

E-ISSN:
2147-2971
P-ISSN:
2148-4163

The Journal of Academic Social Science Studies

JASSS

YEAR: 16 - NUMBER: 95
SUMMER / 2023

EDITOR

Assoc. Prof. Dr. Serdar BULUT

ASSISTANT OF EDITOR

Ahmet Fatih ŞENEL



The Journal of Academic Social Science Studies



International Journal of Social Science

Academic Social Science Studies dergisi yılda dört dönem yayın yapan uluslararası hakemli bir dergidir.

Academic Social Science Studies dergisinde yayınlanan tüm yazıların, dil, bilim ve hukûki açıdan bütün sorumluluğu yazarlarına, yayın hakları www.jasstudies.com'a aittir.

Yayınlanan yazılar yayıncının yazılı izni olmaksızın kısmen veya tamamen herhangi bir şekilde basılamaz, çoğaltılamaz. Yayın Kurulu dergiye gönderilen yazıları yayınlayıp yayınlamamakta serbesttir.

Gönderilen yazılar iade edilmez.

The Journal of Academic Social Science Studies, Uluslararası hakemli ve indeksli bir dergidir.

The Journal of Academic Social Science Studies is an international peer-reviewed journal that is published four terms per annum.

Language, science and the law of liability of all the articles published in the Journal of Academic Social Science Studies belong to their authors www.jasstudies.com.

The published articles partially or completely in any way cannot be printed, reproduced without the written permission of the publisher.

Editorial Board is absolutely free whether to publish or not publish all the articles send to journal. Submitted papers will not be returned to the authors.

The Journal of Academic Social Science Studies, is an international peer-reviewed and indexed journal.

e-ISSN: 2147-2971 / p-ISSN: 2148-4163

**Firat University Faculty of Education Turkish Education Department Elazig-
TURKEY**

30 / 06 / 2023

Number: 95 – Summer 2023

*The Journal of Academic Social Science Studies
International Journal of Social Science*

JASSS

*The Journal of Academic
Social Science Studies*

JASSS

International Journal of Social Science

Editor

Assoc. Prof. Dr. Serdar Bulut

E-mail: info@jasstudies.com

Web: <http://www.jasstudies.com/>

Adress: *Firat University Faculty of Education Turkish Education Department Elazig-TURKEY*

The Journal of Academic Social Science Studies

Year: 16 Number: 95 - Summer 2023



ACADEMIC SOCIAL SCIENCE STUDIES

Uluslararası Hakemli Dergi / International Journal of Academic Social Science Studie

Editör / Editor

Assoc. Prof. Dr. Serdar Bulut

Editör Yardımcısı / Assistant Editor

PhD Ahmet Fatih Şenel

Alan Editörleri / Field Editors

Dr. Ahmet AĞCA	Accounting and Finance	Dumlupınar University
Dr. Ali M. BAYRAKTAROĞLU	Photography	Trakya University
Dr. Ayça Can KIRGIZ	Product Management/Marketing	Yeditepe University
Dr. Ayşegül TÜRK	Plastic Arts	Ankara Hacı Bayram Veli University
Dr. Barış TOPTAŞ	Music	Adiyaman University
Dr. Bayram TAY	Social Sciences Education	Ahi Evran University
Dr. Bulat SIBGATOV	Language and Literature	Tatarstan Academy of Sciences-Russia
Dr. Douglas KELLNER	Philosophy	University of California Los Angeles-USA
Dr. Elbrus VELIYEV	Philology	Nakhchivan State University-Azerbaijan
Dr. Erfumiye ERTEKİN	History	Mersin University
Dr. Erkan Turan DEMİREL	Business and Economics	Firat University
Dr. Fatih ÖZEK	Turkish Language and Literature	Firat University
Dr. Fatma Ebru İKİZ	Psychological Counseling and Guidance	Dokuz Eylül University
Dr. Fevzi RENÇBER	Theology	Şirnak University
Dr. Gözde EMEKLİ	Geography	Ege University
Dr. Guzalya KHAZIEVA	Language and Literature	Tatarstan Academy of Sciences-Russia
Dr. H. Sibel ÜNALAN	History of Art	Adnan Menderes University
Dr. Hanife Nalan GENÇ	French Language and Education	Ondokuz Mayıs University
Dr. Hilal Oytun ALTUN	Turkish Studies	Jagiellonian University-Poland
Dr. İbrahim Halil ÇANKAYA	Sociology	Uşak University
Dr. İbrahim ÜNAL	Science Education	İnönü University
Dr. Işıl TANRISEVEN	Primary Education	Mersin University
Dr. Julia BARTHA	Folklore and Ethnography	University of Debrecen-Hungary
Dr. Konrad HIRSCHLER	History	Freie Universität Berlin-Germany
Dr. Kürşat Yusuf AYTAÇ	Physical Education	Adiyaman University
Dr. Lütfiye CENGİZHAN	English Language Teaching	Trakya University
Dr. Mahmut ÖZTÜRK	Painting Job Training	B. A. I. Baysal University
Dr. Mehmet KURUDAYIOĞLU	Turkish Language Teaching	Abant I. Baysal University
Dr. Menent SHUKRIEVA	Philologia	Shumen University-Bulgaria
Dr. Mete Yusuf USTABULUT	Turkish Education	Presidency of The Republic of Turkey
Dr. Mümin DAYAN	Marketing	Arab Emirates University-United Arab Emirates
Dr. Murat SUNKAR	Geography	Firat University
Dr. Mustafa AKDAÇ	Educational Sciences	Erciyes University
Dr. Mustafa ŞENEL	Turkish Language	Kafkas University
Dr. Sabri SİDEKLİ	Education Classroom Teacher	M. Sitki Kocman University
Dr. Şebnem SOYGÜDER	Radio Television/Broadcasting	Ege University
Dr. Seda TAŞ	English Language and Literature	Trakya University
Dr. Sedat CERECİ	Radio Television/Broadcasting	Mustafa Kemal University
Dr. Selim YILMAZ	Linguistics	Marmara University
Dr. Şenay Sezgin NARTGÜN	Educational Sciences	A. Izzet Baysal University
Dr. Soyalp TAMÇELİK	International Relations	Gazi University
Dr. Süleyman KARACELİL	Religious Education	Mustafa Kemal University
Dr. Suzana CANHASI	Linguistics	Universiteti i Prishtinës-Kosovo

The Journal of Academic Social Science Studies

Year: 16 Number: 95 - Summer 2023



Dr. Türkan ERDOĞAN
Dr. Yusuf GENÇ

Sociology
Social Work

Pamukkale University
Sakarya University

Danışma Kurulu / Board of Advisory

Dr. Ahmet BURAN	Firat University
Dr. Alexandre KALACHE	Oxford University
Dr. Erdal ZORBA	Gazi University
Dr. Gloria GUTMAN	Simon Fraser University, Vancouver / Kanada
Dr. Gürer GÜLSEVİN	Ege University
Dr. Han-Woo CHOİ	Dışışleri Kore Üniversite Arařtırmaları / Güney Kore
Dr. Hassan ALİ	Maldivler Ulusal University / Maldivler
Dr. Horst UNBEHAUN	Robert Gordon University, Nürnberg / Almanya
Dr. İlhan GENÇ	Düzce University
Dr. İsmail BAKAN	Kahramanmaraş Sütçü İmam University
Dr. Jürgen NOWAK	Uygulamalı Bilimler Alice Salomon University / Berlin
Dr. Kim Hyo JOUNG	Dışışleri Busan University Çalışmaları / Güney Kore
Dr. Monika DOHNANSKÁ	Teknoloji, Slovakya Dubnica Enstitüt
Dr. Muammer ÇETİNGÖK	Tennessee Knoxville, ABD University of
Dr. Nurşen ADAK	Akdeniz University
Dr. Özden TEZEL	Eskişehir Osmangazi University
Dr. Remzi OTO	Dicle University
Dr. Ronald A. FELDMAN	Columbia University / ABD
Dr. Shannon MELİDEO	Marymount University, Arlington / ABD
Dr. Woo Duck CHAN	Busan University Yabancı Çalışmaları / Güney Kore

Yayın Kurulu / Editorial Board

Dr. Abdullah ŞAHİN	Çanakkale Onsekiz Mart University
Dr. Bülent Cercis TANRITANIR	Yuzuncu Yil University
Dr. Çavuş ŞAHİN	Çanakkale Onsekiz Mart University
Dr. Faruk ÖZTÜRK	Kilis 7 Aralık University
Dr. Mustafa ÇOLAK	Birleşik Arap Emirlikleri University
Dr. Nadir İLHAN	Ahi Evran University
Dr. Nazmi ÖZEROL	Adiyaman University
Dr. Sevil H. MEHDİYEVA	Azerbaycan Milli İlimler Akademisi
Dr. Tarık ÖZCAN	Firat University
Dr. Yücel YÜKSEL	Istanbul University

İndeks Sorumluları / Personsfor Index Process

Dr. Mehmet BAYANSALDUZ	M. Sitki Kocman University
------------------------	----------------------------

Hukuk Danışmanı / Legal Counselar

Av. Gürhan CANPOLAT	Istanbul Barosu Baro Sicili: 25490
---------------------	------------------------------------



Yabancı Dil Uzmanları / Foreign Language Specialist

Dr. Ozan Deniz YALÇINKAYA	Dicle University
Lect. Özlem ALADAĞ BAYRAK	Trakya University
Lect. Alize CAN	Trakya University

Redaktörler / Redactors

Lect. Cihat BIÇAKCI	Giresun University
Lect. Mehmet Akif KARA	Giresun University
Lect. Osman ALBAYRAK	Giresun University

Dış Temsilciler Koordinatörü / General Coordinator of Foreign Editor

Dr. Zafer DANIŞ	Sakarya University
-----------------	--------------------

Sosyal Paylaşım Ağları Sorumlusu / Social Sharing Nets Principal

Ress. Assist. Hasan KIZILDAĞ	Ondokuz Mayıs University
------------------------------	--------------------------

Derginin Tarandıđı Dizinler / Indexes

- *Directory of Open Access Journal (DOAJ)*
- *CABI Cab Direct*
- *EBSCO*
- *GIGA German Institute of Global and Area Studies*
- *SOBİAD (Sosyal Bilimler Atıf Dizini)*
- *ROAD (Directory of Open Access Scholarly Resources)*
- *Base Biefeld Academic Search Engine*
- *EZB (EZB Electronic Journals Library)*
- *OpenAIRE*
- *Ulricsweb*
- *Microsoft Academic*
- *Europub*
- *ROOTINDEXING*
- *Scilit*
- *MLA Index*
- *Mendeley*
- *Index Copernicus - ICI World of Journals*
- *OAJI (Open Academic Journals Index)*
- *DRJI*
- *ESJI (Eurasian Journal Index)*
- *SHERPA/ROMEO*
- *Academic Keys*
- *TEİ (Türk Eđitim İndeksi)*
- *İSAM*
- *Sparc Indexing*
- *Scientific Indexing Services*
- *Journal Index*
- *Akademik Dizin (Akademik Türk Dergileri İndeksi)*
- *MIAR (Information Matrix For The Analysis of Journals)*
- *Infobase Index*
- *Systematic Impact Factor*
- *Scholar Article Journal Index*
- *Research Bible*
- *ASOS*
- *ARASTIRMAX*
- *Journal Seek*
- *Advanced Science Index*
- *Acar İndeks*
- *Science Library Index*
- *Genamics*
- *CyberLeninka*
- *OUCI (Open Ukrainian Citation Index)*
- *US Library of Congress*
- *Chronos Hub*
- *Naver Academic*
- *Baidu Scholar*
- *ASI (Advanced Scientific Indexing)*
- *British Library*
- *TIB – Leibniz Information Centre for Science and Technology and University Library*
- *World Wide Science*
- *WorldCat*
- *Stanford Libraries*
- *Glasgow Caledonian University Sir Alex Ferguson Library*
- *University of Huddersfield*
- *London School of Economics and Political Science*
- *Robert Gordon University Aberdeen*
- *University of Birmingham*
- *University of York Yorsearch*
- *Royal Holloway University of London*
- *Newcastle University Library*
- *Northumbria University Library*
- *Edingburg Napier University Library*
- *Sheffield Hallam University Library Gateway*
- *University of Strathclyde Glasgow Library*
- *University of Bath*
- *University of California Riverside*
- *University of College London Library*
- *Imperrial College of London*
- *University of Sheffield Star Plus*
- *University of Edinburg DiscoverEd*
- *University of Surrey Surrey Search*
- *MetSearch*
- *ExLibris*
- *The National Library of Wales*
- *London School of Hygiene and Tropikal Medicine*
- *University of Westminster Library*
- *Bangor University Library and Archives*
- *Linguistic Bibliography Online*
- *Locate*
- *Semantic Scholar*
- *Mir@bel*



İÇİNDEKİLER / CONTENTS

ARAŞTIRMA MAKALELERİ / RESEARCH ARTICLES

EĞİTİM BİLİMLERİ, FEN BİLİMLERİ, MATEMATİK VE ÖĞRETMEN YETİŞTİRME / EDUCATIONAL SCIENCES, SCIENCES, MATHEMATICS AND TEACHER TRAINING

Zeynep Kurtulmuş, Zeynep Alyüz Akgül

Türkiye’de Okul Öncesinde Problem Çözme Alanında Yapılan Lisansüstü Tezlerin İncelenmesi - *An Overview of Postgraduate Theses Within the Field of Problem Solving at Early Childhood Education in Turkey* 1-16

Hatice Kadiođlu Ateş, Mehmet Tecen

Sınıf Öğretmenleri ve Örgütsel Bağlılık Üzerine Bir Literatür Çalışması - *Classroom Teachers’ Organizational Commitment Level* 17-32

İbrahim Çakal, Salih Paşa Memişođlu

Öğretmenlerin Okul Yönetiminden Beklentileri ve Sorunlar - *Teachers’ Expectations From School Management and Problems* 33-48

Ayşenur Ece Yapılcan, Lokman Tanrıku

Ana Dili Türkçe Olmayan İki Dilli Ortaokul Öğrencilerinin Türkçe Öğrenimlerinin Dört Temel Dil Becerisi ve Dil Bilgisi Bağlamında Değerlendirilmesi (İğdır Örneđi) - *The Evaluation of Turkish Language Learning of Bilingual Secondary School Students Whose Mother Tongue is Non-Turkish in the Context of Four Basic Language Skills and Grammar (Sample of İğdir)* 49-70

Orhan Cingöz, Oksana Manolova Yalçın

Temel Eğitim Okul Yöneticilerinin Yönetim Tarzlarına İlişkin Öğretmen Görüşleri (Kayseri İli Örneđi) - *Teacher’s Opinions on the Management Styles of Basic Education School Managers (Case of Kayseri Province)* 71-86



Nozuko Nqabeni, Mqondiso Buka

Dynamics of Teaching Algorithms of Fractions in Grade 3 Rural Schools of South Africa -
11. Sınıflarda Stereometrik Tip Geometri Sorularının Çözülmesinde BİT'in Rolü 87-100

FİLOLOJİ / PHILOLOGY

Ahmed Aldyab

Tercümede Anlam ve Bağlamın Etkisi - *The Effect of Meaning and Context in Translation* 101-106

Muhammet Selim İpek

Ebû Firâs El-Hamdâni'nin Şiirlerinde Temalar - *The Themes in Abu Firas Al-Hamdani's Poems* 107-116

Zülfikar Bayraktar, Soner Sağlam

"Akşamuk" Masalının Eğitimsel İşlevleri Üzerine Bir İnceleme - *An Investigation on the Educational Functions of the "Akşamuk" Tale* 117-138

Derya Biderci Dinç

The Portrayal of Nature in Cormac McCarthy's *The Road* - *Cormac McCarthy'nin Yol Eserinde Doğanın Tasviri* 139-156

Mahmud Sami Türk, Alper Keleş

Büyülü Dağ'da Büyübozumu – Edebiyat Çevirisinde Uzmanlık Alanı - *The Disenchantment in The Magic Mountain – Specialized Field in Literary Translation* 157-168

Ömer Aytaç Aykaç, Emre Karaduman

Efsaneler, Mitler ve Macera Turizmi: Van Gölü Canavarı Örneği - *Legends, Myths and Adventure Tourism: The Case of Lake Van Monster* 169-180

Eyyup Karaca

Arap Lehçeleri* - *Arabic Dialects* 181-200



GÜZEL SANATLAR / FINE ARTS

Bünyamin Aydemir

Inspirational Sources of Modern Turkish Theatre and Opera: Sefaretnames (Ambassadorial Reports) and Diplomacy - Modern Türk Tiyatrosunun ve Operanın Esin Kaynakları: Sefaretnameler ve Diploması 201-214

Ece Kaptanoğlu

Erken Öğrenme Yıllarında Piyano Eğitimi - Piano Education in Early Learning Years 215-226

Arzu Arslan, Hatice Gürcüm

19. Yüzyılda Batı'da Görünmez Bir Cinsiyetin Var Olma Mücadelesi ve "Yeni Kadın"ın Doğuşu - The Struggle for the Existence of an Invisible Gender in the West in the 19th Century and the Birth of the "New Woman" 227-252

Sema Öcal Çağlayan

Hans Baldung-Grien ve Cadıların Şabatu - Hans Baldung-Grien and the Witches' Sabbath 253-262

İLÂHİYAT / THEOLOGY

Abdullah Pakoğlu

Din Dili ve Hermenötik Bağlamında Mezhep-Mezhepsizlik Kavramları - Sectarian-Non-sectarian Concepts in the Context of Religious Language and Hermeneutics 263-272

Muhammet Kasım Erden

Furûk Teriminin Kavramsal Analizi - Conceptual Analysis of the Term Furûq 273-286

Muhammet Mahmutoğlu

Hristiyanlığın Kitâb-ı Mukaddes'inde Kutsallık - Христиан Дининин Ыйык Китебинде Ыйыктык - Holiness in the Christian Bibel 287-298



Halil Merdem Ali

Avamın Algısı ve Tefsiri Anlam Bağlamında Kur'an - The Quran Between Perception of Ordinary People and Conjunction of Commentary 299-304

Muhammed Saruj Hasan

Lafzi Anlam ve Hakiki Anlam Arasında Kur'an - The Qur'an Between Literary Meaning and Genuine Meaning 305-312

İdris Yakut

Dindarlığın Dijitalleşen Yüzü: Mobil Dindarlık - The Digitalized Face of Religiosity: Mobile Religiosity 313-330

Şehmus Cankurt

Totemizmin Kelâm İlmi Açısından Değerlendirilmesi - Speaking Skill and the Mechanism of Teaching it According to the Brainstorming Strategy 331-352

Veli Sebli

Totemizmin Kelâm İlmi Açısından Değerlendirilmesi - Restrictions on International Trade and Their Impact on the Economy 353-366

MİMARLIK, PLANLAMA VE TASARIM / ARCHITECTURE, PLANNING AND DESIGN

Derya Su

Bir Taşıma Örneği Olarak Silahtar Yahya Efendi Çeşmesi - Kent Silahtar Yahya Efendi Fountain As An Example of Relocation 367-378

Aidin Armanfar, İbrahim Başak Dağgülü, Müşfika Gül Akdeniz

Geleneksel İran Mimarisinin Yöresel Yapı Bileşenlerinden Biri Olan Rüzgar Bacaları ve Güncellenerek Yaşama Döndürülmeleri Üzerine Bir Deneme - An Experiment on Wind Catchers, One of the Local Building Components of Traditional Iran Architecture and Their Updating to Life 379-402



Güneş Ece Albayrak, Nilgün Çolpan Erkan

Kadıköy Merkez Bölgesinde Yaya Motivasyonu ve Kentsel Mekân İlişkisinin 'Birlikte Yürüme' Yöntemi ile Nitel Analizi - Using Walking Interviews to Identify Pedestrian Motivation and Urban Space Relations with a Qualitative Analysis Technics: Case of Central Kadıköy 403-426

**SOSYAL, BEŞERİ VE İDARİ BİLİMLER /
SOCIAL, HUMAN AND ADMINISTRATIVE SCIENCES**

Yaşar Özüçetin, Mert Talha Mete

Farklılığıyla Öne Çıkan Lozan Barış Konferansı ve Bu Barış Konferansı'nın Cumhuriyet, Milliyet ve Son Posta Gazetelerine Göre Kıymeti (1929-1944) - The Lausanne Peace Conference Standing Out With Its Difference and Its Value According to Cumhuriyet, Milliyet and Son Posta Newspapers (1929-1944) 427-442

Emrullah Töremen, Erol Demir

İnşaat ve Gayrimenkul Sektöründe Faaliyette Bulunan Konut Üreticilerinin Vergi Bilinci ve Algısına Yönelik Bir Analiz - An Analysis on Tax Awareness and Perception of Housing Producers Operating in the Construction and Real Estate Sector 443-466

Ufuk Orhan

Hacı Bektaş-ı Veli'nin Eserlerinin Ruhsal Liderlik Açısından İncelenmesi - An Analysis of Hacı Bektaş-ı Veli's Works in Terms of Spiritual Leadership 467-480

Rüveyda Dindi, Meryem Karaaziz

Sosyal Fobi ve Bilişsel Davranışçı Terapi Üzerine Sistemantik Derleme - A Systematic Review on Social Phobia and Cognitive Behavioral Therapy 481-494

İrfan Durmuş, Erdal Açıkse

Vietnam Savaşı Sırasında Türk-Amerikan İlişkilerinin Sosyokültürel Boyutu - The Sociocultural Dimension of Turkish-American Relations During the Vietnam Warm 495-504



Cemal Özel

Sekülerleşme Teorileri: İki Yüzyıllık Serüvenin Kısa Bir Öyküsü - *Secularization Theories: A Brief Story of Two Centuries of Adventure* 505-526

Nihal Arıcan Kaygısuz

Nöropazarlama ve Yapay Zekâ İlişkisinin Tüketici Davranışları Üzerindeki Etkisine Yönelik Kavramsal Bir Model Önerisi - *A Conceptual Model Proposal for the Impact of the Relationship Between Neuromarketing and Artificial Intelligence on Consumer Behaviour* 527-547



Editörden;

Merhaba;

The Journal of Academic Social Science Studies (JASSS) dergisinin 2023 yılı Yaz sayısı (Yıl: 16 / Number: 95) ile karşınızda olmanın mutluluğunu yaşadığımızı bilmenizi isteriz. Dergimizin yayın süreci hem doçentlik şartlarına hem ULAKBİM TR DİZİN kriterlerine uygun şekilde devam ediyor. Yaz döneminde de dergimize yoğun makale başvurusu olmasına rağmen, yayın süreçlerini çok uzatmadan yayın hayatımıza devam etmek için uğraşyoruz. Dergimize gelen makalelerin ön incelemelerini yapıp, hakem sürecine alınmaya layık görülmeyen makaleleri yayın sürecine dâhil etmiyoruz. Hakem sürecine dâhil ettiğimiz makalelerde hakem süreçlerini titizlikle takip ediyoruz. Yayına aldığımız makalelerin de son okumalarını yaparak hem akademik anlamda hem de şekilsel anlamda kaliteli yayınlar yapmaya özen gösteriyoruz.

Bu sayımızda 35 çalışmanın yayınına gerçekleştirdik. Makalelerin yayın alanlarına bakacak olursak, 6 adedi Eğitim Bilimleri, 7 adedi Filoloji, 4 adedi Güzel Sanatlar, 8 adedi İlahiyat, 3 adedi Mimarlık, Planlama ve Tasarım ve 7 adedi de Sosyal, Beşeri ve İdari Bilimler temel alanlarına aittir.

Yayınlanan makalelerin öğrenme ve öğretme sürecinde başta akademisyenlere, öğrencilere ve tüm okurlara faydalı olmasını umuyoruz. Derginin hem elektronik hem de basılı ortamda yayınlanması sürecinde katkı sağlayan, yol gösteren, bakış açısı kazandıran herkese teşekkür ediyorum.

Yeni bir sayıda görüşmek dileğiyle...

Doç. Dr. Serdar Bulut
JASS Dergisi Editörü



From the Editor;

Hello;

We would like you to know that we are happy to be here with the 2023 Summer issue (Year: 16 / Number: 95) of The Journal of Academic Social Science Studies (JASSS). The publication process of our journal continues in accordance with both the conditions of associate professorship and the criteria of ULAKBIM TR INDEX. Although there are heavy applications for articles in our journal in the Summer term, we are trying to continue our publication life without prolonging the publication process. We do preliminary reviews of the articles submitted to our journal and do not include the articles that are not deemed worthy of being included in the referee process in the publication process. We follow the referee processes meticulously in the articles we include in the referee process. We take care to make quality publications both academically and formally by making final readings of the articles we publish.

In this issue, we published 35 studies. If we look at the publication areas of the articles, 6 of them are Educational Sciences, 7 of them are Philology, 4 of them are Fine Arts, 8 of them are Theology, 3 of them are Architecture, Planning and Design, 7 of them are Social, Humanities and Administrative Sciences.

We hope that the published articles will be useful to academicians, students and all readers in the learning and teaching process. I would like to thank everyone who contributed to the publication of the magazine in both electronic and print media, guiding and providing perspective.

Hope to see you in a new issue...

Assoc. Prof. Dr. Serdar Bulut
Editor of JASSS



YAYIM VE YAZIM KURALLARI

Genel İlkeler

1. *Jasss (The Journal of Academic Social Science Studies)*, uluslararası hakemli bir dergi olup yayın yeri Elazığ-Türkiye'dir. Yılda 4 (dört) sayı olarak yayımlanır. Gerekli durumlarda bu sayıların dışında özel sayılar ve ek sayılar yayımlayabilir.

2. *Jasss (The Journal of Academic Social Science Studies)*, Eğitim Bilimlerinin tüm alanları, İlahiyat, İktisadi ve İdari Bilimler Alanı, Resim, Müzik, Beden Eğitimi, Tarih, Sanat Tarihi, Coğrafya, Dilbilim, Edebiyat gibi sosyal bilimlerin tüm alanlarıyla ilgili bilimsel makaleler, röportajlar, çeviriler, tanıtım yazıları vb. çalışmaları yayınlayan akademik bir dergidir.

3. Bilimsel makaleler, röportajlar, çeviriler, tanıtım yazılarının dergi sistemine eklenmesi, yazının yayınlanması için başvuru olarak kabul edilir ve yazı hakem sürecine gönderilir.

4. *Jasss (The Journal of Academic Social Science Studies)* gönderilen yazıların bütün telif hakları dergiye ait olup, JASSS dergisinden izin alınmaksızın başka bir yerde yayınlanamaz, çoğaltılamaz, kaynak gösterilmeden kullanılamaz. Ayrıca yazılardan doğabilecek herhangi bir yasal sorumluluk yazarlarına aittir. Editöryel ekip yazı üzerinde istediği değişikliği yapma hakkına sahiptir.

5. *Jasss'ın (The Journal of Academic Social Science Studies)* yayın dili Fransızca, Türkçe, İngilizce, Rusça ve Almancadır. Ancak gerektiği takdirde diğer dillerde de yazı kabul edilebilir.

6. Makalenin başında en az 200 kelimeden oluşan Türkçe (özet) ve İngilizce (Abstract), 5 kelimelik Türkçe (Anahtar Kelimeler) ve İngilizce (Key Words); Türkçe ve İngilizce başlığa yer verilmelidir. Bu şartları yerine getirmeyen yazılar hakem sürecini tamamlasalar bile yayımlanmazlar.

7. *Jasss'a (The Journal of Academic Social Science Studies)* gönderilen yazılar hakem sürecine gireceği için, sisteme eklenen yazıların içine isim veya yazarın kimliğini deşifre edici bilgiler konulmamalıdır. Makalenin hakem süreci tamamlandıktan sonra yazar veya yazarlar ile ilgili bilgiler makaleye editör tarafından eklenecektir.

8. *Jasss'ta (The Journal of Academic Social Science Studies)* makale sisteme yazar tarafından yüklendikten sonra aşağıdaki süreçler gerçekleşmektedir. Yüklenen makale editör/editör yardımcıları tarafından yayım ve yazım kurallarına uygunluk kontrolü yapılmaktadır. Editör onayı tamamlandıktan sonra yazı hakemlere yönlendirilmektedir. Editör onayından geçen her makale için dört hakem atanmaktadır. Bu hakemlerden biri yabancı dil özet hakemi, biri yazım ve kaynakça kontrol hakemi iken diğer iki hakem ise ilgili anabilim dalında uzman akademisyenlerden oluşmaktadır. Yazar kendi ana sayfasından makalesinin hakem sürecini takip etmelidir.

9. *Jasss'ta (The Journal of Academic Social Science Studies)* makaleler, e-posta adresi ve parolayla girilen kişisel sayfadan gönderildikten sonra, aynı sistemden makalelerin hakem süreci takip edilebilir. Bu aşamadan sonra, düzeltmelerin yapılması için, bütün hakemlerden (1 yabancı dil, 1 yazım ve kaynakça kontrol ve 2 alan hakemi) raporların gelmesi beklenmelidir. Çünkü yazarlar, sisteme bir kez düzeltme ekleyebilmektedirler. Bir hakemin istediği



düzeltilmeyi yapıp yazı sisteme eklendiğinde, sonraki aşamada ikinci bir hakemin de düzeltme istemesi durumunda istenen düzeltmeler yapılamayacaktır.

10. Dergi sistemine eklenen yazılar daha önce başka bir yerde yayımlanmış olmamalıdır. Sempozyum bildirileri ise, durumun makale içinde belirtilmesiyle yayınlanabilir.

11. Metnin sonunda **KAYNAKÇA** başlığı altında atıf yapılan eserler, yazar soyadı sırasına göre yazar soyadı büyük adı küçük yazılmış bir şekilde düzenlenmelidir.

12. *Jasss'a (The Journal of Academic Social Science Studies)* yazar veya hakem olarak üye olunurken istenilen bütün bilgiler eksiksiz olarak doldurulmalıdır. Özgeçmiş başlığında yazarın/hakemin çalışma ve ilgi alanları sıralanmalıdır. Anabilim dalı başlığında ise önce anabilim dalı sonra da bilim dalı yazılmalıdır. Örn: İşletme/Yönetim ve Organizasyon; Türk Dili ve Edebiyatı/Yeni Türk Dili.

13. *Jasss (The Journal of Academic Social Science Studies)*, % 15'in üzerinde intihal oranına sahip olan makaleleri yazarlarına iade etmektedir.

Türkiye’de Okul Öncesinde Problem Çözme Alanında Yapılan Lisansüstü Tezlerin İncelenmesi*

Prof. Dr. Zeynep Kurtulmuş

ORCID ID: <https://orcid.org/0000-0002-8799-8306>

Gazi Üniversitesi, Gazi Eğitim Fakültesi, Okul Öncesi Eğitimi Anabilim Dalı, Ankara - TÜRKİYE

Öğr. Gör. Zeynep Alyüz Akgül

ORCID ID: <https://orcid.org/0000-0001-9989-2886>

Ankara Yıldırım Beyazıt Üniversitesi, Sağlık Hizmetleri Meslek Yüksekokulu, Çocuk Bakımı ve Gençlik Hizmetleri Bölümü, Ankara – TÜRKİYE

Makale Geçmişi

Geliş: 04.01.2023

Kabul: 12.06.2023

On-line Yayın: 30.06.2023

Anahtar Kelimeler

Okul Öncesi
Okul Öncesi Eğitimi
Problem Çözme
Çocuk Gelişimi
Lisansüstü Tez

Araştırma Makalesi

* Bu makale, İntihal.net tarafından taranmıştır. Bu makale, Creative Commons lisansı altındadır. Bu makale için etik kurul onayı gerekmemektedir.

DOI:

<http://dx.doi.org/10.29228/JASSS.67578>

Öz

Okul öncesi dönemde matematik eğitiminin önemli kazanımları arasında yer alan problem çözme becerilerinin geliştirilmesi, çocukların okul başarısında önemli rol oynamaktadır. Bu araştırmada, Türkiye’de okul öncesinde problem çözme alanında yapılmış lisansüstü tezler incelenmiştir. Tarama modeli kullanılarak hazırlanan araştırmanın evrenini, YÖK Yayın Dokümantasyon Daire Başkanlığı tarafından 2000-2022 yılları arasında onaylanan ve arşivlenen, konu bölümü eğitim ve öğretim olarak dizgisi yapılan 123 lisansüstü tez oluşturmaktadır. Araştırmanın örnekleme, okul öncesinde problem çözme alanında yapılmış 103 yüksek lisans ve 20 doktora tezi olmak üzere toplam 123 lisansüstü tez dâhil edilmiştir. Doküman analiz tekniği kullanılarak yapılan araştırma sonucunda, okul öncesinde problem çözme konulu lisansüstü tezlerin çoğunlukla yüksek lisans tez çalışması olarak hazırlandığı, 2019 yılında yapılan tezlerin diğer yıllara göre daha fazla olduğu, dağılımın çoğunluğunun eğitim bilimleri enstitüsü bünyesinde ve çocuk gelişimi bölümünde çalışıldığı saptanmıştır. Nicel araştırma türündeki çalışmaların dağılımın çoğunluğunu oluşturduğu ve 0-6 yaş grubundaki çocuklarla yapılan çalışmaların çoğunlukta olduğu saptanmıştır. Veri toplama aracı olarak en çok anketlerin tercih edildiği ve veri analiz yöntemlerine göre dağılımlar incelendiğinde t-testi ve ANOVA testinin sık kullanıldığı belirlenmiştir. Çalışılan konular incelendiğinde sosyal problem çözme becerisi ve kişilerarası problem çözme becerilerinin incelendiği çalışmaların sayısının çoğunlukta olduğu, yüksek lisans ve doktora tezlerinin ilk olarak okul öncesi öğretmenlerinin problem çözme becerilerine odaklandığı ve sonraki çalışmaların ailelerin problem çözme becerileri ve problem çözenin okul öncesinde kullanımı üzerinde yoğunlaştığı; doktora tezlerinde ise, sosyal ve bilişsel beceriler, dil gelişimi ve yaratıcılık temalarına yer verildiği, incelenen tezler arasında en çok çalışılan konunun problem çözme becerisi, kişiler arası problem çözme becerisi ve sosyal problem çözme becerisi olduğu saptanmıştır.

Atıf Bilgisi / Reference Information

Kurtulmuş, Z. & Alyüz Akgül, Z. (2023). Türkiye’de Okul Öncesinde Problem Çözme Alanında Yapılan Lisansüstü Tezlerin İncelenmesi. *Jass Studies-The Journal of Academic Social Science Studies*, 16(95), 1-16.

*An Overview of Postgraduate Theses Within the Field of Problem Solving at Early Childhood Education in Turkey**

Prof. Dr. Zeynep Kurtulmuş

Gazi University, faculty of Gazi Education, Department of Preschool Educaiton, Ankara - TÜRKİYE

Lect. Zeynep Alyüz Akgül

Ankara Yildirim Beyazit University, Vocational School of Health Services, Department of Child Care and Youth Services, Ankara – TÜRKİYE

Artcile History

Submitted: 04.01.2023

Accepted: 12.06.2023

Published Online: 30.06.2023

Keywords

Preschool
Preschool Education
Problem Solving
Child Development
Graduate Thesis

Research Article

* This article was checked by Intihal.net. This article is under the Creative Commons license. Ethics committee approval is not required for this article.

DOI:

<http://dx.doi.org/10.29228/JASSS.67578>

Abstract

One of the crucial achievements of mathematics education, which is developing problem solving skills, carries out a crucial role in children's educational success. In this research, postgraduate theses on problem solving in pre-school education in Türkiye has been examined. The scope of the research consists of 123 postgraduate theses, which were approved and archived by the YOK Publication Documentation Department between the years of 2000-2022, which was prepared using the scanning model and whose subject section was education and training. A total of 123 postgraduate theses, 103 of which were master's and 20 were doctoral dissertations, were included in the sample of the study. It was determined that the majority of the postgraduate theses on problem solving in preschool were prepared as master's thesis studies, and the majority of the said theses were consisted of theses written in 2019, in comparison with other years, and were studied within the institute of educational sciences in the department of child development, as a result of the research carried out using the document analysis technique. Quantitative research theses have been found to constitute the majority of the said theses, and it's been found that the research conducted with minors between the ages of 0 and 6 were in the majority. It was observed that the most favored data collection tool was questionnaires, and that t-test and ANOVA test were often used, when the distributions were examined according to data analysis methods. It was determined that the number of studies examining social problem-solving skills and interpersonal problem-solving skills was in the majority, that master's theses and doctoral dissertations initially focused on preschool teachers' problem-solving skills, and later studies focused on families' problem-solving skills and the use of problem-solving in preschool, that social and cognitive skills, language development and creativity themes were included in the doctoral dissertations, and that among the theses examined, the most studied subject was problem-solving skills, interpersonal problem-solving skills and social problem-solving skills, after the examination of the subjects studied.

GİRİŞ

Çocukların gelişiminde önemli bir konumu olan okul öncesi dönemde, okul öncesi eğitim kurumlarının öncelikli hedeflerinden biri, çocukların dil, bilişsel, psikomotor, sosyal, duygusal ve özbakım becerilerini geliştirmektir. (Karaoğlu ve Çoban, 2019). Okul öncesi dönem sıfır altı yaşlar arasını kapsamakta ve bu dönemde insan gelişiminin nitelik, hız ve kapsam bakımından diğer dönemlere oranla çok yoğun olarak ilerlediği görülmektedir. Bu dönemde gelişim alanlarına göre çok önemli olan ve sonraki dönemleri belirleyen özellikler kazanılmaktadır. Çocukların okul öncesi dönemde kazandığı erken akademik becerilerden biri olan matematik becerilerinde çocuğun çevresindeki uyaranlar, materyaller ve bu materyaller ile nitelikli bir şekilde etkileşimde bulunması ve çocuğun alacağı eğitim kalitesi erken akademik beceriler açısından çok önemli rol oynamaktadır. Bu beceriler okul döneminde başarı sağlamaktadır. (Unutkan, 2006).

Matematik içeriğinin öğrenilmesi için gerekli olan beş sürecin problem çözme, akıl yürütme, kanıtlama, iletişim, bağlantı kurma ve temsil etme olduğu düşünülmekte ve çocukların gelişimi ile bu süreçlerin kullanılması matematik eğitiminin kritik kazanımları arasında yer almaktadır (National Council of Teachers of Mathematics, 2000).

Matematik eğitimin önemli amaçlarından biri olan matematik becerilerinin geliştirilmesi, çocukların diğer alanlardaki becerilerinin geliştirilmesi yoluyla kazandırılabilir. Bu becerilerden biri de problem çözme becerisidir. (Uyanık ve Kandır, 2010). Problem çözme, konuşma, tahmin etme ve çözüm üretme için bağlantılar kurma gibi pek çok bilişsel süreci içeren (Akman, 2010), çocukların çeşitli gelişimsel ve sosyal görevleri planlamak ve yönlendirmek için kullandıkları önemli bir bilişsel beceridir (Gold, Perlman, Howe, Mishra, DeHart, Hertik, and Buckley, 2022).

Yapılmış çalışmalar önemli bir matematiksel süreç olarak problem çözmenin erken çocukluk matematik eğitiminde kabul edilmesi gerektiğini savunmuştur (Helenius, Johansson, Lange, Meaney, Riesbeck and Wernberg, 2016). Newell ve Simon, “problem çözmeyi bir karar verme süreci” (1972), olarak tanımlarken; Martinez, problem çözmeyi “hedefe giden yol belirsiz olduğunda bir hedefe doğru ilerleme süreci” (1998), olarak tanımlamaktadır. Bu tanımların her birinde, problem çözmenin, problemi çözen kişinin deneyimine ve problemle ilgili çözüm algısına bağlı olduğu ve problem olarak belirlenen bir durumun bir diğer kişiye göre rutin bir egzersiz olabileceği belirtilmektedir (Schoenfeld, 1985).

Problem çözme ve akıl yürütme matematiğin kalbidir (National Association for the Education of Young Children, 2010). Çocuğun kendi düşüncelerini rahatça ifade etmesi, akıl yürütebilmesi, başka kişilerin matematiksel akıl yürütme süreçlerindeki boşlukları ve eksiklikleri görebilmesi problem çözme sürecinde en önemli amaçlardır (Millî Eğitim Bakanlığı, 2013). Erken çocukluk dönemindeki çocukların sayılar ve değişkenler gibi nesnelere arasındaki ilişkileri belirlemek için şema oluşturmayı öğrenmeleri gerekmektedir çünkü şemalaştırma çocukların problemleri çözmelerine ve matematiksel akıl yürütmelerine yardımcı olmaktadır (Li and Disney, 2021).

Akıl yürütme, problem çözme, iletişim, temsil, bağlantılar ve kanıtlama şeklindeki beş süreç standardının ve çocukların merakının, hayal gücünün, yaratıcılığının, deneme

istekliliğinin ve kalıplara duyarlılığının kullanımının, tüm matematik içeriğinin öğrenilmesine entegre edilmelidir (Clements, Sarama and Dibiase, 2004).

Problem çözme becerilerinin okul öncesi yıllar boyunca gelişmekte olduğunu ve çocuğun yaşına uygun olan oyun ortamlarında işbirlikli problem çözmenin özellikle küçük yaşlardaki çocuklarda hem işbirlikli öğrenmeyi hem de işbirlikçi davranışı araştırma ve teşvik etmek için etkili bir yol olduğu konusunda, (Ramani, 2005) ve çocukların akranlarıyla ortak çalıştıkları etkinliklerin öğrenme, uygulama, iletişim, etkileşim ve sosyal becerilerin kazanılmasında fırsatlar oluşturduğunu belirten çalışmalar (Rogoff, 1998; Rubin, Bukowski and Parker, 1998) bulunmaktadır.

Matematikte kullanılan problem çözme aşamalarını belirlemeye yönelik ilk çalışmaları yapan ilk moderniz matematikçi Polya, “problem çözmenin ilk adımının problemi anlamak” olduğunu, “sonraki adımda problemi çözmeye çalışan kişinin bilinen ve bilinmeyenleri belirlediğini ve verilen bilgileri hedefe nasıl ulaştıracağını planlamak için önceki bilgilerini kullandığını” (1945) belirtmektedir. Belirlenen plan doğrultusunda problemi çözen kişi, süreç boyunca oluşturduğu çözümü denetlerken kendi planını uygulamaya devam etmektedir. Son aşamada ise sonucu incelemekte ve çözüme ulaşmak için alternatif yollar üretmektedir.

Copley, “benzer olarak problem çözmenin aşamalarını; problemi tanımlayarak anlaşılır bir biçimde ifade etme, problemin çözümü için bir stratejiye karar verme, karar verilen stratejiyi uygulama ve çözüm açısından uygunluğunu kontrol etme (gözden geçirme)” (2000) olarak belirtmiştir. Okul öncesi dönemde çocuklarda matematik alanında yapılmış araştırmaların incelendiği (Altan, Genç ve Dağlıoğlu, 2021), Türkiye’de yaratıcı problem çözme konulu araştırmaların incelendiği çalışmaların bulunduğu (Ateş ve Bangir-Alpan, 2022) ancak okul öncesinde problem çözme konusunda yapılmış lisansüstü çalışmaları inceleyen araştırmanın olmadığı saptanmıştır. Bu araştırma ile okul öncesi eğitimde problem çözme kavramının incelendiği lisansüstü tezlerinde çalışılmış konuları belirlemek ve bütüncül bir bakış açısı sunmak hedeflenmiştir. Bu hedef ışığında aşağıdaki sorulara cevap aranmıştır.

1.Okul öncesinde problem çözme konusunda yapılan çalışmaların yıl ve tez türüne, üniversiteye, enstitüye, bölüme, yöntem ve araştırma türüne göre dağılımı nasıldır?

2. Okul öncesinde problem çözme konusunda yapılan çalışmaların örneklem özellikleri nelerdir?

3.Okul öncesinde problem çözme konusunda yapılan çalışmaların veri toplama araçlarına, veri analizi yöntemlerine ve bulgulara göre dağılımı nasıldır?

YÖNTEM

Araştırmanın Modeli

Araştırma nitel araştırma tekniklerinden biri olan doküman incelemesi kullanılarak hazırlanmıştır. Araştırmanın hedeflendiği olgularla ilgili bilgilerin bulunduğu yazılı materyallerin incelendiği nitel araştırma tekniklerinden olan doküman analizinde, araştırmacı tarafından veriler görüşme veya gözlem yapılmadan elde edilmektedir (Yıldırım ve Şimşek, 2011) ve belirlenen özelliklerdeki tezler incelendiği için bu çalışmada ölçüt örnekleme yöntemi kullanılmıştır (Büyüköztürk, Çakmak, Akgün, Karadeniz, ve Demirel, 2016).

Evren ve Örneklem

Araştırmanın veri kaynağını, amaçlı örnekleme yöntemi kullanılarak belirlenen ve YÖK'ün Ulusal Tez Veri Merkezinde bulunan, 2000-2022 yılları arasında okul öncesinde problem çözme konusunu ele alan lisansüstü tezler oluşturmuştur. Yüksek Öğretim Kurumu (YÖK) veri tabanında yirmi iki yıla ait (2000-2022 yılları arasındaki) lisansüstü tez çalışmaya dahil edilmiştir. YÖK veri tabanında “problem çözme” ve “problem-solving” anahtar kelimeleriyle yapılan tarama sonucunda ilgili yıllar arasında okul öncesinde problem çözme konulu 123 lisansüstü teze ulaşılmıştır.

Verilerin Toplanması/Süreç

Bu çalışmada, YÖK Dokümantasyon Daire Başkanlığı internet sitesinin, tez arama sayfasında tarama terimi tez adı olarak belirlenen bölüme “problem çözme” yazılarak detaylı arama yaptırılmış, sonrasında “okul öncesi, anaokulu, 36-60 ay, 60 ay, 5 yaş, 6 yaş, 3 yaş, okul öncesi çocuklar” yazılmış tekrar detaylı arama yaptırılmış ve konu ile ilgili ortak tezler kontrol edilerek çalışma grubuna eklenmiştir. Ulaşılan tezlerin okul öncesinde problem çözme konusuyla ilişkisini belirlemek amacıyla tez başlıkları ve tez özetleri sırayla incelenmiştir. Yapılan tarama sonucunda okul öncesinde problem çözme konulu 123 lisansüstü teze ulaşılmış ve erişime açık olmayan bir tezin özeti değerlendirmeye alınmıştır.

Verilerin Analizi

Veriler nitel araştırma tekniklerine göre analiz edilerek içerik analizi yöntemi kullanılmıştır. Ulaşılan tezleri incelemek üzere çalışmanın amacına yönelik lisansüstü tezlerin genel özelliklerini içeren bir tablo hazırlanmıştır. Hazırlanan formda tezlerin adı, yılı, üniversite, enstitü, bölüm, çalışıldığı grup, araştırma türü hakkında bilgiler mevcuttur. Tablo hazırlandıktan sonra toplanan dokümanlar bilgisayar ortamına aktarılmış ve tezler tez numaraları ile T1,T2,T3...şeklinde kodlanmıştır. Toplanan veriler Microsoft Excel programında sınıflandırılmış ve çalışmada lisansüstü tezlerin yıl ve tez türüne göre, enstitüye göre, bölüme göre, üniversiteye göre, araştırma türüne göre, çalışma grubuna göre, konulara göre, veri toplama araçlarına göre, veri analiz yöntemine göre dağılımları için tablolar hazırlanmıştır. Araştırma sonucunda saptanan lisansüstü tezlerin sayısının 100'den fazla olması nedeniyle veri analizinde (%) kullanılmıştır.

BULGULAR

Okul öncesinde problem çözme konusunda yapılmış çalışmaların yıllara göre dağılımı nasıldır? Sorusuna yönelik elde edilen veriler Şekil 1 ' de sunulmuştur.

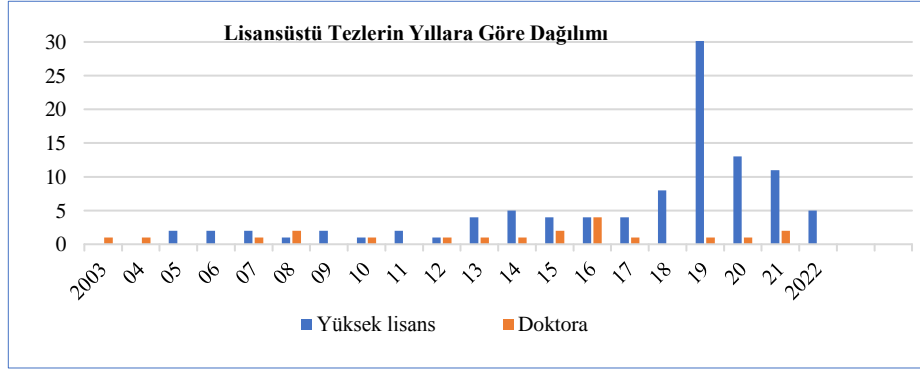

Şekil 1. Okul Öncesinde Problem Çözme Konulu Lisansüstü Tezlerin Yıl ve Tez Türüne Göre Dağılımı

Örnekleme dahil edilen 223 lisansüstü tezin 103’ü (%84) yüksek lisans, 16’sı (%17) ise doktora tezinden oluşmaktadır. Şekil 1 incelendiğinde 2003 yılında 1 doktora tezi, 2004 yılında 1 doktora tezi, 2005 yılında 2 yüksek lisans tezi, 2006 yılında 2 yüksek lisans tezi, 2007 yılında 2 yüksek lisans ve 1 doktora tezi, 2008 yılında 1 yüksek lisans ve 2 doktora tezi, 2009 yılında 2 yüksek lisans tezi, 2010 yılında 1 yüksek lisans ve 1 doktora tezi, 2010 yılında 1 yüksek lisans ve 1 doktora tezi, 2011 yılında 2 yüksek lisans tezi, 2012 yılında 1 yüksek lisans ve 1 doktora tezi, 2013 yılında 4 yüksek lisans ve 1 doktora tezi, 2014 yılında 5 yüksek lisans ve 1 doktora tezi, 2015 yılında 4 yüksek lisans ve 2 doktora tezi, 2016 yılında 4 yüksek lisans ve 4 doktora tezi, 2017 yılında 4 yüksek lisans ve 1 doktora tezi, 2018 yılında 8 yüksek lisans tezi, 2019 yılında 32 yüksek lisans ve 1 doktora tezi, 2020 yılında 13 yüksek lisans ve 1 doktora tezi, 2021 yılında 11 yüksek lisans ve 2 doktora tezi ve 2022 yılında 5 yüksek lisans tezin yapıldığı olduğu görülmektedir. Verilere bakıldığında, okul öncesinde problem çözme konusunda yapılan tezlerin sayısının yıl ile doğru orantılı olarak artışta olduğunu göstermektedir. Okul öncesinde problem çözme konusunda yapılmış lisansüstü tezlerin yılı ve türüne göre dağılımları incelendiğinde; 2000-2003 yılları arasında yüksek lisans tez çalışmasının yapılmadığı ve 2000-2005 yılları arasında sadece doktora tez çalışması yapıldığı, bazı yıllarda ise okul öncesinde problem çözme konulu hiç doktora tezinin olmadığı, doktora tez sayısının 2016 ve 2022 yılında diğer yıllara göre ciddi artış gösterdiği, yüksek lisans tezlerine bakıldığında ise en çok çalışmanın 2019 yılında yapıldığı görülmektedir. Araştırma sonuçlarının inandırıcılığını sağlamak için kullanılan en önemli iki ölçüt; geçerlik ve güvenilirliktir (Yıldırım ve Şimşek, 2011). Bu bilgiden hareketle okul öncesinde problem çözme konusunda geliştirilen ve geçerlik ve güvenilirliği yapılan ölçeklerin (Aksüt, 2015; Dereli ve İman, 2013; Oğuz ve Akyol, 2015; Yılmaz ve Ural, 2018) sayısının artmasının yüksek lisans tez çalışmalarının artması konusunda etkili olduğu düşünülmektedir.

Okul öncesinde problem çözme konusunda yapılmış lisansüstü tezlerin enstitüye göre dağılımı nasıldır? sorusunun cevabı için elde edilen veriler Şekil 2’ de belirtilmiştir.

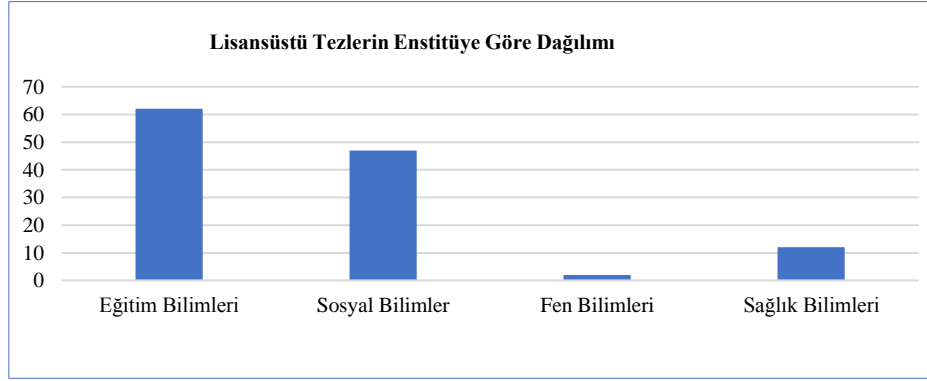

Şekil 2. Okul Öncesinde Problem Çözme Konulu Lisansüstü Tezlerin Enstitüye Göre Dağılımı

Şekil 2 incelendiğinde okul öncesinde problem çözme konusundaki lisansüstü 123 tezin, 62'sinin (%50,3) eğitim bilimleri enstitüsünde, 47'sinin (%38,4) sosyal bilimler enstitüsünde, 2'sinin (%1,6) fen bilimleri enstitüsünde ve 12'sinin (%9,7) sağlık bilimleri enstitüsünde olduğu görülmektedir.

Okul öncesinde problem çözme konusundaki lisansüstü tezlerin enstitüye göre dağılımları incelendiğinde tezlerin en çok eğitim bilimleri enstitüsü bünyesinde çalışıldığı görülmektedir. 20. yüzyılda, matematiksel problem çözme üzerine araştırmalar ve değişen önceliklerle problem çözmeyi teşvik etme ile ilgili bulgular konusunda bir ilerleme olmuştur (Pehkonen, 1991). İyi problem çözme matematikte başarılı olma konusunda doğrudan ilişkilidir.

Problem çözme sürecinin nasıl işlediği matematik dersinin öğretiminde oldukça önem taşımaktadır (Yasin Soylu ve Cevat Soylu, 2006). Araştırmacılar temel eğitim seviyesi olan okul öncesinden itibaren problem çözme becerilerini geliştirmek ve çocukların matematik başarısına katkıda bulunmak amacıyla problem çözme konusunda çalışmalara ağırlık vermiş olabilir. 1945'li yıllardan itibaren problem çözme konusunda yapılmış çalışmalar mevcuttur ancak daha sonraki yıllarda araştırmacıların okul öncesinde problem çözme becerisini lisansüstü tez çalışmalarında daha ayrıntılı olarak çalışmaya başladığı görülmektedir. Okul öncesinde problem çözme konusunda yapılmış lisansüstü tezlerin bölüme göre dağılımı nasıldır? Sorusunun cevabı için elde edilen veriler Şekil 3' te belirtilmiştir.

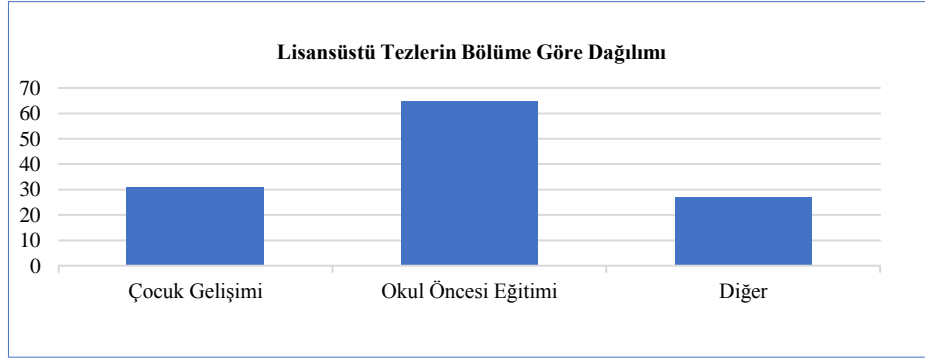

Şekil 3. Okul Öncesinde Problem Çözme Konulu Lisansüstü Tezlerin Bölüme Göre Dağılımı

Şekil 3 incelendiğinde okul öncesinde problem çözme konusundaki lisansüstü 123 tezin, 31’sinin (%25,2) Çocuk Gelişimi bölümünde, 65’inin (%52,8) Okul Öncesi Eğitimi bölümünde ve 27’sinin (%22) diğer alanlardan olduğu görülmektedir.

Okul öncesinde problem çözme konusundaki lisansüstü tezlerin bölüme göre dağılımları incelendiğinde çoğunluğunun çocuk gelişimi bölümünde çalışıldığı görülmektedir. Problem çözme konulu tezlerin genellikle aileler, öğretmen adayları, öğretmen davranışları ve yaklaşımları üzerinde yoğunlaşması nedeniyle çocuk gelişimi bölümünde ağırlıklı çalışılmış olduğu düşünülmektedir. Yapılan çalışmalarda (Kurtulmuş, 2016) aktivite planlarına ebeveyn katılımının zayıf katılım stratejileri olduğu saptanmıştır. Problem çözme becerisi okul öncesi eğitimi ve çocuk gelişimi lisansüstü alanlarda 2000’li yıllarda seyrek olarak çalışılmış ve okul öncesinde bilişsel gelişim, okul öncesi programları ve yaklaşımları, sosyal-duygusal alan kapsamında da ele alınmaya başlanmıştır. Okul öncesinde problem çözme konusunda yapılmış lisansüstü tezlerin üniversiteye göre dağılımı nasıldır? Sorusunun cevabı için elde edilen veriler Şekil 4’ te belirtilmiştir.

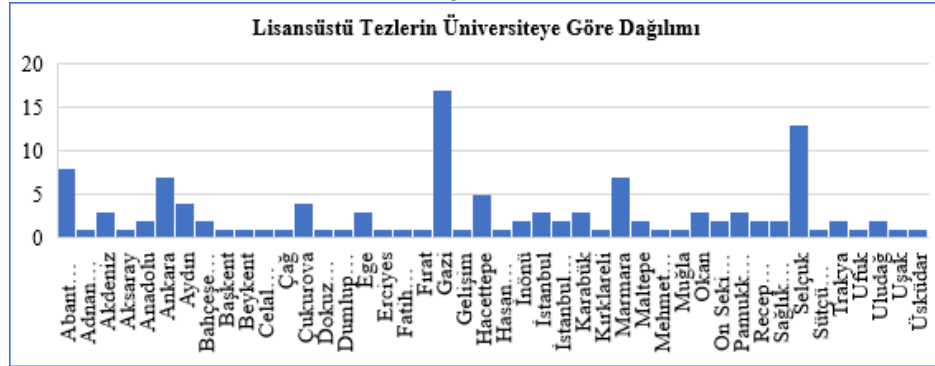

Şekil 4. Okul Öncesinde Problem Çözme Konulu Lisansüstü Tezlerin Üniversiteye Göre Dağılımı

Şekil 4 incelendiğinde okul öncesinde problem çözme konusundaki lisansüstü 123 tezin, çoğunluklu olarak 17’sinin (%13,8) Gazi Üniversitesi, 13’ünün (%10,5) Selçuk Üniversitesi, 8’inin (%7) Abant İzzet Baysal Üniversitesi, 7’sinin (%6) Ankara Üniversitesi, 7’sinin (%6) Marmara Üniversitesi bünyesinde hazırlandığı görülmektedir. Okul öncesinde

problem çözme konusundaki lisansüstü tezlerin üniversite göre dağılımları incelendiğinde ilk olarak Gazi Üniversitesi ve ikinci olarak Selçuk Üniversitesinde çalışılmış tezlerin sayısının, diğer üniversitelere göre dağılımın çoğunluğunu oluşturduğu görülmektedir. Öğrencilerin okul öncesi eğitim alanında problem çözme konusunda yabancı literatür tarama kaygıları ve sosyo-kültürel şartlar gibi nedenler (Bakioğlu ve Gürdal, 2001), okul öncesinde problem çözme konulu tez sayılarının iki üniversitede yoğunlaşmasının sebebi olarak düşünülmektedir. Okul öncesinde problem çözme konusunda 2000 yılından itibaren birçok kavram ve alan ile ilgili çalışma yapıldığı fakat okul öncesinde problem çözme konusunda lisansüstü alandaki tez çalışmalarını bu artışın etkilemediği düşünülmektedir. Okul öncesinde problem çözme konusunda yapılmış lisansüstü tezlerin araştırma türüne göre dağılımı nasıldır? Sorusunun cevabı için elde edilen veriler Şekil 5' de belirtilmiştir.

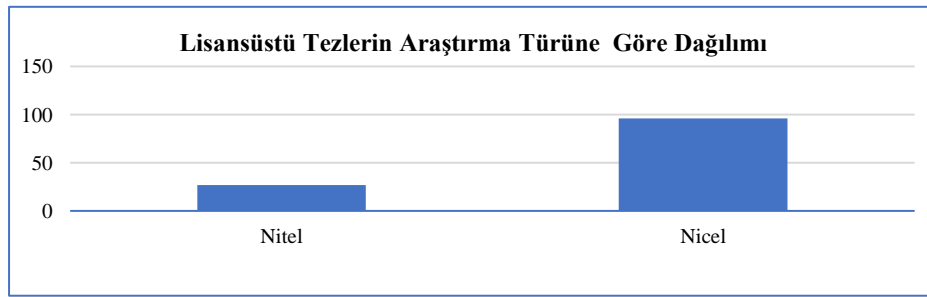

Şekil 5. Okul Öncesinde Problem Çözme Konulu Lisansüstü Tezlerin Araştırma Türüne Göre Dağılımı

Şekil 5 incelendiğinde okul öncesinde problem çözme konusundaki lisansüstü 123 tezin, 96'si (%78,1) nicel türde, 27'inin (%21,9) ise nitel türde olduğu görülmektedir. Okul öncesinde problem çözme konusundaki lisansüstü tezlerin araştırma türüne göre dağılımları incelendiğinde nicel araştırma türündeki çalışmaların dağılımın çoğunluğunu oluşturduğu görülmektedir.

Nitel araştırmaların yapıldığı çalışmalarda örneklemdaki bireylerin tecrübelerini objektif olarak ifade etmeleri konusunda zorluk yaşamaları ve verilerin analizinde kendi önyargılarının da yer alması nitel araştırmaların dezavantajları iken, nicel araştırmalarda genelleştirilebilir sonuçlar üretilebilmesi, farklı grupları karşılaştırabilme olanağı sunması, kuramların doğruluk derecelerini test edebilmesi ve belirli bir yapı içindeki ilişkileri incelemesi gibi avantajlarının olması (Büyüköztürk, vd., 2016), okul öncesinde problem çözme konusunda nitel çalışma yerine nicel çalışmaların tercih edilmesinin sebebi olarak düşünülmektedir. Okul öncesinde problem çözme konusunda yapılmış lisansüstü tezlerin çalışma grubuna göre dağılımı nasıldır? Sorusunun cevabı için elde edilen veriler Şekil 6' da sunulmuştur.

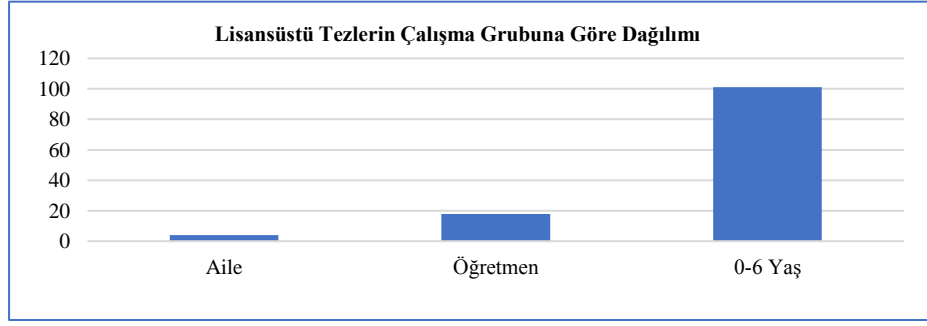

Şekil 6 . Okul Öncesinde Problem Çözme Konulu Lisansüstü Tezlerin Çalışma Grubuna Göre Dağılımı

Şekil 6 incelendiğinde okul öncesinde problem çözme konusunda yapılan 123 lisansüstü tez çalışmasının çalışma grubunun 101’inin (%82,1) 0-6 yaş grubu çocuklardan oluştuğu, 18’inin (%14,6) öğretmenlerden oluştuğu ve 4’ünün (%3,3) ise anne-babalardan oluştuğu Şekil 3’te görülmektedir. Okul öncesinde problem konusundaki lisansüstü tezlerin çalışma grubuna göre dağılımları incelendiğinde çalışma grubunun çoğunluğunu 0-6 yaş grubundaki çocukların oluşturduğu görülmektedir. Yapılan çalışmalarda okul öncesinde problem çözme kavramıyla ilgili demografik özelliklerin çocuklarda problem çözme becerilerini etkilediği çalışmalar bulunmaktadır. Demografik değişkenlerin, aile tutumlarının ve ailenin demografik özelliklerinin ,öğretmen yeterliliğinin çocukların problem çözme becerilerini etkilediği çalışmalar saptanmıştır. Fakat çalışmaların genel olarak ulaştığı sonuçlara bakıldığında aile ve öğretmenlerin demografik özelliklerinin çocukların problem çözme becerilerini dolaylı olarak etkilediği ve bazı çalışmalarda ise hiç etkilemediği belirtilmiştir. Son yıllarda yapılan çalışmalara bakıldığında çevresel uyaranlar, rehberlik davranışları, akran ilişkileri, yaratıcılık, eğitim programları ve yaklaşımları gibi konularda çocukların yapılandırılmış ortamda eğitim almaları ve desteklenmelerinin problem çözme becerilerini geliştirdiği sonuçlarına ulaşılmıştır. Okul öncesinde yapılmış lisansüstü tezlerinin sayısının 0-6 yaş grubu çocuklarda yoğunlaşmasının sebebi, literatürde bulunan çalışmaların aile ve ebeveynlerin dolaylı bir şekilde çocukların problem çözme becerilerini etkilediğinin saptanması, araştırmacıların çocuklar üzerinde problem çözme konusunda farklı değişkenlerle çalışmayı tercih etmeleri ve ilköğretimde yoğun olarak verilen matematik eğitimindeki başarının problem çözme becerileriyle ilişkili olduğunu saptayan çalışmaların sayısının artması (Pehkonen, 1997; Liljedahl, 2016) olabilir. Okul öncesinde problem çözme konusunda yapılmış lisansüstü tezlerin konularına göre dağılımı nasıldır? Sorusunun cevabı için elde edilen veriler Şekil 7’ de sunulmuştur.

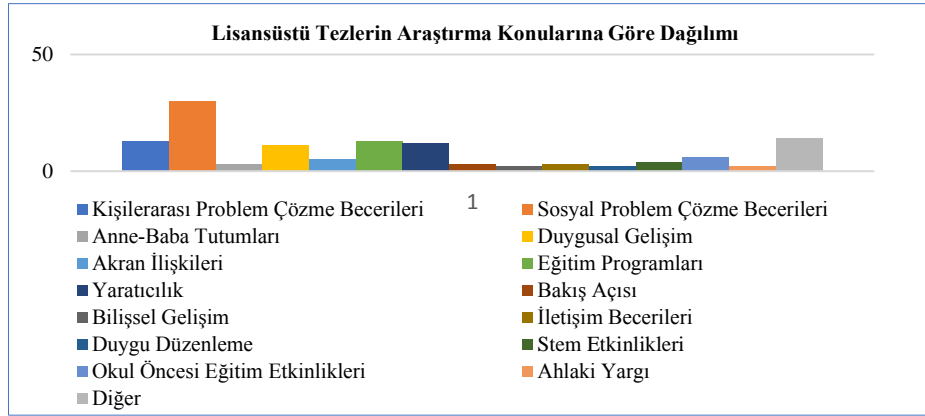

Şekil 7. Okul Öncesinde Problem Çözme Konusunda Yapılmış Tezlerin Konularına Göre Dağılımı

Şekil 7 incelendiğinde Türkiye’de okul öncesi eğitimde problem çözme konusunda yapılmış lisansüstü tezlerin konulara göre dağılımına bakıldığında; kişilerarası problem çözme becerileri ile ilgili 13 (%10,6), sosyal problem çözme becerileri ile ilgili 30 (%24,4), eleştirel düşünme ile ilgili 2 (% 1,6), anne baba tutumları ile ilgili 3 (%2,4), duygusal gelişim ile ilgili 11 (% 8,9), akran ilişkileri ile ilgili 5 (%4), eğitim programları ile ilgili 13 (%10,6), yaratıcılık ile ilgili 12 (%9,8), bakış açısı ile ilgili 3 (%2,4), bilişsel gelişim ile ilgili 2 (%1,6), iletişim becerileri ile ilgili 3 (%2,4), duygu düzenleme ile ilgili 2 (%1,6), stem etkinlikleri ile ilgili 4 (%3,3), okul öncesi eğitim etkinlikleri ile ilgili 6 (%4,9), ahlaki yargı ile ilgili 2(%1,6) ve 12 (%9,8) diğer konularda tez çalışmasının olduğu görülmektedir. Okul öncesinde problem çözme konusundaki lisansüstü tezlerin konularına göre dağılımları incelendiğinde sosyal problem çözme becerisi ve kişilerarası problem çözme becerilerinin incelendiği çalışmaların sayısı, dağılımın çoğunluğunu oluşturmaktadır. Bu durumun okul öncesinde çocukların; akranlarıyla ve çevresiyle olan iletişim davranışlarının gözlemlenebilmesi, daha somut sonuçlar alınarak verilerin objektif yansıtılabilmesi ve değerlendirme yöntemi olarak ilk yapılan çalışmalarda davranışsal değerlendirme süreçlerinin daha sık kullanılmasından kaynaklandığı düşünülmektedir. Okul öncesinde problem çözme konusunda yapılmış lisansüstü tezlerin veri toplama araçlarına göre dağılımı nasıldır? Sorusunun cevabı için elde edilen veriler Şekil 8’ de sunulmuştur.

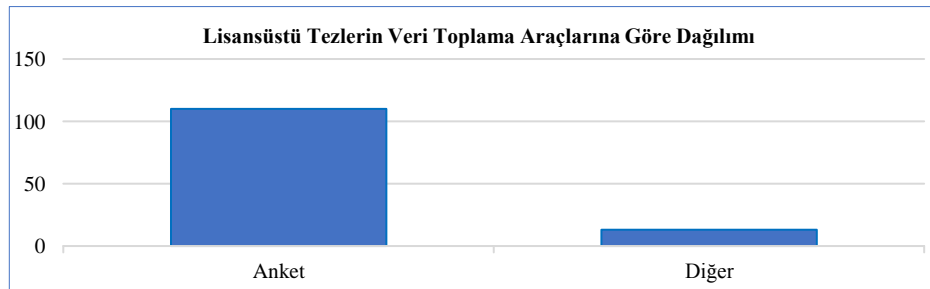

Şekil 8. Okul Öncesinde Problem Çözme Konusunda Yapılmış Tezlerin Veri Toplama Araçlarına Göre Dağılımı

Şekil 8 incelendiğinde Türkiye’de okul öncesi eğitimde problem çözme konusunda yapılmış lisansüstü tezlerin veri toplama araçlarına göre dağılımı incelendiğinde; anket 110 (89,4), diğer (10,5) olduğu görülmektedir. Okul öncesinde problem çözme konusunda yapılan lisansüstü tezlerin veri toplama araçlarına göre dağılımları incelendiğinde çoğunlukla araştırmacılar tarafından tercih edilen nicel araştırma yönteminin tercih edildiği, veri toplama araçlarına bakıldığında en sık olarak anketin tercih edildiği ve anketler içerisinde ise ölçeğin en çok kullanılan ikinci veri toplama yöntemi olduğu görülmektedir.

Problem çözme envanterleri veya ölçüm araçlarına bakıldığında çoğunlukla öğrencinin performansına odaklandığı görülmektedir. Problem çözme konusunda oluşturulacak ölçüm aracının öğretmenler, tarafından kullanılan çeşitli problem türleri ve konularına uyarlanabilir olması gerekmektedir. Belirtilen özelliklerde hazırlanan bir ölçüm aracı eğitimcilerin, öğrencilerin zorlandıkları noktaları teşhis etmelerine ve onlara rehberlik etmelerine olanak sağlayabilir (Schoenfeld, 1985). Okul öncesinde problem çözme konusunda yapılmış lisansüstü tezlerin veri analiz yöntemlerine göre dağılımı nasıldır? Sorusunun cevabı için elde edilen veriler Şekil 9’da sunulmuştur.

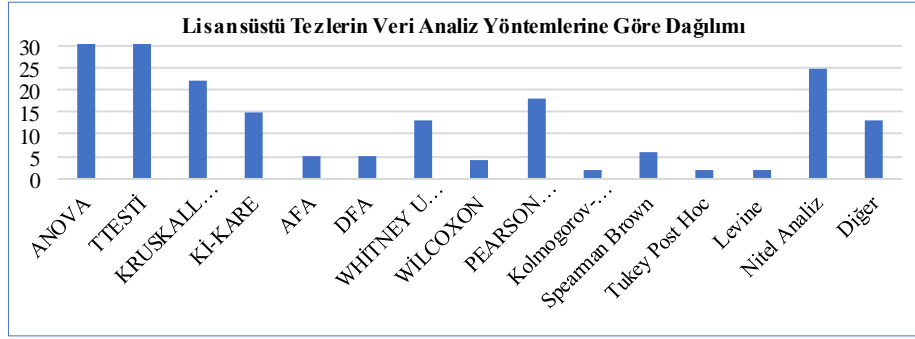

Şekil 9. Okul Öncesinde Problem Çözme Konusunda Yapılmış Tezlerin Veri Analiz Yöntemlerine Göre Dağılımı

Şekil 9 incelendiğinde Türkiye’de okul öncesi eğitimde problem çözme konusunda yapılmış lisansüstü tezlerin veri analiz yöntemlerine göre dağılımına bakıldığında; Anova 55(44,7), t-testi 36 (29,2), Kruskal Wallis 22(17,8), ki-kare 15(12,1), AFA 5(4,06), DFA 5 (4,06), Mann Whitney U 13 (10,5), Willcoxon 4(3,25), Pearson Korelasyon 18 (14,6), Kolmogorov-Smirnov testi 2 (1,62), Spearman Brown 6 (4,87), Tukey Post Hoc 2 (1,62), Levine 2 (1,62), nitel analiz 25 (20,3), diğer 13 (10,5) olduğu görülmektedir. Okul öncesinde problem çözme konusundaki lisansüstü tezlerin veri analiz yöntemlerine göre dağılımları incelendiğinde, veri toplama araçlarının ve araştırma türlerinin paralel bir dağılım gösterdiği görülmektedir. Nicel araştırma tekniğinin daha fazla tercih edilmesi nedeniyle betimsel istatistiklerin yoğun olarak kullanılması beklenen bir sonuçtur. Parametrik testlerden olan t-testi ve ANOVA’nın ve nonparametrik testlerden Mann Whitney-U ve Kruskal Wallis’in kullanımının dağılımın çoğunluğunu oluşturduğu görülmektedir.

SONUÇ

Okul öncesinde çocuklar ile ilgili problem çözme konusunda yapılmış çalışmalara bakıldığında; çocukların yaşlarının büyüdükçe problem çözme becerisinin geliştiğini saptayan çalışmalar bulunmaktadır. Çocukların cinsiyetinin problem çözme becerilerini etkilemediğini belirten çalışmalar çoğunluktadır. Kişilerarası problem çözme becerileri ile sosyal problem çözme becerilerinin incelendiği çalışmalarda çocukların problem çözme becerilerinin etkilenmediği belirtilmiştir.

Çocukların okula devam etme süresinin, çocukların kişilerarası problem çözme ve sosyal problem çözme davranışlarını geliştirdiği saptanmıştır. Doğum sırası ilk olan çocukların problem çözme becerilerinin geliştiği ve bu durumu sırayla ortanca ve sonraki kardeşlerin izlediği saptanmıştır. Kardeş sayısı üç ve daha fazla olan çocuklardaki problem çözme becerilerinin, tek çocuk olanlara göre daha gelişmiş olduğu saptanmıştır.

Çocukların akranlarıyla olan ilişkilerinin, yaratıcılığın, olumlu mizaç özelliklerine sahip olmalarının, sayı sayma becerilerinin, eğitim aldıkları okul türünün, duygusal uyumlarının, toplumsal cinsiyet kalıp yargısına sahip olma durumunun, günlük televizyon izleme süresinin, oyun davranışlarının, tercih ettikleri oyun türlerinin, bakış açısı alabilmelerinin, okula hazır bulunuşluk düzeylerinin problem çözme becerilerini etkilediğini saptayan çalışmalar bulunmaktadır.

Okul öncesi öğretmenleri ile okul öncesi öğretmen adaylarının problem çözme becerilerinin incelendiği çalışmalara bakıldığında çoğunlukla öğretmenlerin problem çözme becerilerine odaklanıldığı görülmektedir. Öğretmenlerin veya öğretmen adaylarının eleştirel düşünceleri azaldıkça problem çözme becerilerinin geliştiğini saptayan çalışmalar bulunmaktadır.

Öğretmen tutumlarının planlı olmasının kendi problem çözme becerilerini geliştirdiğini, kıdem süresinin fazla olmasının problem çözme becerilerini olumlu yönde etkilediğini, öğretmen özyeterliliğinin ve empatik eğilimlerinin gelişmiş olmasının problem çözme becerilerini geliştirdiğini saptayan çalışmalar bulunmaktadır.

Okul Öncesinde uygulanan etkinlik ve programların çocukların problem çözme becerisine olan etkilerinin incelendiği çalışmalara bakıldığında; Stem etkinliklerinin, FeTemm etkinliklerinin, yaratıcı problem çözme etkinliklerinin, sorgulama tabanlı problem çözme etkinliklerinin ve bilmece etkinliklerinin; sosyal beceri programının, drama destekli problem çözme programının, kişiler arası bilişsel problem çözme becerileri programının, felsefe programının, problem çözme programının, etkileşimli kitap okuma programının, Montessori eğitiminin, proje yaklaşımına dayalı eğitimin, sosyal problem çözme eğitiminin, yaratıcı drama eğitiminin, öykü tamamlama tekniğinin, Scamper tekniğinin, bibliyoterapi tekniğinin, etkinlik temelli fen öğretim ve algoritma uygulamalarının, yapılandırılmış oyunların, akıl ve zekâ oyunlarının, drama temelli masal anlatıcılığının, planla-yap-değerlendir rutinlerinin çocukların problem çözme becerilerini geliştirdiği saptanmıştır.

ÖNERİLER

Okul öncesinde problem çözme konulu tezlerin çoğunluğunda nicel yöntemlerin

kullanıldığı görülmektedir. Araştırmacılar nicel yöntemlerin ve nitel yöntemlerin birlikte kullanıldığı karma yöntemler tercih ederek çalışma gerçekleştirebilir. Farklı üniversite ve bölgelerde, küçük yaş gruplarıyla deneysel çalışmalar yapılabilir, okul öncesinde problem çözme konulu ölçme araçları geliştirilebilir ve problem çözme konusunda multidisipliner çalışmaların sayısı artırılabilir.

Okul öncesi çocuklar akranlarıyla etkileşimde bulunmak, iş birliği yapmak ve sorunları birlikte çözmek amacıyla büyük miktarda zaman harcadıkları için çocukların iş birlikli problem çözme becerileri ile ilgili araştırmalar yapılabilir. Matematik eğitiminin başarısının önemli yapı taşlarından olan problem çözmenin, bireyin motivasyonu ve olumlu/olumsuz yargılarıyla şekillenerek akademik başarısını etkilediği sonucu doğrultusunda; çocukların yaşam doyum düzeyleri, motivasyonları ile problem çözme becerileri arasındaki ilişkiler incelenebilir.

Okul öncesinde aile katılım etkinliklerinde problem çözme becerilerini geliştirmek amacıyla haftalık programlara problem çözme konusu eklenerek ailelere eğitim verilebilir ve okul öncesi öğretmenlerinin problem çözme becerileri konusunda eğitimler alması sağlanıp, eğitim müfredatlarına problem çözme etkinliklerini daha yoğun bir şekilde entegre etmeleri konusunda teşvik edilebilir.

<i>“COPE-Dergi Editörleri İçin Davranış Kuralları ve En İyi Uygulama İlkeleri” beyanları:</i>	
Etik Kurul Belgesi:	Bu çalışma için etik kurul onayı gerekmemektedir.
Çıkar Çatışması Beyanı:	Bu makalenin araştırması, yazarlığı veya yayınlanmasıyla ilgili olarak yazarın potansiyel bir çıkar çatışması yoktur.
Finansal Destek:	Bu çalışmanın araştırma ve yazım aşamasında herhangi kişi/kurum veya kuruluşlar tarafından finansal destek alınmadığı bildirilmiştir.
Katkı Oranı Beyanı:	1. yazar: %50 – 2. yazar: %50
Destek ve Teşekkür Beyanı:	-
Sorumlu Yazar:	Öğr. Gör. Zeynep Alyüz Akgül
Çifte Kör Hakem Değerlendirmesi:	Dış-bağımsız
Bu makale, Creative Commons Atıf-GayriTicari 4.0 Uluslararası Lisansı ile lisanslanmıştır.	
<i>The following statements are made in the framework of “COPE-Code of Conduct and Best Practices Guidelines for Journal Editors”:</i>	
Ethics Committee Approval:	Ethics committee approval is not required for this article.
Declaration of Conflicting Interests:	No conflicts of interest were reported for this article.
Financial Support:	It has been reported that this study did not receive financial support from any person/institution or organization during the

	research and writing phase.
Author Contributions:	1 st : %50 – 2 st : %50
Statement of Support and Acknowledgment:	-
Corresponding Author:	Lect. Zeynep Alyüz Akgül
Double-Blind Peer Review:	External-independent
<i>This article is licensed under a Creative Commons Attribution-NonCommercial 4.0 International License.</i>	

KAYNAKÇA

- Akman, B. (2002). Okul Öncesi Dönemde Matematik. *Hacettepe Üniversitesi Eğitim Fakültesi Dergisi*, 23(23), 244-248.
- Aksüt, P. (2015). 5-6 Yaş Okul Öncesi Çocuklarına Problem Çözme Becerisinin Kazandırılmasında Etkinlik Temelli Fen Öğretim Uygulamalarının Etkisinin İncelenmesi. (Yayımlanmamış Doktora Tezi). Bolu: Bolu Abant İzzet Baysal Üniversitesi Eğitim Bilimleri Enstitüsü.
- Altan, R. Y., Genç, H. & Dağlıoğlu, H. E. (2021). Türkiye’de Okul Öncesi Dönemde Matematik Alanında Yapılan Çalışmalara İlişkin Bir İçerik Analizi. *OPUS International Journal of Society Researches*, 17(33), 619-653.
- Ateş, A. & Bangir-Alpan, G. (2022). Türkiye’de Yapılan Yaratıcı Problem Çözme Konulu Araştırmaların İncelenmesi. *Turkish Journal of Social Research/Türkiye Sosyal Araştırmalar Dergisi*, 26(2), 533-556.
- Bakioğlu, A. & Gürdal, A. (2001). Lisansüstü Tezlerde Danışman ve Öğrencilerin Rol Algıları: Yönetim İçin Göstergeler. *Hacettepe Üniversitesi Eğitim Fakültesi Dergisi*, 21(1), 9-18.
- Büyüköztürk, Ş., Çakmak, E. K., Akgün, Ö. E., Karadeniz, Ş. & Demirel, F. (2016). *Bilimsel Araştırma Yöntemleri*, (20. Baskı). Ankara.Pegem Akademi Yayıncılık.
- Clements, D. H., Sarama, J. & Dibiase, A. (2004). *Engaging Young Children in Mathematics: Standards for Early Childhood Mathematics Education*. Mahweh, NJ. Erlbaum.
- Copley, J. V. and Oto, M. (2000). An investigation of the problem-solving knowledge of young children at block play. 22nd In Proceedings of The Psychology of Mathematics Education Conference. North American Chapter of the International Group for the Psychology of Mathematics Education, 7-10, October, ABD.
- Dereli-İman, E. (2013). Çocuklar İçin Sosyal Problem Çözme Ölçeği’nin 6 yaş grubu için Türkiye uyarlaması ve okul öncesi davranış problemleri ile sosyal problem çözme becerileri arasındaki ilişkiler. *Kuram ve Uygulamada Eğitim Bilimleri Dergisi*, 13 (1), 479-498.
- Gold, Z. S.; Perlman, J.; Howe, N., Mishra, A. A.; DeHart, G. B.; Hertik, H. and Buckley, J. (2022). An observational study of children’s problem-solving during play with friends. *Journal of Cognition and Development*, 4 (23), 1-21.
- Helenius, O., Johansson, M. L., Lange, T., Meaney, T., Riesbeck, E. and Wernberg, A. (2016). When is young children’s play mathematical. In *Mathematics Education in the early years*. Switzerland. Springer International Publishing.
- Karoğlu, H. ve Çoban, A. E. (2019). Türkiye’de okul öncesi eğitimde dil gelişimi ile ilgili yapılan lisansüstü tezlerin incelenmesi. *Erzincan Üniversitesi Eğitim Fakültesi Dergisi*, 21(1), 211-229.
- Kurtulmuş, Z. (2016) Analyzing Activity Plans’ Parental Involvement Section in Early Childhood Education. 5 (1), 71 – 84.
- Li, L. and Disney, L. (2021). Young children’s mathematical problem solving and thinking in a playworld. *Mathematics Education Research Journal*, 1-22.
- Liljedahl, P., Santos-Trigo, M., Malaspina, U. and Bruder, R. (2016). Problem solving in mathematics

- education. ICME-13 Topical Surveys. Springer Nature, 8(1), 1-39.
- Martinez, M. E. (1998). What is Problem Solving? The Phi Delta Kappan International, 79(8), 605-609. <http://www.jstor.org/stable/20439287> adresinden 21.10.2022 tarihinde erişildi.
- McLeod, D. B. (1989). The role of affect in mathematical problem solving. In affect and mathematical problem solving, 20-36. Springer, New York, NY.
- Millî Eğitim Bakanlığı (MEB) (2013). Ortaokul matematik dersi (5, 6, 7 ve 8. sınıflar) öğretim programı. Ankara.
- National Association for the Education of Young Children [NAEYC]. (2010). Early Childhood Mathematics: Promoting Good Beginnings. <https://www.naeyc.org/sites/default/files/globallyshared/downloads/PDFs/resources/position-statements/psmath.pdf> adresinden 21.10.2022 tarihinde erişildi.
- National Council of Teachers of Mathematics (2000). Principles and Standards for School Mathematics. NCTM, Reston, VA, USA,
- Newell, A. and Simon, H. A. (1972). Human problem solving. Englewood Cliffs, Prentice-Hall, Inc., ABD.
- Oğuz, V. ve Akyol, A. K. (2015). Problem Çözme Becerisi Ölçeği (PÇBÖ) Geçerlik ve Güvenirlik Çalışması. Çukurova Üniversitesi. Eğitim Fakültesi Dergisi, 44(1), 105.
- Pehkonen, E. K. (1991). Developments in the understanding of problem solving. ZDM—The International Journal on Mathematics Education, 23 (2), 46–50.
- Pehkonen, E. (1997). The state-of-art in mathematical creativity. ZDM, 29 (3), 63-67.
- Ramani, G. B. (2005). Cooperative play and problem solving in preschool children, Doctoral dissertation, University of Pittsburgh, ABD.
- Rogoff, B. (1998). Cognition as a collaborative process. Handbook of child Psychology. John Wiley and Sons Inc. ABD.
- Rubin, K. H.; Bukowski, W. M. and Parker, J. G. (1998). Peer Interactions, Relationships, and Groups. Social, Emotional, and Personality Development (5th ed.). New York, ABD.
- Schoenfeld, A.H. (1985). Mathematical problem solving. Orlando, FL: Academic Press, Inc.
- Silver, E. A. (1982). Problem perception, problem schemata, and problem solving. The Journal of Mathematical Behavior, 3 (2), 169-181
- Singer, F.; Ellerton, N. and Cai, J. (2013). Problem posing research in mathematics education: New questions and directions. Educational Studies in Mathematics, 83 (1), 9–26.
- Soylu, Y. ve Soylu, C. (2006). Matematik derslerinde başarıya giden yolda problem çözümlerin rolü. İnönü Üniversitesi Eğitim Fakültesi Dergisi, 7 (11), 97-111.
- Wood, Marcy B. vd., (2016). ‘Questioning Borders with(in) Mathematics Education’. 38.th, Proceedings of the Annual Meeting of the North American Chapter of the International Group for the Psychology of Mathematics Education, 3-6 November, Tucson, Arizona.
- Unutkan, P. Ö. (2006). Okul öncesinde ilköğretime hazırlık. İstanbul: Morpa Yayınları.
- Uyanık, Ö. ve Kandır, A. (2010). Okul öncesi dönemde erken akademik beceriler. Kuramsal Eğitim Bilim Dergisi, 3 (2), 118-119.
- Yıldırım, A. ve Şimşek, H. (2011). Sosyal bilimlerde nitel araştırma yöntemleri. (8. Baskı). Ankara: Seçkin Yayıncılık.
- Yılmaz, E., Ural, O. ve Güven, G. (2018). 48-72 Aylık Çocuklara Yönelik Sosyal Problem Çözme Becerileri Ölçeği’nin Geliştirilmesi ve Geçerlik-Güvenirlik Analizi. Kastamonu Eğitim Dergisi, 26 (3), 643-651.

Sınıf Öğretmenleri ve Örgütsel Bağlılık Üzerine Bir Literatür Çalışması*

Doç. Dr. Hatice Kadioğlu Ateş

ORCID ID: <https://orcid.org/0000-0001-6916-1257>

İstanbul – TÜRKİYE

Mehmet Tecen

ORCID ID: <https://orcid.org/0000-000>

Öğretmen / Milli Eğitim Bakanlığı, Ankara – TÜRKİYE

Makale Geçmişi

Geliş: 16.02.2023

Kabul: 10.06.2023

On-line Yayın: 30.06.2023

Anahtar Kelimeler

Örgütsel Bağlılık

Sınıf Öğretmenliği

Sınıf Öğretmenlerinde Örgütsel
Bağlılık

Araştırma Makalesi

* Bu makale, İntihal.net tarafından taranmıştır. Bu makale, Creative Commons lisansı altındadır. Bu makale için etik kurul onayı gerekmemektedir.

DOI:

<http://dx.doi.org/10.29228/JASSS.68409>

Öz

Her insan için ayrı bir yeri olan ilkökul öğretmenleri, okuma yazma, aritmetik, hayat bilgisi gibi hem anadil derslerinin hem ifade ve beceri derslerinin uzmanıdır. Disiplinlerarası yaklaşımla hem sanat dersleri hem fen bilimleri dersleri hem spor etkinlikleri hem de rehberlik çalışmalarını sınıf öğretmeninin gözetiminde yürütülen eğitim öğretim faaliyetleri arasındadır. İlkokul öğretmenleri günün altı ders saati, erken çocukluk ve okul çağındaki öğrencisiyle koskoca dört yıl geçiren uzman meslek erbabıdır. Başka mesleklerde olmayan üst düzeyde ruhsal ve duygusal ilişki içinde seneler sonrasına da yansıyan etkileşim içerir. Sınıf öğretmenleri bazen bir dağ başındaki köy okulunda tek öğretmenlik müdür yetkililik görevi ile çalışırken bazen de büyükşehirlerde yüzden fazla meslektaşıyla beraber görev yapar. İlkokullar kapasitesi doğrultusunda onlar, yüzler, binleri aşan öğrenci barındıran eğitim örgütleridir. Okulları örgütler olarak ele alırsak bu örgütün işgöreni olan öğretmenlerin öğrencileriyle ilişkisini etkileyen etmenler arasında örgütsel bağlılık olgusu da yer almaktadır. Sınıf öğretmenlerinin örgütsel bağlılık düzeylerine ilişkin yapılmış araştırma bulgularının incelendiği bu çalışmada nitel araştırma yöntemlerinden doküman tarama modeli kullanılmıştır. Konuyla ilgili yazılmış lisansüstü tez, kitap, bildiri ve makalelerin oluşturduğu evrenden araştırmacıların ulaşabildiği kaynaklardan araştırma alt başlıklara ayrılarak oluşturulmuştur. Araştırmada örgütsel bağlılık kavramı genel hatlarıyla ele alınmış, sonrasında ise öğretmenler açısından örgütsel bağlılık kavramı incelenmiştir. Araştırmaların sonucunda genellikle öğretmenlerin bağlılık düzeylerinin okul idarecilerinin yönetsel davranışları ile bağlantılı olduğu görülmüştür. Ayrıca okul yöneticilerinin algılanan yeterlikleri, öğretmenlerin kişilik özellikleri ve okul yöneticilerinin insan kaynakları yönetimi yeterlikleri ile öğretmenlerin örgütsel bağlılıkları arasında ilişki olduğu görülmüştür. Çalışma önerilerle sonlandırılmıştır.

Atıf Bilgisi / Reference Information

Kadioğlu Ateş, H. & Tecen, M. (2023). Sınıf Öğretmenleri ve Örgütsel Bağlılık Üzerine Bir Literatür Çalışması. *Jass Studies-The Journal of Academic Social Science Studies*, 16(95), 17-32.

*Classroom Teachers' Organizational Commitment Level**

Doç. Dr. Hatice Kadiođlu Ateş
İstanbul – TÜRKİYE

Mehmet Tecen
Teacher / Ministry of Education, Ankara – TÜRKİYE

Article History

Submitted: 16.02.2023

Accepted: 10.06.2023

Published Online: 30.06.2023

Keywords

Organizational Commitment

Classroom Teaching

Organizational Commitment of
Classroom Teachers

Research Article

* This article was checked by Intihal.net. This article is under the Creative Commons license. Ethics committee approval is not required for this article.

DOI:

<http://dx.doi.org/10.29228/JASSS.68409>

Abstract

Primary school teachers, who have a special place for each person, are experts in both mother tongue lessons and expression and skill lessons such as literacy, arithmetic and life sciences. With an interdisciplinary approach, both art lessons, science lessons, sports activities and guidance work are among the educational activities carried out under the supervision of the classroom teacher. In this study, which examines the organizational commitment level of classroom teachers, document scanning model, one of the qualitative research methods, was used. The resources available to the researcher from the universe of theses and articles written on the subject constituted the sample group. Sources were obtained from university and public libraries where printed works are available, as well as internet pages such as YÖK thesis search page and Google Scholar. In the study, the concept of organizational commitment was discussed in general terms, and then the concept of organizational commitment was examined in terms of teachers. As a result of the researches, it has been seen that the level of commitment of teachers is generally related to the administrative behaviors of school administrators. In addition, it has been observed that there is a relationship between school administrators' perceived competencies, teachers' personality traits, and school administrators' human resource management competencies and teachers' organizational commitment.

GİRİŞ

Örgütsel bađlılık, bir alıřanın bir iřletme, kuruluř veya organizasyona karřı duyduđu sosyal, davranıřsal ve duygusal bađı belirtmektedir. Örgütsel bađlılık, personelin organizasyona ynelik güven, sadakat, tutum ve davranıřlarının bir lusdr. Örgütsel bađlılık sınıflandırması, bir alıřanın organizasyonuna karřı duyduđu sosyal, davranıřsal ve duygusal bađının farklı boyutlarına dayanmaktadır. Bu boyutlar; duygusal bađlılık, normatif bađlılık ve zm odaklı bađlılıktır (Balay, 2000: 18). Örgütsel bađlılık zerinde etkili olan unsurlar arasında iřletmenin kltr, alıřanların performansının ve bařarisının dllendirilmesi, iřletmenin alıřanlarına olan saygısı, alıřanların iřletmedeki pozisyonları ve iřletme ile ilgili alıřanlar arasındaki iletiřim bulunmaktadır (Aras, 2016: 39). Ayrıca, örgütsel bađlılık zerinde etkili olan unsurlar, bireysel, örgütsel ve dıř unsurlardan kaynaklanabilmektedir. Bireysel unsurlar, bir alıřanın yařı, cinsiyeti, eđitim seviyesi, aile durumu gibi zelliklerini iermektedir. Örgütsel unsurlar, cret, alıřma saatleri, örgt kltr, iřletme politikaları ve alıřanların iře katılımları gibi unsurları iermektedir. Dıř unsurlar ise, iřsizlik oranı, profesyonellik seviyesi, ekonomik kořullar gibi faktrlerdir. Her bir faktr, örgtsel bađlılık dzeyini farklı Őekilde etkileyebilmekte ve bir alıřanın organizasyona karřı duyduđu bađı belirleyebilecektir (l ve Gl, 2000: 296). đretmenler aısından örgtsel bađlılık, okulun kltr, okul ynetimi, đretmenler arasındaki iletiřim, đretmenlerin okulda yapabilecekleri iř ve sorumlulukları, đretmenlerin performansının ve bařarisının dllendirilmesi gibi faktrlere bađlıdır. đretmenlerin okulda kalma eđilimleri ve okula bađlılık dzeyleri, okulun kltr, okul ynetiminin yaklařımı ve đretmenlerin birbirleriyle iletiřimi de etkiler (Elele ve Fields, 2010).

1. Örgtsel Bađlılık Tanımı

Bir organizasyonun yařamını srdrmesi personelin onunla kalmasına bađlıdır. alıřanların örgte olan bađlılıđı ne kadar gl olursa örgt de o kadar gl hale gelir. Örgt varlıđını srdrmek iin alıřanların ayrılmasını engellemeye alıřır (lm etin, 2004: 90). Örgtsel bađlılık, kiřinin belirli bir örgte karřı duyduđu zdeřleřme ve btnleřme derecesini ifade etmektedir (Sađlam Arı, 2003: 22). Bu bađlamda örgtsel bađlılıđın  nemli unsuru vardır. Bunlar, bireyin örgtn amalarını kabul etmesi ve gl bir Őekilde inanması, örgt iin aba gsterme isteđi ve örgtte alıřmaya devam etme kararlılıđını ierir (Balay, 2000: 18). Bađlılıđın  ařaması vardır. Bunlar; itaat, katılım ve kimlik oluřumudur. İtaat ařamasında birey, kendini tanıtmaya amacıyla evresindeki insanların etkisini kabul eder ve örgtn bir parası olmaktan gurur duyar. Son ařamada birey, örgtn deđerlerinin vgye deđer ve kendi deđerleriyle hemen hemen aynı olduđunu fark eder (lm etin, 2004: 90). Bir alıřanın bir kuruluřa bađlılıđı genellikle  farklı Őekilde ifade edilebilir: duygusal (duygusal), sreklilik ve normatif (deđer). Duygusal sadakat, örgte duyulan duygusal bađlılıđı ifade eder. Devam bađlılıđı, örgtten ayrılmanın maliyetinin dikkate alındıđı örgtsel bađlılık durumu zerine kuruludur. Bu durumda alıřan, yeni bir iř bulmanın maliyetinin daha fazla olduđuna inandıđı iin örgtte alıřmaya devam eder. Son olarak, örgtteki normatif sadakat, bir alıřanın örgtte alıřmaya devam etme konusundaki ahlaki sorumluluđunu ifade eder. te yandan, her bađlılık eřidi kiřiyi bir biimde örgte bađlar ve kendine gre avantaj ve dezavantajları vardır. Suliman (2000) tarafından incelenen drt temel yaklařım vardır, örgtsel bađlılıđın kavramsallařtırılması ve arařtırılması iin. Bunlar:

Tutumsal Yaklařım: en meřhur yaklařım, örgtsel bađlılık bir bireyin zdeřleřme ve örgte dahil olma gc olarak tanımlanır.

Davranıřsal Yaklařım: Yatırımlar (rn. zaman, arkadařlık, emekli aylıđı) ile ilgilidir ve örgtsel bađlılıđı srdrmeyle alakalı kar ve bırakmayla alakalı maliyet Őeklinde tanımlar.

Normatif Yaklařım: Örgt amaları ve personelin ama ve deđerleri uygunluk gsteriyorsa bu durum personeli mecburi bir Őekilde örgte bađlı hissettirmektedir.

Çok Boyutlu Yaklaşım: Çok yeni bir yaklaşım, her üçünün de ortak rol oynaması gerektiği vurgulanır (duygusal bağlılık, algılanan maliyet, ahlaki zorunluluk).

Örgütsel bağlılık aynı zamanda kuruma bağlılık olarak nitelendirilmiştir. Kurumsal bağlılık, çalışanların yerine getirdikleri rolleri ve birey, grup ve kurumun huzurunu sağlamaya yönelik pozitif sosyal davranışları (prososyal örgütsel davranışlar) ile ilgilidir. Prososyal örgütsel davranışlar tanımlanmamış ve tanımlanmış rol davranışları olarak ikiye ayrılmaktadır. Tanımlanmamış rol davranışları, biçimsel rol tanımlarında bulunmayan olumlu sosyal davranışlardır. Tanımlanmış rol davranışları ise biçimsel rol tanımları içindeki olumlu sosyal davranışlardır (Özsoy vd., 2004).

1.1. Örgütsel Bağlılığın Sınıflandırması

Örgütsel sadakat farklı sınıflandırılmakta ve tanımında çeşitli bakış açıları bulunmaktadır. Örgütsel davranışçılar ile sosyal psikologlarca alınan değişik bakış açıları nedeniyle örgütsel sadakat, tutumsal ve davranışsal olarak iki kategoride ele alınmıştır. Örgütsel davranışçılar tutumsal sadakat kavramına odaklanırken, sosyal psikologlar genellikle davranışsal sadakat kavramına odaklanma eğilimindedir. İlerleyen bölümlerde tutumsal, davranışsal ve çoklu sadakat konuları ayrıntılı olarak incelenmektedir (Aras, 2016:30).

1.1.1. Tutumsal Bağlılık

Tutumların üç bileşeni vardır. Bunlar; duygusal, bilişsel ve davranışsal bileşenlerdir. Duygusal bileşen, tutum nesnesi tarafından üretilen duygusal tepkileri ifade eder. Bilişsel bileşen, bireyin bir nesne, olay veya başka bir kişi hakkındaki inançlarıdır. Davranışsal bileşen, tutum doğrultusunda hareket etmeyi ifade eder. Başka bir deyişle, davranışsal bileşen, bireyin bir tutum nesnesine yönelik davranışsal eğilimleridir. Davranışlarla meşgul olma ve nesnelere, olaylara veya bireylere tepki verme eğilimidir. Bu bağlamda tutumsal bağlılık, birey ile örgüt arasındaki bağın değerlendirilmesinden kaynaklanan bir örgüte yönelik bakış açısı veya duygusal yönelimdir (Can, 1997: 151).

Bireyin kendisi ile örgüt arasındaki bağa yönelik tutumu, belirli davranışlar sergilemesine ya da bu davranışları göstermeye yatkın olmasına neden olacaktır. Söz konusu davranışlar örgütü bırakma veya örgütte kalma, yokluk veya var olma ve örgüt yararına davranışlar sergileme ile ilgili davranışlardan oluşmaktadır. Bağlılığın davranışsal sonuçları, bağlılığın devam etmesine veya değişmesine yol açan koşulları da etkileyecektir. Tutumsal bağlılık, bireyin kimliğinin örgütle eşanlamlı hale gelmesi veya örgütün amaçlarının zamanla bireyin hedefleriyle örtüşmesi ve bütünleşmesi ile ortaya çıkmaktadır. Tutumsal bağlılık, bir bireyin değerlerini ve hedeflerini belirli bir örgütün amaçları, değerleri ve hedefleri ile özdeşleştirerek bir örgütteki üyeliğini sürdürmek istediğinde ve bu hedeflere ulaşmayı amaçladığında ortaya çıkar. Dolayısıyla bu bağlılık, insanların bir takım manevi ödüller ve faydalar neticesinde örgüte bağlandıkları işlemsel bir ilişkidir (Varoğlu, 1993: 8).

1.1.1.1. Etzioni Perspektifi

Örgütsel bağlılıkla ilgili literatürde bu alandaki öncülerden biri Etzioni'dir (1966). Etzioni, örgütün çalışanlar üzerindeki etkisinin veya yetkisinin, çalışanların örgüte olan yakınlığıyla ilgili olduğunu iddia etmektedir. Çalışanların kendilerini örgüte yakın hissetmemeleri ve ona yaklaşma çabası göstermemeleri bağlı oldukları örgüt üyelerinin güç ve yetkilerini sınırlandırmaktadır. Etzioni'ye göre üç çeşit bağlılık bulunmaktadır. Bu bağlılık türleri; ahlaki, hesaplayıcı ve yabancılaştırıcı bağlılıktır (Akt. Balay, 2000: 19). Ahlaki Bağlılık: Çalışanlar, bağlı oldukları örgütün amaçlarını, değerlerini ve kurallarını benimserken liderlere veya örgütsel otoriteye bağlı olma eğiliminde olacaklardır. Örgüt kendi hayatta kalması için kendi faydalı hedeflerini takip etmek ister. Çalışan, örgütün yazılı ve yazısız kurallarını, amaç ve hedeflerini bilen ve benimseyen, işini bu amaçla yapan ve örgüte değer veren kişidir. Hesaplayıcı Bağlılık: Bu tür bağlılık, çalışanlar ve bağlı oldukları örgüt arasındaki faydaların karşılıklı olarak yerine getirilmesini içerir. Çalışanların örgüte bağlılıklarının başında sergiledikleri davranışlar karşılığında aldıkları ödüller veya menfaatler vardır. Ahlaki bağlılık

ile karşılaştırıldığında, çalışanların bađlılık düzeyleri nispeten daha düşüktür. Bu, Kanter'in süreklilik bađlılığına benzer, burada çalışanlar örgütte gösterdikleri çabaların karşılığında aldıkları ücrete dayalı olarak örgüte bađlılık hissederler. Öte yandan, örgüt açısından bakıldığında, Örgüt, çalışanlarına ödediđi ücret karşılığında örgütsel bađlılık beklemektedir. Yabancılaştırıcı Bađlılık: Yukarıda belirtilen diđer iki bađlılık türünden farklı olarak, yabancılaştırıcı bađlılık, çalışanların örgüte bađlılıklarının kendi özgür iradelerine dayanmadığını, işini kaybetme korkusu, sosyal baskı veya alternatif istihdam seçeneklerinin olmamasıdır (Gül, 2002: 43).

1.1.1.2. Kanter'in Perspektifi

Örgütsel bađlılık, bireylerin bađlılıklarını ve enerjilerini dahil oldukları örgüt adına kullanmaları olarak ifade edilmektedir. Bu, kişiliklerini, gereksinimlerini karşılayan ve taleplerine cevap veren sosyal ağlarla birleřtirmeleri demektir. Örgütler sosyal sistemlerdir, bu nedenle belirli gereksinimleri vardır. Aynı zamanda çalışanlarından da beklentileri ve talepleri vardır. Çalışanlar ancak örgüt kültürünü benimseyerek ve örgütün talep ve ihtiyaçlarına cevap vererek sadık, uyumlu ve kendini işine adanmış çalışanlar olarak karşılık verebilirler (İnce ve Gül 2005: 29).

Kanter'in Yaklaşımında örgütsel bađlılığın iki ayrı sistemden oluştuđu söylenmektedir. Birincisi sosyal sistemdir. Sosyal sistem tipinde, bireylerin üç tür sadakati vardır: grup birliđi, sistemin devamlılığı ve sosyal kontrol. Kişilik sisteminin bilişsel, duygusal ve normatif yönelimlerden oluştuđu tartışılmaktadır. Ayrıca, Kanter üç tür sadakati tartışır: süreklilik odaklı, bađlayıcı sadakat ve kontrol sadakati (Kanter 1968: 501). Süreklilik odaklı sadakat, bireyin örgüt kültürünü benimseyen ve sürekliliğini taahhüt eden bir çalışan olarak örgüte sıkı sıkıya bađlı kalmasıdır. Örgütler gibi sosyal sistemlerde, bireylerin kendilerini ödüllendirmesi için sisteme pozitif değerler atayabilmeleri gerekir. Ödüllendirmenin bulunduğu örgütlerde bireyler örgütü bırakmanın bedelinin örgütte yer almaktan daha fazla olduğuna inandıklarından örgütü bırakmayacaklardır. Örgütten ayrılmanın değmeyeceğini düşünen personel, örgütteki rolünü daha fazla benimser ve örgüte faydalı olmak için daha fazla çalışır. Bilişsel olarak rolüne bađlanan personel, örgütü normatif ve duygusal diye ele alacaktır. Bir kişinin gruba veya grup içindeki ilişkilerine bađlılığına bađlı sadakat denir. Bađlı sadakat, kişinin grubuna karşı duygusal yönelimidir (Kanter 1968: 504; Akt. řar, 2020: 12).

1.1.1.3. O'Reilly ve Chatman'ın Bađlılık Perspektifi

O'Reilly ve Chatman (1986), örgütsel bađlılığa, öncüllerine, süreçlerine ve sonuçlarına dair pek çok yaklaşıma karşı kati bir fikir birliğine varılmadığını vurgulamaktadır. Bunun, aynı temel olayı tanımlamak için farklı terimlerin kullanılmasından, ölçümlerdeki dikkate değer farklılıklardan ve örgüt ile mensupları arasındaki psikolojik ilişkileri meydana getiren faktörlerin kesin bir şekilde belirlenememesinden kaynaklandığını iddia ederler. Nihayetinde bu yaklaşımların ortak noktasının, üyelerin örgüte psikolojik olarak bađlı olmaları olduğunu belirtmektedirler. Bu bađlılık, üyenin örgütün perspektifini içselleştirme seviyesine göre farklılık göstermektedir. Uygunluk taahhüdü: Bir kişi, kendi değerlerine inanmasa bile, bir grubun bir parçası olmaktan gurur duyabilir ve kuruluşun değerlerine ve başarılarına saygı gösterebilir. Bu şekilde davranarak, kişi kendi değerleriyle tutarlı kalmakta ve zamanla kuruluşun değerleri ile yakınlaşmaktadır. Sonuç olarak, uygunluk taahhüdü oluşur ve örgüt üyelerinin davranışları örgütün amaçları doğrultusunda standart hale gelir. Kimlik taahhüdü: Bir üye, örgütün bir parçası olmak için çaba sarf ediyor. Bu bağlamda üye, örgüt içindeki diđer gruplarla iletişim kurmakta ve bu doğrultuda tutum ve davranışlarını deđiřtirmektedir. Bu süreçte üye, grubun fikir ve düşünceleriyle özdeşleşir ve üye olmaktan gurur duyar. İçselleştirme bađlılığı: Bađlılığın bu boyutunda, üyenin bireysel değerleri ile örgütünkiler arasında kesin bir uyum vardır. Kişi, örgüt içinde bir davranışa, fikre veya kurala inandığını ve içselleřtirdiđi için uyar. Üye, örgüt ve bađlılık biçimlerini içselleřtirir (Sürücü ve Mařlakçı, 2018: 55).

1.1.1.4. Allen ve Meyer'in Bağlılık Perspektifi

Allen ve Meyer (1993), örgütsel bağlılığın tutum ve davranışsal unsurlarını ve bunların birbirini tamamlayan ilişkisini ele alan bir yaklaşım geliştirdiler. Bu yaklaşıma göre, örgütsel bağlılık, bir çalışanın örgüte ilişkin psikolojik durumuyla ilgilidir ve duygusal, süreklilik ve normatif bağlılık olmak üzere üç ana unsuru içerir. Duygusal bağlılık, çalışanın örgüte duygusal olarak bağlı olması, örgütle özdeşleşmesi ve kendi tercihiyle örgütte kalmayı seçmesidir. Süreklilik bağlılığı, örgütten ayrılmanın algılanan maliyetleriyle ilişkilidir. Bu bağlılık türü, çalışanların örgütte kalmanın maliyetleri nedeniyle kalma kararı vermesiyle ilişkilidir. Normatif bağlılık ise, örgütte kalmak için hissedilen bir zorunluluğu ifade eder. Çalışanlar, görev ve sorumluluk duygusu gibi nedenlerle örgütte kalmakta ve zorunlu bir bağlılık geliştirmektedirler (Akt. Özutku, 2008: 82).

Örgüte güçlü bir duygusal bağlılığı olan çalışanlar istedikleri için kalacaklar, güçlü süreklilik bağlılığı olanlar örgüte mecbur olduklarını düşündüklerinden bağlanacaklar ve güçlü normatif bağlılığı olanlar örgüte mecbur hissettikleri için bağlanacaklar. Allen ve Meyer (1993) tarafından geliştirilen yaklaşıma göre, örgütsel bağlılık farklı türlerden değil, duygusal, süreklilik ve normatif bağlılık olarak adlandırılan unsurların bir araya gelmesiyle oluşur. Bu bağlamda, bu üç bağlılık türü örgütsel bağlılığı oluşturan ana unsurlar olarak ele alınmaktadır. Öyleyse, çalışanlar bu psikolojik durumların her birini farklı düzeylerde deneyimleyebilirler. Örneğin, bazı çalışanlar örgütte kalma konusunda güçlü bir ihtiyaç ve zorunluluk hissederken, diğerleri bu tür bir istek duymayabilir. Bu nedenle, bir kişinin örgüte olan bağlılığı bu değişken psikolojik durumları yansıtabilir. Bu şekilde, farklı bağlılık türleri belirlenerek, istenen davranışa yol açacak alternatif yönetim stratejileri geliştirilebilir ve uygulanabilir (Akt. Erdil ve Keskin, 2003: 11).

1.1.2. Davranışsal Bağlılık

Sosyal ruh bilimcileri, bilim insanlarının tutumsal bağlılık perspektifi alternatifini olarak davranışsal bağlılık perspektifini geliştirmişler. Bu tip bağlılık, genelde personelin daha önceki davranışları nedeniyle örgüte olan bağlılığıyla ilgilidir. Meyer ve Allen, bu tür bağlılığı personelin örgütten uzun süre ayrılmama sorunları ve bu sorunları nasıl aştıklarıyla ilişkilendirmişlerdir. Araştırmacılar, davranışsal bağlılık gösteren çalışanların sadece örgüte değil, belirli aksiyonlara da bağlı olduklarını belirtirler. Başka bir ifadeyle, davranışsal bağlılık, bireyin davranışlarına bağlı bir şekilde meydana gelmektedir. Bireyin bir davranış göstermesinin ardından, bazı unsurlar nedeniyle bu davranışı sürdürür ve zamanla bu davranışa bağlanır. Süreç içinde, bu davranışı meşru hale getirmek için uygun tutumlar geliştirerek davranışın tekrar edilme ihtimalini artırır (Aras, 2016: 35).

1.1.2.1. Becker'in Yan Bahis Perspektifi

Hayatımız boyunca, çevremizdeki dünya hakkındaki varsayımlar ve daha önce yaptığımız kararlara dayanarak seçimler yaparız. Seçimlerimiz ile birlikte bağlantılı olarak ek (alt) seçimler de yapılabilir. Ana seçim başarısız olursa, bu bağlı olan ek seçimler de başarısız olacaktır. Bu seçimler, ana seçime bağımlılığımızı artırır. İlk çalışmalar Howard Becker tarafından yapılan organizasyonel bağımlılık kavramına dayanmaktadır. "Side-bet" olarak da adlandırılan Becker'in Yan Bahis Teorisi, bireylerin kazandıkları ödüller, harcadıkları zaman ve enerjiler aracılığıyla bir kuruma, faaliyete veya kişiye bağlandıklarını açıklar. Becker, bir kuruma, faaliyete veya kişiye bağlı olan bireylerin bu kurum, faaliyet veya kişi ile özdeş tutumlar sergilediğini ve değişiklik yapmanın bedelini gösterdi. Bağımlılık kavramını, bilinçli bir tutum takımı olarak tanımlamıştır. Becker, bağımlılık konusunu farklı bir açıdan inceleyen ve genel bakışın tersine olan bir görüşe sahiptir (Akt. Sığı, 2007:263).

1.1.2.2. Salancik'in Bağlılık Perspektifi

Salancik (1977), bağlılığı örgüt üyesinin davranışına dayalı olarak tanımlamıştır. Buna göre, bir örgüt üyesi, geçmiş deneyimleri ve deneyimlerine dayanarak tutum ve davranışlarını belirler ve tutarlı davranışlar sergiler (O'Reilly ve Caldwell, 1981). Salancik (1977), tutum ve davranışlar arasındaki

uyumun sadakati oluşturduđunu belirtmiştir. Ancak, tutum ve davranışlar arasındaki uyumsuzluk, örgüt üyesinde gerilim ve stres yaratabilir ve her davranışın sadakat yaratmayacağına dikkat çekmiştir. Sadakat derecesi üç özelliđe göre deđişir: isteklilik, görünürlük ve davranışın tekrarı. Bu nedenle, gönüllü olarak herkesin görebildiđi ve içselleştirdiđi eylemleri gerçekleştiren üyeler, eylemlerinin herkes tarafından arzu edilir ve deđerli olduđuna inandıkları için örgütlerine daha güçlü bir bađlılık duyurlar (Sürücü ve Maşlakçı, 2018: 59).

Salancik (1997) ve Becker (1960) tarafından bađlılık, örgüt üyesinin davranışlarının tekrarlanması ve bu davranışların oluşturduđu tutum olarak tanımlanmıştır. Fakat Becker (1960) bađlılıđı örgüt üyesinin ayrılma durumunda kaybedeceklerine odaklanarak açıklamışken, Salancik (1997) bađlılıđı örgüt üyesi ve örgüt arasındaki uyum ve psikolojik faktörlere göre biçimlendirdiđine işaret etmiştir (Sürücü ve Maşlakçı, 2018: 59).

1.1.3. Çoklu Bađlılık

Bađlılık konusu literatüründe, grup teorileri, rol teorileri ve örgütlerin makro anlayışları temel alınarak, desteklenen birçok fikir sunulmuştur. Reichers'e göre, bađlılık, bir örgütün birden fazla amaçlarını benimseme sürecidir. Sınıflandırmalar genellikle örgüt bütünlüğüne yönelik bađlılık kavramına dayanır. Çoklu bađlılık yaklaşımı, örgüt içindeki farklı unsurların farklı düzeyde bađlılık türleri oluşturabileceđini öne sürer ve diđer iki bađlılık türünden farklı olarak ele alınır. Bireyler, çalıştıkları örgüte deđil, örgütü oluşturan unsurlara (meslektaşlar, yöneticiler, müşteriler, tedarikçiler vb.) bađlılık geliştirirler. Bađlılıđın kaynakları, yönetim, müşteriler, sendikalar ve halk kitleleridir ve bu yaklaşımda bađlılık, hizmet ettiđi grupların hedef ve deđerlerine dayanır (Gül, 2003: 77).

Özetle çoklu bađlılık yaklaşımının özellikleri řu şekilde sıralamak mümkündür (Çelik, 2012: 12);

- Bađlılık alanındaki kavramsal boşluđu doldurmak için kuramların niteliđine odaklanarak siyasi ve kurucu kuruluşları referans alan bir yaklaşım,
- Bu yaklaşım, çalışan-örgüt ilişkisini daha gerçekçi bir şekilde yansıtmaktadır ve küresel kavramların karmaşıklığına kıyasla daha basit ve anlaşılır,
- Yaklaşımda örgüt içindeki bađlılıklar, çatışmalar ve bu çatışmaların örgüt ve birey ilişkisi üzerindeki etkileri ön plana çıkarılmıştır, bu yaklaşımın önemli özelliklerindedir.

1.2. Örgütsel Bađlılık Üzerinde Etkili Olan Unsurlar

1.2.1. Örgütsel Bađlılık Üzerinde Etkili Olan Bireysel Unsurlar

Örgütsel bađlılık üzerinde insanların ne tür ve nasıl bir etkisi olduđu birçok araştırmacı tarafından araştırılmıştır. Cinsiyet, yaşı, eğitim durumu, evli mi yoksa bekar mı, çalışma süresi gibi faktörler örgütsel bađlılıđı etkileyen varsayılan unsurlardır (Aras, 2016: 39).

1.2.1.1. Cinsiyet

Cinsiyet ve örgütsel bađlılık arasındaki ilişki birçok araştırmacı tarafından merak konusu olmuştur. Kızların eğitim düzeyinin artması, meslek hayatına katılması ve kariyer geliştirmesi gibi faktörler cinsiyet araştırmalarının yaygınlaşmasını hızlandırdı. Cinsiyet deđişkenine göre örgütsel bađlılıđın deđişip deđişmeyeceđi hakkında iki açık fikir bulunmaktadır: birincisi, kadınlar aile sorumluluklarına daha fazla özen gösterir ve mesleki yaşamındaki sorunlardan dolayı daha düşük örgütsel bađlılık gösterirler. İkincisi, kadınlar daha istikrarlı olduđu için daha yüksek bađlılık hissederler (İnce ve Gül, 2005). Örgütsel bađlılık ile cinsiyet arasındaki bađlantı hakkında yapılan araştırmalarda kesin bir sonuç bulunmamaktadır. Bazı yazarlar çalışmalarında örgütsel bađlılık ve cinsiyet arasında bir fark tespit etmişlerdir, diđer yazarlar ise örgütsel bađlılık ile cinsiyet arasında anlamlı bir farkın bulunmadığını göstermişlerdir (Demirgil ve Mücevher, 2017).

1.2.1.2. Yaşı

Araştırmalar, çalışanların yaşının örgütsel bađlılık ile ilişkisini inceledi ve yaşı arttıkça örgütsel bađlılıđın arttığını gösterdi. Çalışanların yaşlandıkça alternatif eğitim seçenekleri azalır, bu da örgüte

bağlılıklarını artırır. Yaşı ilerlemiş çalışanlar, genç çalışanlardan daha fazla işletmeye bağlıdır. Belli bir yaş grubu çalışanlar, iş değiştirmek yerine aynı yerde kalmayı tercih edebilirler çünkü işletmenin kültürüne ve normlarına alışmışlardır ve bu nedenle memnuniyetleri artar. İdarecilerin örgütsel bağlılıkları ve demografik faktörler arasındaki ilişkileri incelenmiş ve demografik değişkenler (yaş grubu, eğitim düzeyi, cinsiyet, medeni durum ve hizmet süresi) değerlendirilmiştir (Küçüközkan, 2015: 19).

1.2.1.3. Eğitim Seviyesi

Eğitim seviyesi, örgütsel bağlılığın etkilendiği varsayılan bir faktördür. Genel olarak, eğitim seviyesi yüksek kişilerin daha fazla mesleki beklentileri ve iş değiştirme olasılığı nedeniyle daha az örgütsel bağlılık düzeyine sahip oldukları düşünülür. Bu fikir, yapılan araştırmalar tarafından da desteklenmiştir. Örneğin, Çöl ve Gül (2005) tarafından yapılan bir çalışma, eğitim seviyesinin yükselmesinin duygusal ve normatif bağlılık düzeyini azalttığını göstermiştir. Aynı şekilde, diğer araştırmacılar (Ağırbaş ve Yıldızhan, 2019; Kömürçüoğlu, 2003; Taşkın ve Dilek, 2010) eğitim seviyesi ve örgütsel bağlılık arasında anlamlı bir fark bulmuşlardır. Fakat, eğitim seviyesinin örgütsel bağlılığı etkilemediğine dair sonuçlar da vardır. Bununla birlikte, Kwan ve Banks (2004), Çakar ve Ceylan (2005), Güçlü (2006), Ağca ve Ertan (2008) gibi araştırmacılar, yapmış oldukları çalışmalarda eğitim seviyesinin örgütsel bağlılığa bir fark yaratmadığını ortaya koymuşlardır.

1.2.1.4. Medeni Hal

Medeni hal ve örgütsel bağlılık arasındaki ilişki hakkında yapılan araştırmalar sınırlıdır. Bazı olası konulara göre evli çalışanlar daha düşünceli olabilirler çünkü ekonomik sorumlulukları bulunmaktadır. Ancak, medeni durum ile örgütsel bağlılık arasındaki ilişkiye dair herhangi bir teori kabul görmemiştir. Özkaya ve arkadaşlarının yaptığı araştırmada, medeni durumun duygusal ve normatif bağlılık ile bir ilişki olduğu bulunmuştur (Taş, 2012: 26).

1.2.1.5. Çalışma Süresi

Çalışanların örgütteki görev süresi ve kıdemi, örgütsel bağlılık üzerinde belirleyici bir rol oynar. Uzun süreli çalışma, çalışanın örgüte olan yatırımlarını artırır ve elde edilen avantajları kaybetmek istememesine neden olur, bu da örgütte kalmayı daha cazip hale getirir. Bu nedenle, örgütsel bağlılık ile kıdem arasında pozitif bir ilişki bulunur (Çöl ve Gül, 2000: 296, İnce ve Gül, 2005: 66-67). Uzun yıllar boyunca örgütte çalışma sonucu elde edilen statü, pozisyon, maaş, tatil fırsatları ve saygı gibi unsurlar, çalışanın bağlılığını ve kıdemini artırır (Özkaya ve ark, 2006: 80). Aynı zamanda, çalışanların örgütteki toplam süre ve aynı pozisyonda çalışma süresi de örgütsel bağlılık ile ilişkili bulunur. Kıdem ile örgütsel bağlılık arasındaki ilişki doğrudur ancak aynı statüde geçen sene sayısı ile bağlılık arasındaki ilişki tersdir. Aynı pozisyonda uzun süreli çalışma, çalışanın daha iyi bir pozisyona geçme şansının kaybına neden olabilir ve tutumunu değiştirebilir. Sonuç olarak, aynı pozisyonda çalışma süresi bağlılık açısından ters yönlü bir etki yaratabilir (Yalçın ve İplik, 2007: 489).

1.2.2. Örgütsel Bağlılık Üzerinde Etkisi Olan Örgütsel Unsurlar

1.2.2.1. İşin Özellikleri

Çalışanların yaptıkları işten zevk almaları ve önemli bir şey üzerinde çalıştıklarını hissetmeleri örgütsel bağlılığın artması için önemlidir. Yapılan işin güçlüğü, maddi kazanç, kazanılan yetenekler, önem düzeyi, sorumluluk alanı, işe verilen anlam gibi faktörler örgütsel bağlılık seviyesini etkiler (Ersoy, 2007). Dinamik bir çalışma ortamı ve çok çeşitli görevler örgütsel bağlılığın kazanılmasında rol oynamaktadır. Bunun nedeni, daha geniş bir görev yelpazesinin daha fazla sorumluluk getirmesidir. Bu da çalışanın deneyimlerinin büyümesini destekleyecek ve bağlılığını artıracaktır. Bürokratik ve sıradan bir iş yapısı bağlılığı azaltacak, dinamik ve rekabetçi bir iş ortamı ise artıracaktır (Aras, 2016: 42).

1.2.2.2. Alman Ücret

Ücret alınan işin karşılığıdır ve çalışanın örgütsel bağlılık seviyesini etkileyen bir faktördür.

Ücret, motivasyonu artırır ve örgütsel bağlılığı destekler. Çalışmalar, ücret seviyesi ve örgütsel bağlılık arasında pozitif bir ilişki olduğunu göstermiştir. Ücretin artması duygusal bağlılığı artırır ve alternatif iş fırsatlarının cazibesini azaltır. Akademisyenlerde, ücret seviyesi duygusal bağlılığı artırırken devamlılık bağlılığını düşürür. İdari personel için ise, ücret seviyesi duygusal ve normatif bağlılığı artırır (Çöl ve Gül, 2005). Ücret, çalışanların motivasyon seviyesini artırması ve örgütsel bağlılıklarını desteklemesi nedeniyle önemlidir. Araştırmalar, ücret seviyesi ile örgütsel bağlılık arasında pozitif bir ilişki olduğunu göstermiştir. Ücretin artması, çalışanların duygusal bağlılığını artırır ve alternatif iş fırsatlarının cazibesini azaltır. Aynı zamanda, ücretin farklı meslek grupları üzerinde farklı etkileri olabilir. Örneğin, akademisyenlerde ücretin artması duygusal bağlılığı artırırken devamlılık bağlılığını düşürür. İdari personel için ise, ücretin artması duygusal ve normatif bağlılığı artırır. Dolayısıyla, ücretin yönetimi ve belirlenmesi, örgütlerin çalışanların motivasyon ve bağlılık seviyelerini artırması ve iş performanslarını arttırması amacıyla önemlidir (Aras, 2016: 42).

1.2.2.3. Katılım Düzeyi

Katılım, örgüt içindeki karar sürecine ve alınan kararların uygulanmasına ortak olan personel için bir fırsattır. Personel yönetimle dahil olduğunda, örgüt ve hedeflere daha yakın bağlantı kurabilir. Katılım, personelin yapılan işlerde söz hakkına sahip olması örgütsel bağlılığını artırır. Bu nedenle, personelin görev alanını ve sorumluluklarını yönetim tarafından tanımlanması, örgütsel bağlılığı olumlu yönde etkiler. Ulutaş'ın (2011) yaptığı çalışma sonuçları, katılımcı yönetim ve örgütsel bağlılık ile arasında kuvvetli bir ilişki olduğunu göstermektedir.

1.2.2.4. Liderlik

Liderler, çalışanların değerlerini, fikirlerini ve tavsiyelerini dikkate alması durumunda, bağlılığı arttırabilir. Liderliğin tarzının takipçileri üzerindeki etkisini belirler. Liderlik ve örgütsel bağlılık arasındaki anlamlı bir ilişki araştırmalarla kanıtlanmıştır. Strateji ve vizyon, duygusal bağlılık ve devamlılık bağlılığı arasında istatistiksel olarak anlamlı bir ilişki vardır. Bireysel unsurlarla duygusal bağlılık ve devamlılık bağlılığı, davranışsal faktörlerle normatif bağlılık arasındaki ilişki de olumlu ve anlamlıdır (Eryeşil ve İraz, 2017). Çalışanlarının değer, fikir ve önerilerini dikkate alan liderler, çalışan bağlılığının artmasında büyük rol oynamaktadır. Bu faktörler göz önüne alındığında, idarecilerin kullandıkları liderlik tarzının, takipçileri üstünde yaratacakları etkinin kuvvetini ve yönünü belirleyeceği açıktır. Alanda yapılan çalışmalar liderlik ile örgütsel sadakat arasında pozitif ve anlamlı bir ilişki olduğunu göstermiştir. Bu çalışmalarda strateji ve vizyon ile duygusal, devamlılık ve normatif sadakat arasında istatistiksel ilişkiler kurulmuştur. Benzer şekilde, bireysel faktörler ile duygusal ve devam sadakati arasında ve davranışsal faktörler ile normatif sadakat arasında anlamlı ilişkiler bulunmuştur. Bu sonuçlar, çalışanların davranışlarını dikkate almanın önemini vurgulamaktadır (Bozkuş ve Gündüz, 2015).

1.2.2.5. Örgüt Kültürü

Bir örgütün kültürü, örgüt içindeki bireylerin paylaştığı inançlar, değerler, davranış biçimleri ve kabul edilen normlar gibi unsurların bütünüdür. Semboller, törenler ve mitlerden oluşur ve örgütün değer ve normlarını personele aktarır. Örgüt kültürü, çalışanların tutumlarını şekillendiren örgütsel bir unsurdur. Bu nedenle, personel tarafından paylaşılan güçlü bir kültür oluşturmak, örgüt içinde birliği teşvik edecek ve örgütsel bağlılığı arttıracaktır (Yücel ve Koçak, 2014). Örgütsel bağlılık ile örgüt kültürü arasındaki ilişkiyi inceleyen araştırmalar, ikisi arasında anlamlı ve güçlü bir ilişki bulmuştur. Örgüt kültürünün örgütsel bağlılığa etkisi olduğu da tespit edilmiştir (Gülova ve Demirsoy, 2012). Erkmen ve Bozkurt (2011) tarafından yapılan çalışmada da bazı nüanslar bulunsa da benzer sonuçlar elde edilmiştir. Elde ettikleri bulgulara göre, örgüt kültürü algıları ile duygusal bağlılık arasında anlamlı ve pozitif bir ilişki, devam bağlılığı ile örgüt kültürü arasında ise anlamlı ve negatif bir ilişki vardır.

1.2.2.6. Rol Belirsizliği ve Çatışması

Rol belirsizliği, personel için işin gereklerinin belirsizliği anlamında bir durumdur ve rol çatışması ise personel tarafından algılanan ve beklenen roller arasındaki uyumsuzluk olarak tanımlanır. Rol belirsizliği ve rol çatışmasının yüksek oranda hissedilmesi personel için stres yaratabilir. Bu durum personelin işine konsantre olamamasına neden olabilir ve örgüt verimliliğini negatif yönde etkiler. Buna rağmen, pek çok çalışmada rol belirsizliği ve rol çatışması ile örgütsel bağlılık arasında negatif bir ilişki olduğu ya da hiçbir ilişkinin olmadığı görülmüştür. Rol belirsizliği ve rol çatışması, bir örgütte çalışan personel için önemli bir sorun teşkil edebilir. Rol belirsizliği, personelin işin gereklerini tam olarak anlamamasına neden olurken, rol çatışması ise personelin algıladığı roller ile beklenen roller arasındaki uyumsuzluktur. Bu durumlar örgütte stres, motivasyon eksikliği ve verimlilik sorunlarına yol açabilir. Yapılan araştırmalar, rol belirsizliği ve rol çatışması ile örgütsel bağlılık arasında negatif bir ilişki bulunabileceği gibi, hiçbir ilişkinin olmadığı durumlar da vardır. Örgütler, personel motivasyonunu artırmak ve verimliliği koruyabilmek için rol belirsizliği ve rol çatışması gibi sorunları öncelermelidir (Aras, 2016: 44-45).

1.2.2.7. Örgütsel Adalet

Çalışanlar, örgütsel adaletin nesnel ve adil davranılmasını ve kar-maliyet muhasebesine göre karşılık görmeyi beklerler. İdarecilerin eylemleri, çalışanların örgütsel adalet algısını belirler. Adalet algısı yüksek olan çalışanlar daha bağlı hale gelirken, adalet algısı düşük olanlar örgütsel bağlılıkları ve yorumlarında negatif etkilenebilir. Literatürde, örgütsel adalet ve örgütsel bağlılık arasındaki anlamlı ilişki çokça araştırılmış bir konudur (Aras, 2016: 45).

Başarılı performansı olan çalışanların ödüllendirilmesi, onların örgüt için kıymetli olduklarını ve çabalarının örgüt tarafından değerli görüldüğünü gösterir. Örgütsel ödüller, örgütsel bağlılığın artmasına yardımcı olur. Ödüller arasında ödemeler, yan haklar, terfi, tanınma, esnek denetleme gibi faktörler bulunabilir ve bu ödüller çalışanların bağlılıklarını artırır. Ödüllendirilen çalışanlar daha istekli olur (Çökük, 2013: 40-41).

1.2.2.8. Örgütsel Güven

Çalışanların örgütsel bağlılığı çalışanların güven düzeyleri tarafından etkilenir. Eğer çalışanlar güvenli hissederlerse, örgütsel bağlılıkları pozitif yönde artar. Ancak, eğer güvensizlik hissederlerse, örgütsel bağlılıkları negatif etkilenir ve iş ortamında huzur yitirilir. Güven karşılıklı olarak pozitif beklentilere ve zarar görmeyeceğine dair güven hissine dayanır. Bu nedenle, güvensiz hisseden personel örgütsel bağlılıklarını artırmak mümkün olmayacaktır. Birden çok çalışma, örgütsel güvenin örgütsel bağlılık üzerinde etkisi olduğunu göstermektedir. Ayrıca, bazı çalışmalar, örgütsel güvenin tüm örgütsel bağlılık boyutları üzerinde etkisi olduğunu tespit etmiştir. Örgütsel güven ve bağlılık arasındaki ilişki oldukça önemlidir. Çalışanların örgüte karşı güven hissetmeleri, örgütsel bağlılığı pozitif yönde etkiler. Aksine, güvensizlik hissetmeleri, örgütsel bağlılığı negatif yönde etkiler ve iş ortamındaki huzuru da bozar. Bu nedenle, örgütsel güvenin korunması ve geliştirilmesi önemlidir. Pek çok çalışma, örgütsel güvenin örgütsel bağlılığın tüm boyutları üzerinde olumlu bir etkisi olduğunu göstermektedir. Bu da göstermektedir ki, örgütsel güvensizliği olan personel için örgütsel bağlılık geliştirmesi mümkün olmayacaktır (Taşkın ve Dilek, 201).

1.2.3. Örgütsel Bağlılığı Etkileyen Örgüt Dışı Unsurlar

Örgüt dışındaki faktörlerin çalışanların örgütsel bağlılıklarının seviyesini etkilediği görülmüştür. Bunlar iş fırsatları ve mesleki gelişme olabilir (Aras, 2016: 41).

1.2.3.1. Profesyonellik

Profesyonellik, bir bireyin meslekle bütünleşmesi ve kabul ettiği mesleki değerlere bağlılığını ifade eder. Profesyonel olarak tanımlanabilecek kişiler kendileri tarafından koyulan kurallara bağlı, sosyal sorumluluğu farkındalıkla taşıyan ve bağımsız hareket etme eğilimindedirler (Aksoy, 2012: 38).

Profesyonellik ve örgütsel çatışmanın, örgütsel bağlılık ve performansla olan ilişkileri nedeniyle, sosyologlar ve diğer uzmanlar bu konuda araştırmalar yapmaktadırlar. Ancak profesyonellik, örgütsel bağlılık kavramında çatışma yaratabilir. Örneğin, hukuk, mühendislik ve tıp gibi teknik alanlardaki

profesyoneller mesleki bađlılıklarını geliřtirirken örgüte bađlılıđını da sürdürmekte zorluk çekebilirler. Eđer çalıřtıkları örgütler mesleki geliřimlerine destek veriyorsa, bu mesleki bađlılıklarını artırabilir ancak örgütsel bađlılıklarını negatif etkileyebilir. Bu durumu azaltmak için mesleki deđerlerin ve örgütsel deđer ve uygulamaların birlikte uygulanması önerilir. Bu sayede profesyonellerin iř davranıřlarını olumsuz etkileyen ayrılma ve devamsızlık gibi unsurlar engellenebilir (Seyhan, 2014: 59).

1.2.3.2. Alternatif İř Olanakları

Bađlılıkla alakalı arařtırmalar, alternatif iř fırsatının sınırlı olması halinde bađlılıđın artmıř olduđunu göstermiřtir. Bařka bir iř aramaya giriřen çalıřan, bađlılıđını olumsuz yönde etkiler. İřini kaybetmemek için mücadele eden bir kiřiye kıyasla, yeni bir iř bulursa bile örgütte çalıřmaya devam eden biri daha yüksek bir bađlılık sergiler (Aksoy, 2012: 38).

Örgütsel bađlılık, iř performansı ve genel memnuniyet üzerinde önemli bir etkiye sahip olabileceđinden, çalıřan davranıřının önemli bir yönüdür. Arařtırmalar, alternatif iř fırsatlarının olmamasının daha yüksek düzeyde örgütsel bađlılıđa yol açabileceđini göstermiřtir. Bir kuruluřta iřini kaybetmekten kaçınmaya çalıřan çalıřanlar, bařka bir yerde yeni bir iř bulma fırsatına sahip olsalar bile örgüte daha fazla bađlı olabilirler. Öte yandan, bir çalıřan aktif olarak alternatif iř fırsatları arıyorsa, bu onun örgütsel bađlılıđını olumsuz etkileyebilir. Genel olarak, iřlerinde kendilerini güvende hisseden ve iř arkadařları ve amirleri ile olumlu iliřkiler içinde olan çalıřanlar, daha yüksek düzeyde örgütsel bađlılıđa sahip olma eđilimindedir (İnce ve Gül, 2005: 86).

1.2.3.3. İřsizlik Oranı

İřsizlik, çalıřmaya hazır ve arzulu insanların iř bulamamasının tanımıdır. İřsizliđin yaygın olduđu ülkelerde, iř sahibi olan insanlar iřlerinin deđerini daha iyi anlar ve iřine daha fazla bađlanırlar çünkü yüksek iřsizlik oranı iř olanaklarının sınırlı olduđunun göstergesidir. Aynı zamanda, iřsizliđin yüksek olduđu toplumlarda, iřten ayrılma eđilimi de düşük olur. İřte memnuniyetsiz olsalar da mevcut iřsizlik sorununu göz önüne alarak, iřsiz kalma korkusu nedeniyle memnuniyetsizliklerini bastırıp, mevcut iřlerine bađlı kalırlar. Toplumun durumu, çalıřanların fikirlerinin nasıl şekillendiđini belirler (Aksoy, 2012: 40).

1.3. Öğretmenler Açısından Örgütsel Bađlılık

Örgütsel bađlılık, daha yüksek mesleki duygusallıđı içerir, devir oranını düşürür, sınırlı devamsızlık, geliřmiř örgütsel vatandaşlık davranıřı ve genişletilmiř öğrenci başarısı. Ayrıca, Örgütsel Bađlılıđı yüksek olan temsilciler, icraatlarına olumlu etkiler vermekte, yönetim kalitesini arttırmakta ve olumsuz davranıřları azaltmaktadır. Ayrıca, adanmıř insanlar çođunlukla daha belirgin bir duygu, görev ve sebat düzeyine sahiptir. Eđitimle ilgili olarak, öğretmen ve öğrenci arasındaki bađ için öğretmenin özverisi son derece zorunludur (Elele ve Fields, 2010). Öğretmenlerin Örgütsel Bađlılıđı okul yeterliliđi için zorunludur ve dolaylı olarak öğrencinin sonucunu etkileyebilir. Geçmiř incelemeler, etkin taraftarların kuruluřla ilgili daha iyi bađlılık gösterdiđini gösterdi. Temsilciler etkinleřtirildiđinde, üstün bir korkusuzluk sergilerler ve iřyerini olumlu yönde etkileyebilirler. Bununla birlikte, okulların karřı karřıya olduđu içsel ve dıřsal ađırlık nedeniyle, zihinsel güçlendirme öğretmenler arasında Örgütsel Bađlılıđı ne dereceye kadar yükseltebilir (Meyer ve Parfyonova, 2010). İlköđretim, bir çocuđun örgün eđitimindeki en zorunlu ařamadır. Bu seviyedeki eđretim, ulusal eđitim çerçevesinin merkezinde yer alan eđitimidir ve ulusal ilerleme hedeflerinin memnuniyet duyulacak bir düzeyde gerçekleştirilebilmesi için dođru yolda olmalıdır. Eđitim, temel eđitim için çeřitli hedefler belirlemiřtir, örneđin, öğrencilerin kiřiisel farkındalıđını, okul planlamasını, sosyal becerileri ve sosyal öğrencileri, dini ve iyi ve genel halka ve ulusa bađlılıđı teřvik etmek, ilköđretimin hedeflerine ařađıdakilerle ulařılabilir: eđitimden gerçek çabalar ve organizasyon. Güçlü eđitimciler sürekli olarak okuldaki egzersizlerini düzenliyorlar. Yükümlülüklerin rahat bir şekilde yerine getirilmesi, az entrika ve gerçek bir çaba olmadan okul hedeflerinin karřılanmamasına neden olur (Mathieu ve Zajac, 1990).

1.4. İlgili Arařtırmalar

Terzi ve Kurt (2004) okul idarecilerinin farklı yönetsel davranıřlarının öğretmenlerin örgütsel sadakati üzerindeki etkisini arařtırmıřlardır. Çalıřma okul müdürlerinin en çok sergiledikleri yönetsel davranıřın "demokratik" olduđunu ortaya koydu. Ayrıca öğretmenler arasındaki demokratik davranıřların

öğretmenlerin örgütsel bağlılıklarını olumlu yönde etkilediği sonucuna varmıştır. Bununla birlikte, otoriter ve kayıtsız yönetici davranışlarının öğretmenlerin örgütsel bağlılıkları üzerinde olumsuz bir etkiye sahip olduğu da çalışmalarla ortaya konulmuştur.

Mercan (2006) araştırmasında öğretmenlerde örgütsel bağlılık, örgütsel yabancılaşma ve örgütsel vatandaşlık davranışları arasındaki bağı mercek altına almıştır. Anketler aracılığıyla toplanan verilerin analizi sonucunda, örgütsel bağlılık ile örgütsel yabancılaşma davranışları ve örgütsel vatandaşlık davranışı arasında anlamlı bir ilişkinin olmadığını göstermiştir.

Aydoğdu (2008) yaptığı çalışmada, sınıf öğretmenlerinin okul müdürlerinin algıladıkları yeterlilik ile öğretmenlerin örgütsel bağlılık seviyeleri arasındaki bağı ölçmek için araştırma yapmıştır. Sonuçlar, ilköğretim öğretmenlerinin okul müdürlerinin algıladıkları yeterlilik ile örgütsel sadakat seviyeleri arasında yüksek seviyede bir ilişki olduğunu göstermiştir.

Koca (2009), ortaokullarda çalışan öğretmenlerin kişilik unsurlarıyla örgütsel bağlılıkları arasındaki ilişkiyi belirlemek için bir araştırma yapmıştır. Ancak, çalışmadan toplanan verilerin analizi, öğretmenlerin kişilik unsurlarıyla örgütsel bağlılık seviyeleri arasında anlamlı bir ilişki olmadığını göstermiştir.

Karaca (2009), ilköğretim yöneticilerinin İK yönetimi yeterlilikleri ile öğretmenlerin örgütsel bağlılıkları arasındaki ilişkiyi araştırmıştır. Çalışma, ikisi arasında anlamlı bir ilişki olup olmadığını belirlemeyi amaçladı. Sonuçlar, öğretmen ve yöneticilerin İK yönetimi yeterliklerine ilişkin görüşlerinin "orta" olarak derecelendirildiğini göstermiştir. Yöneticilerin görüşleri "yüksek" olarak derecelendirildi. Çalışma sonuçta, yöneticilerin İK yönetimi yeterlikleri hakkındaki düşünceleriyle öğretmenlerin örgütsel bağlılık hakkındaki düşünceleri arasında anlamlı ve pozitif yönde bir ilişki bulunduğunu tespit etmiştir.

Korkmaz (2011), okul iklimi ve okul sağlığının okul personelinin örgütsel bağlılığı üstünde önemli bir unsur olup olmadığını ve şayet öyleyse etki derecesini araştırmıştır. Araştırmalar, örgütsel sağlığın boyutlarının öğretmenlerin örgütsel sadakatiyle güçlü bir şekilde ilişkili olduğunu, ancak yalnızca "okul müdürünün destekleyici davranışı" ve "profesyonel öğretmen davranışının" örgütsel iklim boyutlarıyla kuvvetli bir biçimde ilişkili olduğunu göstermiştir. Örgütsel sağlığın örgütsel sadakatin örgütsel iklim boyutlarından daha iyi bir yordayıcısı olduğu bulunmuştur.

Balay tarafından 2000 yılında yapılan çalışmada, özel ve resmi liselerde görevli idareci ve öğretmenlerin örgütsel bağlılık algılarındaki farklar incelendi. Araştırmada hizmet süresi, mezun olduğu kurum, eğitim düzeyi ve gelir faktörleri karşılaştırıldı. Uyum, özdeşleşme ve içselleşme boyutları örgütsel bağlılık olarak tanımlandı. Sonuçlar, resmi liselerdeki öğretmen ve idarecilerin okullarına mecburi bir şekilde uyumlu ve araçsal bir bağlılık sergilediklerini, özel liselerdeki öğretmen ve idarecilerin ise okullarıyla psikolojik bir bütünlük oluşturan duygusal bir bağın bulunduğunu göstermektedir.

Erdoğan (2004) tarafından yapılan araştırma sonucunda yöneticilerin ve öğretmenlerin bağlılık düzeylerinin yüksek olduğu belirlendi. Balay (2000) tarafından yapılan resmi liselerde çalışan idareci ve öğretmenlerin örgütsel bağlılık araştırmasıyla karşılaştırıldığında, yöneticiler boyutunda benzerlik görülürken, öğretmen boyutunda farklılıklar olduğu bulundu. İlköğretim okullarındaki öğretmenlerin duygusal bağlılıklarının resmi liselerdeki öğretmenlere nazaran daha yüksek olduğu belirlendi. Yöneticilerin ve öğretmenlerin devam ve normatif bağlılıkları arasında anlamlı bir fark olmasa da idarecilerin öğretmenlere göre duygusal bağlılıklarının daha yüksek olduğu saptandı. 21 yıl ve üstü kıdemli yönetici ve öğretmenlerin normatif bağlılıklarının 5 yıl veya az kıdemli yönetici ve öğretmenlere göre daha yüksek olduğu tespit edilmiştir.

Erdoğan (2006) yaptığı çalışmada İstanbul'daki 274 okul yöneticisinden 218'si resmi ilköğretim, 56'sı özel ilköğretim okulu yöneticilerinin kişisel özellikleri ve örgütsel bağlılıkları arasındaki ilişkiyi ortaya koymak amaçlı bir anket uygulandı. Sonuçlar, özel okullardaki yöneticilerin çalıştıkları resmi okullardakilere göre daha yüksek örgütsel bağlılıkları olduğunu ortaya koydu. Görevdeki pozisyonlarına göre okul idarecilerinin örgütsel bağlılık seviyeleri ise yalnızca daha fazla çalışma talep edenlerin lehine bulundu. Bunun yanı sıra duygusal bağlılık alt boyutunda okul yöneticilerinin en yüksek ortalama örgütsel bağlılık düzeyleri 20 yılın üzerindeki mesleki kıdeme sahip olanlarda tespit edilmiştir.

SONUÇ

Ele alınan arařtırmaların genellikle okul yöneticilerinin farklı yönetsel davranıřlarının öđretmenlerin örgütsel bađlılıkları üzerindeki etkisini arařtırdığı görülmektedir. Örneđin Terzi ve Kurt (2004) okul yöneticilerinin en çok sergiledikleri yönetsel davranıřın "demokratik" olduđunu ve bu demokratik davranıřın öđretmenlerin örgütsel bađlılıđını olumlu yönde etkilediđini bulmuřlardır. Öte yandan çalıřma, otoriter ve pasif idareci davranıřlarıyla öđretmenlerin örgütsel bađlılıkları arasında negatif bir iliřki olduđunu göstermiřtir. Mercan (2006) çalıřmasında, öđretmenlerin örgütsel bađlılık, örgütsel yabancılařma ve örgütsel vatandaşlık davranıřları arasındaki iliřkiyi incelemiřtir. Ölçme aracı olarak kullanılan anketlerden elde edilen veriler incelendiđinde, örgütsel bađlılık ile örgütsel yabancılařma ve vatandaşlık davranıřları arasında anlamlı bir iliřki olmadığı görülmüřtür. Aydođdu (2008), sınıf öđretmenlerinin örgütsel bađlılıkları ile okul yöneticilerinin algılanan yeterlikleri arasındaki iliřkiyi ölçmek için bir çalıřma yapmıřtır. Sonuçlar, okul yöneticilerinin algılanan yeterlikleri ile ilkokul öđretmenlerinin örgütsel bađlılıkları arasında yüksek düzeyde bir iliřki olduđunu göstermiřtir. Koca (2009), ortaokullarda çalıřan öđretmenlerin kiřilik unsurlarıyla örgütsel bađlılıkları arasındaki iliřkiyi belirlemek amacıyla bir arařtırma yapmıřtır. Ancak, arařtırmadan toplanan verilerin analizi, öđretmenlerin tutumları arasında anlamlı bir iliřkinin olmadığını göstermiřtir. kiřilik özellikleri ve örgütsel bađlılık düzeyleri. Karaca (2009), ilkokul yöneticilerinin insan kaynakları yönetimi yeterlikleri ile öđretmenlerin örgütsel bađlılıkları arasındaki iliřkiyi arařtırmıřtır. Çalıřma, ikisi arasında anlamlı bir iliřki olup olmadığını belirlemeyi amaçladı. Sonuçlar, hem öđretmenlerin hem de yöneticilerin insan kaynakları yönetimi yeterlikleri hakkında "ılımlı" görüşlere sahip olarak derecelendirildiđini göstermiřtir. Yöneticilerin görüşleri "yüksek" olarak derecelendirildi. Çalıřma nihayetinde, idarecilerin insan kaynakları yönetimi yeterliklerine iliřkin algıları ile öđretmenlerin örgütsel bađlılık düzeylerinin olumlu yönde iliřkili olduđu sonucuna varmıřtır.

Çeřitli arařtırmalar, okul iklimi, okul sađlıđı ve okul çalıřanlarının örgütsel bađlılıđı arasındaki iliřkinin önemli olduđunu ve okul müdürünün destekleyici davranıřı ve profesyonel öđretmen davranıřının örgütsel bađlılık ile kuvvetli olarak iliřkili olduđunu göstermektedir. Resmi liselerde öđretmen ve yöneticiler zorunlu bir şekilde uyumlu ve araçsal bađlılık gösterirken, özel liselerde öđretmen ve yöneticiler okullarıyla duygusal bir bađ oluřturmaktadır. İlköđretim okullarındaki öđretmenlerin duygusal bađlılıkları resmi liselerdeki öđretmenlere göre daha yüksektir. Yöneticilerin ve öđretmenlerin bađlılık düzeyleri yüksektir, ancak yöneticilerin duygusal bađlılıkları öđretmenlere göre daha yüksektir. Kıdemli yönetici ve öđretmenlerin normatif bađlılıkları az kıdemli olanlara göre daha yüksektir.

Bu arařtırmalar, okul iklimi, okul sađlıđı ve okul çalıřanlarının örgütsel bađlılıđı arasındaki iliřkinin oldukça önemli olduđunu ve okul müdürlerinin destekleyici davranıřlarının ve profesyonel öđretmen davranıřlarının örgütsel bađlılık ile güçlü bir şekilde iliřkili olduđunu göstermektedir.

Bu konu üzerine daha sonra arařtırma yapmak isteyenler için řu önerilerde bulunmak faydalı olacaktır;

- Konu hakkında ilgili literatürün incelenmesi.
- Konu hakkındaki veriler ve veri kaynaklarının taranması.
- Konu hakkındaki uzmanlar ve ilgili gruplarla iletiřime geçilmesi.
- Konu hakkındaki etkinlikler ve konferansların takip edilmesi.
- Konu hakkındaki uygulamaları ve örnek projelerin incelenmesi.
- Konu hakkındaki eksikliklerin ve çalıřma fırsatlarının belirlenmesi.
- Yeni fikirler ve hipotezler oluřturulması ve bunları test etmek için verilerin toplanması.

Uygulayıcılara ise řunlar önerilmektedir;

- Öđretmenlerin profesyonel geliřimine yönelik eğitim ve beceri programları sunmak
- Öđretmenlere güçlü liderlik ve destek sađlamak
- Öđretmenlerin fikir ve önerilerine saygı göstermek ve onların katılımını teřvik etmek
- İletiřim kanallarının açık olması ve geri bildirimlerin düzenli olarak alınması
- Öđretmenlere motivasyon ve ödöl programları sunmak

- İş ortamının olumlu ve adil olması
- Öğretmenlerin görev tanımlarının açık ve net olması
- İşe yönelik ekonomik ve sosyal faydalar sunmak.

“COPE-Dergi Editörleri İçin Davranış Kuralları ve En İyi Uygulama İlkeleri” beyanları:	
Etik Kurul Belgesi:	Bu çalışma için etik kurul onayı gerekmemektedir.
Çıkar Çatışması Beyanı:	Bu makalenin araştırması, yazarlığı veya yayınlanmasıyla ilgili olarak yazarın potansiyel bir çıkar çatışması yoktur.
Finansal Destek:	Bu çalışmanın araştırma ve yazım aşamasında herhangi kişi/kurum veya kuruluşlar tarafından finansal destek alınmadığı bildirilmiştir.
Katkı Oranı Beyanı:	1. yazar: %50 – 2. yazar: %50
Destek ve Teşekkür Beyanı:	-
Sorumlu Yazar:	Doç. Dr. Hatice Kadioğlu Ateş
Çifte Kör Hakem Değerlendirmesi:	Dış-bağımsız
Bu makale, Creative Commons Atıf-GayriTicari 4.0 Uluslararası Lisansı ile lisanslanmıştır.	
<i>The following statements are made in the framework of “COPE-Code of Conduct and Best Practices Guidelines for Journal Editors”:</i>	
Ethics Committee Approval:	Ethics committee approval is not required for this article.
Declaration of Conflicting Interests:	No conflicts of interest were reported for this article.
Financial Support:	It has been reported that this study did not receive financial support from any person/institution or organization during the research and writing phase.
Author Contributions:	1 st : %50 – 2 st : %50
Statement of Support and Acknowledgment:	-
Corresponding Author:	Assoc. Prof. Dr. Hatice Kadioğlu Ateş
Double-Blind Peer Review:	External-independent
<i>This article is licensed under a Creative Commons Attribution-NonCommercial 4.0 International License.</i>	

KAYNAKÇA

- Ağca, V. & Ertan, H. (2015). Çalışanların Örgütsel Bağlılıklarının Demografik Özelliklerine Bağlı Olarak Değişmesi: Antalya'da Beş Yıldızlı Otellerde Bir İnceleme. *Dumlupınar Üniversitesi Sosyal Bilimler Dergisi*, 0(22), 1-23.
- Ağırbaş, İ. S. & Yıldızhan, Y. Ç. (2019). Presentizm ile Örgütsel Bağlılık Arasındaki İlişki: Spor Genel Müdürlüğü Çalışanları Üzerine Bir Araştırma. *Business & Management Studies: An International Journal*, 7(4), 1291-1310.
- Aksoy, C. (2012), İnsan Kaynakları Yönetiminde Örgütsel Bağlılığın Belirleyicisi Olarak Çalışanların Adalet

- Algıları Açısından Güven Faktörünün İncelenmesine Yönelik Bir Arařtırma (Yayımlanmamıř Yüksek Lisans Tezi). Diyarbakır: Dicle Üniversitesi Sosyal Bilimler Enstitüsü.
- Aksoy, A. & Yılmaz, O. (2016). Örgütsel Teřvikta Yan Bahisler Önerme: İřgörenlerin Demografik Özellikleri İle Yan Bahisler Arasındaki Farklılıđı Belirlemeye Yönelik Bir Arařtırma. *Uluslararası Akademik Deđer Çalışmaları Dergisi*, 0(6), 73-83.
- Allen, N. J & Mayer, J. P. (1993) Commitment to Organizations and Occupations: Extension and Test of a Three-Component Conceptualization. *Journal of Applied Psychology*, 78(4), 538-551.
- Aras, M. (2016). İřveren Markasının Örgütsel Bađlılık ve İřten Ayrılma Niyetine Etkisi: Katılım Bankacılıđı Örneđi. (Yayımlanmamıř Doktora Tezi). Sakarya: Sakarya Üniversitesi Sosyal Bilimler Enstitüsü.
- Arı, G. S. (2003). Yöneticiye Duyulan Güven Örgütsel Bađlılıđı Artırır mı? *Gazi Üniversitesi Ticaret ve Turizm Eđitim Fakültesi Dergisi*, 2(2), 17-36.
- Balay, R. (2014). *Yönetici ve Öđretmenlerde Örgütsel Bađlılık*. Ankara: Pegem Akademi.
- Becker, H. (1960). Notes on The Concept of Commitment. *American Journal of Sociology*, 0(66), 32-42.
- Bozkuř, K. & Gündüz, Y. (2016). Ruhsal Liderlik ile Örgütsel Bađlılık Arasındaki İliřkinin Modellenmesi. *Kastamonu Eđitim Dergisi*, 24(1), 405-420.
- Can, H. (1997): *Organizasyon ve Yönetim*, 4.Basım, Ankara: Siyasal Kitabevi.
- Çakar, D.G. ve Ceylan, A. (2052). İř Motivasyonunun Çalışan Bađlılıđı ve İřten Ayrılma Eđilimi Üzerindeki Etkileri, *Dođuř üniversitesi Dergisi*, 6(1):52-66
- Çelik, H. (2012). Aile hekimliđinde çalışan sađlık personelinin örgütsel bađlılık ve iř tatmini iliřkisi üzerine bir arařtırma (Yüksek Lisans Tezi). İstanbul Üniversitesi Sosyal Bilimler Enstitüsü.
- Çökük, S. (2013). Örgütsel Adaletin Örgütsel Bađlılıđa Etkisi: Konya İlindeki Özel Eđitim Kurumlarında Bir Uygulama. (Yayımlanmamıř Yüksek Lisans Tezi). Selçuk Üniversitesi, Sosyal Bilimler Enstitüsü.
- Çöl, G. ve Gül, H. (2005). Kiřisel özelliklerin örgütsel bađlılık üzerine etkileri ve kamu üniversitelerinde bir uygulama. *Atatürk Üniversitesi İktisadi ve İdari Bilimler Dergisi*, 19(1), 291-306
- Demirgil, Z., ve Mücevher, M. H. (2017). Meslek yüksekokullarında presenteeism: İdari ve akademik personel üzerine karřılařtırmalı bir analiz. *Mehmet Akif Ersoy Üniversitesi Sosyal Bilimler Enstitüsü Dergisi*, 9(21), 237-253.
- Elele, J. & Fields, D. (2010), Participative Decision Making And Organizational Commitment: Comparing Nigerian and American Employees, *Cross Cultural Management: An International Journal*, 17 (4), 368-392.
- Erdil, O. ve Keskin, H. (2003). Güçlendirmeye İř Tatmini, İř Stresi ve Örgütsel Bađlılık Arasındaki İliřkiler: Bir Alan Çalışması, *İ.Ü.İřletme Fakültesi Dergisi*, 32 (1),7-24.
- Erkmen, T, Bozkurt, S. (2011), Örgüt Kültürü ve Örgütsel Bađlılık İliřkisinin İncelenmesine Yönelik Bir Arařtırma, *Marmara Üniversitesi İİBF Dergisi*, XXXI(II), 197-228.
- Ersoy, S. (2007). Kariyer Geliřtirme Programlarının Örgütsel Bađlılıđa Etkisi:Tekstil Sektöründe Karřılařtırmalı Bir Arařtırma, Basılmamıř Yüksek Lisans Tezi, Sakarya Üniversitesi Sosyal Bilimler Enstitüsü.
- Eryeřil, K., & İraz, R. (2017). Liderlik tarzları ile örgütsel bađlılık arasındaki iliřkinin incelenmesine yönelik bir alan arařtırması. *Selçuk üniversitesi sosyal bilimler meslek yüksekokulu dergisi*, 20(2), 129-139.
- Güçlü, H. (2006). *Turizm Sektöründe Durumsal Faktörlerin Örgütsel Bađlılık Üzerindeki Etkisi*. Eskiřehir: Anadolu Üniversitesi Yayınları.
- Gül, H. (2002). Örgütsel bađlılık yaklařımlarının mukayesesi ve deđerlendirmesi. *Ege Academic Review*, 2(1), 37-56.
- Gülova, A. A., ve Demirsoy, Ö. (2012). Örgüt Kültürü ve Örgütsel Bađlılık Arasındaki İliřki: Hizmet Sektörü Çalışanları Üzerinde Ampirik Bir Arařtırma. *Business and Economics Research Journal*, 3(3), 49.
- İnce, M. ve Gül, H. (2005). *Yönetimde Yeni Bir Paradigma: Örgütsel Bađlılık*. İstanbul: Çizgi Kitabevi.
- Kanter, R. M. (1968). Commitment And Social Organizations: A Study Of Commitment Mechanisms In Utopian Communities. *American Sociological Review*, 33(4), 499-517.

- Kömürçüoğlu, H. (2003). Belirsizlik Ortamında İş Tatmini ve İşe Bağlılık. *İSGÜC Endüstri İlişkileri ve İnsan Kaynakları Dergisi*, 5(1), 1-10.
- Küçüközkan, Y. (2015). Örgütsel bağlılık ile cinsiyet arasındaki ilişki: Hastanelerde çalışan sağlık personeli üzerinde bir araştırma. *Uluslararası Akademik Yönetim Bilimleri Dergisi*, 1(1), 14-37.
- Kwan, G. & Banks, D. W. (2004). Factors Related to The Organizational and Professional Commitment of Internal Auditors, *Managerial Auditing Journal*, 126(19), 606-622.
- Mathieu, J. & Zajac, D. M. (1990). A Review and Meta-analysis of the Antecedents, Correlates and Consequences of Organizational Commitment, *Psychological Bulletin*, 108:171-194.
- Meyer, J. P., & Parfyonova, N. M. (2010). Normative commitment in the workplace: A theoretical analysis and re-conceptualization. *Human Resource Management review*, 20(4), 283-294.
- O'Reilly III, C. A., & Caldwell, D. F. (1981). The commitment and job tenure of new employees: Some evidence of postdecisional justification. *Administrative Science Quarterly*, 597-616.
- O'Reilly, C. A., & Chatman, J. (1986). Organizational commitment and psychological attachment: The effects of compliance, identification, and internalization on prosocial behavior. *Journal of applied psychology*, 71(3), 492.
- Ölçüm-Çetin, M. (2004). *Örgüt kültürü ve örgütsel bağlılık*. Ankara: Nobel Yayın Dağıtım.
- Özsoy, S.A., Ergül, Ş. ve Bayık, A. (2004). Bir Yüksekokul Çalışanlarının Kuruma Bağlılık Durumlarının İncelenmesi. *İş, Güç, Endüstri İlişkileri ve İnsan Kaynakları Dergisi*, 6(2), 13-19.
- Özutku, H. (2008). Örgüte duygusal, devamlılık ve normatif bağlılık ile iş performansı arasındaki ilişkinin incelenmesi. *İstanbul Üniversitesi İşletme Fakültesi Dergisi*, 37(2), 79-97.
- Salancik, G. R. (1977). *Commitment and the control of organizational behavior and belief*. In B. M. Staw & G.R. Salancik (Eds.), *New directions in organizational behavior*: 1-54. Chicago: St. Scholl, R. W. 198.
- Seyhan, M. (2014). İşletmelerde örgütsel bağlılık ve örgütsel bağlılığı etkileyen faktörler: gümrük memurları üzerine bir araştırma. (Yayımlanmamış Yüksek Lisans Tezi). Trakya Üniversitesi Sosyal Bilimler Enstitüsü.
- Sıgrı, Ü. (2007). İş Görenlerin Örgütsel Bağlılıklarının Meyer ve Allen Tipolojisiyle Analizi: Kamu ve Özel Sektörde Karşılaştırmalı Bir Araştırma, *Anadolu Üniversitesi Sosyal Bilimler Dergisi*, 7(2):261-278.
- Suliman, A. M., & Iles, P. A. (2000). The multi-dimensional nature of organisational commitment in a non-western context. *Journal of management development*, 19(1), 71-83.
- Sürücü, L., ve Maşlakçı, A. (2018). Örgütsel Bağlılık Üzerine Kavramsal İnceleme. *International Journal of Management and Administration*, 2(3), 49-65.
- Şar, T. (2020). X ve Y kuşaklarının örgütsel bağlılıklarının incelenmesi üzerine bir çalışma (Yüksek Lisans Tezi): Bahçeşehir Üniversitesi Sosyal Bilimler Enstitüsü.
- Taş, Ö. (2012). Örgütsel Bağlılık, Örgütsel Güven ve İş Doyumu Arasındaki İlişki: Özel Bir Hastane Örneği (Yüksek Lisans Tezi). Ankara Üniversitesi Sosyal Bilimler Enstitüsü.
- Taşkın, F. & Dilek, R. (2010). Örgütsel Güven ve Örgütsel Bağlılık Üzerine Bir Alan Araştırması. *Organizasyon ve Yönetim Bilimleri Dergisi*, 2(1), 37-46.
- Ulutaş, M. (2011). Birey-Örgüt Uyumunun İş Stresi ve Verimlilik Üzerine Etkisi: Dalaman Uluslararası Havalimanı Çalışanları Üzerinde Bir Alan Araştırması, *Selçuk Üniversitesi Sosyal Bilimler Meslek Yüksek Okulu Dergisi*, 14(12) 13-29.
- Varoğlu, D. (1993): Kamu Sektörü Çalışanlarının İşlerine ve Kuruluşlarına Karşı Tutumları, Bağlılıkları ve Değerleri (Doktora Tezi). Ankara Üniversitesi Sosyal Bilimler Enstitüsü.
- Yalçın, A. ve İplik, F. N. (2007). A Grubu Seyahat Acentalarında Çalışanların Örgütsel Bağlılıklarını Etkileyen Faktörlerin Belirlenmesine Yönelik Bir Araştırma: Adana İli Örneği. *Selçuk Üniversitesi Sosyal Bilimler Enstitüsü Dergisi*, (18), 483-500.
- Yücel, İ. ve Koçak, D. (2017). Personel güçlendirme ve Örgütsel Bağlılık Arasındaki İlişkide Örgüt Kültürünün Moderatör Etkisinin İncelenmesine Yönelik Bir Araştırma. *Dicle Üniversitesi İktisadi ve İdari Bilimler Fakültesi Dergisi*, 7 (13), 147-161.

Öğretmenlerin Okul Yönetiminden Beklentileri ve Sorunlar *

İbrahim Çakal

ORCID ID: <https://orcid.org/0000-0003-6109-0871>

Öğretmen / Tekirdağ Mesleki ve Teknik Anadolu Lisesi, Tekirdağ – TÜRKİYE

Prof. Dr. Salih Paşa Memişoğlu

ORCID ID: <https://orcid.org/0000-0002-8258-3822>

Abant İzzet Baysal Üniversitesi, Eğitim Fakültesi, Eğitim Bilimleri Bölümü, Bolu – TÜRKİYE

Makale Geçmişi

Geliş: 02.08.2022

Kabul: 10.06.2023

On-line Yayın: 30.06.2023

Anahtar Kelimeler

Öğretmen
Okul Yönetim
İnsan Kaynakları Yönetimi

Araştırma Makalesi

* Bu makale, İntihal.net tarafından taranmıştır. Bu makale, Creative Commons lisansı altındadır. Bu makale için etik kurul onayı gerekmemektedir.

DOI:

<http://dx.doi.org/10.29228/JASSS.63847>

Öz

Bu araştırma, mevcut durumu göstermeyi hedeflediğinden betimsel bir araştırmadır. Araştırmanın verileri nitel araştırma yöntemleri yardımıyla toplanmıştır. Öğretmenlerin okul yönetiminden beklentilerini ve sorunlarını belirlemek için amaca uygun şekilde kesitsel tarama yöntemi kullanılmış ve araştırmaya katılan katılımcılar amaçlı örnekleme yöntemlerinden ölçüt örnekleme kullanılarak belirlenmiştir. Katılımcıların resmi ortaöğretim kurumlarında öğretmen olarak görev yapması, ölçüt olarak belirlenmiştir. Araştırmaya Tekirdağ'ın Süleymanpaşa ilçesinde bulunan; Fen Lisesi'nden 5, Sosyal Bilimler Lisesi'nden 6, Mesleki ve Teknik Anadolu Lisesi'nden 5, Güzel Sanatlar Lisesi'nden 6, Anadolu Lisesi'nden 6 olmak üzere, toplam 28 öğretmen katılmıştır. Veriler, oluşturulan yarı yapılandırılmış görüşme formuyla toplanmıştır. Uzman görüşleri alınarak araştırmada kullanılan görüşme formları tekrar düzenlenmiş, veriler toplandıktan sonra üç farklı araştırmacı tarafından tekrar incelenmiş ve sonra analiz edilmiştir. Katılımcılardan alınan veriler kodlanmış ve analiz sonucunda şu bulgular elde edilmiştir: Okulda insan kaynaklarının yönetilmesiyle ilgili problemlerin; sağlıklı bir bilgi paylaşımı olmadığından, yeterince iletişim sağlanmadığından, bürokratik ve yasal engellerin okulun geleneksel yapısının değiştirilmesine engel olduğundan, okulda yeterli sayıda çalışan bulunmadığından kaynaklandığı tespit edilmiştir. Okul yönetiminden, insan kaynaklarının yönetilmesiyle ilgili beklentilerin; eşit davranılması, alınan kararlara tüm personelin dâhil edilmesi, adaletli yaklaşılması, plan ve program dâhilinde hareket edilmesi, gecikmeye sebebiyet vermeden duyuranların yapılması, çalışanların tümünün yapılan faaliyetlere katılması, kurumun özerk bir yapıya sahip olması, sosyal etkinlikler düzenleyerek çalışanlar arasında iletişim bağlarının güçlendirilmesi, fırsatlarda tüm personele eşit davranılması olduğu tespit edilmiştir. Okulda, insan kaynakları yönetiminde okul yöneticilerinin rolünün; mevzuatlar çerçevesinde olduğu, insan kaynakları yönetiminde adil davrandığı, okul yöneticilerinin personelle ahenk içerisinde oldukları, okulun vizyon ve misyonuna uygun hareket ettikleri, kurum kültürünü oluşturmak ve geliştirmek olduğu tespit edilmiştir. İnsan kaynakları yönetiminin geliştirilmesinde okul yöneticilerinin rolünün; yeni düşünceleri dinlemeye ve uygulamaya kapalı olmamak, adil davranmak, yapılacak çalışmaları yetenek ve becerilere göre planlamak, öğretmeni koruyup kollamak ve desteklemek, bağımsızlığa ve yeniliğe önem vermek, vizyon ve misyonuyla örnek bir önder olmak, değişen ve gelişen çağın gereksinimlerine göre sorumluluk almak, görevine hakim olduğunu göstermek, yönetim sürecini öğretmenlerle birlikte yürütmek, liderlik yapmak, cesaretli davranmak şeklinde olduğu tespit edilmiştir. İnsan kaynakları yönetiminin geliştirilmesine yönelik önerilerin; çalışana destek verilmesinin önemli olduğu, iyi bir iletişim için becerilerin artırılması gerektiği, hizmet içi eğitim faaliyetlerinin önemli olduğu, olumlu bir çalışma ikliminin sağlanması gerektiği, iş ortamında adil olunması gerektiği, çalışanların fikirlerinin sorulması gerektiği, çalışanlar arası dayanışma ve işbirliğinin sağlanması gerektiği, iyi örneklerin görünürlüğünün artırılması ve geliştirilmesinin önemli olduğu, personelin isteklerine önem verilmesi gerektiği, yönetim faaliyetlerinde açık ve şeffaf olunması gerektiği, çalışanlara eşit yaklaşılması gerektiği, öğrenci merkezli bir eğitim modeli uygulanması gerektiği, yeni düşüncelere önem verilmesi gerektiği, yönetim kademesinde görev yapanların kendilerini öğretmenlerden soyutlamamaları gerektiği yönünde olduğu sonuçları elde edilmiştir.

Atf Bilgisi / Reference Information

Çakal, İ. & Memişoğlu, S. P. (2023). Öğretmenlerin Okul Yönetiminden Beklentileri ve Sorunlar. *Jass Studies-The Journal of Academic Social Science Studies*, 16(95), 33-48.

Teachers' Expectations From School Management and Problems*

İbrahim Çakal

Teacher / Tekirdag Vocational and Technical Anatolian High School, Tekirdağ – TÜRKİYE

Prof. Dr. Salih Paşa Memişoğlu

Abant İzzet Baysal Universty, Faculty of Education, Department of Educational Sciences, Bolu – TÜRKİYE

Artcile History

Submitted: 02.08.2022

Accepted: 10.06.2023

Published Online: 30.06.2023

Keywords

Teacher
School Administration
Human Resources Management

Research Article

* This article was checked by Intihal.net. This article is under the Creative Commons license. Ethics committee approval is not required for this article.

DOI:

<http://dx.doi.org/10.29228/JASSS.63847>

Abstract

As it aims to show the current situation, this research is a descriptive research. The data of the research were collected through qualitative research methods. In order to determine the problems of the teachers and their expectations from the school administration, the cross-sectional survey method was used in accordance with the purpose, and the participants participating in the research were determined using criterion sampling, one of the purposeful sampling methods. The criteria for the selection of the participants was determined by being a teacher working at official secondary education institutions. A total of 28 teachers including 5 from Science High School, 6 from Social Sciences High School, 5 from Vocational and Technical Anatolian High School, 6 from Fine Arts High School, and 6 from Anatolian High School in the Süleymanpaşa district of Tekirdağ participated in this research. Data were collected through a semi-structured interview form. The interview forms used in the research were rearranged by taking expert opinions, and after the data were collected, they were re-examined by three different researchers and then analyzed. The data received from the participants were coded and the following findings were obtained as a result of the analysis: It was determined that the problems related to the management of human resources at school were due to the fact that there is no healthy information sharing and there is insufficient communication, bureaucratic and legal obstacles preventing the change of the traditional structure of the school, and the lack of sufficient number of employees in the school. It was determined that the expectations from the school administration regarding the management of human resources were being treated equally, making all personnel participate in the decisions, being treated fairly, acting within the plan and programme, making announcements without causing delay, participation of all employees in the activities, the institution's autonomous structure, strengthening communication ties between employees by organizing social events and equal treatment of personnel. It was determined that the role of school administrators in human resources management at school is within the framework of the legislation, school administrators behave fairly in human resources management and they are in harmony with the personnel, they act in accordance with the vision and mission of the school to create and develop the corporate culture. It was determined that the role of school administrators in the development of human resource management is not being closed to listening to and applying new ideas, are behaving fairly, planning the work to be done according to abilities and skills, protecting and supporting the teacher, giving importance to independence and innovation, being an exemplary leader with its vision and mission, taking responsibility according to the needs of the changing and developing age, having a command of the task, carrying out the management process together with the teachers, leading, and acting courageously. It was concluded that the suggestions for the development of human resources management are that it is important to support the employee, skills should be increased for a good communication, in-service training activities are important, a positive working climate should be ensured, one should be fair in the work environment, the opinions of the employees should be asked, solidarity and cooperation between the employees should be ensured, the visibility of good examples and its development are important, the requests of the personnel should be taken into consideration, the management activities should be open and transparent, the employees should be treated equally, a student-centered education model should be applied, new ideas should be taken into consideration, those working at the administrative level should not isolate themselves from the teachers.

GİRİŞ

Örgüt kavramı gün geçtikçe önem kazanmış ve günümüzde en önemli unsurlardan biri haline gelmiştir. Örgütün çabalarıyla elde edeceği başarı topluma genellenmektedir. Bu açıdan baktığımızda yönetim kavramıyla örgüt kavramını bir bütün olarak düşünmemiz gerekir. Yönetimde, belirlenmiş amaçlara ulaşabilmek kişilere iş yaptırma, onların desteğini sağlama ve ekip olarak birlikte çalışmayı teşvik etme söz konusudur. Bir ekip ile çalışma denildiği zaman karşımıza yöneten ve yönetilen kavramlarını çıkarmaktadır. Bu açıdan bakıldığında örgütün en önemli ögesi olarak insan görülmektedir. İnsan kaynağı, örgütün verimli ve etkin olmasını sağlayan en önemli yapı taşlarından biridir. Küresel rekabetin arttığı dünyamızda, örgütlerin hayatta kalabilmeleri için insan kaynaklarını gereken önceliği ve önemi vermeleri gerekmektedir.

1.1. İnsan Kaynakları Yönetiminin Önemi

İnsan kaynakları yönetimi, bir kurumun hedeflerine varması için ve bu hedeflere ilerlerken diğer kurumlardan farklı olarak üstünlük ve başarı göstermesi için insan kaynaklarını sağlama, işe alım yapması, çalışanların geliştirilmesi, bu hususta çeşitli yöntem ve stratejiler oluşturmaları, planlamalar yapması, kurum içi örgütsel bir yapı geliştirilmesi, yöneltme ve yönlendirmelerin sağlanması, yapılan tüm bu çalışmaların denetime tabi tutulmasını kapsamaktadır (Yüksel, 1998: 8). İnsan kaynakları yönetimi bir örgütte bütünleşmeyi, çalışanların katılımını, çalışma esnekliği ve işin kalitesini arttırmak için uygulanmaktadır. Bu sebeple iş görenlerin çalışma ortamında bütünleşmesini ve iş görenlerin örgüte olan katkılarının en üst seviyelere çıkmasını amaçlamaktadır (Çalık ve Şehitoğlu, 2018; Starkey and McKinlay, 1993: 8). İnsan kaynakları yönetimi kapsamında; iş ve işlemleri gerçekleştirecek elemanların işe alımı, eğitimleri, geliştirilmesi, motivasyonu ve değerlendirilmesi aşamaları örgütün amaçlarına ulaşabilmesi için gerekli olan aşamalardır (Çalık ve Şehitoğlu, 2018; Boone and Kurtz, 1998: 226).

İnsan kaynakları yönetiminde örgütün belirlenen hedeflere ulaşmasını sağlamak amacıyla kullanılan insan kaynakları özünde insanı ifade etmektedir ve örgütün en değerli unsuru olarak görülmektedir. Örgüt içerisindeki yapılanmadan, örgütün belirlenen hedeflere ulaşmasındaki gayret ve çabasına kadar her aşama insan vardır. Dolayısıyla insan kavramı örgütteki en üst yöneticilerden en alttaki çalışana kadar herkesi belirtmektedir (Kaynak, Adal ve Ataay, 1998: 15). Bu nedenle insan sadece örgüt için kaynak olarak görülmemeli, örgütün temelinde sahip olduğu en değerli zenginlik olarak düşünülmelidir. Bu açıdan bakıldığında örgütteki insan unsuru diğer unsurlara göre farklı tutulmalı ve dokunulmaz bir konuma sahip olmalıdır (Sabuncuoğlu, 2000: 2).

İnsan kaynakları yönetiminin temelini oluşturan insan bir örgütteki lokomotif güçtür (Aykaç, 1999: 16). Günümüzde değişim baş döndürücü hızla devam etmektedir ve bu değişimin içerisinde örgütlerin varlığını sürdürebilmesi insan kaynaklarını ne kadar etkili kullanabildiğine bağlıdır (Çalık, 2003: 8). Küreselleşen ve değişen dünyada örgütlerin unutmaması gerekenlerden biri; varlıklarını sürdürmelerinin iş görevlerine bağlı olduğudur (Açıklın, 1999: 18). Bunun yanında örgütün varlığını sürdürebilmesi için, insan kaynaklarını etkin kullanmasının yanında, maddi ve mali kaynakları da etkin kullanması gerektiği unutulmamalıdır (Palmer and Winters, 1993: 10; Çalık ve Şehitoğlu, 2018).

İnsan üretici güç olmaktan ziyade örgütlerde üretim sürecini planlayan, yönlendiren ve bu süreci kontrol altına tutan bir güç haline gelmiştir. Bu nedenle zaman içerisinde insanın örgüt içerisindeki rolü de değişmeye başlamıştır. Örgütte çalışanlar için yapılan tüm harcamalar gider olarak değil, yapılan yatırım olarak değerlendirilmektedir (Fındıkçı, 2000: 10). Bu sebeple insan kaynakları yönetimi, örgütlerde önem verilen konulardan biri haline gelmiştir.

Personel yönetimi ve insan kaynakları yönetimi birbirinden farklı olup, insan kaynakları yönetimi çağdaş yönetim anlayışı yaklaşımını da içinde barındırmaktadır. Personel yönetiminin zaman içerisinde kurumun içinde ve kurumun dışında bazı etkiler neticesi değişime uğramasıyla,

kurumlarda insana verilen önemin artması sonucu insan kaynakları yönetimi doğmuştur. Bu değişimin temelinde örgütsel başarının sağlanması için çalışanların etkin bir şekilde yönetilmesi yatmaktadır (Özkara, 1995: 323). İnsan kaynakları yönetimi, birçok açıdan iş görenlerin yeteneklerini belirleyip bu doğrultuda iş dağılımı yapmasıyla personel yönetiminden ayrılmaktadır. Dolayısıyla iş gören sadece örgütte var olan bir durum değil, tüm yönleriyle sürecin içerisine dâhil edilen önemli bir varlık olduğu benimsenmiştir (Canman, 2000: 64).

Örgütte var olan insan kaynağının doğru, etkin ve verimli bir şekilde kullanılması insan kaynakları yönetimiyle sağlanır. Bununla birlikte insan kaynakları yönetimi çalışanların ihtiyaçlarını karşılarken mesleki anlamda da gelişmesine katkı sağlar (Palmer and Winters, 1993: 25; Çalık ve Şehitoğlu, 2018).

İnsan kaynakları yönetimi, planlama, iş gören bulma ve seçme, geliştirme, ücretlendirme, sağlık, iletişim gibi birçok faaliyeti kapsadığı gibi örgütlerin rekabet edebilmeleri için gereken donanım da sahip olmalarıyla da ilgilidir (Armstrong, 1992: 175; Pettigrew and Whipp, 1991: 28). İnsan kaynakları yönetimi bu sebeple birçok işlevi de bir araya getirmiş ve aralarında bir bütünlük sağlamıştır.

1.2. İnsan Kaynakları Yönetiminin Amacı

Çalışanların en etkili ve verimli biçimde görevlerini yaparak kurumu belirlenen noktaya ulaştırması, bu görevler ifa edilirken de çalışanların özlük haklarının en üst seviyeye çıkarılarak yaşam kalitesi ve standartlarının daha iyi seviyelere çıkarılması insan kaynakları yönetiminin temel amacıdır. İnsan kaynakları yönetiminin diğer amaçları şöyle özetlenebilir (Canman, 2000: 64-65; Armstrong, 1994: 182; Çalık ve Şehitoğlu, 2018):

1. Kurumun yönetsel amaçlarına çalışanlar vasıtasıyla ulaşmayı sağlamak.
2. Çalışanların beceri ve yeteneklerinden faydalanmak ve kapasitelerini belirlemek.
3. Kurumun ve çalışanların performansını artırmak.
4. Kurum kültürünü biçimlendirerek, insan kaynakları yönetimi politikalarını kurumun politikalarıyla örtüştürmek.
5. performansı artırmak için çalışan ve işe alım politikaları üretmek, mevcut kaynakları kurumun ihtiyaçları için etkin kullanmak.
6. Oluşturulan ortamlarla personelin gizli yetenek ve kabiliyetlerini ortaya çıkarmak.
7. Kurumda sağlanan imkânlarla yenilik, grup çalışması, toplam kalite gibi hususları ortaya çıkarmak.
8. Olumlu örgüt iklimi ve çalışmalardaki yeterlikler için sevk ve yönlendirme yapmak.

1.3. İnsan Kaynakları Yönetiminin Özellikleri

İnsan kaynakları yönetimi örgütlerin kültürüne, iklimine, yapılanmasına, hizmet alanına göre farklı şekillerde uygulanmaktadır. Her ne kadar insan kaynakları yönetiminin örgütlere göre farklı uygulama şekilleri olsa da tüm örgütlerde taşıdığı bazı benzer özellikler bulunmaktadır. Bu özellikler şöyledir (Armstrong, 1992: 22; Canman, 2000: 65-66; Fındıkçı, 2000: 18-21, Çalık ve Şehitoğlu, 2018):

İnsan kaynakları yönetimi;

1. Kurumun üst yöneticileri tarafından uygulanan faaliyetlerdir.
2. Sürecinin uygulanmasında sorumluluk birimlere paylaştırılarak ilgili birim yöneticileri tarafından takip edilmesi sağlanır.
3. Çalışanların kendini yetiştirmesini ve geliştirmesini sağlar.
4. Kurum kültürünün gelişmesini ve etik kurallara riayet edilmesini sağlar.
5. Çalışanların bulunması, seçilmesi, işe alımlarının yapılması, planlanması ve uygulanması süreçlerinin sağlıklı bir şekilde yürütülmesini sağlar.
6. Kurumun belirlediği hedeflere ulaşmasını sağlar.

7. Zemininde çalışanların ilişkilerinin sağlıklı bir şekilde idare edilmesi vardır.
8. Grup çalışması ve değişken rollerin uygulanmasına önem verir.
9. Yeterlikleri, yetenekleri, performansını dikkate alarak ödülleri belirler.
10. Çağın gerektirdiği değişimin kurum tarafından rahat uygulanmasını sağlar.

1.4. Eğitimde İnsan Kaynakları Yönetimi

Eğitim öğretimde yapılan her türlü değişiklik okullarda başlamaktadır. Çünkü eğitim öğretim faaliyetlerinin merkez noktasında okullar bulunmaktadır. Eğer okullarda insan kaynakları yönetimi amacına uygun bir şekilde uygulanırsa zamanla oluşacak her türlü değişim başarıyla sonuçlanacaktır. Öncelikle okuldaki tüm iş görenlerin buna inanmaları ve insan kaynakları konusunda bilgi edinmeleri gerekir (Çelikten, 2001: 18). Okulların en önemli insan kaynağı yöneticiler, öğretmenler ve öğrencilerdir. Bu kaynakların temel özelliği, insan ilişkilerine dayalı olmasıdır.

Eğitim yönetiminin amacı; okulların tespit edilen vizyon ve misyon doğrultusunda başarılı bir şekilde ilerleyerek beklenen sonuca varmalarını, bu süre zarfında konuyla ilgili politikaların veya alınan kararların uygulanmasını, tüm kaynakların verimli ve aktif şekilde kullanılmasını sağlamaktır (Akçay, 1996: 75). Okul yöneticilerinin tüm kaynakları verimli ve aktif bir şekilde kullanarak, tespit edilen hedefler doğrultusunda alınan kararları uygulayarak, çeşitli yöntem ve teknikler kullanarak hedefe ulaşması beklenir (Kaya, 1999: 43). Okul yöneticilerinin elindeki potansiyel insan kaynağını en etkin şekilde kullanabilmesi, iş görenlerin rol ve beklentilerini değerlendirerek buna göre davranmasına ve iş görenlerin ihtiyaçlarını gidermesine bağlıdır (Erkoç, 2000: 75).

Okullarda insan kaynakları yönetiminin uygulamaya geçirilmesi, okul yöneticilerine bağlıdır ve onların kendilerini geliştirmeleriyle, etkili iletişim kurabilmeleriyle, iş göreni güdeleyebilmeleri ve liderlik vasıflarına sahip olmalarıyla ilgilidir (Ünal, 2000: 13-14). Taymaz'a göre insan kaynakları yönetimi kapsamında okul yöneticilerinin üzerine düşen sorumluluklar şöyledir (2000: 60):

Okulun;

1. Vizyonunu ve misyonunu açıklamak.
2. Politikalarını tespit etmek ve açıklamak.
3. Faaliyetlerde kullanılacak kaynakları belirlemek.
4. Yönetiminde eşit ve adil davranarak, kararlara tüm personeli dâhil etmek.
5. Çalışanlar ve zümreler arasında etkili bağlar kurmak.
6. Eğitim öğretim sürecinde yapılacakları planlamak.
7. Paydaşlarının desteğini almak.
8. İç ve dış unsurlarla etkileşimini ve birlikteliğini sağlamak.
9. İşletilmesiyle ilgili etkili bir yönetim planı geliştirmek ve uygulamak.
10. Tüm çalışma ve faaliyetlerini gözlemek ve değerlendirmek.

1.5. İnsan Kaynakları Yönetiminin İşlevleri

Bazı ana unsurların yerine gerilmesiyle insan kaynakları yönetimi olması gereken seviyeye ulaşabilir. Bu ana unsurları şöyle özetleyebiliriz:

a. Politika oluşturma ve planlama işlevi: Politikaları ölçek olarak düşünecek olursak, karar alma sürecinde ortak algı için belirleyicilerdir. Örgütün istenilen hedefe doğru ve başarılı bir şekilde ulaşabilmesi için politikaların önceden belirlenmesi gerekir. Politikalar, tüm çalışanlara güven vermeli, karar almada belli bir düzen sağlamalı, adil ve eşit olmalıdır. Bu sayede örgüt çalışanları iş ve işlemlerin sağlıklı yürüdüğü konusunda kanaate varır ve huzurlu bir çalışma ortamı oluşur (Yüksel, 1998: 58). Örgüt sorunlarına çözüm olabilecek, alınan kararlara yön verebilecek, örgütteki faaliyetleri biçimlendirecek politikalar oluşturulmalıdır (Bursalıoğlu, 1996).

b. İnceleme-belirleme işlevi: Örgütün sağlıklı bir şekilde devamının sağlanması için, iş görenlerin ihtiyaç ve gereksinimlerinde cevap verilmeli, bunlar için uygun yöntem ve teknikler

geliştirilmelidir. Bu iş ve işlemler de rastlantıya göre değil, iyi bir inceleme ve araştırma çalışması sonucu belirlenebilir. İnceleme ve belirleme işleviyle örgüt içerisinde insan kaynaklarının en etkin şekilde kullanımı sağlamak için önemlidir (Can, 2013).

c. Bilgilendirme ve danışmanlık işlevi: Bu işlev kapsamında örgüt üyelerine, örgüt içi ve dışı kaynaklara bilgi iletilir. Bilgilendirme ve danışmanlık işlevi örgütün iş yoğunluğunu azaltmak gibi önemli bir rolü vardır. Örgüt için potansiyel insan kaynağının belirlenmesi, bilgilendirme yöntemlerinin geliştirilmesi, en az maliyetle iş başvurusu sayısının artırılması, istenmeyen özellikteki iş gören adaylarını kurum dışında bırakmasıyla bu rolü gerçekleştirir (Açıkalın, 1994: 73).

d. İnsan kaynağının sağlanması işlevi: Örgütün varlığı temelde insana bağlıdır. Dolayısıyla örgüt amaçları doğrultusunda, işin niteliğine uygun iş görenlerin tespiti, bunların örgüte çekilmesi, bu süreçte uygulanacak yöntem ve teknikleri belirlemesi gerekmektedir. Bu kapsamda yapılacak faaliyetler bu işlevin içerisindedir (Yüksel, 1998).

e. Bütünleştirme-sosyalleştirme işlevi: İş görenlerin örgüte karşı aidiyet duygusunun geliştirilmesi, örgüt sorunlarında birlikte çözümler bulunması, gönüllü olarak çalışmaların yaptırılması ve bu çalışmalar sonunda iş görende bireysel doyumun sağlanması bütünleştirme işlevinin gereğidir (Açıkalın, 1994: 142). Sosyalleştirme, uyum sürecinde iş görenlerin diğer iş görevlerle ve gruplarla kaynaşmasının sağlanmasıdır (Can, 2013).

f. İnsan kaynağının eğitimi-geliştirilmesi işlevi: Örgütte insan kaynağının eğitimi, hizmet içi eğitimlerle, özel ve tüzel kişilerden alınan eğitim, tecrübe ve destek eğitimleriyle sağlanmaktadır (Taymaz, 2000: 4). Geliştirme, eğitime göre daha uzun bir süreç olup, bireyin farklı yeteneklerinin ortaya çıkarılarak geliştirilmesi esas alınır. Geliştirmede süreklilik esastır (Can, 2013).

g. Koruma sağlık ve güvenlik işlevi: İş görevlerin ve ailelerinin şimdi ve daha sonraki zamanlar için ruh ve beden sağlığını muhafaza etmek, iş görenin motivasyonunu ve enerjisini sekteye uğratan durumlara tedbir almak, her şeye rağmen iş görenin sağlığının bozulması durumunda tedavi için gerekenin yapılmasını içeren tüm faaliyetler koruma, sağlık ve güvenlik işlevi içerisindedir (Açıkalın 1994: 158).

h. Ödeme işlevi: İnsanların çalışma sebeplerinden biri de hayatlarını idame ettirebilmeleri için para kazanmaktır. Bu nedenle ücret almak iş görenlerin en temel haklarının başında gelir. Çalışanların verdiği emeklerin karşılığının bu kapsamda hakkıyla ödenmesi faaliyetleridir (Tortop, 1999: 107; Açıkalın, 1994: 177).

i. Ayırma-emeklilik işlevi: İnsanlar çalıştıkları örgütlerden sebebi her ne olursa olsun ayrılma hakkına sahiptirler. Bu nedenle örgütlerde iş görenlerin ayrılma iş ve işlemleriyle ilgili bir strateji belirlenmelidir. Örgütten ayrılma işlemi genellikle beş şekilde olmaktadır (Can, 2013).

1. İstifa
2. İşten çıkarma
3. İşten sürekli uzaklaştırma
4. Emeklilik
5. Ölüm

1.6. Araştırmanın Amacı

Yukarıda açıklanan ana unsurlar bakımından insan kaynakları yönetiminde bir okul yöneticisinin görevi; belirlenen vizyon ve misyon kılavuzluğunda, okulda baş rol oyuncusu olan öğretmenin etkili ve verimli bir şekilde çalışmasını sağlamak için yönlendirmek ve bu süreçte yönetmektir. Bu çalışmanın amacı da öğretmenlerin bu süreçte okul yönetiminden neler beklediğini ve ne gibi sorunlarla karşılaştığını tespit etmektir. Bahsedilen amaca varmak için katılımcılara aşağıdaki sorular yöneltilmiştir.

1. Okulunuzda insan kaynaklarının yönetilmesiyle ilgili yaşadığınız sorunlar nelerdir?
2. Okul yönetiminden, insan kaynaklarının yönetilmesiyle ilgili beklentileriniz nelerdir?
3. Okulunuzda, insan kaynakları yönetiminde okul yöneticilerinin rolü nedir?
4. Okulunuzda, insan kaynakları yönetiminin geliştirilmesinde okul yöneticilerinin rolü sizce ne olmalıdır?
5. Okulunuzda insan kaynakları yönetiminin geliştirilmesine yönelik önerileriniz nelerdir?

2. YÖNTEM

Bu bölümde araştırma modeli, çalışılan örneklem, veri toplama aracı, verilerin toplanma süreci, verilerin analizi üzerine açıklamalar yapılmıştır.

2.1. Araştırmanın Modeli

Bu araştırma betimsel bir araştırma olup var olan mevcut durumu belirlemeyi hedeflemiştir. Nitel araştırma yöntemi, araştırmaya katılanların tecrübelerinden ortaya çıkan değişik manaları sistemli bir şekilde analiz edebilmektedir. Nitel araştırma yöntemleriyle kişilerin duygularını, fikirlerini, hissettiklerini daha anlayabiliriz (Ekiz, 2003: 25). Bu nedenle bu araştırmada nitel araştırma yöntemi kullanılmıştır. Birçok elemanı bulunan bir evrende genel bir sonuca ulaşmak için evrenin tamamında veya alınacak bir örneklem grubunda tarama yapmak gerekir. Bu yapılan tarama modeli genel tarama modelidir. Genel tarama gözlemlene veya kesit alan yöntemiyle gerçekleştirilir. Evrenin herhangi bir anından fotoğraf karesi almaya benzeyen ve verilerin toplama işlemi bir defada yapılan model kesitsel tarama yöntemidir (Metin, 2014). Öğretmenlerin okul yönetiminden beklentilerini ve sorunlarını belirlemek için amaca uygun şekilde kesitsel tarama yöntemi kullanılmıştır.

2.2. Çalışılan Örneklem

Amaçlı örnekleme yöntemi olan ölçüt örnekleme bu araştırmaya katılanların tespit edilmesi için kullanılmıştır. Bu yöntemde öncelikle bazı kriterler belirlenir ve bu kriterlere uygun katılımcılar tespit edilir. Bu yöntemde asıl olan belirlenen kriterlere uygun katılımcılarla çalışmaya devam etmektir (Yıldırım ve Şimşek, 2005). Kriter çok farklı birimlerden olabilir, örneğin; belli özelliklere sahip bireyler, belli niteliklere sahip eşyalar, belli kriterleri bulunan durumlar veya olaylar olabilir ve bunların hepsi gözlenen birimleri oluşturur. Dolayısıyla örneklem için tespit edilen kriterleri karşılama bu gözlem birimleri örnekleme dâhil edilir ve ölçüt örnekleme oluşturulur. Bu araştırmada katılımcıların resmi ortaöğretim kurumlarında öğretmen olarak görev yapması, ölçüt olarak belirlenmiştir. Araştırmaya Tekirdağ'ın Süleymanpaşa ilçesinde bulunan; Fen Lisesi'nden 5, Sosyal Bilimler Lisesi'nden 6, Mesleki ve Teknik Anadolu Lisesi'nden 5, Güzel Sanatlar Lisesi'nden 6, Anadolu Lisesi'nden 6 olmak üzere, toplam 28 öğretmen katılmıştır.

2.3. Veri Toplama Aracı

Veriler, doküman inceleme ve oluşturulan yarı yapılandırılmış görüşme formuyla toplanmıştır.

Detaylı bir alan yazın incelemesi yapılarak kavramsal şablon ortaya çıkarılmış ve 5 maddeden ibaret yarı yapılandırılmış görüşme formu oluşturulmuştur. Uzman görüşleri alınarak araştırmada kullanılan görüşme formları tekrar düzenlenmiş, veriler toplandıktan sonra üç farklı araştırmacı tarafından tekrar incelenmiş ve sonra analiz edilmiştir. İncelenen analiz sonuçlarının gerçeğe ne derece yakın olduğunu tespit etmek için analiz sonuçları başka bir araştırmacıyla paylaşılmış ve araştırmacının konu hakkındaki görüşleri değerlendirilmiştir.

2.4. Veri Toplama Süreci

Belirlenen ölçüte göre tespit edilen okulların hepsine gidilerek okulların müdürleriyle görüşülmüş ve okul müdürünün de yönlendirmesiyle görüşme formları ilgili katılımcılara dağıtılmış, sonra doldurulmuş halde geri toplanmıştır. Bu süreçte öğretmenlere 30 adet görüşme formu dağıtılmış ve eksiksiz şekilde geri toplanmıştır. Toplanan formların istatistik analizleri yapılmadan önce

incelendiğinde bazı katılımcılar tarafından bazı soruların özensiz cevaplandığı ve bazı kısımlarının boş bırakıldığı tespit edilmiştir. Bu şekilde istatistik analizine katkısı olmayacağı anlaşılan 2 görüşme formu değerlendirme dışında bırakılmış ve geriye kalan geçerli 28 görüşme formu analiz edilmiştir.

2.5. Veri Analizi

Veriler betimsel analiz yöntemiyle analiz edilmiştir. Görüşme formuyla toplanmış olan verilere imkânlar ölçüsünde dokunulmamış ve gerçek halleri korunmuştur. Betimsel analiz yöntemi; katılımcı görüşlerinin anlamını değiştirmeden, araştırmacının düşünceleri etkisinde ayrışım ve değişim yapmadan, konunun gerçeklerini olduğu şekilde ortaya koyan, doğru ve gerçek bir yaklaşımdır (Ekiz, 2003: 34-35). Gerekli durumlarda da katılımcıların görüşlerinden direk alıntılar yapılmış, yapılan alıntılar bulgu ve sonuçlara yansıtılarak betimsel analiz yönteminin yaklaşımına uygun hareket edilmiştir (Yıldırım ve Şimşek, 2008). Elde edilen verilerin incelemesi yapılmış, düzenlenmiş ve gerekli kodlamalar yapılmıştır.

3. BULGULAR

3.1. Katılımcıların Demografik Özelliklerine Ait Bulgular

Katılımcıların cinsiyet, branş/alan/bölümlerine, eğitim kurumunun türüne ve kıdem yıllarına ilişkin frekans ve yüzde dağılımlarına ilişkin tablolar aşağıda gösterilmiştir.

Tablo 1.

Örnekleme Oluşturan Katılımcıların Cinsiyetine Göre Dağılımları

Cinsiyet	f	Oran (%)
Erkek	16	57,14
Kadın	12	42,86
Toplam	28	100

Tablo 1.'e bakıldığında, örnekleme oluşturan katılımcıların 16'sının erkek (%57,14), 12'sinin kadın (%42,86) olduğu görülmektedir.

Tablo 2.

Örnekleme Oluşturan Katılımcıların Branş/Alan/Bölümlerine Göre Dağılımları

Branş	f	Oran (%)
Biyoloji	2	7,14
Felsefe	2	7,14
Fizik	1	3,57
Matematik	2	7,14
Makine Teknolojisi	2	7,14
Müzik	2	7,14
Elektrik Elektronik Teknolojisi	2	7,14
Rehberlik	4	14,29
Resim	3	10,72
Tarih	1	3,57
Türk Dili ve Edebiyatı	3	10,72
Tekstil Teknolojisi	1	3,57
Yabancı Dil	3	10,72
Toplam	28	100

Tablo 2.'ye bakıldığında, örnekleme oluşturan katılımcıların 2'sinin Biyoloji (%7,14), 2'sinin Felsefe (%7,14), 1'inin Fizik (%3,57), 2'sinin Matematik (%7,14), 2'sinin Makine Teknolojisi (%7,14), 2'sinin Müzik (%7,14), 2'sinin Elektrik Elektronik Teknolojisi (%7,14), 4'ünün Rehberlik (%14,29), 3'ünün Resim (%10,72), 1'inin Tarih (%3,57), 3'ünün Türk Dili ve Edebiyatı (%10,72), 1'inin Tekstil Teknolojisi (%3,57), 3'ünün Yabancı Dil (%10,72) branş/alan/bölümlerinden olduğu görülmektedir.

Tablo 3.

Örnekleme Oluşturan Katılımcıların Eğitim Kurumu Türlerine Göre Dağılımları

Okul türü	f	Oran (%)
Anadolu Lisesi	6	21,42
Fen Lisesi	5	17,87
Güzel Sanatlar Lisesi	6	21,42
Mesleki ve Teknik Anadolu Lisesi	5	17,87
Sosyal Bilimler Lisesi	6	21,42
Toplam	28	100

Tablo 3.'e bakıldığında, örnekleme oluşturan katılımcıların 6'sının Anadolu Lisesi (%21,42), 5'inin Fen Lisesi (%17,87), 6'sının Güzel Sanatlar Lisesi (%21,42), 5'inin Mesleki ve Teknik Anadolu Lisesi (%17,87), 6'sının Sosyal Bilimler Lisesi (%21,42) türündeki eğitim kurumlarında çalıştığı görülmektedir.

Tablo 4.

Örnekleme Oluşturan Katılımcıların Kıdem Yılına Göre Dağılımları

Toplam çalışma yılı	f	Oran (%)
1-5 yıl	3	10,72
6-10 yıl	2	7,14
11-20 yıl	6	21,42
21-25 yıl	5	17,87
25 yıldan fazla	12	42,85
Toplam	28	100

Tablo 4.'e bakıldığında, örnekleme oluşturan katılımcıların 3'ünün 1-5 yıl (%10,72), 2'sinin 6-10 yıl (%7,14), 6'sının 11-20 yıl (%21,42), 5'inin 21-25 yıl (%17,87), 12'sinin 25 yıldan fazla (%42,85) kıdem yılına sahip olduğu görülmektedir.

3.2. Araştırma Sorularına Ait Bulgular

1. Okulunuzda insan kaynaklarının yönetilmesiyle ilgili yaşadığınız sorunlar nelerdir? Sorusuna on beş katılımcı (N=15) herhangi bir sorun yaşamadığını belirtmiş, on üç katılımcı (N=13) ise yaşadığı sorunları belirtmiştir. Sorun yaşamadığını belirten katılımcılar; okullarında herkesin birbiriyle iletişim halinde olduğunu, okul kültürünün oluştuğunu, okulda eşgüdüm içerisinde eğitim hedefleri için çalışıldığını ve öğrenci merkezli çalışmalar yapıldığını belirtmişlerdir.

Sorun yaşadığını belirtenlerden iki katılımcı (N=2) bilgi paylaşımının ve iletişimin yetersiz olduğu, iki katılımcı (N=2) bürokratik ve yasal engellerin okulun geleneksel yapısının değiştirilmesine engel olduğu, iki katılımcı (N=2) okulda çalışan personel sayısının az olduğu noktalarına vurgu yapmışlardır.

Ö1 "Okuldaki personel sayısı azdır ve bu nedenle işlerin yetişmemesinin verdiği sorunlar vardır.". Ö2 "Tüm öğretmenlere eşit ve adil davranılmamaktadır. Çalışan öğretmenlerin istekleri dikkate alınmamaktadır.". Ö3 "Okulumuzda bilgi paylaşımı yetersizdir. Kararların alınmasında bize fikir sorulmamaktadır. Geçmişte alınana kararlar kolay kolay değiştirilmemektedir.". Ö4 "Kişisel ve mesleki gelişime katkı sağlayacak eğitimler düzenlenmemektedir. Yeterinde iletişim kurulmamaktadır.". Ö5 "Sorunların çözümünde geri bildirimler etkin bir şekilde kullanılmamaktadır. Faaliyet ve organizasyonlara tüm çalışanlar etkin bir şekilde katılmamaktadır. Bilgi paylaşımı yeterli değildir.". Ö6 "Norm kadro fazlası öğretmenler.". Ö7 "İnsan kaynakları yönetimi merkezi yönetimden kaynaklı anlayış olarak sınırları belirlenmiştir. Bu nedenle sınırların belli olduğu yönetimde insan kaynaklarının verimli yönetilmesi çok kısıtlanmaktadır. Okuldaki geleneksel yapı. Kırılması gereken noktalarda bürokratik yapıyla beslenmektedir. Öğretmenlerden beklenenler belirlidir. Gereken verim mesai saatleri içerisinde alınmamaktadır. İnsan kaynakları yönetimi Milli Eğitim Bakanlığı'nda henüz fazla önem kazanmamıştır. Önemsemeli ve süreç hızlandırılmalıdır.". Ö8 "Öğretmenler yeniliklere kapalıdır.". Ö9 "Okul yönetimi personel arasında ayırım yapmaktadır. Çalışanların içerisinde görevini yapmayan personele okul yönetimi ses çıkarmamaktadır.". Ö10 "Okuldaki her öğretmen alınan kararlara uymamaktadır.". Ö11 "Okulda iç barış yoktur. Öğretmenlerin hak ettiği saygınlıkta olmadığını düşünüyorum.". Ö12 "Okul yönetimi tutarlı davranmamaktadır.". Ö13 "Öğretmenin ekonomik koşullarının kötü olması".

2. Okul yönetiminden, insan kaynaklarının yönetilmesiyle ilgili beklentileriniz nelerdir? Sorusuna üç katılımcı (N=3), okul yönetiminin yeterli olduğunu ve beklentisinin olmadığını belirtmişlerdir. Diğer yirmi beş katılımcının (N=25) tamamı görüş beyan etmiş ve özellikle dört katılımcı (N=4) eşit yaklaşım beklediğini, dört katılımcı (N=4) kararlara tüm çalışanların katılması gerektiğini, üç katılımcı (N=3) adaletli olunmasını beklediğini, iki katılımcı (N=2) daha programlı olunması gerektiğini, iki katılımcı (N=2) duyuruların zamanında yapılması gerektiğini, iki katılımcı (N=2) çalışmalara tüm personelin katılımının sağlanması gerektiğini, iki katılımcı (N=2) kurumsal özerkliğin olması gerektiğini, iki katılımcı (N=2) sosyal etkinlikler düzenleyerek çalışanlar arasında iletişim bağlarının güçlendirilmesi ve iki katılımcı da (N=2) her yönüyle fırsat eşitliği olması gerektiğini belirtmişlerdir.

Ö1 "Okul yöneticilerinin kapıları açık olmalıdır. Yöneticiler ulaşılabilir olmalıdır. Hepsinden güler yüz bekliyorum. Yönetici öğretmenlere eşit ve adaletli davranmalıdır.". Ö2 "Okul yönetimi kendisi ile yarışmalıdır. Daha iyisi olabilmek için çeşitli eğitimlere katılmalıdır.". Ö3 "Yöneticiler çalışan personeli desteklemelidir. Personelin öz değerlendirmeleri yapılmalıdır. Zümrelerde ortak hareket ve iyi örnek bilinci geliştirilmelidir.". Ö4 "Biraz daha programlı olunabilir. Duyurular gecikiyor ve açık değil.". Ö5 "Öğretmenin üretken ve mutlu olması için gereken çalışmaları yapmalıdırlar.". Ö6 "Okul yönetiminden sevgi dolu bir yaklaşım bekliyorum. Tüm öğretmenlerin sorunlarını belirlemeliler.". Ö7 "Okul yönetiminin kurumsal özerkliği olmalıdır. İnsan kaynakları yönetimi konusunda yetişmiş insan gücünün olması gereklidir. Kurumda verimli olanla olmayanın ayrıldığı bir ödüllendirme sistemiyle motivasyonu artırıcı yönde çalışmalar yapılmalıdır. Her yönüyle fırsat eşitliği sağlanmalıdır. Kariyer gelişimini özendirmelidir. Yönetim öncelikle her çalışanı insan olarak değerlendirmelidir. Yöneticiler kurumda aidiyet duygusunu arttırmalıdır.". Ö8 "Alınan kararların tüm personele duyurulmasını istiyorum. Karar alırken öğretmenlerinde olaya dâhil edilmesini diliyorum.". Ö9 "Okul yönetiminin değişime ve yeniliğe açık olmasını bekliyorum.". Ö10 "Okul yöneticileri kişisel gelişim ve mesleki gelişimle ilgili eğitim almalıdır.". Ö11 "Belirli günlerde okul yemekleri, sportif faaliyetler düzenleyerek öğretmenler arasında kaynaşmayı sağlamalıdırlar.". Ö12 "Çalışmaları tüm öğretmenlerin katılımını sağlamalıdırlar.". Ö13 "Kantin ve yemekhane koşullarını iyileştirmelidirler. Temizlik hizmeti veren personelin sayısını arttırmalıdır.". Ö14 "Okul yönetimi yeterlidir.". Ö15 "Değişen yönetmeliklerin, duyuruların ilgili personele e-posta ile duyurulmasını sağlamalıdır. Hatta kısa tanıtım ve sunum hazırlanarak konferans salonunda ilgili öğretmenlere anlatılmalıdır.". Ö16 "Okul yönetimi herkese karşı adil davranmalıdır. Okul yönetimi özerk olmalıdır.". Ö17 "Okul yönetimi tüm çalışanlara fırsat eşitliği konusunda imkân sağlamalıdır. Herkese adaletli olmalıdır.". Ö18 "Tüm öğretmenler eşittir ve yönetim bunu bilmelidir. Okuldaki tüm çalışanlar karar alma

sürecine katılmalıdır.". Ö19 "Beklentim yok.". Ö20 "Öğretmenler gününde falan yemek düzenlenerek öğretmenler arası diyaloglar iyileştirilebilir. Okul yönetimi faaliyetlerde sadece birkaç öğretmeni kullanmamalıdır.". Ö21 "Okul yönetimi adaletli ve programlı olmalıdır.". Ö22 "Duyurular anlaşılır şekilde yapılsın. Okulla ilgili işlerde bende karar sürecinde bulunmak istiyorum.". Ö23 "Yeterli.". Ö24 "Okulumda eşitlik istiyorum. Problemin sebebi olan kişilerle okul yönetimi bire bir görüşmelidir.". Ö25 "Okulda herkese eşit davranılmalıdır. İç barış sağlanmalıdır.". Ö26 "Okul yönetimi tutarlı davranmalıdır. Kararlara tüm çalışanları dâhil etmelidir.". Ö27 "Okul yönetimi öğretmenlere hak ettiği saygınlığı kazandırmalıdır.". Ö28 "Okul yönetimi yeniliklere açık olmalıdır.".

3. Okulunuzda, insan kaynakları yönetiminde okul yöneticilerinin rolü nedir? Sorusuna üç katılımcı (N=3) yöneticilerin herhangi bir rolünün olmadığını belirtmişlerdir. Diğer yirmi beş katılımcının (N=25) tamamı görüş beyan etmiş ve özellikle iki katılımcı (N=2) okul yöneticilerinin rollerinin yasa ve yönetmeliklerle belirlendiğini, iki katılımcı (N=2) insan kaynakları yönetiminde yöneticilerin adil olduğunu, iki katılımcı (N=2) okul yöneticilerinin uyumlu çalıştıklarını, iki katılımcı (N=2) yöneticilerin kurumun misyon ve vizyonuna uygun davrandığını ve iki katılımcı da (N=2) yöneticilerin kurum kültürünü oluşturmak için çalışmalar yaptığını belirtmişlerdir.

Ö1 "Okul yönetimi program yapma ve nöbet tutma konularında duyarlı davranmaktadır. Toplantılara başkanlık eder ve çalışanlara gereken rehberliği sağlamaktadır.". Ö2 "Okul yöneticilerimiz kişinin yapacağı iş kapasitesini biliyor ve işi ona göre veriyor.". Ö3 "Rolleri olduğunu düşünmüyorum.". Ö4 "Yöneticilerimiz ön yargılı değiller ve duygusal davranmıyorlar.". Ö5 "Kurumun misyon ve vizyonunu sahiplenirler. Kurumda huzurlu ve çalışmayı teşvik edici ortamlar oluştururlar.". Ö6 "Projelere açık, bilimsel çalışmaları destekleyen bir kurum olarak faaliyet vermekteyiz. Yöneticilerimiz diğer kurumlarla işbirliğine açıktır.". Ö7 "Kaynakları doğru kullanmak için kişilerin yetenek ve yeterliliklerine göre iş planlaması yapar. Kurum kültürü oluşturmak için faaliyet ve aktiviteler yapar.". Ö8 "Bence yöneticilerin herhangi bir rolü yok.". Ö9 "Yöneticiler öğrenci tanıma ve kişilik hizmetlerini önemsemektedir. Okulun misyon ve vizyonuna uygun ortamlar oluşturmaktadırlar.". Ö10 "Çalışanların verimli olması ve okulu benimseyip sahip çıkmalarında okul yönetimi çok etkilidir.". Ö11 "Bence yöneticilerin rolü yoktur.". Ö12 "Okul yöneticileri uyumlu çalışmaktadırlar. Karşılaştığımız tüm problemlere yardımcı olmaktadır.". Ö13 "Okuldaki tüm yönlendirmeler okul yönetimine aittir. Yönetim yönetilenlerin beklentilerini karşılamaktadır.". Ö14 "Stratejik amaç ve hedeflere ulaşmak için olumlu yönde yönlendirme yapmaktadır.". Ö15 "Öğretmen, öğrenci ve velilerin yaşadığı sıkıntıları etraflıca değerlendirip, gerekli önlemleri alır. Yasa ve yönetmeliklere uygun hareket eder.". Ö16 "Kişilerin yapısal özelliklerine göre idare eder. Bunu yaparken diğer çalışanların haklarını korur.". Ö17 "Adaletli davranır ve okuldaki tüm olaylara hâkimdir.". Ö18 "Organizasyon yapar. Yöneticinin rolü kanun ve yönetmeliklerde belirlenmiştir.". Ö19 "İnsan kaynakları yönetiminde tek yetkili okul yöneticileridir.". Ö20 "Okul yöneticisi adildir.". Ö21 "Yönlendirici ve yol göstericidir.". Ö22 "Tüm çalışanların ilişkilerini yürütür.". Ö23 "Öğretmenlere karşı kibar ve anlayışlıdır.". Ö24 "İzin ve sağlık işlemleri konusunda gereken kolaylığı sağlamaktadır.". Ö25 "Okulda bir kültür oluşturmak için çalışmalar yürütür. Bazı şeylerin geleneksel hale gelmesini sağlar.". Ö27 "Okul yönetimi tam bir uyum içerisinde çalışmalarını yürütmektedir.". Ö28 "Yöneticimiz, ödüllendirme sürecini takip eder. Personeli teşvik eder.".

4. Okulunuzda, İnsan kaynakları yönetiminin geliştirilmesinde okul yöneticilerinin rolü sizce ne olmalıdır? Sorusuna katılımcıların tamamı (N=28) görüş beyan etmiş ve özellikle beş katılımcı (N=5) yeni düşünceleri dinlemeye ve uygulamaya kapalı olmamak, dört katılımcı (N=4) adaletli yaklaşımları, üç katılımcı (N=3) yapılacak çalışmaları yetenek ve becerilere göre planlamak, üç katılımcı (N=3) öğretmen destek olunması ve sahip çıkılması, üç katılımcı (N=3) okul yönetiminin daha özgür ve yenilikçi olması, iki katılımcı (N=2) vizyon ve misyonuyla örnek bir lider olması, iki katılımcı (N=2) modern çağın gereksinimlerine uygun olarak inisiyatif alabilmesi, iki katılımcı (N=2) okul yönetiminin daha baskın olması, iki katılımcı (N=2) yönetim sürecine tüm öğretmenlerin katılması, iki katılımcı (N=2) önderlik etmeleri, iki katılımcı (N=2) cesur olmaları konularına vurgu yapmışlardır.

Ö1 "Öğretmene rehberlik yapmalıdırlar. Herkese adaletli davranmalıdırlar.". Ö2 "İnsan kaynakları konusunda uygulamalı staj yapmalıdırlar. Vizyon ve misyon sahibi lider olmalıdırlar.". Ö3 "Çağdaş bir düşünce içerisinde inisiyatif alarak hareket etmelidirler.". Ö4 "Okul yönetimi diğer personele karşı daha baskın davranmalıdır. Nöbet tutmayan öğretmenleri denetlemelidir.". Ö5 "Öğretmenlerin yeteneklerini tespit etmelidir. Bu yeteneklerle neler yapılacağını belirlemelidir.". Ö6 "Çalışanların kendisini geliştirmelerine yardımcı olmalıdır. Çalışanların motivasyonunu arttırmalıdır. Çalışanları olumlu yönde yönlendirmelidir.". Ö7 "Okul yönetimi üretken olmalıdır. Okulda mutlu, huzurlu personel olması için çalışmalıdır.". Ö8 "Okul yöneticisi kanun ve yönetmelikler doğrultusunda hareket etmelidir. İnsanı duyarlılıkları ihmal etmemelidir.". Ö9 "Yönetim öğretmene sahip çıkmalı ve destek olmalıdır. Yeni fikirleri dinlemeye ve uygulamaya açık olmalıdır.". Ö10 "Yönetim okuldaki tüm öğretmenleri sürecin içerisine dâhil etmelidir. Önderlik yapmalıdır.". Ö11 "Projeleri desteklemelidir. Önde bir lider olmalıdır.". Ö12 "Öğretmenler iletişimde daha şeffaf ve objektif olmalıdır". Ö13 "Yönlendirici yok gösterici olmalıdır. Verimli toplantılar düzenlemelidir.". Ö14 "Alınan kararları birlikte uygulamalıdır.". Ö15 "Öğretmen, öğrenci ve velilerin yaşadığı sıkıntıları etraflıca değerlendirmeliler ve önlem almalıdırlar.". Ö16 "Başımıza bir iş gelir düşüncesinden kurtulmalıdır. Daha özgür ve yenilikçi olmalıdır.". Ö17 "Cesur olmalıdır. Disiplinli olmalıdır.". Ö18 "Adaletli yaklaşmalıdır. Olaylar karşısında daha cesur olmalıdır.". Ö19 "Okulun vizyon ve misyonunu iyi kavramış örnek bir lider olmalıdır.". Ö20 "İnisiyatif almasını bilmelidir. Adaletli davranmayı kendine ilke edinmelidir.". Ö21 "Okul yönetimi okuldaki diğer çalışanların üzerinde ve emir verici konumda olmalıdır.". Yeni fikirlere önem vermeli ve sahip çıkmalıdır. Daha özgür davranmalı ve yenilikleri takip etmelidir.". Ö22 "Yönetici yetenekleri bulup çıkarmada ve onları uygun yerlerde kullanmada usta olmalıdır. Fikirleri dinlemeli ve uygulama için alanlar yaratmalıdır.". Ö23 "Yönetici her zaman adil olmalıdır. Personelin yeterliklerini iyi bilmeli ve onları uygun işlere yönlendirmelidir." Ö24 "Yönetim sürecine tüm öğretmenleri katmalı ve öğretmenlerden çıkacak yeni fikirlere önem vermelidir. Mümkünse uygulamaya koymalıdır.". Ö25 "Yönetici özgür davranabilmelidir. Yenilikçi olmalıdır.". Ö26 "Yönetici öğretmene değer vermeli ve her zaman destek olmalıdır.". Ö27 "Farklı uygulamalar ortaya koymak için öğretmenlerin fikirlerine önem vermelidir.". Ö28 "Öğretmene sahip çıkmalı ve her zaman destek olmalıdır.".

5. Okulunuzda insan kaynakları yönetiminin geliştirilmesine yönelik önerileriniz nelerdir? Sorusuna katılımcıların tamamı (N=28) görüş beyan etmiş ve özellikle dört katılımcı (N=4) çalışanların desteklenmesi gerektiği, dört katılımcı (N=4) iletişim becerilerinin iyi düzeyde olması gerektiği, üç katılımcı (N=3) hizmet içi eğitimin gerektiği, üç katılımcı (N=3) huzurlu bir çalışma ortamının oluşturulması gerektiği, üç katılımcı (N=3) adaletli davranılması gerektiği, üç katılımcı (N=3) personelin görüşünün alınması gerektiğini, iki katılımcı (N=2) kurum içi dayanışma iş birliğinin geliştirilmesi gerektiğini, iki katılımcı (N=2) iyi örneklerin öne çıkarılması ve geliştirilmesi gerektiğini, iki katılımcı (N=2) çalışanların isteklerinin yerine getirilmesi gerektiğini, iki katılımcı (N=2) açık ve şeffaf bir yönetim olması gerektiğini, iki katılımcı (N=2) personele eşit davranılması gerektiğini, iki katılımcı (N=2) eğitimde öğrenci odaklı olunması gerektiğini, iki katılımcı (N=2) yeni fikirlere açık olması gerektiğini, iki katılımcı (N=2) yöneticilerin kendilerini öğretmenden farklı görmemesi gerektiğini belirtmişlerdir.

Ö1 "Yöneticilerin idareci ve öğretmenleri seçmesi gerekmektedir. Yöneticiler yeni atamalarda yetkili olmalıdırlar.". Ö2 "Yöneticilerin performansı düşük çalışanların işine son verme yetkileri olmalıdır.". Ö3 "Yöneticiler insan kaynakları konusunda eğitim almalıdırlar. Yöneticiler insan kaynakları konusunda uygulama yapmalıdırlar. Bu hizmet içi eğitimlerle sağlanabilir.". Ö4 "Yöneticiler kurum içi dayanışma ve iş birliğine önem vermelidirler. Yöneticiler bu konuda hizmet içi eğitim almalıdırlar.". Ö5 "Geri bildirimler ve öz değerlendirmeler dikkate alınarak dinamik bir çalışma ortamı oluşturulabilir. İyi örneklerin ele alınması ve geliştirilmesi gerekmektedir.". Ö6 "Yöneticiler çalışanlarını desteklemelidir. Huzurlu bir ortam oluşturulmalıdır.". Ö7 "Ben kavramı yerine biz kavramı getirilmelidir. Okuldaki gruplaşma engellenmelidir.". Ö8 "İnsan kaynakları yönetimiyle ilgili hizmet içi eğitimler verilmelidir. Kurum içinde iş birliği artırılarak personelin birbirine yardımcı olması sağlanmalıdır.". Ö9 "Eğitimde iyi örnekler paylaşılması ve kurum içerisinde

yaygınlaştırılmalıdır. Çalışan personel her konuda desteklenmelidir.". Ö10 "Okul içerisinde huzurun hâkim olduğu bir ortam sağlanmalıdır. Personel arasında iletişim etkin şekilde sağlanmalıdır.". Ö11 "Kurumdaki tüm çalışanlar her fırsatta desteklenmelidir. Adaletli davranmak personeli mutlu edecektir.". Ö12 "Sakin ve huzurlu bir ortamda çalışmak herkesin isteğidir. Yöneticiler çalışanlarla iletişimi sağlıklı kurmalıdırlar.". Ö13 "Yöneticiler işini sevmelidir. İşini yaparken adaletli davranmalıdırlar.". Ö14 "Yöneticiler liyakat sahibi olmalıdır. Çalışanların isteklerine öncelik vermelidirler.". Ö15 "Yönetici adil olmalıdır. Açık ve şeffaf bir yönetim anlayışı sergilemelidir.". Ö16 "Kurumda iyi bir iletişim ağı kurulmalıdır. Bilgi paylaşımı sağlanmalıdır.". Ö17 "Yeni fikirlere açık olmalıdır. Çalışanların isteklerini yerine getirmek için çalışmalıdır.". Ö18 "Geleneksel yönetim anlayışından uzak olmalı, açık, şeffaf ve ulaşılabilir bir yönetim uygulamalıdır.". Ö19 "Öğretmenlerin eleştirilerine olumlu yaklaşmalı ve tüm personele eşit davranmalıdır.". Ö20 "İnsan kaynakları yönetimi için yeterli zaman ayrılmalıdır. Personelin görüşlerine önem verilmelidir.". Ö21 "Çalışanları takdir edip motive etmelidir. Kendini öğretmenden farklı görmemelidir.". Ö22 "Kurumda yemek ve sosyal aktiviteler düzenlenmelidir. Yönetim eğitim ve öğrenci odaklı olmalıdır.". Ö23 "Tüm personelin görüşü alınmalı ve okulun hedefleri, politikaları tüm çalışanlara benimsetilmelidir.". Ö24 "Özendirici ve motivasyon artırıcı faaliyetler yapılmalıdır. Tüm personel eşittir gözüyle bakılmalıdır.". Ö25 "İnsan kaynakları yönetiminde değişik tecrübelerden yararlanılması için imkân verilmelidir. Öğrenci odaklı eğitim planlaması yapılmalıdır.". Ö26 "Personel çalışması için desteklenmelidir. Yönetici personelle etkili iletişim kurabilmelidir.". Ö27 "Sorun çıkaran personelle yüzleşmelidir. Yöneticinin özünde öğretmen olduğunu unutmaması gerekir.". Ö28 "Baskıcı, siyasi yöneticilerden etkilenmeden, korkmadan, özgün ve yeni fikirlere açık olmalıdır.".

SONUÇLAR VE ÖNERİLER

Sonuçlar

45

1. Okulunuzda insan kaynaklarının yönetilmesiyle ilgili yaşadığımız sorunlar nelerdir? Sorusuna, bazı katılımcıların herhangi bir sorun yaşamadığını belirtmiş olmasına rağmen, bazı katılımcının verdiği cevapların; "yeterince iletişim sağlanmadığı", "bürokratik ve yasal engellerin okulun geleneksel yapısının değiştirilmesine engel olduğu", "okulda yeterli sayıda çalışan bulunmadığı" maddelerinde toplandığı sonucuna ulaşılmıştır.

2. Okul yönetiminden, insan kaynaklarının yönetilmesiyle ilgili beklentileriniz nelerdir? Sorusuna çok az katılımcı, okul yönetiminin yeterli olduğunu ve beklentisinin olmadığını belirtmiş olmasına rağmen, birçok katılımcının verdiği cevapların; "eşit davranılması", "alınan kararlara tüm personelin dâhil edilmesi", "adaletli yaklaşılması", "plan ve program dâhilinde hareket edilmesi", "gecikmeye sebebiyet vermeden duyuranların yapılması", "çalışanların tümünün yapılan faaliyetlere katılması", "kurumun özerk bir yapıya sahip olması", "sosyal etkinlikler düzenleyerek çalışanlar arasında iletişim bağlarının güçlendirilmesi", "fırsatlarda tüm personele eşit davranılması" maddelerinde toplandığı sonucuna ulaşılmıştır.

3. Okulunuzda, insan kaynakları yönetiminde okul yöneticilerinin rolü nedir? Sorusuna çok az katılımcı yöneticilerin herhangi bir rolünün olmadığını belirtmiş olmalarına rağmen, birçok katılımcının verdiği cevapların; "mevzuatlar çerçevesinde olduğu", "insan kaynakları yönetiminde adil davrandığı", "okul yöneticilerinin personelle ahenk içerisinde oldukları", "okulun vizyon ve misyonuna uygun hareket ettikleri", "kurum kültürünü oluşturmak ve geliştirmek olduğu", maddelerinde toplandığı sonucuna ulaşılmıştır.

4. Okulunuzda, İnsan kaynakları yönetiminin geliştirilmesinde okul yöneticilerinin rolü sizce ne olmalıdır? Sorusuna katılımcıların verdiği cevapların; "yeni düşünceleri dinlemeye ve uygulamaya kapalı olmamak", "adil davranmak", "yapılacak çalışmaları yetenek ve becerilere göre planlamak", "öğretmeni koruyup kollamak ve desteklemek", "bağımsızlığa ve yeniliğe önem vermek", "vizyon ve misyonuyla örnek bir önder olmak", "değişen ve gelişen çağın gereksinimlerine göre sorumluluk almak", "görevine hakim olduğunu göstermek", "yönetim sürecini öğretmenlerle birlikte yürütmek", "liderlik yapmak", "cesaretli davranmak" maddelerinde toplandığı sonucuna ulaşılmıştır.

5. Okulunuzda insan kaynakları yönetiminin geliştirilmesine yönelik önerileriniz nelerdir? Sorusuna katılımcıların verdiği cevapların; “çalışana destek verilmesinin önemli olduğu”, “iyi bir iletişim için becerilerin artırılması gerektiği”, “hizmet içi eğitim faaliyetlerinin önemli olduğu”, “olumlu bir çalışma ikliminin sağlanması gerektiği”, “iş ortamında adil olunması gerektiği”, “çalışanların fikirlerinin sorulması gerektiği”, “çalışanlar arası dayanışma ve işbirliğinin sağlanması gerektiği”, “iyi örneklerin görünürlüğünün artırılması ve geliştirilmesinin önemli olduğu”, “personelin isteklerine önem verilmesi gerektiği”, “yönetim faaliyetlerinde açık ve şeffaf olunması gerektiği”, “çalışanlara eşit yaklaşılması gerektiği”, “öğrenci merkezli bir eğitim modeli uygulanması gerektiği”, “yeni düşüncelere önem verilmesi gerektiği”, “yönetim kademesinde görev yapanların kendilerini öğretmenlerden soyutlamamaları gerektiği” maddelerinde toplandığı sonucuna ulaşılmıştır.

Personel yönetimi, insanı pek önemsemeyen ve insanı üretim odaklı gören bir yönetim anlayışıdır. Bu yönetim anlayışına göre öğretmen okulun amaçları için vardır düşüncesi yansıtılır. İnsan kaynakları yönetiminde ise insan unsuru örgütün en değerli varlığıdır. Bu yönetim anlayışıyla örgüt içerisinde insan duygu ve düşünceleriyle de ele alınır. İnsanın güdülenmesi için her türlü tedbir alınır. Bu kapsamda okul yöneticisi öğretmenin değerli olduğunu kendilerine hissettirmelidir. Öğretmenleri karar alma sürecine dâhil ederek onları önemseydiğini göstermelidir. Okul yöneticisi öğretmenlerin ihtiyaçlarını karşılayarak okul içerisinde hoşnut olacaklarını bilmeli ve bundan dolayı öğretmenlerin olumlu yönde güdüleneceklerini unutmamalıdır (Can, 2013: 117).

İnsan kaynakları yönetiminde, insan hedef ve amaçlara ulaşmak için araç olarak görülmez. İnsan, örgütün içerisinde de kendini mutlu, huzurlu ve rahat hissetmelidir. Okul yöneticisi öğretmenlerin ihtiyaçlarını karşıladığında, öğretmenlerin okulun amaçları doğrultusunda hizmet edeceğine inanmalıdır. Bunun yanında insan kaynakları yönetimi anlayışını benimseyen yöneticiler, öğretmenlerin eğitimi ve gelişimi için imkânlar sunar, fırsatlar oluşturur. Öğretmenlerin farklı yeteneklerinin ortaya çıkmasını sağlar ve bu yeteneklerin farklı işlerde kullanarak gelişimini sağlar (Can, 2013: 118).

Eğitim kurumlarının özünde insan kaynakları yönetimi anlayışının olduğu unutulmamalıdır. Çünkü okullar katı, hiyerarşik ve bürokratik kurumlar olmaktan ziyade insanı merkez alan kurumlardır. Dolayısıyla personel yönetimi anlayışıyla okulun işleyiş süreci ve amaçları bağdaşmamaktadır. Eğitim yöneticilerinin okuldaki tüm insanları tanınması, öğretmenlerin sahip olduğu yetenek ve yeterlikleri bilmesi ve tüm çalışanlarla birlikte öğretimsel amaçların farkında olması gerekir. Çalışan odaklı eğitim yöneticilerinden, öğretmenler öncelikli olmak üzere tüm personeline eğitim ve öğretimi sevdirmeye, gönüllülükle okulda çalıştırma, okulu benimsetme ve okulla bütünleştirme koşullarını hazırlama çabaları beklenmektedir (Can, 2013: 119).

Öneriler

Araştırmacılara öneriler

1. Okul yöneticilerinin insan kaynakları yönetiminin işlevlerini yerine getirebilme yeterlikleri üzerine, her bir işlev için ayrı ayrı araştırmalar yapılabilir.
2. Nicel ve nitel yöntemlerin beraber kullanıldığı daha kapsamlı bir çalışma yapılabilir.

Uygulayıcılara öneriler

1. Milli Eğitim Bakanlığı'nın insan kaynakları yönetimiyle ilgili çeşitli yasal düzenlemeler yaparak insan kaynakları yönetiminin işlevlerinin yöneticiler tarafından daha rahat uygulanmasını sağlayabilir. Bunun yanında personel eksikliğini tamamlamak için çalışma yapması, personelin iş yönünden yaşadığı sorunların önüne geçebilir.
2. Okul yöneticileri, hizmet içi eğitimlerle, dışarıdan tedarik edileceği farklı eğitim hizmetleriyle öğretmenlerin eğitilmesini sağlamalıdır. Bu süreçte öğretmenlerin yeteneklerinin ortaya çıkarılması için teşvikte bulunmalı ve buna destek vermelidir. Bu süreçler hakkında yeterince bilgilendirme yapmalı ve rehberlik rolünü yerine getirmelidir.

3. Okul yöneticileri yeni fikirlere önem veren, öğretmen yeterlik ve yeteneklerini tespit eden, her konuda öğretmene önderlik eden, inisiyatif alabilen, yenilikçi, kendini öğretmenden farklı görmeyen adil liderler olmalıdır.

4. Okul yöneticileri, tüm öğretmenlere adaletli davranmalıdır. Adil bir ödüllendirme sisteminin öğretmen üzerinde motive edici etkisinin olacağını unutmamalıdır.

5. Okul yöneticileri, öğretmenlere karşı kibar, nazik ve saygılı olmalı ve onlara değer verdiğini ve önemseydiğini göstermelidir.

6. Okulu yönetirken karar alma sürecinde öğretmenlere de söz verilmesi, daha mutlu, huzurlu, şeffaf ve motive edici bir örgüt ortamı oluşturacaktır.

7. İnsan kaynakları yönetiminin işlevleri yerine getirilirken etkili iletişimin gücü unutulmamalı ve uygulamalarda öğretmen fikirlerine de yer verilmelidir.

8. İnsan kaynakları yönetiminin işlevlerini uygulama konusunda okul yöneticilerine teorik ve uygulamalı eğitimler düzenlenmelidir.

<i>"COPE-Dergi Editörleri İçin Davranış Kuralları ve En İyi Uygulama İlkeleri" beyanları:</i>	
Etik Kurul Belgesi:	Bu çalışma için etik kurul onayı gerekmemektedir.
Çıkar Çatışması Beyanı:	Bu makalenin araştırması, yazarlığı veya yayınlanmasıyla ilgili olarak yazarın potansiyel bir çıkar çatışması yoktur.
Finansal Destek:	Bu çalışmanın araştırma ve yazım aşamasında herhangi kişi/kurum veya kuruluşlar tarafından finansal destek alınmadığı bildirilmiştir.
Katkı Oranı Beyanı:	1. yazar: %50 – 2. yazar: %50
Destek ve Teşekkür Beyanı:	-
Sorumlu Yazar:	İbrahim Çakal
Çifte Kör Hakem Değerlendirmesi:	Dış-bağımsız
Bu makale, Creative Commons Atıf-GayriTicari 4.0 Uluslararası Lisansı ile lisanslanmıştır.	
<i>The following statements are made in the framework of "COPE-Code of Conduct and Best Practices Guidelines for Journal Editors":</i>	
Ethics Committee Approval:	Ethics committee approval is not required for this article.
Declaration of Conflicting Interests:	No conflicts of interest were reported for this article.
Financial Support:	It has been reported that this study did not receive financial support from any person/institution or organization during the research and writing phase.
Author Contributions:	1 st : %50 – 2 st : %50
Statement of Support and Acknowledgment:	-
Corresponding Author:	İbrahim Çakal
Double-Blind Peer Review:	External-independent
<i>This article is licensed under a Creative Commons Attribution-NonCommercial 4.0 International License.</i>	

KAYNAKÇA

- Açıkalın, A. (1999). *İnsan Kaynağının Yönetimi ve Geliştirilmesi*. Ankara: Pegem Akademi.
- Açıkalın, A. (1994). *Okul Yönetimi*. Ankara: Pegem Yayıncılık.
- Akçay, C. (1996). *Okul Yönetimi*. Ankara: 72 Ofset Tesisleri
- Armstrong, M. (1994). *Improving Organizational Effectiveness*. London: Kogan Page,
- Armstrong, M. (1992). *Human Resource Management: Strategy and Action*. London: Kogan Page,
- Aykaç, B. (1999). *İnsan Kaynakları Yönetimi ve İnsan Kaynaklarının Stratejik Planlaması*. Ankara: Nobel Yayın Dağıtım.
- Boone, L. & Kurtz, D. (1988). *Contemporary Business*. USA: Dry Pres, Fifth Ed.
- Bursalıoğlu, Z. (1996). *Okul Yönetiminde Yeni Yapı ve Davranış*. Ankara: Pegem Yayıncılık.
- Can, N. (2013). *Kuram ve Uygulamalarda Eğitim Yönetimi*. Ankara: Pegem Akademi.
- Canman, D. (2000). *İnsan Kaynakları Yönetimi*. Ankara: Yargı Yayınevi.
- Çalık, T. (2003). *Performans Yönetimi*. Ankara: Gündüz Eğitim ve Yayıncılık.
- Çalık, C. ve Şehitoğlu, E.T. (2018, 22 Mayıs). Okul Müdürlerinin İnsan Kaynakları Yönetiminin İşlevlerini Yerine Getirebilme Yeterlikleri. <http://dergipark.gov.tr/download/article-file/470428> adresinden 22.05.2018 tarihinde erişildi.
- Çelikten, M. (2001). Okul Müdürlerinin Değişim Yönetimi Becerileri. *Eğitim ve Bilim*. 26(119), 14-19.
- Ekiz, D. (2003). *Eğitimde Araştırma Yöntem ve Metotlarına Giriş*. Ankara: Anı Yayıncılık.
- Erkoç, Z. (2000). Orta Öğretimde Öğretim Lideri Profili ve Yönetimde Kalite. *Human Resources*. S.4, 2.
- Fındıkçı, İ. (2000). *İnsan Kaynakları Yönetimi*. İstanbul: Alfa Basım Yayım Dağıtım.
- Kaya, Y. K. (1999). *Eğitim Yönetimi Kuram ve Türkiye'deki Uygulama*. Ankara: Bilim Yayıncılık,
- Kaynak, T; Adal, Z. ve Ataay, İ. (1998). *İnsan Kaynakları Yönetimi*. İstanbul: İ.Ü. İşletme Fakültesi Yayınları.
- Metin, M. (2014). *Kuramdan Uygulamaya Eğitim Bilimlerinde Araştırma Yöntemleri*. Ankara: Pegem Akademi.
- Özkara, B. (1995). "Hizmet İşletmelerinde Hizmet Kalitesinin Yükseltilmesinde İnsan Kaynakları Yönetiminin Rolü", IV. Ulusal Kalite Kongresi, 8-9 Kasım, İstanbul.
- Palmer, M. and Winters, K. (1993). *İnsan Kaynakları*. (Çev. D. Şahiner). İstanbul: Rota Yayıncılık.
- Petigrew, A. and Wipp R. (1991). *Managing Change For Competitive Success*. London: Blackwell. Oxford.
- Sabuncuoğlu, Z. (2000). *İnsan Kaynakları Yönetimi*. Bursa: Ezgi Kitapevi.
- Starkey, K. and Mckinlay, A. (1993). *Strategy and The Human Resource Managemet*. London: Blackwell Publishers.
- Taymaz, H. (2000). *Okul Yönetimi*. Ankara: Pegem A Yayıncılık.
- Tortop, N. (1999). *Personel Yönetimi*. Ankara: Yargı Yayınları.
- Ünal, S. (2000). Okulda İnsan Kaynakları Yönetimi. *Millî Eğitim Dergisi*. S. 146.
- Yüksel, Ö. (1998). *İnsan Kaynakları Yönetimi*. Ankara: Gazi Kitapevi.
- Yıldırım, A., ve Şimşek, H. (2005). *Sosyal Bilimlerde Nitel Araştırma Yöntemleri*. (5. Baskı). Ankara: Seçkin Yayıncılık.
- Yıldırım, A., ve Şimşek, H. (2008). *Sosyal Bilimlerde Nitel Araştırma Yöntemleri*. (6. Baskı). Ankara: Seçkin Yayıncılık.

Ana Dili Türkçe Olmayan İki Dilli Ortaokul Öğrencilerinin Türkçe Öğrenimlerinin Dört Temel Dil Becerisi ve Dil Bilgisi Bağlamında Değerlendirilmesi (İğdır Örneği) *

Ayşenur Ece Yapılcan

ORCID ID: <https://orcid.org/0000-0002-8666-6991>

Yüksek Lisans Öğrencisi / Nevşehir Hacı Bektaş Veli Üniversitesi, Sosyal Bilimler Enstitüsü, Türkçe Eğitimi Anabilim Dalı, Nevşehir – TÜRKİYE

Doç. Dr. Lokman Tanrıku

ORCID ID: <https://orcid.org/0000-0002-1862-8176>

Nevşehir Hacı Bektaş Veli Üniversitesi, Eğitim Fakültesi, Türkçe Eğitimi Anabilim Dalı, Nevşehir – TÜRKİYE

Makale Geçmişi

Geliş: 23.02.2023

Kabul: 29.03.2023

On-line Yayın: 30.06.2023

Anahtar Kelimeler

Ana dil

Yabancı dil

Türkçe öğrenimi

Temel dil becerileri

İki dillilik

Araştırma Makalesi

* Bu makale, İntihal.net tarafından taranmıştır. Bu makale, Creative Commons lisansı altındadır. Bu makale için etik kurul onayı alınmıştır.

DOI:

<http://dx.doi.org/10.29228/JASSS.68516>

Öz

Bu araştırma İğdır ili sınırları içerisinde öğrenim gören ve ana dili Türkçe olmayan iki dili ortaokul öğrencilerinin Türkçe öğrenimlerinin dört temel dil becerisi ve dil bilgisi bağlamında öğrenci görüşlerinden yola çıkılarak incelenmesi ve değerlendirilmesi amacıyla yapılmıştır. Araştırma nitel araştırma yöntemlerinden tarama modeli ile yapılmıştır. Verileri toplamak için uzman görüşü alınarak hazırlanan yarı yapılandırılmış görüşme formu kullanılmıştır. Elde edilen veriler içerik analizi yöntemi ile çözümlenmiştir. Araştırma yapılabilmesi için Nevşehir Hacıbektaş Veli Üniversitesi Etik Kurulundan ve İğdır İl Millî Eğitim Müdürlüğünden gerekli izinler alınmıştır. İğdır ili içerisindeki üç farklı okulda eğitim- öğretime devam eden 150 öğrenci ile görüşme yapılmıştır. Öğrenciler 15 sorudan oluşan yarı yapılandırılmış görüşme formundaki sorulara cevap vermişlerdir. Elde edilen görüşlerin ardından tema ve bölümler belirlenmiştir. Veriler yazıya geçirilirken öğrencilerin görüşlerinden doğrudan alıntılar yapılmıştır. Görüş bildiren öğrencilerin her birine "Ö" kodu verilmiş. Öğrenciler "Ö1, Ö2,Ö3,Ö4..." şeklinde sıralanmıştır. Bulgular tablolaştırılıp yorumlanmıştır. Araştırma sonucunda öğrencilerin birçoğunun iki dilli olduğu ve bu iki dilin birbiriyle her konuda iç içe geçmiş halde olduğu görülmüştür. Evlerinde Kürtçe ve Türkçenin beraber konuşulduğunu söyleyen öğrenciler fazladır. Ana dilleri Kürtçe olan öğrencilerin hemen hemen hepsinin çoğunlukla Türkçe konuştukları görülmüştür. Toplumsal hayatta Türkçenin hâkim dil olması, öğrencilerin sıklıkla Türkçe konuşmalarının hem nedeni hem sonucudur. Kürtçenin genellikle ev ve aile dili, Türkçenin ise bir okul ve kamusal alan dili olduğu görülmüştür. Öğrencilerin iki dillilerin yaptığı gibi çeşitli dil yanlışları, kod değiştirmeleri, olumlu ve olumsuz aktarımlar yaptıkları tespit edilmiştir.

Atıf Bilgisi / Reference Information

Ece Yapılcan, A. & Tanrıku, L. (2023). Ana Dili Türkçe Olmayan İki Dilli Ortaokul Öğrencilerinin Türkçe Öğrenimlerinin Dört Temel Dil Becerisi Ve Dil Bilgisi Bağlamında Değerlendirilmesi (İğdır Örneği). *Jass Studies-The Journal of Academic Social Science Studies*, 16(95), 49-70.

***The Evaluation of Turkish Language Learning of Bilingual
Secondary School Students Whose Mother Tongue is Non-Turkish in the Context of
Four Basic Language Skills and Grammar (Sample of Iğdır) ****

Ayşenur Ece Yapılcan

Master Student / Nevşehir Hacı Bektaş Veli University, Institute of Social Sciences, Department of Turkish
Education, Nevşehir – TÜRKİYE

Doç. Dr. Lokman Tanrıku

Nevşehir Hacı Bektaş Veli University, Faculty of Education, Department of Turkish Education, Nevşehir –
TÜRKİYE

Article History

Submitted: 23.02.2023

Accepted: 29.04.2023

Published Online: 30.06.2023

Keywords

Native language

Foreign language

Turkish language learning

Basic language skills

Bilingualism

Research Article

* This article was checked by Intihal.net. This article is under the Creative Commons license. Ethics committee approval is required for this article.

DOI:

<http://dx.doi.org/10.29228/JASSS.68516>

Abstract

This research was carried out in order to examine and evaluate the Turkish Language Learning of secondary school students whose mother tongue is not Turkish and who study in the province of Iğdır, based on student opinions in the context of four basic language skills and grammar. The research was conducted with the scanning model, one of the qualitative research methods. A semi-structured interview form prepared by taking expert opinion was used to collect the data. The obtained data were analyzed by content analysis method. Necessary permissions were obtained from Nevşehir Hacı Bektaş Veli University Ethics Committee and Iğdır Provincial Directorate of National Education in order to conduct the research. Interviews were conducted with 150 students who currently study in three different secondary schools in the province of Iğdır. The students answered the questions in the semi-structured interview form consisting of 15 questions. After the opinions obtained, themes and sections were determined. While the data was being written down, direct quotations were made from the students' opinions. Each of the students who expressed their opinions was given the "Ö" code. Students are listed as "Ö1, Ö2, Ö3, Ö4...". The findings were put into the related charts and then interpreted. As a result of the research, it was seen that most of the students were bilingual and these two languages were intertwined with each other in every subject. There are many students who say that Kurdish and Turkish are spoken simultaneously at home. It has been observed that almost all of the students whose mother tongue is Kurdish mostly speak Turkish. Moreover, it has been seen that Kurdish is the language generally spoken at home and among family members, while Turkish is mainly spoken at school and in public. The fact that Turkish is the dominant language in social life is both a cause and a result derieving students' using Turkish most. and pu. It was determined that the students made various language errors, code switchings, positive and negative transfers, as bilinguals do.

GİRİŞ

Dil, insanların kendilerini ifade etmek, bilgi alış verişinde bulunmak için sonsuz sayıda kapsayıcıdan oluşan, bu kapsayıcıların çeşitli sembollerle kullanıldığı karmaşık bir sistemdir. Aksan' a (1998) göre dil bireysel ve toplumsal etkileşimin en önemli birimidir.

Bireylerin iletişimini sağlayan, kendine ait çeşitli kuralları bulunan, bu kurallarla yenilenen, değişen, gelişen bir varlık, toplumsal bir iletişim kaynağıdır. Bu nedenle dil insanların yaşayışında, düşünüşünde ve değişiminde başrolde. Dil, bireylerde hem fiziksel, hem dilsel hem de toplumsal olarak vücut bulur.

Dille taşınıp sürdürülen kültürel ve toplumsal yapı bireylerin yaşamını birçok yönden etkilemektedir. Etkilenen bu yapılardan biri de iki dilliliktir. İki dillilik (bilingualism) birçok tanımı olan bir kavramdır. Ancak kendi içinde birden fazla kolu olduğundan tanımı konusunda bir uzlaşa sağlanamamıştır. İki dillilik bireylerin dildeki yeterlik seviyesine göre; her iki dilde eşit seviyede olmak, dillerden birinde baskın ya da yetersiz olmak olarak tanımlanır. Bireylerin dilleri edinme yaşına göre; üç yaşından önce her iki dili de öğrenmiş olma, bireylerin birden fazla dili aynı anda öğrenmesi olarak da tanımlanabilir.

İki dillilik tanımları bu konuda çalışmalar yürüten uzmanların görüşlerine göre şekillenmiştir. İmer (1990), iki dilliliğin hem bireyi hem bireyin içinde yaşadığı toplumu ilgilendirdiği için sadece dil biliminin değil hem bireyi hem de toplumu inceleyen bilim dallarının bütünleşik yaklaşımlarını mecbur kıldığını belirtmiştir.

Tokdemir (1997), iki dilliliği her dilin doğuştan birlikte öğrenilmesi ve öğrenilen her dilde beceri seviyelerinin ana dili seviyesinde olması gerektiğini söyler. Hengirmen (1999), bireyin iki dili birbirine yakın seviyede biliyor olması ve bu dilleri yaşadığı toplumda hiçbir engel ya da baskı olmaksızın kullanabilmesi durumuna iki dillilik demiştir. Güzel (2010) ise iki dilliliği yabancı bir toplumda yaşayan bireyin oranını dilini öğrenip kullanırken kendi milli kültür ve dilinen kopmaması olarak tanımlamaktadır.

Çok uzun yıllar boyunca birçok ulusa ev sahipliği yapan coğrafyamızda toplumsal ve kültürel çeşitliliğin toplumumuza kattığı bir değer de iki dilliliktir. Osmanlı Devletinden günümüzdeki sınırlarımıza dönerken birçok millet dili ile birlikte toplumumuzda yer etmiştir. Ülkemizdeki etnik grupların çeşitliliği, çeşitli siyasal sebeplerden ülkemize gelen Ortadoğulu göçmenler ülkemizi konuşulan diller bakımından zenginleştirmektedir.

Ülkemizin çok kültürlü yapısının doğal bir sonucu olan çok dillilik bazı coğrafi bölgelerde daha çok göze çarpmaktadır. Özellikle Doğu ve Güneydoğu Anadolu Bölgelerinde ana dili Zazaca, Arapça ve Kürtçe olan, okul çağından itibaren Türkçe öğrenmeye başlayan çok sayıda iki dilli birey bulunmaktadır (Kesmez, 2015).

Problem Durumu

Türkiye'de farklı etnik grupların varlığı, son yıllarda git gide artan Ortadoğu'dan yapılan göçler Türkiye'nin dil profilini araştırma açısından oldukça önemlidir. İki dilli bireylerin ana dilini nasıl edindiği, ikinci dil olarak Türkçeyi nasıl öğrendikleri, eğitim- öğretim yaşamında neler edindikleri eğitimin kalitesi açısından önemlidir. Çünkü akademik başarı ile Türkçe öğrenimi doğru orantılıdır. Ana dili farklı olan öğrencilerin Türkçe öğrenimleri yalnızca dil derslerini değil okuldaki diğer bütün derslerini etkilemekte, bu etki akademik hayatlarının tüm kademelerinde karşılına çıkmaktadır.

Alan yazına bakıldığında ana dili Türkçe olmayan ortaokul öğrencilerinin Türkçe öğrenimlerinin dört temel dil becerisi açısından değerlendiren bir çalışmaya rastlanmamıştır.

Bu sebeple çalışmada "İğdır'da eğitim gören ana dili Türkçe olmayan iki dilli ortaokul öğrencilerinin Türkçe öğrenimlerinde iki dilliliklerinin temel dil becerilerine etkisi nasıldır?" problem cümlesine cevap aranmıştır.

Araştırmanın Amacı

Bu araştırmanın amacı İğdır ili Merkez sınırları içinde öğrenim gören ana dili Türkçeden farklı iki dilli ortaokul öğrencilerinin Türkçe öğrenimlerini dört temel dil becerisi ve dil bilgisi bağlamında

değerlendirmektir. Bu amaç doğrultusunda alt amaçlar belirlenmiştir. Bunlar:

1. Araştırma kapsamındaki katılımcıların iki dilli olmalarının anlama (okuma, dinleme) becerilerine etkisine ilişkin görüşleri nasıldır?
2. Araştırma kapsamındaki katılımcıların iki dilli olmalarının anlatma(konuşma, yazma) becerilerine etkisine ilişkin görüşleri nasıldır?
3. Araştırma kapsamındaki katılımcıların iki dilli olmalarının dil bilgisi öğrenimlerine etkisine ilişkin görüşleri nasıldır?
4. Araştırma kapsamındaki katılımcıların ana dillerine ve Türkçeye bakış açıları nasıldır?
5. Araştırma kapsamındaki katılımcıların sahip oldukları iki dilin birbirine etkisi nasıldır?

Varsayımlar

1. Öğrencilerin ölçme aracındaki soruları dikkatli bir şekilde okudukları ve sorulara içtenlikle cevap verdikleri varsayılmıştır.
2. Araştırmada elde edilen sonuçların geçerli ve güvenilir olduğu varsayılmıştır.

Sınırlılıklar

Bu araştırmada,

- Örnekleme, 2020- 2021 eğitim- öğretim yılında Iğdır ili Merkez sınırları içerisindeki Iğdır Merkez Şehir Öğretmen Şevki Akgün Ortaokul, Iğdır Merkez Şehit Öğretmen Şevki Akgün İmam Hatip Ortaokulu, Iğdır Merkez Evcı Ortaokulunda öğrenim gören ortaokul öğrencileri ile sınırlıdır.
- Elde edilen veriler örneklemeden toplanan görüşler ile sınırlıdır.
- Araştırmanın yöntemi betimsel tarama yöntemi ve içerik analizi yöntemi ile sınırlıdır.

1. TÜRKÇE ÖĞRETİMİ

Türkçe öğretimi öğrencilerin hayat boyu kullanacakları dinleme/izleme, konuşma, okuma, yazma ve dil bilgisi becerilerini kazanmalarını amaçlar. Çağın gereklerine uymak ve bunları eğitim ortamlarına yansıtılabilmek için 2005 yılında yapılandırmacı yaklaşıma dayalı yeni öğretim programları hazırlanmıştır. Bu programlarda öğrenci eğitim ve öğretimin merkezine alınmıştır. Yapılandırmacı yaklaşım temel alınarak hazırlanan yeni Türkçe öğretim programında amaç öğrencilere Türkçe sevgisi kazandırmak böylelikle Türkçeyi doğru ve etkin kullanmalarını sağlamaktır. Salt kuru bilgilerden çok öğrencilere Türkçenin zihinsel becerileri kazandırılıp kendilerini bireysel ve sosyal yönlerden geliştirmeleri hedeflenmiştir. Ayrıca etkili iletişim kurabilme, okuma sevgisi ve alışkanlığı, kazanılan tüm beceri ve yeterliliklerin akademik ve sosyal hayatın her noktasına yansıtılması, bilişsel beceriler kazandıran duyuşsal becerilerin de önemszenmesi Türkçe öğretiminin can alıcı diğer noktalarıdır.

1.1. Ana Dili Olarak Türkçe Öğretimi

Ana dili bilinçli bir öğrenim olmaksızın edinilen, bireyin en iyi bildiği, en çok kullandığı, doğduğu andan itibaren çevresinde konuşulan dildir. Ana dili, başlangıçta anneden ve yakın aile çevresinden daha sonra da ilişkili bulunulan çevrelerden öğrenilen, insanın bilinçaltına inen ve bireyin bir toplumla en güçlü bağlarını oluşturan dildir (Aksan, 1975).

Bireylerin dil gelişimleri doğumlarıyla başlar ve yaşamları boyunca devam eder. Edinilen dilin başlangıç noktası dinleme ve taklittir. Dolayısı ile çocuğun içinde bulunduğu aile ve toplum onun ana dilini belirler. Özellikle doğumdan okul çağına kadar olan dönem çocuğun yaşamı sadece kendi ailesinin yanında geçer. Çocuğun dil serüveni de buradan direkt etkilenir. Ailenin konuştuğu dil ve bu dilin seviyesi çocuğun da dil seviyesini belirlemektedir. Okulda ise dil gelişiminin yeni sorumluları öğretmenlerdir. Öğretmenler dil gelişimi istenilen düzeyde olmayan öğrencileri istenilen düzeye ulaştırmak için çeşitli yöntemler kullanarak yoğun bir çaba içine girmektedir (Yıldız, 2009).

1.2. Temel Dil Becerileri ve Dil Bilgisi

Dil öğretimi dinleme, konuşma, okuma ve yazma becerilerinden oluşmaktadır. Türkçenin eğitimi ve öğretimi sırasında bireylerin bu dört beceriyi yetkin olarak kullanabilmeleri amaçlanır. Ana dili eğitiminin en önemli iki boyutu anlama ve anlatmadır. Anlama, dinleme ve okuma becerilerini; anlatma, konuşma ve yazma becerilerini kapsamaktadır (Kavcar, Oğuzkan ve Sever, 1999).

1.2.1. Dinleme

Dinleme etkinliği, dilin dört işlevinden en çok kullanılanı ve ilk edinilenidir. Dinleme aynı zamanda bir iletişim kurma yoludur. Dinlemek işitmekten farklı bir etkinliktir. Belli bir amaç doğrultusunda yapılır. Dinleme bir yönüyle kişinin tercihine bağlı olarak, seçerek ve isteyerek algıladığı sesler bütünü olduğundan, bunda seçicilik söz konusudur (Aktaş ve Gündüz, 2005).

1.2.2. Konuşma

Konuşma düşüncelerin, duyguların ve bilgilerin seslerden oluşan dil aracılığıyla aktarılmasıdır (Demirel, 1999). Türkçe sözlük (TDK,1998) e göre konuşmak;

- 1- Bir dilin kelimeleriyle düşüncesini anlatmak,
- 2- Belli bir konudan söz etmek,
- 3- Bir konuda karşılıklı söz etmek, sohbet etmek.

Araştırmalar, günümüzün yarısı ile %80'lik bölümünün iletişim kurarak geçtiğini; iletişim kurma zamanımızın ortalama %45'ini dinleyerek, %30'unu konuşarak, %16'sını okuyarak, %9'unu ise yazarak geçirdiğimizi ortaya koymaktadır (Nalıncı, 2000). Konuşma becerisinin geliştirilmesinin ilk şartı öğrencileri konuşmaya teşvik etmektir. Bir diğer önemli husus öğrencilerin konuşma becerilerini geliştirmesinin önündeki engelleri ortadan kaldırmaktır.

1.2.3. Okuma

Okuma sözcüklerin duyu organları yoluyla algılanıp anlamlandırılması, kavranması ve yorumlanmasına dayanan zihinsel bir etkinliktir (Sever,2000). Özbay(2006), okumayı gözle algılanan işaretlerin beyin tarafından algılanıp değerlendirilmesi süreci olarak tanımlar. Kayalan (2000) ise okumayı yazarca sembollerle kodlanan anlamın, okuyucu tarafından anlam çıkarmasını sağlayan bir etkileşim olarak tanımlar.

1.2.4. Yazma

İnsanlar duygu, düşünce, istek ve tasarımlarını, hayallerini başkalarına aktarmak, uzaktakilere duyurmak, gelecek nesillere ulaştırmak isterler ve bunun için de yazıya başvururlar (Özbay,2006).

Kendimizi ifade etmek için başvurduğumuz temel dil becerilerinden biri olan yazma, aktaracağımız iletiyi sembollerle göstermektir. Yazma, konuşma gibi anlatım türlerinden biridir. Konuşmadan farklı beceriler gerektirir. Konuşmada sesini etkili kullanma anlatma becerisine bir yarar sağlarken yazmada böyle bir avantaj söz konusu değildir. Yazma kalıcıdır.

1.2.5. Dil Bilgisi

Bir dildeki yazılı yazısız her türlü dil kuralının genel adı dil bilgisidir. Bir dildeki seslerin özellikleri, kelime çeşitleri, cümle yapısı vs. dil bilgisi alanın içindedir. Göğüş' e(1978) göre dil bilgisi, ana dil eğitiminin genel amaçlarındandır. Dil bilgisi sadece dil becerisi kazandırmayı amaçlamaz. Her dilin kendine özgü kuralları dolayısı ile kendine özgü bir dil bilgisi vardır.

Erk'e (2003) göre dil bilgisi, bir dilin metinlerinden yola çıkarak genel kurallarına ulaşılmasıdır. İşleyiş bakımından nesnel ve genelleşici olduğundan dil bilgisi bir bilim alanı olarak kabul edilebilir.

1.3. İki Dillilik

Aksan'a (1998) göre iki dillilik insanın bazı nedenlerle ve bazı değişik şartlar altında birden fazla dil edinmesi, o dili kullanması veya ikinci bir dili ana diline yakın bir düzeyde öğrenmesidir. Türkçe sözlükte (2005) iki dillilik, iki ayrı dile sahip olma veya iki ayrı dili okuyup yazma gücünde ve becerisinde olma olarak tanımlanmıştır. İki dillilik birden fazla dilde söyleneni anlayabilme ve anladığını aktarabilmedir. Bireylerin iki ayrı dile sahip olması veya her iki dilde de anlayıp anlatabilmesini karşılayan iki dillilik, bir ana dil ve bir de sonradan öğrenilen dilden oluşmaktadır. Çelik (2007) iki dilliliğin tanımının ve tasvirinin bir dil bilimciden diğerine değişiklik gösterdiğini çünkü dünya nüfusunun 2/3'ünün iki dilli olduğunu ve bu nüfusun ne tür iki dilliliğe sahip olduğunu tam anlamıyla belirlemenin neredeyse olanaksız olduğunu belirtir. Nitekim bazı dil bilimciler iki dilliliği tanımlarken her iki dilin de iyi bir şekilde kullanılabilmesi gerektiğini vurgularken diğer taraftan bazı dil bilimciler de ikinci dilde anlamlı ifadeler ortaya koyabilmek noktasında iki dilliliğin başladığını belirtir.

1.3.1. İki Dilli Çocuklarda Dil Gelişimi

Bireylerin sahip oldukları ana dillerinin öğrenecekleri ikinci dili nasıl etkileyeceği ile ilgili birçok araştırma mevcuttur. Her bireyin dillerle ilgili derin yapılarına bakıldığında her dilin aslında benzer yapıda olduğu, bu yüzden de öğrenmeyi kolaylaştırdığı düşünüldüğü gibi ana dilinin öğrenilecek dilden farklılıkları ikinci dil öğrenimini zorlaştırdığı da bilinmektedir.

İki dilli bireylerdeki dil gelişimi bireyin ana dilini ve sonradan öğrendiği ikinci dilini nerede ne zaman nasıl öğrendiği ile yakından ilgilidir. Birey ana dili ile beraber ikinci bir dil edinebilir. Bu durumda eşzamanlı iki dilli olur. Dil edinme süreci dengeli yürütülmezse bireyde her iki dil kazanımlarında sıkıntılar yaşanabilir ya da bireyin çocukluk döneminde ikinci dili öğrenmesi ile ardışık iki dilli olması ve ne ana dilinde ne de ikinci dilinde yetkin olması söz konusu olabilir. Burada dikkat edilmesi gereken konu dil gelişimi önce aileyle sonra çevre ve sosyal yaşamla gerçekleşir. Çalışmamıza konu olan bireyler dili öğrenme zamanlarına göre eşzamanlı ve ardışık iki dilli olarak nitelendirilebilir.

1.3.2. İki Dilliliğin Ana Dile ve İkinci Dile Etkisi

Ana dil ve ikinci dil birbiriyle karşılaştığı andan itibaren birbiriyle etkileşim halindedir. Birbirlerinin etkilememeleri düşünülemez. İkinci dili öğrenme zamanı, dilin hangi sebeple öğrenildiği, bu sebebe bağlı olarak dilin öğrenilen kısmı sahip olunan diller arasındaki etkileşimi ve bu etkileşimin seviyesini belirler. Bireylerin ana dilleri ikinci bir dili öğrenme becerilerini etkiler. Prodromou(1995) yabancı dil öğrenmede ana dilini dolapta saklanan ve söylemekten herkesin kaçında bir iskelete benzetir çünkü edilen ana dil öğrenecek diğer dillerinde içinde yer alacağı bir dil evreni oluşturur. Anadilinde düşünen bireyler yabancı dilde düşünürken de anadil alışkanlıklarından kurtulamazlar ve bu durumda bazı çatışmalar meydana gelir. Ana dilinin dil kurallarını tam manasıyla bilmeyen bir birey öğreneceği ikinci dilin kurallarını beyindeki dil şablonlarına yerleştirmekte oldukça zorlanacaktır. Beardsmore'a (1982) göre ana dilinden edindiği alışkanlıklar yüzünden bireylerin yabancı dilde ses bilgisi, şekil bilgisi, sözcük bilgisi ve söz dizimi ve temel dil becerilerinde zorlandıkları düşünülür.

1.3.3. İki Dilliliğin Avantajları

Bazı araştırmacılara göre iki dil kullanan bireyler iki ayrı dil sistemine sahip olduklarından beyinleri sürekli işlektir. İki dilliliğin sosyal faydaları da vardır. İki kültüre de hâkim olan birey sosyal ortamlara daha rahat uyum sağlarlar. Karşılaştıkları yeni kültürleri kabullenmede zorlanmazlar. Hem kendi dillerini hem diğer dilleri tanıyan iki dilliler toplumun sosyal değerlerine daha düşkündür ve bunlarla çatışma halinde olmazlar. Bunun sonucunda da kendi ailesi ve diğer insanlarla sağlam ve sağlıklı ilişkiler kurabilirler. Fishman (1977) iki dilli bireylerin anlaşma köprüsü olduklarını diğer diller ve kültürlerle aralarında bağ kurup toplumsal birliktelikte rol oynarlar görüşündedir. Cengiz (2006) Amerika Birleşik Devletlerinde iki

dillilik bürosunun duyurduğu avantajları ekonomik, bireysel, sosyal, akademik faydalar olarak sınıflandırmıştır. Ekonomik avantajlar, dünyanın koca bir pazar yeri olduğu günümüzde ticari ilişkilerin geliştirilmesi, diğer ülkedeki insanlarla iletişim kurulması elbette farklı diller bilenlerle gerçekleştirilmesidir. Bireysel avantajlar, kültürel sınırların önyargısız bir şekilde kaldırıldığı bireyler toplumuyla her zaman barışık olmuşlardır. Farklı metinleri okuyup anlayabilme, bilişsel süreçlerin ve zihinsel aktivitelerin çokluğu da akademik avantajlardan sayılabilir.

1.3.4. İki Dilliliğin Dezavantajları

Tabii ki iki dilliliğin dezavantajları da vardır. Bu dezavantajlar genellikle sosyal alanda kendini gösterir. Toplum içinde baskın olan dilin daha popüler ve saygın olması günden güne daha fazla konuşan sayısına ulaşmasını sağlayacaktır. Bunun sonucunda toplumdaki azınlık dili daha da gerileyecek ve konuşan kitlesi de o oranda azalacaktır. Baskın dilin saygınlığı azınlık dilini söndürecek. Toplumdaki azınlık diline sahip olanlar çocuklarına kendi dillerinin değil hâkim dilin öğretilmesini isteyeceklerdir. Bu da çocukları kendi dillerinden uzaklaştıracaktır. Kendi dilinden uzaklaşanlar kendi kültürlerine de yabancılaşacaklardır. İki dilli bireylerde dil karışması olması da normaldir. Dil karışması iki dile sahip bireylerin kullandıkları kodun dışına çıkıp diğer dillerinden herhangi bir unsur kullanabilir ya da ikinci dilinde dilin yapısına uygun olmayan yapılar üretip kullanabilir. Bireylerde kelime ödünç alma da gerçekleşebilir. Sahip olduğu iki dili tam edinemeyen bireylerde iki dili karıştırma yaşanabilir. Weinrich' e (1968) göre bireyler yeni bir yapıyı öğrenip kullanmak yerine daha kolay olan yolu seçmektedirler. Genellikle kendi dilinde kelime üretemeyen bireyler bu durumu yaşarlar.

2. ARAŞTIRMANIN YÖNTEMİ

2.1. Araştırmanın Modeli

Iğdır ili Merkez sınırları içerisindeki ana dili Kürtçe olan iki dilli ortaokul öğrencilerinin Türkçe öğrenimlerini dört temel dil becerisi ve dil bilgisi bağlamında değerlendirmeyi amaçlayan bu araştırma tarama modelinde nitel bir çalışmadır.

Tarama modeli, geçmişte veya günümüzde var olan bir durumu olduğu şekliyle tanımlamayı amaçlayan araştırmalarda kullanılır (Karasar, 2012). Nitel araştırma; doğal ortamda ortaya çıkan olay ve davranışlara yoğunlaşan, bireylerin olaylara olan bakış açılarından yola çıkarak olayları ve olguları gerçekçi, olduğu gibi ve bütüncül şekilde ortaya koymayı amaçlayan bir sürecin izlendiği araştırmalardır (Yıldırım ve Şimşek, 2008). Nitel araştırmalarda gözlem, görüşme, doküman analizi gibi yöntemler kullanılabilir.

2.2. Çalışma Grubu

Araştırmanın çalışma grubu, 2021- 2022 eğitim- öğretim yılında Iğdır ili Merkez sınırları içindeki Iğdır Merkez Şehit Öğretmen Şevki Akgün Ortaokulu, Şehit Öğretmen Şevki Akgün İmam Hatip Ortaokulu, Iğdır Merkez Evcil Ortaokulunda öğrenim görmekte olan ortaokul öğrencilerinden rastgele seçilmiştir. Görüş bildiren öğrencilerden 40' ı 5.sınıf, 29'u 6.sınıf, 32' si 7. sınıf, 49' u 8. sınıf öğrencisidir. Toplam 150 öğrenci araştırmaya dâhil olmuştur. Veriler Mart- Haziran 2021 tarihleri arasında yarı yapılandırılmış görüşme formu ile yüz yüze görüşmelerle elde edilmiştir. Araştırmaya başlamadan Hacı Bektaş Veli Üniversitesi Etik Kurulundan ve Iğdır İl Milli Eğitim Müdürlüğünden gerekli izinler aranmış, görüşme yapılacak öğrenci velileri araştırmadan haberdar edilmişlerdir. Bahsedilen tarihlerde Covid- 19 Salgını tedbirlerince yüz yüze eğitime haftanın belirli günleri devam edilmiştir. Öğrencilerin okula geldikleri günlerde görüşmeler yapılmıştır.

2.3. Veri Toplama Araçları

Bu araştırmada yarı yapılandırılmış görüşme formu kullanılmıştır. Görüşme formunun oluşturulmasına araştırmacının problem durumundaki sorulara cevap verebilecek sorular hazırlanarak başlanmıştır. Araştırmanın amacına yönelik sorular bütünü oluşturulmuş, amaca yönelik, öğrencilerin cevap

vermekte zorlanmayacakları sorular seçilmiş, düzenlenmiş, öğrencilerin cevaplmasına hazır hale getirilmiştir. Hazırlanan sorular uzman görüşüne sunulmuştur.

2.4. Verilerin Çözümlemesi

Toplanan veriler nitel değerlendirme yöntemlerinden içerik analizi ile çözümlenmiştir. İçerik analizinde amaç, verileri açıklayacak kavramlara ve kavramlar arasındaki ilişkilere ulaşmaktır (Yıldırım ve Şimşek, 2013)

BULGULAR

Öğrencilerin "Türkçeyi nerede öğrendiniz?" sorusuna verdikleri cevaplardan alıntılar, cevapların sıklıkları ve kategorileri Tablo- 4. 1'de verilmiştir.

Tablo 4. 1: Görüşmeye Katılan Öğrencilerin Türkçeyi Nerede Öğrendiklerine Dair Bulgular

Kategori	F	%	Alıntılar
Evde	61	46,5	Evde ailemden öğrendim. (Ö6) Evde çizgi film izleyerek öğrendim. (Ö79) Evde küçükken öğrendim. (Ö84)
Okulda	66	50,3	Türkçeyi ana sınıfına geçince öğrendim. (Ö1) Okula başlarken arkadaşlarımla öğrendim. (Ö85) Öğretmenlerim sayesinde okulda öğrendim. (Ö47)
Mahallede	4	3	Yaşadığım mahallede öğrendim. (Ö105) Mahallede.(Ö115) Mahallede konuşanlardan öğrendim. (Ö134)

Tablo 4.1'deki öğrenci görüşlerine göre öğrencilerin % 46,5'i Türkçeyi okula başladığında ana sınıfında veya birinci sınıfta öğrenmiştir. %50,3' ü evde, %3' ü yaşadığı mahallede öğrenmiştir. Öğrencilerin yarıya yakını okula başladığında Türkçeyi tam anlamıyla bilmemektedir. Bu öğrencilerin evlerinde Türkçe konuşulmadığı düşünülebilir.

Öğrencilerin "Türkçeyi ne zaman öğrendiniz?" sorusuna verdikleri cevaplardan alıntılar, cevapların sıklıkları ve kategorileri Tablo- 4. 2'de verilmiştir.

Tablo 4. 2: Görüşmeye Katılan Öğrencilerin Türkçeyi Ne Zaman Öğrendiklerine Dair Bulgular

Kategori	f	%	Alıntılar
Hatırlamıyorum	57	43,5	Türkçeyi doğduğumdan beri biliyorum. (Ö63) Doğuştan biliyorum. Hatırlamıyorum. (Ö64) Ne zaman öğrendiğimi hatırlamıyorum.(Ö34)
Okula Başladığımda	74	56,4	Türkçeyi okula başladığım zaman öğrendim. (Ö82) Ana sınıfında öğrendim. (Ö108) Türkçeyi okulda öğrendim. (Ö82)

Tablo 4. 2'deki öğrenci görüşlerine göre öğrencilerin %43,5'i Türkçeyi ilkokula ya da ana sınıfına başladığında öğrenmiştir. Görüşlerin %56,4'ünü ise Türkçeyi ne zaman öğrendiklerini hatırlamayanlar oluşturmaktadır. Türkçeyi ne zaman öğrendiğini hatırlamayanlar yarıdan fazladır. Bu durum bize dil ediniminin çok erken yaşlarda olduğunu, öğrencilerin aslında Türkçeyi konuşmaya başladıklarından beri bildiklerini gösterir.

Öğrencilerin "Türkçeyi Nasıl Öğrendiniz?" sorusuna verdikleri cevaplardan alıntılar, cevapların

sıklıkları ve kategorileri Tablo- 4. 3'te verilmiştir.

Tablo 4. 3: Görüşmeye Katılan Öğrencilerin Türkçeyi Nasıl Öğrendiklerine Dair Bulgular

Kategori	f	%	Alıntılar
Ailemden	62	47,6	Evde, ailemle konuşarak öğrendim. (Ö48) Ailem evde Türkçe konuşur. Onlardan öğrendim. (Ö24) Genellikle kuzenlerimle konuştuğumdan onlardan öğrendim. (Ö25)
Öğretmenimden	52	40	Türkçeyi 1. sınıf öğretmenimden öğrendim. (Ö132) 1.sınıfta öğretmenim öğretti. (Ö9) Okulda öğretmenim sayesinde öğrendim. (Ö47)
Arkadaşlarımdan	16	12,3	Okuldaki arkadaşlarımla konuşarak öğrendim. (Ö18) Okula başladığımda arkadaşlarımla konuşarak öğrendim. (Ö83) Arkadaşlarım sayesinde öğrendim. (Ö3)

Tablo 4.3'teki öğrenci görüşlerine göre 130 öğrencinin %47,6'sı Türkçeyi ailelerinden öğrendiklerini ifade etmişlerdir. Görüşlerden % 40'ı öğrencilerin Türkçeyi öğretmenlerinden öğrendiklerini göstermektedir. %12,3'lük kesim ise Türkçeyi arkadaşlarının yardımıyla öğrendiklerini ifade etmektedirler. Türkçeyi ailesinden öğrenen öğrencilerin ailelerinin sosyo- ekonomik seviyesinin yüksek olduğu düşünülebilir. Aile bireyleri ya genç insanlardır ya da Türkçe bilen insanlardır. Türkçeyi öğretmenlerinden öğrenen öğrenciler okula başlayana kadar Kürtçe konuşmuşlardır. Arkadaşlarının yardımıyla Kürtçe öğrenen öğrenciler oyun sırasında Kürtçenin temel kurallarını ve oyun oynayabilecek kadarını öğrendikleri düşünülebilir.

Öğrencilerin "Türkçe öğrenirken zorlandınız mı?" sorusuna verdikleri cevaplardan alıntılar, cevapların sıklıkları ve kategorileri Tablo 4.4'te verilmiştir.

Tablo 4. 4: Öğrencilerin Türkçe Öğrenirken Zorlanıp Zorlanmadıklarına Dair Bulgular

Kategori	f	%	Alıntılar
Zorlanmadım	99	73,8	Sanırım ana okulundan önce yani çok küçükken öğrendiğim için zorlanmadım.(Ö135) Zorlanmadım.(Ö109) Bebekliğimden beri biliyorum. Zorlanmadım. (Ö133)
Zorlandım	35	26,1	Zorlandım ama sonradan düzeldi. (Ö113) Çok zorlandım. (Ö2) Ana sınıfında öğrendim. Arkadaşlarımla konuşurken zorlanıyordum. (Ö18) İlk zamanlar çok zorlandım. (Ö118)

Tablo 4.4'teki öğrenci görüşlerine göre görüş bildiren 134 öğrenciden %73,8'i Türkçe öğrenirken zorlanmadığını, %26,1'i Türkçe öğrenirken zorlandığını ifade etmiştir. Öğrencilerin Türkçe öğrenirken zorlanmadıklarını söylemeleri dil ediniminin gerçekleştiğini gösterir. Çünkü her ne olursa olsun bir dili öğrenmek zordur. Bunun kolay olması aslında öğrencilerin dili hayatın akışı içinde kendiliğinden, çaba sarf etmeden gerçekleştirdiklerini gösterir. Türkçe öğrenirken zorlanan öğrenciler bu dili muhtemelen okula başladıklarında öğrenmişler, Türkçeye "geç kalmışlardır".

Öğrencilerin "Kürtçeyi nerede öğrendiniz?" sorusuna verdikleri cevaplardan alıntılar, cevapların sıklıkları ve kategorileri Tablo 4.5'te verilmiştir.

Tablo 4. 5: Öğrencilerin Kürtçeyi Nerede Öğrendiklerine Dair Bulgular

Kategori	f	%	Alıntılar
Evde	103	76,8	Ailem Kürt. Evimizde Kürtçe konuşulur.(Ö 43) Evde ailemle konuşarak 5 yaşında öğrendim. (Ö120) 5 yaşlarındayken ailemden evde öğrendim. (Ö17)
Mahallede	20	14,9	Kürtçeyi yaşadığım mahallede öğrendim. (Ö20) Köyde, mahallede öğrendim. (Ö20) 7 yaşında mahallede öğrendim. (Ö125)
Okulda	11	8,2	Arkadaşlarım arasında, okulda öğrendim.(Ö122) Okulda arkadaşlarım öğretti. (Ö123) Arkadaşlarımla öğrendim. (Ö16)

Tablo 4. 5'teki öğrenci görüşlerine göre görüş bildiren 134 öğrenciden %76,8'i Kürtçeyi evde, %14,9'u mahallede, %8,2'si okulda öğrendiğini ifade etmektedir. Kürtçeyi evde öğrenenlerin ebeveynlerinin evlerinde sürekli Kürtçe konuşulduğu düşünülebilir. Kürtçeyi mahallede öğrenenlerin ana dilinin Türkçe olduğu düşünülebilir. İğdır'ın etnik yapısı düşünüldüğünde bu öğrencilerin "Azeri" oldukları sonucuna varılır. Aynı şekilde Kürtçeyi okulda öğrenenler sosyal öğrenme yoluyla her iki dilin iç içe geçmesi sonucunda öğrenmişlerdir.

Öğrencilerin "Kürtçeyi ne zaman öğrendiniz?" sorusuna verdikleri cevaplardan alıntılar, cevapların sıklıkları ve kategorileri Tablo 4. 6'da verilmiştir.

Tablo 4. 6: Öğrencilerin Kürtçeyi Ne Zaman Öğrendiklerine Dair Bulgular

Kategori	F	%	Alıntılar
Hatırlamıyorum	104	81,8	Hatırlamıyorum. Hep biliyordum. (Ö64) Bilmem. Annem öğretti.(134) Ne zaman öğrendiğimi bile bilmiyorum. (Ö40)
Okula Başladığımda	23	18,1	Arkadaşlarımla yardımıyla okulda öğrendim.(Ö47) Okula başladığımda öğrendim. (Ö4) 6 yaşında okulda konuşarak öğrendim. (Ö118)

Tablo 4. 6'daki öğrenci görüşlerine göre öğrencilerin %81,8'i Kürtçeyi ne zaman öğrendiğini hatırlamamaktadır. % 18,1'i ise Kürtçeyi okul çağında öğrendiğini belirtmektedir. Kürtçeyi ne zaman öğrendiğini hatırlamayanlar dili çok erken yaşlarda edinmişlerdir. Çünkü dil edinimi çok erken yaşta ebeveynlerden öğrenilir. Kürtçeyi annesinden öğrendiğini söyleyen birçok öğrenci vardır.

Öğrencilerin "Kürtçeyi nasıl öğrendiniz?" sorusuna verdikleri cevaplardan alıntılar, cevapların sıklıkları ve kategorileri Tablo 4. 7'de verilmiştir.

Tablo 4. 7: Öğrencilerin Kürtçeyi Nasıl Öğrendiklerine Dair Bulgular

Kategori	F	%	Alıntılar
Ailemden	101	77,6	Ailem evde hep Kürtçe konuşur. Sanırım oyuzden.(Ö1) Kürtçeyi babaannemden öğrendim. (Ö52) Annem ve babamdan öğrendim.(Ö45)
Arkadaşlarımdan	29	22,3	Oyun oynadığım arkadaşlarımdan biraz anlayabilecek kadar öğrendim. (Ö4)

		Kürtçeyi bilen arkadaşlarımdan öğrendim.(Ö36)
		Mahalledeki arkadaşlarımdan öğrendim. (Ö35)

Tablo 4. 7'de görüldüğü üzere öğrencilerin %77,6'sı Kürtçeyi ailesi nedeniyle, %22,3'ü ise arkadaşları nedeniyle öğrenmiştir. Kürtçeyi mahallede arkadaşlarından öğrenen öğrenciler bize sokakta farklı iki dil olmadığını, her iki dilin de birbirine karıştığını göstermektedir.

Öğrencilerin "Kürtçe öğrenirken zorlandınız mı?" sorusuna verdikleri cevaplardan alıntılar, cevapların sıklıkları ve kategorileri Tablo 4. 8'de verilmiştir.

Tablo 4. 8: Öğrencilerin Kürtçe Öğrenirken Zorlanıp Zorlanmadıklarına Dair Bulgular

Kategori	F	%	Alıntılar
Zorlanmadım	90	76,2	Ana dilim. Zorlanmadım. (Ö107) Çevremizdekiler hep Kürtçe konuştuğu için zorlanmadım. (Ö71) Zorlanmadım. (Ö63)
Zorlandım	28	23,7	6 yaşında öğrendiğim için zorlandım. (Ö55) Evet zorlandım. (Ö16) Babaannem Türkçe bilmiyordu onun için öğrendim. Zorunlu olduğum için zorlandım. (Ö69)

Tablo 4. 8'deki verilere göre görüş bildiren 118 öğrenciden %76,2'si Kürtçe öğrenirken zorlanmadığını, %23,7'lik kısım ise zorlandığını ifade etmiştir. Çoğunluğun Kürtçe öğrenirken zorlanmaması aslında Kürtçenin ana dilleri olduğunu kanıtlamaktadır. Zorlanmadığını söyleyen öğrencilerin büyük çoğunluğu soruya şaşırıp zorlanmadığını ana dili olduğunu söylemişlerdir. Zorlandığını söyleyenlerin yine ana dillerinin Türkçe olduğu aşikardır.

Öğrencilerin "Evinizde hangi dil konuşulur?" sorusuna verdikleri cevaplardan alıntılar, cevapların sıklıkları ve kategorileri Tablo 4. 9'da verilmiştir.

Tablo 4. 9: Öğrencilerin Evlerinde Hangi Dil Konuşulduğuna Dair Bulgular

Kategori	F	%	Alıntılar
Bazen K/ Bazen T	55	40,7	Evde bazen Kürtçe, bazen Türkçe, bazen Azerice konuşulur. (Ö60) Kürtçe ve Türkçe birlikte konuşulur. (Ö63) Kürtçe, Azerice, Türkçe konuşuluyor. (Ö102)
Türkçe	41	30,3	Evde Türkçe konuşur herkes. (Ö57) Türkçe konuşuruz. (Ö97) Ben evde Türkçe konuşurum. (Ö82)
Kürtçe	39	28,8	Evdeki yaşlılar Türkçe bilmediğinden Kürtçe konuşuruz. Kürtçe konuşulur. (Ö106) Evimizde hep Kürtçe konuşuruz. Dilimiz bu. (Ö95)

Tablo 4. 9'daki görüşlere göre öğrencilerin %40,7'si evlerinde Türkçe ve Kürtçeyi birlikte konuşmaktadır. %30,3'ünün evinde sadece Türkçe konuşulurken %28,8'inin evinde ise sadece Kürtçe konuşulmaktadır. Türkçe ve Kürtçenin birlikte konuşulduğu evlerde büyük ailelerin yaşadığı tahmin edilmektedir. Birkaç kuşağın birlikte yaşadığı evlerde yaşlıların sadece Kürtçe konuştuğu gençlerin ve çocukların ise Türkçe konuştukları düşünülmektedir. Yine Iğdır'ın yapısı düşünüldüğünde ebeveynlerin

farklı etnik kökenden geldikleri görülüyor. Annesi Kürt babası Azeri bir çocuğun evinde her iki dilin birlikte konuşulması muhtemeldir. Evde yalnızca Kürtçe konuştuğunu söyleyen öğrenciler dillerinin bu olduğunu söylemiştir. Ayrıca yine yaşlılardan dolayı Türkçe konuşulmadığını ifade etmişlerdir.

Öğrencilerin "Türkçeyi kimlerle konuşuyorsunuz?" sorusuna verdikleri cevaplardan alıntılar, cevapların sıklıkları ve kategorileri Tablo 4. 10'da verilmiştir.

Tablo 4. 10: Öğrencilerin Türkçeyi Kimlerle Konuştuklarına Dair Bulgular

Kategori	F	%	Alıntılar
Arkadaşarımla	40	37,3	Arkadaşarımla beraberken hep T konuşurum.(Ö10) Türkçeyi arkadaşarımla konuşurum. (Ö50) Arkadaşarımla Kürtçe konuşuyorum. (Ö38)
Herkesle	38	35,5	Her zaman herkesle T konuşurum. (Ö14) Ailem dışındaki herkesle Türkçe konuşurum. (134) Genellikle Türkçe konuşurum herkesle. (Ö47)
Kamusal Alanlarda	15	14	İğdır'a gittiğimde Türkçe konuşurum. (Ö76) Çarşıda ya da kamusal alanda Türkçe konuşurum. (Ö78) Hastaneye gittiğimde Türkçe konuşurum. (Ö65)
Öğretmenlerimle	14	13	Öğretmenlerimle Türkçe konuşurum. Türkçeyi öğretmenlerimle konuşurum. (Ö105) Türkçeyi okul arkadaşarımla konuşurum. (Ö108)

Tablo 4. 10'da görüldüğü gibi görüş bildiren öğrencilerden %37,3'ü Türkçeyi arkadaşarıyla, %35,5'i Türkçeyi herkesle, %14'ü kamusal alanlarda, %13'ü ise öğretmenleriyle konuşmaktadır. Türkçeyi arkadaşarıyla konuştuğunu söyleyen öğrenciler genellikle ana dili Türkçe olanlardır. Ana dili Kürtçe olanlarla iletişimde temel seviye olarak Kürtçe konuştukları tahmin edilebilir.

Öğrencilerin "Kürtçeyi kimlerle konuşursunuz?" verdikleri cevaplardan alıntılar, cevapların sıklıkları ve kategorileri Tablo 4. 11'de verilmiştir.

Tablo 4. 11: Öğrencilerin Kürtçeyi Kimlerle Konuştuklarına Dair Bulgular

Kategori	f	%	Alıntılar
Ailemle	87	79,8	Kürtçeyi özellikle ninemle ailemdkilerle konuşurum. (Ö25) Kürtçeyi annem, babam ve çevremdeki herkesle konuşurum. (Ö93) Ninem ve dedemle Kürtçe konuşurum. (Ö132)
Arkadaşarımla	14	12,8	Türkçeyi ailemle Kürtçeyi arkadaşarımla konuşurum. (Ö35) Arkadaşarımla konuşurum her zaman. (Ö37) Ailem ve arkadaşarımla Kürtçe konuşurum. (Ö1)
Akrabalarımla	8	7,3	Tüm akrabalarımla Kürtçe konuşurum. (Ö49) Akrabalarımla Kürtçe konuşuyorum. (Ö71) Akrabalarımla konuşurum. (Ö12)

Tablo 4. 11'deki verilere göre görüş bildiren öğrencilerin %79,8'i Kürtçeyi ailesiyle konuşmaktadır. %12,8'i arkadaşarıyla, %7,3'ü ise akrabalarıyla Kürtçe konuşmaktadır.

Öğrencilerin "Türkçede kendinizi ifade ederken zorlanıyor musunuz?" verdikleri cevaplardan alıntılar, cevapların sıklıkları ve kategorileri Tablo 4. 12'de verilmiştir.

Tablo 4. 12: Öğrencilerin Türkçede Kendilerini İfade Ederken Zorlanıp Zorlanmadığına Dair Bulgular

Kategori	f	%	Alıntılar
Hayır	121	88,9	Zorlanmıyorum. Çünkü çok kitap okurum. (Ö48) Hayır. Alıştığım için zor gelmiyor. (Ö14) Zorlanmam evde ailemle beraber kitap okuruz. (Ö15)
Evet	8	5,8	Ana dilim Kürtçe. Bazı Türkçe kelimelerin karşılığını bulmakta zorlanıyorum. (Ö54) Kendimi Türkçe olarak ifade ederken zorlanıyorum. (Ö106) Evet, zorlanırım. (Ö13)
Bazen	7	5,1	Arada bir oluyor. (Ö64) Ara sıra bazı kelimeleri kullandığımda zorlanırım (Ö78) Bazen. (Ö6)

Tablo 4. 12'deki verilere göre, görüş bildiren öğrencilerden %88,9'u Türkçede kendini ifade ederken zorlanmadığını, %5,8'i zorlandığını, %5,1'i ise bazen zorlandığını ifade etmiştir. Öğrencilerin Türkçede kendilerini ifade ederken zorlanmamaları Türkçenin hâkim dil olduğunu gösterir.

Öğrencilerin "Kürtçede kendinizi ifade ederken zorlanıyor musunuz?" sorusuna verdikleri cevaplardan alıntılar, cevapların sıklıkları ve kategorileri Tablo 4. 13'te verilmiştir.

Tablo 4. 13: Öğrencilerin Kürtçede Kendilerini İfade Ederken Zorlanıp Zorlanmadığına Dair Bulgular

Kategori	F	%	Alıntılar
Hayır	75	51,7	Hayır. Çünkü çok iyi biliyorum. (Ö71) Çevremdekilerin yardımıyla zorlanmıyorum. (Ö95) Küçüklüğümden beri Kürtçe konuştuğum için zorlanmıyorum. (Ö105)
Evet	47	32,4	Genelde anlama ve konuşmada zorlanırım. (Ö64) Evet, bazı kelimeleri bilmiyorum. (Ö5) Evet, karşılıklı konuşmalarda zorlanıyorum. (Ö80)
Bazen	23	15,8	Konuştuğum ortama göre bazen zorlanırım, bazen zorlanmam. (Ö67) Bazen. (Ö115) Bazen. Biraz. (Ö47)

Tablo 4. 13'teki verilere göre öğrencilerden %51,7'si kendini Kürtçe olarak ifade ederken zorlanmadığını, %32,4'ü zorlandığını, %15,8'i ise bazen zorlandığını ifade etmiştir. Kendini Kürtçe olarak ifade ederken zorlanmayanların genellikle günlük hayatında Kürtçe konuştukları düşünülebilir.

Öğrencilerin "Düşüncelerinizi ifade etmeden önce zihninizde hangi dilde tasarlıyorsunuz?" sorusuna verdikleri cevaplardan alıntılar, cevapların sıklıkları ve kategorileri Tablo 4. 14'te verilmiştir.

Tablo 4. 14: Öğrencilerin Düşüncelerini Hangi Dilde Tasarladıklarına Dair Bulgular

Kategori	f	%	Alıntılar
Türkçe	94	70,6	Çünkü Türkçeyi daha iyi biliyorum. (Ö6) Türkçe çünkü genellikle Türkçe konuşurum. (Ö122) Doğduğumdan beri Türkçe konuştuğum için Türkçe tasarlarım. (Ö124)
Kürtçe	14	10,5	Önce hep Kürtçe, sonra Türkçeleri aklıma gelir.

			Çeviririm. (Ö108) Kürtçe gelir hep aklıma. Sebebini bilmiyorum. (Ö11) Kürtçe olarak. (Ö104)
Bazen Türkçe/Bazen Kürtçe	25	18,7	Eğer karşımdaki Kürtçe konuşuyorsa ben de Kürtçe konuşacaksam Kürtçe tasarlarım ya da tam tersi. (Ö129) Her iki dilde de tasarlarım. Çünkü ikisini de kullanıyorum. (Ö119) Hem Türkçe hem Kürtçe konuştuğum için ikisinde de tasarlarım. (Ö118)

Tablo 4. 14'e göre, görüş bildiren öğrencilerden %70,6'sı düşüncelerini ifade etmeden önce Türkçe düşündüklerini, %18,7'si bazen Türkçe bazen Kürtçe tercih ettiğini, %10,5'i ise Kürtçe düşündüğünü ifade etmiştir. Büyük çoğunluğun konuşmadan önce Türkçe düşündüğü ortadadır.

Öğrencilerin "Konuşmalarınızda düşündüğünüz ama Türkçe/Kürtçe olarak ifade edemediğiniz şeyler oluyor mu?" sorusuna verdikleri cevaplardan alıntılar, cevapların sıklıkları ve kategorileri Tablo 4. 15'te verilmiştir.

Tablo 4. 15: Öğrencilerin Düşündüğü Ama Türkçe/Kürtçe İfade Edemediği Şeyler Olup Olmadığına Dair Bulgular

Kategori	f	%	Alıntılar
Evet	83	61	Evet, oluyor. (Ö65) Evet, genellikle büyüklerimle konuşurken Türkçe ifade edemediğim şeyler oluyor. (Ö9) Evet, genelde oluyor. Türkçe konuştuğumda. (Ö37)
Hayır	53	38,9	Hayır, olmuyor. (Ö102) Hiç olmadı. (Ö64) Hayır, sadece Türkçe ifade ediyorum. (Ö111)

Tablo 4. 15'te görüldüğü üzere görüş bildiren öğrencilerin %61'i konuşurken Türkçe ya da Kürtçe olarak ifade edemedikleri şeyler olduğunu, % 38,9'u olmadığını söylemişlerdir.

Öğrencilerin "... böyle durumlarda kod değiştirimi kullanıyor musunuz?" sorusuna verdikleri cevaplardan alıntılar, cevapların sıklıkları ve kategorileri Tablo 4. 16'da verilmiştir.

Tablo 4. 16: Öğrencilerin Kod Değiştirimi Kullanıp Kullanmadıklarına Dair Bulgular

Kategori	F	%	Alıntılar
Evet	80	74	Evet, kullanıyordum. (Ö108) Kendimi doğru ifade edebilmek için kullanmak zorundayım. (Ö1) İfade edemediğim durumlarda kullanırım. (Ö15)
Hayır	28	25,9	Hayır, kullanmam. (Ö2) Hayır, kendimi ifade edebilirim her zaman. (Ö134) Hayır, nasıl yapıldığını bilmiyordum bile. (Ö14)

Tablo 4. 16'da görüldüğü üzere görüş bildiren öğrencilerden %74'ü kod değiştirimi kullandığını, % 25,9'u kod değiştirimi kullanmadığını ifade etmiştir.

Öğrencilerin "Heyecanlı, öfkeli, sevinçli olduğunuz durumlarda ani tepkileriniz hangi dilde oluyor?" sorusuna verdikleri cevaplardan alıntılar, cevapların sıklıkları ve kategorileri Tablo 4. 17'de

verilmiştir.

Tablo 4. 17: Öğrencilerin Heyecanlı, Öfkeli, Sevinçli Oldukları Durumlardaki Ani Tepkilerinin Hangi Dilde Olduğuna Dair Bulgular

Kategori	f	%	Alıntılar
Kürtçe	91	67,4	Çoğunlukla Kürtçe konuştuğum için Kürtçe. (Ö1) Sadece Kürtçe oluyor. (Ö108) Kürtçe olur. (Ö75)
Bazen Türkçe/Bazen Kürtçe	26	19,2	Kürtçe konuşulan bir ortadaysam Kürtçe, Türkçe konuşulan bir ortadaysam Türkçe. (Ö106) Her iki dilde de olur. (Ö107) Karışık oluyor. (Ö42)
Türkçe	18	13,3	Tepkilerim Türkçe olur. (Ö13) Hiç düşünmemiştim ama Türkçe olur. (Ö132) Daha çok Türkçe olur. (Ö9)

Tablo 4. 17'ye göre heyecanlı, öfkeli ya da sevinçli olduklarında öğrencilerin %67,4'ü tepkilerini Kürtçe olarak, %19,2'si bazen Türkçe bazen Kürtçe olarak, %13,3'ü ise tepkilerini Türkçe olarak verdiklerini söylemişlerdir.

Öğrencilerin "Kendinizi hangi dilde ifade etmeyi tercih edersiniz?" sorusuna verdikleri cevaplardan alıntılar, cevapların sıklıkları ve kategorileri Tablo 4. 18'de verilmiştir.

63

Tablo 4. 18: Öğrencilerin Kendilerini Hangi Dilde İfade Etmeyi Tercih Ettiklerine Dair Bulgular

Kategori	f	%	Alıntılar
Türkçe	94	75,8	Türkçeyi daha rahat konuşuyorum. (Ö127) Türkçeyi daha sık kullandığım için Türkçeyi tercih ederim. (Ö74) Türkçe çünkü bazı Kürtçe kelimeleri zor telaffuz ediyorum. (Ö69)
Kürtçe	22	17,7	Ana dilim Kürtçe olduğu için Türkçem kadar iyi olmasa da Kürtçe tercih ederim. (Ö108) Kürtçe çünkü ona alışığım. (Ö75) Kürtçe. (Ö104)
Bazen Kürtçe/Bazen Türkçe	9	7,2	Birbirine yardımcı dokunduğu için ikisini de. (Ö9) Hem Türkçe hem Kürtçe. İkisi de benim dilim. (Ö65) Her iki dilde de kendimi ifade etmek isterim. Dil zenginliktir. (Ö118)

Görüş bildiren öğrencilerden %75,8'i kendini Türkçe olarak, %17,7'si kendini Kürtçe olarak, %7,2'si ise kendini bazen Türkçe bazen Kürtçe olarak ifade etmek istediklerini belirtmişlerdir.

Öğrencilerin "Türkçede dikte yaparken zorlanır mısınız?" sorusuna verdikleri cevaplardan alıntılar, cevapların sıklıkları ve kategorileri Tablo 4. 19'da verilmiştir.

Tablo 4. 19: Öğrencilerin Türkçede Dikte Yaparken Zorlanıp Zorlanmadığına Dair Bulgular

Kategori	f	%	Alıntılar
Hayır	96	71,1	Hayır, hiç sorun yaşamam. (Ö26) Hayır, zorlanmıyorum. (Ö119) Hayır, zorlanmam. (Ö130)
Evet	35	25,9	Evet. (Ö94) Evet, zorlanırım genelde. (Ö120) Zorlanırım. Kurallara uygun yazamayabilirim. (Ö13)
Bazen	4	2,9	Bazen. Yabancı kökenli ve uzun sözcüklerde zorlanırım. (Ö78) Bazen zorlanırım. (Ö92) Bazen. (Ö28)

Tablo 4. 19'a göre öğrencilerin %71,1'i dikte yaparken zorlanmadığını, %25,9'u zorlandığını, %2,9'u ise bazen zorlandığını bazen zorlanmadığını belirtmiştir. Dikte zorlanmadığını söyleyen öğrenciler çoğunluktadır.

Öğrencilerin "Kendinizi yazılı olarak ifade etmeniz gerekse hangi dili tercih edersiniz?" sorusuna verdikleri cevaplardan alıntılar, cevapların sıklıkları ve kategorileri Tablo 4. 20'de verilmiştir.

Tablo 4. 20: Öğrencilerin Kendini Yazılı Olarak İfade Etmek İstedikleri Dile dair Bulgular

Kategori	F	%	Alıntılar
Türkçe	120	89,5	Türkçe. Çünkü Kürtçede yazmayı bilmiyorum. (Ö77) Türkçe isterim. Başka dilde istemem. (Ö81) Türkçe çünkü Kürtçede bilmediğim birçok kelime var. (Ö77)
Kürtçe	14	10,4	Kürtçeyi tercih ederim. Bir sebebi yok. (Ö37) Kürtçe. (Ö85) Kürtçe. (Ö100)

Tablo 4. 20'ye göre öğrencilerin %89,5'i kendini yazılı olarak ifade etmesi gerekse Türkçeyi, %10,4'ü ise Kürtçeyi seçmek istemektedirler. Öğrencilerin kendilerini yazılı olarak ifade etmek istedikleri dil büyük çoğunlukça Türkçedir.

Öğrencilerin "Her iki dil için de yeni öğrendiğiniz bir kelimeyi zihninize kodlarken diğer dilden yardım alır mısınız?" sorusuna verdikleri cevaplardan alıntılar, cevapların sıklıkları ve kategorileri Tablo 4. 21'de verilmiştir.

Tablo 4. 21: Öğrencilerin Yeni Öğrendiği Kelimeleri Zihinlerinde Kodlarken Diğer Dilden Yardım Alıp Almadıklarına Dair Bulgular

Kategori	f	%	Alıntılar
Evet	88	65,6	Evet, çünkü böylece herhangi bir şeyi unuttuğumda kolayca hatırlamış oluyorum. (Ö78) Evet, yardım alırım. (Ö130) Evet, hatırlayamadığım hatırlamakta zorlandığım kelimelerde yardım alırım. (Ö70)
Hayır	41	30,5	Hayır, Çünkü bir sözcük söylendiğinde ya da ben söylediğimde aklıma hep Türkçesi geliyor. (Ö79)

			Hayır almam. (Ö97) Hayır, genellikle yardım almam. (Ö129)
Bazen	5	3,7	Bazen. (Ö47) Gerekli olduğunda.Bazen. (Ö62) Bazen. (Ö75)

Tablo 4. 21’de görüldüğü gibi öğrencilerin %65,6’sı zihnine yeni bir kelime kodlarken diğer dilden yardım aldığını, %30,5’i yardım almadığını, %3,7’si ise bazen yardım aldığını belirtmiştir. Öğrencilerin büyük çoğunluğu diğer dilden yardım aldığını söylemiştir.

Öğrencilerin “Türkçe dersinde en çok hangi beceri alanında zorlanıyorsunuz?” sorusuna verdikleri cevaplardan alıntılar, cevapların sıklıkları ve kategorileri Tablo- 4. 22’de verilmiştir.

Tablo 4. 22: Öğrencilerin Türkçe Dersinde En Çok Hangi Beceri Alanında Zorlandıklarına Dair Bulgular

Kategori	f	%	Alıntılar
Zorlanmam	40	29,1	Hiçbirinde zorlanmam. (Ö34) Hiçbirinde. (Ö100) Hepsinde iyiyim. Zorlanmam. (Ö127)
Dil Bilgisi	35	27,7	Dil bilgisi zor. (Ö86) Biraz dil bilgisinde zorlanırım. (Ö87) Dil bilgisinde zorlanıyorum. (Ö98)
Yazma	23	16,7	Yazmada biraz zorlanıyorum. (Ö9) Yazma. (Ö33) Noktalama işaretlerini uygulamada zorlandığım için yazma. (Ö60)
Okuma	20	14,5	Okuduğum paragrafları anlamada zorlanırım. (Ö61) Okumada zorlanırım. (Ö43) Okuma. (Ö38)
Dinleme	10	7,2	Dinlemede zorlanıyorum. (Ö35) Hep dinleme. (Ö32) Bazen bazı konuşmaları anlamıyorum. (Ö13)
Konuşma	9	6,5	Konuşmada zorlanırım. (Ö31) Konuşma. (Ö81) Konuşma. Bazen Türkçe bir kelimeyi Kürtçe söyleyebiliyorum. (Ö77)

Tablo 4. 22’de görüldüğü gibi görüş bildiren öğrencilerden %29,1’i Türkçe dersindeki beceri alanlarından hiçbirinde zorlanmadıklarını ifade etmişlerdir. %25,7’si dil bilgisinde, %16,7’si yazma beceri alanında, %14,5’i okuma beceri alanında, 7,2’si dinleme beceri alanında, %6,5’i de konuşma beceri alanında zorlandıklarını ifade etmişlerdir.

Öğrencilerin “Ana dilinizin gerilediğini düşünüyor musunuz?” sorusuna verdikleri cevaplardan alıntılar, cevapların sıklıkları ve kategorileri Tablo 4. 23’te verilmiştir.

Tablo 4. 23: Ana Dili Kürtçe Olan Öğrencilerin Ana Dillerinin Gerileyip Gerilemediğine Dair Bulgular

Kategori	f	%	Alıntılar
Hayır	80	76,9	Hayır, Kürtçem gerilemiyor. (Ö133) Hayır, ana dilim iyi. (Ö2) Düşünmüyorum. (Ö93)
Evet	24	23	Evet düşünüyorum. Uzun süre Kürtçe konuşmadığımda zorlanıyorum. Evet geriliyor. (Ö132) Kürtçemin gerilediğini düşünüyorum. (Ö109)

Tablo 4. 23'e göre, ana dili Kürtçe olan öğrencilerin %76,9'u ana dilinin gerilemediğini, %23'ü ise ana dilinin kötü etkilendiğini düşünmektedir.

Öğrencilerin "Türkçenizin gerilediğini düşünüyor musunuz?" sorusuna verdikleri cevaplardan alıntılar, cevapların sıklıkları ve kategorileri Tablo 4. 24'te verilmiştir.

Tablo 4. 24: Öğrencilerin Türkçelerinin Gerileyip Gerilemediğine Dair Bulgular

Kategori	f	%	Alıntılar
Hayır	37	80,4	Türkçemin de Kürtçemin de gerilediğini düşünmüyorum. (Ö65) İki dilimin de gerilediğini düşünmüyorum. (Ö58) Ortamda sürekli Türkçe konuşulduğu zaman, hayır.(Ö124)
Evet	9	19,5	Kürtçe düşündüğüm için Türkçem geriliyor. (Ö35) Türkçemin gerilediğini düşünüyorum. (Ö1) Türkçem geriler. (Ö23)

Tablo 4. 24'te görüldüğü üzere ana dili Türkçe olan öğrencilerden %80,4'ü Türkçe dil becerilerinin gerilemediğini, %19,5' i Türkçe dil becerilerinin gerilediğini ifade etmiştir. Türkçe dil becerilerinin gerilediğini düşünen öğrenciler sürekli olarak Kürtçe konuşmaktadırlar. Bu öğrencilerin dil becerilerinde olumlu yönde gelişme yaşanmadığı tahmin edilir.

SONUÇ, TARTIŞMA VE ÖNERİLER

Araştırmada İğdır'da öğrenim gören iki dilli ortaokul öğrencilerinin Türkçe öğrenimlerinin dört temel dil becerisi ve dil bilgisi bağlamında değerlendirilmesi amacıyla İğdır ili Merkez içerisindeki İğdır Merkez Şehit Öğretmen Şevki Akgün Ortaokulu, İğdır Merkez Şehit Öğretmen Şevki Akgün İmam Hatip Ortaokulu ve İğdır Merkez Evciler Ortaokulu'nda öğrenim gören öğrencilerle görüşülmüştür. Öğrencilerin yarısına yakını Türkçeyi ilkokula başladığında öğrenmiştir. Hayatlarının ilk yıllarında tamamen Kürtçe konuşulan ortamlarda yetişmişlerdir. Türkçe ile yoğun etkileşimleri ancak ilkokula başladıklarında olmuştur. Okula başlamadan önce öğrenciler televizyon, internet, bilgisayar, hastane gibi herkesin kullandığı ortamlarda Türkçe ile haşır neşir olmuşlardır. Araştırma sonucunda anlaşıldığı üzere ilkokula başlamadan önce öğrencilerin Türkçede alıcı dil becerilerinin geliştiği ancak ifade edici dil becerilerinin gelişmediği görülmüştür. Bu becerilerle okula başlayan bir öğrenci ile Türkçe bilen ve konuşabilen öğrenciler arasındaki farklar yalnızca dil becerisi alanında olmaz. Öğrencilerin sosyal ve bilişsel gelişimlerinde de ciddi farklar olması kaçınılmazdır. Okula başlayan öğrencilerin öğretmeniyle ve arkadaşlarıyla sağlıklı iletişim kuramaması sosyal gelişimini sekteye uğratarak aslında akademik başarısızlıklarından daha büyük sorunlar ortaya çıkarmaktadır. Bunun yanında öğretmenlere de fazladan yük oluşturmaktadır.

Öğrencilerin Türkçeyi ailelerinden öğrenmeleri onların "eş zamanlı iki dilli" olduklarını göstermektedir. Evdeki Türkçe bilen ebeveynlerden günlük hayatın içinde sosyal olarak dil edinmişlerdir.

Türkçeyi öğretmenlerinden öğrenen öğrenciler okula geldiklerinde ya hiç Türkçe bilmemekte ya da sadece anlayıp konuşamamaktadırlar. Sadece alıcı dil becerileri gelişmiş olan bu öğrencilerin okul kültürü ile uyumsuzluk, düşük öz benlik algısı, yetersiz özgüven sorunları yaşamaları kaçınılmazdır.

Ana dili Kürtçe olan iki dilli öğrencilerin Türkçe öğrenirken zorlanmalarının nedeni her iki dile aynı anda maruz kalmaları ve bu çok dilli çok kültürlü dünyanın orta yerinde bulunmalarıdır. Kürtçe ve Türkçe dillerinin dil ailesi gruplarının dil bilimsel yapılarının da birbirinden oldukça farklı olduğu göz önüne alındığında ikinci dili yani Türkçeyi edinmenin zor olacağı aşikârdır. Kürtçeyi evde öğrendiğini söyleyen öğrenci sayısının hayli fazla olması öğrencilerin aileleri içinde aktif olarak Kürtçe konuşulduğunu göstermektedir. Ana dilini ailesiyle konuşan öğrencilerin ana dilleri elbet ilerleyecektir ancak Türkçe dil becerilerinde duraklama olması muhtemeldir.

Dil kültürün tüm unsurlarını derinden etkilemektedir. İşte bu dil kültür insan etkileşim içinde sosyal yaşamda karşımıza çıkan en somut gerçek bireylerin ne olursa olsun dilleri kullanabilme becerisidir. Öğrencilerin yarısından fazlası kendini Türkçe olarak ifade etmek istediğini belirtmiştir. Bu bize aslında ana dillerinde değil de Türkçede daha yetkin olduklarını gösterebilir. Ayrıca zamanlarının büyük çoğunluğunu okulda geçirdiklerinden en çok konuştukları ve paylaştıkları dil Türkçe olduğundan Türkçeyi seçmiş olabilirler. Maalesef sosyal ve kültürel olarak dışlanan bir dil ve kültür olan Kürtçenin kendilerini küçük düşürdüğünü ve inandırıcılıklarını azalttığına inandığını söyleyen öğrenciler mevcuttur. Toplumdaki bu dil ve güç birlikteliğini bu yaştaki çocuklarda bile görmek üzüntü vericidir.

Çok dilde okur-yazarlığın bireylerin zekâ gelişimine ve kod değiştirme yapmalarından dolayı diğer başka dilleri kolay öğrenebileceklerine olan katkıları bir kenara bırakıp öğrencileri sadece ana dillerinde ya da sadece ikinci dillerinde konuşmaları için teşvik etmek onlara zarar vermektedir. Ayrıca iki dilliliğin bu avantajını bir kenara bırakıp dil tercihinin ve kullanımının toplumsal etkilerine dikkat kesilmeliyiz. Öğrenciler okula ilk başladıklarında Türkçe bilmediklerinden iletişim becerileri gelişmemekte ve sınıftan dışlanmaktadır. Okula aidiyet duygusu geliştiremeyen bu öğrenciler bunun egemen dilden kaynaklandığını bildiğinden ana dilini daha az kullanmaya başlar ve hâkim dilde kendini geliştirir. Toplumda gücün hissedilmesi ve hissettirilmesi üzerinden gerçekleşmesi bireylerin neredeyse ana dillerine mal olmaktadır. Öğrencilerin en çok zorlandıklarını söyledikleri alan dil bilgisidir. Dil bilgisinin soyut olması ve gerçek hayatta işlerine yaramayacağı görüşü öğrencilerin dil bilgisine her zaman ön yargı ile yaklaşmalarına neden olmuştur. Ağırman' ın (2019) İki Dilli Ortaokul Öğrencilerinin Türkçe Öğrenimi Üzerine Bir Değerlendirme (Batman Örneği) adlı çalışmasında iki dilli ortaokul öğrencilerinin en çok zorlandıkları alanın dil bilgisi olduğu görülmüştür.

Yaşadıkları evlerde genellikle Kürtçe olmak üzere Kürtçe ve Türkçenin birlikte konuşulduğu görülüyor. Kürtçe aile ve akraba çevresi ile Türkçe ise okul gibi kamusal alanlarda konuşuluyor bu yüzden öğrencilerin aslında her iki dili de tam manasıyla içselleştiremediği ve yetersiz kaldıkları görülüyor. Tulu (2009) iki dilli öğrencilerin hem ana dillerinde hem ikinci dillerinde yetersiz kaldığı sonucuna ulaşmıştır. Sarı (2002) ise iki dilli öğrencilerin eğitim öğretim ortamında araç gereç kullanımından dikkatini toplayamamaya kadar birçok soruna neden olduğunu belirtmiştir. Bunun yanında Goetz (2003) ve Kovacs (2009) çalışmalarında iki dilli çocukların tek dillilerle karşılaştırıldıklarında zihin kuramı aktivitelerinin yüksek çıktığı görülmüştür. Öğrencilerin düşüncelerini ifade etmeden önce hangi dilde konuşacaksa o dilde düşündüğü ortaya çıkmıştır. Ayrıca konuşmalarında ifade edemedikleri durum ya da kavramların yerine diğer dillerden yardım aldıkları ortadadır. Öğrencilerin neredeyse tamamına yakınının kendini Türkçe olarak ifade etmek istemesinin nedeni Türkçenin hâkim dil olması ve gerçekten Türkçede daha başarılı olmalarıdır. Yılmaz (2017) Kürtçe-Türkçe Konuşan İki Dilli Yetişkin Bireylerin Sözel Akıcılık Becerilerinin İncelenmesi adlı çalışmasında katılımcıların Kürtçeye kıyasla Türkçede sözel akıcılık becerilerinin daha iyi olduğu görülmüştür. Katılımcıların Türkçede ürettikleri sözcük sayısı Kürtçedekinden fazladır. Öğrencilerin dikte yaparken zorlanmaları ve kendilerini yazılı olarak Kürtçe ifade etmek istememelerinin nedeni yazılı bir Kürtçe olmaması, Kürtçenin hayatın birçok alanındaki terminolojilere hâkim olamamasındandır. Türkel, Savaş ve Savaşçı'nın (2014) Ana Dili Türkçe ve Kürtçe Olan Dördüncü Sınıf Öğrencilerin Yazma Becerilerinin

Karşılaştırılması adlı çalışmalarında ana dili Kürtçe olan öğrencilerin Türkçe yazma becerilerine yönelik tutumları ana dili Türkçe olanlarla aynıdır. Öğrenciler ana dillerinde ya da Türkçelerinde herhangi bir gerileme olmadığını söylemişlerdir. Ancak Kasap'ın (2015) "Türkiye'de Kürt- Türk Çift Dilli Öğrencilerde Ana Dil Bozumu ile İlgili Bir Örnek Olay Çalışması" adlı çalışmasında ana dili bozumunun öğrencilerde akıcı konuşamama, duraksayarak konuşma ve kısıtlı kelime ve cümle ile konuşma gibi sorunlara neden olduğu ortaya çıkmıştır.

ÖNERİLER

Araştırmacılara Öneriler

İki dillilik, Türkiye'de az çalışılmış bir konudur. Bu konudaki çalışmaların artırılmasında fayda vardır. Öğretim çağındaki bulunan iki dilli öğrencilerin iki dillilik çeşitliliği araştırılabilir. Coğrafyamızda yaşayan çeşitli etnik grupların sahip oldukları dillerin Türkçe öğrenimlerine etkileri araştırılabilir. İki dilli bireylerde Türkçenin ana dillerine etkileri konusu da üzerinde durulmamış bir konudur. İki dilli bireylerin sahip oldukları zihinsel aktiviteler incelenebilir. Bu çalışmada sadece öğrenci görüşlerine yer verilmiştir. Aynı konuda dil öğretmenlerinin ve ebeveynlerden de görüş alınabilir. İki dilli ve daha fazla dilli bireylerin sahip oldukları diller karşılaştırılabilir.

Öğretmenlere Öneriler

Sınıfta iki dilli öğrenciler bulunan öğretmenler dil öğretimi ve iki dillilik konusunda bilgi sahibi olmalıdırlar. Dil becerilerinin birbirine olan etkileri unutulmadan her beceriye eşit derecede özen gösterilmelidir. Dil öğretmenleri sadece müfredata bağlı kalmamalı ders dışı güncel metinlerden de yararlanmalıdır. Farklı bir dilin farklı bir kültüre açılan kapı olduğu unutulmamalı ve öğrenciler cesaretlendirilmelidir. Dil becerilerinin geliştirilebilir oldukları unutulmamalı öğrencilere de her fırsatta bu hatırlatılmalıdır. Dil öğretmenlerinin ilgili ders öğretmenleriyle sürekli iletişim halinde olmalı gerekmektedir. Ortak disiplin noktalarından yola çıkılarak kazanımlar verilmelidir. Dil öğretmenleri sadece o dilin kurallarını değil de farklı yöntem ve teknikler kullanarak öğrencilere dil becerilerini kullanabilme farkındalığı oluşturmalarıdır.

<i>"COPE-Dergi Editörleri İçin Davranış Kuralları ve En İyi Uygulama İlkeleri" beyanları:</i>	
Etik Kurul Belgesi:	Bu çalışma için etik kurul onayı alınmıştır.
Çıkar Çatışması Beyanı:	Bu makalenin araştırması, yazarlığı veya yayınlanmasıyla ilgili olarak yazarın potansiyel bir çıkar çatışması yoktur.
Finansal Destek:	Bu çalışmanın araştırma ve yazım aşamasında herhangi kişi/kurum veya kuruluşlar tarafından finansal destek alınmadığı bildirilmiştir.
Katkı Oranı Beyanı:	1. yazar: %50 – 2. yazar: %50
Destek ve Teşekkür Beyanı:	-
Sorumlu Yazar:	Ayşenur Ece Yapılcan
Çifte Kör Hakem Değerlendirmesi:	Dış-bağımsız
Bu makale, Creative Commons Atıf-GayriTicari 4.0 Uluslararası Lisansı ile lisanslanmıştır.	
<i>The following statements are made in the framework of "COPE-Code of Conduct and Best Practices Guidelines for Journal Editors":</i>	
Ethics Committee Approval:	Ethics committee approval is required for this article.

Declaration of Conflicting Interests:	No conflicts of interest were reported for this article.
Financial Support:	It has been reported that this study did not receive financial support from any person/institution or organization during the research and writing phase.
Author Contributions:	1 st : %50– 2 st : %50
Statement of Support and Acknowledgment:	-
Corresponding Author:	Ayşenur Ece Yapılcan
Double-Blind Peer Review:	External-independent
<i>This article is licensed under a Creative Commons Attribution-NonCommercial 4.0 International License.</i>	

KAYNAKÇA

- Ağırman, F. (2019). İki Dilli Ortaokul Öğrencilerinin Türkçe Öğrenimi Üzerine Bir Değerlendirme (Batman Örneği). (Yayımlanmamış Yüksek Lisans Tezi). Nevşehir: Hacı Bektaş Veli Üniversitesi, Sosyal Bilimler Enstitüsü, Türkçe Eğitimi Ana Bilim Dalı.
- Aksan, D. (1975). Anadili. *Türk Dili*, 0(285), 423-434.
- Aksan, D. (1998). *Her Yönüyle Dil Ana Çizgileriyle Dilbilim*. Ankara: Türk Dil Kurumu Yayınları.
- Aktaş, Ş. & Gündüz, O. (2005). *Yazılı ve Sözlü Anlatım-Kompozisyon Sanatı*. Ankara: Akçağ Yayınları.
- Başkan, Ö. (1969). *Yabancı Dil Öğretimi, İlkeler ve Çözümler*. İstanbul: İstanbul Üniversitesi Edebiyat Fakültesi Yayınları.
- Beardsmore, H. (1986). *Bilingualism Basic Principles*, (2. Baskı). Clevedon, England: Tieto Ltd.
- Cengiz, A. K. (2006). Dil Kültür İlişkisi Açısından Hatay'da İki Dillilik. (Yayımlanmamış Yüksek Lisans Tezi). Hatay: Mustafa Kemal Üniversitesi Sosyal Bilimler Enstitüsü.
- Çelik, M. (2007). *Linguistics for Students of English Book II*. Ankara: EDM Publishing.
- Demirel, Ö. (1999). *İlköğretim Okullarında Türkçe Öğretimi*. İstanbul: MEB Yayınları.
- Erdem, İ. (2007). İlköğretim II. Kademe Dil Bilgisi Öğretiminin Sorunları Üzerine Bir Araştırma, Yayımlanmamış Doktora Tezi, Gazi Üniversitesi Eğitim Bilimleri Enstitüsü, Ankara.
- Erk, Y.Murat. (2003). Metin Bilimi ve Dil Bilimi Çalışmalarının Dil Bilgisi Yaklaşımları Üzerine Bir Araştırma, Yayımlanmamış yüksek lisans tezi, Osmangazi Üniversitesi Sosyal Bilimler Enstitüsü, Eskişehir.
- Fishman, JA. (1977). The Social Science Perspective. *Bilingual education: Current perspectives*, 1:14-62.
- Goetz, P. (2003). The effects of bilingualism on theory of mind development. *Bilingualism: Language And Cognition*, 6 (1): 1–15.
- Göğüş, B. (1978). Orta Dereceli Okullarımızda Türkçe ve Yazın Eğitimi. Ankara: Gül yayınevi.
- Hengirmen, M. (1999). Dilbilgisi ve Dilbilim Terimleri Sözlüğü. Ankara: Engin Yayınları.
- İmer, K. (1990). Dil ve toplum (Vol. 12). Ankara: Gündoğan Yayınları.
- Karadüz, A. (2010). Dil Becerileri ve Eleştirel Düşünme. *Turkish Studies* 5(3): 1566-1593.
- Karasar, N. (2012). Bilimsel Araştırma Yöntemi Scientific Research Method. Ankara: Nobel Yayınları.
- Kasap, S. (2015). Türkiye'de Kürt-Türk Çift Dilli Öğrencilerde Ana Dil Bozumu ile İlgili Bir Örnek Olay Çalışması. *Bingöl Üniversitesi Yaşayan Diller Enstitüsü Dergisi*, 1(2): 67-81.
- Kavcar, C. ve Oğuzkan, F. ve Sever, S. (2003). Türkçe Öğretimi: Türkçe ve Sınıf Öğretmenleri İçin. Ankara: Engin Yayıncılık.
- Kayalan, M. (2000). Etkili ve Hızlı Okuma Sanatı. İstanbul: Alfa Basım Yayım Dağıtım Ltd. Şti.
- Kesmez, A. (2015). İki dillilik, Zazaca-Türkçe İki Dilli Akademisyenlerde Dil Kullanımı ve Tercihler. *Bingöl Üniversitesi Yaşayan Diller Enstitüsü Dergisi*, 1(1):157-165.

- Kovacs, AM. (2009). Early Bilingualism Enhances Mechanism of False-Belief Reasoning. *Developmental Science*, 12 (1): 48-54.
- Nalıncı, A. Nur. (2000). Avrupa Birliğine Tam Üyelik Yolunda Başarının Anahtarı: Yeniden Yapılanma. Ankara: Ümit Yayıncılık.
- Özbay, M. (2006). Türkçe Özel Öğretim Yöntemleri II. Ankara: Öncü Basımevi.
- Prodromou, L. (1995). İyi Bir Dil Öğretmeni (Çev. Cihan Gülten). Ankara Üniversitesi TÖMER Dil Dergisi, 38: 35-37.
- Sarı, M. (2002). İki Dilli Çocukların Çözümleme Yöntemiyle Okuma Yazma Öğrenirken Karşılaştıkları Güçlükler. *Çukurova Üniversitesi Sosyal Bilimler Enstitüsü Dergisi*, 9 (9).
- Sever, S. (2000). Türkçe Öğretimi ve Tam Öğrenme. Ankara: Anı Yayıncılık.
- Türk Dil Kurumu. (1998). Türkçe Sözlük. Ankara: Türk Dil Kurumu Yayınları.
- Türk Dil Kurumu. (2005). Türkçe Sözlük 10. Baskı. Ankara: Türk Dil Kurumu Yayınları.
- Tokdemir, A. (1997). Dil Edinimi ve Yabancı Dil. Ankara: Sam Yayınları.
- Tulu, Y. (2009). Ana Dili Türkçe Olan ve Ana Dili Türkçe Olmayan (İki Dilli) 4-7 yaş çocukların Dil Düzeyine Etki Eden Faktörlerin İncelenmesi, Yayımlanmamış Yüksek Lisans Tezi, Selçuk Üniversitesi Sosyal Bilimler Enstitüsü, Konya.
- Türkel, A. , Savaş, B. ,Savaşçı, H. ve Sebile, A. (2014). Anadili Türkçe ve Kürtçe Olan 4. Sınıf Öğrencilerinin Yazmaya Karşı Tutumlarının Karşılaştırılması. *Turkish Studies*, 9(9): 1011-1022.
- Weinrich, U. (1968). *Language in Contact*. Mouton: The Hague.
- Yıldırım, A. ve Şimşek, H. (2008). Sosyal Bilimlerde Nitel Araştırma Yöntemleri. Ankara: Seçkin Yayınevi.
- Yıldırım, A. ve Şimşek, H. (2013). Sosyal Bilimlerde Nitel Araştırma Yöntemleri. Ankara: Seçkin Yayınevi, 9.Baskı.
- Yıldız, C. (2009). Almanya'da Ana Dili Olarak Türkçe Öğretimi ve Alman Okullarındaki Türk Çocuklarına Yönelik Eğitim Uygulamaları. *Adıyaman Üniversitesi Sosyal Bilimler Enstitüsü Dergisi*, 11: 1083-1113.
- Yılmaz, N. (2017). Kürtçe-Türkçe Konuşan İki Dilli Yetişkin Bireylerin Sözel Akıcılık Becerilerinin İncelenmesi. Doktora tezi, Anadolu Üniversitesi Sağlık Bilimleri Enstitüsü Dil ve Konuşma Terapisi Anabilim Dalı, Eskişehir.

Temel Eğitim Okul Yöneticilerinin Yönetim Tarzlarına İlişkin Öğretmen Görüşleri (Kayseri İli Örneği)*

Orhan Cingöz

ORCID ID: <https://orcid.org/0000-0003-1899-2557>

Yüksek Lisans Öğrencisi / Erciyes Üniversitesi, Eğitim Bilimleri Enstitüsü, Eğitim Bilimleri Anabilim Dalı, Kayseri – TÜRKİYE

Dr. Öğr.Üyesi Oksana Manolova Yalçın

ORCID ID: <https://orcid.org/0000-0001-5215-2717>

Erciyes Üniversitesi, Eğitim Fakültesi, Eğitim Bilimleri Bölümü, Kayseri– TÜRKİYE

Makale Geçmişi

Geliş: 01.05.2023

Kabul: 24.06.2023

On-line Yayın: 30.06.2023

Anahtar Kelimeler

Kuram

Örgüt

Yönetici

Yönetim

Yönetim Tarzları

Araştırma Makalesi

* Bu makale, İntihal.net tarafından taranmıştır. Bu makale, Creative Commons lisansı altındadır. Bu makale için etik kurul onayı gerekmemektedir.

DOI:

<http://dx.doi.org/10.29228/JASSS.69777>

Öz

Bu araştırmanın temel amacı, okullardaki yönetim süreçlerinin sağlıklı ve verimli olması için okul yöneticilerinin yönetim tarzlarına ilişkin öğretmenlerin görüşlerine göre saptamaktır. Araştırma nicel bir araştırma olup tarama modelindedir. Araştırmanın evrenini, Kayseri ili merkez ilçelerinde (Melikgazi, Kocasinan, Talas, İncesu ve Hacılar) 2022-2023 eğitim öğretim yılında görev yapan 8333 öğretmen oluşturmaktadır. Örneklemi ise, %5 gösterilebilir hata payı ile 367 öğretmenden oluşmaktadır. Araştırma verileri "Okul yöneticilerinin sergilediği yönetim tarzları" ölçeği ile toplanmış olup veriler t-Testi, Anova, Scheffe ve Mann-Whitney-U testleri ile analiz edilmiştir. Verilerin analizi sonucunda öğretmen görüşlerine göre Kayseri ili merkez ilçelerinde görev yapan Milli Eğitim Bakanlığı'na bağlı resmî devlet okulları okul yöneticilerinin öğretmen görüşlerine göre en fazla demokratik yönetim tarzını benimsedikleri, bunu sırasıyla otokratik yönetim tarzının izlediği, yöneticilerin en az ise ilgisiz yönetim tarzını benimsedikleri tespit edilmiştir. Ayrıca araştırma sonuçlarına göre, erkek öğretmenlerin kadın öğretmenlere kıyasla okul yöneticilerinin davranışlarını daha fazla ilgisiz buldukları ortaya çıkmıştır. Diğer bir yandan sınıf öğretmenlerinin branş öğretmenlerine kıyasla okul yöneticilerini daha demokratik buldukları, 21 yıl ve üstü kıdeme sahip öğretmenlerin de daha az kıdeme sahip öğretmenlere oranla yöneticileri daha çok otokrat ve ilgisiz buldukları da saptanmıştır. Yine çalışmanın sonuçlarına göre ortaokullarda görev yapan öğretmenlerin diğer okul türlerinde görev yapan öğretmenlere göre okul yöneticilerinin davranışlarını daha otokratik buldukları tespit edilmiştir. Bu doğrultuda hem okul yöneticilerinin yeterliliklerinin artırılmasına yönelik hem de öğretmenlerin hak ve sorumlulukları konusunda farkındalık yaratmak için hizmet içi eğitim çalışmalarına daha fazla yer verilmesi gerektiği önerilmiştir. Yapılacak bu hizmet içi eğitimlerin üniversitelerle koordineli olarak yapılması, ayrıca yönetici atama ve seçimlerinde yöneticilerin temel yeterlilik boyutu bağlamında gelişim sağlayacak yasal düzenlemelere gidilmesi de önerilmektedir.

Atf Bilgisi / Reference Information

Cingöz, C. & Yalçın, M. O. (2023). Temel Eğitim Okul Yöneticilerinin Yönetim Tarzlarına İlişkin Öğretmen Görüşleri (Kayseri İli Örneği). *Jass Studies-The Journal of Academic Social Science Studies*, 16(95), 71-86.

*Teacher's Opinions on the Management Styles of Basic Education School Managers (Case of Kayseri Province)**

Orhan Cingöz

Master Student / Erciyes University, Institute of Educational Sciences, Department of Educational Sciences,
Kayseri – TÜRKIYE

Asst. Prof. Dr. Oksana Manolova Yalçın

Erciyes University, Faculty of Education, Department of Educational Sciences, Kayseri- TÜRKIYE

Article History

Submitted: 01.05.2023

Accepted: 24-06.2023

Published Online: 30.06.2023

Keywords

Theory
Organization
Manager
Management
Management Styles

Research Article

* This article was checked by Intihal.net. This article is under the Creative Commons license. Ethics committee approval is not required for this article.

DOI:

<http://dx.doi.org/10.29228/JASSS.69777>

Abstract

The aim of this research is to determine the opinions of teachers about the management styles of school administrators in order for the management processes in schools to be healthy and efficient. The research is quantitative research and is in the screening model. The study group of the research consists of 400 teachers working in Kayseri province Melikgazi, Kocasinan, Talas, İncesu and Hacılar districts. The research data were collected with the scale of "Management styles exhibited by school administrators" and the data were analyzed with the t-Test, Anova, Scheffe and Mann-Whitney-U tests. As a result of the analysis of the data, it was determined that the school administrators of the public schools affiliated to the Ministry of National Education, working in the central districts of Kayseri province, adopted the democratic management style the most, followed by the autocratic management style, respectively, while the administrators adopted the irrelevant management style the least. In addition, according to the results of the research, it was revealed that male teachers found the behaviors of school administrators more indifferent compared to female teachers. On the other hand, it was determined that the classroom teachers found the school administrators more democratic than the branch teachers, and the teachers with 21 years or more seniority found the administrators more autocratic and indifferent than the teachers with less seniority. Again, according to the results of the study, it was determined that teachers working in secondary schools found the behaviors of school administrators more autocratic than teachers working in other school types. In this direction, it has been suggested that in-service training should be given more space both to increase the qualifications of school administrators and to raise awareness about the rights and responsibilities of teachers. It is also recommended that these in-service trainings be carried out in coordination with universities, and that legal arrangements should be made that will provide development in the context of the basic competence dimension of the managers in the appointment and selection of managers.

GİRİŞ

İnsanların tek başına bir birey olarak istek ve ihtiyaçlarını karşılamakta yetersiz kalacağı yadsınamaz bir gerçekliktir. Bu doğrultuda insanlar zamanla bir araya gelerek çok çeşitli gruplar oluşturmuşlardır. Oluşan bu gruplar ise yine zaman içinde kurumlara ve örgütlere evrilmişlerdir. Kurumların ve örgütlerin sağlıklı ve aynı zamanda verimli bir yapıda yaşamını sürdürebilmeleri yönetim kavramının ortaya çıkmasını da zorunlu hale getirmiştir. Eren'e (2011) göre yönetim kavramı, örgüt içerisinde önceden belirlenmiş amaçlara ulaşılması yolunda insanların parasal kaynakları, donanımları, demirbaş, hammaddeyi ve aynı zamanda zamanı koordineli, verimli ve etkin bir biçimde kullanılmak üzere karar alma ve uygulama süreçlerinin bir bileşimidir.

Yönetim kavramı ile ilişkili olan yönetici kavramı, bağlı olduğu örgütte sürecin planlı ve düzenli bir şekilde yürütülmesinden sorumlu olan kişi olarak tanımlanabilir. İyi bir yöneticinin örgütte yönetim süreci esnasında meydana gelebilecek her türlü olayda sorumluluğu alabilmesi gerekmektedir. Bu durum onun yöneticilik vasıflarından en önemlisi olarak görülmektedir. Yöneticiler çalıştıkları kurumda işlerin sevk ve idaresinde kişiliğine, tecrübesine ve bilgisine dayalı olarak da bir takım yönetim tarzları geliştirmektedirler (Demirtaş, 2013:92). Okul yöneticisi ise günümüzün küreselleşen dünyasında bilimsel tutum ve davranış yöntemleriyle okulun hem kendi içinde hem de çevresindeki olumlu etkisini artırma, okulun vizyon ve misyonunu belirleyerek bu yönde çaba sarf etme, okul paydaşları ile işbirliği yaparak mevcut durumu ve yönetim anlayışını geliştirme ve okulu öğrenen bir örgüt konumuna getirmeye çalışmalıdır. Bu açıdan bakıldığında okul müdürlerinin üstlendikleri roller, süreç içinde kullanmış oldukları etkileme taktikleri ve okul çalışanlarının okul müdürüne güven düzeyleri, okul müdürlerinin görevleri sırasında etkili ve verimli olmaları hususunda bir kılavuz görevi görecektir (Doğan, 2019:4).

İnsanların belirli amaçları gerçekleştirmek üzere yapmış oldukları işbirliğinden doğan örgüt kavramı ise insanlık tarihi kadar eski bir kavramdır. Örgütler insanların tek başlarına ulaşamayacakları amaçlara diğer bireylerle birlikte ulaşmalarına vasıta olan bir araçtır. Örgütlerin en belirgin özelliği, örgüt içindeki insanların amaca ulaşma sürecinde belirli bir düzen ve uyum içinde grup olarak hareket etmeleridir (Üçok, 1993:55). Örgütlerin toplum içinde var olabilmeleri üç temel esasa bağlıdır. Bunlar; örgüt içinde iletişim halinde olan bireyler, amaca katkı sağlama iradesi ve gerçekleştirilmek istenen amaçlardır. Örgütler, sistemli bir mekanizmaya bağlı olmadan çalışamazlar. Böyle bir yapı örgütten ziyade ilkel bir grup olarak sayılabilir. Örgüt çalışanları, örgüte; amaca yönelik irade gösterme, örgütün işleyişi hakkında bilgi sahibi olarak davranışlarını buna yönelik düzenledikleri takdirde örgüt vasfını kazandırabilirler (Katz ve Kahn, 1977:81). Örgütün önceden belirlenen amaç ve hedeflerine erişme düzeyi, örgüt yöneticilerinin yönetim ve üretim faaliyetlerini oluşturan unsurlara karşı davranışları ile yakından ilgilidir (Özturan, 2018:2). Örgüt içinde yönetim olgusu kapsamında düşünülebilecek faaliyetlerden bazıları; planlama, örgütsel etkililik, moral ve motivasyon, örgütsel hedeflere uygun çalışma imkânı, performansın izlenmesi ve değerlendirilmesi olarak sayılabilir (Demirci, 2016:24). Yönetim olgusu kapsamında ise dört ana yaklaşım ön plana çıkmaktadır. Bunlar; Taylor, Fayol ve Weber'in öncülüğünü yaptıkları klasik örgüt teorisi, Mayo, McGregor ve Maslow'un savundukları insan ilişkileri yaklaşımı (Neo-klasik Yaklaşım), Bertalanffy, Katz ve Kahn'ın öncülüğünü yaptıkları davranışçı yaklaşım (Modern Yaklaşım), Lyotard, Baudrillard ve Jameson gibi düşünürlerin öncülüğünü yaptığı davranışçı yaklaşım sonrası dönem (Postmodern yaklaşım) olarak sayılabilir (Girgin, 2018:105). Kurumsal olarak faaliyet gösteren örgütlerde yönetim ve yönetici kavramları daha fazla önem arz etmektedir. Bu doğrultuda örgütte yönetici, mevcut kaynakların en iyi şekilde kullanılmasında ve en yüksek düzeyde üretimin sağlanmasında birincil derecede sorumluluğa sahip kişilerdir. Yöneticiler, örgütün amacına yönelik kurallar koyan, uygulayan, kendisi de kurallara uyan, emir alıp emir veren kişilerdir (Özgür, 2011:217). Yönetim, bir örgüt içinde o örgütün amaçlarının

gerçekleştirilmesini sağlamak için örgütün sahip olduğu hammadde ve beşerî kaynakların koordinasyonun sağlanması, bu kaynakların örgütlenmesi ve değerlendirilmesi süreçlerinin toplamından oluşmaktadır (Balcı, 2021:320). Yönetim kavramı okullar bakımından ele alındığında ise öğrenciler, öğretmenler, veliler, idari personel ile birlikte maddi kaynakların da içinde yer aldığı bir süreç olarak tanımlanabilir (Yılmaz, 2016:295). Okul örgütlerinde en fazla öne çıkan kavram ise öğretmen kavramıdır. Öğretmenler, eğitim örgütlerinde büyük çoğunluğu önceden belirlenmiş hedefler doğrultusunda genç dimağlara bilgi aktarmakla sorumlu bireylerdir. Milli Eğitim Temel Kanunu'nda öğretmenlik, özel bir uzmanlık bilgisi ve bu bilgiye yönelik beceri gerektiren meslek dalı olarak tanımlanmaktadır. Bu kapsamda öğretmenlik mesleğine yeni adım atacak kişilerde de birtakım yeterliklerin bulunması gerekmektedir ve bu doğrultuda öğretmenlik mesleğini seçecek bireylerin özel bir eğitim programından geçirilmesi de çok önemlidir (Şişman, 2021:219).

Yönetim tarzı kavramı, örgüt içinde üretkenlik, verimlilik ve diğer faaliyetlerin bir araya gelmesi ile birlikte çalışanların en iyi performansa sahip olmaları için örgüt yöneticileri tarafından benimsenmiş davranış biçimleri olarak tanımlanabilir (Field & Dubey, 2001:44). Schleh, (1977) yönetim tarzı olgusunu, örgüt içi işlevleri ve faaliyetleri önceden belirlenen amaçlar doğrultusunda bir araya getiren bir yapılandırıcı olarak tanımlamaktadır. Yönetim tarzı diğer adıyla yönetim biçimi örgüt yönetiminin amaçları gerçekleştirme doğrultusundaki davranışları ile çalışanların davranışları neticesindeki etkileşimin ortaya çıkardığı bir davranış kalıbı olarak tanımlanabilir (Akt.Başaran, 2004:74). Yönetim tarzlarının oldukça yaygın bir biçimde araştırma konusu yapılmasının başlıca nedeni bu tarzların örgütlerin etkililiğini ve verimliliğini doğrudan etkileyen faktörler olmasından kaynaklıdır. Yönetim tarzları, örgütlerdeki işbirliği ve koordinasyonun derecesini belirleyip örgüt çalışanlarının birbiriyle, müşterilerle, tedarikçilerle ve diğer paydaşlarla nasıl ilişki kurulacağını belirlemede kilit rol oynamaktadır (Quang ve Vuong, 2002:37). Robbins vd. (2013) yapmış oldukları çalışmalarda başlıca dört temel yönetim tarzı belirlemişlerdir. Bunlar; demokratik-işbirlikçi yönetim tarzı, otoriter yönetim tarzı, ilgisiz (laissez-faire) yönetim tarzı ve karşı koyucu yönetim tarzı olarak sıralanabilir. Demokratik-işbirlikçi yönetim tarzında örgüt yöneticileri, örgütteki tüm çalışanların görüşlerini alarak onların kararları doğrultusunda grubun hedeflerini ve nihai amaçlarını belirler (Bakan ve Büyükbeşe, 2010:75). Bu yönetim tarzında yöneticiler astlarına ve örgüt çalışanlarına görev ve yetki paylaşımında bulunarak örgüt iklimini olumlu yönde etkilerler. Bu durum aynı zamanda örgüt çalışanlarının özerklik seviyelerinin de artmasına imkân sağlayacaktır (Garvin, 2007:1). Örgüt içinde çalışanlar, demokratik yönetim tarzına sahip yöneticilerden bürokratik engelleri kaldırmasını, çalışanların temel gereksinimlerini karşılamasını ve kendilerini yaptıkları iş haricinde başka işlerle ilgilenmelerine yol açacak durumları azaltmasını beklerler (Başaran, 2008:77). Demokratik yönetim tarzının amaçlarından biri de örgütün hedeflerine ulaşmanın yanı sıra örgütteki astların yöneticilik kabiliyetlerinden faydalanmaktır (Yörük ve Dündar, 2011:98). Örgüt çalışanları üzerinde olumlu bir etkisi olmasına karşın demokratik yönetim tarzının en büyük dezavantajı ise çalışanların hepsinin karar alma süreçlerine katılım göstermesinden dolayı söz konusu süreçlerin uzamasına sebebiyet verilebilmektedir (Bhatti vd., 2012:193). Otoriter (yetkeci) yönetim tarzında ise örgüt yöneticisi tarafından alınan kararlar örgüt çalışanlarınca sorgusuz bir biçimde yerine getirilir. Baskıcı bir yönetim tarzı olan otoriter yönetim tarzında örgütün başında bulunan yöneticilerin yönetim gücünün ana kaynağı yasalar ve bulunduğu makamıdır. Bundan dolayı örgüt çalışanları bu yönetim tarzında örgütün amaçlarını gerçekleştirme doğrultusunda isteksiz ve ilgisizdirler (Başaran, 2006:22). Otoriter yöneticiler, örgüt içi faaliyetleri organize eder, çalışanlara emirler verir ve onlara karşı mesafeli davranır (Hogg ve Vaughan, 2007:349). Otokratik yönetim tarzında yöneticilerin asıl odak noktası mal ve hizmet üretimleri üzerindedir. Bir başka yönetim tarzı olan ilgisiz (laissez-faire) yönetim tarzı, örgüt yöneticilerinin örgütteki yönetim süreçlerine hemen hemen hiç müdahale etmediği ve örgüt çalışanlarının birçok alanda kendi haline

birakılan bir yönetim tarzıdır. Literatürde bu yönetim tarzı için laissez-faire (bırakınız yapsınlar) kavramı da kullanılmaktadır. Hâlihazırda yönetim kademesine bağlı kalmaksızın en iyi kararların örgüt çalışanları tarafından alınacağı düşünüldüğünden bu yönetim tarzında örgüt çalışanları için yönetim kademesinin varlığının çok fazla gerekli olmadığı düşüncesi baskın bir görüştür (Cengiz, 2010:54). İlgisiz yönetim tarzındaki yöneticiler, şekil olarak yönetici olup örgüt içindeki süreçlerde genellikle “nemelazım” mantığında, çalışanları kendi haline bırakıp sorumluluktan kaçmayı davranış biçimi haline getirmişlerdir (Bakan ve Bulut, 2005:67). Bir diğer yönetim tarzı karşı koyucu yönetim tarzında ise örgüt yöneticileri, çalışanları yönlendirerek veya engelleyerek örgüt hedeflerinin ve amaçlarının gerçekleştirilme sürecini yönetmeye çalışırlar. Bu yönetim tarzına sahip yöneticilerin örgüt çalışanlarına karşı aşırı güvensizliği ve şüpheli davranışları örgütün nihai amaçlarının gerçekleştirilmesinin önündeki en büyük engellerdir (Üstüner, 2016:435). Bu tarz yöneticilerin bir kısmı örgüt içindeki değişimi ve yeniliği kendi kurmuş oldukları düzen ve sahip oldukları konum için bir tehdit olarak görürler (Alanoğlu, 2019:30).

Amaç

Okul yöneticilerinin görevleri ifasında hangi tür yönetim tarzlarını (otoriter, demokratik, ilgisiz) sergiledikleri bu araştırmanın genel amacını teşkil etmektedir. Bu genel amaca bağlı olarak şu alt amaçlar içinde cevap aranmıştır:

- 1- Okul yöneticilerinin sergiledikleri yönetim tarzları boyutlar açısından (otoriter, demokratik, ilgisiz) ne düzeydedir?
- 2- Okul yöneticilerinin sergiledikleri yönetim tarzlarına ilişkin öğretmen görüşleri cinsiyet değişkenine göre anlamlı bir farklılık göstermekte midir?
- 3- Okul yöneticilerinin sergiledikleri yönetim tarzlarına ilişkin öğretmen görüşleri branş değişkenine göre anlamlı bir farklılık göstermekte midir?
- 4- Okul yöneticilerinin sergiledikleri yönetim tarzlarına ilişkin öğretmen görüşleri mesleki kıdem değişkenine göre anlamlı bir farklılık göstermekte midir?
- 5- Okul yöneticilerinin sergiledikleri yönetim tarzlarına ilişkin öğretmen görüşleri öğrenim düzeyi değişkenine göre anlamlı bir farklılık göstermekte midir?
- 6- Okul yöneticilerinin sergiledikleri yönetim tarzlarına ilişkin öğretmen görüşleri okul türü değişkenine göre anlamlı bir farklılık göstermekte midir?

Önem

Eğitim örgütlerini diğer örgütlerden ayıran en önemli özelliği odak noktasına insanı almasıdır. Bu yüzden eğitim örgütlerinde insan olgusuna verilen değer diğer örgütlere kıyasla çok daha fazladır. Alan yazında yöneticilerin yönetim tarzları ile ilgili birçok araştırma bulunmaktadır (Alanoğlu, 2019; Başaran, 2017; Bektaş, 2014; Çelik, 2021; Karataş, 2020; Kahraman, 2019; Özdemir, 2016; Sevinç, 2021; Yağ, 2019). Buna rağmen okul yöneticilerinin sergiledikleri yönetim tarzları ile ilgili Kayseri ili örneği alan yazında mevcut değildir. Bu konudaki boşluğu doldurmak için yapılan çalışmada okul yöneticilerinin ne tür yönetim tarzları sergiledikleri ve bu davranışları ne düzeyde ortaya koydukları Kayseri ili özelinde irdelenmiştir.

YÖNTEM

Bu bölümde yapılan araştırmanın modeli, örnekleme, verileri elde etmek için kullanılan araçlar ve teknikler ile verilerin analizine ilişkin bilgiler yer almaktadır.

Araştırmanın Modeli

Kayseri ili merkez ilçelerinde Milli Eğitim Bakanlığı'na bağlı resmi devlet okullarında görev yapan öğretmenlerin görüşlerine göre okul yöneticilerinin sergiledikleri yönetim tarzlarını belirlemeye yönelik yapılan çalışmada tarama modeli kullanılmıştır. Tarama modeli, önceden belirlenmiş bir

konuya ilişkin katılımcıların görüş, inanç, tutum, davranış, beceri gibi özelliklerin tespit edildiği bir araştırma modelidir (Gürbüz ve Şahin, 2018:105).

Evren ve Örneklem

Araştırmanın evrenini, 2022-2023 eğitim öğretim yılında Kayseri ili merkezindeki ilçe milli eğitim müdürlüklerine bağlı 396 resmi devlet okulunda görev yapmakta olan toplam 367 öğretmen oluşturmaktadır. Araştırmanın güvenilirliğini artırmak amacıyla ölçek 400 öğretmene uygulanmıştır. Araştırmanın örneklemini oluşturan öğretmenler, oranlı tabakalı örnekleme yöntemi ile belirlenmiştir. Örnekleme oranlarının evrendeki oranlarla aynı olacak şekilde yapılan bu örnekleme yönteminde katılımcı sayısı katılımcıların evrende oluşturdukları orana göre belirlenmektedir (Johnson ve Christensen, 2014:226). 2022-2023 eğitim öğretim yılı Kayseri ili merkezindeki ilçe milli eğitim müdürlüklerine bağlı resmî devlet okullarında görev yapan ve görüşlerine başvurulmuş öğretmenlere ilişkin bilgilere Tablo 1’de yer verilmiştir.

Tablo 1. Kayseri İli Merkez İlçeleri Milli Eğitim Bakanlığı’na Bağlı Resmi Devlet Okullarında Görev Yapan Öğretmenlerin Evren ve Örneklem Göre Dağılımı

İlçe	Okul sayısı	Öğretmen sayısı	Evrendeki yüzde oranı (%)	Örneklemdaki öğretmen sayısı	Araştırmaya dâhil edilen öğretmen sayısı
Melikgazi	160	4035	48	177	189
Kocasinan	134	2880	35	127	133
Talas	62	1092	13	48	51
İncesu	29	241	3	11	18
Hacılar	11	85	1	4	9
TOPLAM	396	8333	100	367	400

Tablo 1’de görüldüğü üzere, Melikgazi ilçesinden 189 öğretmen (% 47,25), Kocasinan ilçesinden 133 öğretmen (% 33,25), Talas ilçesinden 51 öğretmen (%12,75), İncesu ilçesinden 18 öğretmen (% 4,5) ve Hacılar ilçesinden ise 9 öğretmen (%2,25) olmak üzere toplamda 400 öğretmen araştırmaya dâhil edilmiştir. Araştırmada kullanılan ölçekler araştırmacı tarafından yüz yüze uygulanarak %100 oranında geri dönüt sağlanmıştır. Araştırmaya katılan, Milli Eğitim Bakanlığı’na bağlı Kayseri ili merkez ilçelerindeki resmî devlet okullarında görev yapmakta olan öğretmenlerin cinsiyet, branş, mesleki kıdem ve öğrenim düzeyi ile okul türü değişkenlerine göre dağılımı Tablo 2’de verilmiştir.

Tablo 2. Milli Eğitim Bakanlığı'na bağlı Kayseri İli Merkez İlçeleri Resmi Devlet Okullarında Görev Yapan Öğretmenlerin Değişkenlere Göre Dağılımı

Değişken	Kategori	Frekans (f)	Yüzde (%)
Cinsiyet	Kadın	257	64,3
	Erkek	143	35,8
Branş	Sınıf öğretmeni	195	48,8
	Diğer branşlar	205	51,2
Mesleki kıdem	1-10 yıl	91	22,8
	11-20 yıl	203	50,7
	21 yıl ve üzeri	106	26,5
Öğrenim düzeyi	Lisans	368	92
	Lisansüstü	32	8
Okul türü	Anaokulu	33	8,25
	İlkokul	232	58
	Ortaokul	135	33,75

Tablo 2'ye göre araştırmaya katılan, Milli Eğitim Bakanlığı'na bağlı Kayseri ili merkez ilçelerindeki resmî devlet okullarında görev yapmakta olan öğretmenlerin araştırma değişkenlerine göre dağılımı incelendiğinde, 400 öğretmenin %35,8'i erkek ve %64,3'ü kadın olduğu görülmektedir. Öğretmenlerin branş değişkenine göre dağılımı incelendiğinde %48,8'i sınıf öğretmeni ve %51,2'sinin diğer branşlarda olduğu görülmektedir. Mesleki kıdem değişkeni dağılımına göre öğretmenlerin %22,8'i "1-10 yıl arası", %50,7'si "11-20 yıl arası", %26,5'i ise "21 ve üstü yıl" kıdeme sahip olduğu görülmüştür. Öğretmenlerin öğrenim düzeyi değişkenine bakıldığında ise %92'si lisans düzeyi, %8'inin ise lisansüstü programlardan mezun oldukları görülmüştür. Ayrıca okul türü değişkenine bağlı olarak öğretmenlerin % 8,25'i anaokullarında, %58'i ilkokullarda, %33,75'i ise ortaokullarda görev yapmaktadırlar.

Veri Toplama Araçları ve Teknikleri

Veri toplama aracı iki bölümden oluşmaktadır. Birinci bölümde, araştırmaya katılan öğretmenlerden demografik özelliklerine ilişkin (cinsiyet, branş, mesleki kıdem ve öğrenim düzeyi, okul türü) bilgi istenmektedir. İkinci bölümde ise Asar (2021) tarafından geliştirilen "Okul Yöneticilerinin Sergilediği Yönetim Tarzları Ölçeği"nden faydalanmıştır. Ölçek üç boyutlu (Otoriter Yönetim Tarzı - 10 madde, Demokratik Yönetim Tarzı - 19 madde ve İlgisiz Yönetim Tarzı - 6 madde) 5'li Likert Tipi Ölçeği olup, okul yöneticilerinin sergilediği yönetim tarzlarına ilişkin toplam 35 maddeden oluşmaktadır. Araştırmaya katılan öğretmenlerden ölçekte yer alan her maddeye ilişkin (1) Hiç Katılmıyorum, (2) Az Katılıyorum, (3) Orta Düzeyde Katılıyorum, (4) Çok Katılıyorum, (5) Tamamen Katılıyorum şeklinde belirtilen derecelerden birini işaretlemeleri istenmiştir.

Asar (2021) tarafından yapılan araştırmada "Okul Yöneticilerinin Sergilediği Yönetim Tarzları Ölçeği" için yapılan güvenilirlik testi sonucunda Cronbach Alpha iç tutarlılık değerinin Otoriter Yönetim Tarzı boyutunda .89; Demokratik Yönetim Tarzı boyutunda .97; İlgisiz Yönetim Tarzı boyutunda .79 olarak hesaplanmıştır. Bu ise her boyutun oldukça yüksek düzeyde güvenilir olduğunu göstermektedir. Ölçeğin yapı geçerliği belirlemek amacıyla yapılan faktör analizine göre ölçeğin faktör yük değerlerinin .300 ile .859 arasında değiştiği görülmektedir. Faktör yük değerlerinin Otoriter Yönetim Tarzı boyutunda .391 ile .811 arasında, Demokratik Yönetim Tarzı boyutunda .521 ile .859 arasında İlgisiz

Yönetim Tarzı ve boyutunda .300 ile .705 arasında olduğu bulunmuştur. Elde edilen bu analiz sonuçlarına göre “Okul Yöneticilerinin Sergilediği Yönetim Tarzları Ölçeği” nin kullanım için geçerli ve güvenilir olduğu sonucuna ulaşılmıştır. Bu çalışmada da “Okul Yöneticilerinin Sergilediği Yönetim Tarzları Ölçeği” için yapılan güvenilirlik testi sonucunda Cronbach Alpha iç tutarlılık değeri ölçek genelinde .705 olarak hesaplanmıştır.

Verilerin Analizi

Araştırmada toplanan verilerin analizinde SPSS 25 istatistik paket programı kullanılmıştır. Okul yöneticilerinin sergilediği yönetim tarzları ile ilgili maddelerin dağılımını saptamak için Kolmogorov-Smirnov Testi uygulanmıştır. Testin sonucunda, dağılımın normal dağılım özelliğini gösterdiği belirlenmiş ($p>0,05$) ve parametrik istatistik teknikleri kullanılmıştır. Ölçek değişkenlerinden öğrenim durumu değişkeni normal olmayan bir dağılım gösterdiğinden dolayı bu değişkene ait hesaplamalar için non-parametrik testlerden Mann-Whitney-U testi kullanılmıştır. Araştırmanın alt problemlerine ilişkin istatistiklerde, öğretmen görüşlerine göre okul yöneticilerinin sergilediği yönetim tarzları ortaya konulmasında öncelikli olarak frekans ve yüzde, grupların görüşlerini bulmak için aritmetik ortalama (\bar{X}), ölçüt dağılımını ve görüş birliği düzeyini bulmak için standart sapma (ss) kullanılmıştır. Öğretmen görüşleri arasında cinsiyet, branş ve öğrenim düzeyi değişkenlerine göre anlamlı farkın olup olmadığını belirlemek amacıyla “bağımsız gruplar için t-testi” uygulanmıştır. Öğretmen görüşleri arasında mesleki kıdem ve okul türü değişkenine göre anlamlı farkın olup olmadığını belirlemek için ise “tek yönlü varyans analizi” (ANOVA), gruplar arası anlamlı farkın olduğu durumda, farklılığın hangi gruptan ya da gruplardan kaynaklandığını tespit etmek için istatistik post-hoc testlerinden Scheffe testi kullanılmıştır.

Öğretmenlerin anket formunun ikinci bölümünde okul yöneticilerinin sergilediği yönetim tarzlarına ilişkin ifadelerle hangi düzeyde katıldıkları, veri toplama araçlarında kullanılan beşli derecelendirme ölçeğine uygun olarak, elde edilen ortalama puanların derecelendirilmesi ve yorumlanmasında; 1.00-1.79 “hiç katılmıyorum”, 1.80-2.59 arası “ az katılıyorum”, 2.60- 3.39 arası “orta düzeyde katılıyorum”, 3.40-4.19 arası “çok katılıyorum” ve 4.20-5.00 arası “tamamen katılıyorum” temel alınmıştır.

BULGULAR VE YORUM

Bu bölümde toplanan verilerin analizinden elde edilen bulgulara yer verilmiştir.

Okul Yöneticilerinin Yönetim Tarzı Boyutları Açısından Öğretmen Görüşlerine İlişkin Bulgular

Araştırmaya katılan öğretmenlerin görüşlerine göre okul yöneticilerinin sergiledikleri yönetim tarzları otoriter, demokratik ve ilgisiz yönetim tarzı boyutlarında karşılaştırılmış ve bu boyutlarda sıralanan maddelere ilişkin bulgular betimlenerek yorumları yapılmıştır. **Tablo 3'te okul yöneticilerinin sergilediği yönetim tarzlarının boyutları olan otoriter, demokratik ve ilgisiz yönetim tarzlarının betimsel istatistiklerine yer verilmiştir.**

Tablo 3. Okul Yöneticilerinin Sergiledikleri Yönetim Tarzlarına İlişkin Betimsel İstatistikler

Boyutlar	Min.	Max.	n	\bar{X}	ss	Düzyey
Otoriter yönetim tarzı	1.00	5.00	400	2.22	.80	Az katılıyorum
Demokratik yönetim tarzı	1.00	5.00	400	3.66	.81	Çok katılıyorum
İlgisiz yönetim tarzı	1.00	5.00	400	2.08	.65	Az katılıyorum

Tablo 3'te belirtildiği şekliyle ilgili araştırmaya katılan öğretmenlerin, yöneticilerin sergilediği

yönetim tarzlarına ilişkin görüşlerine bağlı ortalama değerler incelendiğinde; Okul Yöneticilerinin Sergilediği Yönetim Tarzları Ölçeği'nin otoriter yönetim tarzı boyutundaki maddelere "Az katılıyorum" düzeyinde, demokratik yönetim tarzı boyutundaki maddelere "Çok katılıyorum" düzeyinde, ilgisiz yönetim tarzı boyutundaki maddelere ise "Az katılıyorum" düzeyinde katıldıkları ortaya çıkmıştır. Araştırmaya katılan öğretmenlerin vermiş oldukları yanıtlara göre okul yöneticilerinin en fazla demokratik yönetim tarzını benimsedikleri, otoriter ve ilgisiz yönetim tarzlarının düzeyleri birbirlerine yakın olmakla birlikte en az ilgisiz yönetim tarzını benimsediklerini düşündükleri sonucu ortaya çıkmıştır. Dolayısıyla mevcut araştırma sonuçlarına göre öğretmenlerin demokratik yönetim tarzı algısı kuvvetlenirken otoriter ve ilgisiz yönetim tarzı algılarının da zayıfladığı söylenebilir.

Okul Yöneticilerinin Sergiledikleri Yönetim Tarzlarının Öğretmenlerin Cinsiyet Değişkenine Göre Farklılaşmasına İlişkin Bulgular

Bu bölümde okul yöneticilerinin görevleri sırasında sergiledikleri yönetim tarzlarına ilişkin öğretmen görüşlerinin cinsiyet değişkenine göre farklılık gösterip göstermediği incelenmiştir. Bu analize yönelik t-testi sonuçları Tablo 4'te verilmiştir.

Tablo 4. Milli Eğitim Bakanlığı Resmî Devlet Okulları Yöneticilerinin Sergiledikleri Yönetim Tarzlarına İlişkin Öğretmen Görüşlerinin Cinsiyet Değişkenine Göre t-Testi Sonuçları

Boyutlar	Cinsiyet	n	\bar{X}	ss	sd	t	p
Otoriter yönetim tarzı	Erkek	143	2,24	.77	398	-,359	0,720
	Kadın	257	2,21	.82			
Demokratik yönetim tarzı	Erkek	143	3,67	.83	398	-,123	0,902
	Kadın	257	3,66	.80			
İlgisiz yönetim tarzı	Erkek	143	2,21	.65	398	-,3112	0,002*
	Kadın	257	2,00	.63			

Tablo 4'te sergilenen yönetim tarzlarına ilişkin öğretmen görüşlerinin cinsiyete göre t-testi sonuçları görülmektedir. Tabloya göre öğretmenlerin otoriter yönetim tarzı algısı [$t(398) = -,359; p > 0,05$] ve demokratik yönetim tarzı algısı [$t(398) = -,123; p > 0,05$] cinsiyet değişkeni açısından anlamlı bir farklılık göstermemektedir. Bununla birlikte kadın ve erkek öğretmenlerin ilgisiz yönetim tarzı algısı diğer yönetim tarzı boyutlarının aksine [$t(398) = -,3112; p < 0,05$] anlamlı bir farklılık göstermektedir. Bu bağlamda erkek öğretmenlerin kadın öğretmenlere oranla yöneticilerin ilgisiz yönetim tarzını daha fazla benimsedikleri saptanmıştır.

Okul Yöneticilerinin Sergiledikleri Yönetim Tarzlarının Öğretmenlerin Branş Değişkenine Göre Farklılaşmasına İlişkin Bulgular

Bu bölümde okul yöneticilerinin görevleri sırasında sergiledikleri yönetim tarzlarına ilişkin öğretmen görüşlerinin branş değişkenine göre farklılık gösterip göstermediği incelenmiş ve bu analize yönelik t-testi sonuçları Tablo 5'te verilmiştir.

Tablo 5. Milli Eğitim Bakanlığı Resmî Devlet Okulları Yöneticilerinin Sergiledikleri Yönetim Tarzlarına İlişkin Öğretmen Görüşlerinin Branş Değişkenine Göre t-Testi Sonuçları

Boyutlar	Branş	n	\bar{X}	ss	sd	t	p
Otoriter yönetim tarzı	Sınıf öğretmeni	195	2,15	.78	398	-1,769	0,078
	Diğer branşlar	205	2,29	.82			
Demokratik yönetim tarzı	Sınıf öğretmeni	195	3,75	.75	398	2,087	0,038*
	Diğer branşlar	205	3,58	.86			
İlgisiz yönetim tarzı	Sınıf öğretmeni	195	2,09	.64	398	,331	0,741
	Diğer branşlar	205	2,07	.66			

Tablo 5'te öğretmenlerin yönetim tarzlarına ilişkin görüşlerinin branş değişkenine göre t-testi sonuçları görülmektedir. Tabloya göre öğretmenlerin otoriter yönetim tarzı algısı, [$t_{(398)}=,078$; $p>0,05$] ile ilgisiz yönetim tarzı algılarında [$t_{(398)}=,0741$; $p>0,05$] anlamlı bir farklılık bulunmazken demokratik yönetim tarzı algısında [$t_{(398)}=,038$; $p<0,05$] branş değişkenine göre anlamlı bir farklılık bulunmuştur. Buradan hareketle sınıf öğretmenlerinin, branş öğretmenlerine göre okul yöneticilerinin davranışlarını daha fazla demokratik buldukları sonucu ortaya çıkmıştır.

Okul Yöneticilerinin Sergiledikleri Yönetim Tarzlarının Öğretmenlerin Mesleki Kıdem Değişkenine Göre Farklaşmasına İlişkin Bulgular

Bu bölümde okul yöneticilerinin görevleri sırasında sergiledikleri yönetim tarzlarına ilişkin öğretmen görüşlerinin mesleki kıdem değişkenine göre farklılık gösterip göstermediği incelenmiş ve bu analize yönelik ANOVA testi sonuçları Tablo 6'da verilmiştir.

Tablo 6. Milli Eğitim Bakanlığı Resmî Devlet Okulları Yöneticilerinin Sergiledikleri Yönetim Tarzlarına İlişkin Öğretmen Görüşlerinin Mesleki Kıdem Değişkenine Göre ANOVA Testi Sonuçları

Boyutlar	Mesleki Kıdem	n	\bar{X}	ss	sd	F	p	Scheffe
Otoriter Yönetim Tarzı	1. 1-10 yıl	91	2,29	.81	397	7,77	0,000*	-
	2. 11-20 yıl	203	2,08	.74				-
	3. 21 ve üstü yıl	106	2,44	.86				2-3
Demokratik Yönetim Tarzı	1. 1-10 yıl	91	3,61	.94	397	2,23	0,108	-
	2. 11-20 yıl	203	3,74	.73				-
	3. 21 ve üstü yıl	106	3,55	.83				-
İlgisiz Yönetim Tarzı	1. 1-10 yıl	91	2,04	.64	397	6,44	0,002*	-
	2. 11-20 yıl	203	1,99	.64				-
	3. 21 ve üstü yıl	106	2,27	.64				2-3

Tablo 6'da yer alan veriler incelenecek olursa Milli Eğitim Bakanlığı'na bağlı Kayseri ili merkez ilçelerindeki resmî devlet okullarında görev yapan öğretmenlerin mesleki kıdem değişkenine bağlı görüşleri Anova testi sonuçları bağlamında demokratik yönetim tarzı boyutunda anlamlı bir farklılık göstermemekle birlikte [$F_{(397)}= 2,23$; $p>0,05$], otoriter yönetim tarzı [$F_{(397)}= 7,77$; $p>0,05$] ve ilgisiz yönetim tarzı boyutlarında [$F_{(397)}= 6,44$; $p>0,05$] anlamlı bir farklılık göze çarpmaktadır. Bu farklılığın otoriter yönetim tarzı ve ilgisiz yönetim tarzı boyutlarının alt değişkenleri olan 21 ve üstü yıl ile 11-20 yıl arasında olduğu ortaya çıkmıştır. Ortaya çıkan bu farklılığın hangi gruplar arasında olduğunu bulmak

için yapılan Scheffe testi sonucunda 21 ve üstü yıl kıdeme sahip öğretmenler, 11-20 yıl kıdeme sahip öğretmenlere göre okul yöneticilerinin davranışlarını hem daha fazla otokratik hem de daha fazla ilgisiz olduğunu düşünmektedirler. Bu kapsamda göreceli olarak okul yöneticilerinin bu mesleki kıdeme sahip öğretmenlere daha fazla otoriter ya da bunun tam tersi daha fazla ilgisiz davranışlar gösterdikleri şeklinde yorumlanabilir.

Okul Yöneticilerinin Sergiledikleri Yönetim Tarzlarının Öğretmenlerin Öğrenim Durumu Değişkenine Göre Farklılaşmasına İlişkin Bulgular

Bu bölümde okul yöneticilerinin görevleri sırasında sergiledikleri yönetim tarzlarına ilişkin öğretmen görüşlerinin öğrenim durumu değişkenine göre farklılık gösterip göstermediği incelenmiş ve bu analize yönelik Mann-Whitney-U testi sonuçları Tablo 7'de verilmiştir.

Tablo 7. Milli Eğitim Bakanlığı Resmî Devlet Okulları Yöneticilerinin Sergiledikleri Yönetim Tarzlarına İlişkin Öğretmen Görüşlerinin Öğrenim Durumu Değişkenine Göre Mann-Whitney-U Testi Sonuçları

Boyutlar	Mesleki Kıdem	n	Sıra Ortalaması	\bar{X}	ss	U	p
Otoriter Yönetim Tarzı	Lisans	368	198,84	2,22	.80	5276,0	,329
	Lisansüstü	32	219,63				
Demokratik Yönetim Tarzı	Lisans	368	201,34	3,66	.81	5577,50	,621
	Lisansüstü	32	190,80				
İlgisiz Yönetim Tarzı	Lisans	368	202,32	2,08	.65	5220,0	,285
	Lisansüstü	32	179,63				

Tablo 7'de yer alan verilere göre Milli Eğitim Bakanlığı'na bağlı Kayseri ili merkez ilçelerindeki kamu okullarında görev yapan öğretmenlerin öğrenim durumu değişkenine bağlı görüşleri Mann-Whitney-U testi sonuçları bağlamında hem otoriter yönetim tarzı boyutunda [$U_{(398)} = ,329$; $p > 0,05$], hem demokratik yönetim tarzı boyutunda [$U_{(398)} = ,621$; $p > 0,05$] hem de ilgisiz yönetim tarzı boyutunda [$U_{(398)} = ,285$; $p > 0,05$] anlamlı bir farklılık göstermemektedir.

Okul Yöneticilerinin Sergiledikleri Yönetim Tarzlarının Öğretmenlerin Okul Türü Değişkenine Göre Farklılaşmasına İlişkin Bulgular

Bu bölümde okul yöneticilerinin görevleri sırasında sergiledikleri yönetim tarzlarına ilişkin öğretmen görüşlerinin okul türü değişkenine göre farklılık gösterip göstermediği incelenmiş ve bu analize yönelik ANOVA testi sonuçları Tablo 8'de verilmiştir.

Tablo 8. Milli Eğitim Bakanlığı Resmî Devlet Okulları Yöneticilerinin Sergiledikleri Yönetim Tarzlarına İlişkin Öğretmen Görüşlerinin Okul Türü Değişkenine Göre ANOVA Testi Sonuçları

Boyutlar	Çalıştığınız Okul türü	n	\bar{x}	ss	sd	F	p	Scheffe
Otoriter Yönetim Tarzı	1.Anaokulu	33	1,92	.74	397	12,92	0,000*	-
	2.İlkokul	232	2,11	.75				-
	3.Ortaokul	135	2,49	.84				1-3, 2-3
Demokratik Yönetim Tarzı	1.Anaokulu	33	3,95	.91	397	12,08	0,000*	3-1
	2.İlkokul	232	3,78	.74				3-2
	3.Ortaokul	135	3,40	.84				-
İlgisiz Yönetim Tarzı	1.Anaokulu	33	1,91	.59	397	3,04	0,050	-
	2.İlkokul	232	2,04	.61				-
	3.Ortaokul	135	2,18	.70				-

Tablo 8'de yer alan ortalamalara baktığımızda Milli Eğitim Bakanlığı'na bağlı Kayseri ili merkez ilçelerindeki kamu okullarında görev yapan öğretmenlerin çalıştıkları okul türü değişkenine göre görüşleri göreceli olarak en yüksek demokratik yönetim tarzı boyutunun alt değişkeni anaokulu değişkeninde ($\bar{x}=3,95$) olduğu ortaya çıkmıştır. Ayrıca tablo incelendiğinde okul türü değişkenine göre ilgisiz yönetim tarzı boyutunda okullar arasında anlamlı bir farklılık olmadığı [$F_{(397)}=0,050$; $p>0,05$] göze çarpmaktadır. Bununla birlikte otoriter yönetim tarzı boyutunda [$F_{(397)}=0,000$; $p<0,05$] ve demokratik yönetim tarzı boyutunda [$F_{(397)}=0,000$; $p<0,05$] okul türleri arasında anlamlı bir farklılık göze çarpmaktadır. Bu farklılığın ise otoriter yönetim tarzı boyutunda ortaokul ile anaokulu ve ilkokul arasında; demokratik yönetim tarzı boyutunda ise anaokulu ve ortaokul, ilkokul ile ortaokul arasında olduğu ortaya çıkmıştır. Buradan hareketle otoriter yönetim tarzı algısının anaokulu ve ilkokullarda görev yapan öğretmenlere göre ortaokullarda görev yapan öğretmenlerde daha yüksek olduğu, demokratik yönetim tarzı algısının ise anaokullarında ve ilkokullarda görev yapan öğretmenlere göre ortaokullarda görev yapan öğretmenlere göre daha yüksek olduğu sonucu ortaya çıkmıştır.

SONUÇ VE ÖNERİLER

Kayseri ili merkez ilçelerinde Milli Eğitim Bakanlığı'na bağlı resmî devlet okullarında görev yapan öğretmenlerin görüşlerine göre okul yöneticilerinin sergiledikleri yönetim tarzlarına ilişkin araştırma bulgularından elde edilmiş olan sonuçlar aşağıya çıkarılmıştır:

1- Okul yöneticilerinin sergiledikleri yönetim tarzları bağlamında otoriter ve ilgisiz yönetim

tarzlarına öğretmenlerin “az katılıyorum” düzeyinde, demokratik yönetim tarzına ise “çok katılıyorum” düzeyinde katılım gösterdikleri görülmektedir.

2- Kamu okullarında görev yapan okul müdürlerinin sergiledikleri yönetim tarzları bağlamında öğretmen görüşlerinin cinsiyet değişkeni açısından demokratik ve otoriter yönetim tarzlarında anlamlı bir farklılık görülmezken ilgisiz yönetim tarzında ise anlamlı farklılık tespit edilmiştir. Bu çerçevede kamu okullarında görev yapan erkek öğretmenlerin ilgisiz yönetim tarzı algısının kadın meslektaşlarına oranla daha fazla olduğu ortaya çıkmıştır.

3- Kamu okullarında görev yapan okul müdürlerinin uyguladıkları yönetim tarzları çerçevesinde öğretmen görüşlerinin branş değişkenine göre otoriter ve ilgisiz yönetim tarzı boyutlarında anlamlı bir farklılık görülmez iken demokratik yönetim tarzı boyutunda anlamlı bir farklılık bulunmuştur. Buradan hareketle sınıf öğretmenleri, branş öğretmenlerine göre okul yöneticilerinin davranışlarını daha fazla demokratik bulmaktadırlar.

4- Okul yöneticilerinin sergiledikleri yönetim tarzlarının öğretmen görüşlerine göre mesleki kıdem değişkeni bağlamında demokratik yönetim tarzı boyutunda anlamlı bir farklılık bulunmamıştır. Mevcut araştırma sonuçlarına göre okul yöneticilerinin sergilemiş oldukları yönetim tarzlarının öğretmen görüşleri açısından mesleki kıdem değişkeni bağlamında otoriter ve ilgisiz yönetim tarzı boyutlarında ise anlamlı bir farklılık görülmüştür. Bu farklılık aynı boyutların alt değişkenleri olan 21 yıl ve üzeri ile 11-20 yıl arası değişkenlerde olduğu ortaya çıkmıştır. Ortaya çıkan bu farklılığın sonucuna göre 21 ve üstü yıl kıdeme sahip öğretmenler, 11-20 yıl kıdeme sahip öğretmenlere göre yöneticilerin davranışlarını hem daha otokratik hem de daha fazla ilgisiz olduğunu düşünmektedirler.

5- Kamu okullarında görev yapan okul müdürlerinin uyguladıkları yönetim tarzlarının öğretmen görüşlerine göre öğrenim durumu değişkeni açısından değerlendirildiğinde hem otoriter yönetim tarzı, hem demokratik yönetim tarzı hem de ilgisiz yönetim tarzı boyutlarında anlamlı bir farklılık görülmemiştir.

6- Okul yöneticilerinin sergiledikleri yönetim tarzlarının öğretmen görüşleri açısından okul türü değişkenine göre ilgisiz yönetim tarzı boyutunda anlamlı bir farklılık olmadığı görülmekle beraber demokratik ve otoriter yönetim tarzı boyutlarında anlamlı bir farklılığa rastlanmıştır. Bu farklılığın ise otoriter yönetim tarzı boyutunda ortaokul ile anaokulu ve ilkökul arasında; demokratik yönetim tarzı boyutunda ise anaokulu ve ortaokul, ilkökul ile ortaokul arasında olduğu ortaya çıkmıştır. Buradan hareketle ortaokullarda görev yapan öğretmenler, okul yöneticilerinin davranışlarını anaokulu ve ilkökulda görev yapan meslektaşlarına göre daha otokratik bulmaktadırlar. Yine bu doğrultuda anaokulu ve ilkökullarda görev yapan öğretmenler ise okul yöneticilerinin davranışlarını ortaokullarda görev yapan meslektaşlarına göre daha demokratik bulmaktadırlar.

<i>“COPE-Dergi Editörleri İçin Davranış Kuralları ve En İyi Uygulama İlkeleri” beyanları:</i>	
Etik Kurul Belgesi:	Bu çalışma için etik kurul onayı gerekmemektedir.
Çıkar Çatışması Beyanı:	Bu makalenin araştırması, yazarlığı veya yayınlanmasıyla ilgili olarak yazarın potansiyel bir çıkar çatışması yoktur.
Finansal Destek:	Bu çalışmanın araştırma ve yazım aşamasında herhangi kişi/kurum veya kuruluşlar tarafından finansal destek alınmadığı bildirilmiştir.
Katkı Oranı Beyanı:	1. yazar: %50– 2. yazar: %50
Destek ve Teşekkür Beyanı:	-

Sorumlu Yazar:	Orhan Cingöz
Çifte Kör Hakem Değerlendirmesi:	Dış-bağımsız
Bu makale, Creative Commons Atf-GayriTicari 4.0 Uluslararası Lisansı ile lisanslanmıştır.	
<i>The following statements are made in the framework of "COPE-Code of Conduct and Best Practices Guidelines for Journal Editors":</i>	
Ethics Committee Approval:	Ethics committee approval is not required for this article.
Declaration of Conflicting Interests:	No conflicts of interest were reported for this article.
Financial Support:	It has been reported that this study did not receive financial support from any person/institution or organization during the research and writing phase.
Author Contributions:	1 st : %50 – 2 st : %50
Statement of Support and Acknowledgment:	-
Corresponding Author:	Orhan Cingöz
Double-Blind Peer Review:	External-independent
<i>This article is licensed under a Creative Commons Attribution-NonCommercial 4.0 International License.</i>	

KAYNAKÇA

- Alanoğlu, M. (2019). Algılanan Okul Müdürü Yönetim Tarzları İle Öğretmenlerin Karara Katılma, Örgütsel Adalet, İş Doyumu ve Tükenmişlik Algıları Arasındaki İlişkinin Analizi. (Doktora Tezi). Fırat Üniversitesi Eğitim Bilimleri Enstitüsü.
- Asar, R. (2021). Okul Yöneticilerinin Öğretmenlere İlişkin İnsan Doğası Varsayımları ve Sergiledikleri Yönetim Tarzları. (Doktora Tezi). Hacettepe Üniversitesi Eğitim Bilimleri Enstitüsü.
- Bakan, İ. & Büyükbeşe, T. (2010). "Liderlik Türleri" ve "Güç Kaynakları"na İlişkin Mevcut-Gelecek Durum Karşılaştırması: Eğitim Kurumu Yöneticilerinin Algılarına Dayalı Bir Alan Araştırması. *KMÜ Sosyal ve Ekonomik Araştırmalar Dergisi*, 12(19), 73-84.
- Bakan, İ. & Bulut, Y. (2005). Yönetici ve Yöneticilik Üzerine Kahramanmaraş Kentinde Bir Araştırma. *Sosyal Ekonomik Araştırmalar Dergisi*, 5(9), 62-89.
- Balcı, A. (2021). *Açıklamalı Eğitim Yönetimi Terimleri Sözlüğü*, (6. Baskı). Ankara: Pegem Akademi.
- Başaran, İ. E. (2006). *Türk eğitim sistemi ve okul yönetimi* (2.baskı). Ekinoks Yayınları.
- Başaran, İ. E. (2008). *Örgütsel davranış insanın üretim gücü* (1.baskı). Ekinoks Yayınları.
- Başaran, M. (2017). Okul yöneticilerinin yönetim biçimleri ile öğretmenlerin iş doyumunu arasındaki ilişkinin incelenmesi. (Yüksek Lisans Tezi). Gazi Üniversitesi Eğitim Bilimleri Enstitüsü.
- Bektaş, M. (2014). Yönetim tarzlarının örgütlerdeki informal iletişim kanallarına etkisi: Burdur ili kamu kurumları örneği. (Doktora Tezi). Süleyman Demirel Üniversitesi Sosyal Bilimler Enstitüsü.
- Bhatti, N., G. Maitlo, G. M., Shaikh, N., Hashmi, M. A. ve Shaikh, F. M. (2012). The Impact of Autocratic and Democratic Leadership Style on Job Satisfaction. *International Business Research*, 5(2), 192-201.
- Cengiz, S. (2010). İlköğretim okulu yöneticilerinin yönetim tarzlarının öğretmenleri yıldırma (mobbing) düzeyine etkisi (Yüksek Lisans Tezi). Sakarya Üniversitesi Sosyal Bilimler Enstitüsü.
- Çelik, M. (2021). Okul yöneticilerinin kuantum liderlik davranışlarının yönetim tarzlarına ve

- öğretmenlerin örgütsel bağlılık düzeyine etkisi. (Doktora Tezi). Hacettepe Üniversitesi Eğitim Bilimleri Enstitüsü.
- Demirci, E. (2016). Yönetim düşüncesinin gelişim ve güncel yaklaşımlar. N. Zeytinoglu (Ed.), *Yönetim ve organizasyon* içinde(s. 24-43). Anadolu Üniversitesi Yayını. No.3419.
- Demirtaş, H. (2013) Okul örgütü ve yönetimi. R. Sarpkaya (Ed.) *Türk eğitim sistemi ve okul yönetimi* içinde (3.baskı) (s. 89-140). Anı Yayıncılık.
- Doğan, H. (2019) Yönetici rolleri ve etkileme taktikleri ile öğretmenlerin yöneticiye güveni arasındaki ilişkiler. (Doktora Tezi). Pamukkale Üniversitesi Eğitim Bilimleri Enstitüsü.
- Eren, E. (2011). *Yönetim ve Organizasyon* (1.baskı). Beta Yayınları.
- Field, S. ve Dubey, S. (2001). Leadership Styles and Job Satisfaction Among Human Services Workers. *The Indian Journal Of Social Works, C./S.* 48(1): 39-56.
- Garvin, N. M. (2007). *Teacher autonomy: Distinguishing perceptions by school cultural characteristics* [Published Doctoral Dissertation]. University of Pennsylvania.
- Girgin, O. (2018). Öncü düşünürlerinin yaklaşımları çerçevesinde post-modern sosyal teoriye yönelik eleştirel bir analiz. *AÇÜ Uluslararası Sosyal Bilimler Dergisi*, 4(1), 105-130. doi: 10.22466/acusbd.428303.
- Gürbüz, S. ve Şahin, F. (2018). *Sosyal Bilimlerde Araştırma Yöntemleri. Felsefe-Yöntem-Analiz* (5. Baskı). Seçkin Yayıncılık.
- Hogg, M. A. ve Vaughan, G. M. (2007). *Sosyal psikoloji* (Çev. İ. Yıldız ve A. Gelmez). (1.baskı). Ütopya Yayıncılık.
- Johnson, B. ve Christensen, L. (2014). *Eğitim Araştırmaları. Nicel, Nitel Ve Karma Yaklaşımları* (S. B. Demir, Çev.; 4th ed.). Eğiten Kitap.
- Kahraman, Ü. (2019). Okul yöneticilerinin yönetim tarzı, örgüt DNA'sı ve örgütsel değişimin okullardaki korku kültürüne etkisi. (Doktora Tezi). Pamukkale Üniversitesi Eğitim Bilimleri Enstitüsü.
- Karataş, H. (2020). Okul müdürü yönetim tarzları ile öğretmenlerin motivasyon düzeyleri arasındaki ilişkinin incelenmesi. (Yüksek Lisans Tezi). Niğde Ömer Halisdemir Üniversitesi Eğitim Bilimleri Enstitüsü.
- Katz, D. ve Kahn, R. L. (1977). *Örgütlerin toplumsal psikolojisi* (H. Can & Y. Bayar, Trans.; 1st ed.). TODAİE Yayınları.
- Özdemir, N. (2016). Okul müdürünün yönetsel davranışlarının akademik başarıyla ilişkisi. (Doktora Tezi). Hacettepe Üniversitesi Eğitim Bilimleri Enstitüsü.
- Özgür, B. (2011). Yönetim tarzları ve etkileri. *Maliye Dergisi*. 161, 215-230.
- Özturan, M. (2018). Yöneticilerin Duygusal Zekâ Düzeylerinin, Yönetim Tarzları ve Örgütsel Yabancılaşma Duyguları Üzerindeki Etkisinin İncelenmesi. (Doktora Tezi). İstanbul Ticaret Üniversitesi Sosyal Bilimler Enstitüsü.
- Quang, T. ve Vuong, N. T. (2002). Management Styles and Organisational Effectiveness in Vietnam. *Research and Practice in Human Resource Management*, 10(2), 36-55.
- Robbins, S. P., Decenzo, D. A. ve Coulter, M. (2013). *Yönetimin esasları: Temel kavramlar ve uygulamalar* (A. Ögüt, Çev.; 8th ed.). Nobel Yayınları.
- Sevinç, H. H. (2021). Öğretmen algılarına göre okul yöneticilerinin yönetim tarzları ile öğretmen özerkliği arasındaki ilişki. (Yüksek Lisans Tezi). İstanbul Aydın Üniversitesi Lisansüstü Eğitim Enstitüsü.
- Şişman, M. (2021). *Eğitime Giriş* (22.baskı). Pegem Akademi.
- Urlu, R. (2002). Okul yöneticilerinin yönetsel yaklaşımları-Niğde ili örneği. (Yüksek Lisans Tezi). Niğde Üniversitesi Sosyal Bilimler Enstitüsü.

- Üçok, T. (1993). *Yönetim ilkeleri* (3.baskı). Gazi Büro Kitabevi.
- Yağ, T. (2019). Okul yöneticilerinin yönetim tarzları ile hesap verebilirlik yönelimleri arasındaki ilişki. (Yüksek Lisans Tezi). Kırşehir Ahi Evran Üniversitesi Sosyal Bilimler Enstitüsü.
- Yılmaz, M. (2016). Okul yöneticilerinin yönetim tarzlarının sosyo-demografik faktörleri bağlamında incelenmesi: Kadın yöneticiler üzerinde bir araştırma. *21. Yüzyılda Eğitim ve Toplum Dergisi*, 5(15), 293-313.
- Yörük, D. ve Dünder S. (2011). Türkiye'deki yerel yöneticilerin benimsedikleri liderlik tarzlarına göre boyun eğici davranışlarının incelenmesi. *Atatürk Üniversitesi İktisadi ve İdari Bilimler Dergisi*, 25(1), 93-106.

Dynamics of Teaching Algorithms of Fractions in Grade 3 Rural Schools of South Africa*

Dr. Nozuko Nqabeni

ORCID ID: <https://orcid.org/0000-0001-8254-8210>

Walter Sisulu University, Faculty of Educational Sciences, Mthatha, 5117, South Africa

Mqondiso Buka

ORCID ID: <https://orcid.org/0000-0000-0000-0000>

Faculty of Educational Sciences, Walter Sisulu University, Mthatha, 5117, South Africa

Article History

Submitted: 13.09.2022

Accepted: 15.03.2023

Published Online: 30.06.2023

Keywords

Constructivist Theory

Effective Teaching

Community

Pedagogy

Collaboration

Fractions Algorithms

Research Article

* This article was checked by Intihal.net. This article is under the Creative Commons license. Ethics committee approval is not required for this article.

DOI:

<http://dx.doi.org/10.29228/JASSS.64582>

Abstract

This article emanates from a study which sought to establish teacher experiences in the effective teaching of Mathematics especially when dealing with teaching algorithms of fractions in their schools. Fraction algorithms is a section of algebra in mathematics that deals with quantities as wholes and sub-constructs. In the grade 3 learners seem to be unable to comprehend meaning and this leads to teachers being frustrated. The authors posit that despite the teacher's dilemmas about teaching fractions in grade 3, there still exists effective teaching in schools. The study adopted interpretivism paradigm in which thematically analysed data were collected through interviews from 8 purposely selected participants. The paper noticed that exploring dynamics in teaching algorithms of fractions involves significant development of the idea through prominent learner participation, handling of tangible materials by learners and the learner inclusivity. The study reveals that teachers need to compatibly reflect Mathematics Fundamental Knowledge (MFK) and Mathematics Pedagogical Content Knowledge (MPCK) to have the option to adequately teach their learners. Overall, it was found that teachers worked very hard to strive for excellence in teaching grade 3 learners and that they did their best irrespective of overcrowding, inadequate training and resources and other challenges they faced to achieve effective teaching fraction algorithms to their grade 3 learners.

Reference Information / Atf Bilgisi

Nqabeni, N. & Buka, B. (2023). Dynamics of Teaching Algorithms of Fractions in Grade 3 Rural Schools of South Africa. *Jass Studies-The Journal of Academic Social Science Studies*, 16(95), 87-100.

Güney Afrika'nın 3. Sınıf Kırsal Okullarında Kesirlerin Algoritmalarını Öğretme Dinamikleri*

Dr. Nozuko Nqabeni

Faculty of Educational Sciences, Walter Sisulu University, Mthatha, 5117, South Africa

Mqondiso Buka

Faculty of Educational Sciences, Walter Sisulu University, Mthatha, 5117, South Africa

Makale Geçmişi

Geliş: 13.09.2022

Kabul: 15.03.2023

On-line Yayın: 30.06.2023

Anahtar Kelimeler

Yapılandırmacı Teori

Etkili Öğretim

Topluluk

Pedagoji

İşbirliği

Kesirler Algoritmaları

Araştırma Makalesi

* Bu makale, İntihal.net tarafından taranmıştır. Bu makale, Creative Commons lisansı altındadır. Bu makale için etik kurul onayı gerekmemektedir.

DOI:

<http://dx.doi.org/10.29228/JASSS.64582>

Öz

Bu makale, özellikle okullarında kesirlerin algoritmalarının öğretimi ile uğraşırken, Matematik'in etkili öğretiminde öğretmen deneyimlerini oluşturmaya çalışan bir çalışmadan kaynaklanmaktadır. Kesir algoritmaları, matematikte niceliklerle bütünler ve alt yapılar olarak ilgilenen bir cebir bölümüdür. 3. sınıfta öğrenenler anlamı kavrayamıyor gibi görünüyor ve bu da öğretmenlerin hayal kırıklığına uğramasına neden oluyor. Yazarlar, öğretmenin 3. sınıfta kesirleri öğretme konusundaki ikilemelerine rağmen, okullarda hala etkili öğretimin var olduğunu öne sürüyorlar. Çalışma, tematik olarak analiz edilen verilerin kasıtlı olarak seçilen 8 katılımcıdan yapılan görüşmeler yoluyla toplandığı yorumlayıcılık paradigmasını benimsemiştir. Makale, kesirlerin algoritmalarını öğretmede dinamikleri keşfetmenin, belirgin öğrenci katılımı, somut materyallerin öğrenciler tarafından ele alınması ve öğrencinin kapsayıcılığı yoluyla fikrin önemli ölçüde geliştirilmesini içerdiğini fark etti. Çalışma, öğretmenlerin öğrencilerine yeterli bir şekilde öğretme seçeneğine sahip olmak için Matematik Temel Bilgilerini (MFK) ve Matematik Pedagojik Alan Bilgilerini (MPCK) uyumlu bir şekilde yansıtmaları gerektiğini ortaya koymaktadır. Genel olarak, öğretmenlerin 3. sınıf öğrencilerine öğretimde mükemmellik için çok çalıştıkları ve 3. sınıf öğrencilerine etkili kesir algoritmaları öğretmek için karşılaştıkları aşırı kalabalık, yetersiz eğitim ve kaynaklar ve diğer zorluklardan bağımsız olarak ellerinden gelenin en iyisini yaptıkları bulundu.

INTRODUCTION

Foundation Phase Mathematics establishes a link between the preschool years and the child's life beyond the school on the one hand, and the conceptual mathematics of the later grades on the other. Children should be introduced to fractional mathematics in grade 3 so that they have an opportunity "to do, talk, and document" their mathematical reasoning (King, 2017). The South African education system is in crisis as far as Grade 12 Mathematics and Science results are concerned. The analysis of 2014, Annual National Assessment (ANA) Report reflects learner's poor performance in Mathematics and Language even in the Foundation Phase [FP] (Department of Basic Education [DBE], 2014, Hoadley, 2016 and OECD, 2019). Since 2009, the DBE has been concerned about the consistently poor performance of learners, especially in Mathematics (Maths) and Language. It is therefore significant for South African teachers to enhance learner acquisition of learning skills in mathematics and much more so to the grade 3 learners (Hoadley, 2016).

Naude, Meier and Bosman (2014) contend that improved mathematics performance in Grade 12 needs teachers to have a strong Mathematics Fundamental Knowledge (MFK) for learners in primary schools. For this knowledge to be transmitted effectively, teachers should display a sound mathematics pedagogical content knowledge (MPCK) whilst teaching their learners. Although there were general indicators of low learner performance among the grade 3 learners (Hoadley, 2016; Naude *et al.*, 2014; DBE, 2014), research on Fraction Algorithms remains limited. It was therefore necessary to focus on the dynamics that teachers can use to improve the teaching of Fraction Algorithms (FA). Barbosa and Vale, (2021) agree with Yetkiner and Capraro (2009) when the authors avow that the noteworthiness of successfully teaching of fractions is by expressing the idea that, fractional concepts are essential building blocks of both primary and secondary school mathematics curricula.

This paper focuses on exploring dynamics of teaching fraction algorithms in Grade 3 rural schools of South Africa.

THEORETICAL FRAMEWORK

Theoretical framework serves as a roadmap for research and acts as an outline based on an accepted theory in an area of study that is related to or represents the study's underlying premise (Donald *et al.*, 2014). It is a framework upon which this study research is built, therefore the researchers used it to create this research enquiry. The authors used the theoretical framework for it to direct them to their final contribution in this paper so that they do not stray outside the bounds of acceptable theories. The theoretical framework consists of theoretical principles, constructs, concepts, and tenants of a theory (Nqabeni, 2021; Funda, 2010). In this study social constructivism theory was used as a basis as it proved to be useful in unpacking the development of this study. Reality is produced in the social and cultural context, according to the social constructivism theory and it is incredibly difficult to separate these two (Donald *et al.*, 2014). People want to understand the world both consciously and intuitively and in doing so, they create their own interpretations of what they have gone through (Zembar, 2015). These thinkers Piaget, Brunner, and Vygotsky, all contributed to this study's use of the social constructivism theory.

The teacher's mathematics fundamental knowledge (TMFK) and the teachers' mathematics pedagogical content knowledge (TMPCK) were the two theoretical lenses used in this study. The issue of what makes excellent mathematics teaching is considered through mathematical fundamental knowledge (Chikiwa, 2017; Van Steenbrugge *et al.*, 2014 and Ball *et al.*, 2008).

In this paper, the Nqabeni's Fractional Algorithm Model (NFAM) that was developed from the study which was conducted by the researchers in (Nqabeni, 2021) was applied. The model incorporates the collection of idea-contributions that lead to one concrete solid output which is learners learning of

fractional concepts for effective understanding (Zembat, 2019). In this model teachers' explanations of the lesson are equally matched to learner participation as evidence of proper understanding. This paper addresses the four mathematical quality instruction (MQI) dimensions through the consideration of the interaction between the teacher, learners, and the content of the lesson. The teacher's presentation of the lesson's material is the first dimension. Teachers could connect and link for instance, drawings of fractions and written fractions to demonstrate how fractional notions differ from regular whole numbers and why they should be expressed as one number over the other, correct or calculated in each way. Working with learners and mathematics is the second dimension which focuses on how teachers and their learners collaborate and communicate regarding the fractional mathematics content of the lesson (Vula and Kingji-Kastrati, 2018). For instance, do teachers correct mistakes that learners make and if so, do they do so by outlining procedures or by addressing conceptual conceptions. The third dimension, errors and ambiguities which is associated with the missteps that teachers make, such as their own language usage and fractional notation in math. The fourth factor, the involvement of learners in their learning which focuses on the way learning occurs in grade 3 through the usage of teaching materials. For instance, when learning fractions learners are expected to be able to explain their answers and engage in active learning.

The second lens used in this research that is (TMPCK) has its roots in studies on school effectiveness and school reform that have identified qualities of successful teaching that support learner learning (Usiskin, 2019; Hugo, 2014). These traits are more broad-based and pivot around common pedagogical teaching techniques. King, (2017) concurs that various pedagogical teaching tactics like time taken to carry out task teaching strategies used and the direct teaching model and curriculum materials that are used convey high expectations for relevance. In other words, lesson time must match the lesson content covered in each period as per the timetable (Usiskin, 2019). The research conducted by Long and Dune's (2014) demonstrated the benefits of classroom teaching with focus on directed teaching and summarizing. Additionally, the direct instruction model has shown to be a successful teaching strategy particularly when it comes to teaching fraction algorithms in mathematics to grade 3 learners (Hugo, 2014). The direct instruction model divides a lesson into four sections: introduction, guided practice, one-on-one or small-group work and discussion. When teachers are teaching fractions in their classes, the department of Basic education through CAPS checks for the adoption of the direct instruction paradigm which is used in many primary schools (Hoadley and Galant, 2016). Lastly, it has been demonstrated that good teachers convey high but realistic expectations regarding their learners' performance (Vula and Kingji-Kastrati, 2018; Beswick, Callingham and Watson, 2012).

An in-Depth Perception About Fractions and Their Algorithms

Although fractions are one of the most crucial concepts for learners to grasp to succeed in algebra and beyond, children in primary school and above often struggle with them. For several reasons, fractions are regarded as one of the most challenging topics in the teaching and learning of fundamental mathematics. For instance, they are uncommon in learners' day-to-day lives (Zembat, 2015; Siegler, Fazio, Bailey and Zhou, 2013). Additionally, it can be challenging for learners to understand the nature of a fraction which has a numerator and a denominator. As demonstrated in the graphic below, they need to learn the distinction between whole numbers and what a numerator and denominator mean (Barbosa and Vale, 2021):

1				One whole
$\frac{1}{2}$		$\frac{1}{2}$		Two parts: Halves
$\frac{1}{3}$	$\frac{1}{3}$	$\frac{1}{3}$	$\frac{1}{3}$	Three parts: Thirds
$\frac{1}{4}$	$\frac{1}{4}$	$\frac{1}{4}$	$\frac{1}{4}$	Four parts: Quarters

Learners, particularly those in grade 3, frequently struggle to comprehend that the unit may consist of both one object and a group of objects (Barbosa and Vale, 2021 and Lamon, 2012). Similarly, the idea of comparison is thought to be challenging, a fraction can be both the process of dividing two numbers and the result of that division at the same time (Naude, Meier, and Bosman, 2014). Calculating with fractions may appear challenging to learners since the saying that "multiplying makes larger" is not always true (Lazic, Abramovich, Mrda, and Romano, 2017). Furthermore, fractions are regarded as a topic which is difficult-to teach and difficult-to-learn and thus those notions present ongoing pedagogical challenges also in the teaching of Mathematics hence teaching dynamics are of prominence for the successful teaching of fraction algorithms.

91

Teaching Dynamics of Fraction Algorithms

Researchers Charalambous and Hill (2012) and Kieren (1995) as well as others contend that teachers are crucial in helping learners learn how to work with fractions. With visuals and situations requiring the sharing of tangible quantities, learners construct their understanding of fractions (Barbosa and Vale, 2021). As shown in the figures below:



Figure: Apple cut into four pieces: quarters Number representation of fractions

In this picture the teacher used an apple cut in halves then quarters to demonstrate fractions to the grade 3 learners, flash cards to represent fractions as numbers for their understanding of how fractional concepts are termed. Finding portions of collections of objects as well as parts of larger wholes should be a component of sharing. They are expected to read and write fraction symbols in this grade.

Fractional concept understanding also provides learners with confidence and competence to deal with any mathematical situation without being hindered by a fear of Mathematics. With this,

learners can gain an active spirit of curiosity, love and appreciate the beauty and elegance of the subject (Usiskin,2019). Learners can also identify that mathematics is a creative aspect of human activity with profound thinking skills as they comprehend fraction algorithms in the subject. This enables them to acquire the specialized knowledge and abilities required for the application of mathematics to physical, social and mathematical problems as well as the study of related subject matter (such as other topics) and - continued study in the field.

IDEOLOGICAL MATHEMATICS TEACHING OF FRACTIONAL CONCEPTS

The paper also refers to (Usiskin, 2019) The Beauty of mathematics teaching, which argues that both instruction and learning should: prepare learners for life in its wider context; interact with valued forms of knowledge; acknowledge the importance of prior knowledge and observation; demand that teachers scaffold learning; guarantee that needs assessments are consistent with learning and encourage learners' active participation. In addition to understanding how learners learn fractional concepts, the paper argues that good math teachers should also be informed about how content is represented, the scope and order of the subject matter, the quality and relevance of the teaching language (Mavuso, 2014). According to Barbosa and Vale (2021), teaching and learning fraction algorithms for grade 3 learners is crucial and plays a vital role in the debate for numerous causes. In the intermediate phase, learners are required to participate in a comprehensive mathematics curriculum that requires a higher degree of knowledge and precision than the curriculum in the foundation phase, according to Naude *et al.*, (2014). Umugiraneza, Bansilal, and North's, (2017) study assets that some teachers' attitudes toward the teaching of specific content areas have a detrimental effect on the teaching of fractions because these ideas are crucial for developing learners' fundamental mathematical skills. From a broader viewpoint, King (2017) claims that the indication shows that few learners who go through the educational system end up with any meaningful mathematical knowledge. The author also claims that graduates from schools continue to lack even a fundamental comprehension of fractional concepts, have a negative attitude toward mathematics as a discipline and lack fully formed skills in critical thinking. To build a stronger foundation needed for the following stages, effective dynamics of teaching fraction algorithms becomes essential. According to Lambert (2018), a learner's critical understanding of how mathematical relationships are used in social, environmental, cultural, and economic contexts is what mathematics education is all about. The learner is considered to have the confidence and capability to handle any mathematical scenario without being constrained by a fear of mathematics. Thus, the dynamics of teaching fraction algorithms are to equip the learners with efficient and quality mathematics teaching and help to create the required inquiry abilities and a strong learning foundation for Fractional concepts, resulting to the desired learner performance and outcomes.

Children 's cognitive stimulus is crucial for cognitive development, and children have cognition that go well beyond what was previously believed, according to Boaler, (2016) and Cherry, (2020). The authors agree with, Donald, Lazarus, and Moolla, (2014) and believe that learning should be geared toward aiding groups and individuals in constructing the intellectual, personal and social resources that will enable them to participate as active citizens, contribute to economic development and thrive as individuals in a diverse and evolving society. The South and East African Consortium for Monitoring Educational Quality [SACMEQ] and Trends in International Mathematics and Science Studies [TIMSS] (Spaull, 2013; Reddy, 2006) have both shown low achievement rates in mathematics, particularly the segment that deals with fraction algorithms (Jansen, 2014). According to Spaull (2013), learning in the classroom should capitalize on children's natural eagerness to learn more about fractions and mathematics as they grow in proficiency with the language of mathematics and acquire skills in number vocabulary, concepts, computation and application. Understanding fractional ideas also enables

learners communicate effectively, which promotes their ability to think critically and use their newly acquired mathematical knowledge. Learners who have a strong grasp of fraction algorithms may study, analyse, represent and interpret data, learn to pose and solve issues and develop an appreciation of the crucial role that mathematics plays in everyday life, including the learner's personal growth.

In agreement with Lamon (2012), Nqabeni (2021) thinks that to explore the dynamics of teaching fraction algorithms, one must embrace knowledge, mathematical practices and procedures as well as give learners opportunities to use and apply these skills throughout a variety of experiences. The author contends that many early childhood educators who studied mathematics subject as students were taught only basic facts through transmission and memorisation, they may show unpreparedness to encourage fractional concept inquiry and learning in their classrooms (Bowie, Venkat and Askew, 2019). Furthermore, Siegler, Fazio, Bailey and Zhou, (2013) assert that fractional notion teaching which aims to only communicate to learners the body of knowledge in a particular topic, produces very little understanding and most definitely does not foster intellectual independence and capacity. Quality fractional algorithms teaching in the primary schools could be a wise venture given the crucial and severe skills deficit in South Africa.

NQABENI'S FRACTIONAL ALGORITHM MODEL

This model is based on the dynamics of teaching of fraction algorithms to the grade 3 learners. The curriculum in context is the central concept that allows for errors and misconceptions to unfold and be clarified by the teacher (Bowie, Venkat and Askew, 2019). This model adopted the views of (O'Neil and Koekemoer, 2016; Ball, Thames and Phelps, (2008) who view learning as significant and effective when learners make and build knowledge for themselves either as individuals or within social contexts throughout their learning. The new model, however, differs from the Ball *et al.*, (2008) model and the opinions of O'Neil and Koekemoer, (2016) models in that it focuses on the primary objective of expressing an outline that makes clear the knowledge teachers need to continue with the work of unravelling the dynamics of teaching fraction algorithms to grade 3 learners. According to the model, mathematics knowledge for teaching must account for both practice regularities and uncertainty and must prepare teachers to understand the settings of the actual issues they solve. The term "Nqabeni's Fractional Algorithm Model (NFAM)" is taken from the researcher's conceptual mind map that was described in earlier publications by the author and applied to the current model.

Hereunder, the researcher presents the proposed model that is updated based on the findings. This proposed model seeks to engage Mathematics teachers and learners in a classroom, working in relationship with the environment they live in. Furthermore, it is essential that the curriculum, annual teaching plans, illustration lesson plans, materials for learning assessment and appropriate professional development be well prepared that even if the national curriculum is not required schools will see them as being so good that they will freely implement them.

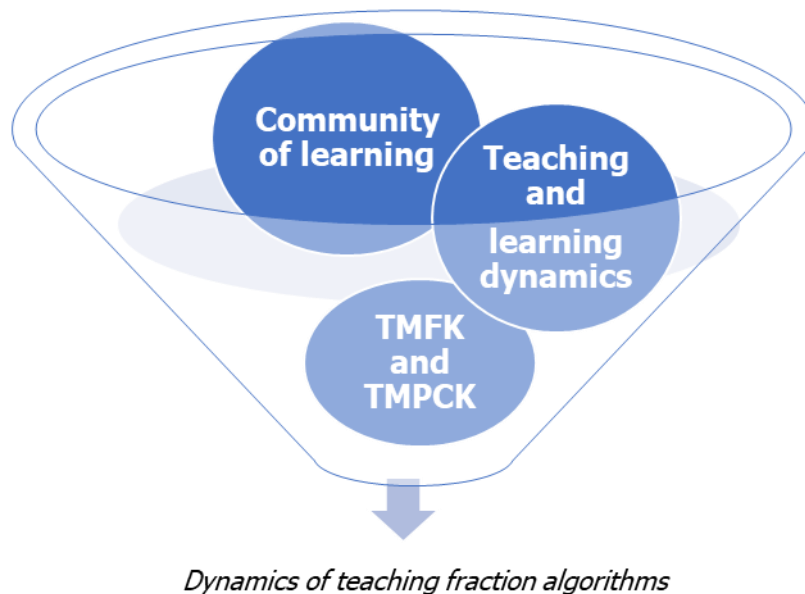

Figure 5.1 Nqabeni's Fractional Algorithm Model (NFAM)

Discussed this against Creswell and Bronfenbrenner the proposed model puts the community of learning Algorithm of Fractions where teaching and learning dynamics are at the centre of teaching and learning between mathematics teachers and their learners (they are brought together by their roles of teaching and learning mathematics). Mathematics teachers explain and demonstrate the content of fraction algorithms to learners in mathematics classrooms. These teachers also assess mathematics tasks for proficiency and knowledge for learners. Learners provide feedback to teachers based on previous knowledge and knowledge of the environment where they live. Teachers have the responsibility to help learners in simplifying this knowledge so that they can demonstrate an effective understanding of fractions in Mathematics.

For learners to acquire Mathematics knowledge, especially in the learning of fraction algorithms, their teachers need to possess teacher's mathematic pedagogical content knowledge (TMPCK) and teachers' mathematics fundamental knowledge (TMFK) processes with the use of dynamic teaching strategies and approaches (Bowie, Venkat and Askew, 2019; Usiskin, 2019; OECD, 2019). This knowledge when combined helps the learner to engage in a medium of communication with the teacher and knowledge relevant to the curriculum in context. When all this has been adhered to, effective teaching will then take place (Cherry, 2020).

RESEARCH DESIGN AND METHODOLOGY

The qualitative method was used in this study to get a broad in-depth understanding and corroboration of findings while balancing the shortcomings associated with employing a qualitative method alone. According to Creswell, (2014) qualitative methods are becoming more and more recognized as being essential in obtaining accurate and reliable perceptions of classroom knowledge and the mechanisms underlying its transfer. This investigation used a qualitative method design as it permits a thorough approach which necessitates careful examination of the type of information offered including its advantages and disadvantages (Creswell and Guetterman, 2019). Four schools in the O.R. Tambo district of education in South Africa's Eastern Cape Area, a sizable and predominately rural

province, hosted the participants who were Grade 3 mathematics teachers from public rural, township and urban schools. The Provincial Department of Education District Director received a request for permission to conduct the study and authorized it in accordance with the guidelines of the research policy. After observing a math lesson being taught in a classroom, data was gathered by interviewing the mathematics teachers and their departmental heads (DHs).

CLASSROOM OBSERVATIONS

According to Cohen, Manion and Morrison (2011), using observation as a research method gives the researcher the chance to gather real-time data from social situations that are naturally occurring. Questions from the objectives of the study where this paper emanated from and observation instruments were incorporated into an observation tool. The tool included the following motivations: classroom management, instructional learning, teacher content knowledge and planning in mathematics pedagogy and general comments to gauge the teacher's basic understanding of mathematics. The section on classroom management concentrated on the description of the classroom, seating arrangements (considering gender, the language used for teaching and learning and special needs), learner interaction, access to materials and the positives and negatives of the learning environment. Lesson delivery, the lesson's conceptual focus and lesson-time assessment made up the three parts of instructional learning. Several leading questions for observation were offered for each of these sections. There were various leading questions in the final section on teachers' understanding of and planning for mathematics pedagogical content. The dynamics of teaching fraction algorithms to the grade 3 learners were taken into consideration when developing these areas of focus.

A purposive sample technique was employed, according to Creswell (2014), with a focus on math teachers in Grade 3 who were open to having their classrooms examined. The authors observed four primary school math teachers teaching a lesson on fractions. The attributes of the observed classrooms are outlined in Table 1 below. Four grade 3 classes were observed in their classrooms throughout their mathematics session. There were between 40 and 54 learners in each classroom across all the schools visited, with more learners in urban than rural settings.

CLASSROOM ORGANIZATION				LESSON INTRODUCTION			
Criteria	Excellent	Good	Moderate	Criteria	Excellent	Good	Moderate
Displays and Posters		✓		Brainstorming		✓	
Desk arrangement and space			✓	Connection to topic being taught	✓		
Rapport and atmosphere	✓			Link with learners' knowledge		✓	
Group organization		✓		Learner participation	✓		

Data from classroom observations were coded and analysed using an iterative procedure as recommended by MacMillan and Schumacher (2014). To identify common patterns and newly emergent problems, the observation forms were examined. This was summarised as, teacher interpersonal skills and teaching strategies. This helped to identify the recurring themes and problems that were given in the findings section and discussed.

FINDINGS

It emerged from this paper that the way primary school mathematics teachers interacted with their learners during lesson presentation was of paramount importance. When teaching learners, especially Foundation Phase learners most of their teachers came up with teaching styles and strategies that fostered effective learner participation (Beswick, Callingham and Watson, 2012). The use of these different methods can improve learners' critical thinking, reasoning, self-discovery and investigation skills which are of dominant importance (Usiskin, (2019). Algorithms are defined as processes or set of rules that must be followed when solving certain problems or doing calculations in fractions (Nqabeni, 2021; Usiskin, 2019). They are a step-by-step procedure for doing calculations in a mathematics section called algebra. A fraction is a number that is not a whole number and is also known as a very small part or amount an example being $\frac{1}{4} = \text{quarter}$. An exact part of a number e.g. $\frac{1}{3}$ as a one third of a fraction which means 1 whole divided or shared into 3 parts or for three people (Nqabeni, 2021; Lazić, 2015). An example is shown in the following figure

Figure: 1. 2

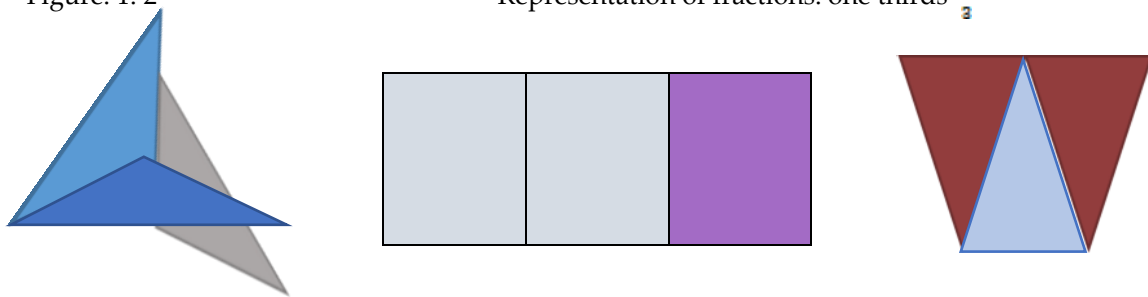

In the teaching dynamics of fraction algorithms, one needs to understand that there is substantial evidence that suggests the effective use of visuals in fraction tasks is important (Watanabe, 2012, Lamon, 2012). It is further highlighted that manipulatives are infrequently included in textbooks and when they are, they typically just serve as area models (Van Steenbrugge *et al.*, 2014). As a result, learners frequently lack the opportunity to investigate fractions using a range of models and the time necessary to link the images to the relevant ideas. The use of physical instruments encourages the development of mental models which strengthens learners' knowledge of fractions and this appears to be crucial in the learning process (Usiskin, 2012). On the teaching strategies used by the teachers during observations, it was noticed that dynamics of teaching algorithms of fractions in Grade 3 rural schools of South Africa requires teachers to use several teaching strategies in their classrooms for their learners to completely understand the subject (Usiskin, 2019; Hugo, 2014). The following is a list of the strategies that were seen to be of benefit to both the teacher and the learners if they are used constructively in the classroom as was used by the teachers observed: Make it hands-on, use visuals and images, find opportunities to differentiate learning, ask learners to explain their ideas, incorporate story-telling to make connections to real world scenarios, show and tell new concepts and lastly let your learners regularly know how they are doing (Mavuso, 2014; Blazer, 2015).

It emerged from the study that Foundation phase teachers use innovative strategies like allowing learners to actively participate in their lessons. The researcher observed that teachers make use of understanding of social constructivist theory as stated by (Donald, Lazarus and Lolwana, 2014) which states that learning is meaningful and effective when learners generate and construct knowledge for themselves, either individually or within social contexts during learning.

RECOMMENDATIONS

It was suggested that schools in collaboration through their parent component should establish a collaborative environment where they should be charged with being fully involved in their children's education. This could be achieved through ensuring that all assessments both formally and informal given are completed by the learners and that parents are given feedback continuously regarding their children's academic progress. This recommendation was supported by the social constructivist theory that was applied in establishing the paper. It was also advised that Department of Basic Education at all educational levels work with curriculum experts to ensure that all teachers receive sufficient education in curriculum-related subject areas. This was seen as to be able to strengthen teachers content knowledge skills and develop their fundamental skills of teaching fraction algorithms to learners during lesson presentations and that better resources for teaching like online sources be made accessible to assist teachers to fully execute the curriculum for dynamics of teaching algorithms of fractions in Grade 3 rural schools of South Africa to be achieved.

<i>"COPE-Dergi Editörleri İçin Davranış Kuralları ve En İyi Uygulama İlkeleri" beyanları:</i>	
Etik Kurul Belgesi:	Bu çalışma için etik kurul onayı gerekmemektedir.
Çıkar Çatışması Beyanı:	Bu makalenin araştırması, yazarlığı veya yayınlanmasıyla ilgili olarak yazarın potansiyel bir çıkar çatışması yoktur.
Finansal Destek:	Bu çalışmanın araştırma ve yazım aşamasında herhangi kişi/kurum veya kuruluşlar tarafından finansal destek alınmadığı bildirilmiştir.
Katkı Oranı Beyanı:	1. yazar: %50 – 2. yazar: %50
Destek ve Teşekkür Beyanı:	-
Sorumlu Yazar:	Nozuko Nqabeni
Çifte Kör Hakem Değerlendirmesi:	Dış-bağımsız
Bu makale, Creative Commons Atıf-GayriTicari 4.0 Uluslararası Lisansı ile lisanslanmıştır.	
<i>The following statements are made in the framework of "COPE-Code of Conduct and Best Practices Guidelines for Journal Editors":</i>	
Ethics Committee Approval:	Ethics committee approval is not required for this article.
Declaration of Conflicting Interests:	No conflicts of interest were reported for this article.
Financial Support:	It has been reported that this study did not receive financial support from any person/institution or organization during the research and writing phase.
Author Contributions:	1 st : %50 – 2 st : %50
Statement of Support and	-

Acknowledgment:	
Corresponding Author:	Nozuko Ngabeni
Double-Blind Peer Review:	External-independent
<i>This article is licensed under a Creative Commons Attribution-NonCommercial 4.0 International License.</i>	

REFERENCES

Ball, D. L., Thames, M. H., and Phelps, G., 2008. Content Knowledge for Teaching What Makes It Special? *Journal of Teacher Education*, 59(5), 389-407. doi: 10.1177/0022487108324554.

Barbosa, A., Vale, I., 2021. A Visual Approach for Solving Problems with Fractions. *Educ. Sci.* 2021, 11, 727. <https://doi.org/10.3390/educsci11110727>

Beswick, K., Callingham, R. and Watson, J., 2012. The nature and development of middle school mathematics teachers’ knowledge. *Journal of Mathematics Teacher Education*, 15(2):131–157. doi: 10.1007/s10857-011-9177-9.

Boaler, J., 2016. *Mathematical mind-sets: Unleashing learners’ potential through creative Math, inspiring messages and innovative teaching.* San Francisco, CA: Jossey-Bass.

Bowie, L., Venkat, H. and Askew, M., 2019. Pre-service Primary Teachers’ Mathematical Content Knowledge: An Exploratory Study, *African Journal of Research in Mathematics, Science and Technology Education*, 23:3, 286-297, DOI:10.1080/18117295.2019.

Cherry, K., 2020. The four stages of cognitive development. Background and key concepts of Piaget’s theory. *Educational psychology and the learning Process.*

Chikiwa, S., 2017. An investigation into the mathematics knowledge for teaching required to develop grade 2 learners’ number sense through counting. Published Thesis, Rhodes University, South Africa.

Clerkin, A., Perkins, R. and Cunningham, R., 2016. *TIMSS in Ireland: Mathematics and Science in primary and post primary school.* Dublin: Educational Research Centre.

Cohen, L., Manion, L. and Morrison, K., 2011. *Research methods in education.* London: Routledge.

Creswell, J.W., 2014. *Research design: Qualitative, quantitative and mixed methods approach.* (4th ed.). Thousand Oaks, CA: Sage Publications.

Creswell, J. W. and Guetterman, T.C., 2019. *Educational Research: Planning, conducting, and evaluating quantitative and qualitative research.* (Sixth ed.). thousand Oaks, CA: Sage Publications.

Department of Basic education, DBE., 2014. Report on the Annual National Assessment of 2014: Grades 1 to 6 and 9. Pretoria: DBE, Republic of South Africa. Available at http://www.education.gov.za/Portals/Documents/Reports/ANAOF_2014. Accessed 31 March 2019.

Department of Basic Education, DBE., 2012. *Numeracy Handbook for Foundation Phase Teachers: Grade R-3.* Pretoria: Department of Basic Education.

Donald, D., Lazarus, S. and Moolla, N., 2014. *Educational psychology in social context-Ecosystemic applications in Southern Africa*, 5th ed. Cape Town: oxford University Press

Funda, O., 2010. An overview of a Theoretical Framework of a Phenomenography in Qualitative Education Research: An Example from Physics Education Research. [Online]. Available at: <http://www.ied.edu.hk> [Accessed 17-06-2019].

- Hoadley, U., 2016. A review of the research literature on teaching and learning in the foundation phase in South Africa. A working paper of the research on socioeconomic policy group (RESEP) at the University of Stellenbosch.
- Hugo W., 2014. Underperforming schools and turnaround strategies that work or fail—a literature review and framework for South African interventions. Education Excellence Consortium.
- King, A., 2017. Methods of teaching Mathematics in Primary schools.
- Lambert, K., 2018. Learning style preferences of logistics learners. *Journal of learner affairs in Africa*. South African Journal of Higher Education <http://dx.doi.org/10.20853/32-5-2576>. Volume 32 | Number 5 | 2018 | pages 86–103 eISSN 1753-5913
- Lamon, S.J., 2012. *Teaching Fractions and Ratios for Understanding: Essential Content Knowledge and Instructional Strategies for Teachers*. New York, NY and London, UK. Routledge.
- Lazić, B., 2015. Propaedeutic Introduction of Fractions in Arithmetic for Lower Grades of Primary School, Ph.D. Thesis, University of Belgrade, Teaching Training Faculty.
- Lazić, B., Abramovich, S., Mrđa, M. and Romano, D., 2017. On the Teaching and Learning of Fractions through a Conceptual Generalization Approach: *IEJME – Mathematics education 2017*, VOL. 12, NO. 8, 749-767.
- Long, C. and Dunne, T., 2014. Approaches to teaching primary level mathematics. *South African Journal of Childhood Education* | 2014 4(2): 134-153 | ISSN: 2223-7674 | © UJ.
- Mavuso, M.F., 2014. Strategies for facilitating learning support processes. What can teachers do to support learners with specific learning difficulties? *Mediterranean journal of Social Sciences*, 5 (2):455-461.
- Naudé, M., Meier, C., and Bosman, L., 2014. *Teaching foundation phase mathematics: a guide for South African learners and teachers*. Hatfield, Pretoria: Van Schaik Publishers.
- Nqabeni, N., 2021. Effective teaching of algorithms of fractions in the Foundation Phase in the OR Tambo Inland district of South Africa. An unpublished dissertation. Mthatha. Walter Sisulu University.
- O'Neil, S., and Koekemoer, E., 2016. Two decades of qualitative research in Psychology, Industrial and Organisational Psychology and Human Resource Management within South Africa: A critical review. *SA Journal of Industrial Psychology/SA* 42(1), a1350. <http://dx.doi.org/10.4102/sajip.v42i1.1350>.
- OECD (2019), TALIS: 2018. Results (Volume I): Teachers and School Leaders as Lifelong Learners, TALIS, OECD Publishing, Paris, <https://doi.org/10.1787/1d0bc92a-en>.
- Siegler, R.S., Fazio, L.K., Bailey, D.H. and Zhou, X., 2013. Fractions: the new frontier for theories of numerical development, *Trends in Cognitive Sciences*, 17(1): 13–19.
- Umugiraneza, O., Bansilal, S. and North, D., 2017. Exploring teachers' practices in teaching Mathematics and Statistics in KwaZulu-Natal Schools. *South African Journal of Education*, Volume 37, Number 2, May 2017. Art. # 1306, 13 pages, doi: 10.15700/Saje.v37n2a1306
- Usiskin, Z., 2019. Beauty and Serendipity in Teaching Mathematics. *Educational Designer*, 3(12). Retrieved from: <http://www.educationaldesigner.org/ed/volume3/issue12/article47/>.
- Usiskin, Z., 2012. What it means to understand school mathematics? Paper presented at 12th

- International Congress on Mathematical Education (ICME-12), Seoul, South Korea, 10 July 2012. [Retrieved 15 September 2019] http://www.icme12.org/upload/submission/1881_f.pdf.
- Van Steenbrugge, H., Lesage, E., Valcke, M., and Desoete, A., 2014. Preservice elementary school teachers' knowledge of fractions: A mirror of learners' knowledge? *Journal of Curriculum Studies*, 46(1), 138–161.
- Watanabe, T., 2012. Thinking about learning and teaching sequences for the addition and subtraction of fractions. In C. Bruce (Chair), *Think Tank on the Addition and Subtraction of Fractions*. Think Tank conducted in Barrie, Ontario.
- Yetkiner, Z. E., and Capraro, M. M., 2009. Research summary: Teaching fractions in middle grades mathematics. Retrieved [20 July 2018] from [/Research-Summary Teaching-Fractions-in-Middle-Grades-Mathematics.aspx](#).
- Zembar, I. O., 2015. Conceptual development of prospective elementary teachers: The case of division of fractions (Doctoral dissertation, The Pennsylvania State University).

أثر الدلالة والسياق في الترجمة Tercümede Anlam ve Bağlamın Etkisi*

Doç. Dr. Ahmed Aldyab

ORCID ID: <https://orcid.org/0000-0002-9497-9197>

Ankara Yıldırım Beyazıt Üniversitesi, İnsan ve Toplum Bilimleri Fakültesi, Arapça Mütercim ve Tercümanlık Bölümü, Ankara – TÜRKİYE

Makale Geçmişi

Geliş: 02.02.2023

Kabul: 24.06.2023

On-line Yayın: 30.06.2023

Anahtar Kelimeler

Arapça
Anlam
Bağlam
Tercüme
Hedef Dil
Kaynak Dil

Araştırma Makalesi

* Bu makale, İntihal.net tarafından taranmıştır. Bu makale, Creative Commons lisansı altındadır. Bu makale için etik kurul onayı gerekmemektedir.

DOI:

<http://dx.doi.org/10.29228/JASSS.68159>

Öz

الملخص

تناقش هذه الدراسة موضوع الدلالة وأهميته في الترجمة، فكما نعرف أنه بقدر ما يكون المترجم حاكماً المعنى بقدر ما تكون ترجمته صحيحة ودقيقة، ودلالة الكلمة يمكن أن نفهم خطأ ويؤدي ذلك إلى ترجمة خاطئة وغير صحيحة. وموضوع الدلالة من الموضوعات التي انشغل بها كثير من علماء اللغة والباحثين وخصوصاً أن كثيراً من المفردات العربية تغيرت دلالتها عما كانت عليه في القديم، فالعرب في القديم استخدموا بعض الكلمات بدلالات معينة ثم تغيرت هذه الدلالات نتيجة للزمن والمكان والأحداث وتطور الحياة الاجتماعية والاقتصادية والطبية والسياسية. من جهة أخرى فقد انتقلت بعض الكلمات من لغات إلى لغات أخرى، وقد تغيرت هذه الدلالات من اللغة المصدر إلى اللغة الهدف، وربما تغير معناها تماماً وربما تغير معناها جزئياً وربما تغير معنى الكلمة إلى معنى آخر ربما يكون مضاداً لمعنى الكلمة في لغتها المصدر. والدلالة ترتبط بالسياق أيضاً، فكما نعرف أن الكلمة ربما يكون معناها في سياق مختلف عن معناها في سياق آخر، وذلك لأن الكلمة يكون لها معاني مجازية، فمرة تُستخدَم في معنى ومرة تُستخدَم في معنى آخر. وهذا البحث سيحاول إيجاد علاقة بين السياق والدلالة والترجمة.

الكلمات المفتاحية: اللغة العربية، الدلالة، السياق، الترجمة، اللغة الهدف، اللغة المصدر.

Bu çalışma, konuşma becerisi ile beyin fırtınası yöntemi hakkında birtakım bilgiler sunarak ilgili yöntemin, konuşma becerisi eğitiminde kullanılması hususunda detaylı bilgiler vermeyi amaçlamaktadır. Çalışma, dil eğitimi veren tüm eğitim kurumlarını yakından ilgilendiren; dinleme, okuma ve yazma gibi temel dil becerilerinden biri olan konuşma becerisini konu edinmesi ve bu becerinin eğitiminde klasik eğitim standartlarıyla sınırlı kalmayan modern bir eğitim yöntemi olan beyin fırtınası yönteminin benimsemesi açısından önem arz etmektedir. Çalışma, betimsel araştırma metodunu izleyerek beyin fırtınası yöntemi ve konuşma becerisi ile bunlara bağlı alt konuları tafsilatlı bir açıklamaya tabi tutmuştur. Aynı şekilde bu yöntemin konuşma becerisi eğitiminde kullanılması hakkında detaylı bilgiler vermiştir. Çalışmada birtakım sonuçlara ulaşılmış olup bir kısmını şu şekilde sıralamak mümkündür: Konuşma, belirli unsurlara dayalı olan, organize bir süreçtir. Konuşma becerisinin de kendisine özgü birtakım becerilerin olduğu anlaşılmıştır. İletişim öğelerinin; yalnızca gönderici, alıcı, ileti, kanal ve çevre gibi beş öğeyle sınırlı olması gerektiği kanaati hasıl olmuştur. Beyin fırtınasının; değerlendirmeyi geciktirme, sınırsız düşünme, nitelikten önce nicelik, fikir kombinasyonu ve geliştirilmesi gibi temel ilkeleri bulunup uygulanmasında beş adımın izlenilmesi gerektiği saptanmıştır. Öte yandan beyin fırtınasının, konuşma becerisi eğitiminde başarılı bir şekilde tatbik edilebilmesi için birtakım faktörler tespit edilmiştir.

Atf Bilgisi / Reference Information

Aldyab, A. (2023). Tercümede Anlam ve Bağlamın Etkisi. *Jass Studies-The Journal of Academic Social Science Studies*, 16(95), 101-106.

*The Effect of Meaning and Context in Translation**

Assoc. Prof. Dr. Ahmed Aldyab

Ankara Yildirim Beyazit University, Faculty of Humanities and Social Sciences, Department of Arabic Translation and Interpretation, Ankara – TÜRKİYE

Article History

Submitted: 02.02.2023

Accepted: 24.06.2023

Published Online: 30.06.2023

Keywords

Arabic
Meaning
Context
Translation
Target Language
Source Language

Research Article

* This article was checked by Intihal.net. This article is under the Creative Commons license. Ethics committee approval is not required for this article.

DOI:

<http://dx.doi.org/10.29228/JASSS.68159>

Abstract

This study is about meaning and the importance of meaning in translation. As we all know, if the translator does not know the meaning, his translation will not be accurate, and the meaning of the word can be misunderstood, which leads to an incorrect and erroneous translation. The issue of meaning is one of the issues that many linguists and researchers are busy with, especially because the old meaning of many Arabic words has changed. Later on, these meanings have changed as a result of time, place, events, development of social, economic, medical and political life. On the other hand, some words have passed from one language to another and these meanings have been transformed from the source language to the target language. Its meaning can change completely or partially, and it is also possible for the meaning of the word to change into another meaning that may be opposite to the meaning in the source language. Meaning is also related to context because we know that the meaning of a word may differ from its meaning in another context, the word has figurative meanings and therefore can be used in one sense or another. This research aims to find the relationship between context, semantics and translation.

مقدمة:

تعد الترجمة نوعاً مهماً في عملية التعليم، من ناحية اللغات الثنائية واللغات الأحادية، وهي أيضاً وسيلة للتواصل مع الآخرين فيفضل الترجمة ندرجاً أن لنا جيراناً يقاسموننا هذا الكون ويعيشون معنا بفوارق لا يستطيع الناس إدراكها لأنها في النهاية تشكل كوناً متناسقاً متنوعاً مع بعضه البعض. الترجمة في البداية تبدو على شكل ترجمة لكنها ماثلت أن تتحول إلى إبداع له كل مميزات الاستقلالية، وفي النهاية لا يمكن أن أقول عندي نص أصلي ونص هدف لأن هذه المقولة غير صحيحة فكل نص هو نص أصلي. من أهم المشكلات التي قد يواجهها المترجم ما يتعلق بخصوصية دلالة الكلمة، والمعنى المميز للفظ، وكثيراً ما يتعرض المترجم للتعامل مع ألفاظ قد تبدو له متشابهة مترادفة متطابقة في معانيها، إلا أن هناك ثمة اختلافات في المعنى لابد وأن ينتبه إليها المترجم جيداً، لذا فعلى المترجم أن يقلب اللفظ على كل أوجهه ويتدبر في تكوين المعنى الإجمالي ويربط إحياء اللفظ بما قبله وما يليه، (مصطفى، 2011: 64). ولغتنا العربية امتازت عن غيرها من اللغات بدقة المعنى وخصوصية اللفظ، فرغم المقاربات التي قد تبدو لنا في كثير من الألفاظ العربية إلا أن هناك فروقاً دقيقة تميز كل لفظ عن اللفظ القريب منه، هذا من جهة ومن ناحية أخرى، فإن السياق يلعب دوراً كبيراً في عملية الترجمة وإعطاء بعداً جديداً للكلمة والجمله والنص، (الطليحي، 1418: 41)، ولهذا فإن الترجمة تتراوح ما بين السياق والدلالة، ويقدر انفتاح الزاوية بين هذين المفهومين بقدر ما تتحقق عملية الترجمة بمواصفاتها المعيارية والأسلوبية معاً.

1- السياق: السياق لغة من الجذر سوق وهو بمعنى الإيراد والتوالي، والمقصود بالتوالي هنا توالي العناصر التي يتحقق بها التركيب والسيك والأحداث التي راقت الأداء اللغوي، فالسياق كل ما يحيط بالكلام من ظروف وأحوال، وليس المقصود هنا بالسياق ما يتعلق بحال المتكلم والكلام فقط، بل وما يتعلق بحال المخاطب، فالسياق هنا يرتبط بطرفين الأول المتكلم والثاني المخاطب. والسياق لا يرتبط بالكلمة والجمله فحسب، بل ويمتد ليشمل النص بأكمله، فعلاقة الكلمة مع أحوالها تشكل معنى غير المعنى الذي تحمله المفردة مستقل. وبالنظر إلى السياق نظرة معمقة فإننا نلاحظ أن السياق يعطي المفردة والكلمة معنى واحداً وإن تعددت معانيها، فالسياق يحدد اتجاهها واحداً للكلمة داخل سياقها ويلغي المعنى الأخرى التي يمكن أن تنشأ من السياقات الأخرى، فمعنى الكلمة يمكن أن يختلف من جملة إلى جملة بحسب السياق. وفي الحقيقة إن للسياق مستويات وأبعاداً عدة، فالكلمة ترتبط بسياق داخلي داخل الجمله والنص، فالعلاقات التي تتكون بين الكلمات تعطي الكلمة نفساً جديداً ضمن سياقها، والكلمة والجمله والنص ترتبط أيضاً بسياق خارجي ويقصد به العوامل غير اللغوية وما يحيط به من ظواهر والتباسات ثقافية واجتماعية ودينية وغير ذلك من العناصر التي يمكن أن تؤثر على الكلمة أو الجمله وتجعل لها أبعاداً أخرى غير المعنى المعجمي أو الأسلوبي، (الطليحي، 1418: 132)، ومن هنا فالسياق الخارجي يعطي قيمة دلالية إضافية للكلمة، والأمثلة على ذلك كثيرة والمثال المشهور لفظة العين، فقط ذكر لها أكثر من تسعة وعشرين معنى، فترد بمعنى البئر والمكان والمقام والحد وغير ذلك من المعاني. وإن في القرآن خير دليل على المعاني التي يضفيها السياق على معنى الكلمة والتركيب والأمثلة كثيرة في القرآن، فمثلاً كلمة الفتنة، فقد جاءت في سياقات مختلفة وبالتالي أخذت حظها من اختلاف هذه السياقات، وكلمة الصلاة التي يظن السامع أنها الحركات الجسمانية ولكنها في الحقيقة وردت في القرآن بمعنى الرحمة والعبادة والدعاء وغير ذلك من المعاني. وفي الحقيقة يتلون السياق وفق اعتبارات عدة وهذا ما ينتج عنه سياقات مختلفة ومتنوعة وهذا يقودنا إلى الحديث عن أنواع السياق، وأول ما يتبادر إلى الذهن السياق اللغوي وكل ما يتعلق به من مسائل نحوية وصرفية ودلالية وصوتية، فكل كلمة أو جملة يختلف معناها بحسب القوانين النحوية والصرفية والصوتية، فالعلامة الإعرابية لها تأثير نحوي، وترتيب الكلمة داخل الجمله ينوع معنى الكلمة، وكلنا نعرف نظرية العامل في النحو وما يؤوله من تأثيرات نحوية وبلاغية وأسلوبية. (الأنصاري، 2014: 122). وأما العامل الصرفي فترى كيف يؤثر في صيغة صرف الكلمة، فأحياناً يلتبس صرف الكلمة على السامع، فمثلاً لو أخذنا مثلاً صرفياً على ذلك كلمة (محتل) فهي تعني اسم الفاعل واسم المفعول، والذي يحدد ذلك السياق الجملي والنصي، وأما السياق الصوتي فله تنوعات وتنغيمات مختلفة، فالصوت يحمل صفة التنغيم والنبر والشدة والضعف وغير ذلك من الخصائص الكثيرة، فتتغير الكلمة يعطيها معنى إضافياً ونبراً كذلك، وإخراج الصوت بالشدة أو الضعف كل ذلك يؤثر دلاليًا على الكلمة (أيوب، 1963: 162)، فالمؤثرات الصوتية يمكن أن تغير الجمله من الاستفهام إلى الخبر والعكس صحيح ويمكن أن تمل الجمله معنى الأمر والإنشاء بأنواعه المختلفة. وأما النوع الثاني من السياقات فهو السياق الثقافي وكلنا نعرف ما هي مؤثرات السياق الثقافي، فالكلمة والجمله والتركيب عندما قبلت إنما نتجت في ثقافة محدودة ومخصوصة وبالتالي فإنها شربت من ثقافتها وثقافة المتكلم.

والثقافة تشمل معنى واسعاً وعميقاً تشكله عوامل كثيرة، فمن العادات والتقاليد إلى التجربة الكلامية وما تشمله من محددات اجتماعية ودينية وسياسية، فكل ذلك يصب في بوتقة الثقافة. ومن هنا تتبدى شمولية السياق الثقافي وما يمكن أن ينتج عنه من اختلافات وفروقات كثيرة. والسياق الآخر هو سياق الموقف وهذا السياق من الأهمية بمكان، فهو يمنح العنصر اللغوي إضافات زائدة على السياق اللغوي والأسلوبي، فهو يتعلق ببيئة المتكلم والظروف المحيطة به ويتعلق بنفسية المتكلم وبتلوناتاها المختلفة، ومن هنا يمكن أن نتصور شمولية هذا السياق، ومن ناحية أخرى فإن سياق الموقف لا يتعلق بالمتكلم فحسب، بل ويرتبط بنفسية القارئ والموقف الذي هو فيه ونتيجة لهذا التفاعل بين موقف المتكلم والقارئ يتشكل سياق الموقف النهائي والذي يمكن أن يؤثر في عملية الترجمة.

وفي الحقيقة الحديث عن أنواع السياق لا يمكن أن ينتهي، فأنواع السياق كثيرة تتنوع لاعتبارات كثيرة. (البركاوي، 1998: 98)، ومن هنا يمكن القول إن إهمال السياق أو تجاهله يمكن أن يؤدي إلى عدم فهم الكلام.

2- أثر السياق في الترجمة:

كما لاحظنا كيف أن السياق يلقي بظلاله على كاهل الكلام، فالعلاقة بين اللغة والسياق علاقة وطيدة وقوية، وعملية الترجمة أولاً: تقوم على فهم النص الأصلي وفق السياق الثقافي والاجتماعي والديني الذي ولد فيه، فكل إنتاج هو وليد سياق معين ومحدد، فالمترجم سيسعى إلى فهم المعنى من خلال النص الأصلي وفق المكونات اللفظية وغير اللفظية، ومن ثم تأتي الخطوة الثانية وهي إعادة نسج النص الأصلي باللغة الهدف، فكل لغة لها سياقات معينة، وربما أنتجت كلمة في اللغة المصدر وفق سياق معين متناسبة معه ومتلائمة مع هذا السياق، وعند الترجمة لا بد للمترجم أن يجد سياقاً مناسباً لهذه الكلمة لكن وفق اللغة الهدف، وليس هذا فحسب، بل ولا بد أن تُحدث الكلمة نفس الأثر الذي أحدثته في اللغة المصدر، (مصطفى، 2011: 81)، فكل كلمة لها إحياء تدور في فلكه.

ومن هنا يمكن الحديث عن المترجم وما يحمله من خبرات في مجالات كثيرة، فعلى المترجم أن يكون ذا ثقافة عالية ويجب أيضاً أن يمتلك القدرة على الفهم السريع والاستيعاب والتأويل، لأن الترجمة ليست عملية وضع مفردات مكان أخرى، أي استبدال مفردات بين لغتين، فجد من النصوص ما

يتراكم فيه السياق الاجتماعي ونجده ملازماً للنص في كل مكان، وهذا ما نلاحظه عند كتاب المذهب الواقعي حيث نجد الظواهر الاجتماعية مثلثة في نصوصهم وقد جاءت وفق المجتمع الذي يعيشون فيه، فهذه الكتابات أنتجت في مجتمع الكاتب وعند نقل النص إلى اللغة الهدف لا بد من فهم مجتمع النص الأصلي ومجتمع اللغة الهدف، فلا يكفي على المترجم فهم مجتمع النص الأصلي وإن كان هذا المهم كما يرى البعض، ولكن لا بد له أن يفهم المجتمع الذي يعيش فيه والذي سينقل النص إليه (عبود، 199: 142). وفي الحقيقة إن مكونات لغة ما مثشربة إلى حد ما بالمجتمع الذي تستخدم فيه، فهذه المكونات أخذت حظها وحققها من المجتمع الذي تدور في فلكه، وعندما نقوم بترجمة مكون لعوي ما لا بد لنا أن نفهم المكونات اللغوية بحسب مجتمع لغة الهدف، فإذا كانت المكونات اللغوية في المجتمع الأصلي متطابقة أو متقاربة مع المكونات اللغوية وفق مجتمع اللغة الهدف فإن عملية الترجمة ستكون نوعاً ما سهلة، ولكن إذا كان الفرق كبيراً فسيكون عمل المترجم مضاعفاً وصعباً.

ونجد أيضاً من النصوص ما يتراكم فيه السياق الثقافي، وهنا لا أقصد بالسياق الثقافي المفهوم الضيق كما يظن البعض ولكن السياق الثقافي يحمل معنى كبيراً فهو حصيلة الفلسفات والدين والأساطير والفنون والخرافات والتراث الشعبي، فكل هذه العناصر تندخل فيما يسمى بالسياق الثقافي والأمثلة في ذلك كثيرة وخصوصاً الكتابات الأدبية، فمثلاً الشاعر أدونيس كثيراً ما يستخدم في شعره المكون الأسطوري، حيث يجعل من هذا المكون نواة يدور النص حولها، فبينما النص عنده يقوم تماماً على فهم هذه الأسطورة، ودون استيعابها وفق النص الأصلي لا يمكن الحديث عن ترجمة مثل هذه نصوص. (سبيول، 2005: 121).

وكثيراً ما يعكس السياق الثقافي على الأمثال والتراكيب والعبارات الاصطلاحية، فالأمثال والعبارات الاصطلاحية هي وليدة بيئتها وعند ترجمتها لا بد من فهم خلفيتها الثقافية، فمثلاً عندما نأخذ عبارة شائعة وهي (غداً سنرى) فيمكن أن تحمل مدلولات كثيرة، فهي يمكن أن تدل على التهديد والوعيد إذا كانت في سياق التهديد، ويمكن أن تدل على معنى التحدي إذا كانت في موقف المنافسة، ويمكن أن تدل على معنى السخرية والاستهزاء، فمثلاً كثيراً ما نستخدمها عندما يتكلم إنسان فاشل في حياته بأنه سيقوم بتغيير فشله إلى نجاح. ونحن نعلم تماماً أنه غير قادر على ذلك فيطلق هذه العبارة للسخرية منه (العيسوي، 1996: 113). وهكذا نرى أهمية السياق الثقافي في مثل هذه العبارات الاصطلاحية. ومن النصوص ما يتراكم فيها العنصر الديني أو المفهوم الديني، وأول ما يتبادر إلى الذهن ترجمة القرآن والحديث والعلوم الإسلامية.

وفي الحقيقة إن من أصعب الترجمات على المستوى اللغوي والسياقي هي ترجمة الفترات العلوم الإسلامية ولذلك أسباب عدة أولها العقيدة واختلاف الآراء والأحكام في مسأله الأديان، فترجمة المفهوم أو المصطلح الديني لا تحكمها التراكيب اللغوية والسياقية فقط، بل وتتدخل فيها الآراء الدينية ومفهوم الكون بكل ما يحويه من مكونات، فالبتأكيد إذا كان المترجم يتبع للدين المسيحي فإن نظرتة إلى المفاهيم الإسلامية أو غيرها من الأديان ستأثر بحسب قرب المترجم من تلك المفاهيم أو بعده عنها.

3- أثر الدلالة في الترجمة:

لا نبالغ إذا قلنا إن أهم ما يواجه المترجم، من صعوبات هو موضوع الدلالة، فمدار المعنى والفهم قائم على مدى إدراك العناصر الدلالية لأقسام الكلام، وقد شغل هذا الموضوع بال لغويين والمفكرين اللسانيين، فطرحوا هذه القضية في إطار علوم اللغة والبلاغة وعلم اللسانيات الحديث، وكما هو معروف أن اللغة العربية غزيرة الألفاظ والمعاني، وقد يبدو للوهلة الأولى اشتراك بعض المفردات بنفس المعنى، لكن عند التدقيق والبحث يتبين أن كل كلمة استخدمت للدلالة على جزئية خاصة بالمعنى المطروح، ومن هنا تبدو مهمة المترجم صعبة بعض الشيء، فإدراك الفروق الدلالية بين الكلمات أمر يحتاج إلى فطنة لغوية بلاغية عالية، فاللغة العربية تمتاز بدقة المعنى وخصوصية اللفظ. (الخولي، 2001، 62)

في الحقيقة لو نظرنا إلى موضوع الدلالة من جهة الترجمة لوجدناها موضوعاً شديداً التعقيد وخصوصاً إذا كنا نترجم بين لغتين متداخلة مع بعضها من حيث الدلالة، فعلى سبيل المثال عند الترجمة من اللغة العربية إلى اللغة التركية أو بالعكس فإن على المترجم أن يكون منتهياً أشد الانتباه بغض النظر عن معرفته باللغة العربية والتركية، فاللغة التركية تحوي عدداً من المفردات لا يستهان به، وعند التدقيق والنظر في هذه الألفاظ نجد أنها انتقلت إلى اللغة التركية بتغييرات مختلفة، فمثلاً نجد بعض المفردات انتقلت وقد تغير معناها تماماً حيث أصبحت دلالتها تطلق على دال مختلف ومن ذلك كلمة şehir فدلالته في اللغة العربية تعني عدداً من الأيام مجتمعة وتسمى شهراً، أما في اللغة التركية فتعني المدينة. وفي الحقيقة هذه كلمة مشهورة لكن عندما يصادف المترجم كلمات هي قليلة الاستعمال من حيث الدلالة الصوتية واحدة لكنها تختلف من حيث المعنى فإن ذلك بدون أدنى شك سيسبب اضطراباً في عملية الترجمة، فمن ذلك كلمة menyek حيث تشير دلالتها في اللغة التركية إلى ما يحمله الإنسان من صفات الجنون المجازي، لكنها تستخدم في اللغة العربية بعد انتقالها إليها بمعنى مختلف تماماً حيث إن معناها يشير إلى من يتحرش بالنساء ويكون تفكيره منصباً على الأمور الجنسية، فنلاحظ اختلاف المعنى تماماً.

ومثل هذه الكلمات تستخدم في بعض اللهجات المحلية وهذا ما حاول بعض كتاب الروايات أن يزين كتاباته بمثل هذه الكلمات محلية الاستخدام، (الداني، 1994: 39)، فهذه الكلمة تستخدم في لهجة أهل الشام عموماً، فعندما يحاول مترجم من أهل المغرب أن يترجم نصاً يحوي مثل هذه الكلمات فإنه سيقع في اضطراب كبير لأنه لا تستخدم مثل هذه الكلمات عندهم، فهذا من حيث اختلاف الدلالة كلياً، أما من حيث تطور الدلالة فيمكن أن نلاحظ بعض الأمور، فتطور الدلالة إما أن يكون بالارتقاء أو بالانحطاط وهذا ما يجب على المترجم معرفته والتنبيه له، فمثلاً كلمة (شام) كنا نعرف أن دلالة هذه الكلمة في الماضي كانت تطبق على منطقة أهل الشام أي ما يقابل في أيامنا (سوريا، الأردن، فلسطين، لبنان) فهذه الدول كانت تسمى في الماضي بالشام، لكن دلالتها في ثقافة الأتراك تشير إلى سوريا فقط، فعندما تذكر هذه الكلمة عندهم، فإن مدلولها يذهب إلى سوريا بعينها ولا يتجاوز مدلولها إلى بقية الدول المذكورة.

ويزداد الارتباك في مدلول هذه الكلمة في استخدام هذه الكلمة من قبل أبناء الشعب السوري فيما بينهم، فهذه الكلمة تستخدم داخل سوريا بمعنى دمشق، فمثلاً إذا كان فرد يسكن في مدينة مختلفة وليكن في شمال سوريا وأراد الذهاب إلى دمشق فيقول سأذهب إلى الشام وهو يقصد دمشق، فهذا الاضطراب الكبير في مدلول هذه الكلمة حتماً سيوقع المترجم في أخطاء كبيرة وخصوصاً إذا جاءت في الشعر والرواية، وكثيراً ما تستخدم هذه الكلمة في الروايات الحديثة. نقطة أخرى في نفس الموضوع، الأتراك يطلقون على المغرب البلد المعروف (فاس)، فإذا أراد أحدهم أن يذهب إلى المغرب الدولة المعروفة فإنه يقول سأذهب إلى فاس وهو يقصد المغرب، وكلنا نعرف أن فاس هي مدينة من المغرب، فإذا سمع إنسان عربي شخصاً تركياً يتكلم بهذه الكلمة فإن دلالتها حتماً ستذهب إلى المدينة بعينها، فربما الشخص المتكلم يريد أن يذهب إلى الدار البيضاء أو إلى الرباط، وأنا أسأل نفسي الآن سؤالاً: لو أن كاتب رواية تركي ضمن روايته مثل هذه الأسماء ومرت جملة على سبيل المثال (وذهب البطل إلى فاس) فكيف سيفهم المترجم دلالة هذه الكلمة، ولا ننسى أيضاً أن دلالة المغرب عند العرب تستخدم أحياناً للإشارة إلى بلاد المغرب العربي ويعنون بها الجزائر وتونس والمغرب وموريتانيا. (مارك، 1986: 163).

مسألة أخرى كثيراً ما تستخدم بعض التعبيرات بدلالات مختلفة بين اللغتين العربية والتركية، فمثلاً في اللغة العربية عندما نصف شخصاً (دمه حار) (دمه حار)

فإننا نقصد بأنه إنسان عجول يريد كل شيء بسرعة وأحياناً تشير دلالة التركيب إلى السرعة في ردة فعله، ودلالة هذه التركيب يتغير نسبياً بين بعض البلاد العربية، لكنه في اللغة التركية يستخدم بدلالة مختلفة تماماً، فعندما يصفون شخصاً بأنه (دمه حام) فإنهم يقصدون بأنه إنسان محبوب ولطيف ومستطلف من قبل الآخرين.

الخاتمة:

- لا يسعني في النهاية إلا أن أنوه إلى بعض النتائج التي توصل إليها البحث ومنها:
- الترجمة من الأمور المعقدة التي تتداخل فيها أمور كثيرة غير السياق والدلالة وإنما النواحي الأسلوبية والبلاغية.
- المكون الدلالي في عملية الترجمة مكون ذو أبعاد متعددة لا يمكن الإحاطة به لأنه كان نقطة خلاف بين علماء اللغة والمفكرين.
- السياق يتشعب ويتشظى في آن معاً ودرجته تختلف بحسب القوة التعبيرية للكاتب والنص.
- عملية الترجمة تدور في فلك غير متناسق الأبعاد ولهذا ينتج عن الترجمة مشاكل كثيرة، على صعيد المترجم والنص والبيئة وغيرها.
- من النقاد من قال إن الترجمة لا يمكن أن تكون علماً لأنها تتبع إلى صاحب العمل، فهي مجرد نقل من لغة إلى لغة، لكن أقول: إن الترجمة ترقى لأن تكون أفضل من العمل الأصلي إذا أحسن المترجم النص بشكل لا يخل بالمعنى ويعطي للنص المترجم روحاً إضافية.
- كثيراً ما يتدخل السياق والدلالة في النصوص الأدبية والاجتماعية والثقافية والإبداعية، ومن هنا فإن صعوبات الترجمة تُخلق في هذه النصوص غالباً.

"COPE-Dergi Editörleri İçin Davranış Kuralları ve En İyi Uygulama İlkeleri" beyanları:	
Etik Kurul Belgesi:	Bu çalışma için etik kurul onayı gerekmemektedir.
Çıkar Çatışması Beyanı:	Bu makalenin araştırması, yazarlığı veya yayınlanmasıyla ilgili olarak yazarın potansiyel bir çıkar çatışması yoktur.
Finansal Destek:	Bu çalışmanın araştırma ve yazım aşamasında herhangi kişi/kurum veya kuruluşlar tarafından finansal destek alınmadığı bildirilmiştir.
Destek ve Teşekkür Beyanı:	-
Çifte Kör Hakem Değerlendirmesi:	Dış-bağımsız
Bu makale, Creative Commons Atf-GayriTicari 4.0 Uluslararası Lisansı ile lisanslanmıştır.	
The following statements are made in the framework of "COPE-Code of Conduct and Best Practices Guidelines for Journal Editors":	
Ethics Committee Approval:	Ethics committee approval is not required for this article.
Declaration of Conflicting Interests:	No conflicts of interest were reported for this article.
Financial Support:	It has been reported that this study did not receive financial support from any person/institution or organization during the research and writing phase.
Statement of Support and Acknowledgment:	-
Double-Blind Peer Review:	External-independent
This article is licensed under a Creative Commons Attribution-NonCommercial 4.0 International License.	

المصادر والمراجع:

- إبراهيم بدوي الجبلاني، علم الترجمة، المكتب العربي للمعارف، 1997
أحمد مختار عمر، علم الدلالة، علائم الكتاب، لبنان، 1992.
بشير العيسوي، الترجمة إلى العربية قضايا وآراء، دار الفكر العربي، لبنان، 1996.
بيتر مارك، اتجاهات في الترجمة، دار المريخ، 1986.
حسام الدين مصطفى، أسس وقواعد صناعة الترجمة، القاهرة، 2011.
ردة الله بن ضيف الطلحي، دلالة السياق، رسالة دكتوراة، جامعة أم القرى، 1418.
فايز الداية، علم الدلالة العربية النظرية والتطبيق، دار الكتاب، 1994.
عبده عبود، هجرة النصوص، منشورات اتحاد الكتاب العرب، 1995.
عبد الرحمن أيوب، أصوات اللغة، دار التأليف، القاهرة، 1963.
عبد الفتاح البركاوي، دلالة السياق بين التراث وعلم اللغة الحديث، جامعة الأزهر، 1998.
عز الدين محمد نجيب، أسس الترجمة، دار ابن سينا، 2005.
عهد شوكت سبول، الترجمة الأدبية بين النظرية والتطبيق، بيروت، 2005.
محمد علي الخولي، علم الدلالة، دار الفلاح، عمان، 2001.
محمد العناني، فن الترجمة، مكتبة لبنان ناشرون، 1991.
وليد عاطف الأنصاري، نظرية العامل في النحو العربي، دار الكتاب العربي، الأردن، 2014.

Ebû Firâs El-Hamdâni'nin Şiirlerinde Temalar*

Doç. Dr. Muhammet Selim İpek

ORCID ID: <https://orcid.org/0000-0002-8743-7648>

Kafkas Üniversitesi, Fen-Edebiyat Fakültesi, Arap Dili ve Edebiyatı Anabilim Dalı, Kars – TÜRKİYE

Makale Geçmişi

Geliş: 23.01.2023

Kabul: 10.06.2023

On-line Yayın: 30.06.2023

Anahtar Kelimeler

Abbasi Edebiyatı

Hamdâniler

Arap Şiiri

Ebû Firâs el-Hamdâni

Rûmiyyât

Araştırma Makalesi

* Bu makale, İntihal.net tarafından taranmıştır. Bu makale, Creative Commons lisansı altındadır. Bu makale için etik kurul onayı gerekmemektedir.

DOI:

<http://dx.doi.org/10.29228/JASSS.67871>

Öz

Ebû Firâs el-Hamdâni 320/932 yılında Musul'da doğmuştur. Abbasiler döneminin önde gelen şairlerinden biridir. Arapların en ünlü şairlerinden olup aynı zamanda Hamdâniler arasındaki en büyük şairdir. Büyük âlimlerin, önde gelen şairlerin ve kâtiplerin yaşadığı bir dönemde amcasının oğlu olan Seyfûddeve gibi ilim ve sanat hâmisi bir emirin himayesinde yetişmiştir. Şiirlerinde sade, samimi ve açık ifadeler kullanmıştır. Kendisinden sonra yetişen Büveyhi veziri, edip ve şair olan Sâhib b. Abbâd, İmruu'l-Kays ve Ebû Firâs'ı kastederek "Şiir bir melikle başladı, bir başka melikle sona erdi." demiştir. Şiirlerinde ailesinin asaletini ve savaşlarda gösterdiği başarıları görkemli bir şekilde anlatmıştır. Ayrıca kendisini ve hamisi olan Seyfûddeve'yi övdüğü klasik türde kasideler yazmıştır. Asıl şöhreti, Bizans'taki esareti sırasında kaleme aldığı ve günü gününe tutulmuş hatıraları mahiyetindeki şiirlerinin önemli bir bölümünü teşkil eden "Rûmiyyât"ından gelir. Genel olarak şiirlerinde öne çıkan temalar kardeşlik, aşk, övünme, tasvir, ağıt ve esarettir. Bu konuları şiirlerinde aşırı süslü ve sanatlı terkipler kullanmadan, sade ve anlaşılır bir şekilde dile getirmiştir. Çoğunlukla duygusal bir şairdir. Yaşadığı sıkıntılar, şiirlerinde duygusallığın baskın olmasında ve şiirlerinde tatlı lafızlar ve anlaşılır ifadelerin hassas bir mükemmellikle dökülmesinde en büyük etkiye sahiptir. Bu çalışmada vatanına, ailesine, dostlarına ve hürriyete duyduğu özlemi etkili bir şekilde dile getiren Ebû Firâs'ın şiirlerinde işlediği temalar çeşitli örnekler sunularak incelenmiştir.

Atıf Bilgisi / Reference Information

İpek, M. S. (2023). Ebû Firâs El-Hamdâni'nin Şiirlerinde Temalar. *Jass Studies-The Journal of Academic Social Science Studies*, 16(95), 107-116.

*The Themes in Abu Firas Al-Hamdani's Poems**

Assoc. Prof. Dr. Muhammet Selim İpek

Kafkas University, Faculty of Arts and Sciences, Department of Arabic Language and Literature, Kars – TÜRKİYE

Article History

Submitted: 23.01.2023

Accepted: 10.06.2023

Published Online: 30.06.2023

Keywords

Abbasid Literature

Hamdanids

Arabic Poetry

Abu Firas al-Hamdani

Rumiyyat

Research Article

* This article was checked by Intihal.net. This article is under the Creative Commons license. Ethics committee approval is not required for this article.

DOI:

<http://dx.doi.org/10.29228/JASSS.67871>

Abstract

In this study, the themes that Abu Firas handled in her poems, were examined by presenting various examples. Abu Firas al-Hamdani was born in Mosul in 320/932. He is one of the leading poets of the Abbasid period. He is one of the most famous poets of the Arabs and also the greatest poet among the Hamdanis. At a time when great scholars, prominent poets and scribes lived, he was brought up under the auspices of an amir like Seyfuddevle, who was the son of his uncle, who was the patron of science and art. He used simple, sincere and clear expressions in his poems. The Buveyhi vizier who grew up after him, the literary and poet Sâhib b. Abbad, referring to Imru'l-Qays and Abu Firas, "Poetry started with one king and ended with another king." he said. In his poems, he splendidly described the nobility of his family and his successes in wars. He also wrote classical eulogies in which he praised himself and his patron Seyfuddevle. His real fame comes from her "Rûmiyyât", which he wrote during her captivity in Byzantium and which constitutes an important part of his poems, which are his daily memories. In these poems, he effectively expressed a captive's longing for his homeland, family, friends and freedom. In general, the prominent themes in his poems are brotherhood, love, boasting, depiction, lamentation and bondage. He expressed these subjects in a simple and understandable way without using overly ornate and artistic compositions in his poems. He is mostly a sentimental poet. The hardships he experienced have the greatest effect on the emotional dominance of his poems and the sweet words and comprehensible expressions in his poems that are poured with delicate perfection.

GİRİŞ

Ebû Firâs el-Hamdânî 320/932 yılında Musul'da doğmuştur. Hamdânî meliki ve aynı zamanda amcasının oğlu olan Seyfûddevlle'nin himayesinde yetişmiştir. Seyfûddevlle, yaptığı gazvelerde ve devlet işlerinde Ebû Firâs'ı da görevlendirmiş; daha sonra onu Menbiç'e vâli olarak atamıştır (el-Fâhûrî, 1986: 819). Arapların en ünlü şairlerinden olup aynı zamanda Hamdânîler arasındaki en büyük şairdir (Akyol, 2017: 44). Hayatı, Hamdânîlerin kuzey komşusu olan Bizanslılarla ve sürekli isyan eden Suriyeli bedevi kabilelerle mücadele içinde geçmiştir. 351/962 yıllarında Bizanslılarla girdiği bir savaş sırasında Menbiç civarında esir düşmüş, esaretinin ilk günlerini Fırat nehri kıyısında bir Bizans kalesi olan Harşene'de geçirmiş, 355/966'da yapılan esir mübadelesine kadar İstanbul'da esir kalmıştır (Kılıçlı, 1994: X/125). Esir olarak geçirdiği bu yıllarda Rumıyyât adını verdiği ve dîvânının önemli bir bölümünü oluşturan şiirlerini yazmıştır. Bu şiirlerde esaretin ve gurbetin acısını dile getirmiş, kimi zaman ümit kimi zaman karamsarlık içinde o günlerdeki duygu ve düşüncelerini dile getirmiştir (Toprak, 1999: 138). Esir olarak geldiği Harşene'de, kuşatma günlerini şu beyitlerle dile getirmiştir (Dîvân, 1994: 116):

إِنْ رُزْتُ "حَرْشَنَةَ" أُبِيرَا فَلَكُمُ أَحْطَطُ بِهَا مُغِيرَا
وَلَقَدْ رَأَيْتُ النَّارَ تَنْدُ تَهْبُتُ الْمَنَازِلَ وَالْقُصُورَا
وَلَقَدْ رَأَيْتُ السَّيِّئِ يُجِي لَمْ نُحُونَا حُورًا وَحُورَا

Harşene'yi esir olarak ziyaret etmiş olsam da, (bir zamanlar) orayı defalarca saldırarak kuşatmıştım.

Evləri ve sarayları yakıp kül eden ateşi gördüm (orada).

Zeytin gözlü ve açık tenli esir kadınların bize getirildiğini gördüm.

Esir olduğu yıllarda Seyfûddevlle'nin onu esaretten kurtarmak için özel bir çaba sarf etmemesi, sadece mübadele sırasında basit bir fidiye vererek onu kurtarması Ebu Firâs'ın ona olan sevgisini yok etmiş, hatta Seyfûddevlle öldükten sonra (m.967) onun için her hangi bir mersiye dahi söylememiştir. Aksine Seyfûddevlle'nin ölümünden sonra Humus'u ele geçirmek istemiştir. Seyfûddevlle'nin oğlu Ebu'l-Meâli ile aralarında çıkan savaş sonucunda Ebû Firâs yenilmiş ve bu savaşta (357/968) öldürülmüştür (Ferrûh, 1981: II/495).

Arap dili ve edebiyatı âlimi olan Seâlibî, Ebû Firâs'ı şöyle vassetmektedir: "Ebû Firâs, edep, fazilet, kerem, övgü, belâgat, olgunluk, feraset ve cesaretle yaşadığı dönemin seçkini ve asrının güneşiydi. Onun şiiri, güzellik, iyilik, kolaylık, vecizlik, lezzetlilik, anlam derinliği, tatlılık yönlerinden diğer şiirler arasında büyük bir şöhrete sahipti. Doğallık, cana yakınlık, meliklik ve izzet elbisesine bürünmüştü. İbnü'l-Mu'tez'in şiiri hariç, Ebû Firâs'tan önce bütün bu özelliklerin bir araya geldiği olmamıştır. Ancak, sanatkârlar nazarında İbn Mu'tez'den daha üstün kabul ediliyordu." (Seâlibî, 1983: I/57)

Ebû Firâs el-Hamdânî, fasih bir dile sahipti ve duygu dolu bir şahsiyetti. Kendini nasıl ifade edeceğini bilen, dili kendisine itaat ettiren bir şairdi. Ruhunun derinliklerindeki duyguları az lafızla nasıl tasvir edeceğini bilen birisiydi (Haccâvî, 2017: 459). Ebû Firâs'ın şiirlerinin muhtevası gazel, fahr, risâ, hikmet ve sevgi, yakınlık, sıcaklık gibi çeşitli duygulardır. Gazel şiirlerinde sıcak duygular barındıran tutkulu bir aşk ve sevgilinin ayrılmasından kaynaklanan gözyaşları vardır. Yine geleneksel gazelde olduğu gibi, sevgilinin yurdundaki kalıntılar üzerinde, geleneksel cahiliye teşbihleriyle sevgiliyi anmaktadır. Fahr şiirlerinde, tâbi olduğu kabilenin asaletiyle, kendi asaleti ve şerefiyle, bulunduğu konumun yüceliğiyle övünmektedir. Kendini ve kavmini övdüğü bir beyitte şöyle söylemektedir (Dîvân, 1994: 13):

نَطَّقْتُ بِبَعْضِي وَأَمْتَدَّحْتُ عَشِيرَتِي فَمَا أَنَا مَدَّاحٌ وَلَا أَنَا شَاعِرٌ

Kendi erdemlerimi söyleyip kendi soyumu övdüm. Ben ne meddâhım ne de şâir.

Mersiyeleri, yürekleri pek burkmaz, genellikle samimi duygular içermektedir. Hayatın ve ölümün hükmünden etkilenenleri rahatlatmaya ve acının dozunu azaltmaya yöneliktir. Rum illerinde esir kaldığı dönemlerde nazmettiği Rûmiyyât şiirlerinde ise kuşku ve kuruntularını, hür olduğu dönemleri düşünerek esaretinden duyduğu hüznünü, Seyfûddevlle ve halkı için adadığı geçmişiyile ve geleceğiyle övünmelerini, fidesini verip onu esaretten kurtarmak için geciken Seyfûddevlle'ye itâbını konu edinmiştir. Esir olduğu dönemlerde, fidesini ödeyerek onu bu esaretten çabuk kurtarmaları ümidiyle Seyfûddevlle'ye, arkadaşlarına ve halkına çokça şiirler yazmıştır (Dayf, 1990: 224). Sâhib b. Abbâd; İmru'l-Kays ve Ebû Firâs'ı kastederek

“Şiir bir prensle başlayıp bir prensle bitmiştir” demiştir (Zeydân, II/251).

1.EBÛ FIRÂS EL-HAMDÂNÎ'NİN ŞİİRLERİNDE TEMALAR

1.1.İhvâniyyât/Kardeşlik:

Şâir ve ediplerin, kendi aralarında karşılıklı olarak mektuplaşmalarını ifade eden ve edebi bir tür olan ihvaniyyât, kişilerin çeşitli münasebetlerle tebrik, özür, kınama, şakalaşma, tartışma, gibi sosyal ilişkilerini manzum veya mensûr olarak dile getirdikleri edebi ürünlerdir. Ebu Firâs, ihvaniyyatı hiciv ve medih içerikli şiirleri için kullanmış, müstakil olarak hiciv ya da medih türünde şiirler yazmamıştır. Ebu Firâs, ihvaniyyat içerikli yazdığı şiirlerini arkadaşlarına ve akrabalarına göndermiştir. Bu tür şiirlerinde hassas duygulara, saf sevgiye, özleme ve içten dualara yer vermiştir (Abdullah, 2017: 18).

Rakka'ya hareket eden arkadaşı Ebu'l-Huseyn el-Kâdi'ye yazdığı şu beyitler, ihvaniyyât içerikli beyitlerindedir Bu beyitlerde, ayrı kalacağı arkadaşına karşı hislerini ve onun yokluğunda hissettiği duygularını dile getirmektedir (Divân, 1994: 86): (Basît)

يَا طُولَ شَوْقِي إِنْ قَالُوا: الرَّجِيلُ عَدَا لَا فَرَّقَ اللَّهُ فِيمَا بَيْنَنَا أَبَدًا
يَا مَنْ أَصَابِيهِ فِي فُرْبٍ وَبِي بُغْدٍ وَمَنْ أَحَالِصُهُ إِنْ غَابَ أَوْ شَهِدَا
رَاءَ الْفِرَاقِ فَمَا إِذَا كُنْتُ تُؤْبِسُهُ وَدَرَّ بَيْنَ الْجُمُوعِ الدَّمْعُ وَالسَّهْمَا
لَا يُبْعِدُ اللَّهُ شَخْصًا؛ لَا أَرَى أَنَسَا وَلَا تَطِيبُ لِي الدُّنْيَا؛ إِذَا بَعَدَا

Ey benim hasretim! Yolculuk yarım olacaksa Allah aramızı sonsuz kadar ayırmasın.

Ey yakında ve uzakta, yokluğunda veya varlığında kendisine içten ve samimi davrandığım!

Ayrılık, dostluğunu ektiğim gönlümü korkuttu; göz kapaklarımın arasına gözyaşı ve uykusuzluk ekti.

Allah, unuttuğunu görmediğim bir kişiyi uzaklaştırmaz; o kişi uzaklaşırsa da dünya bana hoş gelmez.

Arkadaşı Ebu'l-Aşâir'e, esir olduğu dönemlerde gönderdiği şiirlerinde sabrı, sevgiyi, samimiyeti ve hüznü işlemiştir (Divân, 1994: 293): (Tavîl)

لَذِيذُ الْكَرَى، حَتَّى أَرَكَ، مُحْرَمٌ وَنَارُ الْأَسَى بَيْنَ الْحَشَا تَنْتَضِرُ
وَأَتْرُكُ أَنْ أَبْكِي عَلَيْكَ، تَطِيرًا وَقَلْبِي يَبْكِي، وَالْجَوَانِحُ تَلْطِمُ
وَلَا عَتَبَةَ إِلَّا وَدَمْعِي فَوْقَهَا وَلَا حُزْنَ إِلَّا مِنْهُ حُزْنِي أَعْظَمُ
وَأَنْ جُمُوعِي، إِنْ وَنْتُ، لَلْبَيْمَةِ وَإِنْ فُؤَادِي، إِنْ سَلَوْتُ، لِلْأَمِّ

Seni görünceye kadar uykunun tadı bana haram; hüznün ateşi içimde yanıp tutuşuyor.

Kalbim ağlarken ve içim sızlarken, uğursuzluk gördüğümünden, sana ağlamayı bırakıyorum;

Gözümde yaş üstüne yaş; hüznümden daha büyük bir hüznün yok.

Göz kapaklarım, bitkin düşse de, yarayı sarıyor; gönlüm, ben unutsam da, hatırlatıyor.

Ebû Firâs, kavmine gönderdiği şu beyitlerde ise, esareti sırasında onu yalnız bırakan kavminin ayıplarını yüzlerine vurarak onları azarlamaktadır (Divân, 1994: 44): (Tavîl)

أَرَانِي وَقَوْمِي فَرَقْتَنَا مَدَاهِبٌ وَإِنْ جَمَعْتَنَا فِي الْأَصُولِ الْمُنَاسِبِ
فَأَقْضَاهُمْ أَقْضَاهُمْ مِنْ مَسَاءِي وَأَقْرَبُهُمْ بِمَا كَرِهْتُ الْأَقَارِبِ
عَرِبْتُ وَأَهْلِي حَيْثُ مَا كَرَّ نَاطِرِي وَجِيدٌ وَخَوَلِي مِنْ رِجَالِي عَصَائِبِ
نَسِيبُكَ مَنْ نَاسَبْتُ بِالْوَدِّ قَلْبُهُ وَجَارُكَ مَنْ صَافَيْتَهُ لَا الْمُنَاصِبِ
وَأَعْظَمُ أَعْدَاءِ الرِّجَالِ بَغَائِبُ وَأَهْوَى مَنْ عَادَيْتَهُ مَنْ حَارِبِ
وَشَرُّ عَدُوَّتِكَ الَّذِي لَا تُحَارِبُ وَخَيْرُ خَلِيلَتِكَ الَّذِي لَا تُنَاسِبُ
لَقَدْ زِدْتُ بِالْأَيَّامِ وَالنَّاسِ حَبِيرَةً وَجَرَيْتُ حَتَّى هَدَيْتُنِي التَّجَارِبِ
وَمَا الذَّنْبُ إِلَّا الْعَجْزُ بِرَيْبَةِ الْعَنَى وَمَا ذَنْبُهُ إِلَّا طَارِدَتُهُ الْمَطَالِبِ

Ben ve kavmim farklı yollara gittik; soyumuz ve aslımız bir olsa da.

Onların kötülüğüme en uzağı ve nefretime en yakınları akrabalarındır.

Yalnız bir yabancıyım; yakınlarım beni görüp ve çevremde adamlarım bir grupken.

Sana yakın olan, kalbini sevgiyle ısıttığındır; komşu ise samimi davrandıklarıdır, akrabaların değil.

İnsanların en büyük düşmanları, güvenilir olanlardır; düşmanca davrandığın kişinin en önemsiz olanı savaş

açtığım kişidir.

İki düşmandan en kötüsü savaşmadığındır; iki dostun en iyisi akraba olmadığındır.

Günler ve insanlardan dolayı tecrübem arttı; (her şeyi) tecrübe ettim ta ki bu tecrübeler beni olgunlaştırdı.

Günah ancak bir gencin üzerinde bulunduğu acziyettir; talepler peşine düşmüşse onun suçu ne?

1.2.Gazel/Aşk:

Ebû Firâs, aşk şiirlerinde cahiliye şairlerinin yaptığından öteye gidememiştir. O da, sevgilinin terk ettiği diyarda onun izlerine ağlamış, ona olan hasretini dile getirmiş, sevgilisinin dış güzelliğini tasvir etmiştir. Rûmiyyât'ında yer alan şiirlerinden birinde ise sevgilisiyle duygusal bir aşkla değil de kahramanca bir aşkla yaptığı sohbeti dile getirmektedir (Dîvân, 1994: 163): (Tavîl)

سَأَلْتَنِي: مَنْ أَنْتَ؟ وَهِيَ عَلِيمَةٌ وَهَلْ بَقِيَ مَقْلِي عَلَى خَالِهِ نُكْرٌ؟
فَقُلْتُ، كَمَا شَاءَتْ، وَشَاءَ لَهَا الْهَوَى: قَبِيلُكَ! قَالَتْ: أَيُّهُمْ؟ فَهُمْ مُحْرٌ!
فَقُلْتُ لَهَا: لَوْ شِئْتَ لَمْ تَتَّعِنِي وَمَنْ سَأَلَنِي عَنِّي، وَعِنْدَكَ بِي خَيْرٌ!
فَقَالَتْ: لَقَدْ أَزَى بِكَ الدَّهْرُ بَعْدَنَا! فَقُلْتُ: مَعَاذَ اللَّهِ! بَلْ أَنْتِ لَا الدَّهْرُ

Bana, bildiği halde "Kimsin?" diye soruyor. Benim gibi bir delikanlının tanınmaması mümkün mü?

Onun ve arzularım dilediği gibi şöyle dedim: "Senin kurbanın!". O da: "Hangisi? Zira sayıları çok." dedi.

Ben de ona: "İsteseydin beni sıkıntıya sokmaz, bildiğin halde benim hakkımda soru sormazdın" dedim.

Dedi ki: Felek bizden sonra seni zelil etti. Dedim ki: "Maazallah! Felek değil, sen!"

Görüldüğü üzere Ebû Firâs, sevgilinin güzelliği karşısında kalbinin erimesine ve bu güzelliğin onu ele geçirip küçük düşürmesine izin vermiyor. Onun aşkı uzrî bir aşk değil, kahramanca savunduğu anterî bir aşktır.

Aşk şiirlerinde, gerçek bir aşkı dile getirmez ve belirli bir sevgili karakterinin izine rastlanmaz. Sadece sevgilinin güzelliğini tasvir etmektedir. Bu şiirlerden birisi şöyledir (Dîvân, 1994: 76): (Vâfir)

تَبَسَّم، إِذْ تَبَسَّم، عَنْ أَفَاحٍ وَأَسْفَرَ، جِئَ اسْفَرَ، عَنْ صَبَاحٍ
وَأَتَعَفَّنِي بِكَأْسٍ مِنْ رِضَابٍ وَكَأْسٍ مِنْ حَنَى خَدِّ وَرَاحٍ

Güldüğünde beyaz kasımpatı çiçekleri gibi dişleriyle gülümsedi; yüzünde sabahın ışıltıları parladı.

Kadehinden bir yudum bahşetti bana, gül yanağından ve içkiden bir kadeh.

Ebû Firâs, aşk şiirlerinde aşırı duygu patlamalarından uzak, yumuşak sözlü ve ruhun derinliklerine inmekten uzak bir üsluba sahiptir. Bir diğer aşk şiirinde şöyle diyor (Dîvân, 1994: 320): (Hâfif)

وَدَعُوا: حَشِيَّةَ الرَّقِيبِ يَلَمًا ءِ فَوَدَعْتُ، حَشِيَّةَ الْوَلَامِ
لَمْ أُنْجِ بِالْوَدَاعِ، جَهْرًا وَلَكِنْ كَانَ جَفَنِي فَمِي، وَدَمْعِي كَلَامِي!

Biri görür korkusuyla baş sallayarak veda ettiler; ben de kınayacakların korkusuyla vedalaştım.

Vedamı kimseye duyurmadım fakat göz kapaklarım ağzım; gözyaşlarım sözlerim oldu.

1.3.Fahr/Övünme:

Ebû Firâs, Hamdânî sarayında yetişmesi ve geçmişi kahramanlıklarla dolu asil ve köklü bir aileye mensup olması sebebiyle fahr şiirleri yazması da kaçınılmaz olmuştur. Bu tür şiirlerinde kendi kahramanlıkları ve savaşlardaki atılganlığıyla övünmüş, atalarının ve amcalarının asaletini övmüş, Hamdânî emiri Seyfûddeve'nin amcasının oğlu olmasıyla gururlanarak bu yönde de fahr şiirleri yazmıştır. Kendi kabilesiyle övündüğü beyitlerinden biri şöyledir (Dîvân, 1994: 34): (Vâfir)

تَفَضَّلْنَا الْأَنَامَ وَلَا نُحَاشِي وَتُوصَفُ بِالْجَمِيلِ؛ وَلَا نُحَاشِي
وَقَدْ عَلِمْتُ "رَبِيعَةً" بَلَّ "بِرَازٍ" بَأَنَّ الرَّأْسَ وَالنَّاسَ الدَّنَائِي

İnsanlar bizi üstün tutar, biz müstesna tutuluruz. Güzel olarak niteleniriz ve haktan ayrılmayız.

Rebia ve Nizâr kabileleri bizim baş olduğumuzu ve insanların kuyruk olduğunu bilmektedir.

Ebu Firâs'ın kendisini övdüğü bir şiiri de şöyledir (Dîvân, 1994: 158): (Vâfir)

إِذَا مَا أَلْعُرُّ أَصْبَحَ فِي مَكَانٍ سَمَوْتُ لَهُ، وَإِنْ بَعْدَ الْمَرَازِ
مُقَامِي، حَيْثُ لَا أَهْوَى، قَلِيلٌ وَنَوْمِي، عِنْدَ مَنْ أَقْلِي، غِرَازِ
أَبْتُ لِي هَجْتِي، وَغِرَازُ سِنْفِي، وَغِرَازِي، وَالْمَطِيَّةُ وَالْقَمَارِ
وَتَفْسٌ، لَا تُجَاوِزُهَا الدَّنَائِي وَغِرَازِي، لَا يَرِفُّ عَلَيْهِ عَارِ

Şeref ve onur onlara ulaşamayacak kadar uzakta da olsa ben onlara doğru yükselirim.
Sevmediğim yerde az kalırım; sevmediğim yerde de uykum hafiftir.

Bunlar; kılıcımın ucu, gayretim, binek ve ıssız topraklar benim azmimi engelledi.
Alçakların yaklaşmadığı bir nefsim; hiçbir utancın bulaşmadığı bir onurum var.

Ebû Firâs'ın fahriyelerinde açık ve anlaşılır bir üslup göze çarpmaktadır. Ruhunun derinliklerinden gelen samimi bir üslupla bu tür şiirlerini yazmıştır. Kendisi için belirlediği amaçlarına olan inancı, azmi ve samimiyeti Ebû Firâs'ın bu türden şiirlerinin okuyuculara anlaşılır, tatlı ve samimi görünmesini sağlamaktadır.

Mensubu olduğu Benî Hamdân ile övündüğü bir şiirinde de şu ifadeleri kullanmıştır (Dîvân, 1994: 108): (Vâfir)

لَوْ لَخَلِقَ الْأَنَامَ لِحَسْبِ كَأْسِيٍّ وَمُسْمِعَةٍ وَطَبُورٍ وَعُودٍ
فَلَمْ يَخْلُقْ بَنُو حَمْدَانَ إِلَّا لِمَسْجِدٍ أَوْ لِحَمْدٍ أَوْ لِحُجُودٍ

İnsanlar, kadeh yudumlamak, şarkı söylemek, tanbur ve ud çalmak için yaratılmışsa
Benî Hamdan, ancak şeref, onur ve cömertlik için yaratılmıştır.

Şâir, kabilesinin diğer topluluklardan çok farklı bir konumda olduğunu, sıradan işlerle uğraşmadıklarını, kabilesinin önemli bir mevkiye sahip olduğunu vurgulamaktadır.

1.4. Vâfir/Tasvir:

Vâfir (tasvir), varlıkların hissi veya manevi özelliklerinin tasviri veya herhangi bir eşyanın, içinde bulunduğu durumun zikredilmesidir. Sevgilinin güzelliği, terk edilen diyar, tabiat, savaş, şarap, at, kurt, gece, yağmur gibi varlıklar da Arap şiirinde vâfiredilen varlıklardandır (Demirayak, 2012:145).

Ebû Firâs el-Hamdânî'nin vâfir şiirleri az sayıdadır. Bunlardan birisi su birikintisini tasvir ettiği aşığıdaki şiiridir (Dîvân, 1994: 215): (Kâmil)

أَنْظُرُ إِلَى زَهْرِ الرَّبِيعِ وَالْمَاءِ فِي بَرَكِ الْبَدِيعِ
وَإِذَا الرِّيحُ جَرَتْ عَلَيَّ فِي الدَّهَابِ وَفِي الرَّجْوِ
نَثَرْتُ عَلَى بَيْضِ الصَّفَا مِجَّحٌ نَبْتَنَا حَلَقَ الدُّرُوعِ

Su, eşsiz havuzlardayken şu bahar mevsiminin çiçeklerine bak;

Rüzgârlar, suyun üzerinden gidip gelerek estiğinde

Suyun üzerinde, savaşçıların giyindiği zırh ve kalkanlara benzeyen daireler oluşuyor.

Şâir burada çiçeklerin ve havuzdaki suyun görüntüsüne duyduğu hayranlığı dile getiriyor. Rüzgârın, suyun üzerinde eserken oluşturduğu titreşimi ve parlaklığı, zırh ve kalkan giyen süvarilerin kalkanlarına ve suyun parlaklığını kılıçların parlaklığına benzetiyor.

Şâir başka bir şiirinde yeşil renge bürünün ateşi şöyle tasvir etmektedir (Dîvân, 1994: 26): (Kâmil)

لَهُ بَرْدٌ مَا أَشَدَّ دَمًا وَمَنْظَرٌ مَا كَانَ أَحْسَبَ
جَاءَ الْعَلَامُ بِنَارِهِ حَمْرَاءَ فِي جَهْرٍ نَلَّهَتْ
فَكَأَنَّهَا جَمْعُ الْخَلِّ فِي فَمْحَرَقٍ مِنْهَا وَمَذْهَبَتْ
فَمَا بَيْنَنَا نَدٌّ مُشَعَّبٌ

Ne kadar da soğuk ve manzara ne hoş!

Uşak, kor içinde yanan kırmızı bir ateş getirdi.

Sanki ziynetler, onunla tutuşturup söndürülmüş gibi birleştirilmiş.

Sonra aramızdaki parça parça tütsüler gibi küllenmiş.

Şâir şiirde ateşi, bir uşağın getirdiği altın ziynetlere benzetererek ateşin zayıflamasıyla hoş bir tütsü kokusu yaydığını tasvir etmektedir.

Geceyi tasvir ettiği bir şiirinde de şöyle diyor (Dîvân, 1994: 52): (Tavîl)

لَيْسَنَا رِدَاءَ اللَّيْلِ، وَاللَّيْلُ رَاضِعٌ إِلَى أَنْ تَرَدَّى رَأْسُهُ بِمَنْسِيبِ
وَبَيْنَنَا كَغَضَبِي بَانَةً غَابَتْهُمَا إِلَى الصُّبْحِ رِيحًا شَمَّالًا وَجَنُوبِ
بِحَالٍ تَرُدُّ الْحَاسِدِينَ بَعِيْظِهِمْ وَتَطْرُقُ عَنَّا عَيْنَ كَلِّ رَقِيبِ
إِلَى أَنْ يَبْدَأَ صَوَاءَ الصَّبَاحِ كَأَنَّه مَبَادِي نُصُولٍ فِي عِدَارٍ خَضِيبِ

كَيْفَا لَيْلٍ قَدْ قَارَأْتُ عَيْزَ مَدَمِّمْ وَيَا صُبْحُ قَدْ أَقْبَلْتُ عَيْزَ حَبِيبٍ

Gecenin başına beyazlık düşünceye kadar gece elbisesini giydik.

Kuzey ve Güney rüzgârlarının sabaha kadar üzerinde estiği ban ağacının iki dalı gibi, geceledik.

Öfkeleriyle haset edenlere karşılık verircesine ve her gözetleyenin gözünü bizden alırcasına;

Boyalı saçtaki sivri uçlara benzeyen sabahın ışığı görününceye kadar.

Ey gece! Yerilmeden ayrıldım. Ey sabah! Sevgilisiz geldin.

Şair, sabaha kadar hiç uyumadığını yani sabahladığını tasvir ederek sabahın başlamasını, güzel kadınların ellerinden kınaların silinmeye başlamasına benzetiyor.

Yine, Menbiç'teki bir köprüyü şöyle tasvir etmektedir (Dîvân, 1994: 160): (Recez)

كَأَمَّا الْمَاءُ عَلَيْهِ الْجِسْرُ دَرَجُ بِنَاضٍ لِحَطِّ فِيهِ سَطْرُ
كَأَنَّآ، لَمَّا اسْتَنْتَبَ الْعَبْرُ، أَسْرَهُ "مُوسَى" يَوْمَ شَقِّ الْبَحْرِ!

Köprüünün üzerinde bulunduğu su, içine çizgi çizilmiş bir beyaz merdiven gibi.

Köprü orada sabitken biz, denizin yarıldığı günde Musa'nın ailesi gibiydik.

Şair, Menbiç'te bir nehrin üzerinde bulunan köprüyü, nehri ortadan bölen bir basamağa benzeterek aynı zamanda Hz. Musa'nın, kavmini Firavun'un şerrinden kurtarmak için Kızıldeniz'i ikiye bölerek orada bir kurtuluş yolu açması olayını alıntılıyarak telmih yapmıştır.

1.5.Risâ/Ağıt:

Risâ (mersiye), sevilen kişilerin ölümü karşısında onlara duyulan vefayı dile getirmek, ölen kişinin takdir edilen vasıflarını dile getirerek onu övmek, ona karşı özlemi ve hasreti dile getirmek için söylenen ağıtlardır. Şairler de bu konuyu edebî bir dille şiirlerinde işlemişlerdir (Demirayak, 1998: 77). Ebû Firâs'ın etkili ve güçlü mersiyelerine en güzel örnek annesi için yazdığı mersiyelerdir. Bunun yanında yakın akrabalarına ve arkadaşlarına da yazdığı mersiyeleri vardır. Esir olduğu sırada annesinin ölüm haberini alması üzerine yazdığı bir mersiyesi şu şekildedir (Dîvân, 1994: 161): (Vâfir)

أَيَا أُمَّ الْأَيْبِيرِ، سَقَاكَ عَيْتٌ بِكَرِهٍ مَيْتٌ، مَا لَقِيَّ الْأَيْبِيرُ
إِذَا ابْتَلَكِ سَارَ فِي تَرٍّ وَبَحْرِ فَمَنْ يَدْعُو لَهُ أَوْ يَسْتَجِيرُ؟
حَرَامٌ أَنْ يَبِيَّتَ قَرِيْبٌ عَيْنٌ! وَلَوْ أَنَّ لَيْلَمَ بِهِ السُّرُورُ!
وَقَدْ دُقَّتِ الْمَنَائِبُ وَالزَّيَايَا، وَلَا وَدَّ، لَدَيْكَ وَلَا عَشِيرُ!
أَيَا أُمَّهُ، كَمْ بَشَرَى بِقُرْبِي أَتَيْتُكَ، وَدُونَهَا الْأَجَلُ الْقَصِيرُ!
إِلَى مَنْ أَشْتَكِي؟ وَلَيْسَ أَنْأَجِي، إِذَا صَافَتْ بِمَا فِيهَا الصُّدُورُ؟
نُسَلِّي عَنَّا: أَنَا عَنْ قَلِيلٍ، إِلَى مَا صَبَرْتَ فِي الْأُخْرَى، نَصِيرُ

Ey esirin annesi! Yağmurlar su versin sana. Esirin maruz kaldığı şey, senin karşı koyamayacağı bir şey.

Oğlun karada ve denizde yürüdüğünde kim ona (hayır) dua da bulunacak, kimden yardım isteyecek?

Mutmain olarak uyumak bana haram! (Sensiz) mutlu olmak bana haram!

Bütün sıkıntıları ve musibetleri oğlun ve eşin olmaksızın (tek başına) tattım.

Anneciğim! Sana esaretten kurtuluş müjdem veremedi ecelin geldi.

Şimdi ben, içim daraldığında kime derdimi anlatıp kimden yardım isterim?

Tesellimiz şu ki: Sonunda sana ne olduysa yakında bize de olacak.

Şair, annesinin ölümünden duyduğu hüznü, onun ruhuna hitap ederek hafifletmeye çalışmaktadır. Onsuz bir hayatın mutluluk getirmeyeceğini gözyaşları içinde anlatıyor. Annesinin bütün sıkıntılarla tek başına mücadele etmek zorunda kaldığını, o zor günlerde annesinin yanında olamadığı için üzüntüsünü dile getiriyor.

Ebû Firâs'ın, kendiyile sohbet ederek kız kardeşi için yazdığı bir mersiyesi de şöyledir (Dîvân, 1994: 23): (Mütekârib)

أَتَرَعُمُ أَنْكَ حِدْنَ الْوَفَاءِ وَقَدْ حَجَبَ التُّرْبُ مَنْ قَدْ حَجَبَتْ؟
فَإِنْ كُنْتُ تَصَدَّقُ فِيمَا تَقُولُ فَكُنْتُ قَبْلَ مَوْتِكَ مَعَ مَنْ تُحِبُّ
وَكُنْتُ أَيْبِكَ إِلَى أَنْ زَمْتِكَ يَدُ الدَّهْرِ مِنْ حَيْثُ لَا أَخْتَسِبُ
فَلَا تَفْعَلْنِي تُفَانِي عَلَيْكَ وَلَا صَرَفَتْ عَنَّا صَرَفَ التُّوْبِ

يَعْرُونَ عَنْكَ وَأَيْنَ الْعَزَاءِ؟! وَلَكِنَّهَا سِنَّةٌ تُسْتَحَبُّ

(Kendisine hitaben) toprak örteceğini örttükten sonra vefalı bir arkadaş olduğunu mu iddia ediyorsun sen?

Eğer söylediğin şeyde dürüst isen ölmeden önce sevdiğin kişiyle öl.

(Kardeşim!) Felek, seni hiç ummadığım bir anda alıncaya kadar seni gözetiyordum.

Seni gözetmemin bir faydası olmadı ve bu felaketlerden seni uzaklaştıramadı.

Senin için taziye sunuyorlar ama neye yarar! Fakat bu da hoş karşılanan bir âdet.

Ebû Firâs'ın, Câbir b. Nâsıriddevle el-Hamdâni için yazdığı bir mersiye de şöyledir (Dîvân, 1994: 256): (Mütেকârib)

يَقْلِبِي عَلَى "جَارٍ" حَسْرَةً تَزُولُ الْجِنَابَ وَلَيْسَتْ تَزُولُ
لَهُ، مَا بَقِيَتْ، طَوِيلُ الْبُكَاءِ وَحُسْنُ التَّنَاءِ؛ وَهَذَا قَلِيلٌ

Kalbimde Câbir için kökleri derindeki dağlar gibi derin bir üzüntü var.

Onu için ne kadar ağlasam, ne kadar övgüler dizsem de azdır.

1.6.Rûmiyyât/Esaret yılları:

Rûmiyyât şiirleri, Ebû Firâs'ın esir olduğu dönemlerde yaşadıklarını, sıkıntılarını, özlemlerini, umutlarını kaleme aldığı şiirleridir. Özellikle de halife Seyfûddevele'nin, onun fidyesini ödeyip onu esaretten kurtarma konusunda acele etmemesi bu şikayetler arasındadır. Rûmiyyât şiirlerinde sabrını, cesaretini, annesine ve vatanına olan özlemini, gururunu ve Seyfûddevele'ye itaplarını dile getirmiştir. Rûmiyyât şiirleri, Ebû Firâs'ın esaret yıllarında hissettiği, yaşadığı bütün duyguları bir arada barındıran bir hâtîrât gibidir (Abdullah, 2017: 48).

Esir düştüğü zaman fidyesini ödeyip kendisini kurtarması için Seyfûddevele'ye hitaben yazdığı şiiri şu şekildedir (Dîvân, 1994: 97): (Tavîl)

أَنَادِيكَ لَأَ أَيْ أَحَافُ مِنَ الرَّدَى وَلَا أَرْجِي تَأْخِيرَ يَوْمٍ إِلَى غَدٍ
وَلَكِنْ أُنْفُثُ الْمَوْتَ فِي دَارِ عُرْبِيَةِ بِأَيْدِي النَّصَارَى الْعُلْفِ مَبْتَأَ أَحْمَدٍ
وَإِنْ تَقْتَدُونِي تَقْتَدُوا لِغَلَاظِمِ فَحَى غَيْرِ مَزْدُودِ الْبَسَانِ أَوْ الْيَدِ
يُطَاعِنُ عَنْ غَرَاظِكُمْ بِلِسَانِهِ وَيَضْرِبُ عَنْكُمْ بِالْحَسَامِ الْمُهَيَّبِ

Sana, ölümden korktuğum için ya da bugünün yarına ertelenmesini umduğum için seslenmiyorum;

Fakat gurbet elde, sünnetsiz Hristiyanların elinde, mahzun bir şekilde ölmeyi reddediyorum.

Eğer fidyemi verip beni kurtarırsanız yüceliğiniz için, diline ve eline karşı konulamayan bir genci kurtarmış olursunuz.

O genç, sizin onurunuzu korumak için mücadele ediyor, keskin Hint kılıcıyla da sizin için çarpışıyor.

Ebû Firâs, esareti esnasında yakınlarının onu arayıp sormamaları karşısında duyduğu derin üzüntüsünü ve şikayetini Mansûr ve Sâfi adlı iki hizmetçisine yazdığı şiirinde şöyle dile getirmektedir (Dîvân, 1994: 225): (Haffîf)

يَا خَلِيلِي بِالسَّامِ، أَيْفَا! هَلْ تُحْسِنَانِ لِي زَفِيْفًا زَفِيْفًا؟
كَثُرَ الْعُدْرُ، وَالْحَيَاةُ فِي النَّآ سِ مَا إِن أَرَى صَدِيْقًا، صَدُوْفًا!
فَلَا أَهْلُ الْوَفَاءِ، وَاتَّبَعَ النَّآ سِ مِنَ الْعُدْرِ وَالْجَمْعَاءِ طَرِيْقًا
لَا رَعَى اللهُ، يَا خَلِيلِي، ذَهْرًا فَرَقْتَنَا صُرُوْفُهُ تَفَرِيْقًا
كُنْتُ مَوْلَاكُمْ، وَمَا كُنْتُ إِلَّا وَالِدًا مُحْسِنًا وَعَمًّا شَفِيْقًا
فَادْكُرَانِي! وَكَيْفَ لَا نَدْكُرَانِي كَلَّمْنَا اسْتَحْوَنَ الصَّدِيْقِ الصَّدِيْقًا
بِئْسَ أَبْكِيْكُمَا؛ وَإِنَّ عَجِيْبًا أَنْ يَبِيْتَ الْأَسِيرُ بِنِكِي الطَّلِيْقًا.

Ey iki dostum! Kendinize gelin. Beni gerçek bir dost olarak görmüyor musunuz?

Vefasızlık çoğaldı, ihanet insanların arasında. Gerçek bir dost görmedim.

Vefalı insanlar azaldı. İnsanlar vefasızlıktan yana. Sevgisizliği bir yol edinmişler.

Dostlarım! Allah, feleğe fırsat vermesin! Musibetleriyle bizi ayırdı.

Ben ikinizin de efendisiydim. İyiliksever bir baba ve şefkatli bir amcadan başka bir şey değildim.

Beni hatırlayın! Dost, dosta ihanet ederken beni nasıl hatırlamazsınız?

Size ağlar oldum. Esirin, serbest olan kişiye ağlaması şaşılacak şey!

Yine esaret yıllarında yeğenleri ve Seyfûddevl'e'nin iki oğlu olan Ebu'l-Mekârim ve Ebu'l-Meâlî'ye yazdığı şiirinde, kendisini de överek onlardan yardım istemektedir (Dîvân, 1994: 288): (Kâmil)

يَا سَيِّدِي! أَرَاكُمَا
أُوجِدْتُمَا بَدَلًا مِنِّي،
مَا كَانَ بِالْفِعْلِ الْجَمِيدِ
مَنْ ذَا يُعَابُ بِمَا لَقِيَ
لَا تُفْعَدَا فِي، بَعْدَهَا
وَلِحَدَا فِدَائِي، جُعِلْتُ مِنْ
لَا تَذْكُرَانِ أَحَاكُمَا!
يُفْرِي نُحُورَ عَدَاكُمَا.
لِي يَمْلِكُهُ أَوْلَاكُمَا!
مَنْ مِنَ الْوَرَى الْإِكْمَا!
وَسَلَا الْأَمِيرَ أَبَاكُمَا
رَبِّ الزَّمَانِ فِدَاكُمَا

*Beyler! Görüyorum ki kardeşinizi hatırlamıyorsunuz!
Onun yerine düşmanlarınızın boynunu vuracak birini mi buldunuz?
Böylesi güzel bir işi yapmaya sizden daha lâıyk değil!
İnsanlardan gördüğüm muameleyle, siz hariç kimin onuruna leke sürülür?
Artık oturmaın! Babanız olan emire sorun.
Fidyemi ödeyin; canım feda olsun size!*

SONUÇ

Abbasiler döneminin önde gelen şairlerinden biri olan Ebû Firâs el-Hamdânî gazel, fahr, vasıf, ihvaniyyat, mersiye türünde şiirler yazmış; yazdığı şiirler içinde en tanınan şiirleri ise “Rûmiyyat” olarak isimlendirilen, şairin Rum illerinde geçirdiği esaret yıllarında nazmettiği şiirleri olmuştur. “Rûmiyyât” olarak isimlendirilen bu şiirler, Araçlar nezdinde duygusal şiirin en saf, en temiz örneklerini sunması yönüyle ilgi odağı olmuştur. Ebu Firâs el-Hamdânî, mizaç olarak zayıf bir karaktere sahip olduğundan başına gelen bela ve musibetler karşısında tahammülsüz, sabırsız ve sürekli şaşkın bir insan portresi çizmektedir. Şairin duyduğu bu hisler, diğer hislerle mücadele ederken şairin ruhunda isyan ateşinin yanmasına sebep olmuştur. Bu duygularla şair, şiirlerinde akıcı, anlaşılır ve samimi bir üslup kullanmış, bu hislerini şiirlerine yansıtmayı başarmıştır. En basit olaylar karşısında hüzünlenmiş, anıların peşinden koşmuştur. Geçmiş yaşantılarını her andığında gözlemlere yaşa boğulmuştur. Acının şarkısını söylemek, sıkıntılarını hafifletmek için bir bahane olmuştur. Acısını yaşarken çeşitli yollarda yürümüştür. Kimi zaman kimsesizlerin yardımına koşan Allah'ın rahmetine sığınmıştır. Kimi zaman genel düşüncelerle feleğin oyunları, her insanın omzunda yük olabilecek sıradan sıkıntılar, yaşam ve ölüm gerçeği karşısında endişeye kapılmış ve hüzünlenmiştir. Kimi zaman hatıralara sığınmış, mazide yaşadığı günleri düşünmüş ve onlarla avunmuş ve övünmüştür. Sahip olduğu değişken mizacı ve duygusal yönü onu farklı konularda anlaşılır ve samimi şiirler yazmaya yöneltmiş ve birçok konuda etkili şiirler yazmıştır. Kimi zaman kendisinin ve kabilesinin kahramanlıklarıyla övünmüş, kimi zaman yakınlarının vefasızlıklarıyla üzölmüş, kimi zaman kaybettiği yakınlarına mersiyeler söylemiş, kimi zaman felaketler karşısında şikâyetle bulunmuştur. Çoğunlukla duygusal bir şairdir. Yaşadığı sıkıntılar, şiirlerinde duygusallığın baskın olmasında, tatlı lafızlar ve anlaşılır ifadelerin hassas bir mükemmellekle dizelere dökülmesinde en büyük etkiye sahiptir.

“COPE-Dergi Editörleri İçin Davranış Kuralları ve En İyi Uygulama İlkeleri” beyanları:

Etik Kurul Belgesi:	Bu çalışma için etik kurul onayı gerekmemektedir.
Çıkar Çatışması Beyanı:	Bu makalenin araştırması, yazarlığı veya yayınlanmasıyla ilgili olarak yazarın potansiyel bir çıkar çatışması yoktur.
Finansal Destek:	Bu çalışmanın araştırma ve yazım aşamasında herhangi kişi/kurum veya kuruluşlar

	tarafından finansal destek alınmadığı bildirilmiştir.
Destek ve Teşekkür Beyanı:	-
Çifte Kör Hakem Değerlendirmesi:	Dış-bağımsız
Bu makale, Creative Commons Atıf-GayriTicari 4.0 Uluslararası Lisansı ile lisanslanmıştır.	
<i>The following statements are made in the framework of "COPE-Code of Conduct and Best Practices Guidelines for Journal Editors":</i>	
Ethics Committee Approval:	Ethics committee approval is not required for this article.
Declaration of Conflicting Interests:	No conflicts of interest were reported for this article.
Financial Support:	It has been reported that this study did not receive financial support from any person/institution or organization during the research and writing phase.
Statement of Support and Acknowledgment:	-
Double-Blind Peer Review:	External-independent
<i>This article is licensed under a Creative Commons Attribution-NonCommercial 4.0 International License.</i>	

KAYNAKÇA

- Abdullah, M. M. (2017). *.el-Kıyemu'l-İnsâniyye fî Şi'ri Ebû Firâs el-Hamdânî*. Câmia el-Cezîre, Külliyyetu-t-Terbiye, Sudan: Kısmu'l-Luğati'l-Arabiyye.
- Akyol, E. (2017). Hamdânilerde Dini ve Entelektüel Hayat. *İslam Tarihi Araştırmaları Dergisi*, 3(1), 34-52.
- Dayf, Ş. (1990). *Târihu'l-Edebi'l-Arabî – Asru'l-Duvel ve'l-İmârât eş-Şâm*, (II. Baskı). Kâhire: Dâru'l-Meârif.
- Demirayak, K. (1998). *Abbâsi Edebiyatı Tarihi*. Erzurum: Şafak Yayınevi.
- Demirayak, K. (2012). *Arap Edebiyatı Tarihi I – Cahiliye Dönemi*, (II. Baskı). Erzurum: Fenomen Yayınevi.
- el-Fâhûrî, H. (1986). *el-Câmi' fî Târîhi'l-Edebi'l-Arabî*. Lübnân: Dâru'l-Cil.
- Ferrûh, U. (1981). *Târihu'l-Edebi'l-Arabî I-VI*. Lübnân: Dâru'l-İlm.
- Haccâvî, A. (2017). *"Teelluku'ş-Şi'r, Asru'l-Mütenebbî"*, Kâhire: Dâru'l-Maşrık.
- Hamdânî, Ebû Firâs (1994). *"Dîvân Ebû Firâs el-Hamdânî"*, II. Baskı, Şerh: Halîl ed-Duveyhî, Beyrût: Dâru'l-Kuttâbi'l-Arabî.
- Kılıçlı, M. (1994). *"Ebû Firâs el-Hamdânî"*, TDVİA, Cilt: 10, s. 125-126, İstanbul.
- es-Seâlibî, Ebû Mansûr (1983). *"Yetimetu'd-Dehr fî Mehâsini Ehli'l-Asr I-IV"*, Thk. Müfid Muhammed, Beyrût: Dâru'l-Kutubi'l-İlmiyye.
- Toprak, M. F. (1999). *"Arap Şiirinde Rumiyyât"*, Dil ve Tarih-Coğrafya Fakültesi Dergisi, Cilt: 39, Sayı 1-2, 131-158, Ankara.
- Zeydân, C. (tsz.). *"Târihu Âdâbi'l-Luğati'l-Arabiyye II"*, Kâhire: Daru'l-Hilâl.

“Akşamuk” Masalının Eğitimsel İşlevleri Üzerine Bir İnceleme*

Doç. Dr. Zülfiyar Bayraktar

ORCID ID: <https://orcid.org/0000-0001-9515-5408>

Anadolu Üniversitesi, Edebiyat Fakültesi, Türk Dili ve Edebiyatı Bölümü, Eskişehir – TÜRKİYE

Doç. Dr. Soner Sağlam

ORCID ID: <https://orcid.org/0000-0003-0308-3326>

Pamukkale Üniversitesi, İnsan ve Toplum Bilimleri Fakültesi, Çağdaş Türk Lehçeleri ve Edebiyatları Bölümü,
Denizli – TÜRKİYE

Makale Geçmişi

Geliş: 04.01.2023

Kabul: 24.05.2023

On-line Yayın: 30.06.2023

Anahtar Kelimeler

Türkmenistan

Masal

Akşamuk

Eğitimsel İşlev

Rol Model

Araştırma Makalesi

* Bu makale, İntihal.net tarafından taranmıştır. Bu makale, Creative Commons lisansı altındadır. Bu makale için etik kurul onayı gerekmemektedir.

DOI:

<http://dx.doi.org/10.29228/JASSS.70760>

Öz

Türkmen masallarında, çalışkanlık, kahramanlık, vatanseverlik, adalet için mücadele etmek gibi değerler sıkça işlenir. Bu bakımdan masalların eğitimsel yönü oldukça güçlüdür. Haklı ile haksız, iyi ile kötü arasındaki mücadelenin daima adalet, doğruluk ve çalışkanlığın zaferiyle sonuçlanması, toplum tarafından önemsenen bu değerlerin çocuğa aktarılması noktasında masal türünün önemini daha da artırmaktadır. “Akşamuk” adlı masal Türkmenistan’da oldukça sevilen ve ders kitaplarında metin olarak sıkça yer verilen bir anlatıdır. Kahramanı genç bir kız olan masal, yedi erkek kardeşten sonra dünyaya gelen bir kızın ağabeylerini arayıp bulma ve onlarla birlikte yaşamak için verdiği mücadeleyi konu edinir. Çıktığı bu zorlu mücadele türlü engellerle karşılaşan Akşamuk sabır, kararlılık ve cesaretle mücadelesini sürdürmüş ve sonunda mutluluğa kavuşmuştur. Dolayısıyla masal eğitimsel açıdan birçok işlev taşımaktadır. Bu bakımdan masalın kahramanı Akşamuk, özellikle kız çocukları için rol model bir karakter özellikleri göstermektedir. Çalışmanın başlıca amacı da “Akşamuk” masalının bu yönünü ortaya koymaktır.

Çalışmada döküman analizi yöntemi kullanılarak “Akşamuk” adlı masalın eğitimsel işlevleri “etik, psikolojik, sosyolojik, ekonomik ve öteki” olmak üzere beş başlıkta incelenerek metnin ileti dizini ortaya çıkarılmıştır. Ayrıca söz konusu iletilerin hangi kahramanlar aracılığıyla okura/dinleyiciye aktarıldığı da belirtilmiştir.

Atıf Bilgisi / Reference Information

Bayraktar, Z. & Sağlam, S. (2023). “Akşamuk” Masalının Eğitimsel İşlevleri Üzerine Bir İnceleme. *Jass Studies-The Journal of Academic Social Science Studies*, 16(95), 117-138.

*An Investigation on the Educational Functions of the “Akpamuk” Tale**

Assoc. Prof. Dr. Zülfiyar Bayraktar

Anadolu University, Faculty of Literature, Department of Turkish Language and Literature, Eskişehir – TURKEY

Assoc. Prof. Dr. Soner Sağlam

Pamukkale University, Faculty of Humanities and Social Sciences, Department of Contemporary Turkish Dialects and Literatures, Denizli – TURKEY

Article History

Submitted: 04.01.2023

Accepted: 24.05.2023

Published Online: 30.06.2023

Keywords

Turkmenistan

Fairy Tale

Akpamuk

Educational Function

Role Model

Research Article

* This article was checked by Intihal.net. This article is under the Creative Commons license. Ethics committee approval is not required for this article.

DOI:

<http://dx.doi.org/10.29228/JASSS.70760>

Abstract

In Turkmen tales, values such as hard work, heroism, patriotism, and fighting for justice are often mentioned. In this respect, the educational aspect of fairy tales is quite strong. The fact that the struggle between right and wrong, good and evil always results in the victory of justice, righteousness and hard work, increases the importance of fairy tales in terms of transferring these values, which are important to the society, to children. The tale called “Akpamuk” is a very popular narrative in Turkmenistan and is frequently used as a text in textbooks. The tale, whose protagonist is a young girl, is about the struggle of a girl who was born after seven brothers, to seek out her older brothers and live with them. Facing all kinds of obstacles in this difficult struggle, Akpamuk continued his struggle with patience, determination and courage and finally attained happiness. Therefore, fairy tales have many educational functions. In this respect, Akpamuk, the hero of the tale, shows character traits as a role model especially for girls. The main purpose of the study is to reveal this aspect of the “Akpamuk” tale.

In the study, using the document analysis method, the educational functions of the tale called “Akpamuk” were examined under five headings as “ethical, psychological, sociological, economic and other” and the message index of the text was revealed. In addition, it was also stated through which heroes the messages were conveyed to the reader/listener.

Giriş: Masalların Çocuk Eğitimindeki Rolü ve Türkmen Masalları

Geleneksel sözlü edebiyatın ilk örneklerinden biri olarak kabul edilen masallar, ait olduğu toplumun pek çok önemli meselesini içinde barındırmakta ve halkın bu sorunlara karşı nasıl bir çözüm arzusunda olduğunu da göstermektedir. Yine masallar çocukların düşünce dünyasına uygun, gönlüne hitap eden ve çocuklara estetik bakış açısı kazandıracak örnekler de ihtiva etmektedir. Bu bakımdan çocukların hayal güçlerinin gelişiminde, dil zevki kazanmasında ve eğitim süreçlerinde masalların önemli bir işlevi bulunmaktadır. Kendini oluşturan topluluğun kültürel kodlarını bünyesinde taşıyan masallar, bunları muhafaza edip gelecek nesillere aktarılmasını sağlayarak toplum için oldukça önemli bir işlevi de yerine getirmektedir. Nitekim Grimm Kardeşler, Alman milletinin kültürünü ve kökenini masallarda aramış ve bunun için masal derlemeleri yaparak kendilerinden sonra pek çok çalışmaya ilham olmuştur.

İçinden çıktığı toplumun yüzyıllar boyunca önemli bir eğlence ve eğitim aracı olan masalların çocuk ve çocuk dünyası için taşıdığı önemi ortaya koyması bakımından şu ifadeler kayda değerdir:

“Çocuk masalda kendini bulur. Masalla kolayca özdeşleşir. Masalı yaşar. Masal kahramanlarını kendine yakın hisseder. Kendisini masaldaki serüvene katmaktan hoşlanır. Masal formu, masalın sembolleri, tipleri, imajları ile çocuk dünyasının soyut anlatımı benzerlik gösterir. Çocuk için masallar hayaller dünyasında oynanan oyundan farksızdır.” (Şirin, 1998:115)

Konu bakımından oldukça zengin ve çeşitlilik gösteren masalların birçoğu çocuk bilincine uygun olmayabilir. Bu konuda Saim Sakaoğlu'nun şu tespiti oldukça yerindedir: “Masal sadece çocukların eğlenmesi ve onların eğitilmesi amacıyla ortaya konulan bir halk edebiyatı ürünü değildir. Masal dünyasının kapısını aralayanlar bilirler; öyle masallarımız vardır ki içeriğinden dolayı çocukların onları anlamaları pek kolay olmayacaktır. Belki belirli masalların, özellikle hayvan masallarının dinleyicilerini çocuklar olarak kabul edebiliriz. Aksi takdirde çocukları içinden çıkılmaz olaylarla karşı karşıya bırakabiliriz.” (Sakaoğlu, 2010: 2).

Ancak söz konusu geleneksel masallar arasında çocukların düşünce dünyasına uygun, gönlüne hitap eden ve çocuklara estetik bakış açısı kazandıracak örnekler de az değildir. Naki Tezel, Türk Masalları adlı eserinde masalın, çocuğun eğitimindeki rolüne dikkat çekerek sanatçıların geleneksel masal örneklerinden yararlanarak çocuklara yönelik eserler kaleme almalarını tavsiye eder:

“Çocuk eğitiminde ise masalın önemli rolünü kabul etmemek mümkün değildir. Küçük çocukların dikkatini, ilgisini yalnız masallar çektiği için, folklor malzemesi olarak derlenen masallardan, açık bir anlatım, basit ve kısa cümlelerle yazılmış eğitici ve kıssalı hikâyeler yazmak, kötü unsurları atıp çocuk hayalini işletecek iyi unsurlarla güzel masallar hazırlamak çocuk edebiyatına büyük hizmet olur.” (Tezel, 1987: 41)

Muhsine Helimoğlu Yavuz, Masallar ve Eğitimsel İşlevleri adlı eserinde masalın yalnızca çocuklar için bir eğlence ve vakit geçirme aracı olmadığını, aynı zamanda toplumun eğitimi gibi ciddi bir konuda işleve sahip bir anlatı türü olduğunu söyler ve devamında şu değerlendirmede bulunur:

“Unutulmamalıdır ki, masallar, gençlerin aklına adetleri ve ahlaki ölçüleri yerleştirmek için ve bir yetişkin olarak kurallara uyduğunda onu övgüyle ödüllendirmek, doğru yoldan saptığında onu eleştiri ve alayla cezalandırmak, kurumlara ve geleneklere hücum olduğunda veya bunlar, sorgulandığında akılcı bahaneler bulmakta, her şeyi olduğu gibi kabul etmek ve günlük hayatın güçlüklerinden kaçışı sağlamakta kullanılır. (Yavuz, 2002: 5).

Masallar sadece karakterleri ve iletileriyle değil aynı zamanda dil ve anlatım özellikleriyle de çocuk eğitiminde önemli bir yere sahiptir. Masalarda konuşma dilinin tüm güzellikleri mevcuttur. Masalda yer alan ve konuşma dilinde de sıkça kullanılan ikileme, deyim, atasözleri gibi kalıp ifadeler,

yansıma sözler, alkış ve kargışlar çocuğun dinleme ve konuşma becerilerinin gelişmesine katkı sağlar (Yavuz, 2002: 102).

Türkmencede masal için erteki kelimesi kullanılır. Türkmen Diliniñ Düşündürüşli Sözlüğü'nde ertekinin tanımı şöyledir: "1.Çoğunlukla sihirli, hayali veya hayata dair vakaların anlatıldığı halk yaratıcılığı eseri. 2. "Gerçek olmayan, söylenti, yalan şey." (TDDS 2014 C.2: 359- 360).

Edebiyat İlmine Değişli Terimlerin Sözlüğü'nde masal hakkında şu bilgiler verilmiştir:

"Halk yaratıcılığının eski örneklerinden olan, eski insanların dünyaya bakı-şını, düşüncelerini, istek ve arzularını, yaşayış biçimlerini gösteren hayali-fan-tastik içerikli epik türlerden biridir. Türkmen folklorcuları masalları kahramanlık masalları, hayvanlar hakkındaki masallar, sihirli, hayali ve fantastik masallar ve hayata dair masallar olmak üzere dört gruba ayırmaktadır. Kahramanlık konulu masalarda eski insanların tabiattaki güçlere karşı mücadelesi ve onlara üstün gelişi konu edilir. Hayali-fantastik masalarda çoklukla bu insanların arzuları ifa-de edilir. Hayvanlar hakkındaki masalarda ise insanların hayvanlara ait ilkel-bi-rincil düşüncesi ve iktisadi ilişkisi dolaylı olarak anlatılır. Hayata dair masal-larda ise zalim padişahlar, paragöz kadılar, hilekâr tüccarlar ve diğerleri ortaya konulur." (EİDTS 263-264).

Türkmen masallarında, çalışkanlık, kahramanlık, vatanseverlik, adalet için mücadele etmek gibi değerler sıkça işlenir. Dolayısıyla masalların eğitsel yönü oldukça kuvvetlidir. Haklı ile haksız ve iyi ile kötü arasındaki mücadelenin daima adalet, doğruluk, çalışkanlık ve gayretli olmanın zaferiyle sonuçlanması, toplum tarafından önemsenen bu değerlerin çocuğa aktarılması masal türünün kıymetini daha da artırmaktadır. Özellikle peri masalları ve hayvanlar hakkındaki Türkmen masalları çocuk dünyasına ve çocukların ilgisine daha yakın durumdadır. Hayvanlar hakkındaki masalların kısa oluşu, dillerinin sadeliği ve anlatım özelliklerinin çocukların algı seviyesine uygunluğu çocukların bu eserlere ilgi göstermesinde son derece önemlidir (Hıdırov & Recepov 2015: 14).

Türkmen masalları konularına göre hayvanlar hakkındaki masallar (hayvan masalları), durmuş (realistik) ve hayali-fantastik masallar (peri masalları) olmak üzere üçe ayrılır. Akpamuk adlı masal peri masallarına örnek teşkil ettiği için peri masalları hakkında kısa bir bilgi vermenin yararlı olacağı kanaatindeyiz.

Peri Masalları: Muhtevasında sihirli-hayali vakalar anlatılan masallar Türkmen masalla-rı arasında büyük bir yer tutar. Mâmmetcan, Akpamık, Düye Bahavetdiniñ Oğlu, Bövencik, Yartıgulak, Ecekecan, Hodayberdi Gorkak vd. bu türe örnek masal-lardandır. Hayvan masallarına göre daha karmaşık bir yapıya sahip olan bu tür masalarda insanlar, gerçek hayatta olmayan dev, peri, cadı, çok başlı ejderha gibi varlıklarla mücadele içinde olurlar. Peri masallarının diğer masallardan ayrılan yönleri şöyledir:

1. Konusu oldukça geniştir ve birkaç epizottan meydana gelir.

2. Kahraman, oldukça karmaşık ve zor vakalar ile karşılaşır. Tek başına kor-kunç yerlere, uzak yurtlara, çöllere gider. Çok güçlü ve vahşi hayvanlarla mücadele eder, bazılarıyla dost olur, onlardan yardım alır, peri kızları ile evlenir, çok kıymetli mücevherler bulur.

3. Peri masallarının kendine özgü üslup özellikleri vardır. Örneğin, kahra-man korkunç bir mekâna geldiğinde veya kötü bir duruma düştüğünde ona çoklukla: "Buraya kulan düşse toynağı kesilir, kuş gelse kanadı kırılır, ey âdemoğlu sen buralara nasıl düştün!", gibi sözler söylenir. Yine kahraman bir yere uğrayıp tekrar yola düştükten sonra "Az gitti, uz gitti, sonunda filan şehre, filan dağa vardı" gibi kalıplaşmış sözler söylenir.

4. Peri masallarında insanların hayal gücünün ürünü olan olağanüstü varlık-larla ve sihirli nesnelere çokça karşılaşılır. Bunlar çoğunlukla kahramana yardım etmek amacıyla yaratılan şeylerdir. Simurg kuşu, uçan halı, sihirli yüzük, çeşitli özellikleri olan ayakkabı vb. bunlardan bazılarıdır (Aşırova vd., 2010. :129). Peri masalları kahramanın kötülere ve kötülöklere üstün gelmesiyle son bu-lur. İyiler

ödüllendirilir, kötüler cezalandırılır. Kahraman, genellikle peri kızıyla ya da padişahın kızıyla evlenir ve zengin olur.

Yöntem

Araştırmada, yazılı belgelerin içeriğini titizlikle ve sistematik olarak analiz etmek için kullanılan bir nitel araştırma yöntemi olan doküman analizi kullanılmıştır. Bu doğrultuda “Akpamuk” adlı masal “etik, psikolojik, sosyolojik, ekonomik ve öteki” olmak üzere beş başlıkta incelenerek masalın eğitimsel işlevi ortaya çıkarılmıştır. Bu noktada Muhsine Helimoğlu Yavuz’un “Masallar ve Eğitimsel İşlevleri” adlı eserinde uyguladığı metot kullanılmıştır. Akpamuk masalının metni “Türkmen Halk Ertékleri (2008)” adlı eserden temin edilmiştir. Kaynakçada tam künyesi verilen bu masal Türkiye Türkçesine aktarılarak incelenmiştir. Aktarmada serbest aktarma yöntemi kullanılmıştır. Araştırmanın sonunda ek olarak masalın hem Türkmen Türkçesi hem de Türkiye Türkçesi aktarması birlikte verilmiştir. Çalışma için etik kurul onayı gerekmemektedir.

Bulgular: Masalın İleti Dizini

Muhsine Helimoğlu Yavuz Masalların Eğitimsel İşlevleri adlı eserinde masalların eğitimsel işlevlerini iletiler aracılığıyla muhatabına ulaştırdığını belirtip söz konusu iletileri “etik, psikolojik, sosyolojik, ekonomik ve öteki” olmak üzere beş başlıkta incelemiş ve incelemenin ana başlığı olarak da “mesaj-index (ileti dizini)” ifadesini kullanmıştır. Akpamuk adlı masalın eğitimsel işlevlerini ortaya koymak için aynı yöntem izlenmiş ve masalın iletileri bu beş başlık altında incelenmiştir. Ayrıca masalın ileti dizini çıkarılırken bu iletilerin hangi kahramanlar aracılığıyla aktarıldığı da belirtilmiştir.

Akpamuk adlı masal yedi erkek kardeşten sonra dünyaya gelen bir kızın ağabeylerini arayıp bulma ve onlarla birlikte yaşamak için verdiği mücadeleyi konu edinir. Masalın kısa özeti şöyledir: İşleri avcılık olan yedi erkek kardeş, annelerinin doğum yapacağı gün ava gitmek zorundadır ve babalarından kız kardeşleri olursa kapıya bir bebek asmasını isterler. Babanın kapıya astığı bebeği, kötü niyetli komşu değiştirir ve yerine ok-yay asar. Avdan dönen yedi kardeşin ok ve yayı görünce erkek kardeşleri ol-duğuna sinirlenmesi ve geri dönüp uzaklardaki bir dağın mağarasında yaşamaya karar vermesiyle masal başlar. Gelişen olaylar dizisinde anne baba uzun yıllar oğullarının yollarını gözler ancak onlar dönmez. Artık iyice yaşlanan anne baba oğullarından ümidi keser ve kıza da ağabeylerinden bahsetmez. Bir şekilde ağabeylerinin hayatta olduğunu öğrenen Akpamuk onları bulur ve bir müddet mutluluk içinde yaşarlar. Bir gün kedisinin ateşi söndürmesi üzerine, ateş aramak için dışarı çıkan Akpamuk bir devle karşılaşır. Devden ateş alır ancak dev onu takip eder, yaşadığı yeri öğrenir. Akpamuk’u kardeşlerini öldürmekle tehdit eder ve her gün gelip kızın parmağını iğne ile delip kanını emer. Ağabeyleri bu devi öldürür ama devin başı “Çerden çöpten çoğalır gelirim.” diyerek yuvarlanıp gözden kaybolur. Bir müddet sonra birkaç dev gelir ve yedi erkek kardeşi yiyerek öldürür. Akpamuk bilginlere danışıp ağabeylerini diriltmenin yollarını arar ve bunun çaresinin Akmayanın sütü olduğunu öğrenir. Akmayanın sütü ile kardeşlerini canlandıran Akpamuk, onları evlendirir. Fakat yengeleri onu kıskanır. Ağzına ve kulaklarına kurşun döküp kıızı sağır ve dilsiz ederler. Ağabeyleri kızın bu durumunu sorunca da evlenmesi lazım diyerek kıızı bir deveye bindirip yollarlar. Akpamuk, ormanda padişahın oğluyula karşılaşır ve onunla evlenir, bir oğlu olur. Aradan beş yıl geçer kız hiç konuşmadığı için şehzade ikinci defa evlenmeye karar verir. Acıkan oğlunun kendini çektişirmesi ile Akpamuk ağzındaki ve kulaklarındaki kurşunlardan kurtulur. Akpamuk’u merak eden yedi kardeş onu aramaya karar verir. En küçük kardeş Bayram, aşık oynayan bir çocuğun söylediği tekerlemeden onun Akpamuk’un oğlu olduğunu anlar. Kardeşini bulur ve olanları öğrenir. Ağabeyleri eşlerini cezalandırır ve tekrar kardeşleriyle beraber mutlu bir şekilde yaşarlar.

1. 1. Etik iletiler

Yalanın ve kurnazlığın getireceği mutluluk kısa sürer.

Yalan ve hileye başvuranlar sonunda yaşamlarını bile yitirebilir.

Bu ileti Akpamuk'un yengeleri üzerinden verilmiştir. Akpamuk'u kıskanan yengeleri kulağına ve boğazına kurşun dökerek onu sağır ve dilsiz yapmış, ağabeylerine de yalan söyleyip kızın evlenmek niyetinde olduğu için bu şekilde davrandığını söylemiştir. Gelişen olay örgüsünde yengelerden altı tanesi bu yalanlarının bedeli olarak yaşamlarını yitirirler.

1. 2. Psikolojik iletiler

1. 2. 1. Sabırlı, kararlı, cesur insanlar amaçlarına ulaşabilirler. Zorluklar, sabır ve akıl gücüyle yenilir.

Bu ileti Akpamuk'un karşılaştığı zorluklar karşısında yılmadan kararlı bir şekilde mücadele etmesi ve yaşadığı sıkıntılara karşı sabır göstermesi ile verilir. Masalın başkahramanı olan Akpamuk, ağabeylerini arayıp bulmak için çıktığı yolculukta birçok engelle karşılaşmış, bazen oldukça zor durumlara düşmüştür. Tüm bu zorluklara karşı sabır ve mukavemet gösterdiği gibi, ağabeylerinin devler tarafından öldürülmesi üzerine bilginlere başvurarak bu duruma çare aramış ve bulmuştur.

1. 2. 2. Mutluluğa emek verilerek ulaşılabilir.

Akpamuk, masalın başından sonuna dek ağabeyleri ile mutlu bir şekilde yaşamak için uğraş vermiştir. Önce onları bulmak için tek başına tehlikeli bir yolculuğa çıkmış, daha sonra onların her türlü ihtiyacını karşılamak için gayret etmiştir. Başına gelen birçok talihsiz olaydan sonra masalın sonunda ağabeyleri ile anne babalarının yanına dönmüş ve mutlu bir yaşama kavuşmuştur. Kahramanın bu mutluluğa kavuşması hiç de kolay olmamıştır. Söz konusu ileti masalın kahramanı Akpamuk üzerinden okura aktarılmıştır.

1. 2. 3. İnsan hiçbir zaman umudunu yitirmemelidir.

Akpamuk, padişahın oğlu ile evlendikten sonra bir oğlu olur. Aradan beş yıl geçer hala konuşamaz ve duyamaz. Bu nedenle kocası başka bir kadınla evlenme-yi düşünür. Bunun üzerine Akpamuk gelecekte ümidini kaybeder ve karamsarlaşır: "Akpamuk öz içinden: "Bu kembagtlık hemme yerdemaña zıyan yetiryär" diyip, çörek zat bişirmän oturıpdır." (Akpamuk içinden: "Bu bedbahtlık her yerde bana zıyan getiriyor." deyip morali bozulmuş ve yemek dahi pişirmeden oturmuş kalmış.) Masalın kurgusal yapısı içerisinde oldukça dışa dönük, mukavemet gücü yüksek bir kahraman profili çizen Akpamuk'un karamsarlığa düştüğü tek yer burasıdır. Ancak daha sonra gelişen olaylar göstermektedir ki insan hiçbir zaman umudunu kaybetmemelidir. Acıkan oğlunun kendisini çekiştirmesi sonucu boğaz ve kulaklarındaki kurşunların düşmesiyle tekrar sağlığına kavuşan Akpamuk, içine düştüğü bir anlık yeisten kurtulur ve hemen oğluna altından bir aşık yaptırır. Oğluna da aşık oynarken söylemesi için bir tekerleme öğretir:

Akpamıgıñ oglımen,	(Akpamuk'un oğluyum,
Yekyağırnıñ yegenimen,	Tek eğelinin yeğeniyim
Altın aşığım, alçı gop,	Altın aşığım, hadi yenelim,
Yedi dayımın başı için,	Yedi dayımın başı için
İñ kiçisi Bayramdır,	En küçüğü Bayramdır
Bayram dayımın başı için,	Bayram dayımın başı için.)

Akpamuk'un bu tekerlemeyi öğretmesindeki amaç, tekerlemenin içeriğinden anlaşılmaktadır. Aşık oyunu Türkmenlerin en sevdiği oyunlardan olup büyük küçük herkesin en önemli eğlence kaynaklarından biridir. Ağabeylerinden ümidini kesmeyen Akpamuk sağlığına kavuşur kavuşmaz masalın başından itibaren olduğu gibi hayat karşısında aktif tavır alır. Çocuk oyunlarının en önemli işlevlerinden biri de çocuğun sosyalleşmesini sağlamaktır. Masalın kurgusu içinde aşık oyunu oynayan çocuğun bu tekerleme ile çevresiyle iletişim halinde olunacağı ve kimlik kazanacağına göndermede

bulunulmuştur. Nitekim kız kardeşini aramaya gelen en küçük kardeş Bayram, çocuğun söylediği tekerlemeden onun kim olduğunu anlar ve kız kardeşine kavuşur. Bu bakımdan masalın kahramanı, karşılaştığı zorluklar karşısında gösterdiği sabır ve kararlılıkla çocuk okurun güvenini kazandığı gibi kişinin hiçbir zaman ümidini kaybetmemesi gerektiği de okura duyumsatmıştır.

1. 2. 4. Kıskançlık insanın kendisine ve çevresine zarar veren kötü bir huydur.

Bu ileti, Akpamuk'un yengelerinin yaptığı kötülük ile verilir. Eşlerinin kız kardeşleriyle ilişkisini kıskanan kadınlar, Akpamuk'a kötülük yapar ve kardeşlerin uzun bir süre birbirlerinden ayrı yaşamalarına neden olur. Masalın sonunda yaptıkları bu kötülük nedeniyle de cezalandırılırlar.

1. 2. 5. İnsan en yakınlarına karşı bile çok dikkatli olmalıdır, bazen en büyük kötülüğü onlardan görür.

Bu ileti, yengelerin Akpamuk'a ve dolaylı olarak da kendi kocalarına yaptıkları kötülük ile okura sezdirilir.

1. 2. 6. Hiçbir kötülük cezasız kalmaz.

Bu ileti de masalın kötü kahramanlarından olan yengeler üzerinden verilmiştir. Yengelerden, yedi erkek kardeşten en küçüğü olan Bayram'ın eşi hariç hepsi Akpamuk'a yaptığı kötülük nedeniyle cezalandırılır.

1. 3. Sosyolojik iletiler:

1.3.1. Aile birliğinin önemi. Aile fertlerinin bir arada, birbirinden haberdar olması gerekir.

Umay Günay (1992: 617-618) çekirdek ailenin masalın temel unsurlarından biri olduğunu söyler ve masalarda yer alan mücadelelerin büyük bir kısmının "aile kurmak" veya bir sebeple parçalanan aileyi bir araya getirmek için yapıldığına dikkat çeker. Akpamuk adlı masaldaki ek güçlü iletilerin başında aile birliğinin önemi gelmektedir. Masalda bir sebepten dolayı yedi erkek kardeş evlerini terk etmiş ve anne babalarından çok uzakta yaşamaya başlamıştır. Akpamuk, ağabeylerinin varlığından haberdar olunca hemen onları bulmak için yola çıkmıştır. Masalın sonunda da ağabeyleri ile beraber anne babalarının yanlarına dönmüş ve böylece masalın başında bozulan aile birliği tekrar sağlanmıştır: "...Sonra vedalaşıp Akpamuk'u uğurlamışlar ve yedi kardeş aileleri ile birlikte anne babasının yanında yaşamış. Bu duruma da herkes çok sevinmiş." Dolayısıyla Türk masallarının en önemli unsurlarından biri olan aile birliğinin önemi masalın kurgusal yapısı içerisinde okura aktarılmıştır.

1.3.2. Ailede hem kız hem erkek çocuklar olmalıdır.

Bu ileti yedi erkek kardeşin, sekizinci kardeşlerinin de erkek olmasına kızıp evi terk etmesiyle okura aktarılmıştır: "Oğlanlar avdan dönünce gözleri ok ile yaya takılıp: "Tanrı bize kız kardeş vermedi." deyip, kızıp gitmişler ve bir dağın kovuğunda, bir mağaraya yerleşip avcılıkla gün geçirmeye başlamışlar..." Bu ileti Anadolu sahası masallarından Yedi Kardeş ve Nartane adlı masalarda da görülmektedir.

1.3.3. Kardeşler bir arada yaşasalar daha mutlu olurlar.

Akpamuk'un kardeşlerini bulması ve tüm kardeşlerin birlikte mutlu bir yaşam sürmeleri ile bu ileti okura aktarılmıştır: "Oğlanlar, kız kardeşlerinin arkalarından gelip onları bulmasına çok sevinmişler. Bunlar, Akpamuk'u geyiğin iliğiyle beslemeye başlamışlar...", "...Sonra Akpamuk, yedi kardeşini de evlendirmiş. Kardeşleri Akpamuk'u eskisinden daha çok sever olmuşlar."

1.3.4. Kardeş sevgisi insana pek çok zorluğu göze aldırabilir.

Akpamuk yedi erkek kardeşi olduğunu öğrendiği andan itibaren pek çok zorluğu göze alarak kardeşlerine kavuşup onlarla birlikte yaşama gayreti içerisinde olmuştur. Kardeşlerinin devler tarafından öldürülmesi durumunda bile onları hayata geri döndürmek için çareler arar. Yaşlı bilge bir kadından Akmaya adlı devenin sütü ile ağabeylerini canlandırabileceğini öğrendiğinde, yaşlı kadın bu görevin çok tehlikeli ve zor olduğunu söyler. Ancak Akpamuk asla mücadelesinden geri dönmez ve

kardeşlerini hayata döndürür. Masalın başkahramanı Akpamuk üzerinden kardeş sevgisi ve kardeşlerin birbirine bağlılığı okura duyumsatılmıştır.

1.3.5. Her suçun bir cezası vardır ve insanlar işledikleri suçun derecesine göre cezalandırılmalıdır.

Akpamuk'un en küçük yengesi diğerleri gibi değildir. Eltilerinin planına önce karşı çıkar fakat onlardan korkusundan ses çıkaramaz. Kızın elini kolunu tutup boğazına ve kulağına kurşun dökülürken en küçük yenge Akpamuk'un serçe parmağından tutar. Masalın son bölümünde ağabeyi Bayram ile yengelerine yedi çuval gönderen Akpamuk, altı çuvalı çıyan ve akreplerle doldururken en küçük yengesinin çuvalını nohut ve kuru üzümle doldurtup bir tane de küçük bir çıyan koydurtur. Kendilerine hediye gelen çuvaları açan yengelerin altısını akrepler, çıyanlar sokar. En küçük yengeyi ise bir tane küçük çıyan serçe parmağından ısırır. Söz konusu ileti en küçük yengenin başına gelen bu olay ile okura sezdirilmiştir.

1. 4. Ekonomik iletiler

Masalda ekonomik iletiye rastlanılmamıştır.

1. 5. Öteki insan ilişkileri

1.5.1. İnsan, ilişkilerinde her zaman her yerde herkese karşı çok dikkatli olmalıdır. Bazen en büyük kötülük en yakınından gelebilir.

Akpamuk, en büyük kötülüğü ağabeylerinin eşlerinden görmüştür.

1.5.2.Karşısındakiyle anlaşmak isteyen insan kullandığı dile dikkat etmelidir.

Akpamuk, kedisinin ateşi söndürmesi üzerine ateş aramaya çıkar ve bir devin mekânına gelir. Devin yanına yaklaşınca ona selam verir. Bunun üzerine dev: “ – Şunça salam bermedik bolsañ, iki üzüp, bir yalmardım, gel, gızım, meniñ başımı gözlöp ber – diyyär.” (– “Böyle selam vermeseydin, iki koparıp, bir yerdim. Gel kızım, benim başıma bakıver.” demiş.) Buradan da anlaşılacağı üzere Türkmen kültüründe selam vermek oldukça önem verilen olumlu bir davranış kalıbıdır. Devlin sözlerinden bu durum açıkça anlaşılacaktır.

1.5.3.Kızlar da erkekler kadar cesur olabilir, cesaret cinsiyetle ölçülmez.

Akpamuk, masalın başından sonuna kadar cesur bir karakter olarak dikkat çeker. Tek başına ağabeylerini arayıp bulmak için yola çıkması, yaşlı bilge kadının çok tehlikeli demesine karşın ağabeylerini kurtarmak için akmayanın sütünü almaya gitmesi gibi özellikler Akpamuk'un cesur bir karakter olduğunu gösterir.

Sonuç

Masallar, kurgusal yapıları ve içerikleriyle çocukların ilgisini çeken edebî türlerin başında gelmektedir. Ayrıca masallar ait oldukları toplumun kültürel unsurlarını da bünyesinde barındırarak toplumsal kültürün korunması ve aktarılmasına da katkı sağlar. Bu bakımdan çocukların yaş seviyelerine uygun nitelikli masallarla karşılaşması onlar üzerinde pek çok olumlu etki bırakacaktır. Akpamuk adlı Türkmen masalı da bu bakımdan birçok olumlu niteliklere sahiptir. Bunları şu şekilde sıralayabiliriz.

Akpamuk, olağanüstü olayları ve kahramanlarıyla dikkati çeker. Masal, okurun merak duygusunu hareketlendirecek çatışmalarıyla okura sunulur. Akpamuk sırasıyla ağabeylerinin varlığını kendisinden saklayan annesi, ağabeylerini öldüren devler, yedi kardeşini diriltilecek süte sahip olan akmaya, yengeleri ve eşinin evlenmek istediği diğer kızla çatışır. Devlerin kardeşlerini yiyip kemiklerini yığması ve yengelerinin Akpamuk'a yaptıkları ile yedi erkek kardeşin kız kardeşlerine kötülük eden eşlerini öldürmeleri çocukların anlama ve anlamlandırma düzeyi bakımından korkutucu olabilir. Bu bakımdan masalın konusu ileri yaştaki çocuklar için daha uygun görünmektedir.

Masalda ele alınan konu yaşama, insana ve doğaya ilişkin çocuklarda duyarlılık oluşturmaktadır. Özellikle ana kahramanın bir kadın oluşu ve hayat karşısında pasif bir tavır almayarak gelişen olaylar dizisinde ne kadar zorlukla karşılaşsa da aklını kullanarak sabır ve kararlılıkla amacına ulaşmaya çalışması çağdaş eğitim ilkeleriyle örtüştüğü gibi cinsiyetin değil, akıl ve kararlılığın önemli olduğunu okura sezdirmektedir.

Masalda konu kurgulanırken Türkmen folklorundan da ustalıkla yararlanılmıştır. Eski bir Türkmen geleneği olan doğan çocuğun cinsiyetini anlatmak için evin dış kapısına ok-yay ile bebek asılması geleneği masalda yer alır. Kurguda kahramanın harekete geçmesi noktasında rol alan yaşlı kadın ve kızlar, üme (imece) için Akpamuk'u davet ederler. Akpamuk burada kardeşleri olduğunu öğrenir. Üme geleneği tıpkı imece gibi komşuların birbirleriyle yardımlaşmasından ibarettir. Türkmen kültürel belleğinin önemli bir parçası olan üme geleneğinin masalda hatırlatılması ile toplumsal yaşamda yardımlaşmanın önemi çocuk okura sezdirilir. Masalın kurgusunda önemli bir rolü olan diğer folklor unsurları aşık oyunu ve bu oyunda çocuğun söylediği tekerlemedir. Aşık oyunu sadece Türkmenlerde değil Türk dünyasının genelinde bilinen ve büyük küçük herkesin severek oynadığı bir oyundur. Oyunlar çocukların kendini ifade etme ve sosyalleşmesinde çok önemli rol oynar. Bu bakımdan Akpamuk'un oğluna altın bir aşık yaptırması ve oyun sırasında söylemesi için bir tekerleme öğretmesi bu noktada önem taşır. Masal kurgusu içerisinde sunulan söz konusu kültürel unsurlar çocuğun ait olduğu toplumun ortak belleğini benimsemesi ve içselleştirmesi yönünden önemlidir.

Akpamuk adlı masalda iyi kötü rekabetinde iyiyi temsil eden Akpamuk'un kötünün temsilcisi olan devler ve yengeler ile olan mücadelesi ve kahramanın onları alt etmesiyle "iyiliğin her zaman kazanacağı" iletisi okura duyumsatılmıştır. Ayrıca çocuğun duygusal gelişiminde ortaya çıkan kıskançlık duygusunun kişiye zarar verebileceği de yengelerin kıskançlık nedeniyle yaptıkları ve başlarına gelen ceza ile çocuğa sezdirilir. Burada yengelerin cezalandırılması çocuk psikolojisi açısından olumsuzluk gösterebilir. Ancak eserin iletisinde şiddet ve korkutmak birincil amaç olarak sunulmamış, okurda/dinleyicide adalet kavramının yoğunlaşması için verilmiştir.

Masalda çocuk okurun anlayabileceği ve anlamlandırabileceği sade bir dil kullanılmıştır. Metnin büyük çoğunluğu kısa cümlelerden oluşmaktadır. Akıcı ve hareketli bir anlatım vardır. Dolayısıyla Akpamuk, Türkmencenin anlatım gücü ve olanaklarını çocuklara sezdirmesi bakımından zengin özellikler gösterir. Masalda deyim, ikileme, yinelemeler, kalıp sözler gibi Türkmencenin anlatım gücü ve inceliklerini yansıtan söz varlığı unsurlarına yer verilmiştir. Özellikle duygu ve düşüncelerin etkili bir şekilde aktarılmasını sağlayan deyimler sıkça kullanılmıştır.

Akpamuk adlı masal Türkmencenin söz varlığını, dil ve anlatımındaki güzelliği, inceliği ortaya koyan önemli bir kaynaktır. Masalın çocuğun ana dilini tanınmasına ve sevmesine imkân tanıyan dilsel kurgusu, çocuğun kavramsal gelişimini desteklemekte ve çocuğa göre özellikler taşımaktadır.

Masalda okurla paylaşılacak istenen ileteler edebi bir kurgu içinde sunulmuştur. İletiler çocuğun duymasına, düşünmesine ve hayal kurmasına imkân sağlamakta ve çocukta insana ve yaşama ilişkin bir duyarlılık oluşturmakla taşıdıkları eğitimsel işlevlerle çocukların gelişimine katkı sağlamaktadır. Akpamuk adlı masalda en çok psikolojik ve sosyolojik ileteler bulunmaktadır. Psikolojik iletelerde sabırlı ve kararlı olmak öne çıkarken kıskançlık gibi kötü bir davranışın kişiye ve çevresine vereceği zararlar ortaya konulur. Sosyolojik ileti olarak aile birliğinin önemi aynı zamanda masalın en güçlü iletisidir. Olay örgüsünün başlangıcında, gelişiminde ve sona ermesinde kahramanın kardeşleri ile birlikte yaşama isteği ve çabası belirleyici olmuştur.

Anadolu sahasında Yedi Kardeş ve Nartane adlı masallar da konu bakımından Akpamuk ile benzerlikler gösterir. Bu iki masalda da yedi erkek kardeş kız kardeşlerinin olmalarını ister ve bu istekleri gerçekleştirmediği için de ana babalarının yanından ayrılarak uzaklarda yaşamaya karar verir.

Dolayısıyla Akpamuk adlı masal da diğer iki masal gibi kız çocuklarının da erkekler kadar sevilip istendiğini göstermekte ve kardeşlerin birbirine olan bağlılığını ortaya koymaktadır.

Etik ileti olarak yalan söylemenin kişiye ve çevresine vereceği zarar masalda işlenmiştir. Öteki insan ilişkileri başlığı altında selamlaşmanın toplumsal yaşamdaki önemine dikkat çekilmiş, kız çocuklarının da erkekler kadar cesur ve başarılı olabileceği Akpamuk üzerinden okura aktarılmıştır. Masalda ekonomik iletiye rastlanmamıştır.

Sonuç olarak Akpamuk adlı masal eğitimsel açıdan güçlü iletiler taşımaktadır. Bu tür metinlerin popüler kültür içerisinde çocukların ilgisini çekecek çizimlerle kitaplaştırılması ve geniş okur kitlesine ulaştırılması en büyük temennimizdir.

Öneriler

Türkiye’de masallar üzerine birçok akademik çalışma yapılmaktadır. Özellikle eğitimbilimi, halkbilimi ve çocuk edebiyatı alanlarında bu tür çalışmalara daha sık rastlanmaktadır. Ancak Türk dünyası masalları üzerine yapılan çalışmalar yeterli değildir. Daha çok metin aktarması ya da motif incelemesi şeklinde çalışmalar mevcuttur. Masalların çocuk eğitimindeki rolü herkesçe malumdur. Bu noktada Türkiye’nin Türk dünyası ülkeleri ile olan ilişkilerini göz önüne alacak olursak, geleceğimizin teminatı olan çocuklarımızın Türk dünyası kültürü ile erken yaşta tanışması ve bunu içselleştirmesi oldukça önemlidir. Bunun en etkili yolu da Türk dünyası çocuk edebiyatı dairesi içerisinde seçme eserlerin çocukların istifadesine sunulmasıdır. Akpamuk adlı masal bu tür edebî eserlere örnek teşkil edecek bir metindir. Bu tür metinlerin özellikle popüler yayın olarak kitabevelerinin raflarında yer alması gerekmektedir. Kültür Bakanlığı ve MEB tarafından oluşturulacak kurullar ile Türk dünyası çocuk edebiyatına ait edebî ürünler konunun uzmanları tarafından işlenerek popüler yayın olarak çocukların istifadesine sunulmalıdır. Günümüzde bunu yapabilecek yetişkin uzman sayısı yeterince bulunmaktadır.

Kaynakça

- Aşırova, E. (2010). Türkmen Edebi Tankıdı 1940-1990 (Yokarı Okuv Mekdepleri Üçin Okuv Gollanması). Aşgabat: Türkmen Devlet Neşiryat Gulluđı.
- Günay, U. (1992). “Türk Masallarında Aile”, Sosyo- Kültürel Deđişme Sürecinde Türk Ailesi, c. II, Ankara: 616-624.
- Hıdırov, B. ve Recepov, D. (2015). Türkmen Çağalar Edebiyatı (Yokarı Okuv Mekdepleri Üçin Okuv Kitabı). Aşgabat: Türkmen Devlet Neşiryat Gulluđı.
- Oğuzkan, F. (2013). Çocuk Edebiyatı. Ankara: Anı Yayıncılık.
- Recebov, P. (1966). Edebiyat İlmine Deđişli Terimlerin Sözlüđü. Aşgabat: Türkmenistan Neşiryatı
- Sakaođlu, S. (2010). Masal Araştırmaları. Ankara: Akçağ Yayınları
- Şirin, M. R. (1998). 99 Soruda Çocuk Edebiyatı. İstanbul: Çocuk Vakfı Yayınları
- Tezel, N. (1987). Türk Masalları, Çocuk Edebiyatı Yıllıđı. İstanbul: Gökyüzü Yayınları
- Türkmen Diliniñ Düşündirişli Sözlüđü (2016). (haz. G. Kyásowa, A. Geldimirov, H. Durdiyev). Aşgabat: İlim Neşiryat.
- Türkmen Halk Ertekileri (2008). Aşgabat: İlim Neşiryatı, s.19-33.
- Yavuz, M. H. (2002). Masallar ve Eğitimsel İşlevleri. Ankara: Kültür Bakanlığı Yayınları.

<i>"COPE-Dergi Editörleri İçin Davranış Kuralları ve En İyi Uygulama İlkeleri" beyanları:</i>	
Etik Kurul Belgesi:	Bu çalışma için etik kurul onayı gerekmemektedir.
Çıkar Çatışması Beyanı:	Bu makalenin araştırması, yazarlığı veya yayınlanmasıyla ilgili olarak yazarın potansiyel bir çıkar çatışması yoktur.
Finansal Destek:	Bu çalışmanın araştırma ve yazım aşamasında herhangi kişi/kurum veya kuruluşlar tarafından finansal destek alınmadığı bildirilmiştir.
Destek ve Teşekkür Beyanı:	-
Çifte Kör Hakem Değerlendirmesi:	Dış-bağımsız
Bu makale, Creative Commons Atıf-GayriTicari 4.0 Uluslararası Lisansı ile lisanslanmıştır.	
<i>The following statements are made in the framework of "COPE-Code of Conduct and Best Practices Guidelines for Journal Editors":</i>	
Ethics Committee Approval:	Ethics committee approval is not required for this article.
Declaration of Conflicting Interests:	No conflicts of interest were reported for this article.
Financial Support:	It has been reported that this study did not receive financial support from any person/institution or organization during the research and writing phase.
Statement of Support and Acknowledgment:	-
Double-Blind Peer Review:	External-independent
<i>This article is licensed under a Creative Commons Attribution-NonCommercial 4.0 International License.</i>	

EKLER: TÜRKMENÇE VE TÜRKİYE TÜRKÇESİNE AKTARILMIŞ METİNLER

Bir bar eken, bir yok eken. Öñ vagtda bir adamıñ yedi oğlu bolupdır. Olarıñ bar kâri av avlamak eken. Oğlanlarıñ hiç bir ayal doganı yok eken. Günlerde bir gün eneleri gövrelil bolupdır. Enesiniñ ayı-günü dolan vagtı, oğlanlar ava gitmekçi bolup, atasına:

– Biziñ ayal doganımız bolaysa, hovlımızıñ agzından gurcak asıp goyuñ, erkek doganımız bolsa, ok-yay asıp goyuñ – diyip gidipdirler.

Bularıñ ızında gız doganı bolupdır. Atası dervezeden gurcak asıp goyupdır. Emma bir görüp goñşusı yamanlık edip, onı ayırıp, yerine ok-yay asıp goyupdır. Oğlanlar avdan gelyärkâler, ok-yaya gözleri düşüp: «Huday bize gız dogan bermändir» diyip öykeläp, öylerine-de, obalarına-da gelmän, başga bir yerde mesgen tutup, av avlamak bilen gün görüp başlapdırılar.

İndi oğlanlar bu tayda galsınlar, habarı täze bolan gızdan alıñ.

Ata-enesi täze bolan gızıñ adına Akpamık dakıp, oğlanlarıñ yoluna göz dikip otırıpdır. Gün geçyär, ay geçyär, gelmeyärler, yıl geçyär, gelmeyärler. Bular oğlanlarından tamalarını üzyärler. Ata-enesi garrı bolansoñlar, ogullarıñ gözlegine çıkıp bilmeyärler, gıza hem aytmayarlar. Ay aylanıp, yıl dolanıp, gız dokuz-on yaşına baryar. Bir gün goñşuları üme edyär. Akpamığıñ enesine hem gelip: «Gızıñ ümä ber» diyip sorayarlar.

Enesi:

– Hon-ha, özi razı bolsa, gidibersin, özüne aydıñ – diyip cogap beryär.

Akpamık hem gövünli bolup, ümä baryar. Ümä baran gelinleriñ biri Akpamığı sınap görmek hem oña gizlin bolan bir sırrıñ üstünü açmak için şeyle diyär:

– Kimiñ erkek doganı bolsa törde otursın, kimiñ erkek doganı bolmasa aşakda, kövüş bazarında otursın.

Bu sözden soñ Akpamık hem barıp, gapıda dogansız gızlarıñ arasında oturyar. Bir garrı kempir Akpamığı:

– Viy, Akpamık, sen yokarrak geç – diyyär.

Akpamık:

Bir varmış, bir yokmuş. Evvel zaman içinde, bir adamın yedi oğlu varmış. Bunların işi avcılıkmış. Oğlanların bir tane bile kız kardeşleri yokmuş. Günlerden bir gün anneleri hamile kalmış. Anelerinin doğum yapacağı gün geldiğinde bunların ava gitmesi gerekmiş ve babalarına:

– “Bizim kız kardeşimiz olursa, avlumuzun kapısına bebek asın; erkek kardeşimiz olursa, ok, yay asın.” deyip gitmişler.

Bunlar gittikten sonra kız kardeşleri olmuş. Babaları kapıya bebek asmış. Fakat komşularından biri kötülük yapıp bebeği alıp yerine ok ve yay asmış. Oğlanlar avdan dönünce gözleri ok ile yaya takılıp: “Tanrı bize kız kardeş vermedi.” deyip, kızıp gitmişler ve bir dağın kovuğunda, bir mağaraya yerleşip avcılıkla gün geçirmeye başlamışlar.

Şimdi bunlar burada kalsınlar, haberi yeni doğan kızıdan alın.

Annesi ve babası, yeni doğan kızın adını Akpamık koyup oğlanlarının yolunu gözlemeye başlamışlar. Bir gün geçmiş, gelmemişler; bir ay geçmiş, gelmemişler; bir yıl geçmiş, gelmemişler. Bunlar oğlanlarından ümidi kesmişler. Anne ve babaları ihtiyar oldukları için oğlanlarını aramaya da çıkamamışlar, kıza da hiçbir şey söylememişler.

Aylar geçmiş, yıllar geçmiş ve kız, dokuz-on yaşlarına gelmiş. Bir gün komşuları imece yaparken Akpamık’un annesine de gelip:

“Kızını imeceye gönder.” demişler.

Annesi:

– “İşte kendisi burda, gönlü razıysa gitsin, kendisine söyleyin.” diye cevap vermiş. Akpamık, kabul edip imeceye gitmiş. Oradaki genç kızlardan biri Akpamık’u sınamak ve ona gizli olan bir sırrı aşikâr etmek için şöyle demiş:

– “Kimiñ erkek kardeşi varsa yukarıda başköşede otursun, kimiñ erkek kardeşi yoksa aşağıda terliklerin yanında otursun.”

Bu sözden sonra, Akpamık da kalkmış ve erkek kardeşi olmayan kızların arasına oturmuş. İhtiyar bir kadın Akpamık’a:

– “Hey, Akpamık, sen yukarıya geç.”

– Viy, ene can, meniñem erkek doganım yok ahırı – diyyär.

Onda ol:

– Ay, yüzigara, iliñ bir-iki doganı bolsa, seniñ yedi sanı aźdarha yalı doganlarıñ bardır, yokarık geç, yokarık – diyyär

Akpamık geñ galıp:

– Men onı bu vagma çenli atamdan-enemden eşitmedim-le – diyyär.

Onda garrı ene:

– Keyigim, olar garrı bolansoñ, özleri gidip gözlöp bilmeyärler. Gözlegine çıkarsıñ öydüp gorkup, saña-da aydyan dälidirler. Doganlarıñ pılan dağıñ govagındadırlar. Men saña eneñe aytdırmağı övrededin. Öyüñize barıp: «Ene, maña govurga edip ber» diy. Edip berer velin, her zat bilen berse-de alma, «eliñ bilen ber» diyip ayt. Eli bilen alıp berer velin, eliniñ daşından tutup, gısıp sorasañ aydar. Yogsam aytmaz – diyyär.

Akpamık ümeden gaydıp, öylerine gelip:

– Ece, meniñ kelläm ağıryar – diyyär.

Ecesi:

– Balam, näme iyip-içcek zadıñ bar? – diyip sorayar.

Akpamık:

– Ece, sen bir azacık govurga edip beräy! Kellämi birneme sarsdıraysam govı bolmazmıka? – diyyär.

Ecesi govurga etmäge başlayar.

Akpamık ecesine:

– Ece, maña oduñ üstündekä ber – diyyär.

Ecesi çemçe bilen uzadyar velin:

– Yok, eliñ bilen ber – diyyär.

Ecesi pahır eli bilen beryär. Akpamık ecesiniñ eliniñ daşından pugta tutyar.

Ecesi:

– Vay, elim yandı – diyip gıgıryar.

Akpamık:

– Ece, meniñ doganım barmı, yokmı? – diyyär.

Ecesi gızgına çıdamam:

– Bardır, emma sen bolanıñda gidişleridir – diyyär.

– Hey, barmı ses barmı?

– Pılan dağıñ govagındamı.

demış.

Akpamık:

– “Ne, anacığım benim erkek kardeşim yok ki.” demış. Bunun üzerine o:

– “Bak sen şuna, elin bir iki kardeşi varsa, senin yedi tane ejderha gibi erkek kardeşin var; yukarıya geç, yukarıya!” demış.

Akpamık şaşırarak:

– Ben, bu vakte kadar bunu anamdan, babamdan duymamıştım.” demış. O zaman ihtiyar kadın:

– “Ceylanım, onlar ihtiyar oldukları için kendileri gidemiyorlar. Onları arayıp bulmaya gidersen diye sana da söylememişlerdir. Senin kardeşlerin filan dağın mağarasındadır. Ben sana, anneni nasıl konuşturacağını öğreteyim. Sen gidip: ‘Anne bana kavurma kavuruver!’ de. Kavurup verir fakat sen neyle verirsen alma, ‘Elinle ver.’ de. Eliyle alıp verirken elini dışından tutup sıkarsan söyler. Yoksa söylemez.” demış.

Akpamık, imeceden dönüp evlerine gelmiş ve:

– “Ana, benim başım ağrıyor.” demış.

Annesi:

– “Yavrum, ne yiyip içmek istersin?” diye sormuş.

Akpamık:

– “Ana, birazcık kavurma kavuruver; başımın ağrısına iyi gelir sanki.” demış

Anası, hemen kavurma kavurmuş.

Akpamık, anasına:

– “Ana, bana ateşin üstündeyken ver.” demış.

Anası kepçeyle verince de:

– “Hayır, elinle ver.” demış.

Zavallı anası, kavurmayı avuçlayıp Akpamık’a uzatmış. O an Akpamık, anasının elini dışından sıkıca tutmuş.

Anası:

– “Vay, elim yandı!” demış.

Akpamık:

– “Ana, benim erkek kardeşim var mı, yok mu?” demış.

Anası, sıcaklığa dayanamayıp:

– “Var, fakat sen doğduğunda gitmişlerdi.” demış.

Akpamık ecesiniñ elini goyberip:

– Men oları görmäge gitcek – diyyär.

Ecesi:

– Sen tapmarsıñ, men bir köke bişirip bereyin, şonu tigirle-de git, nirä barıp dursa, doganlarıñ şol tayda bolar – diyyär.

Akpamıgıñ ecesi bir köke bişirip beripdir. Akpamık kökecigini önüne salıp, tigirläp ugranda, Akpamıgıñ bir pişicegi bar eken, olam Akpamıgıñ ızına düşüp, üç tirkeşik bolup yola düşüpdiler. Yolda baryarka pişigi kökeciginiñ bir gırasını gädipdir. Akpamık yine tigirläpdir, bolmandır. Ahır aqlamaga başlapdır. Birden palçık edip, gädigi beklemek yadına düşüpdür. Derrev palçık edip, kökaniñ gädik yerini bekläpdir. Ondan soñ tigirläp baryarka, bir dağıñ govagına barıpdır. Görse, govagıñ içi ganlı geyimden dolı. Birnäçe yerde et asılıp goylupdır.

Akpamık bu geyimleri yuvup, etden bişirip, nahar tayın edip goyupdır. Bir seretse, bir topar adam yetip gelyär. Akpamık bir yere bukulyar. Doganları gelip görseler, hemişeki yalı däl. Naharları bişirilgi, geyimleri yuvulğı, cayları arassa, hiç düşünip bilmän, tövereklerine göz aylayarlar, canlı-cemendä gözleri düşmeyär. Oğlanlar bu gice geyimlerini çalşıp, arkayın yatırlar. Ertir ava gidyärler. Akpamık yine ganlı geyimleri yuvup, nahar tayın edip bukulyar. Bular gelip görseler, düynküden hem artık edilip goylupdır. Oğlanlar dil birikdirip, her gün birimiz govagı saklalıñ diyşip, maslahat edyärler. Birinci gezek iñ ulusu galıp saklapdır velin, yadav avçı tiz uklapdır. Akpamık onuñ uka gidenini bilip, bukulan yerinden çıkıp, yine geyimleri yuvup, nahar bişirip, govagı arassalap, yine bukulıpdır. Doganları gelip görseler, nahar tayın, geyim yuvulğı. Olar: «Kim edyän eken?» diyip sorasalar, ol doganı: «Men uklap galıpdırın» diyyär. Ertir yine ondan kiçisi saklapdır. Bu hem uka gidip galıpdır. Bular yeke-yekeden garavullap altısı hem bilip bilmändir. Ahır iñ kiçisi galıpdır. Ol silaça barmagını dilip, duz sepipdir. Gözüne asıl uki gelmändir. Birden bir gız çıkıp, geyimleri yuvup, nahar atarmaga duranda, yañkı

– “Peki, nerede olduklarından haber var mı?”

– “Fılan dağıdaki mağaradalmı”

Akpamuk anasının elini bırakıp:

– “Ben onları görmeye gideceğim.” demiş.

Anası:

“Sen bulamazsın; ben bir somun ekmek yapıp vereyim. Onu yuvarla da git; o nerede durursa, kardeşlerin oradadır.” demiş.

Akpamuk’un anası bir ekmek pişirip vermiş. Akpamuk, ekmeğini önüne katıp yuvarlaya yuvarlaya gitmiş. Akpamuk’un bir kediciği varmış; o da Akpamuk’un peşine takılmış ve üçü birlikte dizilip yola çıkmışlar. Yolda giderken kedisi ekmeğin bir kenarını ısırılmış. Akpamuk yine yuvarlamak istemiş, fakat ekmek yuvarlanmamış. Sonunda ağlamaya başlamış. Birden balçık yapıp çöreğin ısırılan yerini onarmak aklına gelmiş. Hemen, balçık hazırlayıp ekmeği düzeltmiş. Ondan sonra yine ekmeğini yuvarlayıp giderken bir dağıñ mağarasına varmış. Bakmış ki, mağaranın içi kanlı giyeceklerle doluymuş. Bir miktar da et asılıymış.

Akpamuk, bu elbiseleri yıkamış, etten de yemek pişirip hazırlayıp koymuş. Bir de bakmış ki bir grup adam gelmekte. Akpamuk bir yere gizlenmiş. Kardeşleri gelip bakmışlar ki ortalık her zamanki gibi değil; yemek pişirilmiş; elbiseleri yıkanmış, yerler süpürülmüş. Oğlanlar, o gece elbiselerini çıkarıp rahatça yatmışlar. Ertesi gün tekrar ava gitmişler. Akpamuk yine kanlı elbiseleri yıkayıp yemeği pişirip saklanmış. Bunlar gelip bakmışlar ki, önceki günden de güzel yapılmış her şey. Oğlanlar “Gelin birimiz saklanalım, bu işleri böyle yapan kimse bilelim.” diye anlaşmışlar. İlk önce en büyükleri kalıp saklanmış, fakat yorgun avcı tez uyumuş. Akpamuk onun uyduğunu anlayıp saklandığı yerden çıkmış ve yine elbiseleri yıkayıp yemeği pişirdikten sonra tekrar saklanmış. Kardeşleri gelip bakmış ki, yemek hazır, elbiseler yıkanmış. Onlar: “Kim ediyormuş?” diye sormuşlar, fakat kardeşleri “Ben uyuyup kalmışım.” demiş. Ertesi gün onun küçüğü saklanmış. O da uyuyup kalmış. Sonunda bunların altısı da bunu anlayamamışlar, öğrenememişler. Nihayet en

saklamaga galan doganı bukulan yerinden çıkıdır-da:

– İnsan bolsañam, cın bolsañam dur-da kimdiğini tanat – diyipdir.

Akpamık:

– Men ıns-da däl, cıns-da däl, öz doganıñız – diyipdir.

Bular tanşıp, beyleki doganları gelyänçä, nahar tayın edipdirler. Soñra kiçi doganı ulı agalarınıñ öñünden buşlap çıkıdır. Doganlar gız doganlarınıñ ızlarından gelenine köp şat bolupdırlar. Bular Akpamıgı keyigiñ yiligi bilen bakırlar. Aradan birnäçe gün geçyär. Akpamık bir gün öy süpürüp yörkä, bir kişmiş tapıp, «piş-pişim» diyip, pişigini çağırır. Pişigi gelmänden soñ, onu özi iyyär.

Bir salımdan soñ pişigi gelip:

– Näme diyip çağırдың? – diyip sorayar.

Akpamık:

– Bir kişmişcik tapdım, şonuñ üçin çağırdım.

– Hani, onu nätdiñ?

– Gelmäñsoñ, iyäydım.

Pişigi:

– Onda oduña buşugarın – diyip, oda buşukcak bolyar.

Akpamık:

– Buşukma, men çakmak bilen ot alıp bilmerin, indi tap-sam beräyerin – diyip, yalbarıp, zordan goyduryar.

Soñ yine bir gün öy süpürüp yörkä, bir igde tapıp, «piş-piş» diyip çağırır. Pişik gelmänsöñ, yene-de özi iyyär eken.

Bir salımdan soñ pişik gelip:

– Meni näme diyip çağırдың? – diyip sorayar.

Akpamık:

– Bir igde tapdım – diyär.

– Hani igde?

– İydım.

Pişik:

– Onda oduñı söndürcek – diyip, oda buşugıp, odunu söndüryär.

Akpamık çakmak bilen ot alcak bolyar velin, bolmayar, naharam gicä galıp baryar. Ahırı nalaç bolup, govakdan çıkıp, daş-

küçüğü kalmış. Oğlan, serçe parmağını kesip üzerine tuz dökmüş. Bu yüzden, gözüne uyku girmemiş. Birden, bir kız çıkıp elbiseleri yıkayıp, hazırlamaya başlayınca, saklanan oğlan gizlendiği yerden çıkmış ve:

– “İn misin cin misin, dur da ne olduğunu söyle.” demiş. Akpamık:

– “Ben ne inim, ne cin, sizin öz kardeşinizim.” demiş.

Bunlar tanışmışlar ve diğer kardeşleri gelene kadar yemek hazırlayıp sofrayı kurmuşlar. Sonra küçük oğlan, ağabeylerinin önüne müjdelemeye çıkmış. Oğlanlar, kız kardeşlerinin arkalarından gelip onları bulmasına çok sevinmişler. Bunlar, Akpamuk’u geyiğin iliğiyle beslemeye başlamışlar. Aradan birkaç gün geçmiş. Akpamuk, bir gün ev süpürürken bir incir bulup “pisi pisi” diye kedisini çağırmış, fakat kedisi gelmemiş. İnciri de Akpamuk’un kendisi yemiş.

Bir süre sonra kedisi gelip:

– “Neden çağırдың?” diye sormuş.

Akpamık:

– “Bir incir bulmuştum, onun için çağırdım.” demiş. “Hani, ne yaptın?”

– “Sen gelmeyince yedim.”

Kedisi:

– “O zaman ateşine işerim.” deyip ateşi söndürecek olmuş. Akpamık:

– “Söndürme, ben çakmakla tutuşturamam şimdi, bir daha bulursam veririm.” diye yalvarıp zorla bıraktırmış. Sonra yine bir gün yerleri süpürürken bir igde bulup “pisi pisi” diye çağırmış. Kedi gelmeyince de yine kendisi yemiş.

Bir süre sonra kedi gelip:

– “Beni niçin çağırдың?” diye sormuş.

Akpamık:

– “Bir igde buldum.” demiş.

– “Hani igde?”

– “Yedim.”

Kedi:

– “O zaman ateşini söndüreceğim.” deyip ateşe işeyip söndürmüş.

Akpamuk, çakmakla tutuşturmak istemiş, fakat çakmağı bulamamış, yemek gecikmiş. Sonunda çaresiz kalıp dışarıya çıkmış, etrafına bakarken uzaklardan bir duman çıktığını

töveregine garayar, görse, uzagrak bir yerden tüsse çıkar. Akpamık «Şol tüsseden ot getireyin» diyip ugrayar. Barıp, gapıdan salam berip giryar velin, görse, bir çal döv otr.

Döv Akpamığı görüp:

– Şunça salam bermedik bolsañ, iki üzüp, bir yalmardım, gel, gızım, meniñ başımı gözlöp ber – diyyär.

Akpamık biraz salım dövüñ kellesini gözlöp:

– Men ot almaga geldim, gaycak – diyip aydyar.

Döv:

– Onda sen etegiñi tut! – diyip Akpamığıñ etegine ilki bir köz atıp, ızından kül guyup, soñ ot atıp: «Bar gızım» diyip ugradyar.

Akpamık odı alıp ugrayar. Yañkı guylan külüñ aşagina atılan köz onuñ etegini deşipdir, ondan kül az-azdan dökülip, ız edip gidipdir. Emma Akpamık mundan bihabar, gelip nahar bişirip, tayın edip goyyar. Doganları avdan gelip, ertesi yine ava gidyarler velin, döv kül bilen Akpamığı ızarlap gelyär. Akpamık dövüñ gelyänini görüp, gapını içinden beklöp oturıpdir.

Döv gelip:

– Gapyny aç – diyipdir.

– Yok, açsam doganlarym käyarler – diyip, Akpamyk aydıpdır.

– Onda barmagıñ birini gapıñı arasından çıkar – diyip gıryar.

Akpamık barmagını çıkarıpdir. Döv barmakdan pugta tutup, bir temen bilen deşip, ganını soryar. İzından hem:

– Doganlarıña aytsañ, iyerin – diyip Akpamygy gorkuzup, öyüne gaydıpdır.

Akpamık gorkusına doganlarına aydıp bilmeyär. Döv her gün gelip, gızıñ barmagından ganını sorup gaydyar ekeni. Akpamık gündenden horlanyar. Doganları «näme bolyar» diyseler hem «maña hiç zat bolanok» diyip cogap beripdir.

Doganları:

– Geliñ, şunu saklalañ – diyşip, ava ugran kişi bolup, bir yerde bukulup yatyarlar.

Akpamık işlerini cayba-cay edip, dövüñ

görmüş. Akpamık: “Şu dumandan ateş alıp getireyim.” deyip gitmiş. Varıp kapıdan salam verip girmiş. Bir de bakmış ki içerde ihtiyar bir dev oturmaktaymış.

Dev, Akpamık’u görüp:

– “Böyle salam vermeseydin, iki koparıp bir ısırırdım. Gel kızım, benim başıma bakıver.” demiş.

Akpamık, kısa bir süre devin başına baktıktan sonra:

– “Ben ateş için gelmiştim, döneceğim.” demiş.

Dev:

– “O zaman etegiñi aç!” deyip Akpamık’un etegine önce köz, ardından kül koyup “Hadi git kızım.” deyip uğurlamış.

Akpamık, ateşi alıp yürümüş. Fakat külün altına atılan köz onun etegiñi birazcık delmiş ve o delikten kül azar azar dökülerek ız yapmaktaymış. Fakat Akpamık bundan habersiz olarak gelip yemek pişirip sofrayı hazırlamış. Kardeşleri avdan gelip ertesi gün tekrar ava gitmiş. Bu arada dev, külü takip ederek Akpamık’un yanına gelmiş. Akpamık, devin geldiğini görüp kapıyı içerden kilitlemiş.

Dev gelip:

– “Kapıyı aç.” demiş.

– “Yok, açarsam kardeşlerim kızarlar.” demiş Akpamık.

– “O zaman parmağının birini kapının arasından çıkar.” demiş.

Akpamık, parmağını çıkarmış. Dev, parmağı sıkıca tutup bir çuvaldızla delmiş ve kanını emmiş. Sonra da:

– “Kardeşlerine söylersen, onları yerim.” deyip Akpamık’u korkutup gitmiş.

Akpamık, korkusundan kardeşlerine bir şey söyleyememiş. Dev, her gün gelip Akpamık’un parmağından kanını emmeye başlamış. Akpamık, gündenden güne zayıflamış. Kardeşleri: “Ne oldu?” deyince de “Bir şeyim yok.” diye cevap vermiş.

Kardeşleri:

– “Gelin, bunu takip edelim.” deyip bir yere gizlenmişler.

Akpamık, her işini yapıp bitirmiş ve devin

geler vakti bolanda, gapını içinden beklap oturur. Hemişe gan içmäge övrenen döv gelip, gapını kakyar velin, yedi dogan yedi yerden topulip, dövün canını asmanda kakyarlar. Onuñ kellesi «çöpden-çörden kân boların» diyip, togalanıp gidyär. Akpamıgıñ doganları onuñ ızından yetip bilmän galanlar. Birnäçe vakt geçen soñ, ol kelle birnäçe döv bolup gelip, yedi doganıñ yedisini hem öldürüp, etlerini iyip, süñklerini taşlayarlar. Akpamık bolsa keyik derisiniñ aşagina girip bukulyar. Dövler munı görmeyärler. Akpamık aman galyar. Dövler öz mekanlarına gidyärler. Akpamık dövler giden-soñ, bukulan yerinden çıkıp, doganlarıñ süñklerini bir yere yıgnap, üstünü keyik hamları bilen basırıp, bir atı münüp, galama-gala aylanıp, bilimli adamlardan doganlarını direltmeğiñ yolunu sorap yörkä, ahırı bir garrı kempiriñ üs-tünden baryar.

Garrı:

– Gızım, seniñ doganlarıñı döv öldüren bolsa, onu direltmeğiñ alacı bolar, emma gatı kındır – diyipdir.

Akpamık:

– Garrı ene, kınam bolsa, ayt – diyip, oña yalbaryar.

Garrı:

– Akmayanıñ süydünden getirip, üstlerine sepseñ, cana gelerler, emma Akmaya adam görse, iyer. Emma köşegi adamı gatı govı göryändir – diyip aydyar.

Akpamık eline yanlık alıp, Akmayanı gözlöp, yola düşyär. Ahırı bir gün Akmayanıñ köşeginiñ üstünden baryar. Köşek Akpamıgı görüp, oynap, bökceklöp, yanına gelyär. Gız köşegiñ yüzünden, gözünden sıpap, ogşap, köp mähribanlık edip, ahırı arzı-halını aydyar.

Köşek:

– Bolyar, emma enem bilse, ikimizem iyer, gel, sen meniñ goltugımıñ aşagina girip, tüyüme gabsanıp bar. Men emip, yanlıga guayayn – diyip. Sebäbi köşegiñ garnınıñ aşagina ve gapdalınıñ tüyi yerden süyrenip yörmüş.

Akpamık: «Bolyar» diyip, köşegiñ tüyüne bukulup, gö-rünmän, Akmayanıñ yanına baryar.

gelme zamanı gelince kapıyı içten kapatıp oturmuş. Sürekli kan içmeye alışmış olan dev, gelip kapıya vurmuş, fakat o an yedi oğlan yedi yerden hücum edip devin canını göğe göndermişler. Yalnız onun kafası: “Çerden çöpten çoğalıp gelirim.” deyip yuvarlana yuvarlana gitmiş. Akpamuk’un kardeşleri onun peşinden yetişememişler. Bir süre geçtikten sonra o kelle birkaç tane dev haline dönüşmüş. Gelip yedi kardeşin yedisini de öldürüp etlerini yiyip kemiklerini atıp gitmişler. Akpamuk ise geyik derisinin altına girip saklanmış. Devler, onu görmemiş. Akpamuk, sağ kalmış. Devler kendi evlerine gitmişler. Akpamuk devler gittikten sonra saklandığı yerden çıkıp kardeşlerinin kemiklerini bir yere yıgımsı. Onların üstünü geyik derisiyle örtüp bir ata binmiş ve şehirden şehire dolaşarak bilge kişilere, kardeşlerini nasıl canlandırabileceğini sorarken sonunda bir ihtiyar kadına rastlamış.

İhtiyar kadın:

– “Kızım, senin kardeşlerini dev öldürdüyse onları diriltmenin çaresi vardır, fakat çok zor.” demiş.

Akpamuk:

– “Haydi, nine, zor da olsa söyle.” demiş.

İhtiyar kadın:

– “Akmaya denilen bir deve var. Onun sütünden getirip kardeşlerinin kemiklerini yerli yerine koyup üstüne serpersen canlanırlar. Fakat Akmaya insanı görse, yer. Yalnız yavrusu insanı sever, o yardım eder.” demiş.

Akpamuk, oradan eline bir tulum alarak Akmaya’yı arayıp bulmak için yola düşer. Nihayet bir gün Akmaya’nın yavrusuna rastlar. Deve yavrusu, Akpamuk’u görünce oynaya oynaya, zıplaya zıplaya onun yanına gelmiş. Akpamuk da, yavrunun yüzünü, gözünü okşayıp yakınlık göstermiş ve nihayet isteğini söylemiş.

Yavru:

– “Olur ama anam anlarsa ikimizi de yer. İyisi mi gel, sen benim koltuğumun altına girip tüylerimin arasına saklan. Ben sütü emip tuluma koyarım.” demiş. Yavrunun böyle demesinin sebebi, karnının altındaki ve böğründeki tüylerin çok büyük ve yerde sürünüyor olmasıymış.

<p>Akmaya:</p> <p>– Adam, adam ısı bar – diyip, tarp urup başlar.</p> <p>– Ece can, adam nâme işlesin? – diyip, köşegi yalbarandan soñ, Akmaya köşesip, emdirmäge duryar. Akpamıgıñ gabı dolansoñ, köşek usullık bilen ayrılıp, otları bolup, aranı açıp ugran. Emma Akmaya-da müñkür bolup, ızından seredyän eken. Akpamık ozal atını bir yerde gizläñ eken, köşek otları bolup, atıñ yanına godaylanda, Akpamık çıkıp, ata baka ugrayar. Akmaya-da munı görüp topulyar. Gız zordan ata münüp gaçyar. Akmaya kovup, yetip bilmän galyar. Akmaya dolanıp gelyärkä, köşegine: «Gara daşlar bolgay sen, balam» diyip gargış edyär. Köşegi şol tayda gara daş bolup doñup galyar.</p> <p>Akpamık Akmayanıñ süydüni getirip, doganlarınıñ süñklerini yerbe-yer goyupdır velin, biriniñ yağırınıñ süñküni tapmandır, onu döv çeynäpmi, nädipmi, garaz yok. Bar süñküniñ hemmesini yerbe-yer goyup, süydi üstüne sepip, bir gara keçä dolapdır. Birnäçe vagt geçenden soñ, doganları asgırışıp:</p> <p>– Ay, kân yatıpdırıs – diyşip, yerlerinden galıpdırlar.</p> <p>Akpamık doganlarına eden işlerini aydıp beripdir. Olar doganınıñ beyle cepa çekenine köp gınanıpdırlar. Emma özgesi abat bolup, yeke iñ kiçileriniñ yağırınıñ süñküniñ bircigi kem bolupdır. Yedi dogan täzeden öñki yalı av avlap yöryärler. Soñ Akpamık yedi doganını öyerip, her haysına gelin alıp beryär. Emma yedisi hem ayallarından gız dogan-larını yağşı görüyär ekenler. Ayallar munı gabanışıp: «Bizi şu gızça görmeyärler, geliñ bir maslahat edeliñ» diyyärler. Onda iñ ulı doganıñ ayalı:</p> <p>– Geliñ, şunu basıp, bogazına ve gulagina gurşun guyalıñ – diyyär.</p> <p>Iñ kiçi doganınıñ ayalından özgesi şu maslahata goşulan, emma ol:</p> <p>– Beyle iş etmek bolmaz – diyip, garşılık görkezende, oña:</p> <p>– Seniñem bogazına gurşun guyarıs – diyip gorkuzanlar.</p> <p>Bular Akpamıgı basıp, bogazına ve</p>	<p>Akpamuk: “Olur” deyip yavrunun tüylerinin arasına girip saklanmış. Yavru anasının yanına varınca Akmaya:</p> <p>– “İnsan, insan kokusu var!” deyip ayaklarını yere vurmaya başlamış.</p> <p>– “Anacığım, insan burada ne yapısın?” diyip yavrusu yalvardıktan sonra Akmaya sakinleşip onu emzirmeye başlamış. Akpamuk’un tulumu dolduktan sonra yavru, yavaşça ayrılıp otlama bahanesiyle oradan uzaklaşmış. Fakat Akmaya şüphelenip arkasından gitmiş. Akpamuk, önceden atını bir yerde gizlemiş. Yavru otlamak için atın yanına yaklaşınca Akpamuk çıkıp ata doğru koşmuş. Akmaya da onu görüp koşmuş. Akpamuk güç bela atına binip kaçmış. Akmaya kovalamış ama yetişememiş. Akmaya dönüp gelirken yavrusuna “Kara taş olasıñ yavrum.” deyip beddua etmiş. Yavru, orada kara taş olup öylece kalmış.</p> <p>Akpamuk, Akmaya’nın sütünü getirmiş. Kardeşlerinin kemiklerini yerli yerince koymuş, fakat birinin eğe kemiklerinden birini bulamamış; onu dev mi çiğneyip yemiş, ne olmuş, bilinmez, neyse sonuçta yokmuş. Ondan sonra kardeşlerinin diğer kemiklerinin hepsini yerli yerince koyup sütü üstüne serpip kara bir keçeyle dolamış, sarmış. Bir süre geçtikten sonra kardeşleri aksırıp:</p> <p>– “Vay, çok yatmışız!” deyip yerlerinden kalkmışlar.</p> <p>Akpamuk, onlara yaptığı her şeyi anlatmış. Oğlanlar, kardeşlerinin kendileri için böyle cefa çekip sıkıntıya katlanmasıyla gurur duymuşlar. Yalnız hepsi sağlammış, bütünmüş, fakat en küçüklerinin eğe kemiklerinden biri eksikmiş. Yedi kardeş yeniden önceki gibi avlanmaya başlamış. Sonra Akpamuk, yedi kardeşini de evlendirmiş. Kardeşleri Akpamuk’u eskisinden daha çok sever olmuşlar. Onların eşleri: “Bizim kocalarımız bizi Akpamuk gibi görmüyorlar; sevmiyorlar. Gelin bir konuşalım, bir karar verelim.” demişler.</p> <p>O zaman en büyük kardeşinin karısı:</p> <p>– “Gelin şunu tutup boğazına, kulağına kurşun dökelim.” demiş.</p> <p>En küçük kardeşin eşinden başka herkes bu</p>
--	---

gulaklarına kurşun guyupdılar. Şonda iñ kiçi doganınıñ ayalı hem gorkusına Akpamıgıñ bir sılaçasından tutupdır. Akpamıgı şeydip, lal ve güñ edipdirler. Emma Akpamıgıñ körpe gelnecesi, gorkusına gayınagalarına hiç zat aydıp bilmändir. Akpamık gün geldiğiçe horlanyar.

Doganları:

– Uyam can, saña nâme bolyar? – diyseler hem, ol cogap bermeyär.

Ahırı yeññeleriniñ iñ ulusu:

– Muña nâme bolyanıñ men bilyän – diyip cogap beryär.

– Yeri, bilseñ, nâme bolyar, ayt-da!

Ol ayal:

– Akpamıga är gerek, yürecigine kâr gerek – diyär.

Onda agaları:

– Kimi halasa, baraysın – diyärler.

Şonda yeññeleriniñ kiçisi:

– Munu bir düyä müdürüp goyberin, kimi halasa, özi barar – diyär.

Doganları bir akmayı kecebeläp, bezäp, Akpamıgı müdürüp goyberyärler. Şol vagtlarda patıšanuñ oğlu bilen veziriniñ oğlu ava çıkan ekenler, olarıñ gözleri çölüstanda bir gara kaklışyar. Gelseler, üsti bezegli, kecebeli maya öz ugruna otlap yör.

Patıšanuñ oğlu:

– İçi meniñki – diyär.

Veziriniñ oğlu:

– Daşı meniñki – diyär.

İkisi iki yerden at salıp baryarlar velin, ine, akmayıñ üstünde kecebäniñ içinde şeyle bir gız bar velin, iyme-içme-de seret-de otur.

Yigitler:

– Ay, gız, insmıñ, cımsıñ, dillen – diyip, sorayarlar.

Cogap yok. «Gız hiç geplemese-de, lal bolsa-da alcak» diyip patıšanuñ oğlu Akpamıga öylenyär.

Aradan bir yıl geçyär, onuñ bir oğlu bolyar. Bu oğlan dört-baş yaşayar. Akpamık geplemeyipdir.

Patıšanuñ oğlu:

– Gel, indi bir ayal alayın, yogsam bolcak

fikri kabul etmiş. En küçük kardeşin eşi ise:

– “Bunu yapamazsınız.” diye karşı çıkınca onu:

– “Senin de boğazına kurşun dökeriz.” diye korkutmuşlar.

Bunlar, Akpamuk’u tutup kulağına ve boğazına kurşun dökmüşler. O sırada en küçük kardeşin eşi de korkusundan Akpamuk’un serçe parmağından tutmuş. Böylece Akpamuk’u lal ve sağır etmişler. En küçük yenge korktuğu için eşine ve kardeşlerine hiçbir şey söyleyememiş. Ondan sonra Akpamuk, gün geçtikçe zayıflamaya başlamış.

Kardeşleri:

– “Ne oldu?” diye sorunca da cevap vermiyormuş. Sonunda yengelerinin en büyüğü:

– “Buna ne olduğunu ben biliyorum.” demiş.

– “Haydi, biliyorsan söyle, ne oldu?” demişler.

– “Akpamuk’a er gerek; yüreğine, kalbine iş gerek.” demiş. Ağabeyleri:

– “Kimi istiyorsa varsın.” demişler.

O zaman yengelerinin küçüğü: “Bunu bir deveye bindirip salıverin; kimi isterse varsın.” demiş.

Kardeşleri bir ak deveyi süsleyip, üstüne çadır kurmuşlar; üzerine de Akpamuk’u bindirip uğurlamışlar. O sırada padişahın oğluyla vezirin oğlu ava çıkmış. Bakmışlar ki, sahranın bir köşesinden bir karartı görünüyor. Yaklaşınca görmüşler ki üstü süslü, çadırlı bir deve, kendi başına, serbestçe otlayıp gezmekteymiş.

Padişahın oğlu:

– “İçi benim.” demiş.

Vezirin oğlu:

– “Dışı benim.” demiş.

Onlar atlarını koşturup devenin yanına vardıklarında bir deve ve üstündeki çadırın içinde de bir kız görmüşler fakat; yeme içme de seyret.

Yiğitler:

– “Ay kız, in misin cin misin? Konuş!” demişler.

Hiç cevap vermemiş kız. “Kız hiç konuşmasa da, lal de olsa olur.” deyip padişahın oğlu Akpamuk’la evlenmiş. Aradan bir yıl geçince bir

däl – diyip, ayal gözlemäge çykyar.

Akpamık öz içinden: «Bu kembagtlık hemme yerde maña zıyan getiryär» diyip, çörek hem bişirmän oturyar.

Akpamıgıñ ogly gelip:

– Ece, çörek – diyyär.

Akpamık öñki dilsizliginiñ üstüne äri hem öylenmegiñ ugruna çykansoñ, gamgyn bolup oturşına ogluna hem çörek bermändir. Ogly yeñsesinden itip: «Ece, çörek diyyän» diyip, gatı kakan velin, bogazındaki gurşun «lark» edip gaçan ve dili açılan.

Ondan soñ Akpamık ogluna:

– Balam, gulagıma-da bir ur – diyyär.

Gulagina uryar, gulagındaki gurşun hem gaçyar, gulagı hem açylyar.

– Beyleki gulagıma hem ur – diyyär. Ogly ol gulagina hem «ece çörek» diyip uryar,

ol gulagındaki gurşun hem ga-çyp, Akpamık salamat bolyar. Patışanıñ ogly şol gün ızına bir yaş gelnı tirkäp gelyär. Ol gelen vagtı, Akpamık çökellik gaynadıp oturan eken. Çökellik çoğup, dökülip duran eken. Täze alnıp gelen gelin atıñ üstünden:

– Mesdi hayran, döküldi ayran! – diyip gıgıryar.

Heniz gelip atdan düşmedik gelnıñ beyle zäherli sözüne Akpamık:

– Geline bak, geline.

Gele-gelmän diline,

Özi eyer gaşında,

Gözi ocak başında – diyip cogap beryär.

Şazada Akpamıgıñ diliniñ açıldığını görüp, begencin-den ızına tirkäp gelyän ayalını şol vagt atdanam düşürmän, ızına iberyär. Ol Akpamık bilen täzedan bagtly yaşaşıp başlyar.

Akpamık doganlarından umıdgär bolup, ogluna altın aşık yasadıp, özüne hem aşığıñı atan vagtıñ:

– Akpamıgıñ ogly men,

Yekyagırnuñ yegeni men ,

Altın aşığım, alçı gop,

Altı dayım başı üçin,

Iñ kiçisi Bayramdır,

Bayram dayım başı üçin – diyip, aşığıñı atgyn – diyip övreden.

ogly olmuş. Bu oğlan dört beş yaşına gelmiş. Fakat Akpamık, hâlâ konuşmuyormuş.

Padişahın ogly:

– “İyisi mi, bir hanım daha alayım; yoksa olacak gibi değil.” deyip kendine gelin aramaya çıkmış.

Akpamık içinden: “Bu bedbahtlık her yerde bana zıyan getiriyor.” deyip morali bozulmuş ve yemek dahi pişirmeden oturmuş kalmış.

Akpamık’un ogly gelip:

– “Ana, ekmek!” demiş.

Akpamık, sağır ve dilsiz olmanın yanında bir de kocasının başka biriyle evlenecek olmasına çok üzülmüş, öylece kederli, gamlı bir halde oturmuş ve ogluna ekmek de vermemiş. Oğlu kızıp anasının ensesinden itip: “Ana, çörek diyorum.” demiş ve kadını, iteklemiş, sarsmış. O an Akpamık’un boğazındaki kurşun çıkmış. Böylece onun dili açılmış.

Ondan sonra:

– “Yavrım, bir de kulağıma vur.” demiş.

Oğlu kulağına da vurunca kulağındaki de çıkmış. Kulağı açılmış. “Öteki kulağıma da vur.” demiş. Oğlu o kulağına da vurmuş ve o kulağındaki kurşun da çıkmış. Böylece Akpamık, sağlığına kavuşmuş. Padişahın ogly o gün ardına genç bir gelin alıp gelmiş. Kocasının geldiği sırada Akpamık çorba kaynatmaktaymış. Çorba kaynayıp yere dökülmeye başlamış. Yeni getirilen gelin atın üstünden:

– “Mesd-i hayran, döküldü ayran!” diye bağırılmış.

Yeni gelen, daha attan bile inmemiş olan gelinin böyle zehirli ve acı sözüne Akpamık:

– “Geline bak geline,

Gelir gelmez diline,

Kendi eyer üstünde,

Gözü ocak başında.” diye cevap vermiş.

Padişahın ogly Akpamık’un dilinin açıldığını görünce sonradan alıp geldiği eşini attan bile indirmeden hemen o an, geriye gönderip Akpamık ile mutlu bir şekilde yaşamaya devam etmiş.

Akpamık, kardeşlerinden ümidini kesmemiş. Oğluna altın bir aşık yaptırıp kendisine de aşığıñı attığı vakit: —

İndi habarı Akpamıgıñ yedi doganından alıñ. Olarıñ iñ kiçisi Bayram: «Biz şeyle yağsılık eden doganımızı düyä müdürüp goyberdik, bu yıl baş yıl boldı, öldümi, barmı, biziñ habarımız yok, geliñ, onuñ ugruna çıkıp gözläliñ» di-yip, bir maslahat tapyar. Beylekileri hem muni makullap, yedi doganıñ her haysısı uyasını bir şäherden gözlöp ugrayar. Yekyagırını bir şäherde aşık oynap yören bir topar oğlanıñ üstünden baryar. İçinde bir oğlanıñ elinde altından aşık bar, ol her atanda:

– Akpamıgıñ oğlı men,
Yekyagırınıñ yegeni men,
Altın aşıgım, alçı gop! – diyyär.
Yekyagırını oğlana:

– Yene bir ayt – diyyär eken.
Akpamıgıñ oğlı yene aşıgını atyar:

– Akpamıgıñ oğlı men,
Yekyagırınıñ yegeni men,
Altın aşıgım, alçı gop!
Altı dayımıñ başı üçin,
İñ kiçisi Bayramdır,
Bayram dayım başı üçin,
Altın aşıgım, alçı gop! – diyyär velin, dayısı onu tanap:

– Hanı, oğlancık, yör, öyüñizi görkez – diyyär.

Oğlanıñ ızına düşüp baryar velin, Akpamık doganını tanayar. Doganı hem Akpamığı tanayar. İkisi hal-ahval so-raşyar. Akpamık başından geçiren vakalarını doganına aydyar.

Bir gün doganı gaytmakçı bolyar. Akpamık obañ adamlarına möy, içyan tutdurıp, yedi halta tikip, ol haltaları möy bilen içyandan dolduryar. Diñe birini nohutlu-kışmışden doldurıp, onuñ hem agzına yekece içyan salyar. Soñra:

– Her gelneceme birini ber, şunu hem iñ kiçi gelneceme ber – diyip, nohutlu-kışmış salnan haltanı beryär.

Yekyagırını obalarına gelip, her ayala bir haltanı beryär. Ayallar: «Baldızımız sovgat iberipdir» diyşip, ellerini sokyarlar velin, ellerinden möy, içyan çakyar.

Olar: «Vay-da vay» bolyarlar. İñ kiçi doganıñ ayalı hem özüne iberlen haltanı açıp görse, içi dolı nohutlu-kışmış, iñ üstünde-de

Akpamuk'un oğluyum,
Tek eğelinin yeğeniyim,
Altın aşıgım, alçı git,
Yedi dayımın başı için,
En küçüğü Bayram'dır,
Bayram dayımın başı için."

diye söylemesi için bir tekerleme öğretmiş.

Şimdi haberi Akpamuk'un yedi kardeşinden alın. Onların en küçüğü olan Bayram: Biz, bize çok iyilik eden kardeşimizi deveye bindirip gönderdik. Bu yıl, yedi yıl oldu; öldü mü, sağ mı, haberimiz yok; gelin, gidelim, onu arayalım." demiş. Diğerleri de bu fikri kabul edip yedi kardeşin her biri bir şehirden başlayarak kardeşlerini aramaya çıkmışlar. Tek eğeli kardeş bir şehre varmış, o sırada bir grup çocuk aşık oynamaktaymış. Onların içinde bir çocuğun elinde altından aşık varmış. O her atışında:

– "Akpamuk'un oğluyum,
Tek eğelinin yeğeniyim,
Altın aşıgım, alçı git!" dermiş.
Tek eğeli bunların yanına gelip:
– "Çocuk, tekrar söyle!" demiş.

Akpamuk'un oğlu tekrar aşıgını atmış ve:

– "Akpamuk'un oğluyum,
Tek eğelinin yeğeniyim,
Altın aşıgım alçı git!
Yedi dayımın başı için,
En küçüğü Bayram'dır,
Bayram dayımın başı için,
Altın aşıgım alçı git!" deyince dayısı onu tanıyıp:

– "Haydi oğlan, yürü, evinizi göster." demiş.
Tek eğeli, çocuğun arkasına düşüp gitmiş.

Akpamuk kardeşini hemen tanımış, kardeşi de Akpamuk'u tanımış. Birbirlerine hal hatır sormuşlar. Akpamuk, başından geçenleri anlatmış. Ondan sonra bir gün kardeşi dönecek olmuş. Akpamuk, obanın adamlarına böcek ve çıyan tutturup yedi çuval diktirmiş. O çuvalların altısına böcek ve çıyanları doldurmuş. Birine ise nohutlu kışmış koymuş ve çuvalın ağzına bir tane çıyan bırakmış. Sonra:

– "Şu altısını büyük yengelerime, şunu da en küçük yengeme ver." deyip nohutlu kışmış konulan çuvalı ayrıca göstermiş. Tek eğeli,

yekece içyan bar eken. Ol içyan onunñ silacasından çakıpdır-da gaçıpdır. Ol gelin iberilen sovgadına guvanıpdır. Yekyagırını hemme doganlarını çağırıp:

– Geliñ, men Akpamıgı tapdım, pılan patıšanuñ oğlı alıpdır – diyip aydyar. İzındanam Akpamıgıñ başından geçiren günlerini aydıp beryär. Yedi dogan: «Bize ulı yağşılık eden doganımızı şeyle eden bolsalar, buları yok etmeli» diyip maslahat edyärler. Bayramıñ ayalından özgesini yok edyärler. Soñ doganlar üyüşüsip, Akpamıklara mıhmançılığa gelyärler. Soñ onam alıp öylerine gaydyarlar. Gelseler, ene-ataları has garrapdır. Kiçi gelin garrılara hızmat edip başlayar. Ol Akpamıgıñ kömegi bilen gayın ağalarını öyeryär. Soñ hoşlaşıp, Akpamıgı yola salıp, yedi dogan maşgalaları bilen ene-atasınıñ yanında mekan tutyar. Bu yagdaya il-gün hem begenyär.

kendilerinin yaşadığı yere gelip her kadına bir çuval vermiş. Kadınlar:

– “Görümcemiz hediye göndermiş.” deyip çuvalara ellerini sokmuşlar ama böcek ve çıyanlar ellerinden sokmuş.

Onlar, “eyvah eyvah!” diye bağırmışlar. En küçük kardeşin eşi de kendisine gönderilen çuvalı açmış ve bakıp görmüş ki, çuvalın içi nohutlu kişmişle doluymuş. En üstte bir tane çıyan varmış. Çıyan onu serçe parmağından sokup gitmiş. O gelin kendisine gönderilen hediyeye çok sevinmiş. Tek eğeli, bütün kardeşlerini çağırıp:

– “Gelin, ben Akpamuk’u buldum, onu filan padişahın oğlu almış.” demiş. Ardından da Akpamuk ile geçirdiği günleri anlatmış. Yedi kardeş: “Bize o kadar çok iyilik eden kardeşimize böyle kötülük etmişlerse, eşlerimizi cezalandırmamlıyız.” diye kararlaştırmışlar. Bayram’ın eşi hariç diğerlerini cezalandırmışlar. Sonra kardeşler toplanıp Akpamuk’a misafirlige gitmişler. Onu da alıp evlerine dönmüşler. Geldiklerinde anne babaları çok yaşlanmış. Küçük gelin onların bakımını üstlenmiş. O, Akpamuk’un yardımı ile kocasının ağabeylerini evlendirmiş. Sonra vedalaşıp Akpamuk’u uğurlamışlar ve yedi kardeş aileleri ile birlikte anne babasının yanında yaşamış. Bu duruma da herkes çok sevinmiş.

The Portrayal of Nature in Cormac McCarthy's The Road*

Asst. Prof. Dr. Derya Biderci Dinç

ORCID ID: <https://orcid.org/0000-0002-9443-7136>

İstanbul Topkapı University, University of Economic Administrative and Social Sciences, İstanbul –
TÜRKİYE

Article History

Submitted: 06.04.2023

Accepted: 10.06.2023

Published Online: 30.06.2023

Keywords

Ecocriticism

The Road

Cormac McCarthy

Post-Apocalyptic

Nature

Research Article

* This article was checked by Intihal.net. This article is under the Creative Commons license. Ethics committee approval is not required for this article.

DOI:

<http://dx.doi.org/10.29228/JASSS.69290>

Abstract

This study aims to analyse the portrayal of nature, the interrelatedness of nature and human civilization in *The Road* (2006) by American writer Cormac McCarthy from the perspective of ecocriticism. In the novel, McCarthy presented an unnamed father and his unnamed son's struggle to survive in a post-apocalyptic world. An unknown catastrophe devastated the earth, the whole environment including the land, sea and air and dissolved the human civilization. The father and the boy took a journey to the southern coast in hope to survive and find a better life. Through their journey on the road, McCarthy delivered his vision of the end of nature and life, the earth was portrayed as a post-apocalyptic wilderness, it was cold, grey, desolate, charred, uninhabitable and dying stage on which the main characters struggle to survive. Also, he portrayed the human civilization falling into a primordial state in which the main characters faced many obstacles such as the lawless bands, cannibalism, violence, and starvation. McCarthy intended to create an ecological consciousness by challenging anthropocentric claims to view human beings and human civilization as superior to nature and blurring the traditional boundaries of culture and nature. His writing of nature was related to the consequences of human beings' ignorance of the interrelatedness of the creation, he emphasized human beings' need to realize their dependency on all non-human beings and live in concert with functioning ecosystem in order to survive.

Reference Information / Atıf Bilgisi

Biderci Dinç, D. (2023). The Portrayal of Nature in Cormac McCarthy's *The Road*. *Jass Studies-The Journal of Academic Social Science Studies*, 16(95), 139-156.

Cormac McCarthy'nin Yol Eserinde Doğanın Tasviri*

Dr. Öğr. Üyesi Derya Biderci Dinç

İstanbul Topkapı Üniversitesi, İktisadi İdari ve Sosyal Bilimler Fakültesi, İngiliz Dili ve Edebiyatı
Bölümü, İstanbul – TÜRKİYE**Makale Geçmişi**

Geliş:06.04.2023

Kabul: 10.06.2023

On-line Yayın: 30.06.2023

Anahtar Kelimeler

Eko-Eleştiri

Yol

Cormac McCarthy

Post-Apokaliptik

Doğa

Araştırma Makalesi

* Bu makale, İntihal.net tarafından taranmıştır. Bu makale, Creative Commons lisansı altındadır. Bu makale için etik kurul onayı gerekmemektedir.

DOI:

<http://dx.doi.org/10.29228/JASSS.69290>**Öz**

Bu çalışma, Amerikalı yazar Cormac McCarthy'nin Yol (2006) eserinde doğa, doğa ve insan uygarlığı arasındaki karşılıklı ilişki tasvirini ekoeleştiri açısından incelemeyi amaçlamaktadır. Romanda, McCarthy isimsiz bir baba ve isimsiz oğlunun post-apokaliptik bir dünyada hayatta kalmak için verdiği mücadeleyi anlatmaktadır. Bilinmeyen bir felaket dünyayı, kara, deniz ve havayı içeren çevreyi harap etmiş ve insan uygarlığını yok etmiştir. Romanın ana karakterleri baba ve oğlu, hayatta kalmak ve daha iyi bir yaşam şansı elde etmek için güney sahiline giden bir yolu izlemişlerdir. Baba ve oğlunun yoldaki seyahati sayesinde, McCarthy doğanın ve yaşamın sonu görüşünü iletmiştir, yeryüzü post-apokaliptik yaban olarak tasvir edilmiştir, bu yabanilik, ana karakterlerin hayatta kalma mücadelelerini verdikleri soğuk, gri, , ıssız, yanmış, yaşanmaz ve ölen bir sahne olarak tasvir edilmiştir. Dahası, ana karakterlerin kanunsuz çeteler, yamyamlık, şiddet ve açlık gibi birçok engelle karşılaştığı insan medeniyetinin ilkel bir duruma düşüşünü tasvir etmiştir. McCarthy, insanlığı ve insan uygarlığını doğadan üstün gören insan merkezci iddialara meydan okuyup, geleneksel kültür ve doğa ikiliği arasındaki kesin ayrımı ortadan kaldırarak çevreyle ilgili bir bilinç yaratmayı hedeflemiştir. Onun doğa yazıları, insanın yaradılışın birbiriyle olan ilişkisini görmezden gelmesinin sonuçlarıyla ilgilidir, insanın hayatta kalabilmesi için tüm insan olmayan varlıklara bağımlılığını fark etmesi ve işleyen ekosistemle uyum içinde yaşaması gerektiğini vurgulamıştır.

INTRODUCTION

This study aims to analyse the portrayal of nature in *The Road* (2006) by Cormac McCarthy. Nature has a significant role in the narration as one of the main characters and themes. The critical approach of this study will be ecocriticism to analyse the depiction of nature and its interactions with culture in the novel. McCarthy presented a fictional wilderness and a vanished pastoral world in *The Road* after an unspecified apocalyptic disaster. He told about the future of the world and humanity through the journey of a nameless father and a nameless son across a devastated setting to an unknown destination. They experienced a post-apocalyptic survival from nuclear winter. The road that they were on was a long unsafe road. The places that they passed through were destroyed by firestorms, horrible burns, and the persistent and spreading radioactive fallout, ash. They were grey, cold, barren and deserted landscapes. They suffered from the unfavourable weather, scarcity of essentials, restricted human relationships and isolation, and they faced abandoned houses, towns and cities, rotted corpses and unidentifiable cannibals along the way. McCarthy fictionalized a world representing the possible outcomes of human beings' changing relationships with nature. This study deals with how he revealed the anthropocentric claims to the division of culture and nature, animate and inanimate matters were insubstantial, and proved that the permanence of the human order depend on nature to exist. Not only nature but also all traces of modern culture were reduced to an alien and grey wasteland state, therefore, he portrayed a world where the certain division of nature and culture was blurred.

The Western-American themes, such as American nation's relationship to the land, the reality and the ramifications of World War II, the struggle of the opposites and the American dream's losing its significance after the Cold War have appeared as common themes in McCarthy's works. After WWII, a new period known as the Cold War took its place in history. This period brought the advent of the nuclear age, when heroism and guns were replaced with atomic bombs. After the tests of the atomic bombs, the international relations and the balance between the United States and Soviet Union and their respective allies changed. The nations struggled to have precautions against atomic bombs, developed their nuclear arsenal, and fortified their atomic armament. In addition, the battles were fought over ideological discourses covertly. In *The Road*, McCarthy reflected the discourses and the failure of the Cold War overtly; the oppositions between the archenemies were reflected as good guys and bad guys, there was also circling question of being good and bad. Another significant event that influenced McCarthy's writing in *The Road* is the trauma of 9/11. However, he never directly engaged them as the subject matters, he presented the dangers of the nuclear attack, bombing, or terrorism that threatened America's security and impenetrability. He transformed American dream that provides a dream of equality, justice, democracy and a sense of superiority and safety for nation into American nightmare. He presented nightmarish visions in his depictions of America's losing its status as the sole power. "[H]e has given us his great American nightmare... In creating an exquisite nightmare, it does not add to the cruelty and ugliness of our times; it warns us now how much we have to lose" (Warner, 2006). He has written about extreme subjects and portrayed horrible and grotesque visions about humanity by including philosophical and theological subtexts. The world has been described a place of violence, suffering or temporary punishment. It was inhabited by characters who underwent spiritual trials, transformations, or agonies. In other words, McCarthy envisioned the violent end of the human world; he portrayed post-apocalyptic visions through looming environmental disasters. Therefore, he dealt with the interactions of human culture and nature; literally, he reconsidered Americans' relation to the land. "Americans have always sought to define their nationhood via their relationship to the land, no matter whether the country's essence be identified as garden or wilderness" (qtd. in Walsh, 2009: 275). On the other hand, there were love, bond, hope and beauty in the world in his works despite the brutality, cruelty, violence, agonies, deviation, and ignorance. *The Road* is one of McCarthy's works that

reflected these Western-American themes. It was set in the ruins of modern America after a possible devastating nuclear explosion. He predicted the results of contemporary American culture's perception of nature.

The Road is about the end of the world following a catastrophe of unimaginable degree in which a nameless middle-aged father and his nameless young son tried to remain alive. McCarthy fictionalized a post-apocalyptic world, "[It] is McCarthy's most cataclysmic representation of loss, as the living world itself and everything in it swallowed up in this post-apocalyptic vision" (Hage, 2010: 102). The narration began after the destruction of the world by a terrible and undefined catastrophe, it never explicitly disclosed the source of this apocalypse. A religious event or natural phenomenon such as meteor stream or comet strike could be listed for the possible reasons of this catastrophe. However, "McCarthy... didn't believe that climate change or environmental disaster would be the end for humanity; it would be the violent nature of the human race itself" (Hage, 2010: 141). Throughout of the novel, there were details and traces of this unnamed apocalyptic event which insinuated that it could be a human-made catastrophe, there are some clues for its causality in this survival narrative. The moment of the occurrence of the event was mentioned in the novel; "[t]he clocks stopped at 1:7. A long shear of light and then a series of low concussions" (McCarthy, 2006: 30). This image suggested that, in all probability, a nuclear explosion released extensive quantity of energy in the form of blast, extreme and intense wave of heat and radioactive particles and rays.

Anthropocentric ethics, claims, modern science and technology were to be blamed for creating this disaster. The ecosystem has been altered by humans for anthropocentric purposes. Anthropocentrism claims that human beings have intrinsic value and cognitive ability to order and recognize moral value so they are the central figures in the universe, superior to nature and separated from it. "In anthropocentric culture, nature and animals are constructed according to the same logic of the One and the Other, with nature as Other in relation to the human" (Plumwood, 2005: 106). Nature that is constructed as 'the other' has been seen as a resource that exists for the sake of well-being, prosperity, and benefits of human beings. Human beings have changed and exploited everything around themselves, the footprints of their desires, habits can be seen in every part of nature. They have ended nature as an independent force that has intrinsic value. This concept has been questioned and challenged by a number of environmental philosophers, scholars, and writers. Ecocritical analysis of the portrayal of nature in literary study requires the engagement with the concept of anthropocentrism. Anthropocentrism is widely accepted as a central concept in ecocriticism that deals with systematic and unjustified attitudes to nature in traditional western culture. The main aim of ecocriticism is to identify human attitudes towards nature. These unjust, discriminating and exploitative attitudes of human beings have changed and devastated the environment and this have brought devastation to human beings at the same time because of the mutual relations of nature and culture. Human beings are part of the ecological cycle, so their relationship with nature in the ecological system should be harmonious. McCarthy is one of the writers who proved the fragility of anthropocentric claims and the danger of prioritizing human culture and progress over interrelatedness of human culture and nature. In the novel, human culture's survival was connected to the existence of nature, the catastrophe ended not only nature but also the modern civilization that the father knew.

McCarthy left out the origin or the cause of the world's destruction; rather he dwelt on the ramifications of the apocalypse itself to reflect the interrelatedness of nature and human culture after the eco-centric cycle was irrevocably damaged and broken. In his article *Civilisation Ends*, George Monbiot states that "[McCarthy] considers what would happen if the world lost its biosphere" (2007) in his environmental novel. In *Ecocriticism* Greg Garrard writes, the apocalyptic narration is "proleptic" (Garrard, 2004: 86), it is related to the to the idea of future reckoning as it anticipates the results of

human beings' present actions as foreseen in the future. McCarthy insinuated a horrible portrayal for the future of America. He elaborated on the terrible nuclear explosion that killed millions of people and led to the end of nature. "The invention of nuclear weapons may actually have marked the beginning of the end of nature: we passed, finally, the capacity to overmaster nature, to leave an indelible imprint everywhere all at once" (McKibben, 2003: 70). The nuclear peril was one of the threats to the ecosystem as it brought about a nuclear winter; the widespread firestorms, the smoke and the persistent and spreading radioactive fallout. The dust following the nuclear explosion prevented the sunlight from reaching the earth's surface, resulting in a sudden decrease in global temperature, and the global coldness threatened and destroyed the essential ecosystem on which all life depended. This led to scarcity of resources, foods, crops. As a result of this, millions of people across the globe were threatened with starvation in nuclear famine. Furthermore, the survivals were displaced from their lands and became refugees after large radioactive release. On the roads, there were refugees who were "[w]earing masks and goggles, sitting in their rags by the side of the road like ruined aviators" (McCarthy, 2006: 15-16). The main characters were described as "the transient and anonymous figure of the refuge" (Murphet & Stevens, 2012: 68) as they were displaced from their land.

In relation to the possibilities of post-apocalyptic scenarios, the environmental apocalypticism deals with not only "anticipating the end of the world, but [also] attempting to avert it by persuasive means" (Garrard, 2004: 99). McCarthy's main intention of foreseeing the end of the world was to prevent it by presenting the severity of the long-term ramifications of the nuclear danger through the main characters' journey. They took a journey to southward to survive and to find a better life. The narration was built around their endless movement across the road. The title of the novel refers to the road of their journey. "Virtually all of Cormac McCarthy's fragmentary, often picaresque, novels are road or trail novels involving walking, riding, driving, rowing, or some combination thereof, and all of his characters are indeed ... men of the road... we have come to the end of the road" (Frye, 2013: 133). The characters in the novel are McCarthy's men of the road, the main concern and the purpose of life along the road was survival. "The Road deploys a narrative form that asks questions about fundamental survival in an apocalyptic context" (Gifford, 2013: 10). They strived to stay alive in the harsh weather so they wandered to find essentials such as shelter, food, and water, and they kept themselves away from pitiless predators, cannibals. For McCarthy, the nature of the disaster was less important than learning how to survive while the effects of nuclear explosion were lasting for decades. The whole layers of environment; land, atmosphere, and sea were devastated, the life on earth was dead and dying.

The Portrayal of Post-Apocalyptic Nature

McCarthy's portrayal of nature in *The Road* was reminiscent of post-apocalyptic wilderness. To analyse the portrayal of nature in the context of wilderness, there are two visions of wilderness: one was corrupted, changed, devastated by anthropocentric concerns of human beings. It is "a novel without nature," the narration is bereft of the "aesthetic of nature" and "any firm evidence of causality" (Gifford, 2013: 7). On the other hand, one was powerful and ferocious and no longer under the threat of human civilization.

The narration began after the main characters had been on the road for some time. At the beginning of the novel, the man woke up from a dream; he recalled his dream that was incarnation of the hell, in which he was guided by the boy into a large stone room through a deep cave. In the cave, on the far shore, he saw a creature in a black lake "that raised its dripping mouth from the brimstone pool... gave out a low moan and turned and lurched away and loped soundlessly into the dark" (McCarthy, 2006: 2). The creature represented the powerful and ferocious nature. This horrible dream recalls Plato's allegory of cave that "meant to be a representation of life on earth" (Frye, 2013: 62). This

foreshadowed their experiences on the road and the subversion and destruction of the ideal pre-apocalyptic American dream world that had established social structure, traditions, order, norms, beliefs, and values. He envisioned the ultimate scene of post-apocalypse in this dream; the collapse of the superiority of the human civilization and human beings' suffer from the desolate silence, darkness, and coldness of the landscape along the way, "[t]he father's inner dream life reflect[ed] his outer existence in an utterly bleak and savage world" (Hage, 2010: 79). Nightmares which took a significant part in the narration also told about father's psychology, "In gothic fiction, caves often house monsters and their monstrosities, psychological manifestations of horror and hysteria" (Frye, 2013: 47). The nightmare represented the anxieties and agonies of the father who was armed with a flare pistol to keep the boy safe and alive and kill him in the horrible post-apocalyptic world. Substantially, McCarthy transformed American dream into nightmare through nightmarish visions in his depictions of nature and culture. He predicted the future of America.

From his nightmare dream world, the father woke up to the darkness and coldness of the real world in the woods. The reader with him woke to the setting of the novel. The whole setting of the novel was burned and bereft of life, they travelled through the burned land. It is very clear from the very beginning that McCarthy's portrayal of the setting that was described as "barren, silent, godless" (McCarthy, 2006: 2) was reminiscent of nuclear winter on the earth. Its greyness, silence, stillness, infertility, barrenness were the climatic effects of nuclear explosion. Nuclear explosion sent huge amounts of soot into the sky. The sky that was covered by ash and toxic particles became grey, this "grey marks the sheer fragility of the post-apocalypse" (Murphet & Stevens, 2012: 10). And the soot blotted the sun from the sky, it was hidden by thick ash so temperatures dropped around the world, the extremely cold weather left many places frozen. "The snow lay deep and grey" (McCarthy, 2006: 58) when it rained, it was cold and ashy. From the opening scene to the end, there were the signs of nuclear winter on the earth.

A terrible darkness, coldness and silence were coming, "nights dark beyond darkness and the days more grey each one than what had gone before" (McCarthy, 2006: 2). The father feared that it was extremely difficult and unsafe for them to survive another winter here, that's why, the main characters were heading to the warmer southern coast. They were displaced by the extreme weather and became the figure of the refugees. The atmosphere was covered by ash, dust and carbon. There was no light of sun and everything faded into the murk; so they had poor sight, they could not see further clearly, "[l]ike the onset of some cold glaucoma dimming away the world" (McCarthy, 2006: 2). Metaphorically, this meant that they did not have any hint of their future, they were heading southward to an unknown destination and an uncertain future. It became hard for them to breathe at times in addition to see due to the ash-laden air. They used masks to filter the poisonous air and to protect themselves. There was strong and hard gust of wind that blew the grey dust and sparks of fire away, it carried the ashes of the pre-apocalyptic world to and fro. Dust, ash, atmospheric detritus that was blown covered and solidified the landscapes, homes, and people and led to the contamination of large areas of land. The radioactively contaminated areas, places, and the habitat that could house a variety of animals, trees, plants, and herbs slowly decayed and died. Nothing grew and lived in these contaminated areas, as a result, the existence of species in flora and fauna was destroyed. The ash-laden sky and lack of sunlight that was the reality of their physical environment became their constant travelling companion, wherever they travelled.

The man held binoculars to explore the desolate and dangerous world when it was light enough, he searched anything that was colourful, alive, active or moving in the valley below but it was impossible for him to see it. He viewed only the wasted country and the parts of road among the dead trees. "The road was empty. Below in the little valley the still grey serpentine of a river. Motionless and

precise" (McCarthy, 2006: 3). The river in the valley was grey, silent and still, surrounded by dead reeds. While passing through a desolate black burn in the river valley, they witnessed the burnt trunks of trees on every side of the river. The trees were dead so they would no longer grow new leaves or branches. The pine wood was burned away. "The chary dawn, the cold illucid world...A colourless world of wire and crepe" (McCarthy, 2006: 69). The natural landscape had been consumed in fire. Even the soil was burned away, "They were days fording that cauterized terrain...Where all was burnt to ash... Cold to crack the stones" (McCarthy, 2006: 7). In addition, the natural land was wet and freezing cold, therefore, it lost its fertility and its role as a provider of food, plants, crops, vegetables, and fruits. "The land was gullied and eroded and barren" (McCarthy, 2006: 108). It was so infertile and dead that even the invasive plants such as kudzu could not survive. Marsh or wetland that provided habitat for many species of plants, animals and insects was dead. There was no biological production, the reeds were lying dead over the water. All animate or inanimate things in nature lost their potential energy and power to grow and develop according to their biological natures.

The extend of devastation is repeated throughout of the novel, in the country surrounding the road, the whole of nature including seas, rivers, creeks and the other natural objects were burned, grey, still, poisoned and dead. While passing on the river, the slow dead water flowing underneath. "A lake down there. Cold and grey" (McCarthy, 2006: 10). They found a creek across a wasted farmland, its water was very little, the man filled it to a jar, and they set filtering the ash from the water and drank it, as it was their only choice.

There were few animals in this post-apocalyptic world because it was very hard for them to survive. The bones of dead animals were scattered around on this barren land. Sea was "[c]old. Desolate. Birdless" (McCarthy, 2006: 131). There were few surviving birds; the man listened to migratory birds whose "half muted cranking's miles above ...He never heard them again." (McCarthy, 2006: 30) The crows could not fly as the ash-filled air affected them, if they flew, they could freeze so the flying crows were meaningless for the boy who belonged to post-apocalyptic world. The few surviving dogs that the main characters encountered on the way were gone and never heard again as they were eaten by cannibals.

In addition, the existing natural objects were transformed into something in the form, character or appearance outside of nature. They pulled the morels from the ground and depicted them as small alien-looking things. They depicted the sun that is the source of light and heat as unfamiliar because "the alien sun [was] commencing its cold transit" (McCarthy, 2006: 108). They wondered whether the sea was the same, whether it was blue or not.

The man and the boy were heading to the southern coast to reach warmer climes and alive nature. However, when they reached the southern coast, their fortunes did not change, they found only the same wasteland. The cold and rainy weather was similar to seascapes in the northern world. "Out there a grey desolation. The endless sea crawls" (McCarthy, 2006: 135). The sea and the beach were grey, freezing and alien as the rest of the country. While moving towards the beach, the wind blew from the sea did not smell as sea, "the desolation of some alien sea breaking on the shores of a world unheard of" (McCarthy, 2006: 131). There were dead sea moss, sea oats, grass, salt grass; the fish bones inhabited the beach. There were no gulls or seashore birds. "The bones of seabirds. At the tide line a woven mat of weeds and the ribs of fishes in their millions stretching along the shore as far as eye could see like an isocline of death. One vast salt sepulchre (McCarthy, 2006: 135), therefore, the sea was described as graveyard of fishes and seabirds. "The empty hope of the sea, which the man and boy resolutely struggle toward, in anticipation of signs of life, is dead as well" (Hage, 2010: 119). The sea was no longer blue, it was grey, "the lead-coloured sea shifting in the distance" (McCarthy, 2006: 160) and the waves were rolling dull. The depictions of the horrible visions of the sea the beach, and the destruction of

marine life tell about the long-lasting ecological destruction.

In addition to these visions of wilderness that was devastated by anthropocentric concerns of human beings, there was another vision of wilderness that was proved to be more powerful than human civilization and no longer under the threat of it. Following the catastrophe, the devastated nature ceased to provide anything to the survivors. Fire storms, freezing temperatures, earthquakes, hostile and inhospitable environment and falling trees, were threats to the man and the boy on the road and made their journey harder. The nature was described as pitiless force, blindly indifferent to their plight. This meant something different than it used to. They "slept but a sea apart on another beach among the bitter ashes of the world or stood in their rags lost to the same indifferent sun" (McCarthy, 2006: 133). The sun was described as indifferent to their suffering the extreme cold. The brutality, harshness, ruthlessness, and grimness of McCarthy's vision of nature tell what happens when nature overturns against humanity.

McCarthy recreated Old World Wilderness concept in the western and American traditions. The western and American cultural tendencies defined the wilderness as waste that had negative connotations of deserted, desolate, barren and savage. *The Road* "is a 'reversed story' of the conquest of the American West since, like the earlier pioneers, these two characters face an inhospitable land and all kinds of cruel enemies" (Gifford, 2013: 5-6). The man and the boy's experiences within the natural world recalled the experiences and sufferings of the first explorers and white settlers in the 16th-17th centuries who confronted the wilderness and described it as alien and unknown enemy. "[W]ilderness fits the settler experience in the New Worlds... with their apparently untamed landscapes and the sharp distinction between the forces of culture and nature" (Garrard, 2004: 60). The wilderness was an unknown enemy to be feared, discovered and controlled and it "is the place of exile" (Garrard, 2004: 61). The road became a place of danger, trial and exile for the man and the boy. They took a journey through old world wilderness to reach warmer climes, to escape persecution of the bad guys and to find good guys. They experienced the feelings of fear or terror in wilderness. The post-apocalyptic wilderness was unpredictable and violent. For example, the unpredictable natural event, earthquake "neared, growing louder. Everything trembling" (McCarthy, 2006: 15). It created fear in the boy. He clenched his father crying. The earthquake proved the power and performance of nature. Its essence was understood through its capacity and action. In short, it appeared in the narration to say that nature was something clearly had power, active, moving and independent. When they were in the woods, they heard "[a] low thunder coming from the river. It was a waterfall dropping off a high shelf of rock and falling eighty feet through a grey shroud of mist into the pool below" (McCarthy, 2006: 21). This was the first time that the boy had seen a waterfall in his life, he was not familiar this kind of powerful natural event. He stared it in bewilderment and exclaimed "Wow." It was not easy for the boy to stop looking at the remnants of nature or barely functioning ecosystem. "There are some other moments where the natural world (or what remains of it) is able to inspire wondrous feelings. Such an example occurs when the boy is awestruck upon seeing the waterfall" (Walsh, 2009: 266). The appearance of the waterfall inspired the sense of discovery, after then, they walked through the wood that was once a rich southernwood, there had been apple, pipsissewa, rhododendron, and ginseng. They bit a piece from the edge of a mushroom and they discovered its taste.

While old world wilderness existed in post-apocalyptic world, new world wilderness that "is the natural, unfallen antithesis of an unnatural civilization that has lost its soul" (qtd. in Garrard, 2004: 69) existed in the pre-apocalyptic world. The narration gives some details about the pre-apocalyptic world in the father's stories, memories, dreams, and flashbacks. In them, nature meant joy at fresh and active beauty. The entire universe of existence around the man collapsed. The sacramental value, the purity and beauty of wilderness, the sun, clear water, clean air, white snow, and refreshing air that he was

once familiar disappeared and never existed again. The father, the boy and the reader were taken to the past by stories, memories, dreams, and flashbacks in a nostalgic sense. The narration of the novel moved from the horrible reality of post-apocalyptic world to the father's dream world. In a very clear way, it compared and contrasted the nightmares of the post-apocalyptic world and father's world before the catastrophe in father's dreams and memories. "His dreams brightened. The vanished world returned" (McCarthy, 2006: 113). The wilderness was still alive, active, bright, and colourful in dreams and memories, and related to the scenes of goodness, bliss, and happiness. The man remembered the colourful images of trees, bright sunlit, flowers along with his family, friends, his comfortable house, his happy marriage to motivate himself to survive and to re-establish the lost world for the boy who was familiar with only the cold and grey existence.

To keep the sensations of the pre-apocalyptic world, the man arranged them in language, stories, and memories. It was obviously seen that he was overwhelmed by them. The man recalled and recounted a perfect day of his childhood in which he was a small boy. In the fall, he and his uncle rowed across a lake whose shore had birch trees and evergreens. They collected the fallen trees as firewood. The water of the lake was clear, there were yellow leaves, his uncles studied the tree stumps, they got wet while picking the roots of the trees. This was a perfect day "to shape the days upon" (McCarthy, 2006: 7). While rowing and collecting the woods in the lake, he experienced the beauty, bliss and impressiveness of the natural world. He found the peacefulness, calmness and admiration in pastoral images; the nature appeared as a tamed and controlled entity. "This reminiscing could be read as an act of archiving the present, with its possibilities of selective idyllic deceleration" (Smith, 2006: 103). The man felt a strong nostalgia for his childhood, as the beauty of the natural world and the sensations that it created in him had disappeared. There was no longer a perfect day to build days upon. The following days were only post-apocalyptic nightmares after the catastrophe. The loss of nature meant sadness at anthropocentric perception. The man recounted his childhood memory of snakes burnt by the men who watched them burn without feeling compassion. This memory presented the wickedness of human beings against nature.

The burning snakes twisted horribly and some crawled burning across the floor of the grotto to illuminate its darker recesses. As they were mute there were no screams of pain and the men watched them burn and writhe and blacken in just such silence themselves and they disbanded in silence in the winter dusk each with his own thoughts to go home to their suppers. (McCarthy, 2006: 114)

The snake was a creative life force in many cultures, symbolising fertility, rebirth, transformation, immortality, healing and wisdom. The burning snakes symbolise the loss and absence of these symbolic meanings and knowledge and wisdom in this post-apocalyptic world. The snake "symbolized the umbilical cord, joining all humans to Mother Earth" (El-Sobky, 2007: 1357). That's why, these burning snakes referred to human beings' losing their bond with nature.

One of McCarthy's astonishing talents is the intensely evocative quality of his landscapes and dramas of animal life. Fully as important as the human actions in the story are animals which emerge as more than symbolic—they are an analogical extension of the story of man in the landscape. (qtd. in El-Sobky, 2007: 1346)

On the road, the man recalled the memories of his life with his wife before and after the catastrophe. It is learnt that the wife was pregnant when the catastrophe hit the earth; the boy was born after the catastrophe.

A creation perfectly evolved to meet its own end. They sat at the window and ate in their robes by candlelight a midnight supper and watched distant cities

burn. A few nights later, she gave birth in their bed by the light of a drycell lamp...Beyond the window just the gathering cold, the fires on the horizon. (McCarthy, 2006: 34)

When the family were in their eight years of survivalist living; they were terrified by being raped, murdered and devoured by the cannibals. The mother felt hopeless and emotionally and physically weak while her husband was getting ready for their departure. She said,

No, I'm speaking the truth. Sooner or later they will catch us and they will kill us. They will rape me. They'll rape him. They are going to rape us and kill us and eat us and you won't face it. You'd rather wait for it to happen. But I can't. I can't. (McCarthy, 2006: 32)

The mother did not have desire to survive in the face of despair. In addition, she mocked her husband's plans and stated that "[they] we're not survivors. [They] were walking dead in a horror film" (McCarthy, 2006: 32). She defined the journey to the south futile and dangerous. She could not endure the violence so she left behind her family. The man believed that she chose to commit suicide to avoid facing the horrors. Nevertheless, "the wife committed suicide ...not because she [was] a weak woman but because she succumbed to a deadening coincidence between the imagination and reality" (Hoberek, 2014: 94). Another reason for her leaving could be that she believed that her weakness would make them vulnerable to bad guys and the man had two bullets left that could be used to kill the boy and himself. She continuously repeated that she could not help them. Moreover, she refused to say goodbye to her son. Her cold and unfeeling leaving was "her final gift" (McCarthy, 2006: 34). The warmth of their marriages and maternal existence dissolved like the physical world does.

The absence of maternal presence, warmth, and care can be related to the absence of warm and nurturing nature. Nature and mother or female figure was absent or damaged in the post-apocalyptic world so they could no longer support those who needed them. At the end of the novel, the caring and warm female figure appeared and held the boy along with the appearance of the slight hope. "The absence that creates the coldness of the new world, and yet the man does have another story to tell – the insistence on being the good guys and carrying the fire that the boy repeats" (Frye, 2013: 170) rather than the mother, the man functioned as protective, nurturing, and devoted figure who took the horrific journey for his son's survival and welfare. He believed that god chose him to guard the boy, described as his warrant. The boy was the symbol of slight hope, goodness, light, and civilization and a reason for father to live in this horrible wasteland. Despite the father's belief in the promise of mobility and journey, there was increasing sense of violence on their way further south.

In his dreams and memories, the woman appeared in natural beauty, liveliness and colours and happy times. She came to the man like a natural and mysterious entity. The man envisioned his bride's appearance from a green and leafy canopy. He remembered the concrete memories and mnemonic things of his dead wife; he recalled "everything of her save her scent" (McCarthy, 2006: 9) and feeling her stockings through her summer dress in a theatre. He desired to solidify this moment. He had daydreams and wished that "there was no waking" (McCarthy, 2006: 9) when he woke up to the reality, the warm feeling of touching his wife was contrasted to the condemned coldness and darkness of the post-apocalyptic world. Angrily and hopelessly, he called the God to call down his dark and cold.

There was contrast of this post-apocalyptic world and pre-apocalyptic world in the father's dreams. The father's previous life that had natural beauty, fertility, liveliness and colours only existed in his withering and weakening memories. He remembered that he was roaming in a blooming forest, there were birds flying before them, "[t]he sky was aching blue" (McCarthy, 2006: 9). However, he knew that he would wake up from this memory to the reality, the blue sky, flying birds and flowering wood in his memory began to fade away. "The taste of fruits from some ... Like the dying world the

newly blind inhabit, all of it slowly fading from memory” (McCarthy, 2006: 9). The man tried to think of the pre-apocalyptic world to say but it was not possible for him because the whole world was reduced to main elements, “[t]he world shrinking down about a raw core of parsible entities” (McCarthy, 2006: 52). There were no complex, abundant or plenitude of things. He was slowly forgetting the concepts and the names of animate or inanimate objects in nature and culture like the names of animals, birds, colours, foods etc...because they ceased to exist. He had had some fundamental feelings in the past such as the capacity to hope, feel empathy, love and compensation, but now he lost these feelings, he was not able to feel any emotions or think clearly. “Finally the names of things one believed to be true. More fragile than he would have thought. How much was gone already? The sacred idiom shorn of its referents and so of its reality...In time to wink out forever” (McCarthy, 2006: 52). When the names of concepts or objects faded from narration and memory, the objects and concepts lost their existence in human world. The father’s effort to tell about the memories and stories meant “the illusory nature of memory, of the inability of cultural artefacts to truly represent the thing they claim to, a situation that can only be remedied by narrative and efforts to tell of things that have been lost” (Walsh, 2009: 268). It was very hard for the man to carry these images in the world of the boy.

The world was disappearing in both the memory of the man and reality since it was still burning. The natural world was seemingly beyond repair or replenishment. It was no longer a place for reinvigoration and renewal. For example, “he made his way down through the ruins of an old apple orchard, black and gnarly stumps, dead grass to his knees” (McCarthy, 2006: 69). In the ruined orchards, the trees were black, he picked brown, shrivelled, rotten and tasteless fruits such as peach and apple. There was “loss of continuity...between memories of the departed world and a present experience in which those memories have no traction” (Murphet and Steven, 2012: 46). The man and the boy generally woke from the memories and the dream worlds of the man to the nightmarish reality of the post-apocalyptic world, to the sounds of earthquakes and the falling trees, to nothingness, emptiness, and darkness, death, freezing weather in dirty, barren camps or abounded houses. Consequently, the post-apocalyptic wilderness scenery created by nuclear winter during the movement of the main characters on the road dominated the narration.

The Dying Human Civilization

The Road was set in the ruins of modern America. In addition to nature, the catastrophe overwhelmed the civilized system or order that humanity built in advance. “The manmade and the natural achieve a gritty sameness in the wake of an unexplained apocalypse” (Estes, 2013: 32). The reason is the interdependency of human civilization and nature, the mutual feedback between them. A shift in one led to a change in the other. The catastrophic disruption to the balance threatened the continuation of human civilization. McCarthy proved that protecting or restoring nature was for the benefit of human civilization. The loss of nature that is life-support system threatened life on earth and human beings. When human beings lost their relationship with nature that is the provider of the essentials that human beings all rely on for their survival and well-being, they lost their relationship with civilization, their cultural identity and stability were strongly influenced and shaped by environmental changes or disasters. Unlike the anthropocentric claims of division and hierarchy of human and nature, human civilization and nature were bound up, nature “is one which constantly tests the boundaries on which the concept is founded by showing humans and technology as inevitably bound up in what is ostensibly their opposite”(Estes, 2013: 86). McCarthy highlighted that nature was the defining force in human lives; however, this was understood in its absence or death, it was no longer a separate entity around human beings. Therefore, all traces of modern culture no longer function after the devastating event. “[The writer] delivers the death of all civilizations in the post-

apocalyptic rendering *The Road*" (Hage, 2010: 38). The meanings, validity and permanence of the existing cultural systems were questioned in the novel. He implied that human civilization could only survive in harmony with natural landscapes.

On their way to the southern coasts, the characters experienced post-apocalyptic survival; they scavenged for resources, built shelters, and fended off threats in the urban landscapes, countries and cities. The post-apocalyptic tone was located in the descriptions of cities and countries which were in ruins. They mainly had been damaged by burning, ash and dust covered everything. There was nothing to see when the man held binoculars to the city. Only the outline of a burnt city was seen. The city stood in greyness, the grey shape of it appeared as an apparition. There were many bleak and challenging visions of city, one of the coastal city had "the murky shape" and. The whole world had been dissolved into a grey and black wasteland, filled with the burned, melted, rusted, dusted, and rotten junk of a fallen civilization. Cities were littered with the wasted garbage. They woke "in the black and freezing waste" (McCarthy, 2006: 167) in the city. When the main characters were on the road in the old mill town, they found that people scattered electrical appliances, furniture, tools. Technological progress, appliances, material goods all that once made human beings' lives easier in fact contributed to the end of their lives. All aspects of pre-apocalyptic modern society were not working; the city had no electricity, lights, gasoline, factories, stores, communication and transportation systems or automobiles. The buildings, such as hospitals, collapsed and laid in waste throughout a zone of complete destruction extending for kilometres.

The garbage heaps of the ruined cities, countryside, and plantation houses became places for the few remaining people to survive. In addition, and they tried to find refuge in the ruins and garbage heap of the lost civilization. The abandoned towns, houses, and places also functioned as temporary sanctuaries; the man and the boy like the other survivors used these places as shelters while avoiding the horrible roaming bands of road agents known as bad guys. They discovered an underground bunker that might be built against nuclear terror, it was filled with food and other essentials. It was a reminder of "[t]he richness of a vanished world" (McCarthy, 2006: 81), the bounty of a disappeared world made them feel a little bit of relief and happiness and it saved them from starvation. "Crate upon crate of canned goods...Canned hams. Corned beef. Hundreds of gallons of water in ten-gallon plastic jerry jugs. Paper towels, toilet paper, paper plates. Plastic trash bags stuffed with blankets" (McCarthy, 2006: 81). After resting and enjoying this richness of consumer culture and technology for a few days, they prepared for their journey. Civilization, the negative side or the other of nature, was associated with positivity with its helping role in opposition to the impending role of nature to human beings. "[T]here is the predominately helping role for technology balanced against the largely hindering role of nature in the text" (Estes, 2013: 201). The starving survivors including the man and the boy made choices about how to face challenges to adapt to the changes, they sought prosperity or survival in their new contexts. Therefore, they endlessly roamed and plundered the charred ruins of abandoned buildings and scavenged the garbage in search of essentials supplies, food, and water.

Everything damp. Rotting...he saw for a brief moment the absolute truth of the world. The cold relentless circling of the intestate earth. Darkness implacable. The blind dogs of the sun in their running. The crushing black vacuum of the universe...Borrowed time and borrowed world and borrowed eyes with which to sorrow it. (McCarthy, 2006: 76)

McCarthy questioned the effectiveness and stableness of the systems in the world, he "once again manages to destabilize his readership, to force us to question the validity and permanence of the systems through which we know the in the wake of the sun world and our place in it." (Walsh, 2009: 268) He was aware of the impossibility to control, order or stabilize the world. Everything in this world

was borrowed for only a short period; the world was moving in relentless circling, despite the world in its orbits circling, there was cold, and an implacable darkness. In the same way, the haunted dogs were running in their endless orbits by pulling the sun across the sky, they could not understand what they were doing as they were blind. This reality could not be understood or changed. Things were as they were. The man felt the despair and hopelessness at the doomed situation that they were facing. He feared that the end was likely near. The world would be lost to them, they would die, and their bodies would decompose. The human civilization was temporary. This post-apocalyptic world that was “devoid of the markings of humanity” (Hage, 2010: 48) appeared as a wilderness, human-made structures such as roads were melted into the landscape, converted to jungles.

Moreover, the most significant aspects of modern cultural artefacts such as coins, advertisements, states and calendar lost their significance and code of meaning. For example, the man had not kept a calendar for years as there was no need to order the time which was lost. “The full extent of McCarthy’s syncretic vision is revealed in condensed form: the fall of the planet, the decline of civilization and the loss of meaning are inseparable from each other” (qtd. in O’Connor, 2017). The modern cultural artefacts could not truly represent the thing they claim to. For example; marketing images including canned foods such as, olive oil, milk, tea, coffee etc... and grocery cart lost their meanings. Normally, they were familiar signifiers of abundance, consumerism, and capitalism in American civilization. Cart that was once used to carry the abundance of the American consumerist society, the man pushed it through the road and loaded the necessities that they found from the waste or abandoned houses, stores etc... it “becomes a metaphor for modern society’s dystopian elements, implying homelessness and misappropriation” (Smith, 2012: 106). The man found one last can of Coca-Cola and offered it to his son. While everything was vanishing, there was still one can of bubbly Coca-Cola. “This is “truly an American apocalypse” if the can of Coke the boy drinks is indeed the last one in the world” (Walsh, 2009: 273). This was a world where a can of coke, a product of a trademark “the Coca Cola brand as a symbol of American imperialism—an upbeat symbol which attempts to conceal the manufacturers’ shadowy corporate practices, and the environmental and social consequences of those practices” (Smith, 2012: 106) was transformed into a sacred object, “the last of its kind, is elevated here from an everyday product of mass consumer culture to a singular item, a rare artefact surrounded by a mystical aura” (Schleusener, 2017). It was clearly seen that the traditional binaries of the animate and inanimate, nature and culture, wilderness and civilization were blurred.

McCarthy depicted the extreme human conditions and deformity and moral corruption in human beings. In an altered and devastated environment, the morality, ethical values could survive. He “described a world that is...a barren, hostile place in which civilization—and any recognizable notion of morality—is scarcely discernible” (Brinkmeyer, 2007: 39-40). His post-apocalyptic world was lacking any living things except a small number of human beings and animals. The few surviving human beings were slowly weakened by inhospitable and harsh environments. Some of them were driven by their instincts, they fought for food, stole, killed, enslaved each another, and they struggled to survive like animals in nature. The noble and rational human beings dissolved into animalistic situation, they were close to a primordial existence, and they resorted to cannibalism. Eating people’s flesh became a cultural way of surviving. The death of human civilization inevitably came with the death of nature, “the vitality of nature has been destroyed which then leads to a concomitant loss of human culture” (Estes, 2013: 77). When the morality or civilized structures vanished, the construction of human by anthropocentrism was questioned.

Hereby, to remain alive in the post-apocalyptic nuclear winter, a new social order developed; society was restricted in nameless scavenging good guys and bad guys who were cannibalistic savages. The cannibals “came shuffling through the ash casting their hooded heads from side to side. Some of them

wear canister masks. One in a biohazard suit. Stained and filthy" (McCarthy, 2006: 35). They could not be controlled; they released violence, enslaved and raised human beings like farming animals.

By then all stores of food had given out and murder was everywhere upon the land. The world soon to be largely populated by men who would eat your children in front of your eyes and the cities themselves held by cores of blackened looters who tunneled among the ruins and crawled from the rubble white of tooth and eye carrying charred and anonymous tins of food in nylon nets like shoppers in the commissaries of hell. (McCarthy, 2006: 110)

The man feared that his son could be victimized by the cannibals so he suffered agonies of trying to make a decision about murdering his son on condition that their situation became extremely dangerous. After seeing a thin smoke rising out of the woods ahead, they found an abandoned campfire, they thought that cannibals left their food cooking, they felt scary and confronted the horrific scene of a charred infant who was headless, gutted and burning on the skewer.

Moreover, human beings were reduced to waste, McCarthy presented the visions of countries and cities replete with the horrible and shocking images of rotted and ossified corpses, dead, and disfigured human beings some of whom were barely alive. The man and the boy travelled through settings that were littered with "tableau of the slain" (McCarthy, 2006: 53). They came upon unspeakable visions, pitiless situations, grotesque beings, cannibals and violence on the road. While passing through the city, a tableau of the slain, extreme devastation of human population was portrayed: "the mummied dead everywhere. The flesh cloven along the bones, the ligaments dried to tug and taut as wires" (McCarthy, 2006: 13). When they found a trailer, the man looked down into it and he saw "[h]uman bodies. Sprawled in every attitude. Dried and shrunken in their rotten clothes" (McCarthy, 2006: 27). In an old-fashioned drugstore, there was "[a]human head beneath a cakebell at the end of the counter. Dessicated" (McCarthy, 2006: 111). While passing a country where firestorms burnt everything, they met the dead, "[f]igures half mired in the blacktop, clutching themselves, mouths howling." (McCarthy, 2006: 115) and they passed through a site of a roadside, among the black mummied figures. These unusual grotesque scenes challenged the claims that the world was ordered, familiar and secure. The descriptions of the violence through the deformed and physically disgusting images suggested that violence existed as part of inescapable reality of the world that the boy belonged to. They proved that anthropocentric claims of the superiority of human beings lost its significance. McCarthy proposed a dissolution of flattering portrayal of *Homo sapiens* as all human life was reduced to meat, rotting pieces, waste, savagery and temporal surviving.

In addition, the destruction of the natural world, the environmental changes pose threat to human ways of life, resulted in the disintegration of human culture, law, order, and morality.

Some of these features include the use of primitive, wild, or stripped-down environments and landscapes in which the mannerisms of polite and cultured civilization are brushed aside and the elements of human nature more directly tied to the natural world itself are highlighted...human existence is corrupted –the struggle to survive results in moral corruption. (Frye, 2013: 154)

Human participation in cultural life was severely limited by physical changes to nature, there was loss of human relations, the challenging events of the road made them question their morals and respect for the other people because "[i]n McCarthy's wasteland, all questions of right and wrong, of the ethical and spiritual, are subsumed in the everyday struggle to survive" (Brinkmeyer, 2007: 41). On the road, they could not trust anyone except themselves, they had to shoot to survive while struggling to remain good guys. Their "struggle not merely to survive but to maintain their humanity, which for McCarthy means never losing concern for other" (Brinkmeyer, 2007: xvii). Although barbarism,

anarchy, violence and deprivation consumed the world, the man remained a source of moral guardian for the boy, he always assured the boy that they would never apply to violence and cannibalism, they would never eat anybody, “[e]ven if [they] were starving” (McCarthy: 2006, 75). He always made themselves believe that they were good guys who were fighters against violence and carriers of the fire. The metaphorical fire represented humanity’s kindness, passion, strength, and energy and the light and hope for surviving that existed in their hearts in a world full of darkness, evil, horror, and anarchy. “[T]he father displays a belief in things that had seemed doomed to oblivion—“luck” and “goodness” (Hage, 2010: 103) so he asked his son repeatedly “to carry the fire... [that’s] inside you. It was always there” (McCarthy, 2006: 170). The symbolic carrying fire made them keep walking to find good guys and keep their morals and values with them throughout the journey despite the hopelessness and desperation of the darkest and harshest times. This carrying fire through the darkness was associated with Promethean fire of civilization and advanced technology. The man always had the flare pistol to protect themselves from the cannibals or the bad guys who used primitive-degraded objects such as clubs, spears, lances, bow, and arrow. “[T]here is a desire to maintain certain “forms” and “ceremonies” that might help to at least uphold the memory of civilized life” (Schleusener, 2017). Fire also meant security for them because they could die from freezing weather without fire, whenever they camped, they built fire to get warm and to cook meal.

To sum up, throughout the novel, the devastated nature and environment had significant presence and impact on human civilization. Any idea of culture and nature divide driven by environmental concern explains human degradation and destruction of ecosystem. Human culture should take nature in consideration while interacting with nature. Anthropocentric western cultures degrades ecosystems and allow cultural perceptions and values justify the destruction of nature itself. McCarthy recognized and developed a unique way to promote change while recognizing nature’s profound impact on culture. After the death of nature, the anthropocentric claims of the superiority, dignity, nobility of human beings and the order, stability, morality of human civilization were dying. He presented refugees from a dying culture who were in pursuit of new values. The culture was haunted by human beings’ differentiation, cannibalism, violence and alien status in a dying universe. The main characters witnessed grotesque human characters and bleak, horrifying, and violent scenes of human civilization along the road. The man studied the map and measured the road to the coast; he did not know what awaited them when they reached to their destination. “[T]he narrative consciousness also challenges our ability to make the world familiar or secure as maps, calendars, currency, and alphabets are all obsolete here, therefore destabilizing our claims to order or accurately represent the world” (Walsh, 2009: 257). The gloomy, pessimistic, hopeless mood remained even after they reached the coast as the world was still burning, nearly his death, the man said “[e]very day is a lie ...But you are dying. That is not a lie” (McCarthy, 2006: 144). The world was disappearing in reality and in the memories of the father. “No sign of life anywhere. It was no country that he knew. The names of the towns or the rivers” (McCarthy, 2006: 123). At the end, the man died and the boy who was discovered by the good guys survived. With the survival of the boy, the hope persisted in the desolate and dangerous world.

CONCLUSION

This study builds on an ecocritical evaluation of *The Road* that helps to illustrate dissolution of the traditional dichotomy of culture and nature. It includes a general introduction that provides a context to the analysis, it contextualizes McCarthy’s literary themes within the American literature and focuses on how ecocritical critique of anthropocentrism informs the ecocritical analysis of the novel. The following chapters portray the devastation of nature by anthropocentric activities and

interconnectedness of nature and human civilization. After an unspecified destruction, in this wasteland, nature and all traces of modern culture no longer functioned as the change of ecosystem had a significant impact on human civilization. This extreme destruction could not be limited to nature; human civilization was damaged, destroyed, changed in the form, character, and appearance. The life of mankind on earth dissolved, and those few remaining alive people including the man and the boy, suffered from ambiguity and uncertainty of this new alien world and lost in this post-apocalyptic hell. It is evident that human beings' fate was seen to be connected to nature. The struggle for survival in the wild, primitive, degraded and dying nature brushed aside the anthropocentric perception of human and human civilization, morality, and civilized manners. He highlighted human civilization, human nature, morality directly related to the natural world. He presented the nightmarish vision of nature and human beings. He revealed that all living and non-living things in the nature, not only humans, have inherent worth and human beings are not special figures, they are only members of the ecologic community and entirely dependent on ecological systems for survival. And it concludes with a brief examination of how "everything is connected to everything else" (qtd. in Lash, Lash, Szerszynski and Wynne, 1996: 112) in the ecosystem, how nature and civilization have mutual relations rather than being separable domains. Culture affects nature and nature affects culture. McCarthy's writing of nature was connected to the awareness of human beings' dependence on nature, the consequences of human beings' having forgotten that they are connected to the rest of the creation would become so terrifying. This is highlighted in the epilogue of the novel.

The narration at the end moves from post-apocalyptic world to natural world. The epilogue of the book narrated by an omniscient narrator suggested a small promise of hope and renewal with the last image of brook trout.

Once there were brook trout in the streams in the mountains...They smelled of moss in your hand. Polished and muscular and torsional. On their backs were vermiculate patterns that were maps of the world in its becoming...Of a thing which could not be put back. Not be made right again. In the deep glens where they lived, all things were older than man and they hummed of mystery. (McCarthy, 2006: 176)

The image of brook trout, which was wholly unconnected to the narrative, was an elegy to the beauty in wilderness that would never exist again. The earth is fragile so it could be hard to be put back again. When it dies, it dies forever. The image of brook trout embodied the mystery of life and evolution, they were described as ancient creatures, the maps of the world, and future and past of the world in its becoming were painted on their backs. Brook trout existed, then human beings destroyed them and the epilogue makes the reader think that they may still live in some remote stream. The world could come into its being from the maps on their backs. McCarthy recovered a hope with the view of nature that is active and alive. "[N]ature is seen to be something beyond man, beyond text something possessing the right to exist intrinsically" (Estes, 2013: 84). He presented a memory of a lost world in which everything was related to each other; human beings are integrated into a web of the ecosystem. This part underlines that human beings need to live concerning nature. They can only survive in an ecological context and coexist with a functioning ecosystem. Human beings are dependent upon and embedded in all non-human beings.

"COPE-Dergi Editörleri İçin Davranış Kuralları ve En İyi Uygulama İlkeleri" beyanları:	
Etik Kurul Belgesi:	Bu çalışma için etik kurul onayı gerekmemektedir.
Çıkar Çatışması Beyanı:	Bu makalenin araştırması, yazarlığı veya yayınlanmasıyla ilgili olarak yazarın potansiyel bir çıkar çatışması yoktur.
Finansal Destek:	Bu çalışmanın araştırma ve yazım aşamasında herhangi kişi/kurum veya kuruluşlar tarafından finansal destek alınmadığı bildirilmiştir.
Destek ve Teşekkür Beyanı:	-
Çifte Kör Hakem Değerlendirmesi:	Dış-bağımsız
Bu makale, Creative Commons Atıf-GayriTicari 4.0 Uluslararası Lisansı ile lisanslanmıştır.	
<i>The following statements are made in the framework of "COPE-Code of Conduct and Best Practices Guidelines for Journal Editors":</i>	
Ethics Committee Approval:	Ethics committee approval is not required for this article.
Declaration of Conflicting Interests:	No conflicts of interest were reported for this article.
Financial Support:	It has been reported that this study did not receive financial support from any person/institution or organization during the research and writing phase.
Statement of Support and Acknowledgment:	-
Double-Blind Peer Review:	External-independent
<i>This article is licensed under a Creative Commons Attribution-NonCommercial 4.0 International License.</i>	

REFERENCES

- Brinkmeyer, R. H. Jr. (2007). *Remapping Southern Literature Contemporary Southern Writers and the West*. The University of Georgia Press.
- El-Sobky, R. G. (2007). *The American Nightmare: America's Future as a Wasteland in Cormac McCarthy's the Road an Ecocritical Study*. (Ph. D. thesis). Mısır: Menoufeya University.
- Estes, A. K. (2013). *Cormac McCarthy and the Writing of American Spaces*. Rodopi.
- Frye, St. (2013). *The Cambridge companion to Cormac McCarthy*. Cambridge University Press.
- Garrard, G. (2004). *Ecocriticism*. Routledge.
- Gifford, T. (2013). Cormac McCarthy's the Road and a post-pastoral theory of fiction. In M.Simonson, D. Rio and A. Ibararan (Eds), *A Contested West: New Readings of Place in Western American Literature* (pp. 43-60). Portal Editions. <http://terrygifford.co.uk/The%20Road.pdf> adresinden erişildi.
- Guillemin, G. (2004). *The Pastoral Vision of Cormac McCarthy*. Texas A&M University Press.
- Hage, E. (2010). *Cormac McCarthy A Literary Companion*. McFarland & Company, Inc., Publishers.
- Hoberek, A. (2011). Cormac McCarthy and the Aesthetic of Exhaustion. *American LiteraryHistory*, 23(3), 483-99.
- Lash, S.; Szerszynski, B. and Wynne, B. (1996). *Risk, Environment, & Modernity*. Sage Publications.

- McCarthy, C. (2009). *The Road*. Vintage.
- McKibben, B. (2003). *The End of Nature*. Bloomsbury.
- Monbiot, G. (30 Oct 2007). "Civilisation Ends with a Shutdown of Human Concern. Are We There Already?". *The Guardian*.
<https://www.theguardian.com/commentisfree/2007/oct/30/comment.books>
- Murphet, J. and Steven. M. (2012). *Styles of Extinction: Cormac McCarthy's The Road*. Continuum.
- O'Connor, P. D. (2017). Anti-Matters: Mortal Ethics in Cormac McCarthy's *The Road*. *European Journal of American Studies*. 12(3): 1–19.
- Plumwood, V. (2002). *Environmental Culture: The Ecological Crisis of Reason*. Routledge.
- Schleusener, S. (2017). The Dialectics Of Mobility: Capitalism and Apocalypse in Cormac Mccarthy's *The Road*. *European Journal of American Studies*, 12(3): 1–14.
- Smith, J. (2012). Are we there yet? The catastrophe of polar deceleration in Cormac McCarthy's the *Road*, 15 Jan. 2022, https://www.monash.edu/_data/assets/pdf_file/0010/1772614/smith.pdf
- Walsh, C. J. (2009). *In The Wake of The Sun: Navigating The Southern Works Of Cormac McCarthy*. Newfound Press.
- Warner, A. (4 Nov 2006). "Cormac McCarthy: The Road to Hell". *The Guardian*.
<https://www.theguardian.com/books/2006/nov/04/featuresreviews.guardianreview4> adreinden erişildi.

Büyülü Dağ'da Büyübozumu – Edebiyat Çevirisinde Uzmanlık Alanı*

Dr. Öğr. Üyesi Mahmud Sami Türk

ORCID ID: <https://orcid.org/0000-0003-2350-5901>

Sakarya Üniversitesi, İnsan ve Toplum Bilimleri Fakültesi, Alman Dili ve Edebiyatı Anabilim Dalı, Sakarya – TÜRKİYE

Doç. Dr. Alper Keleş

ORCID ID: <https://orcid.org/0000-0003-1050-3843>

Sakarya Üniversitesi, İnsan ve Toplum Bilimleri Fakültesi, Alman Dili ve Edebiyatı Anabilim Dalı, Sakarya – TÜRKİYE

Makale Geçmişi

Geliş: 28.04.2023

Kabul: 10.06.2023

On-line Yayın: 30.06.2023

Anahtar Kelimeler

Edebiyat Çevirisi

Eşdeğerlik

Thomas Mann

Büyülü Dağ

Uzmanlık Alanı

Araştırma Makalesi

* Bu makale, İntihal.net tarafından taranmıştır. Bu makale, Creative Commons lisansı altındadır. Bu makale için etik kurul onayı gerekmemektedir.

DOI:

<http://dx.doi.org/10.29228/JASSS.69728>

Öz

Çeviri teorileri içinde edebiyat çevirisinin yeri edebî metinlerin barındırdığı çok-işlevlilikten ötürü daha kısıtlıdır, çünkü nicelenme olanakları dardır. Bununla birlikte edebiyat çevirisinin ne olduğuna ve nasıl yapılması gerektiğine dair pek çok çalışma yapılmıştır yazılmıştır. Gelgelelim somutlaştırılabilir, belirgin ve uygulanabilir ölçütlere ulaşmak güç olmuştur. Çeviride eşdeğerlik talebini edebiyat çevirileri düzleminde yeniden işlevlendiren bu makale, içinde bilim uzmanlık alanı barındıran edebî ürünlere odaklanmaktadır. Sözelimi edebiyat eserleri bir bilim alanına ait terimler kullanabilmektedir. Bunların tespit edilmesi zorluk çıkarmasa da çevirmenden ne gibi taleplerde bulunacak, çeviri metinden hangi beklentileri uyandıracaktır soruları bu bağlamda önem kazanmaktadır. Bu makale bu önemden yola çıkarak çevirmenin, çevirdiği eserdeki uzmanlık alanını tespit edip eşdeğerlik talebi doğrultusunda ilgili kavram ve terimleri karşılayabilecek donanıma sahip olmasını şart koşar. Öte yandan böyle bir donanım beklentisinin, çevirmeni ağır bir yükün altına sokabileceği yolunda kaygılar ortaya çıkabilecektir. Bu kaygılardaki haklılık payını gözden kaçırmak istemeyen bu çalışma, inceleme nesnesi olarak son derece somut bir örnek üzerinden hareket etmektedir. Edebiyat çevirisinde uzmanlık alanındaki vukuf gerekliliği Thomas Mann'ın Büyülü Dağ romanının Türkçe çevirisi üzerinden örneklenmektedir, çünkü söz konusu roman ele aldığı çeşit çeşit konunun yanı sıra olay örgüsünü doğrudan etkileyecek temel bir felsefi soruna yönelmektedir. Bu yönelişi ise yalnız yazarının, kitabının bazı baskılarına da ilave edilen, romanı tanıtıcı bir konferans metniyle değil, aynı zamanda gerek kimi başlıklar ve içerikleri gerekse de kimi belirli pasajlar yoluyla romanın içerisinde de açığa vurmaktadır. Bu makale, varsayımını kurarken, seçtiği örnek üzerinden çevirmene yönelttiği talepleri ayrıntılarıyla gerekçelendirmektedir.

Atıf Bilgisi / Reference Information

Türk, M. S. & Keleş, A. (2023). Büyülü Dağ'da Büyübozumu – Edebiyat Çevirisinde Uzmanlık Alanı. *Jass Studies-The Journal of Academic Social Science Studies*, 16(95), 157-168.

*The Disenchantment in The Magic Mountain – Specialized Field in Literary Translation**

Asst. Prof. Dr. Mahmud Sami Türk

Sakarya University, Faculty of Humanities and Social Sciences, Department of German Language and Literature,
Sakarya – TÜRKİYE

Assoc. Prof. Dr. Alper Keleş

Sakarya University, Faculty of Humanities and Social Sciences, Department of German Language and Literature,
Sakarya – TÜRKİYE

Article History

Submitted: 28.04.2023

Accepted: 10.06.2023

Published Online: 30.06.2023

Keywords

Literary Translation

Equivalence

Thomas Mann

The Magic Mountain

Specialist Field

Research Article

* This article was checked by Intihal.net. This article is under the Creative Commons license. Ethics committee approval is not required for this article.

DOI:

<http://dx.doi.org/10.29228/JASSS.69728>

Abstract

The place of literary translation in translation theories is more limited due to the multifunctionality of literary texts, as the possibilities of quantification are limited. Nevertheless, many texts have been written on what literary translation is and how it should be done. However, it has been difficult to arrive at concrete, clear and applicable criteria. This article, which re-functionalises the demand for equivalence in translation at the level of literary translations, focuses on literary products that contain scientific specialisations. For instance, works of literature may use terms belonging to a scientific field. Although the identification of these terms does not cause difficulties, the questions of what kind of demands they will bring to the translator and what expectations they will arouse from the translated text gain importance in this context. Based on this significance, this article asks the translator to identify the field of specialisation in the translated work and to be equipped to meet the relevant concepts and terms in line with the demand for equivalence. On the other hand, there may be concerns that such an equipment expectation may put the translator under a heavy burden. This study, which does not want to lose sight of the justification for these concerns, takes a very concrete example as its object of analysis. The necessity of specialised knowledge in literary translation is exemplified through the Turkish translation of Thomas Mann's *The Magic Mountain*, because the novel in question, in addition to the various subjects it deals with, addresses a fundamental philosophical problem that directly affects the plot. This orientation is revealed not only in an introductory lecture by the author, which is included in some editions of his book, but also in the novel itself, through some of its titles and contents, as well as some specific passages. In establishing its hypothesis, this article justifies in detail the demands it places on the translator through the example it has chosen.

GİRİŞ

Çeviri sözü hep ikili bir optik barındırır. İlkince çeviri bir süreç, ikicisine göreyse sonuçtur. Sözelimi “eser çevirisi” dendiğinde süreç karakterinden, “çeviri eser” tamlamasındaysa sonuç karakterinden dem vurulur. Buraya kadarı herkesçe açıktır. Gelgelelim ister süreç ister sonuç bakımından alınsın, çeviri, özellikle de edebiyat çevirisi söz konusu olduğunda çeviri eyleminin neliği üzerine konuşmak güçleşmektedir. Bununla birlikte literatürde yine de tanım üzerinde uzlaşmaya varıldığı söylenebilir. Bu anlamda çeviri en basit haliyle, yabancı dildeki bir metni, yani kaynak metni başka bir dile, çoğunlukla anadile taşımak, çevirmek, bu sırada da belli başlı “eşdeğerlik taleplerini” (Koller, 2004: 80) karşılamaktır. Diliçi çeviri ve aynı dilin farklı senkronik tabakaları veya diyakronik safhaları arasındaki aktarımlar için de her ne kadar çeviri tabiri kullanılıyorsa bile bu makalede tüm bu kullanımlardan sarfınazar edilerek kelimenin demin bahsedilen en olağan tanımı temel alınacaktır.

Yukarıda anılan olağan tanımda “belli başlı eşdeğerlik talepleri”nden söz edildi. Okumakta olduğunuz bu çalışmanın omurgasını oluşturacak sorun işte budur. Eşdeğerlik talepleri nelerdir? Nasıl belirlenebilirler? Karşılanmalarından maksat nedir ve karşılanıp karşılanmadıkları nasıl ölçülecek ve nasıl tespit edilebilecektir? Çalışmada bu soruları belirginleştirilecek, izlenecek yordam ortaya konacak, örnek seçilen bir edebiyat çevirisi üzerinde somutlaştırılacak, sonuç kısmında ise “Soruna Yaklaşma” başlığında hareket edilen varsayım değerlendirilecektir.

Çalışmaya örnek olarak seçilen edebiyat eseri Thomas Mann’ın *Büyük Dağ* romanıdır. Romanın olay örgüsünü belirleyici ana etken felsefi bir yaklaşımdır. Bu yaklaşımın nasıl tezahür ettiği ve bir uzmanlık alanı olan felsefeye vakıf olmanın söz konusu romanın çevirisinde ne denli kritik bir yer tuttuğu çözümleme bölümünde gösterilecektir.

0.1. Soruna Yaklaşma ve Çalışmanın Önemi

Çevirinin nasıl yapılacağıyla ilgili birtakım teorik yaklaşımların yanında bir de, deneme türünde¹ yazılmış, kimisi çok bilindik, pek çok metin vardır. Bunları tek tek tartışmak bu makalenin sınırlarını aşacağından elbette bu yola gidilmeyecektir. Bununla birlikte “Giriş” bölümünde kısaca değinilen ve özellikle Humboldt sonrası oluşan (karşılaştırmalı) dilbilimde merkezî önemi bulunan eşdeğerlik kavramı, üstünde durmaya değerdir, çünkü 18. yüzyıl sonları itibarıyla çeviriye dair pek çok tartışmanın ana eksenine oturan çevrilebilirlik, sadakat, serbestlik sorunları gibi müşkül ve nazik konuları tetikleyen unsur işbu eşdeğerlik kavramı olmuştur (krş. Kenny, 2005: 77). Gelgelelim bu çalışmanın odağında eşdeğerliğin çağrıştırdığı bu tür tartışmalar değil doğrudan doğruya ve spesifik olarak bir soru bulunmaktadır: Çevirmen çevirdiği metindeki uzmanlık alanına vâkıf olmalı mıdır? Buradan itibaren ne zaman çeviriden söz edilse edebiyat çevirisi kastedilecektir. Onun için soru şöyle belirginleştirilebilir: Çevirmen edebiyat eserindeki -varsa- uzmanlık alanına vâkıf olmalı mıdır? Öyleyse eşdeğerlik talepleri derken çevirisi yapılacak edebiyat eserindeki uzmanlık alanının kavram varlığını hedef dildeki eşdeğer terminolojiyle karşılama talebi anlaşılacaktır.

Bu sorunun hareket noktası olarak belirlenmesinin altında yatan sebep şudur: Edebiyat çevirisinden bahsedildiğinde yöneltilen talepler yüzeyseldir. Yüzeysel sıfatının olumsuz konotasyonları burada bir yana konularak kelime gerçek anlamıyla, meselenin yüzeyinde kalan taraflarından ele almak anlamında kullanılmaktadır. Bu bakımdan yüzeysel talepler çoğunlukla sadakat ve çevrilebilirlik

¹ Bilimsel yazım tarzı dışında kalan tüm türleri kastederek hepsinde ortak bir karakter olarak deneme türünün atfı zorunluluğunun olmayışını ve üslubundaki rahatlığı vurgulamak niyetiyle böyle yazdım. Kastettiğim yazılar adı konmuş bir çeviribilimin öncesinde ona zemin ve kaynaklık etmiş Hieronymus ve Cicero’dan tutun, Novalis, Goethe, Schleiermacher ve Schlegel, daha yakın dönemde Nietzsche, Benjamin ve Ortega y Gasset gibilerinin kaleme aldığı makalelerdir. Hem çeviribilim yazınına mâl olduklarından hem de makalemin amacıyla uyuşmadıklarından bunlarla ilgili hiçbir ayrıntıya girmeyeceğimi ayrıca belirtme gereği duydum.

olguları çevresinde şekillenmektedir. Bu makalede bunlarla ilgili ayrıntıya girilmeyecektir. Burada daha ziyade yüzeyin altına, deyim yerindeyse kabuğun içine bakacak başka bir talepten bahsedilmektedir: Edebiyat eserinde uzmanlık alanı.

Peki, edebiyat eserlerinde uzmanlık alanı var mıdır veya olmak zorunda mıdır? Ayrıca varsa nasıl belirlenebilecektir? Bu soruların yanıtlarıyla ilgili ayrıntılar da 2. Bölüm'e ertelenmekle birlikte varsayımın ilk sorunun baş tarafının olumlu yanıtına dayandığının kaydedilmesi gerekir. Eğer bir edebiyat eserinde fen veya insan bilimlerinin herhangi birinden bir uzmanlık alanına dayalı bilgi veriliyor, fikir yürütülüyor veya herhangi bir surette bir tavır takınılıyorsa, hatta o alan olay örgüsüne temel alınmıyorsa veya olay örgüsünde önemli bir rol oynuyorsa çevirmen de o alana vâkıf olmalıdır. Bu makalenin varsayımı budur. Edebiyat çevirisi literatürü tarandığında doğrudan böyle bir iddiaya rastlanmamaktadır. Bu iddianın gerekliliğini, dolayısıyla da okuduğunuz makalenin literatürde doldurmayı amaçladığı boşluğu çözümleme bölümünde verilecek örnekler ortaya koyacaktır. Çözümleme bölümü makalenin varsayımını sınamanın yanında aynı zamanda ve mecburen bir edebiyat çevirisi eleştirisi karakteri de taşımaktadır.

0.2. İnceleme Yordamı

Bir önceki bölümde ileri sürülen iddiayı inceleyip gözlemleyebilmek için çalışmanın yordamından söz etmek yerinde olacaktır. Yukarıda "yüzeysel talepler" denilen teorik yaklaşımlar 2. Bölüm'de kabaca özetlenecek ve kabuğun içine bakmaktan maksadın ne olduğu gösterilecektir. Her iki tutumun da başlıca doğrultuları gösterilerek birincisinin kısmi gerekliliği yanında neden özellikle ikincinin üstünde durulduğu açıklanacaktır. Bir sonraki bölümde, çözümlemeye örnek olarak seçilen edebiyat eseri tanıtılacak, seçimin altında yatan gerekçeler açıklanacaktır. Ardından eserin çevirisinden pek çok örnek kaynak metinle karşılaştırılarak uzmanlık alanındaki vukufsuzluğun getirdiği zaafklar tasvir edilecek, çözüm önerileri sunulmaya çalışılacaktır.

1. TEORİ DÜZLEMİ

Edebiyat teorisindeki belli başlı yaklaşımların ele alınacağı bu bölümde genel çeviri teorilerinden maksatlı olarak kaçınılacaktır, çünkü edebiyat dışı çeviri daha ölçülebilir bir alanken edebiyat çevirisi çevirmene son derece geniş bir manevra sahası bırakmakla ölçülebilirliğin sınırlarını ciddi anlamda aşmaktadır. Edebî metinlerdeki "çokişlevlilik" (Bartenschlager, 1995; Aktaran: Wilss, 1999) bu metin türünde yapılan çevirilerle ilgili sabitlenebilecek bir yaklaşım imkânını, ihtiyatlı konuşmak gerekirse, neredeyse ortadan kaldırır. Onun için adeta "istatistiki bir eşdeğerlik belirlemesi" (Stolze, 2008: 137) edebiyat çevirisinde söz konusu olamayacaktır. Nitekim bu çalışmanın bu kavramı devralıp çevrilecek metnin kısıtlı bir kesimine daraltması da bundandır. O halde edebiyat çevirisinin nasıllığından söz edecek bu bölüm edebiyat çevirisine yöneltlen beklentilerin bu makalede Koller'den ödünç alınan eşdeğerlik talepleri, daha seçik haliyleyse uzmanlık alanına vakıf olma sayesinde kavramları eşdeğerleriyle karşılama diye görülen yaklaşım minvalinde, konuyla ilgili teorik yaklaşımları hatırlatacaktır.

Almanya'da edebiyat çevirmenleri ilk kez 1965'te, Hamburg'da uluslararası bir kongre tertiplemiş, çevirilerin gerek çözümlenmesi gerek eleştirilmesi bakımından çevirmenin görevlerinin ne olacağını tayin edecek ölçütlerin belirlenmesi için edebiyatbilimcileri göreve çağırılmışlardır. Kongreye katılan saygın romanist Hugo Friedrich, edebiyat çevirisinden söz edildiğinde hedef metnin kaynak metin üslubuna yaklaşmasını/eşitlenmesini en esaslı ölçüt sayar (1992: 15). Humboldt ile Schleiermacher'e dayanarak, üslupla ilgili yönelttiği bu talebi nasıl karşılanacağı, Apel ve Kopetzki'nin isabetli yorumlarının da gösterdiği gibi (2003: 40) belli değildir, çünkü üslupla ilgili belirlemeleri somutlaştırmak son derece güçtür. Friedrich verdiği geniş tarihî özet sonrası üslup meselesini ne kadar

ayrıntılıdır da somutlaştırması zor bir düzlem hakkında konuştuğundan elle tutulur bir sonuca varması güçleşir. Kısaca değinmek gerekirse ona göre üslup retorik bağlamda dil sanatının bütünü, dilin iniş ve çıkışlarıdır (Friedrich, 1992: 15). Anlaşılabileceği üzere bu iniş ve çıkışları her ne kadar zengin örneklerle nitelendirmeye çalışsa da yorumları en sonunda öznel kalmaya mahkûmdur.

Yukarıda anılan son derece verimli geçen konferansın katılımcılarından biri de Friedrich'in meslektaşı Rolf Klopfer'dir. Friedrich'ten farklı olarak edebiyat çevirisi konusuyla ilgili müstakil bir teorik kitap kaleme almıştır. Üstelik kitabın, çeviribilim müstakil bir dal olarak henüz oluşmamışken (krş. Stolze, 2008: 149) yayınlanmış oluşu daha da dikkate değerdir. Klopfer, eserini, genel anlamda çeviri teorisi yayınlarından bile-isteye ayırır, edebiyat çevirisi teorisini başlı başına bir alan sayar (1967: 11-12). Gene Klopfer'de de Schleiermacher'e atıfla üstlenilecek başlıca ödevlerden olarak üslup vurgulanır (a.g.e., s. 124). Teorinin geneli, eserin girişinde de kaydedilen şiir ve hermenötik eğiliminden azade olmayıp gene Novalis ve Schleiermacher gibi romantiklere ve bunların "anlamaya" (a.g.e., s. 125-126) dönük sözlerine indirgenir, tıpkı Friedrich'te olduğu gibi muğlâklıktan, özü gereği, kurtulamaz. Bu anlamda çevirmen, çevirdiği eseri en iyi anlayan olmak konumuna yükseltilir, fakat bu meyanda orijinalin üslubunu tutturma gereği çevirmeni tekrar sınırlandırır. Edebiyat çevirisi, edebiyat ve anlama eylemlerinin her biri öbürünün ufku diye görülür, böylelikle iç içe geçmiş, bütünleşmiş, ayrılmaz bir ağ imajı kullanılır. Gelgelelim bu eylemlerden hangisi nerede başlar, nerede biter, bilinmediği gibi özleri itibarıyla çeviri bakımından ne gibi bir yer işgal ettikleri de netleştirilemez.

Çeviri üzerine yazılanların çoğunu "tecrübi gözlemler" veya "deneme türünde aforizma"lardan ibaret görüp edebiyat çevirisi teorisinin eksikliğini hissederek bu alanda etraflı bir eseri ortaya ilk koyanlardan Çek akademisyen Jiří Levý'yi de anmak gerek. 1963'te kaleme aldığı *Umění překladau* [Çeviri Sanatı] başlıklı yapıtında çeviri sanatı yaklaşımıyla irdeler. Çeviri dendiğinde pek çoklarınca sarf edilen, "kaynak dili de hedef dili de bilmek" (Levý, 2011: 3) gibi beylik ifadelerin sınırlılığını eleştirir. Çeviri teorilerinin genel tarihine yönelttiği kabataslak bakışta alanın hemen tüm temsilcilerinin çeviri sürecinde çevirmenin yerini "hiç saymasından" yakınışı, teorisindeki yeniliği haber verir, çünkü çevirinin "çevirmenin yaratıcı kişiliğinin ifadesi" (Levý, 2011: 14) diye görülebileceğini savunmaktadır. Daha fazla ayrıntıya girmeden söylemek gerekirse Levý edebiyat çevirisini "illüzyonculuk ve illüzyonculuk karşıtlığı" diye bir ikiliğe oturtur, illüzyoncu metot edebi eserin "sanki aslıymış gibi, sanki gerçekmiş gibi" (2011: 19) görünmesini gerektirir. İllüzyoncu çevirmen orijinalin arkasına saklanarak orijinali doğrudan aktarma pozuna girer. İllüzyonculuk karşıtı çevirmeneyse ender rastlanır, aslında onun yaptığı çevirinin zıddı bir şeydir, dolayısıyla da Levý'nin teorisi "illüzyoncu çeviriyi" (2011: 20) temel alır. İşte bu illüzyonculuk temelli teoriyi özetlemek gerekirse yukarıda da zikredildiği gibi orijinalin ardına gizlenen illüzyonist çevirmen, okura orijinali okuyormuş illüzyonu yaşatır, çeviriyi okuyan gerçi orijinali okumadığını bilse de çevirinin nitelik açısından orijinal metne yaklaşmasını tutturmasını talep eder, bununla birlikte Levý'nin önemi, onun, bölümün başında Bartenschlager'e dayanarak söylendiği gibi "çeviri [kastettiği elbette edebiyat çevirisidir] kılavuzu yazmanın mümkün de uygun da olmayışını" (2011: 21) teslim etmesidir. Dolayısıyla Friedrich'te de Klopfer'de gördüğümüzden pek farklı olmayarak esasen normatif bir tavır takınılamamaktadır, çünkü yukarıda da değinildiği üzere söz konusu ilk ikisinin de üsluba dönük normları muğlâktır, onun için de açıklık kazanamamaktadır. 1980'lere kadar durum böyleyken Snell-Hornby'nin (2006) çeviri araştırmalarında dönüm noktası olup olmadığını sorguladığı sonraki dönemde de edebiyat çevirisinde sıkı ve genel normatif bir tutuma pek yer verilmez. Stolze bu noktada zaten "edebi çevirilerin tasviriyile" (2008: 139, 145) yetinildiğini kaydederken çevirinin gerek teorisine gerek bilimine mesafeli bir tavır takınan Theo Hermans'ın "manipülasyon ekolü" de denen yaklaşımının etrafında yürütülen tartışmaları örnek gösterir. Bununla birlikte sözgelimi "mecazların dışlanması" (Stolze, 2008: 140) gibi kısmi bazı kural getirme çabaları da yok değildir. Öte yandan bölümün başında da ifade edildiği üzere

burada edebiyat çevirileriyle ilgili tüm teorilerin bir dökümünü yapmak tasarlanmadığından edebiyat çevirisinin neliğini merkezine alan teorilere hiç değinilmemiş, odak noktası, başta da belirtildiği gibi nasıllık üzerinden başka yöne kaydırılmamıştır. Gene bundan ötürü edebiyat çevirisi özelinde olmayıp çevirinin kendisine bakan teoriler de söz konusu edilmemiştir.

Sözü daha çok uzatmadan şu mülahazada bulunabilmek mümkün olsa gerektir: Yukarıda atıfta bulunulan teoriler ışığında edebiyat çevirisiyle ilgili genel normlar koyan bir tutum benimsenmesi olanaklı görünmemektedir. Bununla birlikte aşağıda çözümleme bölümüyle örneklendirilmek istenen biçimiyle edebiyat çevirisinin geneli değil ama onun içinde özel bir durum olarak uzmanlık alanının etkinliğinin gözlemlenmesi durumunda çevirmenden a) ilgili uzmanlık alanını tanıyıp tespit edebilecek, b) bununla ilgili kavram, terim ve ifadeleri aktarabilecek yetkinlik beklenebilecektir, hatta beklenmelidir.

2. ÇÖZÜMLEME

Yukarıda belirtilen varsayımı sınavı örneklemek amacıyla Thomas Mann'ın, makale başlığını da esinleyen *Der Zauberberg* romanının İris Kantemir tarafından ilk kez 1998 yılında iki cilt halinde *Büyüülü Dağ* başlığıyla Türkçeye çevirdiği eserin Can Yayınları'ndan 2018'de çıkmış 14. basımı kullanılacaktır. 14. basım olmasına rağmen kitabın künyesinde, gözden geçirildiğine dair bir ibare bulunmadığı için basımlar arasında fark olmadığından, olsa da minör tashih değişikliklerinden ibaret kalmış olacağı tahmininden hareket edilecektir.

Çözümleme için bu kitabı seçme gerekçesine gelince, kitap doğrudan doğruya yazarının ifadesiyle "zaman kitabı" diye tarif edilmektedir. Ayrıca bu romanı, işlediği pek çok konunun yanı sıra zaman cihetinden inceleyen pek çok bilim çalışması bulunmaktadır (krş. Engelhardt ve Wißkirchen, 2003). Makalenin konu sınırlarını çok esnetmeden, burada irdelenen zamanın, felsefe tarihinde büyük ve önemli bir yer tuttuğuna işaret etmekle yetinilecektir. Bununla birlikte bir çevirmenden, çevireceği edebiyat eseri hakkında yazılmış bilim çalışmalarını okumayı beklemenin yerine göre uygunsuz, hatta aşırı bir talep olacağı yolunda getirilecek eleştirilere haklarını teslim etmek gerekse de salt okumayla bile zaman konusunun baskınlığının ne derece göze battığı gösterilince burada çevirmene yöneltilen talebin, çevireceği eserle ilgili ikincil literatürü gözden geçirmek olmadığı anlaşılacaktır. Bu bakımdan ilkin dikkat çekilmelidir ki romanın orijinalinde, Mann'ın 1939 yılında Princeton Üniversitesi'nde *Büyüülü Dağ* hakkında üniversite öğrencilerine romana giriş mahiyetinde verdiği konferans metni yer alır. Bunun önemi şuradan ileri gelir ki on üç sayfalık metinde romanın ortaya çıkışı ve okunuşuyla ilgili ayrıntıların yanında konusu ve dikkat çeken tarafları da, üstelik yazarının ağzından dile getirilmektedir:

Böylelikle daha önce değinilen bir şeye, romanın pek çok kez işgal ettiği zaman gizemine döneceğim. Bu iki anlamlı bir zaman romanıdır: Bir anlamıyla bir devrin, Avrupa'daki savaş öncesi dönemin entelektüel resmini tasarlamaya çalışmasıyla tarihî açıdan öyledir, öte yandan da konusu saf zamanın kendisi olduğu için öyledir, bu konuyu yalnızca kahramanının tecrübesi olarak değil kendi içinde ve kendisi aracılığıyla da işler. Kitap, anlattığı şeyin kendisidir [...] (Mann: 15-16)²

² Orijinal dildeki romanın künyesine yayın yılı maalesef yazılmamış. Bundan ötürü romanın içinden verilecek örneklerde elimizde mevcut bulunan, yayın yılı belli olmakla birlikte konferans metnini barındırmayan diğer baskı kullanılacak, kaynakçada da bir tek o listenecektir. Yayın yılı hariç tam künyesi şöyledir: Mann, Thomas. *Der Zauberberg. Roman. (Mit einer Einführung in den Zauberberg für Studenten der Universität Princeton.)*. Fischer Verlag.

Görüldüğü üzere romanın yazarı ilk ağızdan ve bazı basımlarda romana da dahil edilmiş bulunan bir konferans metninde, kitapta zaman konusunun işlendiğine işaret etmektedir. Hem bu konu; işlenen ölüm, hastalık vs. gibi diğer konulardan yalnızca birisi olmakla kalmayıp, yorum yapmaksızın yazarın yukarıda alıntılanmış kendi ifadelerine bakarak söylenirse eserin belkemiğini oluşturur. Bununla birlikte çeviri eserin künyesinde çeviriye temel alınan baskıyla ilgili ayrıntı verilmediğinden, kullanılan orijinalde, bahsi geçen Princeton konferansının yer alıp almadığını takdir etmek mümkün olmamaktadır. Dolayısıyla çevirmen metinden haberdar mıydı, net bir şey söylemek mümkün değildir. Gene de bu denli hacimli bir eserin çevirisine girildiği sırada önbilgi almak için araştırma yaparken metinle karşılaştığı farz edilebilir. Fakat karşılaşmaması ihtimalinden ilerleyerek romanın temel konusunun zaman olmasıyla ilgili başka veriler de sunulacaktır. Sözelimi kitabın, hem de daha ilk çeyreğinde “Exkurs über den Zeitsinn” (Mann, 2009: 147) diye bir bölüm yer alır. Çevirmen bu başlığı “Zaman Duygusu Üzerine Arasöz” (Mann, 2018, I. cilt: 130) diyerek karşılamış. Bilim veya düşünce metni karakterini imleyen “arasöz” kelimesine dikkat edildiğinde burada kurgu mahsulü bir olay anlatılmayacağına doğrudan ve açıktan bir işareti görülmektedir ki bölümün içeriğine bakıldığında bu ifade doğrulanmaktadır. Ayrıca romanın başkişisi Hans Castorp’un, kuzeni Joachim’le zaman metafiziğinin de en önemli bahislerinden zamanın ölçümü hakkında konuştuğu sırada sarf ettiği şu sözler de açıktan bir işarettir: “Kafam zamanla ilgili bir sürü düşünceyle dolu, tam bir kompleks, diyebilirim. Şimdi seni, bunlarla heyecanlandırmak istemiyorum.” (a.g.e.: 88) Anlatının başlamasından itibaren pek çok yerde sözü edilen zaman meselesi buradaki tartışmada epey somutlaşmıştır. İki kuzen ihtilafa düşünce Castorp yukarıdaki ilk cümleyi sarf etmiştir. İkinci cümlesiye işin devamının geleceğini vaat eder. Bu sayede felsefi açıdan değerlendirilen zaman konusuyla ilgili hem metin dışı hem metin içi dayanak sunulmuş olmaktadır. Ne var ki aşağıdaki örneklerde de göreceğimiz üzere çevirmen, çeviri tercihlerinde bu uzmanlık alanından haberdar olduğunu gösterir yetkin tercihlerde bulunmamıştır.

İlkin romanın olayların gelişimi açısından dönüm noktalarından sayılacak “Walpurgisnacht” bölümüne bakalım. Çevirmen “Büyücüler Gecesi” demiş, makaleyle doğrudan ilgisi olmadığından değerlendirme dışı bırakıyorum. Bununla birlikte bölümün ilk paragrafı ilginçtir. “Birkaç gün geçti; Hans Castorp buraya, yukarıya geleli yedi ay olmuştu [...]” (2018, I. cilt: 397) Son derece sıradan görünen bu cümlelere zaman konusunu bu denli merkeze alan bir roman açısından bakıldığında vahim bir hata göze çarpar: Anlatıcı kaynak metinde aynı cümle için şu ifadeleri kullanmıştır: “Sieben Monate waren es in den nächsten Tagen, daß der junge Hans Castorp hier oben verweilte [...]” (Mann, 2009: 452). Kaynak metinden görüleceği üzere “birkaç gün” henüz geçmemiştir, ancak “birkaç gün içinde” yani gelecekte, romanın başkişisi Castorp sanatoryuma yatalı yedi ay olacaktır. Söz konusu yanlışlar yalnız dilbilgisi zamanı düzleminde kalmamakta, anlatı zamanı bakımından da ciddi sapmalara yol açmaktadır. Çünkü hemen önceki bölüm şubat ayının ortasını anlatmıştır. “Büyücüler Gecesi”nin orijinali yukarıda da görüldüğü üzere “Walpurgisnacht”tır. Walpurgis Gecesi’nin 30 Nisan’ı 1 Mayıs’a bağlayan gece idrak edildiği bilindik bir gerçektir, dolayısıyla aradan iki buçuk ay geçmiştir. Joachim’in Castorp’a daha önce, “während man sich hier sonst die Stunden und Tage und Wochen so schauderhaft um die Ohren schlägt...” (Mann, 2009: 163) diyerek sanatoryumda zamanı har vurup harman savurduklarını, yani çok gevşek ve tutarsız bir zaman duyusu olduğunu söyleyip aynı tespiti birkaç farklı yerde (krş. a.g.e.: 96, 492) daha yinelemesini çevirmen, ilginçtir, ardındaki motifi kaçırarak, her defasında farklı ifadelerle ve farklı anlamlara gelecek şekilde tercüme etmiş, zamana dönük kendisi de savurgan bir tutum sergilemiştir, “Büyücüler Gecesi”nde anlatı zamanında yol açtığı birkaç aylık sapmanın nedeni belki burada yer almaktadır.

Konuyla ilgili en kritik örnekler altıncı kısmın ilk bölümü olan “Değişimler” içinde yer alır. Zamanın neliğine dair düşüncelerin yer aldığı ilk ve epey uzun paragrafta makaledeki varsayımın

gerekçelerini kuvvetlendiren pek çok dayanak bulunmaktadır. Nelik hakkında, yani ontolojik düzlemde seyreden daha ilk cümlesinde, “Zaman nedir?” (Mann, 2018, II. cilt: 11) sorusunda açıkça zaman metafiziği yapılmaktadır, dolayısıyla makalede öne sürülen iddia gereğince burada felsefe uzmanlık alanına vukufufla ilgili belirgin bir beklenti uyanmaktadır. Örneklere bakalım: Sorunun cevabı çeviride şöyle yer alır: “Bir gizdir – elle tutulamayan ve her şeye kadir olan.” “Elle tutulamayan” ifadesinin orijinaline bakıldığında “wesenlos” (Mann, 2009: 483) olduğu görülmektedir. Oysa kaynak metindeki sıfatın türetildiği ad olan “das Wesen” “öz” demektir. Felsefede Platon metafiziğiyle temel kavramlardan biri olmuştur ve bir şeyin tamı tamına neliği demek olmakla (Ritter vd., 12. cilt: 621-622) tezahürün altında yatan ne varsa onu kastetmektedir. Bu “özün” -los ekiyle olumsuzlaştırılmasıyla kelime “özsüz” anlamına gelir ve böyle karşılanması, sorulan soru ve sorunun yer aldığı apaçık imlenen felsefi mülâhaza zemini dikkate alındığında kaçınılmazdır. “Öz”ün çevirmen tarafından elle tutulmakla, yani muhtemelen somutlukla ilgisinin nasıl kurulduğu muğlâktır. “Zaman nedir?” sorusunun yanıtı şöyle sürdürülmüş: “Dış dünyanın bir önkoşulu [...]”. Tamlamayı kaynak metinde aradığımızda karşımıza şu çıkar: “Eine Bedingung der Erscheinungswelt [...]”. Sözü edilen şeyin “önkoşul” değil koşul olduğunu, buradaki “ön” önekinin nereden icap ettiği bir yana bırakılarak tamlanan üzerinde durulacaktır isterim. “Dış dünya” tamlananı “Erscheinungswelt” karşılığı kullanılmış. “Dünya”nın önüne gelen dış sıfatı, bir iç de olabileceğini tazammun eder. Oysa burada ne içlik ne dışlık söz konusudur. Burada söz konusu olan, tezahürlerin dünyasıdır, yani şeyin bakana görüldüğü, tezahür ettiği haliyle anıldığı dünyadır. Öz nedir, tezahür nedir, ayrıntılarına girmek makalenin boyutunu aşacaktır, ondan ötürü değinilmeyecektir, ne var ki her ikisi de metafizikte temel kavramlar olup iskanmaları fahiş birer yanlış olarak kaydedilmelidir.³

Birkaç cümle peşinden bir kusurla daha karşılaşıyoruz: “Zaman durağan değildir.” Son derece kısa ve sentaksı hata barındırmayan ifade kaynak metinle kıyaslandığında, kazın ayağının öyle olmadığı fark edilmektedir: “Die Zeit ist tätig.” Kritik kelime, *tätig* sıfatıdır, faal veya etkin anlamına gelir. Öyleyse felsefe tarihinde hem onto- hem epistemolojisi zatı gereği hareketlilik-durağanlık ikiliği üzerinden mülâhazalara konu edilmiş zaman kavramında, etkinliği “durağan” olmayışla karşılamak sıradan bir tercihten ibaret sayılamayacaktır, etkinliği durağan olmayış diye göstermek en hafif tabiriyle zühuldür. Üstelik bunlar anlık dalgalılık ve müstakil hatalar olarak kalmayıp sıkı bir düşünüş sonucu ilmek ilmek örülmüş felsefi tefekkür ürünü bu metinde bir hata silsilesini tetiklemektedir. Nitekim önceki örneğin hemen devamı şöyledir: “[Zamanın] doğası bir fiile benzer ve her şeyin zamanını belirler.” Duruma açıklık kazandırmak amacıyla kaynak metni de aktaralım: “sie hat verbale Beschaffenheit, sie ‘zeitigt’”. Kaynak metin zamanın fiilî, etkin bir yapısı olduğundan bahsediyor, önceki cümlede *tätig* sıfatının kullanımıyla ilgili getirilen eleştiri bağlamında ele alındığında ikinci cümlenin aslında ilkini açıklayıcı karakterde olduğu ortadadır. Buna ilaveten, kaynak metinde tek tırnak içinde verilerek vurgulanmak istenen, fakat üstüne konan vurgu çevirmence anlaşılmadığından olacak çeviri metinde tırnaksız yer verilen *zeitigen* fiili, biraz ilgilenmeyi hak etmektedir. Birincisi, Türkçe çeviriden hareketle, zaman için “her şeyin zamanını belirler” demek hayli ince işlenmiş kaynak metni, barındırmadığı bir totolojiye sokar. İkincisi, tek tırnakla özellikle vurgulanan kelimenin hakkının verilmeyişi vurgunun anlaşılmadığının işaretidir eleştirisini hatırlatarak söz konusu fiilin “bir şeyi oldurmak, olgunlaştırmak, vaktini getirmek” gibi anlamlara geldiğine dikkat çekmek isteriz. Böylelikle esasen söylenen; etkin olan zamanın, bu etkin yapısı gereği oldurucu, olgunlaştırıcı, vaktini getirici bir

³ Yine de örneklemin kurgu bir eser olduğu, bu itibarla felsefe metinlerinin kaldıramayacağı hatalara burada göz yumulabileceği yolunda getirilebilecek eleştirilere verilebilecek yanıt şudur; Thomas Mann uzmanlarından ünlü Germanist Helmuth Koopmann, özellikle Büyüülü Dağ için “entelektüel roman” (1962: 3) tabirini kullanır. Bu bakımdan kurgu bir eser olması, içinde yer alan felsefi mülâhazaların çevirisinde savrukluğu ve özensizliği hoş gösteremez, kaldı ki kaynak metinde de böyle bir özensizliği ima edecek emarelere rastlanmamaktadır.

özelliği oluşudur. Romanın içerdiği uzmanlık alanına vukufu bakıldığında kaynak metinden rahatlıkla anlaşılabilir bu ifadeler çeviride büsbütün yok olmuştur.

Yukarıda da ifade edildiği gibi, görmezden gelinilecek cinsten olmayan bu hataların çeviri tercihidir gerekçesiyle bağışlanabilecek tarafları yoktur. Sözelimi son örneğin ardından bir cümle atlayınca, “Ne ‘şimdi’ ‘o zamandır’ ne de ‘burası’ ‘orası’dır. Her iki olguda da hareket aradadır” sözlerine rastlanır. Öncelikle, demin kaynak metinde özellikle tek tırnağa alınarak vurgulandığı halde çeviride es geçilmesine rağmen bu kez kaynak metinde olmamasına rağmen dört kelimenin tek tırnağa alındığını belirtmek gerek. Alıntının ikinci cümlesi “iki olgu”dan söz etse de önceki cümlede işaret edebileceği dört kelime bulunmaktadır. Ayrıca kaynak metin “zwischen beiden liegt Bewegung” diyerek önceki cümledeki hiçbir kelimenin bir olgu oluşundan dem vurmaya da her biri seçilerek ve özenle kullanılması gerekli uzmanlık alanı kavramlarına çeviri metin riayet göstermemekte, ad olarak kullanılan ilgili yer zarflarını “olgu” diye nitilemektedir.

Hiç ara vermeden hemen sonraki cümle şöyledir: “Oysa biz, zamanı kapalı bir devre gibi dairesel bir hareketle ölçtüğümüz ve ‘o zaman’ sürekli ‘şimdi’de, ‘orada’ da ‘burada’yla yinlendiği için, rahatça, hareketin ve değişikliğin durgunluk ve durağanlık demek olduğunu söyleyebiliriz.” Tek tırnakların hiçbirinin kaynak metinde bulunmadığını tekrarlamaya gerek olmazken önceki örneklerden hareketle göze hemen “durgunluk” ve “durağanlık” kelimeleri ilişecektir. İkisi de daha önceki kullanımlarıyla irtibatlı değildir, çeviri metin açıktır ki tercihlerinde rastgele davranmıştır. Çevirideki özensizlik, peşi sıra gelen cümlede de dikkat çeker: “[...] ne zamanın bittiği noktayı düşleyebildiğimiz ne de mekânın çevresine kısıtlı bir sınır koyabildiğimiz için [...]”. Oysa kaynak metin, zaman felsefesi konusunun hakkını vermektedir ve seçicidir: “Da ferner eine endliche Zeit und einbegrenzter Raum [...] nicht vorgestellt werden können [...]”. Zaman felsefesine bakıldığında başlıca tartışma duraklarından birinin zamanın sonluluğu, sonsuzluğu ve ebediyetle ilişkisi olduğu, bir başkasının da mekânla ilişkisi üzerinden incelenmesi olduğuna dikkat edilmelidir. Türkçe çevirinin kendisine tanıdığı yorum genişliğinin aşırısına kaçtığını söylemek abartı olmayacaktır. Ayrıca gene zamanla ilişkili olarak felsefenin temel kavramlarından mekân hakkında çeviride “çevresine kısıtlı bir sınır” konmasıyla ne kastedildiğinin anlaşılması güçtür. Aslında kaynak metindeki ibareler uzmanlık alanı bilgisinden yola çıkılarak “sonlu bir zaman” ile “etrafı sınırlı bir mekân” diye tercüme edilmek suretiyle gayet açık aktarılabilir. Aynı bağlamda zamanı sonsuz, mekânı da bitimsiz tasavvur etmek varken cümlelerin devamında “uçsuz bucaksız” diyerek çevirmen, galiba, edebileştirme yoluna gitmeyi yeğlemiştir. Oysa kaynak metin, ilgili literatürdeki “ewig” ve “unendlich” sıfatlarını tutarlılıkla kullanmayı sürdürmektedir.

Örnekleri devam ettirmek mümkündür. Çeviride gene vukufsuzluk ve özensizlikten ileri gelen şu cümleye odaklanalım: “Ama bir şeyi sonsuzluk ve sonu olmayan diye varsaymak, sınırlı ve sonu olanı mantık ve matematik bağlamında yadsımak ve ikisini de birbirine orantılı olarak sifra indirgemek anlamına gelmez mi?” Dikkat edilirse sentaks, okunduğunda, kulağa gayet hoş gelmektedir. Oysa, makalenin Giriş Bölümü’nde kullanılan metaforu yinelemeye müsaade varsa, kabuğun içine bakıldığında tekrar arızaya tesadüf edilmektedir. Maksat hâsıl olsun diye ilgili kaynak metni de tam olarak alıntılanmakta yarar vardır: “Bedeutet aber nicht die Statuierung des Ewigen und Unendlichen die logisch-rechnerische Vernichtung alles Begrenzten und Endlichen, seine verhältnismäßige Reduzierung auf null?” Kullanımı gene tutarlılıkla sürdürülen ebediyet ve sonsuzluk kavramlarının, çevirideki gibi bir şekilde “varsayımları” söz konusu değildir. Üstelik karşılaştırıldığı zaman salt semantik düzlemde bile çevirinin kaynak metni karşılamadığı anlaşılmaktadır. Kaynak metin herhangi bir “şey”den söz etmez, dolayısıyla sonsuz diye “varsayması” da mümkün değildir. Kaynak metin ebediyet ve sonsuzluk tespitlerinin, yani bu gibi sabitlemelerde bulunmanın sınırlı ve sonlu ne varsa mantık ve hesap yoluyla hiçleştirilmesini, nispi olarak sifra irca etmesini ifade eder. Gelgelelim metne

bu yönünden nüfuz edebilmek bir uzmanlık alanı olan konusuna nüfuz etmeksizin mümkün görünmemektedir.

Çözümlemenin başında belirtilen ilgili uzmanlık alanının en çok yoğunlaştığı yerlerden biri peşe örneklerini sıraladığımız altıncı kısmın bu ilk sayfasıydı. Bununla birlikte örnekleri çoğaltmak mümkün olsa da konunun açıklık kazandığı düşüncesiyle artık sonuç ve değerlendirme bölümüne geçilecektir.

SONUÇLAR VE DEĞERLENDİRME

Koller'in, metin üretim ve yeniden üretim çerçevesine yerleştirerek çeşitli eşdeğerlik dereceleri üzerinden gidişini belirli bir uzmanlık alanı barındıran edebiyat metinleri düzlemine çekerek yeniden ve başka türlü işlevlendirdik. Bu çalışmanın çıkış noktasını hatırlatmak bakımından varsayımını yinelemekte de yarar olacaktır: Eğer bir edebiyat metni belirli bir uzmanlık alanına ağırlık veriyorsa, metni çeviren, o alana vâkıf olmalı veya uzmanlık alanı bilgisi kazanmalıdır. Dolayısıyla bir edebî metnin çevirisinin tamamı bakımından anlamlı olabilecek üslup temelli teorik yaklaşımlardan farklı olarak burada bir eşdeğerlik ölçümü mümkün olabilmektedir. Elbette ölçüm kısıtlı olacaktır, çünkü ölçülen de metnin bütününe oranla daha kısıtlı bir yer kaplar. İmdi, çözümleme bölümünde ulaştığımız vargıları değerlendirmek mümkün olacaktır.

Büyüülü Dağ romanında hem doğrudan yazarının ağzından gelen hem de roman içinde gene doğrudan verilen işaretler zamanı düşünmenin, yani zaman metafiziğinin eser açısından oynadığı önemli rolü açıkça göstermektedir. Çözümleme Bölümü'nde sıralanan örneklerde gördüğümüz gibi zaman metafiziğinin yoğunlaştığı yerde kullanılan ve anlatımın içine bazen örtük bazen açık yerleştirilen alan kavramları, farkına varılmadığı için isabetli çevrilmemiştir. Bunun dolaylı sonucunun eserin bütününde geliştirilen zaman tasavvurunun anlaşılmasında çıkabilecek muhtemel sorunlar olduğu söylenebilecektir. Bundan ötürü eserdeki zaman konusunu incelemeye alacak bir araştırmacı kaynak metnin dilini bilmeyip çeviri metin üzerinden hareket etse zorluk yaşayabilecek, hatta hatalı çıkarımlara varabilecektir.

Genel düzlemde yapılacak çeviri eleştirisinde sentaks ve semantik açılarından kulak tırmalamadığı için göze batmayacak kelimelerin sıra uzmanlık alanına geldiğinde esaslı birer hata olabildiğini çözümleme sırasında gördük. Bunun yayıncılık tekniği açısından son okuma ve tashih işini üstlenenlerin üzerinden sorumluluğu büyük oranda kaldırırken çevirmenin omuzlarındaki yükü arttırdığı ortadadır. Bu makalede çevirmende, anlatım teknikleri gibi edebiyatbilimi bilgisi gerektirecek bir yetkinlik talebinden bile-isteye kaçınılmıştır, aksi takdirde 2. Bölüm'de gösterilen ve temelde "üslup" dayanaklı yaklaşımlarla aynı düzleme girmek tehlikesi baş gösterecekti. Gelgelelim belli bir uzmanlık alanının gerektirdiği eşdeğerlik talebinin çevirmence karşılanması varsayımı, çözümlemeye verilen örneklerle sınanmış, kendini ihtiyaç olarak göstererek doğrulanmıştır.

<i>"COPE-Dergi Editörleri İçin Davranış Kuralları ve En İyi Uygulama İlkeleri" beyanları:</i>	
Etik Kurul Belgesi:	Bu çalışma için etik kurul onayı gerekmemektedir.
Çıkar Çatışması Beyanı:	Bu makalenin araştırması, yazarlığı veya yayınlanmasıyla ilgili olarak yazarın potansiyel bir çıkar çatışması yoktur.
Finansal Destek:	Bu çalışmanın araştırma ve yazım aşamasında herhangi kişi/kurum veya kuruluşlar tarafından

	finansal destek alınmadığı bildirilmiştir.
Katkı Oranı Beyanı:	1. yazar: %75 – 2. yazar: %25
Destek ve Teşekkür Beyanı:	-
Sorumlu Yazar:	Dr. Öğr. Üyesi M. Sami Türk
Çifte Kör Hakem Değerlendirmesi:	Dış-bağımsız
Bu makale, Creative Commons Atf-GayriTicari 4.0 Uluslararası Lisansı ile lisanslanmıştır.	
<i>The following statements are made in the framework of "COPE-Code of Conduct and Best Practices Guidelines for Journal Editors":</i>	
Ethics Committee Approval:	Ethics committee approval is not required for this article.
Declaration of Conflicting Interests:	No conflicts of interest were reported for this article.
Financial Support:	It has been reported that this study did not receive financial support from any person/institution or organization during the research and writing phase.
Author Contributions:	1 st : %75 – 2 st : %25
Statement of Support and Acknowledgment:	-
Corresponding Author:	Asst. Prof. Dr. M. Sami Türk
Double-Blind Peer Review:	External-independent
<i>This article is licensed under a Creative Commons Attribution-NonCommercial 4.0 International License.</i>	

KAYNAKÇA

- Apel, F. & Kopetzki A. (2003). *Literarische Übersetzung*, (2. durchgesehene Aufl.). Weimar: Verlag J. B. Metzler.
- Engelhardt, D. V. & Wißkirchen, H. (2003). *"Der Zauberberg" - die Welt der Wissenschaften in Thomas Manns Roman*. Stuttgart: Schattauer Verlag.
- Hugo, F. (1992). Zur Frage der Übersetzungskunst. (Eds: R. Schulte & J. Biguenet). In *Theories of Translation* (s. 11-16). Chicago / London: The University of Chicago Press.
- Kenny, D. (2005). Equivalency. (Ed.: M. Baker). In *Routledge Encyclopedia of Translation Studies* (s. 77-80). London / New York: Routledge.
- Kloepfer, R. (1967). *Die Theorie der Literarischen Übersetzung*. München: Wilhelm Fink Verlag.
- Koller, W. (2004). *Einführung in die Übersetzungswissenschaft*, (7. aktualisierte Aufl.). Wiebelsheim: Quelle & Meyer.
- Koopmann, H. (1962). *Die Entwicklung des 'Intellektuellen Romans' bei Thomas Mann: Untersuchungen zur Struktur von "Buddenbrooks", "Königliche Hoheit" und "Der Zauberberg"*. Bonn: Bouvier Verlag.
- Levý, J. (2011). *The Art of Translation* (Çev. P. Corness). Amsterdam / Philadelphia: John Benjamins Publishing Company.
- Mann, T. (2009). *Der Zauberberg*. Frankfurt a. M.: Fischer Verlag.
- Mann, T. (2018). *Büyülü Dağ* (2 cilt, Çev. İris Kantemir). İstanbul: Can Yayınları.
- Ritter, J. ve Gründer, K. (1971-2007). *Historisches Wörterbuch der Philosophie*. 1-13. ciltler. Berlin: Schwabe Verlag.
- Snell-Hornby, M. (2006). *The Turns of Translation Studies New Paradigms or Shifting Viewpoints*. Amsterdam / Philadelphia: John Benjamins Publishing.

Stolze, R. (2008). *Übersetzungstheorien Eine Einführung* (5. durchgesehene und erweiterte Aufl.). Tübingen: Gunter Narr Verlag.

Wilss, W. (1999). *Translation and Interpreting in the 20th Century*. Amsterdam / Philadelphia: John Benjamins Publishing.

Efsaneler, Mitler ve Macera Turizmi: Van Gölü Canavarı Örneği*

Dr. Öğr. Üyesi Ömer Aytaç Aykaç

ORCID ID: <https://orcid.org/0000-0002-6466-1989>

Van Yüzüncü Yıl Üniversitesi, Edebiyat Fakültesi, İngiliz Dili ve Edebiyatı Bölümü, Van – TÜRKİYE

Emre Karaduman

ORCID ID: <https://orcid.org/0000-0002-2921-8295>

Doktora Öğrencisi / Nevşehir Hacı Bektaş Veli Üniversitesi, Sosyal Bilimler Enstitüsü, Turizm İşletmeciliği Ana Bilim Dalı Nevşehir – TÜRKİYE

Makale Geçmişi

Geliş: 05.03.2023

Kabul: 12.06.2023

On-line Yayın: 30.06.2023

Anahtar Kelimeler

Van Gölü Canavarı

Mitoloji

Efsane

Macera Turizmi

Araştırma Makalesi

* Bu makale, İntihal.net tarafından taranmıştır. Bu makale, Creative Commons lisansı altındadır. Bu makale için etik kurul onayı gerekmemektedir.

DOI:

<http://dx.doi.org/10.29228/JASSS.68739>

Öz

Son dönemlerde yapılan bilimsel çalışmalar ile birlikte yaşı 600 bin olarak belirlenen Van Gölü, insanlığın Van ve civarında yerleşmesi ile birlikte farklı mitolojik hikâyelerin ve efsanelerin de konusu olmuştur. Yerleşimi Paleolitik Çağ'a kadar dayandırılan Van'ın ise esas yerleşim hikâyesi çok daha geç bir zamanda; M.Ö. 2000'li yıllarda başlamıştır. Van'ın mitleri ve efsaneleri de bu yaşam süresince dillerden dillere, medeniyetlerden medeniyetlere aktarılmıştır. Her medeniyet ve dönem kendi mitini oluştursa da kentin sosyolojisine, ekonomisine, sosyal yapısına büyük katkı sunan Van Gölü, mitolojik yanı sıra da turizme olan katkının en önemli sacayağını oluşturmuştur. Van Gölü'nün turizme olan katkısında da en ilgi çekici figürlerin başında bir Van Gölü Canavarı efsanesinin bulunması gelmektedir. Yakın geçmişte 1990'larla birlikte sık konuşulan bir konu haline geldiği düşünülse de tarih boyunca farklı isimlerle adlandırılan önemli bir figürdür. Gizemini koruyan, zaman zaman gölün ve göl sahillerinin farklı bölgelerinde görüldüğü söylenen Van Gölü Canavarı, yörede yaşayan insanlar ve potansiyel turistler için önemli bir macera unsuru olarak değerlendirilmektedir. Bu çalışmanın amacı Urartulardan Ermenilere, Osmanlı'dan Türkiye'ye kadar farklı medeniyetlerin hüküm sürdüğü bu topraklarda Van Gölü Canavarı ekseninde Van Gölü'nün mitolojisini ele alıp farklı örneklerle detaylandırmak ve bir turistik çekicilik kaynağı olarak macera turizmindeki rolünü ortaya koymaktır. Bu kapsamda çalışmanın yöntemi olarak literatür taraması yöntemi kullanılmıştır.

Atıf Bilgisi / Reference Information

Aykaç, Ö. A. & Karaduman, E. (2023). Efsaneler, Mitler ve Macera Turizmi: Van Gölü Canavarı Örneği. *Jass Studies-The Journal of Academic Social Science Studies*, 16(95), 169-180.

Legends, Myths and Adventure Tourism: The Case of Lake Van Monster*

Asst. Prof. Dr. Ömer Aytaç Aykaç

Van Yüzüncü Yil University, Faculty of Literature, Department of English Language and Literature,
Van – TÜRKİYE

Emre Karaduman

PhD Student / Nevşehir Hacı Bektaş Veli University, Institute of Social Sciences, ? , Nevşehir –
TÜRKİYE**Article History**

Submitted 05.03.2023

Accepted: 12.06.2023

Published Online: 30.06.2023

Keywords

Lake Van Monster

Mythology

Legend

Adventure Tourism

Research Article

* This article was checked by Intihal.net. This article is under the Creative Commons license. Ethics committee approval is not required for this article.

DOI:

<http://dx.doi.org/10.29228/JASSS.68739>**Abstract**

Lake Van, whose age has been determined to be 600 thousand years old with recent scientific studies, has been the subject of different mythological stories and legends with the settlement of humanity in and around Van. Although the settlement of Van dates back to the Paleolithic Age, the actual settlement story of the city began in 2000 BC. The myths and legends of Van have been passed down from language to language and civilization to civilization during this lifetime. Although each civilization and period has created its myth, Lake Van, which contributes considerably to the sociology, economy, and social structure of the city, has formed the most notable contribution to tourism with its mythological backspace. One of the most intriguing aspects of that kind of contribution in terms of tourism is the legend of Lake Van Monster. Although it has become a frequently talked about subject in the recent past with the 1990s, it is an important figure that different names throughout history have called. Lake Van Monster, which preserves its mystery and is off and on said to be seen occasionally, is considered an essential element of adventure for people living in the region and potential tourists. In light of this information, this study aims to elaborate on the mythology of Lake Van on the axis of the Lake Van Monster in these lands where different civilizations ruled, from the Urartians to the Armenians, from the Ottoman Empire to today's Türkiye, and to reveal its role in adventure tourism as a source of touristic attraction. In this context, the literature review method was used as the method of the study.

GİRİŞ

Yaklaşık altı yüz bin yıllık bir geçmişi bulunduğu ifade edilen (Aydın & Doğu, 2018: 193) Van Gölü geçmişten günümüze büyük medeniyetlere komşuluk yapmıştır ve günümüzde havzasında 1 milyondan fazla kişi yaşamaktadır. Dünyanın en büyük üçüncü ve Türkiye'nin en büyük tuzlu- sodalı gölü olan Van Gölü, yöre halkı tarafından deniz olarak adlandırılmaktadır. Van Gölü sadece coğrafi bir oluşum değil aynı zamanda bölgenin yaşayışına, sosyolojisine, psikolojisine de etki eden önemli bir unsur olarak öne çıkmaktadır. Ortadoğu'ya ve Orta Asya'ya açılan bir kapı olarak görülen Van'ın tarih boyunca 'stratejik' bir konumda bulunmasının en önemli sebeplerinden birisi olarak değerlendirilmektedir. Kendisinden etkin bir şekilde faydalandığı bir tartışma konusu olan Van Gölü esasen bu coğrafyanın cazibe merkezi olmasının etkisi ve öncüsü olarak kabul edilmektedir. Tarihçilerin yaşamın başlangıcı için Paleolitik Çağları işaret ettiği Van, Van Gölü ile birlikte anılması nedeniyle önemli olduğu kadar tarih boyunca bu topraklarda yaşanan olayların, efsanelerin, hatta mitolojik olayların da merkezinde yer almıştır. Toprağa şekil veren, binlerce yıl önce bu topraklarda mühendislikte oldukça ileri gitmiş olan Urartular da Urartulardan önce ve sonra hüküm süren diğer medeniyetler de Van Gölü'nü ulaşım başta olmak üzere etkin bir şekilde kullanmışlardır. Bugün bile Van'ın ve bölge illerinin gelecek konusundaki en büyük dayanağı, umudu ve zenginliği olarak gördüğü Van Gölü, farklı mitolojik olayların da konusu olmayı başarabilmiş bir doğal oluşumdur. Bu yönüyle binlerce yıldır konuşulan en önemli efsane de Van Gölü canavarı gibi varlığını her dönem sürdürebilmiş esrarengiz bir canavarının hikâyesidir. Yüzlerce yıllık bir geçmişi olan Van Gölü Canavarı, geçmişte turistik bir unsur olmaktan ziyade efsanevi ve mitolojik bir varlık olsa da son çeyrek yüzyılda Van Gölü'nün dünyaya tanıtılmasının en önemli simgelerden birisi olmuştur. Canavar algısının bir korku sembolünden cazibeye dönüşme sürecinin de etkili olduğu süreçte Van Gölü Canavarı kentin 90'lı yıllardaki turizm patlamasındaki rolünü göz ardı etmemek gerekmektedir. Son dönemlerde bir efsane olarak anılmasına rağmen hikâyesi mitolojik bir canavar olarak ortaya çıkmasına dayanan Van Gölü Canavarının hikâyesi de dünyadaki diğer göl canavarlarından farksız değildir. Gölde bir canavar olduğu söylentisinin ardından gözler bir anda Van Gölü'ne, Van'a çevrilmiştir. Van Gölü Canavarını arama seferberlikleri kitlesel etkinliklere dönüşmüş ve Van Gölü Canavarı aranırken Van Gölü'nün güzellikleri Van sınırlarını aşarak dünyanın gözleri önüne serilmiştir. İşte bu sürecin mimarı olan Van Gölü Canavarı da bu çalışmanın konusu olmuş ve bu çalışmada tarihsel süreç içerisinde nasıl algılandığı, nasıl tasvir edildiği ve kentin inancına, yaşamına, hayatına nasıl etki olduğu çerçevesinde ele alınmıştır. Tarihi, doğal ve kültürel miras unsurlarının ancak turizmle ilgili gelire konu olabileceği gerçeğinden hareketle Van Gölü Canavarının macera turizmi unsuru olarak değerlendirilmesine odaklanılmıştır.

1. EFSANELER, MİTLER VE TURİSTİK ÇEKİCİLİKLER

Turizm, birçok ürünü kaynağı olarak kabul etmektedir. Bir destinasyon, bir tesis, bir işletme, bir hikâye, bir göl, bir taş, bir kale vb. her unsur turizme konu olabilir. Turizm güncel kaynaklardan beslendiği gibi, tarihi, kültürel ve doğal miras kaynaklarından da faydalanabilmektedir. Geçmişten günümüze miras unsuru olarak taşınmış herhangi bir yapı veya varlık gibi anlatılan bir efsane ya da mitolojik bir unsur da turizm açısından değerlendirilebilmektedir. Turizmin ilgili unsurları değerlendirmesi, nihayetinde o ürünlerin bulunduğu destinasyona ve destinasyonda yaşayan insanlara katkı sağlamaktadır. Bu nedenle turist ağırlayan bölge olarak ifade edilen destinasyonlar, çeşitli efsaneler ve mitolojik hikâyelerden beslenmeye gayret etmektedir.

Farsça kökenli 'efsane' kelimesiyle ilgili olan efsane kavramı; masal, aslı olmayan hikâye, destan ve dillere düşen vaka olarak ifade edilmektedir (Bayat, 2005: 116). Efsane kelimesi Türk Dil Kurumu sözlüğünde, "eski çağlardan beri söylenegelen, olağanüstü varlıkları, olayları konu edinen hayalî hikâye, söylence, gerçeğe dayanmayan, asılsız söz, hikâye vb." olarak yer almaktadır. Mitoloji kavramı ise Türk Dil Kurumu sözlüğünde, "Bir ulusa, bir dine ... ait mitlerin, efsanelerin bütünü" olarak ifade edilmektedir (Türk Dil Kurumu, 2023). Mitolojinin tanımında da yer aldığı gibi efsane kavramı bazen mitlerle aynı anlamda kullanılmasının yanı sıra birbirine yakın veya birbirinden farklı anlamlarda da kullanılmaktadır. Mitler ve

efsanelerin sahip olduğu bazı özellikler kullanım alanlarının ortaklığına ya da farklılığına neden olmaktadır. Efsanelerin ilk örneklerinin mitlerin üzerine oluşturulması ve mitleri söyleyiş biçimine dönüştürmesi ile efsanelerin ve mitlerin bir 'olağanüstülük ve mucizevilik' içermesi bu ortaklık açısından önemli bir dayanaktır (Aktaş, 2009:46-47). Mitlerin ve efsanelerin farklı anlamlarda kullanılması ise şu özelliklerinden kaynaklanmaktadır:

- Mitler, esasında tabiat olaylarına daha çok odaklanırken, efsaneler gerçek tarihi hadiseler ve kişilere odaklanmıştır (Ergun, 1997:47).
- Mitler, farklı ya da önceki dünyayı ifade ederken efsaneler bugünkü dünyayı ifade etmektedir (Sakaoglu, 1980:21).
- Mitlerde fantezi ya da hayal öne çıkmakta iken, efsanelerde gerçeklik ön plana çıkmaktadır (Ergun, 1997:47).

Bu tanımlamalar ve özellikler ile birlikte bir unsurun efsane ya da mitolojik bir unsur olup olmadığına ancak ilgili unsurun sahip olduğu özelliklere göre karar verilebilmektedir. Dolayısıyla herhangi bir unsurun ya efsane ya da mitolojik unsur olarak ifade edilebileceği gibi aynı anda hem efsane hem de mitolojik unsur olarak ifade edilebilmesi mümkündür. Turistik çekicilikler, bir kıtanın, ülkenin ya da bir destinasyonun sahip olduğu ve tercih edilmesinde etkili olan unsurlardır. Destinasyonların tercih edilmesinde efsaneler veya mitler de çekicilik unsurları arasında yer almaktadır.

2. MACERA TURİZMİ

Uzun yıllar boyunca turizmin deniz, kum, güneş olanaklarından faydalanılan ve kitle turizmi ya da geleneksel turizm olarak ifade edilen 3S (Sea, Sun, Sand) anlayışı ile gerçekleştiği bilinmektedir. Zamanla insanların özel ilgi alanlarına göre tatil kararlarını vermesi ile birlikte özel ilgi turizmi ve alternatif turizm kavramları ortaya çıkmıştır. Böylece "3S" faktörünün yanı sıra eğitim, eğlence ve çevre olarak ifade edilen 3E (Education, Entertainment, Environment) faktörüne dayalı turizm anlayışı hâkim olmuştur (Weaver, 2001:105-108). Özel ilgi turizmi olanakları arasında yer alan macera turizmi de her geçen gün önemini giderek artırmaktadır.

Macera kavramı, algısal olarak kişiden kişiye değişmekle beraber fiziksel, zihinsel ve duygusal kapasiteye bağlı ve içerdiği risk miktarı ile ilişkili bir kavram olarak öne çıkmaktadır (Gyimóthy & Mykletun, 2004: 856; Bentley & Page, 2008: 858). Bu özelliklerinden hareketle macera turizmi "farklılık ve heyecan arayışında olan, tehlike ve riskten hoşlanan ve hayatın stres ve kirliliğinden uzaklaşmak isteyen kişileri katıldığı" bir turizm çeşidi olarak ifade edilmektedir (Ewert & Galloway, 2001:26).

3. DÜNDEN BUGÜNE VAN GÖLÜ CANAVARI

3.1. Tarihsel süreç içerisinde Van Gölü Canavarının doğuşu

İnsanlar öteden beri yeryüzünde gezen, denizler altında yüzen, havada süzülen gizemli yaratıklara ilgi duymuşlardır. Geçmişten bu yana Pegasus veya tek boynuzlu at gibi farklı yaratıkların var olduğuna inanılmaktadır. Bu durumun yanı sıra, eski Yunan mitolojisinde de sıkça geçen yarı insan yarı hayvan yaratıklardan söz edilmektedir. Ayrıca, denizler altındaki yaratıkların da bu esrarengiz yaratıklar arasında yer aldığı ve insanoğlunun bu varlıkların deniz altı yaşamını gözlemledikleri bilinmektedir (Radford & Nickell, 2006: 1). İnsanoğlunun ilgisini suların altına çeken onlarca deniz/göl canavarı/yaratığından biri de Van Gölü Canavarıdır.

Bir hikâyeye konu edilmesi ve efsaneye dönüşmesi 1934 yılında başlayan Loch Ness Canavarının hikâyesi kadar konuşulmasa da Van Gölü Canavarının yaşının daha eski olduğu farklı medeniyetlere ait belgelerde mevcuttur. Her ne kadar 29'inci yüzyılda tartışılmaya başlansa da Loch Ness Gölü Canavarı da eski kaynaklarda adına rastlanan bir efsanevi yaratıktır. Kömürcü'ye göre (bt.) İskoçya'da Hristiyanlığı yaymakla yükümlü olan İrlandalı misyoner Aziz Columba'nın M.S. 565 tarihli notlarında bahsedilen Loch Ness Gölü Canavarının o dönem bir insanı yediği ile ilgili hikâyesi ile Van Gölü Canavarının Osmanlı

dönemi gazetelerinde yer bulan hikayesi de yine benzerlik göstermektedir. O canavarın bir insanı yediği misyoner Columba' nın tarih notlarında yer alırken, son çeyrek yüzyılda 'Bestami' adıyla çağrılmaya başlanan Van Gölü Canavarının göl kenarında bulunan 3 arkadaştan birini yeme hikâyesi de Saadet adlı gazetede yer bulmuştur. Hem Ermeniler hem de Osmanlı döneminde ve ardından 90'lı yılların Türkiye' sinde konuşulan Van Gölü Canavarının farklı kültürlerin ortak mitolojik değeri olması yeterli bir sebep olmasına rağmen bu topraklardaki en büyük medeniyetlerden birisi olan Urartular Dönemi' nde var olup olmadığı ise en büyük merak konusudur. Sosyal yaşamlarının, mimari ve askeri anlamda yaptıkları devrimsel yaşamları kadar bilinmeyen ve bu anlamdaki çalışmaların son dönemde artırılan Urartuların spesifik bir Van Gölü Canavarı tasvirine rastlanılmamıştır. Fakat günümüze kadar gelen Urartu sanatına dair eserlerin tam olarak Van Gölü Canavarını işaret etmese de çeşitli efsanevi yaratıklardan söz ettiği bilinmektedir. Bu efsanevi yaratıkların içerisinde Van Gölü Canavarının yer alıp almadığı ise cevabı verilememiş bir soru olarak varlığını korumaktadır.

Öte yandan Urartuların spesifik bir Van Gölü Canavarı fotoğrafı ya da hikâyesini miras olarak bırakmamalarına karşın, binlerce yıldan bugüne dönemin şartlarına göre dönemin ötesinde bir alt yapı mühendisliği örneği, savaşın egemen olduğu bir devlet yapısı, günümüze kadar gelen heybetli kaleleri ve su işçiliği mirasının yanı sıra Van Gölü' nü de aktif olarak kullandıkları bilinmektedir. Özkan' ın (2022) Urartu Krallığı ile ilgili çalışması da bu mühendislik becerisini kanıtlar niteliktedir:

İçinde bulunduğu coğrafyanın verdiği zorlu şartları iyi analiz eden Urartular, yüksek mühendislik becerisi göstermişlerdir. Bu becerileri sayesinde, dağ eteklerine barajlar, göletler inşa ederek suyun toplanmasını, güçlü su kaynaklarına kilometrelerce uzunlukta kanallar açarak suyun uzun mesafeler boyunca kale ve/veya yerleşimlere taşınmasını sağlamışlardır. Böylelikle dağ vadileri arasında kalan kısıtlı alanlarda yapılan tarım artık daha geniş alanlarda yapılmaya başlanmıştır. (Özkan, 2022: 1).

Hatta yakın zamanda, suların çekilmesi ile birlikte Van Gölü' nde Urartular' a ait limanların ortaya çıktığına dair bilgiler de bu yöndeki bir kullanımı kanıtlamıştır:

Sıcaklıkların artmasına bağlı buharlaşma, yağışların ve hava şartlarının etkisiyle su seviyesinde belirli periyotlarda değişimin yaşandığı Van Gölü' nün kıyı kesimlerinde, son zamanlarda yaşanan çekilme dikkati çekiyor. Göl seviyesinin düşmesine bağlı yaşanan çekilme nedeniyle daha önce birçok yapının, teknenin ortaya çıktığı ilçede, Urartuların deniz taşımacılığında kullandığı kalenin sahil kesiminde o döneme ait 11 basamaklı liman görünür hale geldi. (Karaca, 2022).

M.Ö. 9.-6. yüzyıllarda Van Gölü Havzası merkezli bir krallık kurmuş olan Urartular başkenti, Van Kalesi-Tuşpa olarak belirlemişlerdir. (Konyar, Ayman, Avcı, Yiğitpaşa, Genç, Akgün & 2012: 127) Urartular' ın Van Gölü' nü doğal bir oluşum ve güzellik olarak görmekten ziyade aktif kullanan bir devlet olduğu, taşımacılıkta Van Gölü' nü ulaşım olarak kullanması net bir şekilde göstermektedir. Kalelerini inşa ederken spesifik taş ve blokları Van Gölü üzerinde taşıyan Urartular' ın Edremit' teki taş ocağından getirilen taşları gemi ile taşıyıp taşımadıkları bilinen bir gerçek olmasa da Van Gölü' nün kullanıldığı ve gemilerle ulaşım sağlandığı arkeolojik çalışmaların son dönemlerde öne çıkardığı bilgilerdendir. Van bölgesinde önemli çalışmalar yapan Çavuşoğlu' nun Sürün ve Özgüner ile birlikte yaptığı çalışmadaki veriler de bu bilgiyi doğrular niteliktedir:

Urartu Krallığı MÖ 9-7. yüzyıllar arasında Van (Tuşpa) başkent olmak üzere Doğu Anadolu, Kuzeybatı İran, Kuzey Kafkasya' nın bir bölümünde egemenlik kurmuştur. Bu engebeli coğrafyada Urartular yerleşim yerlerini birbirine bağlayan kara yolları inşa etmişlerdir. Bunun yanı sıra ülke sınırları içinde bulunan nehir ve göllerde sal, tekne gibi çeşitli araçlarla taşımacılık yapıldığı düşünülmektedir. (Çavuşoğlu, Sürün & Özgüner, 2019: 31)

3.1. Efsane mi, Memorat mı Yoksa Mitolojik Bir Yaratık mı?

Van Gölü Canavarının farklı dönemlerde çeşitli hikâyelerle anılması çoğu zaman efsane olarak tanımlanmış, bu yönüyle akademik çalışmaların bazılarında da yer bulmuştur. Zira Eryılmaz' ın (2017) çalışmasında 'gösterimsel' efsaneler kapsamında ele alınan Van Gölü Canavarına dair çarpıcı detaylardan

birisi bu canavarın iki yönlü bir ürüne dönüştüğüdür. Van Gölü Canavarı'nın hem 'varsayımsal gösterim' hem de 'sahte gösterim' çerçevesinde ele alındığı makalede şu ifadelere yer verilmiştir.

"Van Gölü Canavarı'nın görüldüğü üzerine yapılmış program, terimsel olarak hem 'Pseudo-Ostention' hem de 'Quasi-Ostention' içerisinde yer almaktadır. Önce ortaya atılan bir kent efsanesi, ardından bunun gerçekliğinin ispatı, buna inananların canavarı gördükleri ve daha sonra bu anlatının dinleyenler tarafından 'gerçeğe dönüştürülmesi' döngüsü terimlerin içine doldurmaktadır. Öyle ki, Van'da bir 'Van Gölü Canavarı Heykeli'nin olması, yaratılmış bir efsanenin gerçeğe dönüştürüldüğünün bir göstergesidir." (Eryılmaz, 2017: 45-46).

Peki tüm bu veriler Van Gölü Canavarı'nın sadece bir efsane olarak anılması için yeterli midir? Ya da önce ortaya bir efsane atmak sonra onu gerçeğe dönüştürme süreci canavar efsanesinin ilk olarak ortaya atıldığı zamanda mı başlar? Tarihi kaynaklar, veriler, kayıtlar ve çalışmalar sadece bir efsane olarak söz edilip geçilmeyecek bir yaratık olduğundan söz ediyor. Bu anlamda en spesifik çalışma ve örnekler ise V. yüzyıldan itibaren bölgede hâkim olan Ermeniler döneminde görülmeye başlanmıştır (Hovanissian, 2016). Ermeniler'den önceki dönemlerde varlığının tartışılıp tartışılmadığı resmi kayıtlara geçmeyen Van Gölü Canavarı bu dönemden itibaren varlığının izlerini kente bırakan bir mitolojik canlı olmuştur. Bu anlamda Richard G. Hovannisian (2016) tarafından kaleme alınan Tarihi Kentler ve Ermeniler adlı akademik çalışma Van Gölü Canavarını mitolojik bir yaratık olarak ele alan önemli bir çalışmadır. Çalışmanın ilk kısmında yer alan tanımlardan anlaşılabilceği gibi, Van Gölü Canavarının hem bir efsane hem bir mitolojik unsur olarak ifade edilmesi mümkün görülmektedir. Bu çıkarım, mitler ve efsanelerin ortak özelliklerinden hareketle ortaya koyulmaktadır. Burada önemli olan hususun ise hem bir efsane hem de bir memorat olarak Van Gölü Canavarının turistik bir çekicilik unsuru olarak değerlendirilmesi olduğu düşünülmektedir. Memoratlar, "doğüstü tecrübelerin o tecrübeyi yaşayan kişi tarafından ya da tecrübeyi yaşayan kişiden dinleyen kişi tarafından aktarılması" olarak tanımlanmaktadır. Memoratları doğüstü kılan durum, başka bir dünya ya da başka bir boyutta olmasının yanı sıra insanlarla benzer ortamları paylaştığına inanılan cin, peri vb. varlıklar ile kurulan iletişimi ifade etmesidir. (Çobanoğlu, 2003:21). Van Gölü Canavarı eski çağlarda Yunan Mitolojisi ile kıyaslamalara ve anlatılara konu edilmesine karşın başlı başına bir yaratılış hikayesi sayılabilecek bir varlık olup olmadığına eldeki mevcut veriler göz önüne alındığında kesin bir kanaat verilemeyen hususlardan biri olarak değerlendirilmektedir.

3.2. Ermeniler'in İzini Urartular'a Dayandırdığı Canavar: Vişab

Editörlüğünü Richard G. Hovannisian'ın Tarihi Kentler ve Ermeniler adlı eserinde Ermenilerin hâkim olduğu dönemin Van/Vasburagan Krallığı'nı çok yönüyle anlatılmaktadır. Çalışmada farklı alanlarda çalışmalar yapan isimlerin birçok yönüyle ele aldığı Van'ın edebiyatı, sanatı, tarımı, ekonomisi, mimarisi, kentliliği, tarihi, mitolojisi irdelenmektedir. Bugünkü Van'dan çok farklı bir Van portresinin çizildiği kitaptaki ilgili ölümlerden birisi Van Gölü Canavarının doğuş hikâyesinin olduğu bölümdür. James R. Russell tarafından kaleme alınan Van ve Hafızanın Sürekliliği adlı kitap bölümünde (2016) Van'a ve bu kentin geçmişine çok farklı bir bakış ortaya konmuş ve kentin mitolojisi üzerine çarpıcı paylaşımlar yapılmıştır. Hafızaları milattan önceki ikinci milenyumun ortasına kadar götüren Russell, Hitit ve Hurri dilinde yazılmış bir şarkıdan yola çıkarak başlangıç hikâyesini çizdiği bir canavar hikâyesinden söz etmektedir. Ermeni dönemindeki canavar tasvirinin öncesinin anlatıldığı çalışmada, Kumarbi adında bir varlığın hava tanrısı Teşup'a bir isyan başlattığını anlatılmaktadır. Kitapta tanrılara karşı bir başkaldırı bulunan Kumarbi'nin bir gün bir kayalık üzerine menisinin boşalması sonrasında bir deniz canavarı olan Ullikummi adında bir yaratık doğurduğunu ve suda büyüyen bu yaratığın bir süre sonra Güneş tanrısı tarafından görülmesinin ardından konseye taşınan bu canavar için ölüm emri kararının çıktığı yer almaktadır. Bu görevi yerine getiren ise hava tanrısı olur. (Russell, 2016: 55) Tanrının bir canavar ile mücadelesinden yola çıkılarak sonraki dönemlerde tanrı-canavar mücadelesine atıfta bulunulur. Daha sonraki yüzyıllarda tanrıya başkaldıran canavar tasvirinin ilk örneği olan bu olay Prometheus ile de örneklendirilir. Aynı çalışmada canavarı bir varlığa, mitolojik bir canavara dönüştürmenin isabetli olacağı

düşüncesi bulunmaktadır. Urartulardan fazlasıyla etkilenen ve o medeniyetin izlerini taşıdıklarını her fırsatta eserde dile getiren isimlerden birisi olan Russell, Kumarbi'yi öldüren ve Teşup olarak adlandırılan hava tanrısının Urartu'daki Teişeba olduğunu söyleyerek burada Urartular'ın canavar algısına da önemli bir atıfta bulunmaktadır:

Teişeba'nın deniz canavarıyla dövüşü, Zerdüştlüğün kabul edilmesinden sonra da varlığını sürdürmüştür, ancak eski karakterlerin isimleri İranlı tanrıların ve doğaüstü varlıklarınkiyle değiştirilmiştir. Avesta dilindeki Veretregna'nın Orta Farsçadaki biçimi olan Ermeni Vahakn, İran tanrısı ejderha öldürme yeteneğine sahiptir ancak arada birkaç ufak yerel fark vardır. Tapınağı, Van Gölü'nün batı kıyısına 80 kilometre mesafede ve Muş Ovası'nın hemen kuzeyindeki yeşil tepelerde, Aşdişad'dadır. (Russell, 2016:57)

Van Gölü Canavarının kendine has ismi ve hikâyesi ile ilgili bilgileri net bir şekilde paylaşan Russell, hikâyeye bir de gölde yaşayan bir canavarın inanışlar ve sosyal yaşam üzerindeki etkilerinin fiziki olarak yansımalarından da söz ederek devam etmektedir: "Tarihçi Movses Khorenatsi ve bilim insanı Ananya Şiragatsi'nin bugüne taşıdığı eski geleneklere göre, insanlar Van Gölü'nde vişabların yaşadığına inanıyordu. 'Vişab' kelimesi Farsçada hem suda yaşayan zehirli yaratık hem de devasa boyutlu yaratık anlamındadır." (Russell, 2016:58) Yaşadıkları alanda bir su canavarı olduğu gerçeği dönemin Van şehrindeki Ermeniler'in bir dizi tedbirler almasına sebep olduğuna işaret eden Russell, bu noktada bir inanışın da şekillendiğini örnekleriyle ortaya koymaktadır. Ermeniler'in bölgede yaşadığı alanlara silindir şeklinde yontulmuş taşlar koyduğunu; üzerinde balık ve boğa tarzında motifler bulunan üç metre veya daha uzun bu taşların kullanıldığını ifade etmektedir.

Halkın inanışlarından yola çıkarak Van Gölü Canavarının son dönemlerdeki çıkışına da değinen Russell, Loch Ness adlı canavardan yola çıkılarak bir canavar hikâyesi oluşturulduğunu ve bunun medyada yer bulmasını da not olarak düşmektedir. Gölde canavar olduğuna dair hikâyelerin ve bu inanışların kökeninin geçmiş inanışlar olduğunu ve bu verilerin geçmişten alıntılandığını söyleyen Russell bunun bir ticaret hilesi ve komedi olduğu yorumunu ortaya koymuştur. Ermeniler döneminde gölde bir canavar olduğu hikâyesini çok gerçekçi bir şekilde ortaya koyan yazar, buna rağmen son dönemlerdeki Van Gölü Canavarı iddiasını Van Gölü'nde birkaç metre uzunluğunda su yılanları olduğunu belirterek çürütmeye çalışmaktadır. Buna karşın o dönemin canavarının etkili bir şekilde verilmektedir:

Efsaneye göre bir vişab dünyayı yok edecek kadar büyüdüğünde tanrı Vakahn, Van Gölü'ne daldı; canavarı sudan çıkartır, güneşe fırlatırdı. İnsanlar bunun gölde aniden ortaya çıkan fırtınanın sebebi olduğuna inanırdı. Bugün bile şiddetli ve ani bir esintiye Doğu Ermenistan'da "vişabkani" denir. Bundan dolayı Vahakn'a da "vişab" lakabı takılmıştır. Çeşitli geleneklerde, özellikle de Hint-İranlılara göre ejderhalar, su kaynaklarını korur ve insanların suya erişimini engeller. Dolayısıyla kahraman-tanrının görevi, suları özgür bırakmaktır. (Russell, 2016:58)

Söz konusu canavar hikâyesinin verildiği bölümde sular ve canavarlar üzerine yapılan değerlendirmede vişabların antik Ermeni mitlerinde farklı şekillerde yer aldığına da değinilmektedir. Hatta bu mitlerin sonraki dönemlerde de farklı şekillerde ve farklı isimlerle devam ettiği belirtilerek Antik Anadolu'daki ilk canavar-tanrı mücadelesinin bir Pers inanışı olarak da yeniden anlatıldığı söylenmektedir. Ardından sıradışı bir mitolojik anlatıya daha yer veren Russell, 10'uncu yüzyılda Kral Gagik Ardzruni döneminde geçtiği belirtilen bir olay anlatı:

Gagik Ardzruni'nin adı en iyi şekilde 'Gölün Hanımı' olarak ifade edilebilecek kızı Dzovinar, Van Gölü'nün sarp bir kayalığından püsküren, süte benzer bir sıvıdan bir buçuk avuç dolusu içer, bu belli ki bir deniz tanrısını ve Urartulu 'Tanrı Kapısı'nın spermidir. Van'da bulunan Toprak Kale kayalığına kazınmış, Ermenice de Mheriturn (Meher Kapı) olarak geçen gizli kapıda Urartu Deniz Tanrısı Dzovininave'ye adanmış bir dua vardır. Sonrasında Dzovinar'ın çift yumurta ikizleri olur: İriyari ve gerçek bir kahraman olan Sanasar ve ufak tefek olup kardeşine karşı gizli bir kıskançlık duyan Bağdasar... (Russell, 2016:61)

Habil-Kabil kardeşler arasındaki düşmanlığı andıran bir kardeşlik hikâyesini hatırlatan bu hikâyenin devamında Russell, farklı medeniyetlerin farklı isimlerle adlandırdığı iki kardeş anlatılarından yola çıkarak Sanasar'ın kahramanlıklarından söz eder. Van'ın mitolojisini yapraklı dallara sahi bir ağaca benzeten yazar,

sonraki medeniyetlerin bu mitolojiden sıkça esinlendiğini, faydalandığını iddia eder. Vanlıların bugün bile kullandığı “Dünyada Van, ahirette iman” sözünü Ermeni geleneğinde ifade edildiği şekliyle, “Dünyada Van, ahirette cennet” derler şeklinde ifade eden Russell, Ancak ben de Vahan Tekeyan gibi, Van’ı tüm cennetlere tercih ederim özerine yer verir. (Russell, 2016:67)

3.3. 132 Yıl Önce Manşet Olan Canavarın Evliya Çelebi ile Tanışma Hikayesi

Ermeniler’in ciddi bir arka plana dayandırarak mitolojisinde yer verdiği Vişab, yani Van Gölü Canavarı, Ermeniler hüküm sürdüğü dönemin ardından girdiği sessizliği Osmanlı Dönemi’nde bozduğu görülmektedir. Ermenilerin kökenini Urartular’a kadar dayandığı mitolojik kahraman Osmanlı Döneminde çıkan gazetelerde manşet olarak yer almıştır. Osmanlı Padişahı 2. Abdülhamit döneminde yayımlanan Saadet Gazetesi’nin 28 Şaban 1306 (29 Nisan 1889) tarihli sayısında bir habere konu olan Van Gölü Canavarı yeniden ilgi odağı olmuştur. Geçtiğimiz yıllarda Van Tarih ve Kültür Araştırmaları Derneği Başkanı olduğu dönemde konuyu bir kez daha gündeme getirerek hatırlatan Vanlı gazeteci, yazar İkrâm Kali, o günkü gazetenin çözümünü yaparak kamuoyu ile paylaşmıştır. Kali tarafından yapılan çözüm ve gazetenin orijinal nüshasının Türkçesi şu şekildedir:

Bitlis merkez sancağına bağlı Hizan kazası ahalisinden 3 kişi, yolculuğa çıkıp, Bulanık tarafına giderken yol güzergahı olması nedeniyle Van Denizi’nin Tatvan Ahlat arası sahillerine tesadüf eder. Bunlardan birisi namaz kılmak için deniz kenarında bir yerde abdestini almaya başlar. Sıra ayaklarına gelip yıkamak için azıcık denize girer girmez deniz hayvanlarından biri derhal ayağına sarılıp kendisini denize çekmeye, bu ise bütün kuvvetiyle dışarı çıkmaya çabalar. Yalnız başına hayvanın tasallutundan kurtulamayacağını anlayınca feryat ile arkadaşlarından yardım ister. Arkadaşları güç hal ile bu şahsı denizden çıkarır ise de hücum eden hayvan zavallı adamın topuğundan dizine kadar sarılmıştır. Adamın feryadı göklere çıkar. Bütün çabalar sonuç vermeyince biçare adamın arkadaşları ateş yakarak hayvanın adamın ayağını bırakması için kuyruğunu ateşle yakarlar. Ateş tesiriyle hayvandan yürek tırmalayan çığlık ile heybet, kuvvet ve acıyla havaya fırlar. Ayağını kapmış olduğu adamı da beraber kaldırıp 20- 25 metre yükseğe çıktıktan sonra denize doğru inerek adamı da beraber alıp götürür. (Özek, 2010).

Osmanlı Dönemi’nde kendisini hatırlatıp yeniden Van Gölü’nün sırlı sularına dalan canavarın konuşulması birden fazla ortamda konuşulduğu bilinmektedir. Canavarın hikâyesini farklı coğrafyalara dair tarihe geçen betimlemeleri ile bir kült haline gelen Evliya Çelebi de ele almıştır. 1655 yılında Van’a uğrayan Çelebi, Van ile ilgili izlenimlerini aktarırken Van Gölü Canavarına da geniş bir yer ayırmıştır. Canavara dair ifadeleri şu şekildedir:

Peygamberin Mekke’den Medine’ye hicretinden sonra Erzurum’da bir ejder çıkmış ama Abdurrahman Gazi Hazretleri tarafından canavarın taş kesilmesi sağlanmıştı. Ejderin, Süphan Dağı’nda bir eşi vardı ve yalnız kalan bu ejder Azerbaycan ile Diyarbakır taraflarını harap etti. Van halkı, Hazret-i Peygamber’in huzuruna çıkıp yardım istediler. Peygamber ‘Ya Ali, yetiş ve bu yılanı kılıcın Zülfikar ile kahreyle’ buyurdu. Hazreti Ali bu emir üzerine atı Dülül’e binip Süphan Dağı’na çıktığı zaman, ejderhanın Van Gölü’nden su içtiğini gördü. Nara atarak ejderin üzerine saldırdı ve hayli cenk ettikten sonra canavarı öldürüp leşini göle düşürmeye muvaffak oldu. Sonra, ejderin yuvası olan mağaraya gitti ve yavrusunu gördü. Mağaranın önünde hemen iki rekât namaz kıldı ve giriş o anda bir kaya ile örüldü. Gölün sahilinde kendi kendine örülen bu duvara, o zamandan beri ‘Ali Kayası’ adı verilir. Leşin göle düşmesinden asırlar sonra, Selçuklu hükümdarı Kılıç Arslan, 1130 senesinde Van Kalesi’ni inşa ettirirken canavarın kemiklerini çıkarttırdı ve iskeletini kulelerin arasına koydurttu. Artık denizden yahut karadan gelen bütün yolcular bu kemikleri görebiliyordu. Timur, 1402 tarihinde kaleyi muhasara etti ama ele geçiremedi. Memleketine eli boş dönmek istemeyince ejderhanın kemiklerini yanına aldı, develere yükleyip götürdü. (Evliya Çelebi Seyahatnamesi, 4. Cilt, 2012: 211)

Ermeniler’in canavarın hikayesini dini inanışlar ile bağdaştırıp mitolojiye konu etmesinin benzeri bir anlatımın öne çıktığı görülen hikâyede canavarın bu kez de Hz. Muhammed ve Hz. Ali ile bağdaştırıldığı görülmektedir. Evliya Çelebi anlatısını kendisinin de ziyaret döneme de çekerek anlatımına güncellik katmış

ve canavarın yüzyıllık hikâyesini bir kez daha kendini doğrular ifadeler kullanmıştır:

Van'a gittiğimizde, bizi ejderin mağarada mahpus olan yavrusunun bulunduğu kayaların yakınına kadar götürdüler. Bir saat kadar bekledik ama içeriden bir ses gelmedi. Derken, bizimle beraber olan dostlarımızdan biri, elindeki mızrağı kayadaki oyuklardan birine soktu. İçeriden gelen ses, hepimizi korkuttu. Kayaların gerisinden bulutu andıran siyah ve kokulu bir duman yükseldi. Canavarın yavrusunun kaçtığını anladık, biz de kaçmaya başladık fakat canavarın vücudunu göremedik. Ama, Van'da, ejderin kuyruğunun kayaların çatladığı yerden dışarıya 50-60 arşın kadar çıktığını söyleyip yemin eden birçok kişiye rastladım. (Evliya Çelebi Seyahatnamesi, 2012: 212).

Evliya Çelebi'nin Seyahatnamesi ile dini referansları artan Van Gölü Canavarının bu mitolojik bir anlatı olması ile dini kökenleri olması da gözden kaçırılmaması gereken bir noktadır. Ermeniler'in mitolojik bir canavar olarak adlandırdığı canavar, aynı medeniyetin dini anlatılarının da konusudur. Zira Akdamar Adası'ndaki Akdamar Kilisesi'nde resmedilen Yunus Peygamber'in denize atılması ve yutulması hikâyesinde kilise üzerindeki kabartmanın Van Gölü Canavarı olduğu inancına kadar varan bir düşünce de bulunmaktadır:

Kilisenin Güney cephesinin en sol köşesinde Yunus Peygamber'in hikâyesi resmedilmiştir. Yunus Peygamber'i en solda tekmeden atılırken görürüz. Burada canavar gibi resmedilmiş büyük bir balık (balınadır bu) onu yutmaya hazırlanmaktadır. Hemen sağında ise aynı balına Hz. Yunus'u açık ağzından dışarı çıkarmıştır ve Yunus Peygamber asma kabağının altında sakin bir şekilde uzanmaktadır. Bu son iki figürün üzerinde Yunus Peygamber kendini Ninova kralına tanıtırken ve Ninova kralını ise otururken görürüz. Kralın yanındaki dört madalyonun içindekiler de Ninova kenti sakinleridir." (Everi, bt.)

O kabartmanın Van Gölü Canavarını da temsil eden bir kabartma olduğuna dair kesin bir delilin bulunmadığı açıktır. Ancak ağırlıklı olarak kökeni Asur mitolojisi ile birlikte Kur'an, Tevrat ve İncil'de geçen Yunus peygamberin hikâyesine dayanan bu çizim buna rağmen dini bağlantılı bir varsayım olarak değerlendirilmektedir.

3. 4. 1990'larda Dönen Yeni Dönemin Canavarı: Bestami

Her dönem farklı vücut, şekil ve anlatılarla kendisini hep var eden Van Gölü Canavarı'nın bir sonraki yankısı şüphesiz diğer dönemlerden çok farklı olmuştur. 1990'lı yıllara kadar suskunluğunu koruyan Van Gölü Canavarı Van'ın turizmde büyük bir patlama yaptığı, nüfusunun birkaç katı kadar turistin ağırlandığı dönemlerde çıkış yapması da bir başka önemli konu olarak değerlendirilmektedir. Bu sürecin ardından Van Vali Yardımcısı Beyazıt Bestami Alkan'ın canavarı gördüğünü söylemesi ve Van Yüzüncü Yıl Üniversitesi Öğretim Üyesi Ünal Kozak'ın 1997 yılında gölde yaptığı araştırmalar neticesinde Van Gölü Canavarını görüntülediğini ifade etmesi hareketli bir dönemin başlangıcıdır. Dönemin gazeteleri, televizyonlarının hızlı bir şekilde Van'a gelmesi o dönemler dünyanın en önemli su altı araştırmacıları arasında yer alan Captain Jacques Cousteau gibi isimlerin de Van'a gelmesine sebep olan bir canavar efsanesi pekiştirmiştir. Canavarı gördüğü ısrarını sürdüren Vali Yardımcısı Alkan'dan dolayı o dönem 'Bestami' olarak adlandırılmaya başlayan canavar ulusal ve uluslararası medyanın radarına girerek Van'ın Avrupalı turist sayısında zirveyi gördüğü dönemde hem bir korku hikâyesi hem de müthiş bir turizm hamlesi olarak değerlendirilmekte idi. Bu süreçte canavarın en sık görüldüğü ilçe olarak ifade edilen Gevaş ilçesi kıyıları bilinir olmuş ve ziyaretçiler açısından Gevaş'ı uğrak noktası haline getirmiştir. Birden fazla kişinin gördüğünü söylediği, televizyonlarda suyun üstünde yüzen siyah bir cisim olarak verilen Van Gölü Canavarı hiçbir zaman tam haliyle görülme de Gevaş Belediyesi Van Gölü Canavarının getirisini elde eden ve bunu değerlendiren bir pozisyon elde etmiştir. İlçenin işlek bir noktasında hızlıca bir canavar heykeli yapılarak ilçeye olan ilginin artırıldığı bilinmektedir. O süreçte konuşan dönemin Belediye Başkanı Nazmi Sezer, şu ifadelerle de bu adımın net bir şekilde arkasında durduğunu belirtmekteydi:

"Ben, mevcut olsun veya olmasınlar, bu canavar söylentilerinin her zaman gündemde kalmasından yanayım. Zira efsaneler yahut hayali senaryolar insanlarda bir merak uyandırıyor ve bu merak sayesinde kimselerin adım atmadığı bölgelerle mekânlar Ness Gölü hadisesinde olduğu gibi, bir anda turizm merkezi

haline geliyor.” (Bardakçı, 2004)

Van’ın turizmdeki altın yılları olarak anılan süreçte dünyanın gözünü çevirdiği Van ve Van Gölü, bir taklit olarak görülse de Loch Ness Gölü gibi ilgi çekmiş ve o dönemden sonra neredeyse 10 yıl boyunca gündemden düşmeyen bir konu haline gelmişti. Güvenlik problemlerinin rahatsız edici bir boyutta olmadığı o dönemde, 250 bin civarında nüfusu olan Van’ın, yıl içerisinde kendi nüfusundan çok da fazla kişinin ziyaret ettiği bir kent olarak canavar hikâyesini başarıyla kullandığı açık bir durum olarak değerlendirilmektedir. Bu çıkışın ilerleyen süreçte ortaya çıka terör ve şiddet olaylarına bağlı olarak karşılaşılan güvenlik problemlerinden dolayı etkisini kaybettiği bilinmektedir. “Bestami” ismi ve hikayesi, günümüze Van’da orta yaşın üzerinde insanların bildiği bir hikâye olarak varlığını korumaktadır.

SONUÇ VE ÖNERİLER

600 bini aşkın bir yaşa sahip Van Gölü, geçen zaman içerisinde Van ve bu bölgede yaşayan medeniyetler için bu topraklarda yaşamının en önemli sebebi olmuştur. Modern yaşamın binlerce yıl önce başladığı Van bölgesinin tarih boyunca onu aşkın medeniyetin merkezi olma mücadelesinde başrol oynayan göl 1700’ü aşkın rakımda ender bir güzellik olarak nitelendirilmektedir. Sodali yapısı nedeniyle sadece İnci Kefali olarak adlandırılan bir balığın yaşayabildiği Van Gölü bunun dışında hiçbir canlının yaşamadığı bir göl olarak bilinir. Son dönemlerde farklı bir balık türünün daha yaşadığı açıklanan Van Gölü, bilimsel olarak yaşadığı ispat edilen ve bölge halkının gördüğü kadar görülmeyen ama balığı kadar bilinen bir canlı türüne de sahiptir. Gölde yaşadığı miti ya da efsanesi binlerce yıl öncesinde başladığı bilinen Van Gölü Canavarı farklı medeniyetlerin hüküm sürdüğü dönemlerde, farklı isim ve şekillerle adlandırılmıştır. Bir kesimin ejderha, bir kesimin ise bir deniz yılanı olarak tasvir ettiği Van Gölü Canavarı bu farklılıklara rağmen gölün her zaman esrarengiz ve sırlarla dolu olmasının sebebi olduğu düşünülmektedir. Binlerce yıllık bir geçmişe sahip olan Van Gölü’nün ve bu gölün önemli bir efsanesi/miti olarak değerlendirilen canavarın, Van’ın yeni imaj oluşturma süreçlerinde, bilinirliğinin artırılmasında ve turistik bir çekim noktası haline gelmesinde önemli bir paya sahip olduğu düşünülmektedir. Varlığının bugün tartışılmasına rağmen var olup olmadığı gerçeği bu kentin binlerce yıldır konuştuğu ve daha uzun yıllar konuşacağı bir gerçeğin nesilden nesile tevarüs etme sebebi olarak değerlendirilmektedir. Dolayısıyla gölde bir canavarın olup olmadığından çok bununla ilgili bir efsane veya mitin varlığı önem arz etmektedir. Bu varlığın turistik çekim unsuru olabilmesinin hikâye oluşturulması ile mümkün olduğu düşünülmektedir.

Üstelik Van Gölü sadece 1700 metre yükseklikte dünyanın en büyük ikinci sodalı gölü olması, bir canavara sahip olması, endemik bir balık türüne ev sahipliği yapması dışında da büyük cazibelere sahiptir. Son dönemlerde su altı dalışlarının en önemli merkezlerinden birisi haline gelmeye aday olan Van Gölü yeni sırlarını bir bir açığa vurmaya başlamıştır. İçerisinde 103 çeşit Fitoplankton’un, 36 çeşit de Zooplankton’un yaşadığı Van Gölü’nde son dönemki bilimsel çalışmalar İnci Kefali’nin yalnız olmadığı gerçeğini de ortaya koymuştur. Yeni bir balık türünün yaşadığı tespit edilen Van Gölü’nde sarı-siyah benekli bir balık türünün varlığı da yeni detaylar arasında yer almaktadır. Yine yükseklikleri 10 metreyi aşan mikrobiyalitlerin heybeti göl ile ilgili en büyük cazibelerden birisi olarak değerlendirilmektedir. Son dönemlerde Bitlis ili Ahlat ilçesinde bulunan Selçuklu Mezarlığı’ndaki mezar taşlarına benzer mezar taşları, batık Rus gemisi ve bunun gibi birkaç diğer örnek, altındaki Uranyum zenginliği gibi konular gölün daha çok öne çıkmasını gerektiren önemli konu başlıklarından bazıları haline gelmiştir. Son yıllarda Akdamar Adası ve Kilisesi’nin kentin en önemli turistik çekicilik unsurları olduğu düşünülmektedir. Özetle, Van Gölü Canavarı Van’ın turistik çekicilik unsuru olabilecek tek varlığı değildir. Sözü edilen unsurlar, yalnızca Van Gölü ile bağlantılı olarak ifade edilen unsurlardır. Van, tarihi, kültürü ve doğası ile farklı ilgi ve beğenileri olan ziyaretçilerinin beklentilerini karşılamak için çok fazla unsura sahiptir.

Van Gölü’nün gizemli canavarı ve derinlikleri başta olmak üzere tüm yönleriyle değerlendirilmesi gerekmektedir. Turistik çekicilik unsuru olarak değerlendirilebilmesinin, Van Gölü’nün tarihi önemini artıracacağı düşünülmektedir. Van Gölü’nün sürdürülebilir kullanımının yanı sıra, dijital turizm olanaklarının değerlendirilebilmesi ve canavar ile ilgili karikatür, animasyon vb. tanıtım çalışmalarının

önceliklendirilmesine ihtiyaç duyulmaktadır. Bu tür çalışmaların, Van'ın bir turizm destinasyonu haline gelmesinde önemli bir payının olduğuna inanılmaktadır.

"COPE-Dergi Editörleri İçin Davranış Kuralları ve En İyi Uygulama İlkeleri" beyanları:	
Etik Kurul Belgesi:	Bu çalışma için etik kurul iznine ihtiyaç bulunmamaktadır.
Çıkar Çatışması Beyanı:	Bu makalenin araştırması, yazarlığı veya yayınlanmasıyla ilgili olarak yazarın potansiyel bir çıkar çatışması yoktur.
Finansal Destek:	Bu çalışmanın araştırma ve yazım aşamasında herhangi kişi/kurum veya kuruluşlar tarafından finansal destek alınmadığı bildirilmiştir.
Katkı Oranı Beyanı:	1. Yazar: % 50 – 2. Yazar: % 50
Destek ve Teşekkür Beyanı:	-
Sorumlu Yazar:	Emre Karaduman
Çifte Kör Hakem Değerlendirmesi:	Dış-bağımsız
Bu makale, Creative Commons Atıf-GayriTicari 4.0 Uluslararası Lisansı ile lisanslanmıştır.	
<i>The following statements are made in the framework of "COPE-Code of Conduct and Best Practices Guidelines for Journal Editors":</i>	
Ethics Committee Approval:	Ethics committee approval is not required for this article.
Declaration of Conflicting Interests:	No conflicts of interest were reported for this article.
Financial Support:	It has been reported that this study did not receive financial support from any person/institution or organization during the research and writing phase.
Author Contributions:	1 st : % 50 – 2 st : % 50
Statement of Support and Acknowledgment:	-
Corresponding Author:	Emre Karaduman
Double-Blind Peer Review:	External-independent
<i>This article is licensed under a Creative Commons Attribution-NonCommercial 4.0 International License.</i>	

KAYNAKÇA

- Aktaş, S. (2009). Efsanelerin Turistik Çekicilik Üzerine Etkileri: Turist Rehberleri Üzerine Bir Araştırma. (Yayımlanmamış Yüksek Lisans Tezi). Sakarya: Sosyal Bilimler Enstitüsü.
- Altan Aydın, F. & Doğu, A. F. (2018). Göllerde Seviye Değişimleri ve Nedenleri: Van Gölü Örneği. *Van Yüzüncü Yıl Üniversitesi Sosyal Bilimler Enstitüsü Dergisi*, 0(41), 1302-6879.
- Bayat, F. (2005). *Mitolojiye Giriş*, (3. Baskı). Çorum: Ötügen Neşriyat.
- Bentley, T. & Page, S. (2008). A Decade of Injury Monitoring in the New Zealand Adventure Tourism Sector: A Summary Risk Analysis. *Tourism Management*, 29(5), 857-869.

- Çavuşoğlu, R., Sürün, Y. & Özgüner, E. (2019) Urartu Krallığı'nın Van Gölü'ndeki Ulaşım ve Taşımacılık Faaliyetleri. (Ed: M. İnbaşı & M. Demirtaş). *Tarihi ve Kültürel Yönleriyle Bitlis İçinde* (s. 31-40). Bitlis: Bitlis Eren Üniversitesi Yayınları.
- Çobanoğlu, Ö. (2003). Türk Halk Kültüründe Memoratlar ve Halk İnançları. Ankara: Akçağ Yayınları.
- Ergun, M. (1997). *Türk Dünyası Efsanlerinde Değişme Motifi*, (C. 1). Ankara: Türk Dil Kurumu.
- Everi, Nühket (bt.) *Ahtamar Adası'nın Hikâyelerle Süslü Kilisesi*.
<https://www.seturday.com/meraklisina/ahtamar-adasinin-hikayelerle-suslu-kilisesi> adresinden edinilmiştir.
- Eryılmaz, Harika Zöhre. (2017). *Efsanevi Anlatımların Popüler Kültür ve Gösterim Metodolojisindeki Yeri: Ostension*. *Folklor/Edebiyat*, 23(92), 41-48.
- Ewert, Alan & Galloway, Shayne. (2001). *Adventure Recreation: What's New for Resource Managers, Public Policy Analysts, and Recreation Providers*. *Parks & Recreation*, 36(2).
- Gyimothy, Szilvia & Mykletun, Reidar. (2004). Play in adventure tourism: The case of Arctic trekking. *Annals of Tourism Research*, 31(4), 855-878.
- Karaca, N. (2022). *Van Gölü'ndeki çekilmeye kayaya oyulmuş Urartu limanı ortaya çıktı*. *Anadolu Ajansı*.
<https://www.aa.com.tr/tr/kultur/van-golundeki-cekilmeye-kayaya-oyulmus-urartu-limani-ortaya-cikti/2690713> adresinden 21.09.2022 tarihinde erişildi.
- Konyar, Erkan & Ayman, Avcı & Can İsmail, Yiğitpaşa Davut & Genç, Bülent Rıza & Akgün, Gürler. (2012). *Van Kalesi Höyüğü 2011 Yılı Çalışmaları*. Kültür Ve Turizm Bakanlığı Kültür Varlıkları ve Müzeler Genel Müdürlüğü 34. Kazı Sonuçları Toplantısı 2. Cilt. 119-2
- Kömürcü, Mehmet Can. (bt) *Loch Ness Canavarı Hakkında 10 İlginç Bilgi*. *Milliyet*.
<https://www.milliyet.com.tr/molatik/galeri/loch-ness-canavari-hakkinda-10-ilginç-bilgi-78946/1> adresinden 10.04.2022 tarihinde erişildi.
- Radford, Benjamin & Nickell, Joe. (2006). *Lake Monster Mysteries: Investigating the World's Most Elusive Creatures*. The University Press of Kentucky.
- Russel, R. James. (2016). *Van ve Hafızanın Sürekliliği*. *Richard Hovannisian (Ed.) Tarihi Kentler ve Ermeniler: Van*. Aras Yayıncılık. 53-60.
- Sakaoğlu, Saim. (1980). *Anadolu-Türk Efsanelerinde Taş Kesilme Motifi ve Bu Efsanelerin Tip Kataloğu* (C. 5). Ankara Üniversitesi Basımevi.
- Özek, Gülay. (2010, 10 Haziran) 'Van Gölü Canavarı', 121 Yıl Önce Manset Olmuş. *Milliyet Gazetesi*.
<https://www.milliyet.com.tr/gundem/van-golu-canavari-121-yil-once-manset-olmus-1298106> adresinden 16.01.2023 tarihinde edinilmiştir.
- Özkan, Kazım. (2022) Urartu Krallığı'nda Su Kullanımı ve Sulama Sistemleri. (Yayınlanmamış Doktora Tezi). Batman: Batman Üniversitesi Lisansüstü Eğitim Enstitüsü. 64-98.
- Türk Dil Kurumu. (2023). *Efsane*. <https://tr.wikipedia.org/wiki/Efsane> kaynağından 04.05.2022 tarihinde edinilmiştir.
- Weaver, David Brooks. (2001). *Ecotourism in the Context of Other Tourism Types*. içinde *The Encyclopedia of Ecotourism*. CABI Publishing Wallingford UK. 73-83.

Arap Lehçeleri*

Eyyup Karaca

ORCID ID: <https://orcid.org/0000-0001-8073-2647>

Diyanet İşleri Başkanlığı, Ankara – TÜRKİYE

Makale Geçmişi

Geliş: 16.05.2023

Kabul: 19.06.2023

On-line Yayın: 30.06.2023

Anahtar Kelimeler

Arap Dili

Anlam

Fasih Arapça

Arap Lehçeleri

Güney-Kuzey Lehçeleri

Araştırma Makalesi

* Bu makale, İntihal.net tarafından taranmıştır. Bu makale, Creative Commons lisansı altındadır. Bu makale için etik kurul onayı gerekmemektedir.

DOI:

<http://dx.doi.org/10.29228/JASSS.70078>

Öz

Değişim, dilin özünde var olan bir özelliktir. Bir dil, kendi içerisinde nasıl sürekli bir değişime tabi oluyorsa, o dili konuşan toplumun bazı kesimleri de çeşitli nedenlerle değişik bölge ya da ülkelerde, kimi zaman da aynı ülke içerisinde, genel dilden ayrılmakta ve başkalaşmaktadır. Böylece dil, her birinin kendine has özellikleri olan birçok lehçeyi kapsamaktadır. Bu lehçelerin hepsi de dilsel nitelikler ve diğer dillerden kendisini ayıracak, başlı başına bir dil haline getirecek ifade alışkanlıklarında ortaktırlar. Bu başkalaşmanın temel amili, dilin alanının genişlemesidir. Dillerin alanları farklıdır. Değişme bu alanların oranına göre gerçekleşir. Fakat dilin yayılması tek başına ve doğrudan bir müessir değildir; bilakis başka amillere zemin hazırlayıcı bir vasıttır. İctimai-siyasi, ictimai-edebi, coğrafi, etnik-fizyolojik ve ferdi farklılıklar ile diller arası çatışma gibi amiller bu noktada müessir olan etkenlerdir. Bu makalede Sâmî diller arasında önemli bir yere sahip olan ve Kur'an dili olması özelliğiyle günümüze kadar da gelişerek varlığını sürdüren Arap dilinin lehçeleri kısaca tanıtılmaya çalışılmıştır. Bu bağlamda kuzey ve güney lehçelerinden oluşan Arap lehçelerinin temel özelliklerinden bahsedilmiştir. Bunun için lehçelerin ortaya çıkış sebepleri, güney ve kuzey lehçelerinin hususiyetleri açıklanmış, bu arada en fasih lehçe tartışmasına da değinilmiştir. Ardından da lehçeler arasındaki temel farklılıklar ve kabile lehçelerinde kaba sayılan meşhur bazı ifadeler örneklerle makale çerçevesinde ele alınarak izah edilmeye çalışılmıştır.

Atf Bilgisi / Reference Information

Karaca, E. (2023). Arap Lehçeleri. *Jass Studies-The Journal of Academic Social Science Studies*, 16(95), 181-200.

Arabic Dialects*

Eyyup Karaca

Presidency of Religious Affairs, Ankara – TÜRKİYE

Article History

Submitted: 16.05.2023

Accepted: 19.06.2023

Published Online: 30.06.2023

Keywords

Arabic Language

Meaning

Eloquent Arabic

Arabic Dialects

South-North Dialects

Research Article

* This article was checked by Intihal.net. This article is under the Creative Commons license. Ethics committee approval is not required for this article.

DOI:

<http://dx.doi.org/10.29228/JASSS.70078>**Abstract**

The Change is an inherent feature of language. Just as a language is subject to a constant change within itself, some segments of the society speaking that language also differ from the general language for various reasons, in different regions or countries, sometimes within the same country. Thus, the language encompasses many dialects, each of which has its own characteristics. All of these dialects have common linguistic qualities and expressive habits that will distinguish it from other languages and make it a language on its own. The main reason for this change is the expansion of the field of language. Languages' fields are different. The change takes place according to the proportions of these areas. But the spread of language is not alone and directly effective; on the contrary, it is a means of preparing the ground for other factors. Factors such as social-political, social-literary, geographical, ethnic-physiological and individual differences and conflicts between languages are influential at this point. In this article, the dialects of the Arabic language, which has an important place among the Semitic languages and which has developed and continued to exist until today as the language of the Qur'an, have been tried to be introduced briefly. In this context, the basic features of the Arabic dialects consisting of northern and southern dialects are mentioned. For this reason, the reasons for the emergence of the dialects and the characteristics of the southern and northern dialects are explained, meanwhile, the most fluent dialect (al-faṣīḥ) debate is also mentioned. Then, the basic differences between the dialects and some of the famous expressions that are considered rude in the tribal dialects are tried to be explained within the framework of the article with examples.

GİRİŞ

Arapça Sâmî diller ailesindedir. Bu dil ailesinin eski Mısır dilini de içine alan bir Hâmî-Sâmî köke bağlı olduğu düşünülmektedir. Sâmî diller doğu ve batı olmak üzere iki büyük şubeye ayrılır. (Çetin, 1991: 282) Doğu şubesinde Akadca yer alır. Batı şubesi de kuzey ve güney olmak üzere iki kola ayrılır. Kuzey kolunda Kenan dilleri ve Aramca, güney kolunda da Arapça, Eski Yemen dilleri ve Habeşçe yer alır. (Küçükcalay, 1969: 71; Tanrıverdi, 1999: 27; Vâfî, 2004: 201, 202)

Bütün bu Sâmî diller, Ana Sâmî dili (Proto-Semitic) denilen dilden ayrılmış ve zamanla müstakil birer dil konumuna gelmiştir. Bu diller de aynı şekilde muhtelif lehçelere ayrılmıştır. Aynı kökten ayrılmış olmanın tabii bir neticesi olarak bu diller arasında bir takım ortak özellikler, müşterek madde kökleri bulunur. (Rafî, 1974: 81, 82; Tanrıverdi, 1999: 27)

Bununla beraber bu dillerin ana dilden ne zaman ve nasıl ayrıldıkları konusunu tarihi olarak tespit etmek mümkün değildir. Ancak şunu ifade etmek gerekir ki, ana Sâmî diline en yakın dil, hiç şüphesiz Arapçadır. Bilakis müsteşrikler, Arapçanın ana Sâmî diline ait eski unsurları, diğer Sâmî dillerden daha fazla muhafaza ettiğini vurgulamaktadırlar. Arapçada, diğer Sâmî dillerde olmayan harfler, i'rab olgusu, i'rab düzeni, birçok cemi teksir sığası ve buna benzer filolojik olgular vardır. (Enîs Ahmed, 2003: 31) Olshausen, Noldeke ve Princeton Üniversitesi Arap dili ve Edebiyatı Profesörü Philip Hitti gibi pek çok batılı bilgin de bu görüşü savunmaktadır. (Küçükcalay, 1969: 77, 78)

Arapçanın doğuşunu ve gelişim aşamalarını tespit etmek mümkün değildir. Zira bu süreçlere ait eserler çok az olup, bu meseleye ışık tutacak adet ve özelliklere sahip değildir. Tarih, Arapçanın ancak gelişimini tamamlamış olgunlaşmış halini kaydetmiştir. (Küçükcalay, 1969: 90; Zeyyât, t.y.: 15)

Arapça genellikle Güney Arapçası ve Kuzey Arapçası olmak üzere iki başlık altında toplanır. (Cevâd Ali, 1422/2001: 16/307) Güney Arapçası zamanla zayıflamış, Kuzey dilinin hâkimiyetine girmiş; varlığı Kuzey Arapçası içinde erimiştir. Kuzey Arapçası ise canlı ve gelişmiş bir dildir. (Ignaz, 1993: 12; Tanrıverdi, 1999: 28)

Bu tasnifte, Kuzey Arapçası tâlî grubunda, klasik Arapça çekirdek olmak üzere onun bağlı bulunduğu eski ve yeni lehçeler toplanır. Sadece Arapça, Arap dili denildiği zaman, Kuzey Arapçası, bundan da genellikle klasik Arapça ve geniş manasıyla da klasik Arapça ile birlikte onun bağlı olduğu veya ona bağlı olan lehçeler manzumesi kastedilir. (Çetin, 1991: 282)

İslamiyet'in zaferi ve yayılış nedeniyle yedinci asrın ilk yarısından itibaren Kuzey Arapçasının alanı oldukça genişlemiş ve başta Arap yarımadasına hâkim olmuştur. Daha sonra Arap yarımadasının sınırlarını aşarak Süryanicenin ve Kıptî dilinin yerine geçmiştir. Geniş ve uzak bölgelere yayılması dolayısıyla Arapça, gramer ve sözcükler yönünden oldukça değişik olan birtakım lehçelere ayrılmıştır. Arapça beş ana lehçe kümesine ayrılır. Yarımada Arapçası, Irak Arapçası, Suriye Arapçası, Mısır Arapçası, Mağrip Arapçası. (Ignaz, 1993: 14)

Arapçanın kullanılması, bu dili ana dilleri olarak konuşup yazan kimselere özgü değildir. Arapça İslam'ın kutsal kitabının dili olduğundan, milliyetlerine bakılmaksızın bütün Müslümanların dinî dili haline gelmiştir. Arapça sözcükler, Aryan Farsçası, Urduca, Altay Türkçesi, Malezyaca vb. gibi linguistik yönden farklı dillere girmiştir. Daha da ötesi, son derece gelişmiş grameri ve çok zengin kelime hazinesiyle Arapça, bütün Müslüman halklar arasında ilim dili olmuştur. Çeşitli ırktaki Müslüman bilginler, bilimsel eserlerini Arapça yazmışlardır. Arapça, ırkları ve dilleri farklı bütün Müslümanların ortak bağı durumuna gelmiş olup, bu yüzden Müslümanların dini ve kültürel birliğini temsil etmektedir. VII. Yüzyılın ilk yarısından bu yana Arapça, İslam'ın universal dili olmuştur. (Ignaz, 1993: 15)

Dolayısıyla Arapça, yalnız Arapça konuşan halkların değil, aynı zamanda Endülüs'ten Orta Asya'ya, Türkiye'den Büyük Sahra hududuna, Afrika'nın Atlantik kıyılarından Endonezya'nın Pasifik Okyanusu kıyılarına kadar uzanan bütün İslam dünyasının manevi ürünüdür.

Bu çalışmada cahiliye döneminden İslamî döneme kadarki süreçte mevcut kabile lehçeleri, bu lehçelerin müstakillik düzeyi ve özellikleri, lehçe mensuplarının karşılıklı olarak iletişim kurabilmeleri, lehçelerin fasih Arapçaya göre konumu gibi genel konularda klasik ve çağdaş eserlerde mevcut olan malzemenin tespit edilerek dilbilim verileri ışığında tahlili hedeflenmiştir. Buradan hareketle konuyla ilgili bazı kavramlar hakkında bilgi verilmiş; lehçelerin doğuşu, klasik eserlerde geçen Arap kabile lehçeleri ve dilciler tarafından kaynak olarak kabul edilen ve edilmeyen lehçeler üzerinde durulmuştur. Ayrıca lehçeler arasındaki temel farklılıklar incelenmiş ve lehçelerde görülen bazı kaba/çirkin ifade şekillerine değinilerek en fasih lehçe hakkındaki görüşlere yer verilmiştir. Makalede nitel araştırma modellerinden doküman analizi yöntemi kullanılmıştır.

1. Lehçe - Şive - Ağız

Değişim, dilin özünde var olan bir özelliktir. Bir dil, kendi içerisinde nasıl sürekli bir değişime tabi oluyorsa, o dili konuşan toplumun bazı kesimleri de çeşitli nedenlerle değişik bölge ya da ülkelerde, kimi zaman da aynı ülke içerisinde, genel/üst dilden ayrılmakta ve başkalaşmaktadır. Bu başkalaşma kimi zaman o ölçüde büyük olur ki, lehçe dediğimiz birlikler, ayrı dillere dönüşür. Türkçenin Çavuş ve Yakut lehçelerinin yakın zamana kadar kimi dilcilerce Türkçeyle ilişkili ya da bu dilin lehçeleri içinde görülmemiş olması, bu nedenledir. (Aksan, 1990: 1/41; Karamanoğlu, 1978: 26)

Konuşma dili evde, sokakta, günlük hayatta kullanılan doğal dildir. Konuşma dili sosyal çevrelere bağlı olarak bir dil sahası içinde farklı şekiller gösterebilir. Bu farklar esas itibarıyla kelimeleri söyleyiş ile bazı ses ve şekil ayrılıkları etrafında toplanır. Bu dil sahası içinde bir kavmin çeşitli kabileleri, bir ülke içinde değişik bölge ve şehirler ayrı konuşma dillerine sahip olabilirler. Böylece bir dilin çeşitli lehçe, şive ve ağızları meydana gelir.

1.1. Lehçe

Lehçe, sözlükte dilin ucu, aksan demektir. Lehçe kelimesi alışkanlık ve aşinalık anlamını içerir; falanın lehçesi fasihtir denildiğinde bununla o kimsenin yetiştiği, alıştığı ve aşına olduğu dil kastedilir. (İbn Manzûr, 1300: 2/359 جله maddesi)

Muharrem Ergin lehçeyi, "Bir dilin en eskiden ayrılan kollarıdır." şeklinde tarif eder. Lehçede hem ses hem şekil hem de kelime ayrılıkları bulunur. (Ergin, 1999: 53)

Bir başka tarife göre lehçe, bir dilin bilinen ve izlenebilen tarihinden önce, karanlık bir dönemde kendisinden ayrılmış olup çok büyük farklılıklar gösteren kollarına denir. Yakutça ve Çavuşça, Türkçenin bilinen lehçeleridir. (Toparlı, 1992: 9) Daha mufassal bir tarifi ise şöyledir: Bir dilin, tarihi, siyasi, sosyal ve kültürel sebeplerle değişik bölgelerde zamanla ses yapısı, şekil yapısı ve kelime haznesi bakımından önemli farklarla birbirinden ayrılan kollarıdır. (Korkmaz, 1992: 107; Tanrıverdi, 1999: 2) Kimi dilciler lehçe kavramını "ağız ailesi" olarak tanımlarlar. (Aksan, 1990: 1/142)

Hicri ikinci ve üçüncü asır Arap âlimleri, günümüzde yaygın olarak kullanılan "lehçe" kavramı yerine, bazen "luga" bazen de "lahn" kavramlarını kullanmışlardır. Eski Arapça kamusalarda ve edebi metinlerde bunu açıkça görmekteyiz. Lugatu Temim, Lugatu Huzeyl, Lugatu Kureyş gibi. Yine, yırtıcı kuşlardan "şahin" anlamına gelen "صقر" Kelimesi için, bir lugata göre "ص" ile, diğer bir lugata göre "ز" ile okunur denilmektedir. Bununla da, şu an bizim "lehçe" ile kastettiğimiz şeyden başkasını kastetmemişlerdir. (Enîs Ahmed, 2003: 14) Onlar bu kavramı çok genel kullanmış, en basit farkları ve söyleme tarzlarını dahi luga kavramı ile ifade etmişlerdir. Günümüzde ise Arap müellifler luga kelimesinin yanı sıra lehçe kavramını da yaygın olarak ve çoğu zaman her ikisini aynı anlamda kullanmaktadırlar. (Tanrıverdi, 1999: 2)

Eski Araplar, cahiliye ve Sadru'l İslam döneminde bizim şu an "lüga" diye ifade ettiğimiz şeyi de "lisan" kelimesiyle ifade ediyordu. (Enîs Ahmed, 2003: 15) Nitekim Kur'an-ı kerimde de lisan

kelimesi sekiz yerde lügat anlamında kullanılmıştır. (Bkz. İbrahim 14/4; Nahl 16/103; Şu'arâ 26/195; Ahkâf 46/12; Rûm 30/22)

1.2. Şive:

Şive sözlükte, tarz, tavır ve üslup demektir. (Sâmi, 1996: 796) İstilahî olarak ise şive tonlama ile alakalı bir kavramdır. (Tekin, 1997: 44) Muharrem Ergin şiveyi, "dilin tarihi seyri içinde daha yeni zamanlarda ayrılan kollarıdır." (1999: 52) şeklinde tarif eder. Şivede bazı ses ve şekil ayrılıkları bulunur. Bizi, bizni; gelirin, kelür men gibi. (Ergin, 1999: 52)

Recep Toparlı ise şiveyi şöyle tarif eder: "Bir dilin, bilinen tarihi seyri içinde ayrılmış olup bazı ses ve şekil farklılıkları gösteren kolları, bir kavmin ayrı kabilelerinin birbirinden farklı konuşmalarıdır. Kırgızca, Kazakça, Azeri ve Osmanlı Türkçeleri, Türkçenin şivelerindedir." (1992: 10) Ahmet Caferoğlu, şiveyi lehçe anlamında kullanır. (Alıntılaman Tanrıverdi, 1999: 3)

1.3. Ağız:

Aynı lehçe içinde daha küçük yerleşim bölgelerine özgü olan ve daha küçük ayrımlara dayanan konuşma biçimidir. Örneğin Türkiye Türkçesinde, Anadolu'nun çeşitli yörelerinin konuşma biçimleri ağız olarak nitelenebilir. Orta Anadolu ağızları, Ankara ağızı, Van ağızı gibi. (Aksan, 1990: 1/142). Bu ağızlar aynı ilin ilçeleri, köyleri arasında bile farklılık gösterebilmektedir (Bulut, 2013: 1130).)

Ağız, bir dil içinde mevcut olan ve söyleyiş farklarına dayanan küçük dil kollarına denir. Bir memleketin çeşitli bölge ve şehirleri kelimeleri değişik söyleyerek kendi yörelerinin adlarıyla anılan ağızları meydana getirirler. (Toparlı, 1992: 10). Ağızda yalnız bazı ses yani söyleyiş, telaffuz ayrılıkları bulunur. İstanbul ağızında kaç, geliyorum denmesine karşılık bazı Anadolu ağızlarında gaç, geliyom, geliyem, geliyirim, gelirem denmesi gibi. (Ergin, 1999: 53).

Ağızlar şüphesiz ait olduğu dilin zengin birer hazineleridir. Dilin içerisinde o gün olmayan çok kelime ağızlarda varlığını devam ettirebilmektedir (Yavuz ve Telli 2013: 400). Ağızlar bu yönüyle standart Türkiye Türkçesinde bilinmeyen birçok kelimeyi nesillerden nesillere canlı şekilde aktarmaya devam etmektedir. Fakat bu aktarım teknolojinin gelişmesi, şehirlere göçlerin artması gibi sebeplerden dolayı eski gücünü kaybetmektedir (Bulut, 2017: 129).

Ağızlarda görülebilen en önemli farklılık ses farklılığıdır. Ağızlar bu yönüyle lehçe ve şiveden ayrılırlar (Bulut, 2017: 129).

Bu kavramların içeriği ve sınırları açıklığa kavuşmuş değildir. Yani bir dil şubesinin; dil, lehçe ve ağız sayılacağı aşamanın ölçütü konusundaki görüşler farklıdır. Yukarıdaki tariflere göre ağız, bilhassa sesle ilgili küçük farkların varlığı halinde, lehçe ise ses yapısı ve kelime ile ilgili önemli farkların varlığı halinde söz konusu olur. Buna göre herhangi bir sorun yoktur. Fakat bu farkların miktarının belirlenmesi yani bu tariflerin uygulamaya aktarılması hiç de kolay değildir. Asıl sorun da burada çıkmaktadır. (Tanrıverdi, 1999: 4) Örneğin bazılarına göre Türkçeden ayrılan Yakutça ve Çavuşça müstakil birer dil; bazılarına göre Yakutça ve Çavuşça uzak lehçeler, Azerice ve Türkmençe de yakın lehçelerdir. Bazılarına göre ise Yakutça ve Çavuşça lehçe; Kırgızca ve Kazakça şivedir. (Aksan, 1990: 1/141; Ergin, 1999: 54; Karamanoğlu, 1978: 26; Toparlı, 1992: 10)

Dil ile lehçe arasındaki ölçüt kimine göre fertlerin birbirleriyle anlaşabilmeleri veya anlaşamamaları, (Tekin, 1997, s. 42) kimine göre de ilgili şubelerin edebiyatının olup olmamasıdır. Bazılarına göre ise lehçe, fasih dilin bozulmuş, yozlaşmış halidir. Enis Feriha'ya göre ise dil ile lehçe arasında ciddi bir fark yoktur. (Feriha, 1989: 77-79)

Arap dilinde bölgelere göre görülen en ufak farklar dahi lehçe kavramı ile ifade edilmiştir. Ancak bu farklar, istilahî anlamda çoğu zaman lehçe kavramı ile değil, ağız kavramı ile alakalıdır. (Tanrıverdi, 1999: 4)

Modern ilmi istilahta lehçe, belirli bir bölgeye ait olan ve o bölgenin bütün fertlerinin ortak olduğu linguistik özelliklerin toplamıdır. Bir lehçenin bölgesi, her birinin kendine has özellikleri olan

birçok lehçeyi şamil daha geniş bir bölgenin parçasıdır. Fakat bu lehçelerin hepsi, o çevrelerin fertlerinin birbirleriyle irtibatını kolaylaştıracak ve bu lehçeleri birbirine bağlayan rabita oranınca aralarında geçen konuşmaları anlamalarını sağlayacak filolojik olgular grubunda ortaklırlar.

Birçok lehçeden oluşan bu kapsamlı muhit de literatürde dil (lügat) diye isimlendirilir. Dolayısıyla dil (lügat) ile lehçe arasındaki ilişki, amm ile has arasındaki ilişkidir. Dil, genelde her birinin kendine has özellikleri olan birçok lehçeyi kapsar. Bu lehçelerin hepsi de dilsel nitelikler ve diğer dillerden kendisini ayıracak, başlı başına bir dil haline getirecek ifade alışkanlıklarında ortaklırlar. (Enîs Ahmed, 2003: 15; Muhammed Şefi'üddin, 2007: 76)

Bir lehçenin temayüz ettiği vasıflara gelince; harfler, harflerin karakterleri ve bu harfleri çıkarma şeklidir. Dolayısıyla bir lehçeyi diğer lehçeden ayıran şey, çoğunlukla bazı fonetik (akustik) değişikliklerdir. Örneğin Temim kabilesinin, كُزْتُ kelimesine كُزْتُ dedikleri, yine hemzeyi "ayn" şeklinde okudukları, aynı şekilde kel anlamındaki الأَجْلَحْ kelimesinin Benî Sa'd kabilesinde الاجله şeklinde telaffuz edildiği rivayet edilmektedir. (Enîs Ahmed, 2003: 16)

Dolayısıyla bir bölgenin lehçesi, aynı dildeki diğer lehçelerin niteliklerinden tamamen veya kısmen farklı olan özel fonetik niteliklerle temayüz eder. Bunun yanı sıra, azda olsa kelimenin yapısına, dokusuna veya bazı kelimelerin manalarına dönen birtakım özelliklerle de farklılık arz eder. Örneğin, Benî Esed kabilesinin سكرانة yerine سكرى, Temim kabilesinin bir kısmının da مدين yerine مديون kelimesini kullandıkları rivayet edilmektedir. Yine kamuslar, الهجرس Kelimesinin Hicazlılarda maymun, Temim kabilesinde ise tilki anlamına geldiğini belirtmektedirler. (Enîs Ahmed, 2003: 16) Zaten lafız-mana ilişkisi çeşitli açılardan Arap dilbiliminin konusunu oluşturmaktadır. (Kara, 2003: 200)

Fakat kelimelerin yapısına ve manasına dönen bu niteliklerin, o lehçeyi diğer kardeş lehçelere yabancı yapmayacak, onlardan uzaklaştırmayacak, aynı dildeki diğer lehçeleri konuşanlara anlaşılmasını zorlaştırmayacak şekilde az olması gerekir. Çünkü bu farklılıklar ne kadar çok olursa lehçe, diğer kardeş lehçelerden o derece uzaklaşır ve neticede başlı başına müstakil bir dil (lügat) haline gelir. (Muhammed Şefi'üddin, 2007: 76) Nitekim Arapçanın öz kardeşi olan İbranice'deki فتي، رجل، العم، الخال، gibi Arapça kelimelere benzer kelimelere göz atmamız yeterlidir. Sonuçta bu iki kardeş dilin çok büyük bir kelime grubunda başlı başına bir dil haline geldiğini görüyoruz.

Buna, fiil kalıpları, cemi çeşitleri, belirlilik takısı ve bu iki dilin farklılık arz ettiği diğer birçok filolojik olgular eklendiğinde dilcilerin bu iki dili neden müstakil iki dil kabul ettiklerini anlayabiliyoruz.

O halde bir dilin (lügat) lehçeleri, kelimelerde, bunların manalarında, kelime yapılarının boyun eğdiği esaslarda ve bunların ötesinde cümle oluşumlarında çoğunlukla müşterek olması gerekir. Kelimelerin çoğunun manası değişirse, kelime yapılarında özel esaslar, cümle oluşumunda özel kurallar edinirse o takdirde lehçe diye isimlendirilmez. Bilakis her ne kadar dil gruplarından herhangi bir gruba ait kılacak köklerle diğer dillere bağlı olmaya devam etse de müstakil bir dildir.

Dil grubu, hepsi aynı köke dayanan ve her biri, bir dilcinin bu ana köke ait olduğunu kolayca anlayabileceği birtakım vasıfları muhafaza eden birçok dilden oluşur. Aynı grup dillerin muhafaza ettiği unsurlar, üzerinden zaman geçmesine ve aynı grubun furu'ları gelişmesine rağmen ancak çok az değişim meydana gelen unsurlardır.

Bu unsurları şu maddelerde toplamak mümkündür:

- zamirler
- sayılar
- ismi işaret ve ismi mevsullar
- الأب، الأم، الأخ، الابن ve aile lakapları olan الأرض، السماء

ortaklık.

e. Cümle parçacıkları arasındaki bağlaçlar.

f. Cümle oluşumlarındaki genel ortaklık. (Enîs Ahmed, 2003: 17)

Lehçelerin birbirinden ayrıldığı fonetik vasıflara gelince bunları da şu maddelerde özetlemek mümkündür:

1. Bazı filolojik seslerin mahreçlerindeki farklılık.
2. Bazı lîn harflerinin miktarındaki farklılık.
3. Konuşmanın müzikal terennümündeki (nağme) farklılık.
4. Yakın sesler arasındaki etkileşim kurallarında farklılık. (Enîs Ahmed, 2003: 17)

İşte bunlar aynı dilin lehçeleri arasında mülâhaza ettiğimiz en önemli vasıflardır. Herhangi bir dilin lehçeleri arasında bu farklılıkların hepsinin bulunması şart değildir, sadece bir kısmının bulunması yeterlidir.

Lehçeler, yukarıda sayılan vasıfları içermeye ve bu vasıfların yaygın olması oranınca birbirlerine uzak veya yakın olurlar. Bazı dillerin, bu maddelerden iki veya üç nitelikte birbirinden ayrılan yakın lehçeleri bulunurken, bazılarının da neredeyse dinleyenlerin algılayamayacağı, toplumun bütün fertlerinin anlayamayacağı birbirinden çok uzak lehçeleri vardır. (Enîs Ahmed, 2003: 18)

Bir dilin lehçeleri arasındaki farklılıklar için en alt sınır koymak mümkün değildir. (Muhammed Şefi'üddin, 2007: 76) Çünkü telaffuz işi, aynı dilsel muhitin fertlerinin değişmesiyle edası değişen, adale ile ilgili bir aktivitedir. Fonetik âlimlerinin yapmış olduğu tecrübeler, aynı bölgedeki iki kişinin tamamen birebir aynı telaffuzla konuşamayacağını, tecrübeli kulağın, bunlar arasında ince farklılıklar mülâhaza edeceğini göstermektedir. Aynı dilsel muhite ait insanların konuşmaları kaydedildiğinde bu söylediğimiz daha açık bir şekilde görülecektir. Hatta bazı âlimler, aynı kişinin, kelimeler aynı da olsa, her konuşmasında telaffuzunun biraz daha farklı olacağını vurgulamaktadırlar. Çünkü konuşma adaleleri, görevini her defasında aynı şekilde/surette yerine getirmez. Ancak şunu ifade etmek gerekir ki aynı kişinin eşit şartlardaki telaffuzları arasındaki veya aynı lehçeyi konuşan insanlar arasındaki ufak tefek farklar linguistik araştırmalarda önemli değildir. Dilci, bir lehçeyi diğer lehçelerden ayıran ve o lehçeyi konuşan bütün fertlerin ortak olduğu genel vasıfları nazarı dikkate alır ki bunlar da o insanların konuşmalarında tamamen özümşenen, kasit ve zorlama olmaksızın tabii olarak ortaya çıkan vasıflardır. (Enîs Ahmed, 2003: 18)

Şunu da ifade etmek gerekir ki, belli meslek grupları veya dini, siyasi sebeplerden dolayı toplumdaki soyutlanan gruplar arasında gördüğümüz gibi toplumsal şartlar, aynı muhitte, çeşitli özel lehçeler doğurabilmektedir.

İşte bu şekilde, lehçelerdeki bu gibi bölünmeler sürekli devam eder. Bundan dolayı çağdaş edebiyatçılar, çoğunlukla, bir lehçenin belirli bir coğrafi bölgedeki bütün fertlere nüfuz eden vasıflarıyla yetinirler.

Bütün bu sebeplerden dolayı lehçelerin kendisiyle temayüz ettiği en alt sınırı belirlemek zordur. Ancak ne zaman bir takım özel vasıflar ortaya çıkar, bunlar dinleyenler için netlik kazanır ve bu vasıfların, aynı dilin diğer lehçelerinin niteliklerinden farklı olduğu anlaşılırsa o zaman yeni bir lehçenin neşet ettiğini söylemek mümkündür.

Lehçe ile o lehçenin muhitinin genişliği veya nüfus sayısı arasında bir ilişki yoktur. Bazen az nüfuslu dar bir coğrafi muhitte müstakil lehçeler oluşabilir. Nitekim genelde eski Arap lehçeleri az nüfuslu dar çevrelerle sınırlı kalırken modern lehçelerin sahası genişlemiş, konuşanları çoğalmıştır. (Enîs Ahmed, 2003: 19)

Lehçeleri araştırma hususunda önemli olan bir diğer husus da 'Dil adasıdır'. Dil adası; bir lehçenin bölgesinde, o lehçede yaygın olan özelliklere ters düşen farklı niteliklere sahip küçük bir muhitin bulunmasıdır. Mesela, "ع" harfinin hemze şeklinde telaffuz edildiği bir şehrin ortasında "ح", "ج", "ق"

e yakın telaffuz eden bir köyün bulunması gibi. Çağdaş dilci, lehçeleri araştırırken bu dil adasına büyük önem verir. Bu köyün tarihini, böyle bir telaffuzu muhafaza etmesindeki sırrı öğrenmeğe, anlamaya çalışır. (Enîs Ahmed, 2003: 19)

2. Lehçelerin Doğuşu ve Doğuş Sebepleri

Dilin, psikolojik boyutunun yanı sıra toplumsal boyutu da vardır. Kısaca dil, psiko-sosyal bir olgudur, (Feriha, 1989: 37; Attâr, 1377: 9, 10) toplumun kültürel bir kurumudur. Toplum, değişimin temel mecrasıdır. Toplumun gelişmesi ve katmanlarının çoğalması, kurumlarındaki değişimin farklı istikametlerde ilerlemesine sebep olur. Böylece bu katmanlar, öz itibarıyla çekirdek toplumun izlerini taşımakla beraber, birçok bakımdan müstakil bir hüviyet kazanır. Bu fitri ve tabii bir gelişmedir. Bunun gibi değişme de dilin özünde var olan tabii bir niteliktir. Her dil kendi içinde sürekli bir değişim içindedir. Bir dili konuşan toplum, öbeklere bölündüğünde zamanla ana dilden ayrışmalar görülür. (Aksan, 1990: 1/141)

Bu başkalaşmanın temel amili, dilin alanının genişlemesidir. Dillerin alanları farklıdır. Değişme bu alanların oranına göre gerçekleşir. Fakat bu noktada dilin yayılması, tek başına ve doğrudan müessir değildir; bilakis başka amillere zemin hazırlayıcı bir vasıttır. İctimai-siyasi, içtimai-edebi, coğrafi, etnik-fizyolojik ve ferdi farklılıklar ile diller arası çatışma gibi amiller bu noktada müessir olan etkenlerdir. Siyasi otoritenin zayıflaması veya parçalanması, dilin yayıldığı bölgelerin merkezi otoritenin tesirinden uzak olması, dil ve kültüre yansır. İctimai yapı, örf ve adetler, kültür düzeyi gibi hususlar dilin değişmesinde mühim rol oynar. Çevre, tabiat, iklim ve hava gibi koşulların yanı sıra cins, milliyet vb. ferdi farklılıklarla alakalı unsurlar da bu konuda tesir icra ederler. (Aksan, 1990: 1/141; Feriha, 1989: 32-37)

Lehçelerin doğuşunu başka bir ifadeyle dilin lehçelere ayrılmasının başlıca sebeplerini şu şekilde sıralamak mümkündür.

- Coğrafi sebepler
- Siyasi sebepler
- Dillerin çatışması
- İctimai sebepler
- Kültürel sebepler
- Edebi sebepler
- Ferdi sebepler (Feriha, 1989: 85-90)

İbrahim Enîs Ahmed de "Fi'l-Lehecati'l-Arabiyye" adlı eserinde konuyla ilgili olarak şöyle demektedir: Dünyada lehçelerin oluşumunun dayandırıldığı iki temel etken vardır.

- Bir halkın bölgeleri arasındaki yalıtım
- Savaş veya göçler sonucu ortaya çıkan dilsel mücadele

Bu iki etken veya bu iki etkenden biri neticesinde bir dilden müstakil birçok dilin doğduğuna tarih şahitlik etmiştir.

Sahası genişleyen, toprak parçaları arasını coğrafi veya içtimai etkenlerin ayırdığı bir dilin birçok lehçeye bölünebileceğini söyleyebiliriz.

Bir dilin muhitlerinin arasını bazen dağlar, nehirler, çöller vs. ayırır. Bu ayrılık, aynı halkın fertlerinin birbirleriyle çatışmasını veya birbirlerinden soyutlanmasını doğurur. Bunu da bir veya iki asır sonra müstakil olarak geliştirecek, vasıfları birbirinden farklı olacak ve farklı lehçelere bölünecek birbirinden uzak dilsel muhitlerden oluşan küçük toplulukların meydana gelmesi takip eder. Çünkü zaman içerisinde kelamın gelişmesi ve değişmesi kaçınılmazdır. Fakat bu gelişmede kelamın izlediği yol, çevreden çevreye değişiklik arz eder. Zira kelamın gelişim şartları, birbirinden uzak olan çevreler arasında değişiklik gösterir. Şayet bu şartların bir olması mümkün olsaydı kelam da gelişiminde tek bir yol, değişiminde tek bir şekil edinirdi. Ancak vakıa böyle değildir.

Lehçelerin oluşumundaki etken sadece coğrafi yalıtım değildir. Bilakis buna toplumsal yalıtımı ve birbirinden uzak çevreler arasındaki toplumsal şartların değişikliğini de eklemek gerekir. Bu farklı çevreler içerisinde, aile fertleri arasındaki ilişkilerin özel bir şekli ve kuralları olan, belli bir mesleğin yaygın olduğu, belli ziraat veya sanayi çeşidine elverişli olan topraklarıyla özel bir doğaya sahip olan çevreler vardır. Dolayısıyla ziraatla ilgilenen çevrelerin fertlerinin, sanayiyle veya ticaretle ilgilenen çevrelerin fertlerinden çok farklı toplumsal şartları vardır. İşte, sayılamayacak kadar çok olan bu toplumsal şartlar, kelamın gelişim sürecinde edindiği yolun farklı olmasında coğrafi yalıtıma yardımcı olan unsurlardır.

Bir dilin lehçelere bölünmesine verilebilecek en güzel örnek, İslam'dan önce Arap yarımadasındaki eski Arap lehçeleridir. Bu ayrılığa en yeni örnek de, Güney Amerika'da yayılan İspanyolca ile Kuzey Amerika'da yayılan İngilizcede meydana gelen bölünmedir. Nitekim şu an, Avrupa İspanyolcası ile Amerikan İspanyolcası yine Avrupa İngilizcesi ile Amerikan İngilizcesi arasında fonetik farklılıklar müşahede etmekteyiz. (Vâfi, 2004, s. 174)

Dolayısıyla bir dilin ayrı ayrı bölgelerde yayılması, çok geçmeden, kendine has özellikleri olan lehçeleri meydana getirmektedir.

Lehçeleri oluşturan ikinci temel unsura gelince, savaşlar veya meskûn bir bölgeye yapılan göçler sonucu meydana gelen filolojik mücadeledir. Bazen bir toplum, halkı farklı bir dili konuşan topraklara saldırır ve galip tarafın dili ile mağlup tarafın dili arasında şiddetli bir mücadele başlar. Genelde bu mücadele, ya iki dilden birisinin neredeyse tamamen yok olmasıyla ya da galip ve mağlup her iki dilden kaynaklanan ve her iki dilden de birtakım unsurlar içeren yeni bir dilin doğmasıyla son bulur.

Tarih, dil mücadelesi örnekleriyle doludur. Araplar, farklı dillere sahip pek çok bölgeye savaş açmış neticede Arapça, kendi öz vatanlarında bu dillere galip gelmiş ve onların yerine geçmiştir. Nitekim Irak ve Şam'da Aramca'ya, Mısır'da Kıptice'ye, Fas'ta Berberce'ye eski Fars Krallığının bazı bölgelerinde de Farsça'ya galip gelmiştir. Yine Romanlar, Avrupa'da birçok bölgeye savaş açmış ve sonuçta Romence, bu bölgelerde konuşulan birçok dilin yerini almıştır. (Enîs Ahmed, 2003: 20-22)

Çağdaş edebiyatçılar, dil çatışmalarıyla ilgili tarihi örnekleri araştırmışlar, bunların çeşitli oldukları ayrıca çeşit ve şartlarına göre bu çatışmaların sonucunun da farklı olduğu kanısına varmışlardır.

1. Savaşanlarının sayısı az fakat tam teçhizatlı, kuvvetli bir orduya dayanan bir fetih.

Bu çeşit fetihde savaş anında bu ordunun üstünlüğü ortaya çıkar fakat savaş bitip fatihler, fethedilen yerin halkıyla barış içinde yaşamaya başladıklarında azınlık oldukları ortaya çıkar, etkileri azalır ve bunlar yeni çevrenin dilinden etkilenerek ana dillerinin terk etmeye başlarlar. Ancak şunu da belirtmek gerekir ki, bu durumda mağlup tarafın dili, yönetim, askeri işler vs. gibi alanlarda galip tarafın dilinden bazı kelimeler, kalıplar alır. Bu tür fethe en güzel örnek, Normendilerin on birinci asırda İngiltere'yi fethetmeleridir. Çünkü bir zaman sonra İngilizce fetheden tarafın diline galip gelmiş, Normendçe de İngilizcede ufak tefek izler bırakmıştır.

Bu çatışma süresi, iki dilin birbirine yakın olmasına, fethi gerçekleştiren insanların asıl vatanlarıyla gurur duymasına, örf ve adetlerine bağlılıklarına ve fethedilen bölgenin halkıyla karışma oranlarına göre uzun veya kısa olur.

2. Savaşanları çok olan fetih ki, bunu da fetheden tarafın halkının göç dalgaları takip eder. Fethedilen bölgeye yerleşir, o bölgenin bütün meslek ve sanatlarına iştirak ederler. Bölgenin ziraat, sanayi vs. bütün kaynaklarından geçimlerini sağlamaya çalışırlar. Değınmedik alan, başvurmadık kaynak bırakmazlar.

Bu durumda galip olan taraf üst ve orta tabakayı oluştururken mağlup taraf da kendi yurtlarında en alt tabakayı oluştururlar. Bu zayıf tabaka, dil de dâhil, galip tarafın bütün nitelikleriyle,

getirdiği her şeyle gurur duyarak onları taklit eder. Dolayısıyla mağlup tarafın dili, bu mücadelede ancak çok kısa bir müddet ayakta durabilir, sonra da insanlar arasında yayılan dilde çok zayıf izler bırakarak yenik düşer. Bu izler de genelde, özel fonetik niteliklerle, basit meslekleri ifade eden kelimeleri türetmeyle veya hayvan, bitki gibi mağlup tarafa has şeylerle sınırlı kalır. Buna en güzel örnek, eski İngiltere ülkesine yapılan Anglasakson savaşıdır. Bu savaş, galip olan İngilizcede çok cılız izler bırakan eski “Kültiyye” dilini ortadan kaldırmıştır.

3. Orduların düzenlediği bir savaş olmaksızın sadece yaşam mücadelesinden dolayı bir halkın, meskûn bir yere göç etmesidir ki tarihte bunun da örnekleri çoktur. Samilerden bir kavim, daha sonra Babil ve Asur Krallıklarıyla tanınan Mezopotamya’ya göç ettiklerinde Sümerlerin enkazı üzerine oturmuşlardır. Bu Sami göçü, Sami dilinde birtakım izler bırakıp onu diğer kardeş Sami dillerden farklı kılacak şekilde onda yeni şeyler ihdas ettikten sonra Sümercenin yok olmasına sebep olmuştur.

Farklı lehçeleriyle birlikte galip dillerin, yine birtakım lehçeleri içeren mağlup dillerle çatışması yeni lehçeler doğurmaktadır. Nitekim modern Arap lehçelerine göz attığımızda Mısır’da farklı, Irak’ta, Şam’da veya Fas’ta daha farklı bir şekil görmekteyiz.

Modern Arap lehçeleri arasındaki bu farklılığı savaşta galip gelen Arapların lehçelerinin farklı olmasına, bu yeni bölgelerdeki müstakil gelişimine, bunların ötesinde bu bölgelerdeki ana dilin bıraktığı izlere bağlamak mümkündür. Nitekim Kıptice, ortadan kalkmadan önce Mısır Arapçasına; Aramca, Şam Arapçasına; Berberce de Fas Arapçasına farklı izler bırakmıştır. İşte bütün bunlardan dolayı Arap ülkelerinde bugün farklı farklı lehçeler müşahade ediyoruz. (Enîs Ahmed, 2003: 22, 23)

Dilin alanının genişlemesi ve bu dilin birçok bölgede kullanılması halinde, onu asıl şekliyle uzun süre muhafaza etmek çok zordur. Zikredilen amiller er veya geç tesirlerini gösterir, bu dili kullananlar öbeklere ayrılır, her bir öbeğin dili, diğerlerinden farklı bir istikamette ilerler, ses ve anlam hususiyetleri gelişir, kendine has bir metot geliştirir. Böylece bu öbekler kadar dil gelişme şekli doğar. Zamanla bu öbekler arasındaki mesafe gittikçe artar ve nihayet farklı metotlarla farklı yönlerde gelişen dilleri lehçelere dönüşür. Bu şekilde dil grupları meydana gelir. Ancak ana dil bu lehçelerin hepsinde birtakım izler bırakır. Onlar ana dilin bariz özelliklerini taşırlar. Ayrıca ana dil, bu lehçe mensupları arasında bir süre müşterek kültür ve edebiyat dili olarak varlığını sürdürür. (Aksan, 1990: 1/145; Feriha, 1989: 32-37)

Bu lehçeler arsındaki farklılık, ses ve anlam olmak üzere iki konuda belirginlik arz eder; sesler değişir, harflerin telaffuzu yeniden şekillenir. Anlam bu lehçelere göre gelişir. Çevre, coğrafi ve içtimai yapı, kavramların doğması, gelişmesi ve anlam kazanmasında etkilidir. Cisim ve olguların insanlar tarafından algılanması ve bu algılanmanın dile yansımaları, bu yapıya göre farklılık arz eder. Badiyede yaşayan bedevi ile şehirde yaşayan birisi için devenin ifade ettiği anlam bir değildir. Keza bu yapıya muvafık olarak yeni anlamların ve buna göre yeni kelimelerin ortaya çıkması, aradaki mesafenin artmasına sebebiyet verir. Böylece her lehçe, ses ve anlam konusunda kendi çizgisinde ilerler. (Feriha, 1989: 85-90)

Gerek morfoloji, gerekse sentaks kaideleri asıl itibarıyla varlığını muhafaza eder. Başka bir deyişle bu kaideler, ses ve anlamdan daha az değişikliğe uğrarlar. (Aksan, 1990: 1/145, 2/53) Günümüzde Irak, Şam, Hicaz ve Yemen’de mevcut lehçeler bunun en belirgin örneğini oluşturmaktadır. Bunlar arsında sarf, nahiv, iştikak, cemi, tenis, vasıf, nispet ve tasgir gibi konularda görülen farklılık, ses ve anlam konusundaki farklılığa nazaran daha azdır. Ses ve anlam konusunda bu lehçeler neredeyse birbirine tamamen yabancı sayılacak seviyeye ulaşmıştır.

Ne var ki gramer kaideleri konusundaki bu birlik ancak bir süre devam edebilir. Nihayet isim, fiil ve cümle yapıları da değişmeye başlar ve tıpkı ses ve anlamın akıbetine maruz kalır. Böylece lehçeler arası farklılık artar ve bu lehçelerin müstakil dile dönüşme süreci başlar. Ama her halükârda asıl müfredatın bir kısmı bu lehçelerde yaşamaya devam eder. Keza ana dilin bazı genel kaideleri

varlığını sürdürür. Bu bakımdan bu lehçeler arasındaki yakınlık yok olmaz. (Feriha, 1989: 91-96)

3. Klasik Kaynaklarda Arap Lehçeleri

Arap dilinin tedvinini gerçekleştiren hicri ikinci ve üçüncü asır dilcilerinin çalışmaları, Fasih Arapça üzerinde yoğunlaşmış bulunuyordu. Onlar genellikle Fasih Arapça ile ilgili meselelerin çözümü için zihin yormuş, müstakil lehçe çalışmalarına yönelmemişlerdir. (Muhammed Şefi'üddin, 2007: 78) Ayrıca dil tedvininde son derece titiz davranan bu dilciler sadece Hicaz ve Necid badiyeleri halkını referans almışlardır. Kaynaklarının sınırlı olması lehçe hususiyetlerinin onların çalışmalarına yansımaları büyük ölçüde önlemiştir.

Bununla beraber onlar kendilerine göre önemli buldukları bazı lehçelere işaret etmişlerdir. Sîbeveyh (180/796) el-Kitâb, Sa'lebî (291/904) el-Mecâlis, el-Müberred (285/898) el-Kâmil, İbni Cinnî (392/1001) el-Hasâis, İbn Düreyd (321/933) Cemheratü'l-Luğa, İbnü'l-Enbârî (328/828) el-Azdâd, el-Cevherî (393/1002) es-Sihâh, İbn Fâris (395/1005) Mu'cemu Mekâyîsi'l-Luğa, es-Seâlibî 429/1037 Fıkhü'l-Luğa, İbn Manzûr (711/1311) Lisânu'l-Arab da çeşitli lehçelere has bazı farklılıkları kaydetmişlerdir. Süyûtî (911/1505), el-Muzhir isimli eserinde muhtelif lehçelere özgü bazı farklılıkları bir araya toplamış ayrıca Hicaz lehçesi ile Temim lehçesi arasındaki bazı farklılıkları kaydetmiştir. Süyûtî (911/1505), el-İtkân adlı eserinde de Kur'an'da geçen lehçelere özgü kelimeleri bir araya toplamıştır.

Bu eserlerde kaydedilmiş bulunan lehçe hususiyetleri, çoğunlukla ses ve anlam kısmen de gramer ile ilgilidir. Dilciler en küçük ses değişmelerini dahi luğa yani lehçe kavramı ile ifade etmişlerdir. Ancak bu tür farklar, bir lehçeyi müstakil saymak için yeterli değildir. Klasik eserlerde kaydedilmiş bulunan bu özellikler genellikle aynıdır.

Bu eserlerde şu veya bu şekilde değinilen kabile lehçeleri şunlardır:

a. Adnanî kabileler:

Mudar'a mensup olanlar; Esed, Temim, Benu'l-Haris, Benu Hanzala, Huzeyme, Dabbe Damre, Benu'l-Anber, Ganm, Fukaym, Kays, Kâhil, Kinane, kuleyb, Müdlic, Müzeyne, Nadr, Hüzeyl, Hun ve Yerbu;

Kays-Aylan'a mensup olanlar; Eşca', Bhile, Cüşem, Zübyan, Ribab, Amir b. Sa'sa'a, Abs, Ukayl, Avdan, Gatafan, Ganiy, Fezare, Kilab, Mazin, Hilal ve Havazin.

Rabia'ya mensup olanlar; Bekr, Tağlib, Sakif, Cedile, Hanife, Huzaa, Sedus, Süleym, Sa'd b. Bekr, Şeyban, Abdu'l-Kays, İcl, Anze ve Vail.

b. Kahtani kabileler

Himyer'e mensup olanlar; Bely, Behra, Cüheyne, Uzve, Kudaa, Kelb b. Vebre ve Murre.

Kehlan'a mensup olanlar; Şenu'e Ezdleri, Serat Ezdleri, Enmar, Belharis b. Ka'b, Cedile, Cüzam, Has'em, Cezime, Hazrec, Havlan, Zebid, Sa'du'l-Aşire, Sükun, Tayy, Amile, Ans, Akk, Gassan, Kinde, Lahn, Murat, Mezhiç, Neha' ve Hemdan. (Sîbeveyhi, 1988; Müberred, 1997; İbn Cinnî, t.y.; İbn Düreyd, 1987; İbnü'l-Enbârî, 1987; Cevherî, 1987; İbn Fâris, 2011; Seâlibî, 2002; Süyûtî, 1974)

3.1. Güney lehçeleri

Güney Arapçası tabii olarak bazı lehçelerden oluşur. Daha önce sözü edilen kitabeler sayesinde bu lehçelerin hususiyetleri büyük ölçüde ortaya çıkarılmış, kaideleri tespit edilmiştir. Bu dilin en önemli lehçeleri dört tanedir. Bunlar; Main, Hadramevt, Katabân ve Sebe lehçeleridir. (Tanrıverdi, 1999: 55) Bu lehçeler birbirleriyle mukayese edilirse yapı ve hususiyetleri bakımından büyük farklılıklar gösterirler. Ancak bu farklılığa rağmen bunları Main ve Sebe lehçeleri şeklinde iki ana lehçe grubuna ayırmak mümkündür. Bazı araştırmacılar aslında Sebe lehçesinden pek farklı olmayan Himyer lehçesini de müstakil bir lehçe olarak zikrederler. Bunun sebebi belki de büyük ölçüde Himyerilerin son dönemdeki iktidarları ve İslami dönem arefesinde Sebe lehçesinin Himyeriler tarafından temsil ediliyor olmasıdır. (Tanrıverdi, 1999: 56)

3.2. Kuzey lehçeleri

Araplar, kabileler halinde farklı yerlerde ve doğal olarak farklı şartlarda yaşıyorlardı. *Arap* ismi altında toplanmış olmakla beraber anlatım biçimleri değişik, konuşma ve ifade şekilleri farklı idi. Tedvin dönemi dilcileri Arap Yarımadasını dil özellikleri itibariyle şu bölgelere taksim etmişlerdir: 1- Hicaz 2- Neced 3- Arud 4- Tihâme 5- Yemen

Haddi zatında bu bölge unsurları her zaman sabit olmayıp genellikle değişken, karışık ve iç içedir. Bu bakımdan bariz hususiyetleri dikkate alınmak kaydıyla, eski Arap lehçelerini iki ana gruba ayırmak mümkündür. (Tanrıverdi, 1999: 65)

a. Doğu lehçeleri: Neced bölgesi ve yarımada'nın doğu kısmında bulunan kabilelerin lehçeleridir. Bu kısımda yer alan en büyük ve en önemli lehçe, *Temim lehçesidir*. Ayrıca Esed, Kays ve Rabia kabilelerinin lehçeleri de bu gruba dâhildir.

b. Batı lehçeleri: Hicaz bölgesi ve civarında bulunan kabilelerin lehçeleridir. Bu grubun en belirgin lehçesi, *Mekke lehçesidir*. Aynı şekilde Medine, Hüzeyl, Huzâa ve Kinâne lehçeleri de bu gruba dâhildir.

4. En fasih Lehçe Tartışmaları

İbn Faris (395/1005) şöyle bir rivayet nakleder: “Arap dili bilginleri, şiir ravileri, Arap lehçeleri ve Eyyamü'l-Arab konusunda uzman olan bilginlerimiz en fasih ve en duru Arap lehçesinin Kureyş lehçesi olduğu konusunda hem fikirdirler. Zira Allah, bütün Arapların içinde onları; onlardan da Hz. Muhammed (s.a.s.)'i seçmiş ve onları Harem'ine yerleştirmiş, Ka'be'nin velileri yapmıştır. (Cevâd Ali, 1422/2001: 16/264; Süyûtî, 1998: 1/166)

El-Cahız (255/869)'in rivayetine göre Muaviye bir gün “Arapların en fasihi kimdir?” diye sorar. Biri şöyle cevap verir: Fıratın lahlahaniyyesinden, Temim'in an'anesinden, Bekr'in keşkeşesinden arınmış; Kudâa'nın gamğamesi, Himyer'in tumtumâniyyesinden uzak olan toplumdur.” Muaviye; “Kim bu toplum?” diye sorunca adam: “Kureyş” şeklinde cevap verir. (Cevâd Ali, 1422/2001: 16/264, 16/322)

İbn Abbas (68/687)'a nisbet edilen bir rivayette şöyle denilir: “Kur'an yedi lehçe üzere inmiştir. Bunlardan beşi Havazin kabilelerine aittir. Havazin kabileleri ise Sa'd b. Bekr, Nasr b. Muaviye ve Sakif'tir. Bunlara yukarı Havazin kabileleri denir. Ebu Ubeyd (223/837) şöyle der: bana göre bunların en fasihi Sa'd kabilesidir. (Süyûtî, 1998: 1/166)

Ebu amr b. el-A'la(154/770) şöyle der: En fasih Araplar, Yukarı Havazin ve Aşağı Temim (Benu Dârim) kabileleridir. (Süyûtî, 1998: 1/167)

İbn Haldun (808/1406) şöyle der: Kureyş, Arapların en fasihi idi. Çünkü Kureyş bütün cihetlerden ecnebi memleketlerden uzak idi. Kureyş'ten sonra ise onun çevresinde kümelenmiş bulunan, sakif, Hüzeyl, Huzâa, Benu Kinane, Benu Gaftan, Benu Esed ve Temim kabileleridir. (Cevâd Ali, 1422/2001: 16/264) İbn Haldun (808/1406)'a göre kabilelerin fasahatı, onların Kureyş'e olan yakınlık ve uzaklıkları nispetinde artar ve azalır. (Tanrıverdi, 1999: 97)

El-Ferra (207/833), Kureyşin, kaba kullanımlardan, ağır lafızlardan arındığını dile getirirken, (Tanrıverdi, 1999: 97) Katade (118/737) şöyle demektedir: Kureyş Arapların en güzel ifade şekillerini seçerdi. Böylece dilleri en narin dil haline geldi ve Kur'an, bu dil ile nazil oldu. (Cevâd Ali, 1422/2001: 16/265)

İbn Faris (395/1005)'in naklettiği rivayette şöyle denilmektedir. Arap kabileleri hac için ve başka maksatlarla Mekke'ye akar, Kureyş'in hakemliğine müracaat ederdi. Dili güzel ve fasih olmasına rağmen Kureyş, gelen heyetlerin en güzel kavramlarını, en duru sözlerini ve en iyi şiirlerini seçerek alır ve bunları kendi melekelerine göre şekillendirirdi. Böylece Kureyş en fasih Arap kabilesi haline geldi. (Cevâd Ali, 1422/2001: 16/264; Süyûtî, 1998: 1/166)

Bazı rivayetlere göre Araplar şiirlerini Kureyş'e arz ederdi. Buna göre Kureyş'in güzel bulduğu

şiiirler Araplar arasında makbul; onaylamadığı şiiirler de merdûd sayılırdı. (Cevâd Ali, 1422/2001: 16/265) Cahiliye döneminde şiiir Kureys'e sunulmadıkça ve Kureys tarafından benimsenip kulüplerinde okunmadıkça rivayet edilmezdi. Nitekim Ebu Amr b. el-'Ala (154/770), Arapların her sene toplanıp, şiiirlerini Kureys'e arz ettiklerini belirtmektedir. (Cevâd Ali, 1422/2001: 16/266)

Görüldüğü gibi bütün bu rivayetler ve görüşler, Kureys lehçesinin en fasih lehçe olduğu konusunda birleşmektedir. Fakat bu görüş bilhassa müsteşrikler tarafından eleştirilmiştir. Örneğin Nöldeke, Kureys lehçesinin en güzel lehçe olduğunu söyleyen rivayetlerin bir kısmının uydurma, bir kısmının da Kureys kabilesine mensup yöneticilere hoş görünme gayesine yönelik olduğunu belirtir. (Tanrıverdi, 1999: 98)

Blachere de şöyle der: dini duyguların karıştırıldığı, fasih bir dilin mevcudiyeti düşüncesi Müslüman dilcileri "Kur'an dilin temelidir ve Kur'an, Kureys'e mensup Muhammed'e indirilmiştir. Öyleyse Kur'an, Kureys lehçesiyle inmiştir. Bu durumda örnek alınması gereken dil, bu kabilenin lehçesidir" muhakemesinde bulunmaya sevk etmiştir. Oysa Mekke gibi yıllık hac mevsimi yanı sıra ticari potansiyele sahip bir şehrin harici tesirlerden hali kalması düşünülemez. (Tanrıverdi, 1999: 99)

Carlo Nallio şöyle der: Madem Kureys, Arapların en fasihiydi, öğleyse dil niçin Kureys'ten değil de başka kabilelerden nakledilmiştir? Nahivciler ve dilciler, Kureys lehçesiyle istişhad etmek yerine cahiliye şiiirinden iktibaslar yapmış bedevi Araplardan nakil yapmışlardır. Bu meselede ön yargılardan uzak mutedil muhakeme şudur: Kureys lehçesinin diğer lehçelerden üstün olduğu düşüncesi, Resulullah'ın kabilesi olan Kureys'e duyulan sevgi ve saygının bir neticesidir. Kaldı ki bizzat onlar, dil çalışmalarında bu düşüncelerine bağlı kalmamışlardır. Nallio'ya göre Fasih Arapça Kinde zamanında ve Kinde memleketinde oluşmuştur. (Tanrıverdi, 1999: 99)

Guidi'ye göre Fasih Arapça, Necid ve komşu bölge lehçelerinin karışımından meydana gelmiştir. Fakat bu dil belirli bir kabilenin lehçesi değildir. Yani Guidi, fesahati Necid bölgesinde aramaktadır. Nitekim Goldziher de bu eğilimdedir. (Tanrıverdi, 1999: 99)

Filhakika bu rivayetleri birçok bakımdan tenkide tabi tutmak mümkündür. Bunlar ekseriyetle şahsi düşüncelerden ibarettir. Kureys lehçesinin fasihliği konusunda bir ittifaktan söz etmek mümkün görünmediği gibi, Kureys'in, cahiliye dönemi dâhil, ecnebi unsurlardan uzak olduğunu söylemek de kabil değildir. Bilakis Kureys'in Yemen, Şam, Hire ve Habeşistan ile ilişkileri vardı. Keza Arapların Kureys'in hakemliğine müracaat ettiği ve şiiirlerini onlara arz ettiği iddiası dahi somut delillere dayanmamaktadır. Diğer taraftan fesahat kusurlarından sayılan ğamğame (sözün açık olmaması; mırıldanma) ve tadaccu' ("elif'in "ya" harfine imalesi) Kureys'e nisbet edilir.

Ancak bütün bunlar Kureys lehçesinin fasih olmadığı anlamına gelmez. Bilakis ilgili rivayetlerin çelişkilerini ifade eder. Müsteşriklerin iddiaları da büyük ölçüde bu rivayetlerdeki çelişkiler üzerine bina edilmiştir. Şurası var ki bu rivayetlerin zayıf veya tutarsız olması, Kureys lehçesinin veya herhangi bir lehçenin fasih olmadığını ispat etmez. Bu yol ile sadece bu lehçenin fasih olduğunu söyleyen rivayetler çürütülmüş olur. A' nın A olduğunu söyleyen deliller, A' dan bağımsız olarak kendi içerisinde çürütüle bile sadece bu çürütme ile A' nın A olmadığı ispat edilmiş olmaz. Diğer taraftan bu rivayetlerden anlaşıldığına göre dilin fasihliği tartışması İslam'dan sonraki dönemlerde ortaya çıkmıştır. Her halde cahiliye Arapları arasında böyle bir tartışma yoktur. (Tanrıverdi, 1999: 101)

Şunu da ifade etmek gerekir ki, dilcilerin dilde kaynak olarak kabul ettiği kabileler: Kays, Temim, Kinâne, Havazin ve bazı Tayy kabileleridir. Dilde merci sayılan bu kabilelerde de kaba kabul edilen bazı kullanımlar mevcuttur. Temim ve Kays'da a'na'ne vardır. Kays Hüzeyl ve Sa'd b. Bekr'de istinta mevcuttur. Sa'd b. Bekr'e a'ca'ce; Hüzeyl'e fahfaha; Esed ve Temim'e keşkeşe isnat edilir. Ancak bu durum onların fasih sayılmasına mâni olmamıştır. Dilcilere göre Arapçası makbul olan kimselerde, onların kıyaslarına aykırı bazı kullanımlar görülse bile bu, onların fesahatini zedelemesiz. (Tanrıverdi, 1999: 104)

5. Dilcilerin Kaynak Kabul Ettiği Lehçeler

Dilciler, Arapçayı tedvin ederken gelişi güzel hareket etmemiş bilakis itimada şayan buldukları ve dillerinin yabancı tesirlerden korunmuş olduğuna kanaat getirdikleri kabileleri referans almışlardır. Badiye hayatına en çok bağlı kalmış olan kabileler dilcilerin en önemli kaynakları olmuştur. Dilcilere merci olan kabileler konusunda el-Müzhir müellifi şöyle der: "Arapçanın tedvininde mutemet olan Arap kabileleri; Kays, Temim ve Esed'dir. Tedvin edilen dil malzemesi çoğunlukla bunlardan alınmıştır. Dil malzemesinin tespitinde, i'rap ve çekimde bunlar ölçü alınmıştır. Bunlardan sonra Huzeyl, Kinane ve Tayy kabileleri dayanak kabul edilmiştir. (Süyûtî, 1998: 1/167) Bunların hepsi badiyede yaşayan kabilelerdir. Necid, Hicaz ve Tihame badiyeleri, ravilerin ve dilcilerin başta gelen kaynakları olmuştur. Zaman itibariyle Hicri ikinci asrın ortalarına kadar cahiliye ve İslami dönemde, fasih sayılan kabile ve fertler hüccet sayılmıştır. Bu süreçte badiye ve şehir sakinleri arasında bir ayırım yapılmamıştır. (Tanrıverdi, 1999: 66)

6. Dilcilerin Kaynak Kabul Etmediği Lehçeler

Genel olarak dilciler, şehirlerde yaşayanların dillerini merci ittihaz etmekten imtina etmişlerdir. Bunun yanı sıra bilhassa hudut bölgelerinde yabancılarla karışık ve onlara komşu olan kabileler, dilleri bozulmuş olduğu gerekçesiyle dilciler tarafından teveccüh görmemiştir. (Süyûtî, 1998: 1/167) Bu kabilelerin başlıcaları şunlardır: Lahm, Cüzâm, Kudâa, Gassân, İyâd, Tağlib, Bekr, Abdulkays, Ummân Ezdleri, Benu Hanife, Sakif, Yemâme sakinleri, Hicaz şehirleri sakinleri ve Yemen halkı. Bu kabilelerin dillerinin hüccet sayılmaması, bunların Arap olmayanlara komşu, harici tesirlere açık bölgelerde yerleşmiş olmaları sebebiyledir. Şöyle ki;

Lahm ve Cüzâm, Mısırlılar ve Kıptilerle komşu idi. Kudâa, Gassân ve İyâd, Şamlılarla komşu idi ki, Şamlıların çoğu Nasranî olup İbranice konuşurdu. Bekr, Kıptiler ve İranlılarla komşu idi. Abdulkays ve Ummân Ezdleri, Bahreyn'de Hintliler ve İranlılar ile karışık yaşıyordu. Taifliler ve Sakif'in, Tai'f'e gelen Yemen tüccarları ile sıkı ilişkileri vardı. Yemen halkı ise Hintliler ve Habeşliler ile karışık idiler. (Süyûtî, 1998: 1/167, 168)

Şurası da var ki, bu kabilelerin muteber addedilmemiş olması, dillerinin tamamen reddedilmiş olduğu anlamına gelmez. Nitekim bunlara has bazı lehçe hususiyetleri, dilcilerin teliflerinde yer almıştır. Ancak dilciler, öncelikle yarımadanın yabancı tesirlerden masun bölgeleri olan badiyeye yönelmiş, badiye halkı olan bedevilerden nakil yapmayı tercih etmişlerdir.

7. Lehçeler Arasındaki Temel Farklılıklar

Arap dilini konuşanların muhtelif kabilelerden müteşekkil halk toplulukları olduğu, eskiden beri bilinen bir gerçektir. Bu kabilelerin dilleri arasında muhtelif ayrılıklar göze çarpar. Bu ayrılıklar, kelimelerin manalarında olduğu gibi, bünye ve yapılarında da kendini göstermektedir. (Küçükkalay, 1969: 169) Hepsi Arap ismi altında toplanıyordu. Ancak bunların ifade şekilleri, anlatma biçimleri ve söyleme tarzları farklı idi. (Cevâd Ali, 1422/2001: 16/196) Kabileler arası bu dil farklılıklarını araştıran bazı âlimler, bu farkların yedi şekilde cari olduğu neticesine varmışlardır. Bunlar şunlardır:

a. Lafızların değişmesi; حوت و حوت (balık); عفن و عفن (yün) gibi.

b. Harf değişmesi; تابوت و تابوت (tabut) gibi.

c. Takdim ve tehir; İbarede, سَلَبَ ثوبه زيدٌ ve سَلَبَ زيدٌ ثوبه (Zeyd elbisesini çıkardı) harflerde, أَقْلَمَ يَأْسِنُ ve أَقْلَمَ يَأْسِنُ (ümitsizliğe düşmediler mi?) gibi.

d. Harf ziyadesi ve eksikliği; مَالِيه (malı), سُلْطَانِيه (otoritesi) ve فَلَ تَكُ فِي مَرْيَةِ (şüphe içinde olmayasın) gibi.

e. Sıygada hareke değişmesi; تَحْسِينٌ ve تَحْسِينٌ (güzelleştirme) gibi.

f. İ'rab farklılığı; مَا هَذَا بَشَرًا ve مَا هَذَا بَشَرٌ (bu beşer değildir) gibi.

g. Tefhîm ve imale. (Cevâd Ali, 1422/2001: 16/203)

Mustafa Sadık er-Rafî, lehçeler arasında görülen farklılıkları üç başlık altında toplamıştır:

a. Konuşma ve söyleme tarzı ile ilgili farklılık: Harf, hareke ve i'rab farklılığı; farklı kelime sıgaları, takdim, tehir, hazf ve ziyade gibi kelimenin yapısı ve ifade biçimiyle alakalı farklılıklar bu kısımda yer alır.

b. Kavramların manalarının lehçelere göre farklı olması: müteradifler, zıt anlamlılar bu kısma

dâhildir.

c. Bazılarının, bir anlamı genel kullanımdan farklı kavramlarla karşılaması. (1974: 1/134, 135)

İbrahim Enîs Ahmed'e göre ise konuşma lehçeleri arasındaki fonetik farklılıklar, genelde şu üç maddede toplanır.

1. Bazı sakin harflerin telaffuzundaki farklılık.

Örneğin sahih telaffuzda sert harf olan "ك", bazı Filistin ve Suriye lehçelerinde olduğu gibi modern lehçelerin bir kısmında hafif yumuşak olarak telaffuz edilir. Aynı şekilde eski meharic-i huruf âlimleri "ق" 'ı sesli harf olarak vasfetmelerine rağmen bugün fem-i muhsinler sessiz harf olarak telaffuz etmektedirler. Yine "ط" harfi, eski âlimler tarafından sesli harfler arasında sayılırken modern lehçelerin çoğunda sessiz olarak telaffuz edilmektedir. Yine "ج", modern lehçeler arasında farklıdır. Mısır'da çok sesli, klasik kitaplarda anlatılan fasih telaffuzda hafif yumuşak, bazı Fas ve Suriye telaffuzlarında da çok yumuşak olarak telaffuz edilir.

Eski âlimler sakin harflerin mahreç ve sıfatlarını detaylı bir şekilde bize aktarmalarına ve Kur'an okuyuşu nesilden nesile şifahi yolla mütevatir olarak bize gelmesine rağmen bazı harfler sesli iken bugün sessiz, bazıları yumuşakken bugün sert bir hale dönüşmüştür. Nitekim bugün Iraklı bir çocuk, yazımda "ض" ile "ط" harflerini birbirine karıştırırken bazı Sudan kabilelerindeki bir çocuk da "ق" ile "غ" harflerini birbirine karıştırmaktadır.

2. Bazı lîn harflerinin telaffuzundaki farklılık.

Kimi eski âlimler, bu harfleri, kısa olduğunda hareke, uzun olduğunda med harfi diye isimlendirmektedirler. Ancak modern ilmî Literatürde, ayırım yapılmaksızın hepsine lîn harfleri denilmektedir. Çünkü fetha ile elif-i med, kesre ile ya-i med arasında sadece nicelik bakımından fark vardır. Çağdaş fonetik âlimleri bunların hepsini bir kabul etmektedir. Zira bunların hepsi, birbirleriyle sıkı sıkıya ilişkili olan filolojik ses grubunu oluşturmaktadırlar.

Kur'an okuyuşu nesilden nesile şifâhî yolla bizlere gelmesine rağmen lîn harfleri konusunda ihmalkâr davranılmış, kârilere bu harflere yeterli özeni göstermemişlerdir. Aksine, kendi hallerine bırakılmış, bunlar da ağızlarda birçok şekiller almıştır. Nitekim bugün, kardeş Arap ülkeleri arasında gördüğümüz büyük farklılıklar oluşmuştur.

Eski âlimler, Arap yazısında genelde bu harfler kullanılmadığı için sanki bunların dil unsurlarından olmadığı vehmine kapılmışlardır. Hâlbuki bu harfler konuşma ve telaffuzda çok yaygın oldukları için lehçeler arasındaki farklılıkları oluşturma hususunda en bariz, en etkin unsurlardır.

Bundan dolayı lîn harflerindeki insicam, sakin harflere özen göstermekten çok daha önemlidir. Hatta bu mesele, üzerine düşülmesi ve çözülmesi gereken çok önemli bir problemdir.

3. Arap ülkelerindeki telaffuz farklılıklarını doğuran üçüncü fonetik olgu, kelimelerdeki vurgu yeri farklılıklarıdır. Aynı şekilde bu olgu, aynı bölgede bulunan konuşma lehçeleri arasındaki, hatta Kur'an-ı kerimi telaffuz etmedeki farklılıkları doğuran olgudur. Mesela, Kahireli veya aşağı Mısır'dan birisi "فحرير رقية" veya "ويل لكل همزة لمزة" ayeti kerimelerini, Sa'id'liden farklı olarak همزة ، همزة ، مؤمنة ، رقية ، مؤمنة kelimelerinin her birinde belirli bölümlere (hece) vurgu yaparak okur. (2003: 26-28)

Lehçeler arasındaki farklılıklarla ilgili daha ayrıntılı tetkiklerin neticeleri şu şekilde özetlenebilir.

- Harekede farklılık; نَسْتَعِينُ ve نَسْتَعِينُ (yardım isteriz); الحصاد ve الحصاد (hasat) gibi.
- Hareke ve sükunda farklılık; مَعَكُمْ ve مَعَكُمْ (sizinle beraber); يَا مُرْكُمُ ve يَا مُرْكُمُ (size emrediyor) gibi.
- Harf ibdali; أَلَيْكَ ve أَلَيْكَ (onlar); عَنْ زَيْدًا ve عَنْ زَيْدًا (Zeyd...), حَجْرٌ ve حَجْرٌ (taş), رَجَبٌ ve رَجَبٌ (recep ayı) gibi.
- Hemzeli ve hemzesiz okuma; مُسْتَهْزِئُونَ ve مُسْتَهْزِئُونَ (alay ediyorlar) gibi.
- Takdim ve tehirde farklılık; صَاعِقَةٌ ve صَاعِقَةٌ (yıldırım)
- Harfi okuma ve hafzetme; اِسْتَحْيَيْتُ ve اِسْتَحْيَيْتُ (mahcup oldum), اَصْدَدْتُ ve اَصْدَدْتُ (alıkoymuştum) gibi.
- Sahi harfin illetli harfe dönüşmesi; اِنَّمَا زَيْدٌ ve اِنَّمَا زَيْدٌ (Zeyd'e gelince) gibi.
- İmale ve tefhîm farklılığı.

- i. Misliyle bir arada bulunan sakin harfin meksur ve mazmum okunması; اِشْتَرَوْوا الضَّلَالَةَ ve اِشْتَرَوْوا الضَّلَالَةَ (dalaleti satın aldılar) gibi.
- j. Tezkiir ve teniste farklılık; هَذِهِ الْبَقْرُ ve هَذَا الْبَقْرُ (bu sığır), هَذَا التَّخْلُفُ ve هَذِهِ التَّخْلُفُ (bu hurma) gibi.
- k. İdğamda farklılık; مُهْتَدُونَ ve مُهْتَدُونَ (hak yola iletilenler) gibi.
- l. İrabta farklılık; مَا زَيْدٌ قَائِمًا ve مَا زَيْدٌ قَائِمٌ (Zeyd ayakta değildir); اِنْ هَدَيْتَ ve اِنْ هَدَانِ (bu iki...) gibi.
- m. Tenis tâsi üzerinde vakf halinde görülen farklılık; هَذِهِ اُمَّةٌ ve هَذِهِ اُمَّتٌ (bu ümmet) gibi.
- n. Harf ziyadesi; اَنْظُرُ ve اَنْظُرُ (bakıyorum) gibi.
- o. Tezad; atlamak ve oturmak anlamında تَبَّ gibi.
- p. Kelimede farklılık; صَدَقَ ve صَدَقَ (cam), زَجَّاجٌ, زَجَّاجٌ, زَجَّاجٌ (cam), صَدَقَ ve صَدَقَ (mehir), شَيْئًا, شَيْئًا, شَيْئًا ve شَيْئًا (sol), قَسَطًا, قَسَطًا, قَسَطًا, قَسَطًا, قَسَطًا, قَسَطًا (kıstas) gibi.
- r. Cemilerde farklılık; اَسْرَى ve اَسْرَى (esirler) gibi. (Cevâd Ali, 1422/2001: 16/201, 202)

Bunlar genellikle tedvin döneminde lehçeler arasında görülen farklılıklardır. Bu farklar her bir lehçenin müstakil olarak tespit edilerek diğerleriyle mukayese edilmesi sonucunda ulaşılmış mülahazalar değildir. Bilakis dilciler Arapçayı tedvin ederken fasih telakki ettikleri dilde mevcut farklılıklara işaret etmiş ayrıca önemli gördükleri kullanım farklarını fasih dile kıyas ederek zikretmişlerdir. Bu bakımdan bilhassa sınırlarda meskûn bulunan kabilelerin lehçeleri genel olarak bu mütalaaların dışında kalmıştır. Bu mütalaalardan hareketle Orta Arabistan'da doğu ve batı lehçe grupları şeklinde iki lehçe grubundan söz etmek mümkündür.

Ancak her kabilenin hususi ve kendine has kaideleri olan bir lehçesi olduğunu söylemek mümkün değildir. Tespit edilmiş bulunan farklılıklar, bu lehçeleri müstakil saydıracak nitelikte olmayıp daha ziyade cehr, hems, terkik, tahkik ve teshil gibi harf sıfatları ile alakalı olup dilin doğal gelişmesinin tabii neticeleridir. Ne yazık ki bu farklılıklara konu olan lehçeler bir bütün olarak tespit edilebilmiş değildir. Bu bakımdan bunlar hakkında kati hükümler vermek mümkün değildir. Yine de mevcut farklılıklar örneğin her harf değişimi lehçe kavramı ile değil, olsa olsa ağız kavramıyla alakalıdır.

Arap kabilelerin birbirinden tamamen bağımsız ve ayrı bir hayat yaşamadıkları malumdur. Kabileler çoğu zaman ilişki içerisinde bulunuyordu. Bunların arasında asabiyet ve sıhriyet akrabalıkları mevcuttu. Göçebe şeklinde yaşayanlar, otlak aramak amacıyla sürekli arayış içerisinde olup yer değiştirmekte yeni komşuluklar tesis etmekteydiler. Kabileler arası ittifaklar, antlaşmalar ve savaşlar bunları karşı karşıya getiren vasıtalandır. Keza hac mevsimi ve düzenli olarak tertip edilen Ukâz, Zülmecâz, Micerne, Devmetü'l-Cendel, Sıhr vb. panayırlar bütün Arapların birbirleriyle ilişki kurdukları umumi toplantı vasıtalarıdır. Bütün bunların dilde de büyük ölçüde tesir icra edeceği açıktır.

Denilebilir ki cahiliye Arapları arasında dil düzeyinde anlaşma sorunu mevcut değildi. Lehçeler arasındaki farklılıklar uzak bölgeler için dahi genel olarak anlaşmaya engel değildi. Hicazlı Necidli ile; Necidli, Hirali ile; Hireli, Kureyşli ile anlaşabiliyordu.

8. Kabile Lehçelerinde Kaba Sayılan Arap Dilinde Meşhur Bazı İfadeler

1. Ac'acetü Kuzaa (عججة قضاة):

Kuzaalılar, ع harfinden sonra gelen ى harflerini ج e çevirirler. Mesela (الزاعي خرج معي) diyecekleri yerde (الزاعي خرج معج) derler. Aynı şekilde, şeddeli olan ى harflerini de ج ile değiştirerek konuşurlar. تَمِيمٌ, تَمِيمٌ (Temimli), عَلِيٌّ, عَلِيٌّ gibi. (Cevâd Ali, 1422/2001: 16/206, 207; Küçükkalay, 1969: 173; Süyûtî, 1998: 1/176) Sibeveyh (180/796), bunun Benu Sa'd lehçesi olduğunu söyler. Temim'e nisbet edenler de vardır. (Tanrıverdi, 1999: 87)

2. Keşkeşetü Esed ve Rabîa (كشكشة أسد وربعة):

Esed ve Rabia kabileleri, müennes muhataba zamiri olan ك den sonra, fazladan bir ش ilave ederek konuşurlar. Mesela عَلَيْكَ diyecekleri zaman, bunu عَلَيْكَ veya عَلَيْكَ şeklinde söylerler. Bazıları اِنَّ'i sadece vakıf halinde ilave eder ki yaygın olan keşkeşe de budur. Bazıları اِنَّ'i zamirin yerine koyar ve bu اِنَّ'i vasl halinde meksur, vakf halinde de meczum okur. مررتُ بِكِ الْيَوْمَ : مررتُ بِكِ الْيَوْمَ (Bayana hitaben; bugün sana uğradım) ve عَلَيْكَ :

اعطيتك : اعطيتكس ، اكرمك : اكرمكس . (Cevâd Ali, 1422/2001: 16/204; Küçükcalay, 1969: 173; Süyûtî, 1998: 1/175, 176; Tanrıverdi, 1999: 84)

3. Keskesetü Rabia ve Mudar (كسكسة ربيعة ومضر):

Rabia ve Mudar kabileleri, müzekker muhatap zamiri olan ك den sonra veya ك in yerine bir س getirirler ve böylece müzekker zamir ile müennes zamiri birbirinden ayırt ederler. اعطيتك : اعطيتكس ، اكرمك : اكرمكس . (Cevâd Ali, 1422/2001: 16/205; Süyûtî, 1998: 1/176) Keskeseyi Rabia ve Mudar kabilelerinin dışında farklı kabilelere nispet eden âlimler de vardır. (Tanrıverdi, 1999: 86)

4. An'aretü Temim ve Kays (عننة تميم وقيس):

Temim ve Kays kabileleri, kelimenin başında bulunan hemzeyi ع harfine dönüştürürler. Böylece اً yerine عَ yerine اَمَانُ yerine اَمَانُ عَ derler. Bu durumda onlar ظننت اَنْ مُجدا جالس، cümlesini، ظننت عَ مُجدا جالس şeklinde kullanırlar. (Cevâd Ali, 1422/2001: 16/206, 207; Küçükcalay, 1969: 173; Süyûtî, 1998: 1/176) Es-Seâlibî (429/1037), an'aneyi Kudaa'ya nisbet eder. (Tanrıverdi, 1999: 86)

5. İstintau Sa'd b. Bekr, Hüzeyl, Ezd, Kays ve Ensar: (استنطاء سعد بن بكر وهذيل وأزد وقيس والانصار)

Ensar, Kays, Ezd, Hüzeyl ve Sa'd b. Bekr kabileleri، ط harfine bitişik gelen sakin ع harflerini ا' a dönüştürürler. Bu itibarla، اَعْطَى diyecekleri yerde اُنْطَى derler. (Cevâd Ali, 1422/2001: 16/207; Küçükcalay, 1969: 178; Süyûtî, 1998: 1/176; Tanrıverdi, 1999: 87)

6. Fahfahatü Hüzeyl (فحفحة هذيل):

Hüzeyl kabilesi، ح harfini، ع olarak okur. حَلَّتْ الحَيَاةُ لِكُلِّ حَيٍّ : عَلَّتْ العِبَاةُ لِكُلِّ عَيٍّ (Hayat canlılar içindir) ve حَيٍّ حَيِّنٍ (Bir vakte kadar) gibi. (Cevâd Ali, 1422/2001: 16/20; Küçükcalay, 1969: 177; Süyûtî, 1998: 1/176; Tanrıverdi, 1999: 87)

7. Şeşenetü Yemen (ششنة يمن):

Yemenliler ك harfini genel olarak ث ile değiştirirler. كَبَيْتُكَ اَللّٰهُمَّ كَبَيْتُكَ : كَبَيْتُ اَللّٰهُمَّ كَبَيْتُ (Buyur Allah'ım buyur), (Benimle konuş) gibi. (Küçükcalay, 1969: 174; Süyûtî, 1998: 1/176; Tanrıverdi, 1999: 88)

8. Vehmü Kelb (وهم كلب):

Bu lehçeyle konuşan Kelboğulları، gaibe delelet eden ة zamirlerini، cemilik edatı olarak kullanılan م den önce geldiği zaman meksur okurlar. Bu münasebetle، مَنَّهُمْ، عَنَّهُمْ، بَيْنَهُمْ، خَلْفَهُمْ derler. (Cevâd Ali, 1422/2001: 16/206; Küçükcalay, 1969: 178; Süyûtî, 1998: 1/176; Tanrıverdi, 1999: 88)

9. Tumtumanıyyetü Himyer (طمطمانية حمير):

Himyer lehçesinde، harfi tarif olan "ا" edatı yerine "ام" kullanılır. طَابَ اَلْهَوَاءُ : طَابَ اَلْهَوَاءُ . (Cevâd Ali, 1422/2001: 16/210; Küçükcalay, 1969: 176; Süyûtî, 1998: 1/177; Tanrıverdi, 1999: 88)

10. Vetmü'l-Yemen (وتم اليمن):

Yemenliler س harfini، ت harfiyle değiştirerek konuşurlar. Mesela الناس diyecekleri yerde الناس derler. Yine خسيس demek istedikleri zaman، ختيت derler. (Cevâd Ali, 1422/2001: 16/205; Küçükcalay, 1969: 176; Süyûtî, 1998: 1/176; Tanrıverdi, 1999: 88)

11. Telteletü Behra (تلتلة بهراء):

Behra kabilesi mensupları، muzari fiillerin başında bulunan muzâraat harflerini sürekli meksur okurlar. Mesela نَدَّعَبَ yerine نَدَّعَبَ derler. Bu lehçe halen Arap ülkelerinde kullanılmaktadır. (Cevâd Ali, 1422/2001: 16/207; Küçükcalay, 1969: 176; Tanrıverdi, 1999: 87)

12. Lahlahaniyyetü Uman (لخلخانية عمان):

Bu lehçeyle konuşan Uman halkıdır. Bunlar، kelimenin sonunda vaki olan hemzeleri، çoğu zaman hafzederek konuşurlar. Bu sebeple، مَشَا الله yerine مَا شَاءَ الله derler. (Cevâd Ali, 1422/2001: 16/209; Küçükcalay, 1969: 178; Süyûtî, 1998: 1/177)

13. Kut'atü Tay (قطعة طي):

Tay kabilesi halkından birçoğu, kelimenin sonunu hazfederek konuşur. Mesela يا أبا الحكّم yerine يا أبا الحكّا derler. Bu lehçe halen Mısır'ın bazı bölgelerinde kullanılmaktadır. (Cevâd Ali, 1422/2001: 16/207; Küçükkalay, 1969: 178; Tanrıverdi, 1999: 88)

14. Vekmü Rabia (وكم ربيعة):

Kelb kabilesinin bir kolu olan Rabialılar, cemi muhatap zamiri olan ك'ı, makabli ي veya meksur olunca kesreli okurlar. يكم , يكمّ gibi. (Cevâd Ali, 1422/2001: 16/206; Süyûtî, 1998: 1/176; Tanrıverdi, 1999: 88)

Tanınmış nahivci el-Ferranun da dediği gibi, Kureyş kabilesi, hac mevsimlerinde Ka'be'ye gelen bütün Arap kabilelerinin dillerini dinlemiş ve en çok hoşuna giden kelime ve terkipleri kendisine mal etmişti. Bu bakımdan yukarıda zikrettiğimiz, çirkin ve kaba sayılan değişik şekiller Kureyş lehçesinde yoktur. (Küçükkalay, 1969: 178; Süyûtî, 1998: 1/166)

SONUÇ

Araplar zaman itibariyle Arab-ı Bâide ve Arab-ı Bâkiye olmak üzere ikiye ayrılır. Arab-ı Bâide, zaman içinde yok olmuş bir takım Arap toplumlarıdır. Arab-ı Bâkiye ise varlığı İslami döneme kadar devam eden Araplardır. Bunlar da nesep itibariyle asıl vatanları Yemen olan Kahtanîler ve asıl vatanları Hicaz olan Adnanîler şeklinde ikiye ayrılır. Günümüzde konu ile ilgi çalışmalarda Kahtanîler daha ziyade Güney Arapları, Adnanîler de Kuzey Arapları şeklinde coğrafi bir taksim ile tefrik edilmektedir.

Güney Arapları eski devirlerden beri genellikle yerleşik bir hayat sürmüş, ileri medeniyetler tesis etmiş, genellikle ziraat ve bilhassa ticaret ile meşgul olmuşlardır. Buna mukabil Kuzey Arapları daha ziyade bir nevi göçebe hayatı sürmüşlerdir.

Yaşama şekillerindeki bu farklılık, iki toplumun kültürlerinin farklı şekillerde teşekkülünü beraberinde getirmiştir. Bu farklılık dilde de bariz olarak tezahür etmiştir.

Güney Arapları, günümüzde Güney Arapçası denilen bir dil kullanmışlardır. Mensuplarının yerleşik ve medeniyet müessisleri olmasının tabii bir neticesi olarak bu dil, milattan önce sekizinci asra kadar uzanan eski bir telif geleneğine sahip olmuştur. Bu geleneğin muhassalası ise günümüzde bol miktarda keşfedilmiş bulunan ve tarihleri milattan önce sekizinci asra kadar çıkan kitabelerdir.

Bu dil, sarf ve gramer itibariyle bilahare fasih Arapça şeklinde isimlendirilen kuzey dilinden oldukça farklıdır. Özellikle beşinci asırdan itibaren Himyerî iktidarının zayıflamasına mukabil, kuzey kabilelerinin yayılmasıyla iki dil arasında, kuzey dili lehine gelişen bir süreç yaşanmıştır. Nihayet İslam'ın zuhurunu müteakip gelişmeler, kuzey dilinin güney diline galibiyetini doğurmuştur.

Kuzey dili Kur'an, hadis ve şiir gibi klasik metinlerde temsil edilen ve daha sonra fasih Arapça denilen dildir. Lihyân, Semud ve Safa kitabeleri hariç tutulmak kaydıyla bu dil, badiye hayatı şartlarına uygun olarak köklü bir telif geleneğinden yoksun kalmıştır. Günümüzde bu dil ile yazılmış bulunan en eskisi miladi üçüncü asır tarihli ancak beş kitabe keşfedilmiştir ki bunlar da Aramca'nın yoğun tesiri altındadır. Bu telif geleneği ancak Kur'an ve hadise bağlı çalışmalar ile oluşmuş, daha sonraki çalışmalarla canlanmıştır. Bu dile ait dil ve edebiyat malzemesi ancak hicri birinci asırdan başlamak üzere ikinci ve üçüncü asırda kayda geçirilmiştir.

Kuzey Arapları kabile düzenine dayalı bir hayat sürmüşlerdir. Kabile, aynı soydan gelen halk topluluklarını aynı gayeler etrafında birleştiren etnik, siyasî ve içtimaî bir teşekküldür. Aynı dili konuşmakla beraber, zikri geçen etkenler ayrıca kabilelerin geniş coğrafi alanlara yayılması sebebiyle, bunların dilleri arasında da tabii olarak bazı farklılıklar söz konusudur. Ancak dili tedvin eden dilciler tercihen Fasih Arapçaya yöneldiklerinden müstakil lehçe çalışmalarına teveccüh gösterilmemiş, dolayısıyla bu farklılıkları bir bütün olarak müşahade imkânından mahrum kalmış bulunmaktayız.

Tedvin dönemi dilcileri ilk etapta fasih Arapçaya teveccüh etmiş, bu arada fasih Arapçaya mugayir fakat kendi ölçülerine göre önemli gördükleri bazı kullanımlara da işaret etmişlerdir. Bu farklılıklar genellikle kabilelere nispet edilmiştir. Hicri birinci asırdan itibaren mevcut olan ve ikinci asırda kayda geçirilen bu farklılıklar ekseriyetle ses değişmesi ve müfredat ile alakalıdır. Bunlar da daha ziyade lehçe

kavramı ile değil, ağız kavramı ile alakalıdır. Ancak tedvin dönemi dilcileri en küçük ses değişmelerini dahi Luga (lehçe) kavramıyla ifade etmişlerdir.

Sarf, nahiv ve müfredat farklılıkları dâhil, kabileden kabileye değişebilen söyleme tarzları ve ifade şekilleri mensuplarının dil itibarıyla karşılıklı anlaşılmasına hiçbir engel teşkil etmez. Bilakis bunlar kabileler arası müşterek dil varlığının genişlemesine ve kültür birikiminin zenginleşmesine vesile olmuştur.

“COPE-Dergi Editörleri İçin Davranış Kuralları ve En İyi Uygulama İlkeleri” beyanları:	
Etik Kurul Belgesi:	Bu çalışma için etik kurul onayı gerekmemektedir.
Çıkar Çatışması Beyanı:	Bu makalenin araştırması, yazarlığı veya yayınlanmasıyla ilgili olarak yazarın potansiyel bir çıkar çatışması yoktur.
Finansal Destek:	Bu çalışmanın araştırma ve yazım aşamasında herhangi kişi/kurum veya kuruluşlar tarafından finansal destek alınmadığı bildirilmiştir.
Destek ve Teşekkür Beyanı:	-
Çifte Kör Hakem Değerlendirmesi:	Dış-bağımsız
Bu makale, Creative Commons Atıf-GayriTicari 4.0 Uluslararası Lisansı ile lisanslanmıştır.	
<i>The following statements are made in the framework of “COPE-Code of Conduct and Best Practices Guidelines for Journal Editors”:</i>	
Ethics Committee Approval:	Ethics committee approval is not required for this article.
Declaration of Conflicting Interests:	No conflicts of interest were reported for this article.
Financial Support:	It has been reported that this study did not receive financial support from any person/institution or organization during the research and writing phase.
Statement of Support and Acknowledgment:	-
Double-Blind Peer Review:	External-independent
<i>This article is licensed under a Creative Commons Attribution-NonCommercial 4.0 International License.</i>	

KAYNAKÇA

- Aksan, D. (1990). *Her Yönüyle Dil*, (3 Cilt). Ankara: Türk Dil Kurumu Yayınları.
- Attâr, A. A. (1377). *Mukaddimetü's-Sihâh*. Mısır: Daru'l-Kitabi'l-Arabî.
- Bulut, S. (2013). Türkiye Türkçesi Ağızları Üzerine Çalışma Yapılmayan İl ve İlçeler. *Turkish Studies*, 8(1), 1129-1149.
- Bulut, S. (2017). Serik (Antalya) Yörükleri Ağzından “Derleme Sözlüğü”ne Katkılar. *Route Educational and Social Science Journal*, 4(5), 127-141.
- Cevâd Ali. (1422/2001). *El-Mufasssal fi Târîhi'l-'Arab Kable'l-İslâm*, (20 Cilt). Lübnan: Daru's-Sâkî.
- Cevherî, İ. (1987). *es-Sihâh; Tâcu'l-Luga ve Sihâhu'l-Arabiyye*, (6 Cilt). Beyrut: Daru'l-İlm li'l-Melâyîn.

- Çetin, N. M. (1991). Arap. *Türkiye Diyanet Vakfı İslam Ansiklopedisi* İçinde (s. 276-309). İstanbul: Türkiye Diyanet Vakfı.
- Enîs Ahmed, İ. (2003). *Fi'l-Lehecâti'l-'Arabiyye*. Kahire: Mektebetü Anglo el-Mısriyye.
- Ergin, M. (1999). *Üniversiteler İçin Türk Dili*. İstanbul: Bayrak Basım Yayım.
- Feriha, E. (1989). *El-Lehecât ve Uslûbu Dirâsetiha*. Beyrut: Daru'l-cîl.
- Ignaz, G. (1993). *Klasik Arap Literatürü* (Çev. A. Yüksel, R. Er). Ankara: İmaj Yayınları.
- İbn Cinnî. (t.y.). *el-Hasâ'is*. (3 Cilt). Kahire: el-Hey'etü'l-Mısriyye el-Âmme li'l-Kitâb.
- İbn Düreyd. (1987). *Cemheretü'l-Lüğa*. (3 Cilt). Beyrut: Daru'l-İlm li'l-Melâyîn.
- İbnü'l-Enbârî, E.B. (1987). *el-Ezdâd*. Lübnan: el-Mektebetü'l-Asriyye.
- İbn Fâris. (2011). *Mu'cemü Mekâyisi'l-Luğa*. (6 Cilt). Kahire: Daru'l-Fikr.
- İbn Manzûr, E. F. (1300). *Lisânu'l-'Arab* (15 Cilt). Beyrut: Dâru Sadır.
- Kara, Ö. (2003). Arap Dilbilimindeki "Terâdüf" Olgusunun "Furûk" Paralelinde Tarihsel Süreci ve Arka Planı -el-Furûku'l-Luğaviyye'ye Giriş (I)-. *Ekev Akademi Dergisi*, 7(14), 197-220.
- Karamanoğlu, A. (1978). *Türk Dili*. İstanbul: Dergâh Yayınları.
- Korkmaz, Z. (1992). *Gramer Terimleri Sözlüğü*. Ankara: Türk Dil Kurumu Yayınları.
- Kur'an-ı Kerim Meâli. (2011). (Çev. H. Altuntaş, M. Şahin). Ankara: Diyanet İşleri Başkanlığı.
- Küçükkalay, H. (1969). *Kur'ân Dili Arapça*. Konya: Denizkuşları Matbaası.
- Muhammed Şefi'üddin. (2007). el-Lehecâtü'l-'Arabiyye ve 'Alâketüha bi'l-Lügati'l-'Arabiyyeti'l-Fusha: Filolojik Çalışma. *Bangladeş Şitagong Uluslararası İslam Üniversitesi Araştırmaları*, (4), 75-96.
- Müberred. (1997). *el-Kâmîl fi'l-Luğa ve'l-Edeb*. (4 Cilt). Kahire: Daru'l-Fikri'l-Arabî.
- Rafiî, M. S. (1974). *Târîhu'l-Edebi'l-Arabî*. (3 Cilt). Beyrut: Daru'l-Kitabi'l-Arabî.
- Sâmi, Ş. (1996). *Kâmûs-ı Türkî*. Beyrut: Çağrı yayınları.
- Seâlibî, E. M. (2002). *Fikhü'l-Luğa ve Sırrü'l-'Arabiyye*. Lübnan: İhyâü't-Türâsi'l-Arabî.
- Sibeveyhi. (1988). *el-Kitâb*. Kahire: Mektebetü'l-Hancî.
- Süyûtî, C. (1974). *el-İtkân fi 'Ulûmi'l-Kur'ân*. (4 Cilt). Kahire: el-Hey'etü'l-Mısriyye el-Âmme li'l-Kitâb.
- Süyûtî, C. (1998). *El-Müzhir fi 'Ulûmi'l-Luga*. (2 Cilt). Beyrut: Daru'l-Kütübi'l-İlmiyye.
- Tanrıverdi, E. (1999). *İslam öncesi Arap lehçeleri*. (Yayımlanmamış Yüksek Lisans Tezi). Konya: Selçuk Üniversitesi Sosyal Bilimler Enstitüsü.
- Tekin, T. (1997). *Türkoloji Eleştirileri*. Ankara: Simurg.
- Toparlı, R. (1992). *Türk Dili*. Erzurum: Atatürk Üniversitesi Rektörlüğü.
- Vâfi, A. A. (2004). *'İlmü'l-Lüğa*. Mısır: Nehdatü Mısır.
- Yavuz, S. & Telli, B. (2013). İç Anadolu Ağzlarında Geçen İkilemeler Üzerine Bir Değerlendirme. *Uşak Üniversitesi Sosyal Bilimler Dergisi*, 6(3), 377-403.
- Zeyyât, A. H. (t.y.). *Târîhu'l-Edebi'l-'Arabî*. Mısır: Daru'n-Nehda.

Inspirational Sources of Modern Turkish Theatre and Opera: Sefaretnames (Ambassadorial Reports) and Diplomacy*

Assoc. Prof. Dr. Bünyamin Aydemir

ORCID ID: <https://orcid.org/0000-0002-7331-0945>

Atatürk University, Faculty of Fine Arts, Department of Performing Arts, Erzurum – TÜRKİYE

Article History

Submitted: 05.05.2023

Accepted: 21.06.2023

Published Online: 30.06.2023

Keywords

Modern Turkish Theatre

Westernization

Theatre

Diplomacy

Ambassadorial Report

Research Article

* This article was checked by Intihal.net. This article is under the Creative Commons license. Ethics committee approval is not required for this article.

DOI:

<http://dx.doi.org/10.29228/JASSS.70458>

Abstract

Although there is no sound scientific information, documents and findings on the origin of the Traditional Turkish Theater, it is possible to associate the origin of the Modern – with text Turkish Theater with the Ottoman sefaretnames (ambassadorial reports). The fact that the ambassadors (sefir) gave wide coverage to the theater and opera plays they went to in Europe in the sefaretnames and gave examples from Western-style theater had a serious impact on the administrative levels of the state, especially the sultans. Finally, these narratives about Western-style theater have caused the Western-modern theater understanding to become a source of inspiration / an object of wannabe. After this point, Turkish Theater has a new formation, a new identity. This identity is the dramatic theater - with text, which is the name of the understanding of theater that has been dominant in the west for over two thousand years. In general, the sefaretnames are one of the main factors of the mentality transformation in the Ottoman Empire and the change of point towards the West. In other words, sefaretnames, which are one of the main motivations of the historical breaks, fundamental paradigm changes, systemic-institutional renewals and life style / culture transformations in the last period of the Ottoman Empire, are the main reference sources for a whole empire in search of a new model. In addition, there is a dimension of sefaretnames that should be evaluated in terms of Ottoman diplomacy. In the last two centuries, the Ottoman Empire had been obliged to develop its relations with Europe mutually and to integrate with the West due to the changes in the balance of power. While necessities leave him face to face by the fact of instrumentalization of a number of factors towards innovation and westernization at this point, especially theater and opera, which is a musical stage play, had important missions. So much so that theater and opera, which had the basic dynamics of the Western understanding of art, had come one of the important motivations of international relations, European diplomacy methods and the will of Westernization in this process. While this study focuses on ambassadorial report, which have such important functions, it aims to shed light on the main inspirations of the sharp paradigm shift in Turkish Theater / the formation of Modern Turkish Theatre. In the content analysis of the study, the inductive approach, which is one of the requirements of the qualitative research method, was used.

Reference Information / Atıf Bilgisi

Aydemir, B. (2023). Inspirational Sources of Modern Turkish Theatre and Opera: Sefaretnames (Ambassadorial Reports) And Diplomacy. *Jass Studies-The Journal of Academic Social Science Studies*, 16(95), 201-214.

Modern Türk Tiyatrosunun ve Operanın Esin Kaynakları: Sefaretnameler ve Diplomasi*

Doç. Dr. Bünyamin Aydemir

Atatürk Üniversitesi, Güzel Sanatlar Fakültesi, Sahne Sanatları Bölümü, Erzurum – TÜRKİYE

Makale Geçmişi

Geliş:05.05.2023

Kabul: 21-06.2023

On-line Yayın: 30.06.2023

Anahtar Kelimeler

Modern Türk Tiyatrosu
(Batılılaşma)
Tiyatro
Diplomasi
Sefaretname

Araştırma Makalesi

* Bu makale, İntihal.net tarafından taranmıştır. Bu makale, Creative Commons lisansı altındadır. Bu makale için etik kurul onayı gerekmemektedir.

DOI:

<http://dx.doi.org/10.29228/JASSS.70458>

Öz

Geleneksel Türk Tiyatrosunun kökenine ilişkin sağlıklı bilimsel bilgi, belge ve bulgular olmasa da Modern Türk Tiyatrosunun kökenini Osmanlı'ya ait sefaretnamelerle ilişkilendirmek olasıdır. Sefaretnamelerde elçilerin (sefir) Avrupa'da gittikleri tiyatro ve opera oyunlarına da genişçe yer verip Batı tarzı tiyatro sanatından örneklemeler aktarmaları başta padişahlar olmak üzere devletin yönetim kademelerinde ciddi etkiler uyandırmış ve nihayetinde Batı tarzı tiyatroya ilişkin kaleme alınan bu anlatılar Batılı – modern tiyatro anlayışının esin kaynağı / özentisi haline gelmesine yol açmıştır. Bu noktadan sonra Türk Tiyatrosu artık yeni bir oluşa, yeni bir kimliğe sahiptir. Bu kimlik ikibin yılı aşkın bir süredir Batı'da hakim olan tiyatro anlayışının adı olan metinli - dramatik tiyatrodur. Sefaretnameler genel anlamda ise Osmanlı'da yaşanan zihniyet dönüşümünün, Batı'ya doğru gerçekleştirilen makas değişiminin başat etkenlerindedir. Bir başka deyişle Osmanlı'nın son dönemlerinde yaşadığı tarihi kırılmaların, temel paradigma değişimlerinin, sistemsel-kurumsal yenilenmelerin ve yaşam biçimi / kültürü dönüşümlerinin ana motivasyonlarından olan sefaretnameler koca bir imparatorluğun yeni model arayışındaki temel başvuru kaynaklarıdır. Bununla birlikte sefaretnamelerin Osmanlı diplomasisi açısından da değerlendirilmesi gereken bir boyutu söz konusudur. Osmanlı son iki yüz yılında Avrupa ile ilişkilerini karşılıklı olarak geliştirmeye, güçler dengesindeki değişimlerden dolayı Batı ile entegrasyona zorunlu olmuştu. Gereklilikler onu yenilikçilik ve Batılılaşma yönünde bir takım etmenlerin araçsallaştırılması gerçeğiyle yüz yüze bırakırken bu noktada özellikle tiyatro ve müzikli sahne oyunu olan operaya önemli misyonlar yüklenmişti. Öyle ki, Batılı sanat anlayışının temel dinamiği olan tiyatro ve opera bu süreçte uluslararası ilişkilerin, Avrupa'ya özgü diplomasi usullerinin ve Batılılaşma iradesinin önemli motivasyonlarından biri halinde gelmişti. Bunları etkin kılan ve böylece uluslararası entegrasyon süreçlerine hizmet eden ve Osmanlı'daki zihniyet değişimine kapı aralayan başat unsurlar ise elçilerin kaleme aldıkları sefaretnameler ve padişahların iradeleriydi. Bir başka deyişle, Osmanlı dış politikasının ve Osmanlı'ya ait temel paradigmanın Batı'ya doğru değişiminin motor güçleri; Osmanlı'nın son dönemlerinde yaşadığı tarihi kırılmaların, sistem değişimlerinin, kurumsal yenilenmelerin ve yaşam biçimi / kültürü dönüşümlerinin başat etmenleri sefaretnameler ve padişah iradeleridir. Bu ikilinin amaçları doğrultusunda araçsallaştırdıkları şeyler ise tiyatro ve operadır. Bu çalışma böylesine önemli işlevlere sahip olan sefaretnameleri odağına almakla birlikte, Türk Tiyatrosunda yaşanan keskin paradigma değişiminin / Modern Türk Tiyatrosunun oluşumunun başlıca esin kaynaklarına ışık tutmayı amaçlamıştır. Tiyatro ve operanın Osmanlı'nın uluslararası ilişkilerine ve Batılılaşma sürecine etkilerini de irdelemeyi hedefleyen çalışma, Osmanlı'nın özellikle son yüzyıllarında gerçekleştirdiği diplomasi anlayışının bir parçası olan opera ve tiyatro etkinliklerinin dış politikayı ne oranda biçimlendirdiğini nitel – betimleyici bir yöntemle ele almış; içerik analizinde ise nitel araştırma yönteminin gereklerinden olan tümevarımcı anlayışı kullanmıştır.

INTRODUCTION

Art in general, and performing arts (theatre-opera) in particular, have been continuously instrumentalized throughout history by states/powers in accordance with a specific goal and purpose, due to art's function of forming attitudes and opinions, its manipulative power and provocative effect, as well as its wide range of characteristics. Art, which is mostly utilised by the powerful to shape and inspire the masses, has sometimes been used as a crucial device in the motivating of interstate relations. By way of illustration, it is easy to say that European governments made excellent use of this tool beginning in the 17th century and continuing until the end of the 19th century. In order to improve international/interstate relations, European nations have compelled foreign delegations to watch stunning theater-opera performances. This has been done sometimes to demonstrate diplomatic courtesy and respect, sometimes to highlight their national identities, and sometimes to impose European dominance on the other side. During the aforementioned time period, European nations made these events the conveyors of diplomacy and international affairs. At this point, we have learnt through the written *sefaretnamesi*ⁱ that several delegations of the Ottoman State were exposed to similar diplomatic demonstrations. Similarly, historical records indicate that the Ottomans hosted opera and theatrical performances for Western delegates as a demonstration of their intention to be European or their wish to integrate with Europe.ⁱⁱ This kind of relationship was in fact essential. The Westernization efforts, which began in the 17th century and became a state policy with the *Tanzimat*ⁱⁱⁱ, were precipitated by the disintegration of the Ottoman Empire and the rise of European nations in almost every area. In this regard, the Ottomans had no choice but to adapt to the demands of Western modernity and open the door to a comprehensive diplomatic integration by forging economic, political, educational, and cultural relations with Europe. On the one hand, theater and opera were one of the most prominent signs of this paradigm shift, and on the other, they were the subject of a new identity that discarded conventional patterns and embraced the concept of contemporary theater.

This study aims to investigate the effect of theater and opera on the foreign relations and Westernization of the Ottoman Empire. More specifically, the question that will be investigated is to what extent the opera and theater activities, which are a part of the diplomacy understanding of the Ottomans, contributed to the Ottoman Empire's Westernization. The origins and main sources of inspiration of modern-Western Turkish theater and Turkish opera art are discussed in this study. When it comes to the content analysis of the study, on the other hand, an inductive methodology is utilized to discuss the following three primary factors: *Sefaretnamesi* (Ambassadorial Report), Sultans, and International Theater Groups. However, it would be reasonable to emphasize that the focus of the research is on Western-style international relations, the sudden change in foreign policy, and *Sefaretname* because these are the primary sources of inspiration for Western-style art.

1. Transition Of The Diplomatic Course From "Extraordinary" To "Permanent"^{iv}

Although the term diplomacy can be understood in a variety of ways, its origins can be traced back to Ancient Greece. At its core, diplomacy refers to the profession of conducting and managing international relations, the process of communicating the viewpoints of one state regarding specific issues directly to the decision makers of other states, and the execution of peaceful relations between states. Additionally, it is defined as the art of creating a structure that has the potential to have the greatest impact on international problems and developments that closely and directly concern national interests (Evans & Newnham, 2007: 167; Gönlübol, 2014: 127; Tuncer, 2005: 9; Girgin, 1975: 23; Sönmezoglu, 1996: 98; Hamilton & Langhorne, 2011: 75; Gümüş & Sevi, 1996: 67; Morgenthau, 1970: 181-183; Özcan & Çınar (ed), 2014: 153). The idea of diplomacy, which was first used in its modern sense in the 18th century, has been broken down into a wide variety of procedures and principles

throughout the course of history. Eventually, it has also included an understanding that is known as modern diplomacy or European-style diplomacy, in which the principles of equal sovereignty, diplomatic immunity, and reciprocity are brought into question (Kurtaran, 2015: 1115-1116; M. Şahin, 2009: 827).

Treaty of Passarowitz (Pasarofça), which was signed in 1718, was the first time that the Ottoman Empire acknowledged the superiority of the West. As a result, the Ottoman Empire made the decision to undergo a significant paradigm change in its view of diplomacy. Prior to the year 1648, it was included into the new system of states based on reciprocal equality that had already been formed in Europe, and diplomacy started to establish itself as the focal point of its foreign policy. In 1793, it created the first permanent embassies in order to follow the West more closely and develop direct contacts with and profit from the West (Turan, 2004: 250; Kuran, 1988: 11; quoted by: Karaca, 2018: 14). However, if we consider the connection between the Ottoman Empire and Western nations in terms of permanent embassies up to these times, we can see that it was a one-sided relationship. This is because Western countries established permanent embassies in Istanbul^v as a result of the Ottomans' status as a global power, while the Ottomans were happy with sending only special ambassadors.

2. The West Entrance: Sefaretnames

One of the study's main pillars, sefaretnames, is actually the force behind Ottoman foreign policy and the shift in the Ottoman Empire's fundamental paradigms toward the West. It is also one of the main causes of the historical shifts, system changes, institutional renewals, and changes in way of life and culture that the Ottoman Empire experienced in the recent period. The sefaretname, which is one of the key sources of Ottoman diplomacy and international relations, comprised information and conclusions about Europe gained by living and observing, as well as developing strong contacts with Europe and, later, reciprocal visits. These visits started not just between the official levels, but also between the ordinary people. The Ottomans and Europeans eventually developed a mutual understanding of one another. It is simple to assert that the sefaretnames, which opened the door for direct interaction with Europe and its people, contributed to the Ottoman Empire's modernity (Yurdusev, 2004: 175-179).

The first sefaretname, which serves as a major conduit for Ottoman diplomacy and diplomatic ties, dates to Mehmed the Conqueror's reign (A. Şahin, 2018: 37). As foreign relations with Europe became more significant, the sefaretname- which were heavily written in the 17th and, particularly, the 18th centuries- lost their functions in the middle of the 19th century as a consequence of the existence of various communication and interaction channels with Europe and started to be no longer written.

Sefaretnames, which began with the departure of the Ottoman Empire's envoys (sefir) to foreign countries from Istanbul and continued along the way, contain a variety of notes on the political, bureaucratic, economic, institutional, educational, cultural, and social life structures of the countries and cities they were assigned to. Most often the ambassadors themselves, and sometimes members of their staff, wrote these texts. According to the information available, there are between 41 and 46 embassies that are written in both prose and poetry (Pakalın, 2004: 138). Around 29 sefaretnames are believed to have been written on European nations. These sefaretnames opened the door to the West (Unat, 1968: 327). Although there are more written sefaretnames about Austria, sefaretnames written on France are the ones that had the greatest and most immediate impact on the Ottoman Empire. Since Ahmed III, but particularly during the Tanzimat Reform Era, a strong French wind has been blowing in the Ottoman territories thanks to these seven sefaretnames. As a result, France has gained cult status and has almost been made into a fetish by the political, administrative, and intellectual establishments.

3. Adapting The Western Style of Art As A Prerequisite

It would be beneficial to reiterate the fact that the Westernization efforts, which were inspired by the sefaretname, were irreversibly embraced and institutionalized over the course of time, which caused a mindset shift in the public in this manner. Without a shadow of a question, one of the most important signs of this shift is the experiences that pertain to the comprehension of art. At this point, it is crucial that the sefaretnames transmit examples of art in the Western style and that they have significant influence not only on the intellectuals and artists of the state, but also on the administrative tiers of the state, most notably the sultans. Because it is possible to state unambiguously that the fact that the narratives about Western-style art received serious response and that the Western understanding of art subsequently became an object of affectation indicates that the sefaretname was one of the most powerful windows through which the Ottoman Empire looked out onto the Western world.

Unquestionably, the theater and opera are two of the most prominent examples of these western-style arts. Although their first meaningful contact with the Ottoman Empire was made possible by the sefaretname, opera and theater were introduced to the Ottoman Empire as early as the 16th century. An example of this may be seen in the ballet and pantomime performance that was put on stage by Christian prisoners in 1582 at the circumcision wedding of the son of Sultan Murad III (Hammer, 1916: 113). The opera that was intended to be brought from Venice for the marriage ceremony of Hatice Sultan (1675), the daughter of Sultan Mehmed IV, but which could not be completed is also mentioned in the historical documents. This event occurred after a century. In his report to Paris reporting this event, the French Ambassador Marquis de Nointel (1635-1685) included a note that said, "You see, these people began to exhibit interest in opera, how is it possible that opera is performed in Turkey, and I was shocked" (Yener, 1983: 72). It is reasonable to state that Ambassador Nointel constructed a theater for the French Embassy in Istanbul, where plays were performed (And, 1972: 38).

4. Opera and Theater in Sefaretnames

It should be emphasized again that the sefaretnames written by the ambassadors when they were sent to Europe were the earliest and most significant efforts towards the recognition of the West and the formation of diplomatic ties with the West, as well as the innovation movement and the quest for a management model. Yirmisekiz Mehmed Çelebi Efendi and his sefaretname who was sent to France by the grand vizier Damat İbrahim Paşa under the reign of Ahmed III, are without a doubt the first and most significant of these. The sefaretname, which is the most emphasized, of great historical worth, which led extremely significant social and administrative reforms in the Ottoman Empire, and which is a rare work in the international relations literature, contains the information, experience, reviews, and observations of Yirmisekiz Mehmed Çelebi Efendi's journey to France from October 1720 to 1721.

If we were to list some of the historical impacts of the sefaretname of Yirmisekiz Mehmed Çelebi Efendi on the Ottoman Empire, we might begin with the Tulip Period. Several mansions, coastal palaces, gardens, and waterfalls constructed at the period were said to have been fashioned after the Versailles Palace, whose designs were imported from Paris, as well as a few houses and gardens that were detailed in the sefaretname (Uçman, 2017: 18; Yalçınkaya, 1997: 322; A. Şahin, 2018: 129). As a result, the first Westernization trends in architecture started to emerge. One of the most significant breakthroughs in the Westernization of the Ottoman Empire was the introduction of the printing press, which was another result of this journey (Uçman, 2017: 21). Consequently, the fact that French fashion first appeared in the Ottoman Empire on these days is one of the markers of the mindset shift induced

by this journey. In addition to these effects, the most significant and long-lasting result of the aforementioned sefaretname was that it caused and pioneered the entry of Western arts such as opera and theater to the Ottoman Empire, as well as its inspiration and acceptance as a model-art concept. Furthermore, an element related to the European diplomacy method and Western diplomatic tradition, such as hosting foreign guests at an art (theatre-opera) performance as a requirement of diplomatic and international courtesy, led to the Ottoman's incorporation into the subsequent diplomatic tradition.

Yirmisekiz Mehmed Çelebi does not hold back when it comes to expressing his astonishment when he talks about his first experience with opera and theater in his sefaretname, which is the focus of the discussion on the aforementioned influences. He states in his writing that the opera is something that can only be seen in Paris. He also states that members of the city's aristocracy as well as those from the administrative classes attend these performances. Sometimes the king would even participate in these performances. In the continuation, the manager Marshal invited him to an opera theatre, which they attended together. He describes how everyone sat in armchairs cushioned in crimson velvet, according to their social status, in a hall crowded with men and women. In addition to his statement that he was sat close to the king, Mehmed Çelebi gives other details of the opera theatre as though captivated by its magnificence. He claims that there are hundreds of reeds, hundreds of wax and candles burning on the chandeliers, and that all the railings, poles, and ceilings of the ostentatious hall are adorned with gold gilding, jewels, and silk fabrics, which appear brighter and more enchanted when illuminated by candlelight. In front of the stage, where the dancers were, large curtains were hung, and when the play began, the curtain suddenly opened to reveal a large palace (palace decoration), actors in their distinctive costumes, and twenty beautiful girls wearing dresses adorned with sparkling stones and reeds (orchestra) in the palace's courtyard. Mehmed Çelebi explains that a singer began to sing a song in unison and that, after some dancing, the opera began. He claims that the opera is in fact a performance of a story, and that these stories are collected into a book. In addition to this, he claims that each of these thirty books has a unique name, and that each of the thirty halls plays a unique story. Mehmed Çelebi, who also told the story of the play they watched, said that there was a sultan in the play, who fell in love with the daughter of another sultan and desired her, but that the girl fell in love with the son of another sultan; he said that as soon as the sultan arrived at the girl's garden, the decoration of the palace vanished and a garden emerged, with lemon and citrus. Afterwards, he explains that a prayer scene arises, and this time the location is a church; everything seems to be real, and this is too shocking to describe. In addition, he asserts that these intriguing and startling phenomena can only be properly comprehended when seen.

After this first opera performance, Yirmisekiz Mehmed Çelebi was taken to the opera house in the king's palace. This spectacle is more extravagant since it takes place in the king's palace; Ambassador describes that the palace is constructed of marble, ornamented with intriguing figures (icons) in gilding, and adorned with bannisters and poles, and he was more amazed when he entered. Mehmed Çelebi asserts that the king came and took his seat, that his uncle's daughters were seated to his right and left, that he was seated next to these ladies who were decorated with diamonds, and that there were noble women adorned with various jewels and ostentatious costumes in the hall, and each of them sat in the lodges. Noting that the singers and dancers sang and danced together in the play, Mehmed Çelebi noted that in the play, which is adorned with interesting and bizarre elements, all of the actors wore very ornate, silk-embroidered costumes, especially the dancers were the children of princes, marshals, dukes or nobles, because in the king's palace only they can dance (Rado, 1970: 51-55; Afyoncu, 1997: 50-51; Budak, 2013: "Opera İzleyen İlk Osmanlı"; Uçman, 2017: 93).

Yirmisekiz Mehmed Çelebi is astonished upon having his first experience with Western art. According to what he has stated "As a matter of fact, odd and strange things

have been observed that a determination is not a collection of wealth” (Uçman 2017: 239). The *Thésée* Opera, a lyrical tragedy written by Philippe Quinault and with music composed by Lully, was the first piece that he watched. Mehmed Çelebi, who was very impressed by this first opera performance, watched the opera at the Palace, which he went to as the special guest of the King two or three days later. This opera is *La Tragédie d’Omphale*, which was written by La Mothe and the music composed by Destouches (Polatçı 2011: 258). According to Mehmed Çelebi, the purpose of Western theater is “to present a story embodied” (Sevengil, 1969: 93).

Such thorough and detailed descriptions and transfers in Mehmed Çelebi’s sefaretname provide him the honor of being the earliest source on opera and theater, while also making him the target of certain critiques. Ahmet Hamdi Tanpınar, for example, harshly criticizes Mehmed Çelebi’s ideas on France. In his critique, Tanpınar states that Evliya Çelebi went to France and conveyed it with a stance and haughty eye unique to the frontline warriors of the Kanuni period, whereas the effects of the Karlowitz and Passarowitz defeats were the effects of Yirmisekiz Mehmed Çelebi, implying that a weak perspective was displayed in the narratives.

The sefaretname of Moral Seyyid Ali Efendi is one of the most influential Ottoman Empire windows opening to the West. This sefaretname regularly mentions theater and opera. Seyyid Ali Efendi, who arrived in France 75 years after Mehmet Çelebi, became the first permanent ambassador of the Ottoman Empire in France and was one of Selim’s III primary sources of ideas and westernization efforts. During his five-year diplomatic assignment in France, Seyyid Ali Efendi shared his expertise, insights, and experiences during and after the French Revolution.

In one of the extraordinary accounts in the sefaretname, Seyyid Ali Efendi describes a dinner that was accepted by the five executives in the highest office and provided to him that evening. After the meal, he performs in his honor, “He attends the arranged comedy/play, watches two hours of young boys and girls dancing at the opera, and then returns to his house.” A delegation comprising of all the ambassadors in Paris, the presidents of the two chambers, and the generals attended this invitation and event, which was the first time such an event had been planned for an ambassador. (Herbette, 2019: 20; Gürsoy, 2000: 745).

Seyyid Ali Efendi shares the French people’s intense interest in Yirmisekiz Mehmed Çelebi Efendi. To the point that the “crowd” that gathered to meet Ali Efendi seems inexplicable. The number of French people attending theaters by purchasing tickets is between 6,000 and 8,000. In the meanwhile, the Ambassador receives several invitations that he is obligated to accept. Each of the comedies and tragedies shown at the invitations is excellent and creative in every sense. Despite the fact that the plays are based on French history, they are performed in period-appropriate costumes and settings; “the fact is that these plays are innovative and creative” and “quite interesting and unique.”

In the narratives of Seyyid Ali Efendi, there is a note on the French society’s attitude with money. In this note, he argues that the garden and theater entrepreneurs use the public’s keen attention for their own benefit. In his narrative, he underlines that the owners raised the price of performances, which were formerly three francs, to five francs. Multiplying this sum by the more than 6,000 people who attended that night reveals how much money they attempted to gain in one night. (Herbette, 2019: 21).

In the sefaretname, Seyyid Ali Efendi makes a specific reference to a tragedy called *Zühre*, which he was compelled to watch. A two-hour fire game and musical performance take place prior to the play. Arabic-dressed men performed in the play. Ali Efendi, in his sefaretname, explains in minute detail this tragic play, which is the copyright of the godless Voltaire^{vi}, in three pages. After every hero perished in the last scene of the play, “the theater has become a mourninghouse. The French cried and

groaned. This condition is impossible of being written by the pen due to a momentary heaviness. Ali Efendi initially feels wrath and rage upon viewing Voltaire's play, but soon understands that the objective of this play is to "display the states concealed in the grip of the universe's appreciation." (Gürsoy, 2000: 743-745).

Examples of Seyyid Ali Efendi's references to theater and opera in the sefaretname, include the following. During the summer, Parisians enjoy open-air theaters, and there are twenty-four theaters in the city (Gürsoy, 2000: 716). During his three-day journey to Lyon, (Bişgin, 2016: 52), he watches the play *Lodoiska*. At the request of the sentence, he "visits the comedy fantasy hall in Marseille and observes plays and dances" (Herbette, 2019: 19). In addition, the Royal of Versailles and the palace theater were among the things that impressed ambassador the most. Seyyid Ali Efendi is unaware that he will serve as a source of inspiration for the Dolmabahçe Palace and Dolmabahçe Palace Theatre, which Sultan Abdülmecid^{viii} modeled after the Palace of Versailles (Gürsoy, 2000: 721).

There are also notes about the theater at the sefaretname, written by Seyyid Mehmed Emin Vahid Efendi, who was sent to Napoleon as an envoy by Selim III in 1806. Seyyid Mehmed Emin Vahid Efendi was ambassador to Napoleon in 1806. He pays emphasis to the theatrical structures, particularly when telling the places he visited along the journey. One of them is the theater he observed in Vienna while going through the city. In his description of the Galician city of Karakoya, he mentions the presence of a theatrical structure. In his sefaretname, Seyyid Mehmed Efendi, who also cites Warsaw, makes a note that there is also a theatrical building in that city. (Efendi, 1887:18; quoted by: Acar, 2019: 32-44).

Similarly, Abdurrezzak Bahir Efendi, who served as the Ambassador to Paris in 1845, devoted a chapter in his book *Risale-i Sağire* to discussing the theaters that were located in the city (Unat, 1968: 216-217).

Following these examples from the French Embassies, the allusions to opera and theater in the Austrian Embassies should also be included.

Due to diplomatic needs/invitations, Mustafa Efendi was one of the ambassadors who traveled to Austria and experienced western-style arts. Mustafa Hattı Efendi, who was sent to Vienna by Sultan Mahmud I in 1748, made significant references to opera and drama in his diplomatic writings. "In addition to singing and dancing in their bright and gilded attire, they also played spectacular activities" he says of his first contact with the opera. (Savaş, 1999: 35). In another book, Mustafa Hattı Efendi describes how the King and Queen introduced themselves to the locals as Ottoman ambassadors, directing that there be no lapses in respect and courtesy, and were then welcomed to opera and theatrical performances. Mustafa Hattı describes the hall as a four- to five-story playing hall where everyone watches plays every day except Friday and coy young women and handsome men of Vienna (Nemce) dance in elaborate costumes. Afterwards, he explains that they create plays in a unique and unexpected manner, and that the theme of the play they observe is a heartbreaking tale (Sevengil, 1969: p.85).

Ahmet Resmi Efendi also served in Austria, where the Ottomans sent the most ambassadors. Ahmet Resmi Efendi, who traveled to Vienna in 1757 and wrote his impressions and experiences in the *Vienna Sefaretnamesi*, highlights the city's entertainment culture and refers to its theater as "Dream-house". Ahmet Resmi Efendi states that it is one of the most significant traditions of Vienna that people of all classes, including the king and queen, congregate at the theaters every night. He adds that the people of Vienna wander the streets until dusk and go to the operas and theaters. (Atsız, 1980: 31, 36).

Ebubekir Ratip Efendi is another prominent figure in European-style diplomacy and integration with the West. Between 1791 and 1792, Ebubekir Ratip Efendi, who served as the Austrian ambassador, almost guided Sultan Selim III, the pioneer of Ottoman Westernization, with two diplomatic letters.

Ratip Efendi regularly highlights the features unique to Western art in the European towns he visited in the letters he wrote (Uçman, 1999: 5-66), acting as a “consultant” on the sultan’s work in the areas of political thinking and foreign relations, as well as on his work in pursuit of a model and on all of his innovative ideas. Ratip Efendi defines comedy and tragedy based on the theater and opera performances he has observed. According to him, comedy consists of acting out the stories of previous loves and lovers, akin to meddah and çengi plays and çengi plays. Tragedy, on the other hand, is a play genre that focuses on tragic events that will elicit grief and tears, using the language and attire of the era. Ebubekir Ratip Efendi, using an example of a tragedy he saw, explains that the battle of Dara is the theme of this drama, and the tragic occurrence that occurred as a result of Alexander’s defeat of Dara was acted out (Uzunçarşılı, 1975: 56-57; quoted by: Gürsoy, 206: 175). Ratip Efendi offers these criteria in light of the comedies he saw in Sibin. He greatly enjoyed the opera he saw at Temaşvar. He claims to have viewed the opera about a tragic tale four times (Turan, 2004: 74).

Sultan Selim III sent Yusuf Agah Efendi to London in 1793 as the first permanent ambassador of the Ottoman Empire and as a pioneer of the Tanzimat spirit. The ambassador served in London for three years, where he was greeted with great splendor and respect, and wrote his observations and experiences in his book titled *Havadisname-i England*^{viii}. Opera enthusiast Agah Efendi frequently attends performances. As per diplomatic protocols, he once attended the Christmas performance at the Covent Garden Theatre, followed by an opera performance. The following autobiography by Agah Efendi is particularly noteworthy. The diplomatic delegation is experiencing significant financial challenges. Then, Agah Efendi, who sent a request to the center, claimed that he did not have enough money and stated, “This inept abdi occasionally spends a lira on comedy and opera shows.” (Aylık Ansiklopedi, 1946: 84).

One of the centers of Western-style art is Petersburg, Russia. Necati Efendi^{ix}, who wrote the *sefaretname* about this place, was actually a person who was in captivity with İbrahim Pasha due to the capture of Crimea, but watched many theater and opera plays in Petersburg. He expresses his views on opera in the *Der Beyan-ı Comedy* section of his work called *Sefaretname-i Necati* (History of Crimea) covering the years 1771-1775 (Afyoncu, 1990: 70). One of the interesting notes of Necati Efendi’s *sefaretname* is that he was surprised by the applause during the opera. Necati Efendi, who witnessed the act of applause for the first time, says that people clapped their hands instead of tipping, and that even great statesmen did the same thing instead of giving gold (Unat, 1968: 125).

Abdülkerim Pasha is another ambassador to Russia. The Empress, her son, the Crown Prince, and the Prime Minister gave Abdülkerim Pasha special attention when he arrived in Moscow in 1775. The ambassador focuses on the opera and theatrical performances they saw in the Moscow theater in a section of the *sefaretname* he wrote in Russia (Unat, 1968: 130-132).

Ahmet Resmi Efendi, who had previously held the position of ambassador to Vienna and wrote a *sefaretname* there, was appointed as Berlin’s (Prussia’s) ambassador in 1763. The ambassador claims that he was taken to the local theater, where he sat in a special box prepared just for him and watched plays that lasted for three to four hours, in which the King and his relatives also took part. Dancer girls and actors told stories about matchmaking while music played in the background (Aksan, 1997: 92).

In addition to writing an *sefaretname*, Ahmed Azmi Efendi, who served as the ambassador in Berlin from 1790 to 1792, recounted the operas and plays he attended in the places he traveled through. Additionally, Ahmed Azmi Efendi claims that he accepted invitations to the opera and the theater in Berlin (Unat, 1968: 151-152).

CONCLUSION

During the last two hundred years of the Ottoman Empire, orienting towards the West has been

crucial. On the one hand, the failures in the military field that began with Passarowitz, and on the other hand, the success and development of European countries in virtually every sphere sent the signs that there would be significant shifts in the balance of power in international affairs. It was unavoidable for the Ottomans to face enormous paradigm adjustments in their dealings with the great countries of the West. As time proceeded, this balance of power shifted against the Ottomans. It is undeniable that the introduction of the European way of life and the Western conception of art was one of the driving forces behind the transformations that took place during this time period. At this juncture, particularly the artistic fields of theater and opera were placed under the jurisdiction of the diplomatic system. In a literal sense, the Tanzimat's use of European diplomacy methods to instrumentalize theater and opera served the purposes of improving bilateral relations, strengthening the Westernization orientation, and accelerating the mentality change. These goals were accomplished by accelerating the change from an Eastern to a Western mentality. However, another point that should be emphasized is the fact that the instrumentalization of opera and theater in diplomacy, in addition to serving international relations, plays a leading role in the formation of modern Turkish theater and Turkish opera art. This is something that should be emphasized. It is apparent that the first true acquaintance of the Ottoman Empire with Western-style performing arts; It is via ambassadors that particularly the palace and the administrative layer were aware of the Western theatrical understanding in depth.

While theater and opera performances are, in general terms, a necessity of diplomatic courtesy for Western countries, the indicators of being European for the Ottoman administration are signs of the desire to integrate with the West. This is the model discussed in the study is tried to be shown through the 11 sefaretnames of 10 ambassadors. In addition, the performances are the origins of and sources of inspiration for the understanding of theater, which has been preeminent in the West for over two thousand years and is now a valid theater style in the Ottoman Empire. These origins and sources of inspiration can be found in the performances. This marks a significant turning point in history. Now, instead of the plays that are performed without a scene and without a text, text theater plays that are presented in theaters are in circulation. Traditional Turkish Theater plays are performed without a theater. This marks the beginning of a new formation inside the Turkish Theater, as well as the beginning of a new identity for the company. This particular identity is known as the Modern Turkish Theatre.

Undoubtedly, in the process of developing what is now known as the Modern Turkish Theatre, the contributions made by the sultans are significant and important. In addition, it is possible to assert that the sultans were responsible for providing the direction, means, permission, encouragement, and will that allowed for the creative processes that led to the development of contemporary opera and theater in the Western world. Their efforts to send ambassadors to Western countries and have them write sefaretnames, as well as their efforts to bring Western models described in the sefaretnames to the Ottomans, as well as their efforts to bring a wide variety of theater groups from the West to the lands of the Ottomans, formed the basis of their inspiration and construction processes. The consistent use of theater and opera in international relations and integration with Europe as a requirement of European diplomacy methods, particularly by sultans such as Abdülmecid, Abdülziz, and Abdülhamid, directly served the origins of modern Turkish theater and Turkish opera art.

The significance of these three sultans' articulation of theater and opera art to their comprehension of management might be understood as follows: While theater and opera exist on paper in the sefaretnames, the sultans are the actors who use them as a diplomatic instrument on the field/in the international arena. Therefore, the existence of sultans is essential, since they are the executors of a manifested will.

“COPE-Dergi Editörleri İçin Davranış Kuralları ve En İyi Uygulama İlkeleri” beyanları:	
Etik Kurul Belgesi:	Bu çalışma için etik kurul onayı gerekmemektedir.
Çıkar Çatışması Beyanı:	Bu makalenin araştırması, yazarlığı veya yayınlanmasıyla ilgili olarak yazarın potansiyel bir çıkar çatışması yoktur.
Finansal Destek:	Bu çalışmanın araştırma ve yazım aşamasında herhangi kişi/kurum veya kuruluşlar tarafından finansal destek alınmadığı bildirilmiştir.
Destek ve Teşekkür Beyanı:	-
Çifte Kör Hakem Değerlendirmesi:	Dış-bağımsız
Bu makale, Creative Commons Atıf-GayriTicari 4.0 Uluslararası Lisansı ile lisanslanmıştır.	
<i>The following statements are made in the framework of “COPE-Code of Conduct and Best Practices Guidelines for Journal Editors”:</i>	
Ethics Committee Approval:	Ethics committee approval is not required for this article.
Declaration of Conflicting Interests:	No conflicts of interest were reported for this article.
Financial Support:	It has been reported that this study did not receive financial support from any person/institution or organization during the research and writing phase.
Statement of Support and Acknowledgment:	-
Double-Blind Peer Review:	External-independent
<i>This article is licensed under a Creative Commons Attribution-NonCommercial 4.0 International License.</i>	

- ⁱ There is no word in English that fully corresponds to the word "sefaretname". The closest word is "ambassadorial reports". But he can't quite afford it either. Therefore, the word "sefaretname" is used in the same way throughout the study.
- ⁱⁱ The term theater will refer to an understanding of Western-style theater throughout the study.
- ⁱⁱⁱ (1839-76) Series of reforms undertaken in the Ottoman Empire to modernize society along secular and bureaucratic lines.
- ^{iv} There are two types of embassy positions in the Ottoman Empire. One is "extraordinary (fevkaled) ambassadors", the other is "permanent (daimi) ambassadors".
- ^v For example, Venice in 1454, Poland in 1475, Russia in 1497, France in 1525, Austria in 1528, England in 1583 and the Netherlands in 1612 (Unat 1968: 1203-1204).
- ^{vi} Voltaire, French author, published a play in the 1740s titled "Le Fanatisme ou Mahomet le Prophete Tragedie" in which he insulted Islam and the Prophet Muhammad. This play caused a great deal of outrage in the Islamic world as well as in the Ottoman public, and Voltaire's name was frequently brought up in a condescending manner.
- ^{vii} There is no question that one of the most significant measures that Abdülmecid took was the construction of the Dolmabahçe Palace Theatre, which was the first official theatrical structure for the Turkish Theater. Its construction was finished in 1859, and it was modeled after the Palace of Versailles in France (Sevengil 2015: 424-425). The Dolmabahçe Palace Theater was large enough to compete with Versailles. One of the primary reasons for constructing this place was to fulfill diplomatic practices that are similar to those used in European nations, as well as to stage performances of arts in the manner of the West in a

theater that is owned by the state for Western delegations. To put it another way, the Dolmabahçe Palace Theater was the symbol of the Ottoman wish to be Western and the symbol of the desire to integrate with European culture.

^{viii} *Aylık Ansiklopedi* 1946: 78. (Original of the work is registered in Fatih Millet Library at number 840.)

^{ix} Necati Efendi is one of the clerks of the registry office, who was appointed as the deputy of the registry office of Vizier İbrahim Pasha.

REFERENCES

- Acar, C. (2019). Ahmed Azmi Efendi'nin H. 1205/M. 1790-91 Tarihli Sefaretnamesi ile Seyyid Mehmed Vahid Efendi'nin H. 1221/M. 1806-07 Tarihli Sefaretnamesinin Karşılaştırması ve Değerlendirilmesi. (Unpublished Master Thesis). Nevşehir: Nevşehir Hacı Bektaş Veli Üniversitesi Sosyal Bilimler Enstitüsü.
- Afyoncu, E. (1990). Necati Efendi – Tarih-i Kırım (Rusya Sefaretnamesi). (Unpublished Master Thesis). İstanbul: Marmara Üniversitesi Sosyal Bilimler Enstitüsü.
- Afyoncu, E. (1997). Osmanlı Bürokratlarının Gözüyle Opera. *Tarih ve Medeniyet*, 0(45), 50-51.
- Aksan, V. (1997). *Savaşta ve Barışta Bir Osmanlı Devlet Adamı Ahmed Resmî Efendi (1700-1783)*. İstanbul: Tarih Vakfı Yurt.
- Aksüt, A. K. (1944). *Sultan Abdülaziz'in Mısır ve Avrupa Seyahati*. İstanbul: Ahmet Saitoglu Kitapevi.
- And, M. (1972). *Tanzimat ve İstibdad Döneminde Türk Tiyatrosu*. İstanbul: Türkiye İş Bankası.
- Andı, M. F. (haz.). (1996). *Bir Osmanlı Bürokratının Avrupa İzlenimleri, Mustafa Sami Efendi ve Avrupa Risalesi*. İstanbul: Kitabevi.
- Arıkan, Z. (2023). "Yirmisekiz Çelebi Mehmed Efendi", *TDV İslam Ansiklopedisi-III*. İstanbul: Türkiye Diyanet Vakfı.
- Asiltürk, B. (2000). *Osmanlı Seyyahlarının Gözüyle Avrupa*. İstanbul: Kaknüs Yay.
- Atsız, B. (1980). *Ahmet Resmî Efendi'nin Viyana ve Berlin Sefaretnâmeleri - 1001 Temel Eser*. İstanbul: Tercüman.
- Aydemir, B. (2023). Modern Türk Tiyatrosunun Oluşumunda Osmanlı Hükümdarlarının Rol ve Etkileri: Esin, İnşa ve İhya. *Milli Folklor*, 139, 95-11.
- Aylık Ansiklopedi*. (1946). 26, 78.
- Bilim, C. (1990). Ebubekir Ratip Efendi. Nemçe Sefaretnamesi. *Belleten*, 54, 261-269.
- Bişgin, O. N. (2016). *Seyyid Ali Efendi'nin Fransa Sefareti (1797-1802)*. (Unpublished Master Thesis). İstanbul: İstanbul Üniversitesi Sosyal Bilimler Enstitüsü.
- Budak, S. "Opera İzleyen İlk Osmanlı". 2013, "<https://www.artfulliving.com.tr/kultur-ve-yasam/operazleyen-ilk-osmanli-i-701>" (Access: 02.10.2022).
- Efendi, S. M. V. (1887). *Fransa Sefaretnamesi*. İstanbul: Ebuzziya.
- Evans, G. ve Newnham, J. (2007). *Uluslararası İlişkiler Sözlüğü*. Çev. H. Ahsen Utku. İstanbul: Gökkuşbu.
- Gazimihal, M. R. (1955). *Türk Askeri Mızıkaları Tarihi*. İstanbul: Maarif.
- Girgin, K. (1975). *Çağdaş Politika ve Diplomasi El Kitabı*. İstanbul: Türkiye İş Bankası.
- Göçek, F. M. (1987). *East Encounters West: France and the Ottoman Empire in the 18th Century*. Oxford: Oxford University Press.
- Gönlübol, M. (2014). *Uluslararası Politika*. Ankara: Siyasal Kitabevi.
- Gümüş, O. ve Sevi, A. (1996). *Uluslararası İlişkiler Sözlüğü*. İstanbul: Polat.
- Gürsoy, B. A. (2000). Seyyid Ali Efendi Sefaretnamesi. *Erdem*, 12 (36), 745.
- Gürsoy, B. A. (2006). Türk Modernleşmesinde Sefir ve Sefaretnamelerin Rolü. *Bilig*, 36, 157.
- Hamilton, K. and Langhorne, R. (2011). *The Practice of Diplomacy*. London: Routledge.
- Hammer, J. von. (1916). *Devlet-i Osmaniyye Tarihi – VII*, Çev. Mehmet Ata. İstanbul: Nefaset.
- Nicolson, H. (1950). *Diplomacy*. Oxford: Oxford University Press.

- Herbette, M. (2019). *Fransa'da İlk Daimî Türk Elçisi- Morali Esseyit Ali Efendi (1797-1802)*, Çev. Erol Üyepazarıcı. İstanbul: Ötüken..
- Karaca, Z. (2018). Osmanlı-Avusturya Sefaretnamelerinin Osmanlı Diplomasisi ve Modernleşme Süreci Üzerine Etkileri. *Karamanoğlu Mehmetbey Üniversitesi Edebiyat Fakültesi Dergisi (EFAD)*, 1 (1), 14.
- Karal, E. Z. (1960). Ebu Bekir Ratıb Efendi'nin 'Nizam-ı Cedit' Islahatında Rolü". *V.Türk Tarih Kongresi Tebliğler*, 347-349.
- Korkut, H. (2003). Osmanlı Sefaretnameleri Hakkında Yapılan Araştırmalar. *Türkiye Araştırmaları Literatür Dergisi*, 1(2), 145-147.
- Korkut, H. (2007). *Osmanlı Elçileri Gözü İle Avrupa*. İstanbul: Gökkuşbu.
- Kuran, E. (1988). *Avrupa'da Osmanlı İkamet Elçiliklerinin Kuruluşu ve İlk ve Elçilerin Siyasi Faaliyetleri 1793-1821*. İstanbul: Türk Kültürünü Araştırma Enstitüsü.
- Kurtaran, U. (2015). Osmanlı Diploması Tarihının Yazımında Kullanılan Başlıca Kaynaklar İle Bu Kaynakların İncelenmesindeki Metodolojik ve Diplomatik Yöntemler Üzerine Bir Değerlendirme. *OTAM*, (38), 115-116.
- Mijatoviç, C. (1908). Abdul Hamid", *Zukunft*, 64, 289-296.
- Morgenthau, H. J. (1970). *Uluslararası Politika-I*. Çev. Baskın Oran ve Ünsal Oskay. İstanbul: Türkiye Siyasi İlimler Derneği.
- Osmanoğlu, A. (2013). *Babam Sultan Abdülhamid*. İstanbul: Timaş.
- Özcan, A. B. ve Çınar, Y. (ed.). (2014). *Uluslararası İlişkilerin Temel Kavramları*. İstanbul: Hükümdar.
- Pakalın, M. Z. (2004). *Osmanlı Tarih Deyimleri ve Terimleri Sözlüğü-III*. Ankara: M.E.B.
- Polatçı, T. (2011). Osmanlı Batılılaşmasında Yirmisekiz Çelebi Mehmed Efendi'nin Paris Sefaretnamesi'nin Önemi. *Çankırı Karatekin Üniversitesi Sosyal Bilimler Enstitüsü Dergisi*, (2), 258.
- Rado, Ş. (1970). *Yirmisekiz Mehmed Çelebi'nin Fransa Seyahatnamesi*. İstanbul: Hayat Tarih Mecmuası.
- Savaş, A. İ. (1999). *Mustafa Hattı Efendi Viyana Sefâretnâmesi*. Ankara: Türk Tarih Kurumu.
- Sevengil, R. A.n (1969). *Opera İle İlk Temaslarımız*. Ankara: MEB.
- Sevengil, R. A. (2015). *Türk Tiyatrosu Tarihi*. İstanbul: Alfa.
- Sönmezoglu, F. (1996). *Uluslararası İlişkiler Sözlüğü*. İstanbul: Der.
- Stein, J.M. (1983). Habsburgncial Institutions Presented as a Model for the Ottoman Empire in the Sefaretname of Ebu Bekir Efendi. *CIEPO Colloque'de*, 26.
- Şahin, A. A. (2018). Avrupa'ya Giden Sefirlerin Sefaretnamelerinde Eğitim Kültür ve Sanata Dair Unsurlar. *18.Türk Tarih Kongresi Bildirileri*. Ankara: Türk Tarih Kurumu.
- Şahin, M. (2009). Osmanlı Diplomasisi'nde Değişim ve Osmanlı Devleti'nin Avrupa Devletler Sistemine Girişi. *Gazi Eğitim Fakültesi Dergisi*, 4 (46), 827.
- Tanpınar, A. H. (1988). *19.Asır Türk Edebiyatı Tarihi*. İstanbul: Çağlayan.
- Tuncer, H. (2005). *Eski ve Yeni Diploması*. İstanbul: Ümit.
- Turan, N. S. (2004). Osmanlı Diplomasisinde Batı İmgisinin Değişimi ve Elçilerin Etkisi (18. ve 19.Yüzyıllar). *Sosyal Bilimler Dergisi*, 6 (2), 74.
- Turan, N. S. (2014). *Osmanlı Diplomasisi'nin İzinde*. İstanbul: Bilgi Üniversitesi.
- Uçman, A. (haz.). (1999). *Ebubekir Ratip Efendi'nin Nemçe Sefaretnamesi*. İstanbul: Kitabevi.
- Uçman, A. (2017). *Fransa Sefaretnamesi-Yirmisekiz Çelebi Mehmed Efendi*. İstanbul: Dergâh.
- Unat, F. R. (1968). *Osmanlı Sefirleri ve Sefaretnameleri*. Ankara: Türk Tarih Kurumu.
- Uzunçarşılı, İ. H. (1975). Tosalı Ebûbekir Ratib Efendi". *Belleten*, 39 (153), 56-57.
- Yalçınkaya, M. A. (1997). Osmanlı Zihniyetindeki Değişimin Göstergesi Olarak Sefaretnamelerin Kaynak Değeri. *OTAM*, 7, 319-338.
- Yener, F. (1983). *Türkler ve Opera Sanatı*. İstanbul: Türkiye Turing ve Otomobil Kurumu.

Yurdusev, E. (2004). Studying Ottoman Diplomacy: a Review of the Sources. *Ottoman Diplomacy* □ *Conventional or UnConventional?*, Palgrave Macmillan, 175-179.

Erken Öğrenme Yıllarında Piyano Eğitimi*

Doç. Dr. Ece Kaptanoğlu

ORCID ID: <https://orcid.org/0000-0002-3842-5376>

Makale Geçmişi

Geliş: 19.11.2022

Kabul: 15.06.2023

On-line Yayın: 30.06.2023

Anahtar Kelimeler

Piyano Eğitimi

Başlangıç Piyano Eğitimi

Erken Öğrenme Yılları

Erken Çocukluk Döneminde

Piyano Eğitimi

İçerik Analizi

Araştırma Makalesi

* Bu makale, İntihal.net tarafından taranmıştır. Bu makale, Creative Commons lisansı altındadır. Bu makale için etik kurul onayı gerekmemektedir.

DOI:

<http://dx.doi.org/10.29228/JASSS.66473>

Öz

Bu çalışmada 2000-2022 (Ağustos) yılları arasında yapılmış, erken çocukluk döneminde piyano eğitimine ilişkin çalışmaların incelenmesi amaçlanmıştır. Çalışma nitel bir araştırma olup betimsel içerik analizi yöntemi benimsenmiştir. YÖK Ulusal Tez Merkezi, Ulakbim, Tr Dizin veri tabanlarında; tüm yılları kapsayacak şekilde; okul öncesi eğitimde piyano/piyano eğitimi, ilköğretim piyano/piyano eğitimi, ilköğretim piyano/piyano eğitimi gibi anahtar kelimeler kullanılarak toplamda 36 çalışma amaçlı örneklem yöntemi kullanılarak incelenmiştir. Tezlerin; yayımlandıkları yıl, lisansüstü dereceleri, bağlı oldukları üniversite / enstitü, kullandıkları yöntem ve çalışma gruplarına göre, makalelerin ise; alan, yöntem ve çalışma gruplarına göre içerik analizleri yapılmış, betimsel olarak frekans ve yüzdeleri tablolar halinde sunulmuş ve yorumlanmıştır. Elde edilen veriler sonucunda; yüksek lisans tezlerinin sanatta yeterlik/doktora tezlerine, makalelerin de tezlere oranla daha fazla olduğu, en fazla çalışmanın 2019 yılında yapılmış olduğu, tezlerin büyük çoğunluğunun Eğitim Bilimleri Enstitüsüne bağlı olarak yayımlandığı, en fazla tezin Gazi Üniversitesi'nde yapıldığı ortaya çıkmıştır. Ayrıca, araştırmacılar tarafından belirtilen yöntemin çoğunlukla nitel yöntem olduğu görülse de yöntemlerin belirtilmesi ile ilgili eksiklikler olduğu sonucuna varılmıştır. Çalışma grupları açısından incelendiğinde ise; makalelerde çocuklar ve eserler daha çok kullanılırken, tezlerde eğitimcilere daha çok yer verildiği görülmüştür. Sonuç olarak erken çocukluk yıllarını kapsayan dönemde piyano eğitimi ile ilgili yapılan çalışmaların, oldukça sınırlı düzeyde kaldığı görülmektedir. Alan uzmanları ve sanatçıların, verimli bir ortaklıkla; deneysel çalışmalar yaparak, etkili uygulamaya yönelik yöntemler geliştirmelerinin bu alana katkı sağlayabileceği düşünülmektedir.

Atıf Bilgisi / Reference Information

Kaptanoğlu, E. (2023). Erken Öğrenme Yıllarında Piyano Eğitimi Analysis of Leadership Styles in Institutions in the Context of Bolman and Deal's Four Framework. *Jass Studies-The Journal of Academic Social Science Studies*, 16(95), 215-226.

*Piano Education in Early Learning Years**

Assoc. Prof. Dr. Ece Kaptanoğlu

Article History

Submitted: 19.12.2022

Accepted: 15.06.2023

Published Online: 30.06.2023

Keywords

Piano Education
Beginning Piano Education
Early Learning Years
Piano Education in Early
Childhood
Content Analysis

Research Article

* This article was checked by Intihal.net. This article is under the Creative Commons license. Ethics committee approval is not required for this article.

DOI:

<http://dx.doi.org/10.29228/JASSS.66473>

Abstract

In this study, it was aimed to examine the studies on piano education in early childhood between 2000 and 2022 (August). The study is a qualitative research that adopts descriptive content analysis method. In the YÖK National Thesis Centre, Ulakbim, Tr Index databases; covering all years, using keywords such as piano/piano instruction in preschool education, piano/piano education in primary school, primary piano/piano education a total of 36 studies were examined by using the purposive sampling method. Content analyses of the theses were made according to the year they were published, graduate degrees, university/institute where they were conducted, methods, study groups, and content analyses of the articles were made according to the field, method, study groups, and interpreted according to frequency values and presented in tables. As a result of the data obtained; it was revealed that master's theses were more than proficiency in arts /doctorate theses, articles were more than theses, a maximum of studies were conducted in 2019, the majority of theses were published under the Institute of Educational Sciences, and the highest number of theses were conducted at Gazi University. In addition, although it was seen that the method specified by the researchers was mostly qualitative method, it was concluded that there were deficiencies related to the specification of methods. When analysed in terms of study groups, it was seen that children and compositions were mostly used in articles, while educators were mostly used in theses. As a result, it is seen that the studies on piano education in the period covering the early childhood years remain at a very limited level. It is thought that a fruitful partnership between experts and artists can contribute to this field by conducting experimental studies and developing methods for effective practice.

GİRİŞ

Günlük yaşamda müziğe, kontrolümüz dışında; arka planda (atmosferik) maruz kalabildiğimiz gibi, büyük kentlerde neredeyse her gün müzik icra edilen etkinlikler gerçekleşmektedir. Teknolojik gelişmelerin sağladığı kolaylıklarla, kulaklıklarından seçtikleri veya beğenilerine göre algoritmaların belirlediği müzikleri dinleyen birçok kişi ile karşılaşmak olağandır. Eski çağlardan bu yana ritüellerde, ibadet ve kutlamalarda, eğlencelerde ayrıca tedavi ve askeri amaçlarla kullanılan müziğin fonksiyonları giderek genişlemiş; tüketimsel açıdan müziğin insanlar üzerindeki etkilerinin, hatta beyin işlevleri üzerindeki etkilerin bilimsel araştırmalara konu olduğu bir duruma gelmiştir (Meister vd., 2004; Parsons vd., 2005; Seinfeld vd., 2013)

Müziğin insan yaşamındaki göz ardı edilemez önemi, eğitim süreçlerine dahil edilmesini de kaçınılmaz kılmıştır. Genel olarak üç ana kolda (genel, mesleki, özengen) incelenen müzik eğitiminin yararları birçok araştırmaya konu olmuştur. Türkiye’de mesleki müzik eğitimi; Üniversite’lerin Eğitim Fakülteleri, Güzel Sanatlar Eğitimi Bölümlerinde, Güzel Sanatlar Fakülteleri Müzik Bölümlerinde ve Devlet Konservatuvarları’nda sürdürülmektedir. Genel eğitim bağlamında; MEB müfredatlarında ilkokul/ortaokul ve lise müzik dersleri, okul öncesi eğitimde de müzik etkinlikleri vardır (MEB, 2013; MEB, 2018). Amatör (özengen) müzik eğitimi ise MEB’e bağlı ve gittikçe sayıları çoğalan özel müzik kurslarında ve özel dersler şeklinde devam etmektedir. Üniversitelerden okul öncesi eğitime kadar müzik eğitimi süreçlerinde birçok enstrüman kullanılmaktadır. Piyano hem müzik eğitimi veren kurslarda hem de geleneksel olarak bireysel yapılan özel derslerde yoğunlukla tercih edilen çalgıların başında gelmektedir (Yavçın, 2011).

Günümüzde içinde bulunduğumuz rekabet ortamı, ebeveynlerin, davranışsal ve gelişimsel faydaları sebebiyle, çocuklarını piyano eğitimine yönlendirmesine yol açmaktadır. Ayrıca yurtdışında lisans ve yüksek lisans eğitimlerine başvuru ve işe alım süreçlerinde de piyano çalma becerisi bir avantaj olarak görülmektedir. Bu durum piyano eğitimi konusunda donanımlı eğitimcilere duyulan ihtiyacı giderek arttırmaktadır. Fakat Türkiye’de mesleki eğitim veren kurumların müfredatlarında doğrudan erken çocukluk piyano pedagojisi hakkında bir ders bulunmamaktadır. Dünyanın birçok yerinde bu eksikliğin giderilmesi yönünde çalışmalar yapılmaktadır (ZiXuan and Devarajoo, 2021; Han, 2022). Bunun yanı sıra çocuklara müzik eğitimi veren nitelikli öğretmenlerin; temel piyano çalma becerileri olan, çocuk şarkılarına eşlik edebilen, doğaçlama ve deşifre yapabilen bireyler olması beklenmektedir (Yuan, 2019; Wang, 2020).

Erken çocukluk dönemi sinaptik bağların yoğun olarak olduğu bir dönemdir. Nitekim çocukların becerileri kolaylıkla edindiği ve beyin gelişiminin de çok hızlı olduğu bir dönem olarak kabul edilmektedir. Bu nedenle, özellikle bu 0-8 yaş aralığında çocuklar dış uyaranlara daha açık ve davranış değiştirme kapasiteleri daha yüksek, genel uyum açısından da daha esnekler (Barrett, 2014). Buna ek olarak erken çocukluk döneminde müzik eğitiminin çocuğun öğrenme ve gelişiminde oldukça önemli olduğu bilinmektedir (Kim and Kemple, 2011). Okul öncesi ve ilkokul yılları müzik öğrenimi için oldukça kritiktir ve öğrenme becerilerinin gelişimi için en umutlu yıllar olarak ifade edilmektedir (Snyder, 1997). Müzik eğitimi sadece sanatsal açıdan değil matematik gibi önemli akademik becerilerin öğretilmesinde de değerlidir (Costa-Giomi, 2004; Hadlock, 2018; Şendurur ve Akgül Barış, 2002). Nitekim enstrüman eğitimi de çocukların dokunsal duyarlılığını, koordinasyon ve senkronizasyon becerilerini ve düşünme süreçlerini aktif kılan bir araçtır (Huang, 2019). Bütün bunlar göz önüne alındığında çocukların yaşamında ve eğitiminde kritik rol oynayan müzik eğitiminin niteliğini geliştirmek adına bu bağlamda kanıt temelli çalışmalara ihtiyaç duyulmaktadır. Müzik eğitiminde sıklıkla kullanılan, tercih edilen bir enstrüman olan piyano ve insan hayatında kritik olan erken öğrenme yılları bir arada ele alındığında; bu çalışma kapsamında erken çocukluk döneminde piyano eğitimi konusunda genel eğilimi ortaya koymak amaçlanmıştır. Araştırmada 2000 yılından sonra, erken öğrenme yıllarında piyano eğitimini kapsayan lisansüstü tezleri; tez türü, yayın yılı, çalışma grubu, yayımlandıkları üniversite ve anabilim / bilim dalı, araştırma konularına göre, makaleleri ise yayın yılı, çalışma grubu, araştırma yaklaşımı ve araştırma konularına göre ele alınmıştır.

YÖNTEM

Bu araştırma nitel bir araştırma olup, betimsel içerik analizi yöntemi benimsenmiştir. Betimsel içerik analizi, belirlenmiş bir konu dahilinde, birbirinden bağımsız olarak yapılan, yayınlanmış ya da yayınlanmamış, bütün nitel ve nicel çalışmaların incelenip düzenlenmesi ve alandaki genel eğilimlerin belirlenmesidir (Ültay, Akyurt ve Ültay, 2021).

Çalışma Grubu

Bu çalışmada amaçlı örnekleme yöntemi kullanılmıştır. Bu örneklem seçiminde çalışma grubu belirlenirken araştırmanın amaçları doğrultusunda, araştırmacının ürettiği yargular çerçevesinde seçim yapılır (Balci, 2016). Dolayısıyla çalışma için belirlenen kriterler örneklem seçiminde önemli bir rol oynamaktadır. Bu araştırma için uygun kriterlere sahip çalışmalar araştırmanın örneklemini oluşturmaktadır. Bu kriterler ve örneklem seçim süreci, veri toplama başlığı altında ayrıntılı bir şekilde açıklanmıştır.

Verilerin Toplanması ve Analizi

Araştırmada öncelikle kapsamlı bir alanyazın taraması yapılmıştır. Alan yazın taraması için öncelikli kriterler belirlenmiştir. Araştırmanın amacı doğrultusunda erken çocukluk dönemi (0-8 yaş) eğitim yıllarını kapsayacak piyano eğitimine ilişkin kapsamlı bir çalışma havuzu oluşturulmuştur. Tarama için YÖK Ulusal Tez Merkezi, Ulakbim ve Tr Dizin kapsamındaki çalışmalar kullanılmıştır. Hem tezi hem de makalesi olan çalışmalarda sadece tezden üretilen makaleler araştırma sürecine dahil edilmiştir. Anahtar kelime olarak, okul öncesi eğitimde piyano/piyano eğitimi, ilköğretimde piyano/piyano eğitimi, ilköğretimde piyano/piyano eğitimi şeklinde aramalar gerçekleştirilmiş ve ilgili çalışmalar tespit edilmeye çalışılmıştır.

Verilerin toplanması sürecinde tarama tüm yılları kapsayacak şekilde yapılmıştır. Anahtar kelimeler belirlenmiş ve türevleri denenerak yapılmış tüm çalışmaların veri olarak değerlendirilmesine özen gösterilmiştir. İlgili veri tabanlarında kriterlere uygun toplam 47 çalışmaya ulaşılmıştır. Bu çalışmaların 11 tanesi analiz sürecine dahil edilmemiştir. Elektronik veri kaynaklarından ulaşılabilecek tüm yıllar üzerinden arama yapılmış ve 2000'li yıllar öncesi sadece 2 adet çalışmaya ulaşım sağlanabilmiştir. Yazıldıkları döneme ilişkin bir yorumlama yapmaya olanak sağlamayacağından dolayı bu 2 çalışma doğrudan analiz dışı bırakılmış ve kriter olarak 2000 yılından itibaren yapılan çalışmalar incelemeye alınmıştır. Analiz sürecine dahil edilmeyen diğer 9 çalışma, sonucu sunulmayan bildiri özetleri, bildiriler, ilgili yaş aralığına hitap etmeme gibi sebeplerden dolayı analiz sürecinden çıkarılmıştır. Elde edilen veriler üzerinden içerik analizi yapılmış, betimsel olarak frekans ve yüzdeleri tablolar halinde bulgular başlığı altında sunulmuş ve yorumlanmıştır.

Sınırlılıklar

Bu araştırma 2000-2022 (Ağustos) yılları arasında yapılmış erken öğrenme yıllarına hitap eden çalışmalar ile sınırlıdır. Bu çalışmalar YÖK veri tabanındaki yüksek lisans/doktora ve sanatta yeterlilik tezleri ile TR Dizinde yer alan makaleler ve bildiriler ile sınırlıdır.

BULGULAR

Bu başlık altında erken öğrenme yıllarını kapsayan piyano eğitimi ile ilgili yapılmış çalışmalar çeşitli değişkenler açısından incelenmiştir. Her değişken tablolarında frekans ve yüzde olarak sunulmuştur. Tablo 1'de yapılan akademik çalışmaların türlerine göre dağılımı yer almaktadır.

Tablo 1. Akademik Çalışmaların Türlerine Göre Dağılımı

Tür	Frekans (n)	Yüzde (%)
Doktora Tezi/Sanatta Y.	3	8,3
Yüksek Lisans Tezi	13	36,1
Makale	20	55,6
Toplam	36	100

Tablo 1'de görüldüğü üzere akademik çalışmaların büyük çoğunluğu makaledir (n=20). Diğer 16

çalışma ise lisansüstü tezlerden oluşmaktadır. Bu tezlerin 13'ü Yüksek Lisans Tezi kalan 3'ü ise doktora düzeyinde hazırlanmış tezlerdir. Sanatta yeterlilik tezi 1 adet olduğundan aynı düzeye karşılık gelmesi sebebi ile doktora kategorisi ile birleştirilmiştir.

Tablo 2. Tezlerin Yıllara Göre Dağılımı

Tez/Yıl	Frekans (n)	Yüzde (%)
2004	1	6,3
2006	1	6,3
2007	1	6,3
2008	2	12,5
2009	1	6,3
2010	2	12,5
2017	1	6,3
2019	5	31,53
2020	1	6,3
2021	1	6,3
Toplam	16	100

Tablo 2'de erken öğrenme yıllarında piyano eğitimini kapsayan tezlerin yıllara göre dağılımı yer almaktadır. Buna göre; 2000 yılından itibaren sunulan 16 tezin en fazla 2019 yılında olduğu görülmektedir (n=5). 2004, 2006, 2007, 2009, 2017, 2020 ve 2021 yıllarında ise konu hakkında 1'er adet tez sunulmuştur. 2010-2017 yılları arasında ise erken öğrenme yılları kapsamında piyano eğitimi ile ilgili herhangi bir teze ulaşılamadığı görülmektedir.

219

Tablo 3. Tezlerin Bağlı Oldukları Enstitüye Göre Dağılımı

Tez/Alan	Frekans (n)	Yüzde (%)
Eğitim Bilimleri Enstitüsü	14	87,5
Sosyal Bilimler Enstitüsü	2	2,5
Toplam	16	100

Tablo 3'te görüldüğü üzere sunulan lisansüstü tezlerin büyük çoğunluğu Eğitim Bilimleri Enstitüsü, Müzik Eğitimi Bölümü'ne bağlıdır (n=14). Geriye kalan 2 tanesi Sosyal Bilimler Enstitüsü, Müzik Ana Sanat Dalı'na bağlı olarak üretilmiş tezlerdir.

Tablo 4. Tezlerde Kullanılan Yönteme Göre Dağılım

Tez/Yöntem	Frekans (n)	Yüzde (%)
Nitel	9	56,25
Nicel	2	12,5
Karma	5	31,25
Toplam	16	100

Tablo 4'te 2000 yılından itibaren hazırlanmış tezlerin yöntemsel olarak dağılımı yer almaktadır. Görüldüğü üzere tezlerin büyük çoğunluğunda nitel araştırma yöntemi benimsenmiştir (n=9). Nicel araştırma yöntemi (n=2) ve karma araştırma yöntemi (n=5) kullanan çalışmaların sayısı birbirine yakındır. Dolayısıyla erken öğrenme yıllarında piyano eğitimi ile ilgili yapılan tezlerde nitel araştırma yönteminin daha çok tercih edildiği söylenebilir.

Tablo 5. Tezlerde Belirtilen Çalışma Gruplarına Göre Dağılım

Tez/Çalışma Grubu	Frekans (n)	Yüzde (%)
Eserler	2	12,5
Çocuklar	2	12,5
Eğitmciler	7	43,8
Öğretim Üyesi	1	6,3
Kurumlar	1	6,3
Çeşitli	3	18,8
Toplam	16	100

Tablo 5'te tezlerin veri toplama süreçlerinde hangi çalışma grubunun kullanıldığına ilişkin betimsel analizler yer almaktadır. Tezlerde en çok piyano eğitimi veren eğitimcilerden veri toplandığı görülmektedir (n=7). Çeşitli gruplardan toplanan veriler (n=3) yukarıdaki kategorilerden en az ikisinden veri toplayan tezleri ifade etmektedir. Sadece eserler ve çocuklar ile yapılan çalışmaların sayısı ise 2'dir. Son olarak öğretim üyeleri ve kurumlardan veri toplayan tezlerin sayısı ise 1'dir.

Tablo 6. Tezlerin Bağlı Oldukları Üniversiteye Göre Dağılımları

Tez/Üniversite	Frekans (n)	Yüzde (%)
Dokuz Eylül Üni.	2	12,5
Ankara Üni.	1	6,3
Gazi Üni.	6	37,5
İstanbul Üni.	1	6,3
İstanbul Teknik Üni.	1	6,3
Necmettin Erbakan Üni.	2	12,5
Pamukkale Üni.	3	18,8
Toplam	16	100

Tablo 6'da görüldüğü üzere yayınlanan tezlerin büyük çoğunluğu Gazi Üniversitesi'ne aittir (n=6). Gazi Üniversitesi'ne ait olan tezlerin tümü Eğitim Bilimleri Enstitüsü'ne bağlı olarak hazırlanmıştır. En çok tez yayınlanan bir sonraki üniversite ise Pamukkale Üniversitesi'dir (n=3). Ankara Üniversitesi, İstanbul Üniversitesi ve İstanbul Teknik Üniversitesi'nde ise 1'er adet lisansüstü tezi yayınlandığı görülmektedir.

Tablo 7. Makalelerin Yayın Yıllarına Göre Dağılımı

Makale/Yıl	Frekans (n)	Yüzde (%)
2009	2	10
2010	1	5
2012	2	10
2015	1	5
2017	3	15
2018	3	15
2019	4	20
2020	3	15
2021	1	5
Toplam	20	100

Tablo 7'de görüldüğü üzere lisansüstü tezlere benzer şekilde makalelerin de en fazla 2019 yılında yayınladığı görülmektedir (n=4). Takip eden yıllar 2017, 2018 ve 2020 (n=3) olarak görülmektedir. Bu durum son yıllarda erken dönemde piyano eğitimine ilişkin çalışmaların arttığına yönelik bir fikir sunabilir. 2009

yılından önce piyano eğitiminde erken çocukluk dönemine ilişkin herhangi bir makaleye rastlanmamıştır.

Tablo 8. Makale Yazarlarının Alanlarına Göre Dağılımı

Makale/Alan	Frekans (n)	Yüzde (%)
Eğitim	12	60
Güzel Sanatlar	2	10
Konservatuar	2	10
İşbirlikli çalışmalar	4	20
Toplam	20	100

Yukarıdaki tabloda makaleleri yazan araştırmacıların bağlı oldukları alanlar üzerinden bir betimsel analiz yapılmıştır. Bu doğrultuda araştırmacıların büyük çoğunluğunun Müzik Eğitimi Anabilim Dalı'na bağlı olduğunu görülmektedir (n=12). Güzel Sanatlar Fakültesi ve Konservatuvar'a bağlı araştırmacılar ise aynı oranda makale yayınlamışlardır (n=2). İşbirlikli çalışmalar tabloda yer alan iki farklı alandan araştırmacının bir araya geldiği çalışmalardır (n=4).

Tablo 9. Makalelerin Kullandıkları Yönteme Göre Dağılımları

Makale/Yöntem	Frekans (n)	Yüzde (%)
Nitel	9	45
Nicel	4	20
Derleme	7	35
Toplam	20	100

Tablo 9'da alanda yayınlanan makaleler yöntemlerine göre incelenmiştir. Bu doğrultuda erken öğrenme yıllarına yönelik piyano eğitiminde en fazla nitel yöntem (n=9) ve ardından derleme (n=4) yöntemi kullanan makalelerin yayımlandığı görülmektedir. Yapılan araştırmada karma yöntemi içeren makaleye ulaşılamamış, en az nicel yöntemi (n=4) kullanan makalelerin olduğu görülmüştür.

Tablo 10. Makalelerin Çalışma Gruplarına Göre Dağılımı

Makale/çalışma grubu	Frekans (n)	Yüzde (%)
Eserler	7	43,8
Çocuklar	7	43,8
Aile	1	6,3
Öğretim Üyesi	1	6,3
Literatür Tarama	4	20,0
Toplam	20	100

Makalelerin çalışma gruplarına göre yapılan inceleme Tablo 10'da görülmektedir. Makalelerin büyük çoğunluğu eserlerin incelenmesi (n=7) ve çocuklar (n=7) ile yapılan çalışmalardır. Aile ve öğretim üyeleri ile yapılan çalışmalar en az grup olup iki gruptan da 1'er adet çalışmaya ulaşılmıştır. Son olarak derleme çalışmalarının 4 tanesi konu ile ilgili literatür taraması şeklinde ele alınmıştır.

TARTIŞMA, SONUÇ VE ÖNERİLER

Erken öğrenme yıllarında Piyano eğitimi ile ilgili yapılan ve bu araştırmaya dahil edilen 16 lisansüstü tezin 13'ü yüksek lisans, 3'ü doktora / sanatta yeterlik çalışmasıdır. Bu durumda %81,25 oranıyla en fazla yüksek lisans tezi yapıldığı ortaya çıkmaktadır. Benzer şekilde piyano alanında yayımlanan çalışmaların büyük çoğunluğunun yüksek lisans tezi kapsamında hazırlandığı görülmüştür (İnal ve Zahal, 2020; Özer ve Onuray Eğilmez, 2021). Daha geniş kapsamda değerlendirildiğinde paralel olarak "müzik" ya

da “müzikal” sözcükleri içeren “yüksek lisans, doktora ve sanatta yeterlik” tezleri bibliyografyasında da 199 yüksek lisans, 29 doktora ve 12 sanatta yeterlik tezi yer almaktadır (Demirbatır, 2001). İnal ve Zahal (2020)’ in piyano alanında tespit ettikleri çalışmaların %67’sini tezlerin, %33’ünü ulusal makalelerden oluşturmasının aksine bu araştırmanın odaklandığı erken öğrenme yıllarında piyano eğitimi alanında yapılan çalışmalarda, makaleler (%55,6), tezlere (%44,4) oranla daha fazladır.

Erken öğrenme yıllarında piyano eğitimini kapsayan tezlerin yıllara göre dağılımında, tezlerin %31,53’ünün 2019 yılında tamamlandığı görülmektedir. Alanyazın incelendiğinde piyano alanında en fazla tezin de 2019 yılında yapılması (İnal ve Zahal, 2020), piyano eğitimi alanında ise tezlerin yıllara göre dağılımlarında yine 2019 yılının 29 çalışmayla öne çıkması (Özer ve Onuray Eğilmez, 2021), müzik öğretmenliği alanında, yüksek lisans düzeyindeki tezlerin en fazla 2019 yılında yapılmış olması (Aydınlı Gürler, 2021) da dikkat çekicidir. Konuyla ilgili makalelerin de en fazla 2019 yılında yayınladığı görülmektedir.

Bu araştırmada yapılan lisansüstü tezlerin büyük çoğunluğunun Eğitim Bilimleri Enstitüsü’ne bağlı olarak yayımlandıkları görülmüştür. Buna karşın piyano alanında yapılan tezlerin tümünün incelemesinde ise çalışmaların oldukça büyük bir kısmının Sosyal Bilimler Enstitüsü’ne bağlı olarak yapıldığı görülmüştür (Toptaş, 2013). Yapılan araştırmanın konusu gereği eğitim-öğretim süreçleri ile doğrudan ilgili olduğu için Eğitim Bilimleri Enstitülerine bağlı çalışmaların oranının yüksek çıkması olağan bir sonuç olarak düşünülebilir. Erken öğrenme yıllarında Piyano eğitimi ile ilgili yapılan tezlerde ise en fazla sayının Gazi Üniversitesi’ne ait olduğu görülmüştür. Benzer şekilde piyano dışında yapılan; üflemeli çalgılar ve viyola gibi diğer enstrümanlara yönelik yapılan taramalarda da Gazi Üniversite’sinin en çok sayıda teze sahip olduğu görülmüştür (Özay, 2020; Soycan, 2021; Üstün, 2020). Konu ile ilgili makaleler incelendiğinde de benzer şekilde Eğitim Bilimi (Müzik öğretmenliği programı) alanından akademisyenlerin, yazar olarak daha çok yer aldığı görülmüştür.

Araştırmada elde edilen sonuçlardan bir diğeri ise hem lisansüstü tezlerde hem de makalelerde araştırma yöntemi olarak nitel araştırmanın diğer yöntemlere göre daha çok kullanılmasıdır. Özer ve Onuray Eğilmez (2021) piyano ile ilgili yapılan lisansüstü tezlerde en çok anket ve görüşmenin veri toplama aracı olarak kullanıldığını ortaya koymuştur. Şen (2005) sanat eğitimi hakkında yapılan araştırmalarda en çok literatür tarama ve ikinci olarak betimsel tarama yöntemlerinin kullanıldığını belirtmiştir fakat incelenen araştırmalarda, doğrudan yöntemin belirtilmesi ile ilgili eksiklikler mevcuttur. Veri toplama süreçlerinin ayrıntılı bir şekilde değerlendirilmesi sonrasında, birçok çalışma, yöntem açısından araştırmacı tarafından gruplanmıştır. Nitekim Bedir Erişti (2017) sanat ve tasarım öğrencilerinin lisansüstü süreçlerinde yöntemsel olarak bazı sorunlarla karşılaştıklarını vurgulamış ve özellikle uygulamalı çalışmaları bilimsel bir zemine yerleştirme sürecindeki sıkıntılara dikkat çekmiştir.

Çalışma grupları açısından araştırmalar incelendiğinde makalelerde çocuklar ve eserler daha çok kullanılırken, tezlerde ise eğitimcilere daha fazla yer verildiği görülmüştür. Bu durum çalışmanın içerisinde elde edilen diğer bulgulardan olan nitel yöntemin sıklıkla kullanılmasını da destekler niteliktedir.

Sonuç olarak erken çocukluk yıllarını kapsayan dönemde piyano eğitimi ile ilgili yapılan çalışmaların oldukça sınırlı düzeyde kaldığı görülmektedir. Bu doğrultuda yapılacak olan nitelikli çalışmalara ihtiyaç vardır. Özellikle çalışmalar; eğitimcilerin görüşleri, çocuklara yönelik eserler ve yapılan çalışmaların analizi şeklinde alanyazında yer almaktadır. Ulusal alanyazında çocuklara yönelik oldukça sınırlı olan eserlerin genişletmesine yönelik hem alan uzmanları hem de sanatçılar ile ortaklaşa çalışmalar sürdürülmesi alana katkı sağlayabilir. Bu dönemde piyano eğitiminin sadece müzik eğitimi olmasının ötesinde bir alan olduğu unutulmamalıdır. Etkili uygulamalara yönelik çalışmaların artırılması beraberinde deneysel çalışmaların gelişimine olanak sağlayacak ve uzmanlar tarafından alanda verimli uygulamaların ortaya konmasına katkı sağlayacaktır.

"COPE-Dergi Editörleri İçin Davranış Kuralları ve En İyi Uygulama İlkeleri" beyanları:	
Etik Kurul Belgesi:	Bu çalışma için etik kurul onayı gerekmemektedir.
Çıkar Çatışması Beyanı:	Bu makalenin araştırması, yazarlığı veya yayınlanmasıyla ilgili olarak yazarın potansiyel bir çıkar çatışması yoktur.
Finansal Destek:	Bu çalışmanın araştırma ve yazım aşamasında herhangi kişi/kurum veya kuruluşlar tarafından finansal destek alınmadığı bildirilmiştir.
Destek ve Teşekkür Beyanı:	-
Çifte Kör Hakem Değerlendirmesi:	Dış-bağımsız
Bu makale, Creative Commons Atıf-GayriTicari 4.0 Uluslararası Lisansı ile lisanslanmıştır.	
<i>The following statements are made in the framework of "COPE-Code of Conduct and Best Practices Guidelines for Journal Editors":</i>	
Ethics Committee Approval:	Ethics committee approval is not required for this article.
Declaration of Conflicting Interests:	No conflicts of interest were reported for this article.
Financial Support:	It has been reported that this study did not receive financial support from any person/institution or organization during the research and writing phase.
Statement of Support and Acknowledgment:	-
Double-Blind Peer Review:	External-independent
<i>This article is licensed under a Creative Commons Attribution-NonCommercial 4.0 International License.</i>	

KAYNAKÇA

- Aydınlı Gürler, D. (2021). Müzik Öğretmenliği Alanında Yapılan Araştırmalar Üzerine Bir İnceleme. *Electronic Journal of Social Sciences*, 20(80), 1858-1880.
- Balcı, A. (2016). *Sosyal Bilimlerde Araştırma Yöntem, Teknik ve İlkeler*, (12. Baskı). Ankara: Pegem Akademi.
- Barrett, P., M., Cooper, M. & Teoh, A.B. (2014). When Time is of the Essence: A Rationale for "Earlier" Early Intervention. *Journal of Psychological Abnormalities in Children*, 3(4), 133-140.
- Bedir Erişti, S., D. (2017). Sanat ve Tasarım Öğrencilerinin Tez Oluşturma Sürecinde Karşılaştıkları Sorunlar ve Gereksinimlerine Dayalı Olarak Kazanması Gereken Yeterliliklerin Belirlenmesi. *Kastamonu Eğitim Dergisi*, 25(4), 1499-1514.
- Costa-Giomi, E. (2004). Effects of Three Years of Piano Instruction on Children's Academic Achievement, School Performance and Self-Esteem. *Psychology of Music*, 32(2), 139-152.
- Demirbatır, R. E. (2001). Müzik Alanı Yüksek Lisans, Doktora ve Sanatta Yeterlik Tez Bibliyografyası. *Uludağ Üniversitesi Eğitim Fakültesi Dergisi*, XIV(1), 123-141.
- Hadlock, C. (2018). School of rock: The Relationship Between Music Training and Academic Achievement. *Intuition: The BYU Undergraduate Journal of Psychology*, 13(2), 1-13.
- Han, L. (2022). "Exploration on Piano Teaching Reform of Preschool Education Specialty under the

- Background of Educational Informatization", 3rd International Conference on Language, Art and Cultural Exchange, May, Luoyang, China.
- Huang, X. (2019). On The Role of Art Education in Cultivating College Students' Personality and Innovativeability. *International Journal of Social Sciences in Universities*, 50(5), 40-43.
- İnal, İ. ve Zahal, O. (2020). "Piyano Alanında Yayımlanan Ulusal Tez ve Makaleler Üzerine Bir İçerik Analizi Çalışması (1987-2020)", VI. Uluslararası Müzik ve Dans Kongresi, 30-31 Ekim, Alanya.
- Kim, H. K. & Kemple, K. M. (2011). Is Music an Active Developmental Tool or Simply A Supplement? Early Childhood Preservice Teachers' Beliefs About Music. *Journal of Early Childhood Teacher Education*, 32(2), 135-147.
- MEB (2013). *Okul Öncesi Eğitim Programı*, Ankara: MEB Yayınları
- MEB (2018). *Müzik Dersi Öğretim Programı*, Ankara: MEB Yayınları
- Meister, I. G., Krings, T., Foltys, H., Boroojerdi, B., Müller, M., Töpfer, R. & Thron, A. (2004). Playing Piano in the Mind--an fMRI Study on Music Imagery and Performance in Pianists. *Cognitive Brain Research*, 19(3), 219-228.
- Özay, S. (2020). Türkiye'de Viyola Alanında Yazılmış Lisansüstü Tezler. *OPUS Uluslararası Toplum Araştırmaları Dergisi*, 16 (Eğitim ve Toplum Özel sayısı), 6344-6361.
- Özer, Z. ve Onuray Eğilmez, H. (2021). Türkiye'de Piyano Eğitimi Alanında Yapılan Lisansüstü Tezlerin Eğilimlerinin Belirlenmesi. *Ondokuz Mayıs Üniversitesi Eğitim Fakültesi Dergisi*, 40(1), 291-316.
- Parsons, L. M., Sergent, J., Hodges, D. A. & Fox, P. T. (2005). The Brain Basis of Piano Performance. *Neuropsychologia*, 43(2), 199-215.
- Seinfeld, S., Figueroa, H., Ortiz-Gil, J. & Sanchez-Vives, M. V. (2013). Effects of Music Learning and Piano Practice on Cognitive Function, Mood and Quality of Life in Older Adults. *Frontiers in Psychology*, 4, 810.
- Snyder, S. (1997). Developing Musical Intelligence: Why and How. *Early Childhood Education Journal*, 24(3), 165-171.
- Soycan, M. (2021). Türkiye'de 2010-2020 Yılları Arasında Yapılan Flüt Konulu Lisansüstü Tezlerin İncelenmesi: İçerik Analizi. *Gazi Üniversitesi Gazi Eğitim Fakültesi Dergisi*, 41(3), 2153-2187.
- Şen, Ü. S. (2005). Sanat Eğitiminde Bilimsel Araştırma Yöntemlerinin Kullanılması. *Atatürk Üniversitesi Sosyal Bilimler Enstitüsü Dergisi*, 5(1), 343-360.
- Şendurur, Y. ve Akgül Barış, D. (2002). Müzik Eğitimi ve Çocuklarda Bilişsel Başarı. *Gazi Üniversitesi Eğitim Fakültesi Dergisi*, 22(1), 165-174.
- Toptaş, B. (2013). Türkiye'de Piyano Üzerine Yapılmış Lisansüstü Çalışmalar. *The Journal of Academic Social Science Studies*, 6(3), 715-728.
- Ültay, E., Akyurt, H. ve Ültay, N. (2021). Sosyal Bilimlerde Betimsel İçerik Analizi. *IBAD Sosyal Bilimler Dergisi*, (10), 188-201.
- Üstün, H. (2020). Türkiye'de Üfleli Çalgılar Alanında Yazılmış Lisansüstü Tezlerin İncelenmesi. *Balkan Müzik ve Sanat Dergisi*, 2(1), 26-41.
- Wang, Q. (2020). Reform of Piano Teaching in Preschool Education Based on Employment Demand. *North Music*, 1002-767X, 222-224.
- Yavçın, A. N. (2011). *İlköğretim Öğrencilerinin Özgen Çalgı Eğitimi Konusundaki Yönelimlerinin Belirlenmesi*, Yayınlanmamış Doktora Tezi, Marmara Üniversitesi Eğitim Bilimleri Enstitüsü, İstanbul.
- Yuan, D. (2019). Theleading Role of Vocal Music Skills In Preschool Education Professional Playing And Singing. *Modern Music*, 1007-2233, 48-49
- ZiXuan, L. & Devarajoo, K. (2021). The Strategies of Teaching Basic Piano Courses For Preschool Education Major in China. *International Journal of Infrastructure Research and Management*, 9(2), 20-33.

EKLER

Ek 1: Araştırmada İncelenen Lisansüstü Tezler

- Akbulut, E. (2010). *Başlangıç Piyano Eğitimi İçin Düzenlenmiş Türk Ezgileri*, Yayınlanmamış Doktora Tezi, İstanbul Teknik Üniversitesi Sosyal Bilimler Enstitüsü, İstanbul.
- Akpınar, U. (2009). *Suzuki Piano School Volume I" Okul Öncesi Dönem Piyano Eğitimine Başlangıç Metodunun Hedef ve Hedef Davranışlar Açısından İncelenmesi*, Yayınlanmamış Yüksek Lisans Tezi, Gazi Üniversitesi Eğitim Bilimleri Enstitüsü, Ankara.
- Atalay, N. (2019). *Başlangıç Piyano Eğitiminde Dört El Çalışmalarının Öğrenci Başarı ve Motivasyonuna Yönelik Öğretmen ve Öğrenci Görüşleri*, Yayınlanmamış Yüksek Lisans Tezi, Gazi Üniversitesi, Eğitim Bilimleri Enstitüsü, Ankara.
- Avcı, A. (2018). *7-9 Yaş Arası Çocuklar İçin Animasyon Destekli Piyano Öğretim Yöntemi*, Yayınlanmamış Doktora Tezi, Dokuz Eylül Üniversitesi Eğitim Bilimleri Enstitüsü, İzmir.
- Baş, K. (2020). *Çocuklar ve Gençler İçin Hazırlanmış Piyano Albümlerinin Taranması ve Analizi*, Yayınlanmamış Yüksek Lisans Tezi, Gazi Üniversitesi, Eğitim Bilimleri Enstitüsü, Ankara.
- Bayırlı, M. (2022). *Özengen Müzik Eğitimi Kurumlarındaki Piyano Eğitimcilerinin Piyano Öğretimine Yönelik Görüşleri*, Yayınlanmamış Yüksek Lisans Tezi, Pamukkale Üniversitesi Eğitim Bilimleri Enstitüsü, Denizli.
- Baylan, B. (2021). *İstanbul' daki MEB' e Bağlı Özengen Müzik Eğitimi Veren Kurumların Çok Yönlü İncelemesi*, Yayınlanmamış Yüksek Lisans Tezi, Necmettin Erbakan Üniversitesi Eğitim Bilimleri Enstitüsü, Konya.
- Bekan, T. (2019). *Okul Öncesi Dönemde Piyano Eğitiminde Karşılaşılan Problemler ile İlgili Öğretmen Görüşleri*, Yayınlanmamış Yüksek Lisans Tezi, Pamukkale Üniversitesi Eğitim Bilimleri Enstitüsü, Denizli.
- Çalışkan, G. (2019). *Piyano Dersi Alan İlkokul Öğrencilerinin Akademik Başarılarına İlişkin Öğretmen Görüşlerinin Belirlenmesi*, Yayınlanmamış Yüksek Lisans Tezi, Necmettin Erbakan Üniversitesi Eğitim Bilimleri Enstitüsü, Konya.
- Ersoy, K. S. G. (2010). *Altı Yaş Çocuklarının Piyano Eğitimine Hazırlanmalarında Kullanılan Yöntemlerin İncelenmesi*, Yayınlanmamış Yüksek Lisans Tezi, Ankara Üniversitesi Eğitim Bilimleri Enstitüsü, Ankara.
- Göğüş, C. (2007). *Mesleksel Müzik Eğitimi Veren Kurumlarda Ulusal Müzik Kültürüne Dayalı Başlangıç Piyano Eğitimine İlişkin Öğretmen Görüşleri (Ankara İli Örneği)*, Yayınlanmamış Yüksek Lisans Tezi, Gazi Üniversitesi Eğitim Bilimleri Enstitüsü, Ankara.
- İşıkdemir, B. (2017). *6-11 Yaş Çocuklara Yönelik Başlangıç Piyano Metotlarının İncelenmesi ve Piyano Eğitimcilerinin Görüşleri*, Yayınlanmamış Yüksek Lisans Tezi, Pamukkale Üniversitesi Eğitim Bilimleri Enstitüsü, Denizli.
- İşıkdemir, T. (2019). *5-6 Yaş Çocukların Piyano Eğitiminde Karşılaşılan Sorunlar ve Eğitimci Görüşleri*, Yayınlanmamış Yüksek Lisans Tezi, Pamukkale Üniversitesi Eğitim Bilimleri Enstitüsü, Denizli.
- Kaynak, T. (2004). *Okulöncesi Çocuklara Yönelik Piyano Metotlarının İncelenerek Kullanılma Durumlarının Saptanması*, Yayınlanmamış Yüksek Lisans Tezi, Gazi Üniversitesi, Eğitim Bilimleri Enstitüsü, Ankara.
- Modiri, I. G. (2009). *Okul Öncesi Dönemi 60-72 Aylık Çocuklar İçin Çoklu Zekâ Kuramına Göre Düzenlenmiş Bir Müzik Eğitimi ve Bireysel Enstrüman Eğitimi Programı Geliştirilmesi: Piyano Eğitimi Örneği*, Yayınlanmamış Doktora Tezi, Marmara Üniversitesi Eğitim Bilimleri Enstitüsü, İstanbul.
- Özçelebi, B. (2008). *5-6 Yaş Grubu Piyano Eğitimi Gören ve Piyano Eğitimi Görmeyen Çocukların Motor Becerilerinin Karşılaştırılması*, Yayınlanmamış Yüksek Lisans Tezi, Gazi Üniversitesi Eğitim Bilimleri Enstitüsü, Ankara.
- Özyazıcı, F. (2019). *Piyano Eğitiminin İlk Beş Yılı İçin; Seçilmiş Repertuvar ve Metotlar Işığında Uygulanabilecek*

- Pedagogik Yöntemler, Sanatta Yeterlik Tezi, İstanbul Üniversitesi Sosyal Bilimler Enstitüsü, İstanbul.*
- Ünal, İ. (2006). *6-8 Yaş Çocukları İçin Piyano Eğitimi Veren Kurumlarda Öğretmenlerin Başlangıç Aşamasında, Piyano Öğretim Yöntemlerinden Biri Olarak Yaratıcı Dramaya İlişkin Görüşleri, Yayınlanmamış Yüksek Lisans Tezi, Dokuz Eylül Üniversitesi Eğitim Bilimleri Enstitüsü, İzmir.*
- Ek 2: Araştırmada İncelenen Makaleler**
- Akbulut, E. C. Ü. & Aşkın, C. (2019). 20. Yüzyıl Türk Bestecilerinin Çocuklar ve Başlangıç Piyano Öğrencileri İçin Besteledikleri Eserler, *Akademik Sosyal Araştırmalar Dergisi*, 98, 38-47.
- Baş, K. & Tecimer, B. (2019). Samuel Maykapar'ın Çocuklar / Gençler İçin Bestelediği Piyano Eserleri. *The Journal of Academic Social Science Studies*, 7(98), 331-341.
- Burak, S., Sezen, H. & Yalhoğlu, D. (2020). 4-6 Yaş Çocukların Piyano Eğitiminde Kullanılan Öğretim Yöntemlerine İlişkin Uzman Piyano Eğitimcilerinin Görüşleri. *Fine Arts*, 15(2), 127-153.
- Çağlak, T. & Ercan, N. (2017). Başlangıç Piyano Metotlarının İncelenmesi. *Electronic Turkish Studies*, 12(6), 123-136.
- Develi, M., Şahin, P., ve Öztürk, F. G. (2020). "Denes Agay's Learning to Play Piano I" Başlangıç Piyano Metodunun Hedef ve Hedef Davranışlar Yönünden İncelenmesi. *Turkish Studies-Educational Sciences*, 15(6), 4117-4136.
- Doğan, C. & Tecimer, B. (2018). Anasınıfı Çocukları İçin Müziksel Kavram ve Becerileri Kazandırmaya Yönelik Piyano Destekli Müzik Etkinlikleri. *The Journal of Academic Social Science Studies*, 70, 119-134
- Doğan, C. & Tecimer, B. (2018). Anasınıfına Devam Eden Çocukların Matematiksel Akıl Yürütme Becerilerine Piyano Destekli Müzik Etkinliklerinin Etkisi. *E-Kafkas Journal of Educational Research*, 6(3), 13-33.
- Eğilmez, H. O. (2009). Piyano Eğitimi Başlangıç Aşamasında 6-8 Yaş Çocukları İçin Kullanılması Öngörülen Öğrenmeyi Hızlandırıcı ve Pekiştirici Görsel Çalışmalar. *Uludağ Üniversitesi Eğitim Fakültesi Dergisi*, 22(1), 71-88.
- Eğilmez, H. O. (2012). Teaching Activities Directed Towards the Beginning Stage in Piano Education: Visualizing, Dramatizing, Associating With Life. *Çukurova University Faculty of Education Journal*, 41(2), 67-75.
- Ertem, A. & Tecimer, B. (2021). Okul Öncesi Piyano Metotlarının Erken Çocukluk Dönemi Gelişim Basamakları Açısından İncelenmesi. *Güzel Sanatlar Enstitüsü Dergisi*, 27(47), 338-361.
- Güven, D. E., Çevik, D. B., Canbey, E. G., ve Snapper, E. K. (2012). Çocuklara Yönelik Piyano Eğitimi Başlangıç Metotları Üzerine Bir Değerlendirme. *Journal of Research in Education and Teaching*, 1(2), 158-164.
- Halvaşi, B. (2017). İlköğretim Düzeyi 1. ve 2. Sınıf Çocuklarına Yönelik Başlangıç Düzeyinde Yeni Bir Piyano Öğretim Tekniğinin Geliştirilmesi. *İlköğretim Online*, 16(4), 1908-1916.
- Halvaşi, B. (2017). Okul Öncesi Çocuklarının Piyano Eğitim Metotları Üzerine Bir Gözlem ve Değerlendirme. *Uluslararası Türkçe Edebiyat Kültür Eğitim Dergisi*, 6(4), 2788-2798.
- Karakuş, Z. & Tufan, E. (2018). Başlangıç Piyano Eğitiminde Dört El Kullanımının Önemi. *Online Journal of Music Sciences*, 3(2), 122-149.
- Kurtuldu, M. K. (2010). İlköğretim Çağı Piyano Eğitiminde Tekerleme Yoluyla Nota Öğretiminin Kullanılabilirliği. *Türk Eğitim Bilimleri Dergisi*, 8(3), 759-775.
- Pamukçu, S. S. & Özer, M. C. (2015). Çocuklarda Piyano Başlangıç Yaşı ve Müzik Eğitiminde Kullanılan Yöntemlerin Değerlendirilmesi. *EÜ Devlet Türk Musikisi Konservatuvarı Dergisi*, 7, 29-38.
- Tarkum, G. (2019). Okul Öncesi ve Okul Çağındaki Öğrencilerin İlk Aşama Piyano Eğitimi Sürecinin İncelenmesi. *Balkan Müzik ve Sanat Dergisi*, 1(2), 77-84.
- Tekin Gürgen, E. (2018). Piyano Öğrenme Sürecinde Ebeveyn Katılımı: Özerklik Desteği. *Journal of International Social Research*, 11(61), 707-715.

19. Yüzyılda Batı'da Görünmez Bir Cinsiyetin Var Olma Mücadelesi ve "Yeni Kadın"ın Doğuşu*

Dr. Öğretim Üyesi Arzu Arslan

ORCID ID: <https://orcid.org/0000-0001-9231-934X>

Giresun Üniversitesi, Şebinkarahisar Meslek Yüksekokulu, Tasarım Bölümü, Giresun- TÜRKİYE

Prof. Dr. Banu Hatice Gürcüm

ORCID ID: <https://orcid.org/0000-0001-9687-9598>

Ankara Hacı Bayram Veli Üniversitesi, Sanat ve Tasarım Fakültesi, Tekstil Tasarımı Bölümü, Ankara - TÜRKİYE

Makale Geçmişi

Geliş: 22.08.2022

Kabul: 10.06.2023

On-line Yayın: 30.06.2023

Anahtar Kelimeler

On Dokuzuncu Yüzyıl

Cinsiyet

Modernizm

Yeni Kadın

Değişim

Derleme Makalesi

* Bu makale, İntihal.net tarafından taranmıştır. Bu makale, Creative Commons lisansı altındadır. Bu makale için etik kurul onayı gerekmemektedir.

DOI:

<http://dx.doi.org/10.29228/JASSS.64216>

Öz

On dokuzuncu yüzyıl Batılı kadınların hayatlarında önemli değişimlerin yaşandığı bir yüzyıldır. Sanayi Devrimi öncesi yalnızca ev, aile ve çocuklarının bakımlarından sorumlu olan kadın, devrim sonrası fabrikalarda çalışmaya başlamıştır. Çalışma şartlarındaki olumsuzluklar ve emeğin dengesiz ücretlendirilmesi, kadınların işverenlere yönelik karşı tavır geliştirmelerine neden olmuş, çalışan pek çok kadın bir araya gelerek temel hak ve özgürlükler kapsamında mücadeleler vermiştir. Kadınların bu karşı duruşlarına, yüzyılın sonlarına doğru yaşanan modernizm de katkı sağlamış, geleneksel toplumun kurallarını ve yapılarını sorgulatarak her alanda değişimi zorlamıştır. Olumsuz çalışma koşulları ve modernizm kadınlar tarafında cinsiyete bağlı ayrımcılığı gündeme getirmiş, kadınların her alanda görünmez olmalarına neden olan, bu yönüyle temel haklar olarak nitelendirilen oy kullanma hakkı, istihdam olanakları ile çalışma koşullarının iyileştirilmesi, eğitim hakkı ve kadınların yasalarla haklarının korunması yönünde reformları başlatmıştır. Bu mücadeleler kadınların var olan kimliklerini ve benlik duygularını dönüştürme uğratmış, yüzyılın sonlarına doğru Yeni Kadın'ın ortaya çıkmasını sağlamıştır. Bu noktadan hareketle bu araştırmanın amacı, on dokuzuncu yüzyılda Sanayi Devrimi ve modernizmle birlikte kadınların temel hak ve özgürlükler kapsamında verdikleri mücadeleler sonucunda ortaya çıkan "Yeni Kadın"ı tanıtmayı amaçlayan bir derleme araştırmasıdır. Çalışmada öncelikle on dokuzuncu yüzyılda Batılı kadınların toplumdaki statüleri ve konumları, iki toplumsal değişim etkeni etrafında, Sanayi Devrimi ve modernizm üzerinden ele alınmıştır. Devamında, bu iki toplumsal olayın kadınlar üzerinde yarattığı değişimlerden yola çıkarak oy kullanma hakkı, istihdam olanakları, eğitim hakkı ile yasalarda reform talepleriyle ilgili verdikleri mücadeleler ayrı başlıklar altında incelenmiştir. Sonrasında, yüzyılın sonlarında ortaya çıkan Yeni Kadın'ın kim olduğu, değişim ile temsil ettiği yönleri açıklanmıştır. Çalışma sonucunda on dokuzuncu yüzyılda Batılı kadınların bazı ülkelerde oy kullanma hakkını elde ettiği ancak bu hakkın yasalarla güvence altına alınmadığı, istihdam olanaklarında karar verici mesleklerden olabildiğince uzak tutularak daha çok ev ve annelikle ilişkilendirilen meslekler ile fabrikalarda ve çeşitli işlerde işçi statüsünde tutuldukları belirlenmiştir. Eğitim hakkı mücadelesinde kısmen de olsa başarı elde ederek yükseköğrenime dahil oldukları ancak mesleki eğitimden uzak tutuldukları, kadınların haklarının yasalarla korunması yönünde reformlar yapılmasını sağlayarak özellikle boşanma ve mal paylaşımında ciddi yasal reformlar gerçekleştirdikleri görülmüştür. Bütün bu olumlu gelişmeler yüzyılın sonlarında kadının sorun olarak gündeme gelmesine neden olsa da Yeni Kadın'ın verdiği mücadelelerin ve elde ettiği başarıların günümüz kadınlarına örnek olduğu sonucuna varılmıştır.

Atıf Bilgisi / Reference Information

Arslan, A. & Gürcüm, B. H. (2023). 19. Yüzyılda Batı'da Görünmez Bir Cinsiyetin Var Olma Mücadelesi ve "Yeni Kadın"ın Doğuşu. *Jass Studies-The Journal of Academic Social Science Studies*, 16(95), 227-252.

*The Struggle for the Existence of an Invisible Gender in the West in the 19th Century and the Birth of the "New Woman"**

Asst. Prof. Dr. Arzu Arslan

Giresun University, Şebinkarahisar Vocational High School, Department of Design, Giresun – TÜRKİYE

Prof. Dr. Banu Hatice Gürcüm

Ankara Hacı Bayram Veli University, Faculty of Arts and Design, Department of Textile Design, Ankara – TÜRKİYE

Article History

Submitted: 22.08.2022

Accepted: 10.06.2023

Published Online: 30.06.2023

Keywords

Nineteenth Century

Gender

Modernism

New Woman

Change

Review Article

* This article was checked by Intihal.net. This article is under the Creative Commons license. Ethics committee approval is not required for this article.

DOI:

<http://dx.doi.org/10.29228/JASSS.64216>

Abstract

The nineteenth century was a century in which significant changes were experienced in the lives of Western women. Women, who were only responsible for the care of the home, family and children before the Industrial Revolution, started to work in factories after the revolution. The negativities in working conditions and the unbalanced remuneration of labor caused women to develop an attitude towards employers, and many working women came together and struggled within the scope of fundamental rights and freedoms. The modernism experienced towards the end of the century also contributed to this opposition of women, and forced change in every field by questioning the rules and structures of traditional society. Negative working conditions and modernism brought gender-based discrimination to the agenda on the part of women, and initiated reforms in the direction of the right to vote, improvement of employment opportunities and working conditions, the right to education and the protection of women's rights by law, which cause women to be invisible in all areas and which are considered as fundamental rights in this respect. These struggles transformed women's existing identities and sense of self, and led to the emergence of the New Woman towards the end of the century. From this point of view, this research is compilation research that aims to introduce the "New Woman", which emerged as a result of the struggles of women within the scope of fundamental rights and freedoms in the nineteenth century with the Industrial Revolution and modernism. In the study, first of all, the status and position of Western women in the society in the nineteenth century are discussed through the Industrial Revolution and modernism, which are two factors of social change. Afterwards, based on the changes that these two social events caused on women, their struggles regarding the right to vote, employment opportunities, the right to education and the demands for reform in the laws were examined under separate headings. Afterwards, who the New Woman, who emerged at the end of the century, is and the aspects she represents with change are explained. As a result of the study, it was determined that in the nineteenth century, Western women obtained the right to vote in some countries, but this right was not guaranteed by law, and they were kept in the worker status in occupations associated with home and motherhood, and in factories and various jobs, by being kept away from decision-making professions in terms of employment opportunities. It has been seen that they have been partially successful in the struggle for the right to education and they have been included in higher education, but they were kept away from vocational education, and they carried out serious legal reforms, especially in divorce and property division, by ensuring that women's rights were protected by law. Although all these positive developments caused women to come to the fore as a problem at the end of the century, it was concluded that the struggles and successes of the New Woman set an example for today's women.

GİRİŞ

Değişim, zorlu ve sancılı bir süreçtir. Toplumların yüzlerce yıllık birikimleriyle oluşturdukları gelenek ve görenekler kadın ve erkek rollerini belirlemekte, bu roller de kadın ve erkeğin gerek toplum içinde gerekse aile içindeki konumlarını, haklarını, sınırlılıklarını ve yaşam biçimlerini şekillendirmektedir. Bu rolleri biçimlendiren kural ve kaideleri yerinden oynatmaya çalışmak, zor ve zahmetli mücadelelerin yaşanmasını da gerekli kılmıştır. Küçükbatur, toplumdaki değişim süreçlerinin hangi tür değişimleri beraberinde getirdiğinin ortaya konulması, izlenmesi ve yönlendirilmesinin “toplumsal yaşamın koşulları üzerinde denetim kurma becerisine sahip toplumlarda önemli bir sorun” oluşturduğunu belirtmekte, değişimin çok yönlü bir hareketlilik olduğuna dikkat çekmektedir (2013: 416). Bu bakış açısıyla dünya genelinde bazı toplumlarda yaşanan toplumsal hareketler veya devrimlerin doğrudan veya dolaylı sonuçları, toplumların düşünce yapılarını ve yaşama bakış açılarını sorgulatmış, geliştirmiştir. Bu değişimler de toplumda kadın ve erkeğin konumu ile rollerinin her defasında yeniden tartışmaya açılmasına neden olmuştur. Bu bağlamda bu araştırma Batılı kadınların on dokuzuncu yüzyıla kadar tam manasıyla elde edemedikleri temel hak ve özgürlüklerden, modernizmin getirdiği değişim rüzgarından, bu rüzgârdan güç alarak verilen mücadelelerden ve bu sürecin sonunda elde edilen haklardan hareketle “Yeni Kadın” üzerine odaklanmaktadır.

Kökene itibariyle Latince bir kelime olan modo “şimdi, şu an” anlamında olup, 10. yüzyılda yaygınlık kazanan modernus kelimesini türetmiştir. Modern kelimesi ise modo kökeninden türetilmiş, modernus kelimesinden gelmekte olan bir sıfattır. Modern terimi bir şeyin zamanına dikkat çekmek için kullanılmaktadır. Modernlik toplumsal yapı içinde kültür vs. karşılık bulurken, modernite devlet, hukuk gibi bazı üst kurumları ifade etmekte, eskiden yeniye geçişi ifade etmektedir (www.eksisozluk.com). Yani “gelenek ile karşıtlık ve ondan kopuşun; bireysel, toplumsal ve politik yaşam alanlarının tamamındaki dönüşümü ya da değişimi” kastetmektedir (www.tr.wikipedia.org/). Modern kelimesinden türetilen modernleşme ise “o çağ içinde yaşanan ekonomik, siyasî, toplumsal değişime” karşılık gelmektedir (Aypek Arslan & Şengül, 2022: 2). Modernizm de 19. yüzyılda edebiyat, sanat, sosyal faaliyetler ile gündelik yaşamın anlamını kaybettiği düşüncesiyle ortaya çıkan, toplumları ve yapılarını derinden etkileyen süreç olarak tanımlanmaktadır (www.tr.wikipedia.org, 2022).

Modernizm yeni bir dünya fikrini, kültürel bir ilerlemeyi ve yeni bir yaşam biçimini ifade etmesinin (Yıldırım, 2009: 381) yanı sıra, bilime yönelik yeni bir bakış açısını, yeni bir siyasal düzen içerisinde yenilikçi bir iktisadi düşünce yapısı ve ahlaki anlayışı (Cihan, 2018: 270) ortaya koymaktadır. Bu noktada modernizm olguculuk, akılcılık, insanın özerkliği ve bilginin evrenselliği ilkelerini benimsemektedir (Yıldırım, 2009: 381). Bu tanımdan hareketle modern insan, en yaygın anlamıyla cinsiyet ayrımı gözetilmeksizin özgür ve bağımsız şekilde kendi başına düşünebilen, kendisiyle ilgili kararları alabilen ve aldığı kararları eyleme dökme yeterliliğine ve olgunluğuna sahip insandır. 19. yüzyılda yaşadığı ev dışında topluma karışamayan, bir işte çalışamayan, yasalar önünde hak yoksunluğuna maruz kalan, eğitim görmeyerek kısmen de olsa vasıfsızlaştırılan dolayısıyla erkeğe göre daha güçsüz bir karaktere dönüştürülen kadın, toplumda yalnızca bir üreme aracı olarak görülmüştür. Kadına biçilen bu rolün temel nedenini Tural “toplumsal cinsiyet rolüne” bağlamaktadır (1990, Aktaran: Günay, Aksoy & Bener, 2016: 4). Toplumsal cinsiyet biyolojinin kodladığı maddi bedenlere manevi anlamlar yükleyerek onları kültürel olarak tanımlamak ve ayırmaktır (Bingöl, 2014: 108). Bu argümanlar doğrultusunda çalışma kapsamında öncelikle on dokuzuncu yüzyılda Batılı kadınların toplum içindeki statüleri ortaya konmuş, cinsiyet temelli ayrımcılığın zeminini oluşturduğu düşünülen oy kullanma hakkı, istihdam ve çalışma imkanları, eğitim hakkı ve haklarının yasalarla korunması konularında verdikleri mücadeleler irdelenerek elde ettikleri kazanımlar hakkında bilgi verilmiştir.

Araştırmada tarihin her döneminde popüler olan, zamanın değerleri içinde farklı anlamlar yüklenen, idealleştirilen ve görselleştirilen ideal kadın figürünün kadın sorununa nasıl dönüştüğü hakkında bilgi verilerek yüzyılın sonlarına doğru ortaya çıkan Yeni Kadın ve kimliği kadınların mücadele verdikleri konu başlıkları etrafında analiz edilmiştir. Modernizmle birlikte kadınlar birey olarak var olma, siyasal ve sosyal kimlik noktasında kabul görmeyi talep etmişler, ekonomik, siyasal, sosyal ve kültürel değişimlerin sonuçlarından faydalanmışlardır. Bu bağlamda bu araştırmanın amacı, on dokuzuncu yüzyılda modernizmle birlikte kadınların temel hak ve özgürlükler kapsamında verdikleri mücadeleler sonucunda ortaya çıkan Yeni Kadını ve kimliğini tanıtmayı amaçlayan bir derleme yapmak olarak belirlenmiştir. Bu derlemenin sunulduğu yazı şu şekilde planlanmıştır. Giriş bölümünü takip eden ikinci bölümde toplumsal yapı kavramı etrafında rol ve cinsiyet ilişkileri açıklanarak birbirleri üzerindeki etkileri tanımlanmıştır. Üçüncü bölümde Batı toplumlarında kadının konumu açıklanmış, dördüncü bölümde Sanayi Devrimi ve modernleşen toplum hayatı, kolaylaşan seyahat imkanları ile eğitilmiş kadınların hak talebiyle sosyal bir akım olarak yükselen feminizmle birlikte kadınların verdikleri oy hakkı, istihdam olanakları, yasal düzenleme talepleri ile eğitim hakkı mücadeleleri ayrı başlıklar altında irdelenmiştir. Beşinci bölümde tüm bu mücadeleler sonucunda ortaya çıkan *Yeni Kadın'ın* özellikleri, yaşadığı zorluklar ile kadınlarda yarattığı değişim ve farkındalıklar açıklanmıştır. Sonuç bölümünde çalışmada sunulan bilgiler değerlendirilmiş ve yorumlanmıştır.

1. TOPLUMSAL YAPI, ROL VE CİNSİYET İLİŞKİSİ

İnsanlar bireysel farklılıklarına rağmen toplumla birlik olmayı, topluma uygun bir kimlik oluşturmayı, her toplumun kendine özgü davranış, düşünce ve yaşayış biçimlerine uygun şekilde hareket etmeyi toplumsallaşma sürecinde öğrenmektedir (Çoştu, 2009: 118). Bundan dolayı sosyoloji bilimi de toplumları derinlemesine incelenmeye aldığı zaman toplumsal yapı kavramının üzerinde önemle durmaktadır (Güzel, 2006: 87). Kemerlioğlu (1982: 5) Linton'dan yaptığı alıntıda toplumsal yapı kavramını, insanlarla insanlar ve insanlarla toplum arasındaki karşılıklı ilişkileri denetim altında tutan ideal durumların bütünü olarak tanımlarken (Aktaran: Bostancı Ege, 1998: 3), Levi Strauss bireyin düşüncesinin bir örneği, Radcliffe Brown bireyin duyu organlarıyla algıladığı şey olarak ifade etmektedir (Sayın 1993: 1-16, Aktaran: Güzel, 2006: 87). Bazı çalışmalar toplumsal yapı kavramını bireylere atfedilen roller ve bu rollerin doğurduğu ilişkilerden oluşan aktif bir bütün şeklinde ifade ederken, Yeygel bu kavramın aynı zamanda iletişim şekilleri, teknolojiye yaşanan yenilikler, kültürel yapı, siyaset, yaşam biçimleri, bireysel ilişkiler, ekonomik yapı etrafında insanın iç içe olduğu pek çok alanda yaşanan derinlemesine değişimler ve bu değişimler karşısında geliştirdiği yeni bakış açılarıyla da ele alınması gerektiğine dikkat çekmektedir (2006: 196).

Toplumsal yapı kavramını Fransız sosyolog Émile Durkheim ortaya atmış, iki farklı sosyal yapı temelinde köy ve kent tipi bir yapıdan söz etmiştir. Bazı düşünürler değişen sosyal yapının kentli bir yapıya dönüşümünü açıklayabilmek için Sanayi Devrimi öncesi köy yaşamını inceleyerek değişen unsurlar ile değişime neden olan unsurları belirlemeye çalışmışlar ve araştırmalarının sonucunda Sanayi Devrimi'nin yeni toplumsal yapının meşruluk kazanmasında bir ara değişken olduğu sonucuna varmışlardır (Güzel, 2006: 87).

Sanayi Devrimi, toplumlar tarafından kabul gören pek çok kuralı kökten etkilemiş, toplumsal yapıyı eritmiş ve yeni toplumsal sınıfların oluşmasına neden olmuştur. İnce (2017: 297) toplumsal sınıfların sanayi toplumlarında bir gereklilik olarak kendiliğinden ortaya çıkan bir gerçeklik olduğunu belirtmektedir. Yazara göre toplumların üretim süreçlerinde aynı görev ve sorumluluklara sahip kişiler toplumların belirli gerçeklerini yansıtmakta ve toplumsal sınıfları oluşturmaktadır. Farklı bir bakış açısıyla İnce'yi destekleyen Erkan (1991: 195) da Batı toplumlarında görülen feodal ve kapitalist

sistemlerde üretimin temel araçlarının mülkiyet haklarının, toplumların varlıklı kesimlerine ait olmasının karar verme ve yönetimde söz sahibi olma konularında temel unsur olduğunu, bu durumun da toplumlarda sınıflaşmaya yol açtığını belirtmiştir (Aktaran: Çataloluk, 2008: 74).

Toplumlarla çeşitli sosyal olayların sonuçlarıyla yaşanan değişimlerin etrafında oluşan toplumsal sınıflar, bireylere aynı zamanda bir statü tayin etmekte, bu statü de gereklilikleri doğrultusunda insanlara çeşitli roller yüklemektedir. Bostancı Ege (1998: 3)'nin Linton'dan yaptığı alıntıya göre rol ve statü birbirinden ayıramamaktadır. Ceylan (2011: 93) da Bostancı Ege'yi destekler nitelikte statüler arasında hiyerarşiden söz etmekte, statünün "kendini işgal edeni niteleyen ve belirleyen bir özelliğe sahip" olduğunu, hatta statü sahiplerinin kendi kişilik özellikleri doğrultusunda statüye yeni bir biçim de kazandırabileceğini belirtmektedir. Bu noktada statü üzerinde belirgin bir etkisi olan rol; kişinin mesleği, mesleğindeki pozisyonu, aile içindeki konumu, cinsiyeti, etrafındaki insanlar ile kendisinin olmak istediği kişi etrafında davranışları ve eylemleriyle bütünleşmektedir (Rani 2014: 56; Aktaran: Demiral, 2021: 12). Bu noktada geleneksel bir ailede roller de anne-baba üzerinden, "temel sosyal ve ekonomik konularda karar verme ve sorumluluk dağılımı" şeklinde kendini göstermektedir (Günay & Bener, 2011: 159).

Toplum içinde bireyin tavır ve davranışlarını belirleyen özellikle "toplumsal yaşamın temel belirleyici özelliklerini ve dayanaklarını oluşturan" sınıflamalardan biri de cinsiyettir (Çiçek & Çopur, 2018: 3). Cinsiyet, anne karnında beliren, kadın veya erkek olarak farklılık gösteren "genetik, fizyolojik ve biyolojik" özelliklerdir (Akın & Demirel 2003; Aktaran: Eryılmaz, 2020: 6). Toplumsal cinsiyet ise Terzioğlu ve Taşkın tarafından kadın ve erkeğin "nasıl davranacağı, nasıl düşüneceği ve nasıl hareket edeceğine ilişkin beklentiler" olarak tanımlanmaktadır. Yazarlara göre cinsiyet, biyolojik yapının ortaya çıkardığı özellikleri, toplumsal cinsiyet ise kadın ve erkeği sosyal olarak yapılandıran özellikleri belirlemektedir (2008: 63). Bu durum da toplumun en küçük birimi olan ailenin içinde bireyleri farklı özelliklere, yeteneklere ve rol beklentilerine sokmakta, doğal olarak rollerini değiştirmektedir. Ailedeki her bireyin üstlendiği rollerdeki farklılıklar doğal olarak birbirlerinden beklentilerini ve toplumda cinsiyete bağlı rollerine de yansımaktadır (Akgül Gök & İl, 2017: 524).

2. 19. YÜZYILDA BATI'DA KADIN

Batı tanımıyla Anglosakson terimi Kuzey Avrupa ülkeleri, Avrupa, ABD ve Kanada olarak bilinen coğrafyaya karşılık gelmesine rağmen bu terim, coğrafi sınırların dışında başka bir şeyi "bu dünyaya ait kültür, medeniyet, zihniyet ve yaşam biçimini" de ifade etmektedir (Gündüz 2016: 23-26, Aktaran: Cihan, 2018: 29). Gündüz'ün belirttiği coğrafyada yaşanan pek çok toplumsal olay, dünyanın geri kalanında da derinden hissedilmiş, değişim süreçlerinin önüne geçilemeyerek yaşanmasını zorunlu kılmıştır.

Toplumsal olaylar beraberinde kadın ve erkeğe yüklenen toplumsal rolleri etkilemekte, ev ve çalışma hayatında da rollerin uyumlaştırılmasını zorunlu kılmaktadır (WHO, 1998: 11; Attanapola 2004: 2302; Aktaran: Günay & Bener, 2011: 159). Kadının rol değişimlerine verdiği belki de istemsiz cevap sosyal ortamdaki yeni gelişmeler ve çalışma hayatının ihtiyaçlarından kaynaklanabilmekte, kadını çeşitli sosyal ortamlara katılmaya yöneltmektedir. Bu değişimler altında toplumlarda ortaya çıkan "sosyal tabakalaşma ve yeniden yapılanma" da kadını eşit haklara sahip olma dürtüsüyle karşı karşıya getirmektedir (Dinçer, 2003: 105).

Sanayi Devrimi ile ev yaşamından iş yaşamına taşınan kadının sıradan hayatı, 1884 yılında toplumları etkisine alan modernizmle yeniden değişim ve mücadele içerisine girmiştir. Sanayi Devrimi ile uzun bir süredir çalışma hayatında olan kadın, modernizmle birlikte kendisini yeniden tartışmaların odak konusu yaparak gündeme taşımıştır. Kadının eskiden beri süregelen geleneksel aile yaşamını kabul etme düşüncesinden sıyrılmasını sağlayan iki toplumsal olay, Sanayi Devrimi ve modernizm,

kadınların rollerini ve kimliklerini nasıl ve hangi yönde etkilediği ile doğurduğu sonuçlar açısından önem arz etmektedir. Çünkü bu yüzyılın kendisi ve kadınların verdikleri pek çok mücadele, günümüz kadınının korunması, vatandaş olarak kabul görmesi, seçme-seçilme hakkı, eğitimde eşitlik, yasalarla korunma gibi temel hak ve özgürlüklerin unutulmadan, gerekli görüldüğünde kaldığı yerden, yeniden, günümüze taşınmasına da öncülük etmiştir.

2.1. Sanayi Devrimi ve Kadın

1780'li yıllarda İngiltere'de başlayan Sanayi Devrimi o kadar çarpıcıdır ki herkes tarafından "hayret ve şaşkınlıkla" karşılanmış (Patrick Colquhoun 1814; Aktaran: Bock, 2004: 117), on sekizinci yüzyılın ikinci yarısında özellikle Avrupa'nın batısındaki sanayileşme, toplumlarda da çözülmeye yol açarak köylerden kentlere göçü başlatmış, şehirlerin nüfuslarında artışla sonuçlanmıştır (Kadıoğlu, 2001: 59). İnsanların zorunlu yer değişikliği de beraberinde "üretim toplumunun yerini tüketim toplumuna" bırakmasına neden olmuş (Lanaquar 1991: 19; Aktaran: Barbarosoğlu 1995: 25), kadınlar iş hayatına dahil olmak zorunda kalmıştır.

Kadıoğlu, 1790–1815 yıllarını kadınların "her alana girmeyi başardıkları", 1789–1848 yıllarını bu "kuşak kadınlarını yönlendiren" bir dönem olarak ifade etmektedir. Kadıoğlu'na göre devrimler arası oldukça heyecanlı ve çok yönlüdür, çünkü bu dönemlerde kadınların bazıları çok güçlüyken, bazıları bu dönemin can yakıcı zorbalığı karşısında yeni bir düşünce, davranış veya duruşun kendi kişiliklerinde hayat bulmasına şahitlik etmiştir (2001: 177).

Dünya genelinde kadınların cinsiyet temelli ayrımcılığın derin ve soğuk etkisini Sanayi Devrimi'yle yavaş ancak etkin bir şekilde hissettiği görülmektedir. Yediyıldız kadının taşıdığı roldeki değişimin kökenini Sanayi Devrimi'ne bağlarken (1994: 78, Aktaran: Karasulu, 2019: 12), Duby ve Perrot üç temel etkenle ilişkilendirmiştir. Birincisi "erkeğin yardımcısı ve türün üreme aracı olarak" kadın statülerinin değişmesi; ikincisi kadınların, babalarına ya da kocalarına bağlayan "ekonomik ve simgesel bağımlılık" bağlarından koparak "geçmiştekinden daha fazla erkek bireye" benzemeleri ve son olarak "demokratik rejimde bir kişi için geçerli olan şeyin herkes için geçerli olduğu" imasından yola çıkarak haklarının verilmesidir (2005: 14).

Devrim'in en dikkat çekici etkilerinden biri kadının "toplumsal rolü üzerinde düşünceler yaratıp, beslemesinde" olmuştur (Krupskaya & Pieck 1988: 10, Aktaran: Karasulu, 2019: 12). Sanayi Devrimi ile ev içi sorumluluklarını geride bırakarak çalışma hayatına katılan kadın, yeni hayat düzeni içinde aile birlikteliğinin temelini oluşturan esasları yerinden oynatmaya başlamıştır (Kadıoğlu, 2001: 59). Devrim öncesi yalnızca ailesinden ve ev işlerinden sorumlu olan kadın, devrim sonrasında ev dışında, eve maddi katkı sağlayan bir pozisyona geçmiştir. Bu durum ise hem sonraki yıllar hem de günümüz kadınlarının güçlenmesini sağlayarak geleneksel aile düzeninde ayrıştırmış kadın-erkek rollerinde değişimi zorunlu kılmış, "paylaşmaya dayalı cinsiyet rollerine" yerini bırakmıştır (Fortin 2005: 419; Aktaran: Günay & Bener, 2011: 160).

Sanayi Devrimi'nin etkileri pek çok sanayi kolunda görülsede ağır sanayi yanında tekstil sektöründe de yoğun şekilde çalışan kadınların iş hayatında gösterdikleri düzen ve tertip, diğer sanayi kollarının üretim sistemlerinin tasarlanmasında, kurulmasında veya geliştirilmesinde örnek olduğu düşünülmektedir. Gün içinde ev işleri, çocuğa bakma, beslenme, temizlik ve bahçe işleri gibi pek çok sorumluluğu birlikte yapabilme ve yürütebilme becerisine sahip kadınlar, iş hayatında da aynı yeterlilikleri gösterebilmişlerdir. Bir kaynak (www.tarihegitimi.blogspot.com, 2022) konuyla ilgili şu bilgileri vermektedir:

İngiliz Sanayi Devrimi'nde makineleşme ve fabrika sistemine geçiş, daha az kuruluş sermayesi gerektiren, daha geniş bir tüketim pazarı olan ve ilk yatırımını daha çabuk amorti edebilen hafif sanayide, özellikle de tekstilde başladı. Daha sonra teknolojik

buluşlar bu sektörde üretimin tümüyle yenilenmesine, üretim ve örgütlenme bilgisinin artmasına, sermaye ve nitelikli işgücü birikimine yol açtı. Bu temeller üzerinde Sanayi Devrimi ağır sanayiye (demir üretimi, makine yapımı, demiryolları vb.) sıçradı (Resim 1 ve Resim 2).



Resim 1 (solda). Sanayi Devrimi ve Kadın (www.gaiadergi.com, 2022)

Resim 2 (sağda). Tekstilde Çalışan Kadınlar (www.tarihegitimi.blogspot.com, 2022)

Devrim, kadınlar tarafında bir dizi soruları ve sorunları da beraberinde getirmiştir. On dokuzuncu yüzyılın başlarına kadar öncelikle kadının ne olduğunun tanımlanması gündeme gelmiştir. Kadıoğlu'na göre kadının tanımı, kadının çalışma hayatına girmesiyle birlikte ailenin yeniden değer kazanması ve eleştirel bir bakış açısında "olumsuzlukların taşıyıcısı" olarak tartışma yaratırken (2001: 178), Bock'a göre "cinsiyetler ilişkisi alan idealinin özüne" yani geleneksel yaşamın yanında devrimle birlikte kadının çalışma hayatına girmesi ve "erkekten aşağı olduğu" gerçekliğinde yaşanmıştır (2001: 117). Taşdelen ve Koca ise kadın tanımını az da olsa sınırlı yaşamları esnetilen, dönemin ahlaki tutumları ile egemen erkek baskısıyla güçsüz ve zayıf olarak görülmesiyle ilişkilendirmişlerdir. Hatta yazarlara göre kadınlar bu dönemde daha çok "bekâret ve annelik kavramları ile özdeşleştirilmiştir" (2015: 206). Bu kavramların kadından ziyade erkek egemen toplum için önemini Crane, Fransız kadınları üzerinden dile getirmiş ve "iffetlerini koruma konusundaki abartılı kaygı nedeniyle Fransa'daki genç, bekâr, orta sınıf kadınların kadın akrabalarının refakati olmaksızın dışarı çıkmalarına ya da kadın arkadaşlarıyla buluşmalarına bile izin verilmemiştir" diyerek vurgulamıştır (2000: 144). Anlaşılmaktadır ki kadınlar öncelikli olarak alan sınırlaması yani geleneksel aile ve aile değerleri üzerinden sınırlandırılmış, sonrasında ise erkek egemen bir toplum düzeninde cinsiyet temelli ayrımcılığa maruz kalmışlardır. Ancak Sanayi Devrimi sonrası kadınlar kendilerini yeniden tartışmaların odağına getirecek olan yeni bir toplumsal değişimle, modernizmin getirdiği yenilikçi düşünce ve fikirlerle gündeme taşımışlardır.

2.2. Modernizm ve Kadın

1884-1914 yılları arasında yaşanan modernizm genel manada toplumların yaşamlarına yansıyan güçlü değişimler yaratmıştır. Bu değişimlerin belki de en çok etkilediği varlık yine kadınlar olmuştur. Sanayi Devrimi ile modernizm arasında geçen sürede kadınlar ağır çalışma şartları ve düşük ücret, oy kullanma hakkı, köleliğe karşı mücadele, politik, hukuki ve sosyal olarak eşitlikçi, toplumsal cinsiyet ilişkilerinde yapılanma, giysilerde reform ve alkolle mücadele gibi konularda mücadele etmeye devam etmişlerdir. Bu bağlamda modernizm Duby ve Perrot'a göre "dişiye özne olarak kadını tam bir birey ve siyasal yaşamın katılımcısı ve eninde sonunda bir vatandaş olarak olumlamayı olanaklı" kılma yönünde fırsat ve imkânlar sunmuştur (2005: 13).

Modernizmin etkisiyle kadınlar erkek egemen bir dünyada varoluşlarının nedenlerini ve bunun altındaki gerçek nedenleri daha detaylı sorgulamaya başlamışlar, toplumun veya devletin her

kademesindeki erkek gücüne incelikli sorular yöneltilmişlerdir. Kadınlar yönelttikleri soruların bazılarına beklentilerini karşılayacak düzeyde cevaplar alamasa da bu yüzyıl kadınların yaşamın merkezine etkin bir biçimde kendilerini koymaları gerektiğinin başlangıç farkındalığı şeklinde değerlendirilebilir.

Duby ve Perrot kadınlar için karmaşık ve iç içe değişimlerin yaşandığı bu dönemi zor, sınırlayıcı, üzücü ve karanlık olarak nitelendirmekte ve kadın özelinde "kendiliğinden ortaya çıkan bir imge" olarak tanımlamaktadır (2005: 13). Kadınlar sonuçları ne olursa olsun modernizmin toplumlarda başlattığı geri dönülemez değişimlerden güç alarak kendi rüzgârlarını estirmeye başlamışlardır (Resim 3).



Resim 3. İşçi Kadınlar ve Örgütlü Hareketleri (www.kadineki.com, 2022)

Geleneksel ev merkezli kadın figürü Sanayi Devrimi sonrası modernizmin de etkisiyle toplum içindeki statüsünü yeniden sorgulatmaya başlamış, kendisini yeniden tartışmaların odak noktasına oturtmuştur. Bu tartışmayı erkeklerin kendi içlerinde, kadınların ise toplumun her kesimdeki hemcinsleriyle yaptıkları görülmektedir. Kadınların yer aldığı tüm alan, durum ve koşullar içinde başlayan bu sorgulayıcı sürecin, kadınlar tarafından kazanılması amaçlanan hedef odaklı eylemlere dönüştüğü söylenebilir (Resim 4).



Resim 4. Kadın Hareketlerinden Bir Görüntü (www.mozartcultures.com, 2022)

Walters, kadınların bu yüzyılda "kısmen "kadınsılık" kavramının daraltıcı tanımına ve "kadınlara özgü alan" şeklindeki geleneksel ve sınırlandırıcı kavrama karşı bir tepki olarak" bir araya

geldiklerini belirtmektedir (2009:83). Bu noktada alışlagelmiş toplumsal düzende yaşanan değişimlerin etkilerini Bock, kadının alanları olarak nitelendirdiği göç, sanayileşme ve kentleşme dinamiklerinde “istihdam ve evcimenlik, ücretli ve ücretsiz iş, özel alan ve kamusal alan” sınırlılıklarını ortadan kaldırarak grift bir yapıya dönüştürmesine ve birbirleriyle olan etkileşimlerine bağlamaktadır (Bock, 2004: 117). Bock’a karşın Duby ve Perrot değişimlerin etkilerini kadınların “siyasal alanda kolektif bir güç olarak” (2005: 13) ortaya çıkışlarına bağlamaktadır. Değişimin nedenleri yazarlara göre farklılık gösterse de kadınlar modernizmle birlikte ücretli emek, bireysel yurttaşlık hakları, oy kullanma hakkı, yasalarda reform ve eğitim hakkı konularında mücadele vermişlerdir.

Bu yüzyılda geleneksel toplumu oluşturan değerlerin ve yapıların yıkılmasıyla birlikte erkek ile dünya arasındaki ilişkilerin yanı sıra erkek ve kadın arasındaki ilişkiler de değişime uğramıştır. Bu değişim özellikle kadınların toplum içindeki konumlarında netlik kazanmıştır (Kadıoğlu, 2001: 177). Herbert’a göre bu yüzyılda sosyal ortamlardan ve çalışma hayatından uzak tutulan kadınlar evlerinden çıkarak topluma ve çalışma hayatına katılmıştır (2009: 101-102; Aktaran: Taşdelen & Koca, 2015: 209). Barbarosoğlu, bu dönemde kadınların erkekler kadar başarılı ve üretken olduklarını ortaya koymaya çalıştıklarını ve özellikle pek çok üretim faaliyeti içinde yer aldıklarını belirtmektedir (1995: 91). Barbarosoğlu aynı çalışmasında kadınların çalışma hayatına girmelerini, kendi kendilerine yaşamlarını sürdürebilme mücadelelerini, erkekler kadar üretime dâhil olabilecek ve destek verebilecek yeterliliklere sahip olduklarını vurgulayarak Herbert’i desteklemektedir.

3. ON DOKUZUNCU YÜZYILDA BATILI KADINLARIN VERDİĞİ MÜCADELELER

3.1. Oy Kullanma Hakkı

Duby ve Perrot, on dokuzuncu yüzyılın sonlarına doğru yaşanan kadın hakları hareketlerini sarkacın sallantısına benzetmişlerdir. Yazarlara göre bu süreç modernizmle ilişkili olup, kadın ve erkek açısından cinsiyete bağlı sınırlılıkları ortadan kaldırma isteği ve özeldede kadın hareketleriyle ilişkilidir (2005: 415). Kadıoğlu, on dokuzuncu yüzyılda kadın hakları üzerine yapılan tartışmaların kesin bir biçimde yalnızca erkeklerin tekelinde olduğunu belirtmiştir. Tartışmaların merkezini kadınların hukuki açıdan öznel bir birey sayılmasından ziyade erkeğe bağımlı yaşayan, onu tamamlayan bir figür olması yönündedir (2001: 177). Bu olumsuz bakış açısına rağmen kadınlar kendilerine bırakılan, belki de emanet edilen ev ve aile yapısından sıyrılarak kamusal hayatın pek çok kademesinde kendilerine imkân verilmesini talep ederek çalışma pozisyonlarında bir etki yaratma çabasına girmişlerdir (Duby & Perrot, 2005: 415).

Kadıoğlu, kadın hareketlerinin “eğitim, çalışma hakkı ve sosyal yardım” konularını içerdiğinde bir sorun oluşturmadığını ancak konunun “oy hakkına gelince akan suların” durduğunu belirtmiştir (2001: 247). Oy kullanma hakkının önemini Bock “mülk ya da ödenen vergi miktarı, kimi zaman İngiltere’deki gibi kendine ait bir evin efendisi olmak, nadiren İtalya ya da Portekiz’de olduğu gibi temel ya da yüksek eğitim” haklarıyla ilişkisi noktasında vurgulamaktadır (2004: 150). Oy kullanma hakkını elde ediş, özünde, kadınlara birçok özgürlüğü getirecektir. Yaşamın kendisine ve toplumsal yapının içinde sıkıştırılmış kadınların öncelikli hedefleri cinsiyetçi ayrımı ortadan kaldırmaktır (Resim 5).



Resim 5. Çalışma Hayatında Yer Alan Kadın ve Oy Hakkı Mücadelesi (www.haksozhaber.net, 2022)

Kadıoğlu, seçme ve seçilme hakkının kadınlar arasında en çok ilgi çeken ve taraftar toplayan konu olduğunu belirtmektedir. Yazara göre bu konu "İngiltere ve Amerika'da oldukça erken bir tarihte gündeme gelerek kadın hareketlerinin çekirdeğini" oluştururken, Almanya'da ancak "1890'larda yavaş yavaş kıpırdanmalar" şeklindedir (2001: 247). İngiltere'de ise kadınlar yeni bir farkındalık ve bilinç düzeyinde, daha programlı şekilde kadın hareketlerini (Kadıoğlu, 2001: 219) başlatmış olsalar da gerçek manada bir hareketin İngiltere'de ortaya çıkışı ancak yüzyılın ikinci yarısında (Walters, 2009: 83) yani "ilk kadın derneklerinin kurulmasıyla, 1865'ten itibaren" (Kadıoğlu, 2001: 219) olmuştur.

Bock, "1884 yılında Amerikalı Theodore Stanton'ın "Avrupa'daki kadın hareketleri antolojisinin önsözünde, kadınların seçme ve seçilme hakkının, dönemin *summum bonum*'u yani en iyi tarafı olduğunu" yazdığını belirtmiştir. Bock (...) o zamanlarda gerçek bir süfraj hareketinin yalnızca İngiltere'de olduğunu ve hareketin "mütevazı sayıda ama son derece aktif üyelerinin" yakında gerçekleşecek olan "üçüncü büyük seçim hakkı reformunda (1884) kadınların oy hakkını kabul ettirmek için kollarını sıvadıklarını" belirtmiştir (2004: 149). Walters'a göre bu hareket "özellikle Barbara Leigh Smith ve ilk toplantı yerlerinin adından ötürü "Langham Place Bayanları" olarak tanınan bir grup dostunun çevresinde birleşmiştir.

Grup bir araya geldiğinden itibaren kesin şekilde belirlenmiş konular etrafında; kadınların var olandan daha iyi eğitim görmeleri, daha fazla iş imkanına sahip olmaları özellikle evli kadınların yasalarla haklarının korunması ve yasal pozisyonunun iyileştirilmesi" konularına odaklanmıştır (2009: 83). Kadıoğlu da kadın derneklerinin ana konularını "eğitim ve çalışma koşulları" etrafında şekillendiğini belirtmiş (2001: 219), Bock ise bu ana konuların yanına "istihdam ve medeni yasada reform" başlıklarını da eklemiştir (2004: 141).

Kadınlar toplumun her yerinde evlerinin verdiği güven duygusuna sahip olacak şekilde var olma çabası içerisindedirler. Fiziksel olarak ortaya çıkmak; dışarı adım atmak, sokaklarda görünmek, şehirler veya ülkeler arası seyahat etmek, bir sosyal mekânda ya da yasaklı alanlarda oturmak. Manevi olarak ortaya çıkmak ise kendilerine yüklenen rollerin, örneğin, eş ve anne olmak gibi, dışına çıkmak, kendisine yönelik farklı fikirler oluşturmak ve belki de en önemlisi kendi bağımsızlığını kazanabilmek için erkeğe duyduğu itaatten vazgeçerek her yerde, özel ve kamusal alanlarda olabilmektir (Duby & Perrot, 2005: 419). Walters (2009: 106) kadının fiziksel olarak ortaya çıkmak ve manevi açıdan var olmak yönündeki girişimlerini şöyle anlatmaktadır:

Kadının rolüne ilişkin o zamanki inanışlara bakıldığında, on yıllar boyunca oy hakkını savunanların –uzun vadede kamuoyunun kazanılması açısından çok önemli oldukları kanıtlanırsa da– çok küçük ve önemsiz başarılar elde etmesi hiç de şaşırtıcı değildir. Fakat reddedilmeye ve hor görüye karşı direndiler. Aynı zamanda, birçok kadın yerel yönetimlerde ve diğer kamu organlarında aktif roller üstlenerek deneyim ve özgüven kazanıyordu; bu kadınlar okul komitelerinde ve yoksul yasasına yönelik komitelerde görev

yaptı. Ayrıca halkın içinde konuşmayı da öğreniyorlardı; oy hakkını savunan Lady Amberley'nin bir keresinde belirttiği gibi: "İnsanlar bir kadının konuşma yaptıktan sonra hala bir bayana benzemesine ne kadar şaşırıldıklarını söylediler bana." Dahası, kampanyaları gerçekleştiren kadınlar her türlü siyasal çizgiden olabiliyordu – Frances Power Cobbe ve Emily Davies gibi muhafazakârlar, liberal ve radikal kadınlar kadar davaya inanmışlardı.

1890'lı yıllara gelindiğinde daha fazla sayıda erkek oy kullanma hakkını elde ederken bu durum kadınlar tarafında haksızlık, adaletsizlik ve eşitsizlik duygularında yoğunlaşmaya neden olmuştur. Bu yoğunluğa neden olan şeylerden biri okuma yazma bilmeyen erkekler dahi oy kullanma hakkı verilirken, iyi eğitim almış, sahip olduğu mülkler ve elde ettiği gelir karşılığında devletine vergisini ödeyen kadınlara oy kullanma hakkının ve dolayısıyla vatandaş olarak kabul görme hakkının verilmemiş olmasıdır (Walters, 2009: 106).

Karşı karşıya kalınan zorluklara rağmen süfrazizm "1893'te ilk olarak Yeni Zelanda'da kadınlara siyasi katılım hakkı tanınmasıyla hayli güç" kazanmıştır (Bock, 2004: 150). Bock'a göre bundaki en önemli etken "Yeni Zelanda'da kadınların Yeşilaycı Hareketi ile hareketin önde gelen Yeşilaycı ve süfrazeti Amerikalı Francis Willard'dır. Willard kazanılan zaferi "Yeni Zelanda'da ne muhteşem erkekler var!" şeklinde yorumlamıştır. "Gerçekten de kadınlara oy hakkı verilmesine karar verenler yalnızca erkeklerdi ve dolayısıyla kadın hareketi toplumsal alandan siyasi alana adım atarken (...) yalnızca kadın değil, erkek kamuoyuna da yönelmek gerektiği" fark edilmiştir (2004: 150).

Walters, 1897 yılının gerçek bir gelişmeye tanıklık edildiğini belirtmiş, "Avam Kamarası'nda bir yasa kadınlar lehine yetmiş bir oyluk çoğunlukla" kabul edilmiştir (2009: 106). Yaşanan belki de küçük ama etkili değişimler kadınların özellikle eğitim hakkı ve yükseköğrenime kabul etmeleriyle daha da güçlenmiştir. Alptekin, kadınların yirmi bir ülkede oy kullanma hakkını elde ettiğini (2011: 36) belirtmiş olsa da Walters'a göre bu gelişmelerin hiçbiri gerçek reforma dönüşmemiş, yalnızca oy hakkını talep edenlerin cesaretlenmesini sağlamıştır (2009: 106).

3.2. İstihdam Olanakları

On dokuzuncu yüzyılda Batı'da şehirlerde yaşayan kadınlar ev içi alan idealine uygun biçimde herhangi bir üretim faaliyetine katılmadan yaşamlarını sürdürürken, kırsal kadını ev sorumluluklarının yanı sıra toprak, çocuk bakma, temizliğe gitme, el işi yapma gibi işlerle üretime dahil olmuşlardır. Bu katılım kırsal kadınına az veya çok maddi kazanç getirmiştir. Temizer'e göre bu durum savaş zamanında değişim göstermiş, kadınlar erkeklerden boşalan pek çok iş dalında faaliyet göstererek istihdam edilmiştir. Yazara göre bu durum kapitalist düzen içinde rekabetin oluşmasına, aile erkeklerinin çocukları veya eşleri adına sözleşme yaparak fabrikalarda çalışmalarına, kazançlarını almalarına neden olmuştur (2022: 58).

Bock on dokuzuncu yüzyılı "işçi kadının yüzyılı" (2004: 117) olarak tanımlamış, Laver ise bu yüzyılda özellikle 1890'ları "değerlerin değiştiği bir dönem" olarak vurgulamıştır. Laver'a göre gelenekçi toplumsal yapı "Güney Afrikalı milyonerlerin ve diğer yeni zenginlerin aristokrasinin kalelerine saldırmasıyla" dağılmıştır (1990: 211). On dokuzuncu yüzyılda burjuvanın önem ve saygıdeğerlik kazanması, kadınlara karşıt yönde oluşan önyargıların gözler önüne serilmesini sağlayarak kadınların arka planda kalmayı tercih etmeleriyle sonuçlanmıştır. Kadının akli yetenekleri üzerine tartışmalar devam etse de burjuva sınıfı, kadının lehine oluşan her olumlu gelişmeye karşı çıkmış, yavaş ancak kararlı şekilde "ataerkil yapıyı yerleştirmeye" odaklanmıştır (Kadioğlu, 2001: 185). Kadioğlu'na göre on dokuzuncu yüzyılın sonlarına kadar "kadın idealini elinde tutan soylu kadın, bu yeni idealle yerini burjuva kadınına" bırakmıştır (Kadioğlu, 2001: 189).

Toplumun görünmeyen kısmı işçi kadınlar bu yüzyılın sonlarında öncelikli olarak bir işte çalışma idealinden geri adım atmamış, annelik karakterinin yanında "çalışan ya da çalışkan kadın imajını" kaybetmemek için her alanda çalışmaya devam etmişlerdir. Duby ve Perrot, çalışan kadınların daha fazla saldırılara maruz kaldığını ancak katlandıklarını söylerken bunun nedenini "aile bütçesine katkıya" bağlamışlardır. Yazarlara göre bu gerçeklik, kadının hem görevlerini hem de kaderini belirlemiş, üretimin

bütün sektörlerinin kendilerine kapatılmasına yol açmıştır (2005: 426).

Tezcan'a göre kamusal alanda çalışmak, kadının özgürlüğünün teminatı (2005; Aktaran: Aktaş,2013: 62) olsa da on dokuzuncu yüzyıl işçi kadının kimliği kamusal ve siyasal arenada gündelik, özel alanda bir erkeklik modeline dayandırılmıştır (Duby & Perrot, 2005: 426). Kadioğlu, bu durumu "kadının bir yönetici, bir yargıç veya bir doktor olarak çalışabilmesi için ussal yeteneğinin yanında bağımsızlığa, karar yetkisine ve kendisini kanıtlayabilme yeteneğine sahip olması" şeklinde açıklamaktadır. Ancak erkek düşünce yapısında kadınların bu yeteneklere sahip olmadığı, annelik yapılarına uygun mesleklerde, örneğin öğretmenlik gibi, çalışabileceklerini, yazarlık yapmak isterlerse de bunun göz ardı edilebileceği şeklinde ifade edilmektedir (2001: 188). Kadınlar çalışma hayatından uzak tutulmaya çalışılsa da Kadioğlu, zengin burjuva kadınlarından orta sınıf bayanlara kadar pek çok kadının çalışmak istediğini vurgulamıştır (2001: 230).

Kadınların kamusal alanların yanı sıra özel hizmet sektörlerinde de faaliyet göstermeye başlamaları bu yüzyıla has bir olgu değildir. Kadioğlu'na göre eski dönemlerde de kadınlar öğretmenlik, hizmetçilik gibi mesleklerde faaliyet göstermişler ancak on dokuzuncu yüzyılda ortaya çıkan burjuva sınıfı özel hizmet sektörü olarak ifade edilebilecek bu ve benzeri meslekleri yeniden bir saygınlık noktasına taşımıştır (2001: 230).

Walters, on dokuzuncu yüzyılda kendi parasını kazanarak hayatını sürdürmek zorunda olan orta sınıf bir kadının yapabileceği meslekler arasında eğitim düzeyi düşük de olsa mürebbiyelik olarak belirtmiştir (2009: 83). On dokuzuncu yüzyılda mürebbiyeliğin bir meslek olarak kadınlara yöneltilmesinin sebebi çocuk büyütmenin ve yetiştirmenin kadının doğal uğraşlarından biri olarak görülmesidir. Ancak mürebbiyelik ya da öğretmenlik mesleği mevcut uğraşların yanında Batılı kadının "dini değerlerinin yanında milli değerlerin de koruyucusu rolünü" de yüklemiştir (www.alevalatli.com.tr). Duby ve Perrot ise mürebbiyelerin kimliğine ait figürünü şöyle tanımlamaktadırlar: "Mürebbiyeler, kendilerini ekonomik olarak önemsiz ve siyasal olarak varlıksız kılan mütevazi sayılarına rağmen Victoria Dönemi orta sınıfının değerlerini, sorunlarını ve korkularını simgelemişlerdir" (2005: 404).

Kadınların mürebbiyelikle birlikte yer aldıkları bir diğer meslek hizmetçiliktir. Duby ve Perrot, ev hizmetçiliğinin on dokuzuncu yüzyıla has bir olgu olmadığını, aristokrat kesimle sınırlı olan bu mesleğin, burjuva sınıfıyla birlikte zorunlu bir pozisyona geldiğini, evde hizmetçi bulunmasının toplum içinde seçkinliği ifade ettiğini belirtmişlerdir. Yazarlar çalışmalarında, ev hizmetçiliğinin toplumsal yapı içinde ve demokratikleşmeyle birlikte ev içi hiyerarşik yapıda kırılmalara yol açtığını belirtse de bu pozisyon kadının itibarında gerilemelerin yaşanmasına yol açmıştır (2005: 403). Bu gerilemeye rağmen kadınların bu meslekteki sayılarında azalma olmamış, tam aksine on dokuzuncu yüzyılın sonuna kadar artış göstermiştir (Kadioğlu, 2001: 61) (Resim 6 ve Resim 7). Kadioğlu'na göre "endüstriyel gelişimin en hızlı zamanlarında, haklarını alabilmek için yaptıkları ayaklanmalarla neredeyse tarihin akışını değiştirebilecek mesleğin genç kız ve kadınları ekonomik gelişim döneminde de hiçbir organizasyona bağlı olmadan çok az bir ücretle, çok güç koşullar altında ve büyük bir rekabet kavgası içinde" çalışmaya itilmiştir (2001: 61). Olumsuzluklara rağmen Duby ve Perrot "hizmetçilerin ücretleri her durumda tekstil sanayiindeki ücretlerden daha iyiydi" diyerek hizmetçilik yapan kadınların fabrikalarda çalışan kadınlara kıyasla daha az sömürüldüğüne dikkat çekmişlerdir (2005: 403).



Resim 6 ve 7 (solda ve sağda). Hizmetçilik Yapan Kadın (www.ekmekvegul.net, 2022)

“Kadınlar arasında çok yaygın olan diğer bir meslek alanı da iş ve aile arasında kolaylıkla yürütülebilen terziylik. Bu iş branşında genellikle aileyi yalnız bırakmak istemeyen evli ve çocuklu kadınlar yer almıştır. Kadioğlu, on sekizinci yüzyıldakine benzer şekilde on dokuzuncu yüzyılda da kadınların dikiş, örgü, vb. işlerle uğraşı gösterdiklerini (2001: 217), Walters da Kadioğlu’nu destekler nitelikte “iğne işinin” dahi kadın mesleği olarak ifade edildiğini belirtmiştir (2009: 89). Kadınların ev tipi üretim olarak nitelendirilebilecek tekstilin çeşitli dallarında gösterdikleri faaliyetleri Temizer, İngiltere’de yaşayan kadınlar üzerinden örneklendirerek şöyle açıklamaktadır:

(...) 18. yüzyılda İngiltere’de evlerde kadınlar yün eğirmiş, evde dokuma giysiler ve çocuk bezleri yapmışlardır. İngiltere’de Sanayi Devrimi’nden sonra, kolonilerden ve sömürge ülkelerden gelen hammaddelerin işletimi için fabrikalar açılmıştır. Bu fabrikalarda çok sayıda kadın ve çocuk uzun saatlerce düşük ücretle istihdam edilmişlerdir. Britanya’da Colyton’da kadınlar için ücretli ana istihdam, yerel dantel üretimi iken, Matlock’ta kadınlar en yoğun olarak dış ticaret dışında istihdam edilmiştir. Spitalfields’de ipek dokumaların ve giyim eşyalarının yerli üretimi, 1851’de piyasa ekonomisinde kadınların istihdamına neden oldu; ancak 30 yıl sonra tekstil üretimi neredeyse tamamen ortadan kalktı ve yıkama, temizleme ve çamaşır yıkama işleri çok daha önemli hale geldi (2022: 59).

Kadioğlu, bu mesleklere ilave olarak kadınların “ticari alanlarda, satıcı, moda veya tekstil mağazalarında kasadar olarak” da çalıştıklarını belirtmiş, bu iş yerlerini “uygun alanlar” olarak nitelendirmiştir (2001: 188) (Resim 8 ve Resim 9).



Resim 8 (solda). Tekstilde Çalışan Bir Kadın (www.ekmekvegul.net, 2022)

Resim 9 (sağda). Tekstilde çalışan kadınlar ve çocuklar (www.gazeddakibris.com, 2022)

Bock, bu mesleklerin yanında kadınların “evdeki pansiyonerler için yapılan işler, çocuk bakıcılığı, dikiş, evsel üretimin bazı biçimleri, kocanın işyerinde çalışmak, hasattan sonra başakların toplanması, başka evler için çamaşırılık ile sık sık değişen işlerde” çalıştıklarını söylemektedir. Bock aynı çalışmasında, on dokuzuncu yüzyıldaki meslekler arasında kadınların gıda desteği almak amacıyla çalıştıkları pek çok mesleğin gözardı edildiğini de belirtmektedir (2004: 117). Yani kadınlarla bütünleşen pek çok iş, meslekten

ziyade uğraş olarak görülmüştür.

Zamanla daha fazla "orta sınıf kadının çalışmasının kaçınılmaz hale gelmesi" bu kadınların benlik imgelerinin değişmesine yol açmıştır" (Rendall 1985: 314; Aktaran: Crane, 2000: 146). On dokuzuncu yüzyılın başlarında "Langham Place grubunun çalışmalarından haberdar olan, kendisi üye olmasa da muhtemelen grubun gerçekleştirdiklerinden etkilenen" Harriet Martineau (Walters, 2009:88), "evliliği reddeden yazılar yazarak geçimini sağlayan birkaç yalnız feminist" kadınlardan biridir (Duby & Perrot, 2005: 474).

Harriet Martineau "yazıları İngiltere'de özellikle kadınların eğitimini iyileştirmeye (...) ve kadınların oy hakkı kazanmaya yönelik birçok ilerici hareketin doğuşunu yüreklendiren" aktörlerden birisidir (Duby & Perrot, 2005: 474). Harriet Martineau "Edinburgh Rewiev dergisinde yayınlanan "Female Industry" başlıklı makalesinde kadınlar için uygun iş alanlarının çok az olduğunu serinkanlı ve sağlam biçimde ele alarak kadınların durumlarının değişmeye başladığını belirtmiştir. Gitgide daha fazla sayıda kadının çalışmaya başlamaktan başka çaresi kalmamıştır, "Kendi ekmeğini kazanma" kavramı Martineau'ya göre erkekler kadar kadınlar için de geçerli yeni bir kavram" haline gelmiştir (Walters, 2009: 88).

Leigh Smith ve Bessie Parkers kadınlar için sınırlı ve az olan iş olanağı imkânlarını gözler önüne sermek için özellikle istihdam kaydı tutmuşlardır. Ancak pek çok erkek, kadınların kendi iş alanlarına girmesinden fazlasıyla rahatsız olmuştur. Bunun nedenini Walters, "erkeklerin görüşüne göre kadınlar herkesin ücretinin düşmesine neden olacak ve onların varlığı erkekleri işsizliğe itecektir" şeklindedir (2009: 88). Ancak Walters'ın aksine Bock, kadınların fabrikalarda işçi statüsünde çalışmalarının "ücretlendirme hiyerarşisinde belirgin bir çifte standarttan" ziyade cinsiyete bağlı ayrımcılığın emek ücretlendirme oranları üzerinde etkili olduğunu belirtmiştir (2004: 118; Aktaran: Uçar, 2020: 39). Her şeye rağmen Sanayi Devrimi'yle İngiltere'nin yanı sıra pek çok Batılı ülkelerin toplam işgücünü oluşturan kadınlar "ilk kez ve bugünkü anlamı ile ücretli kadın işgücü kavramının doğmasını" sağlamışlardır (Hobsbawn 2003, Aktaran: Bilican Gökçaya, 2014: 373).

3.3. Eğitim Hakkı

Eğitim özellikle okulların belirlemiş olduğu bir çevrede, kontrollü bir şekilde "toplumsal yeterlilik ve en üst düzeyde bireysel gelişmeyi" sağlayan toplumsal bir süreçtir (Fidan & Erden 1987: 11; Aktaran: Dinçer, 2003: 105). Gündüz, İngiltere'de başlayıp tüm dünyayı etkisi altına alan Sanayi Devrimi'nin eğitimin tüm insanlara yayılmasını ve "yepyeni bir toplum modelinin" oluşmasına katkı sağladığını belirtmektedir. Yazara göre devrimle başlayan makineleşme, vasıflı ve eğitilmiş insan gücüne olan ihtiyacı doğurmuş, değişen toplumsal yapıyı oluşturan tüketici kitlesinin de eğitilmiş olmasını gerekli kılmıştır (2007: 48).

Eğitimle toplumsal değişme arasında karşılıklı bir ilişki söz konusudur. Şişman, eğitimin "toplumsal değişimin hem etkileyicisi (öznesi) hem de etkileneni (nesnesi) olarak düşünülmesi" gerektiğini belirtmektedir (2000: 50; Aktaran: Dinçer, 2003: 109). Ancak on dokuzuncu yüzyıl Batı'da kadınlar, eğitimden yoksun tutularak hak mağduriyeti yaşamışlardır. Kadının temel eğitimden ve yükseköğrenimden uzak tutulması, kendi parasını kazanmasının yanında "ayrılmasını, özerk olmasını ve kendini ortaya koymasını" engellemiştir (Aktaş, 2013: 57). Kadınlar ve kızlar için eğitim hakkını savunanların en temel amacı, bilginin hayat boyunca gerekli ve vazgeçilmez olduğuna dikkati çekmektir. Duby ve Perrot kadınların bireysel olarak kişisel özgünlüğünü ortaya koymak, toplumun kendisinerettiği pek çok seçeneği kabul ve itaat noktasında geliştirebilmek için eğitim hakkı talep ettiklerini belirtmişlerdir (2005: 439).

Batı'da okuma-yazma bilme gerçeği yalnızca bir dönem yalnızca din adamları, memurlar ile şehirde yaşayan zengin ve varlıklı ailelerle sınırlı kalmış, sonrasında "kitlesele okuryazarlık, Avrupa'nın çoğunda norm haline" gelmiştir (Temizer, 2022: 60). On dokuzuncu yüzyılda ise "eğitimle ilgili bir olay çoğunlukla siyasal bir konjunktürü yansıtmış ya da berraklaştırmıştır" (Duby & Perrot, 2005:439). Yani Sanayi Devrimi öncesi çocukların eğitimi evlerinde annenin sorumluluğunda iken, devrim sonrasında kadınların da çalışma hayatına katılmaları bu işlevin okullara geçmesini sağlamıştır (Eserpek 1978: 124; Aktaran: Dinçer, 2003: 105).

Barbara Leigh Smith gibi Martineau de kadınların eğitim haklarının verilmesi, genişletilmesi ve iş yapabilme güçlerinin yanında enerjilerini ortaya koyacak adil bir çalışma ortamının oluşturulmasında ısrar

etmiştir (Walters, 2009: 89). “Leigh Smith, eğitimle ilgilenen kadınlarla ve doktorluk eğitimi almış kadınlarla” tanışmıştır (Walters, 2009: 85). 1880’lerde tıp eğitimi Rusya’da ilk önce kadınlara açılıp ardından kapatılsa da “bu yeni başlangıç özellikle dinamik bir grubun, kadın tıp öğrencilerinin oluşumunda can alıcı bir rol” oynamıştır (Duby & Perrot, 2005: 439). Rusya’da yaşanan bu durum Viyana’daki kadınların “1890’larda Tıp Fakültesi’ne kabul edilmeleri” yönünde istekte bulunmalarının önünü açmıştır (Duby & Perrot, 2005: 473).

Elizabeth Garrett (Anderson) 1836-1917 yıllarında yaşamış bir İngiliz doktordur ve kadınların da tıp eğitimine dahil olmaları konusunda bir kadın hakları öncüsüdür (www.litfl.com, 2022). “Elizabeth Garret da günümüzde en olağanüstü muhalefet olarak görülecek türden engellemelere karşın doktorluk eğitimi görme konusunda uzun süreli cesur çabalarında Langham Place grubundan destek” almıştır (Walters, 2009: 92). Garret, öncelikle İskoçya’da ebelik eğitimi görmüş, ardından Paris’te yüksek lisans yapmıştır (Resim 10 ve Resim 11).



Resim 10 (solda). Elizabeth Garret Anderson (www.findagrave.com, 2022)

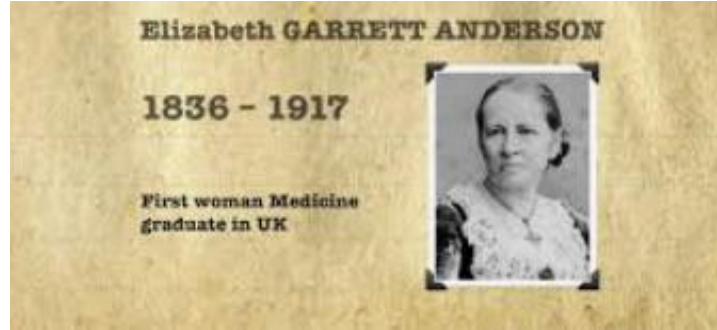

Resim 11 (sağda). Elizabeth Garret Anderson’ın tıp eğitimi aldığına dair belge (www.google.com, 2022)

Tüm engellere rağmen Garret, “Birleşik Krallık’ta tıbbi yeterliliğe sahip ilk kadın (1865), İngiliz Tabipler Birliği’nin (1873) ilk kadın üyesi ve tamamen kadınlardan oluşan ilk hastanenin kurucularından biri” olmuş, bu hastanede ilerleyen yıllarda büyük cerrahi işlemler gerçekleştirmiştir. Garret’in bu çabaları “İngiltere’de kadınlara tıp eğitiminin yolunu açmış ve 1876’da İngiltere’de kadınların tıp mesleğine girmesine izin veren bir yasanın çıkmasını” sağlamıştır (www.litfl.com, 2022). “Daha önceleri kadınların tıp alanında olmaları fikrine düşmanca yaklaşan British Medical Journal bile “herkes Miss Garret’in sergilediği yılmaz kararlılık ve cesarete hayran olmalı” şeklinde bir haber yapmıştır (Walters, 2009: 93) (Resim 12 ve Resim 13).



Görsel 12 (solda). Marylebone'daki 69 Seymour Place Adresindeki St Mary's Kadın ve Çocuklar Dispanseri, Anderson tarafından Temmuz 1866’da çalışmaya başlamıştır (www.victorianweb.org, 2022)

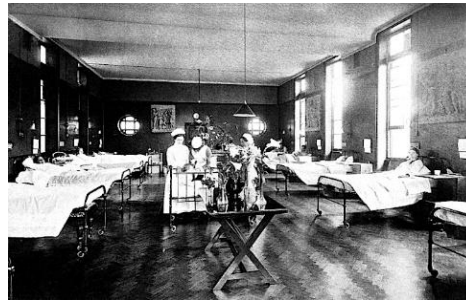

Görsel 13 (sağda). Hastanenin Ön Cerrahi Koğuşu, yaklaşık 1866 yılı (www.victorianweb.org, 2022)

“Emily Davies de kadınların yazgısında herhangi bir gelişme olacaksa bunun eğitim yoluyla olacağını düşünmek dışında her alanda sarsılmaz bir muhafazakârdır” (Walters, 2009: 90). Dönemin en

önemli dergilerden biri olan English Woman's Journal 1859'da yayın hayatına başladığında Kadın İstihdamını Teşvik Derneği gibi grupların merkezi haline gelen Langham Place'te toplanan feministlere bağlı bir dergiydi. Derginin editörlerinden biri olan Emily Davies "dergiyi kızların eğitimini iyileştirme savaşında bir platform olarak "kullanmıştır (Duby & Perrot, 2005: 453). Davies "kızlara hem okul hem de üniversite düzeyinde erkeklerle tamamen aynı eğitimin verilmesi gerektiği inancını asla terk etmemiştir" (Walters, 2009: 91).

Walters'a göre Emily Davies'in öncülük ettiği çalışmalar çok önemli olsa da kadınların yükseköğretimde gerçek eşitliği elde edebilmeleri uzun bir zaman diliminde gerçekleşmiştir (2009: 92). "1870'de kadınlara ilk kez üniversite kapılarını açan İngiltere'nin başkenti (Barnes 2008: 44; Köşgeroğlu 2008: 139; Leonard 2006: 167-168, Aktaran: Alptekin, 2011: 36) Londra'da faaliyet gösteren "Queen's College ile Bedford College 1878'de kadınlara yükseköğrenim derecesi" vermeye başlamıştır (Walters, 2009: 92). "1880'de Fransa, 1890'da Almanya üniversiteleri izlemiştir" (Barnes 2008: 44; Köşgeroğlu 2008: 139; Leonard 2006:167-168, Aktaran: Alptekin, 2011: 36), "Oxfordlu kadınlar ancak 1919'da üniversitenin tam üyesi" olmuşlardır (Walters, 2009: 92). "Kadınların lisansüstü eğitime başlamaları ise 1920 yılında Amerika'da açılan bir doktora programı ile gerçekleşmiştir" (Barnes 2008: 44; Köşgeroğlu 2008: 139; Leonard 2006: 167-168, Aktaran: Alptekin, 2011: 36), "Cambridge Üniversitesi kadınlara "ismen üniversite derecesi" sağlamış, kadınlar "1948'e kadar üniversitenin tam üyesi olarak kabul edilmemişlerdir" (Walters, 2009: 92).

Yüzyılın ikinci yarısında kadınların ortaöğretim ve yükseköğretimle birlikte özellikle mesleki eğitimden yararlanamamaları, kadınların hem mesleki yeterlilik kazanmalarını hem de ekonomik bağımsızlıklarını elde etmelerinde en büyük engeli oluşturmuştur (Duby & Perrot 2005: 461). Bundan dolayı da kadınlar "devletin kendilerini memnun etmelerini beklemeyip kendi önceliklerine uygun özel kurumlar kurarak kendi öğretim programlarını" oluşturmuşlardır (Duby & Perrot, 2005: 462). Bu durumla ilgili Walters (2009: 87) şöyle açıklama yapmaktadır:

(...) Leigh Smith, kadınların gerçekleştirdikleri asıl çalışmanın -evi çekip çevirmenin ve aile yetiştirmenin- değerinin daha fazla kavranmasını vurguladı. Londra'da kurduğu bir okul yaklaşık 10 yıl boyunca etkinlik gösterdi. Okulda oğlanlarla kızlar birlikte eğitim görmekteydi; kendi yeğenleri ile arkadaşlarının çocukları da yakın çevrede yaşayan işçilerin çocuklarıyla birlikte eğitim görmüştür.

Her şeye rağmen karşı karşıya kalınan zorluklar kadınları yıldırılmamış, eğitimde eşitlik hakkı için daha fazla farkındalık yaratmıştır. Dinçer, eğitimin bireyi ya da toplumu "hangi yönde ve ne ölçüde değiştireceği büyük ölçüde devlete egemen olanların iznine ve isteğine" tabi olduğunu (2003: 109) belirtse de iş yerlerinde kalifiyesiz eleman olarak görülen ve bu nedenle de düşük ücrete tabi tutulan kadınlar eğitimde eşitlik hakkını kısmen de olsa elde etmeyi başarmışlardır.

3.4. Yasada Reform Yapılması

"Sadece erkek seçmenlerin seçtiği yasa koyucuların yarattığı hukuk, cinsiyetler arası ilişkileri düzenleyen (...) ataerkil bir iktidarın uzlaşmaz ifadesidir. Erkeklerin tartıştığı toplumlarda süregiden anlaşmazlıklar bir kadın düşmanlığı antolojisi için seçkin örneklerle doludur ve kadınlarla ilgili çok az yasa vardır" (Duby & Perrot, 2005: 440). Ancak eşitlik savlarının özellikle yeni dönemdeki "bireysel özgürlüğün ve öznel özerkliğin tanınmasıyla" ortaya çıkması kadınların ve erkeklerin akli yeterliliklere sahip bireyler ile birbirlerinden farklı yeteneklere sahip kişiler olarak kabul görmelerini sağlamıştır. Bu değişiklik ilk kez devrin düşünürleri tarafından da fark edilmiştir (Kadıoğlu, 2005: 177). "Nicole Arnaud-Duc, kadınlara aile bütçelerini kontrol etme hakkını veren 1907 tarihli Fransız yasasının muğlaklığına dikkat" çekmiştir. Aynı şekilde İngiliz Parlamentosu "kadınlar ve mülkiyetle ilgili yasaları iyileştirmek zorunda" kalarak "yoksulların görülme değer durumu"nu öncelikli sorun olarak gündeme getirmiştir. Bu bakış açısı sosyal devlet anlayışını kazanmalarının da kapısını aralamıştır: "Sosyal yararlılık cinsel eşitlikten daha önemlidir" (Duby & Perrot, 2005: 440). Bock da kadın hareketlerini yoksulluk ve kadın çerçevesinde "toplumsal sorun" olarak nitelendirmiş ve dönemin diğer toplumsal hareketleri gibi bir "hareket" haline geldiğini belirtmiştir

(2004: 136).

Kadın hareketleri tümüyle küçük görülmüş “bir cinsin “hapis-hane”sinden kaçmasından çok on dokuzuncu yüzyılda kadınların oldukça zahmetli adımları kazanmalarıyla elde ettikleri alanların genişlemesiyle yaşanmıştır (Bock, 2004: 136). Pek çok kadın her gün karşılaştıkları haksızlıklarla birlikte hor görülme sözleriyle hukuk önünde karşı karşıya kaldıkları engellerin farkındadırlar. Ancak zaman zaman mahkemede görülen bir davanın “kadınlara yönelik ahlaksızca bir adaletsizliği açığa çıkardığına” da şahit olmuşlardır. Örneğin “İngiltere’de Norton davası, boşanmayı ve evli kadınların mülkiyetini düzenleyen yasaların iyileştirilmesine” yol açmıştır (Duby & Perrot, 2005: 441). Yine özellikle evli kadınların toplum içindeki konumunu derinden değiştiren “evli kadınların mal varlığını koruyucu yasalar” bu kadınların ekonomik olarak ayakta kalmalarına, çocuklarının velayetlerini alabilmelerine güçlü bir katkı sağlamıştır. Ayrıca bu güç, kadınların eğitime dahil olmaları ile eğitim kurumları tarafından kabul görmelerinin de yolunu açmıştır (Donovan, 1997: 61).

Kadıoğlu (2005: 237) yüzyılın sonlarına doğru bekârlık yasalarında gerçekleştirilen iyileştirmeler doğrultusunda boşanma oranlarında da artışlar kaydedildiğini, hatta boşanma davalarının yüzde sekseninin kadınlar tarafından açıldığını belirtmiştir. Yazara göre kadınlar erkeklerin kendilerine uyguladıkları “baskı ve kaba gücü” gerekçe olarak gösterebilirler de asıl nedenin kadınların kendi “geçimlerini temin edebilecek ekonomik güce sahip olduklarına” olan inançlarıdır. Verilen mücadeleler sonucunda kadınların boşanma davası açmalarını kolaylaştıran yasa 1893 yılında yürürlüğe girmiştir. Yasada “erkek kadına sürekli kaba güç kullanıyor, dövüyor ve işkence ediyorsa kadının boşanabileceğine” yönelik ifadeye yer verilmiştir. (...) 1895 yılında da eşine kaba kuvvet kullanma gerekçesiyle hâkim önüne çıkan erkeğin eşine tazminat ödemesi kesinleşmiş, buna benzer bir yasa “Kuzey Amerika’da da uygulamaya” konulmuştur (Kadıoğlu, 2005: 240).

“İtalya’da işçi kadınlara yönelik bir *cassa di maternità* yani annelik fonu oluşturulması için mücadele” edilmiş, ilk projeyi 1894’te Milano’daki Kadın Çıkarlarını Koruma Birliği adına Paolina Schiff sunmuş, *Unione Nazionale Femminile* (Ulusal Kadınlar Birliği) de konuyu desteklemiştir (Bock, 2004: 192). “Yorulmak bilmez süfrajette Hubertine Auclert, müstakbel “devlet ana”dan çocukların bakımını üstlenmesini”, 1899’da devlet için vazgeçilmez hizmetleri nedeniyle annelere, “annelik hizmet parası ödenmesini ve bunun erkeklerin ödeyeceği bir vergiyle karşılanmasını” talep etmiştir (Bock, 2004: 190).

Kadıoğlu, 1890 yılında “Kuzey Amerika’da üçüncü bir dönemin” başladığına dikkat çekerek, bu dönemde feminist örgütlerle birlikte eşit haklar konusunda mücadele veren bağımsız kadınların varlığından söz etmektedir. Kadıoğlu’na göre bu yılın sonunda kadınlar meclise girmeyi başarmışlardır (2005: 268). Almanya’da kadınlar on dokuzuncu yüzyılın sonlarına doğru “sosyal hizmetler alanında, oy hakkı, vb. konularda savaşım” vermişler ancak “feminist propaganda konusunda oldukça çekingen bir tutum içinde” olmuşlardır (Kadıoğlu, 2005: 268).

Yüzyılın son dönemleri kadınların arka arkaya gelen talepleriyle doludur. Yukarıda bahsi geçen birkaç konu başlığının yanı sıra başka konularla ilgili de seslerini duyurmaya devam etmişlerdir. Kendilerini koruyan, koruma altına alan, özgürlüklerini sınırlandırmayan, seslerinin yüksek şekilde çıkmasını ya da duyurulmasını engelleyen pek çok şeye karşı duruş sergilemişlerdir. Bu karşı duruşların bazıları lehlerine sonuçlanırken bazıları için mücadele etmeye devam etmişlerdir. Duby ve Perrot, kadınlara “bir tek kadın rolü modelinin egemen” olamayacağını belirtirken (2005: 16), “yaşamı boyunca hayatı çok sıkı denetimlerden geçirilen, benimsenmiş değer yargılarıyla babanın egemenliğinden kocanın egemenliğine aktarılan kadın, kutsal değerler yüklenerek de yaşamsallığı elinden alınmış” (Şahmaran Can, 2015: 98) olsa da artık yeni imajıyla eğitilmiş, bekâr, toplum içinde tek başına hareket edebilen “Yeni Kadın”ın doğuşuna tanıklık etmek zorunda kalmıştır.

4. KADIN SORUNU VE “YENİ KADIN”

1880’den önceki yüzyılda tıp, bilim ile toplumsal ve biyolojik evrim fikirlerinin her iki türevi, kadınların gerçek deneyimlerini ve hayatlarını yaşayabilme şekillerini kontrol eden bir söylem

yapılandırılarak, kadınların doğası hakkında toplumla ilişkili normatif veya kuralcı bir teoriye katkıda bulunmuştur (MacPike, 1989: 369). Bu nedenden dolayı kadınların ev ve ev işlerine yöneltilerek yaşamlarının sınırlandırılması, kamusal hayata katılımlarıyla ilgili katı kuralların ortadan kaldırılması, siyasal arenada hak ve özgürlük mücadelesi içinde "yasaklara karşı meydan okumaları" imkansızdır (Duby & Perrot, 2005: 16). Yazarlara göre kadınların var olan sisteme karşı verdikleri mücadeleler, sıkıştırılmış yaşam ve kimlik içinde kendi dünyalarının sınırlarını yine kendilerinin çizecekleri yönündedir (Duby & Perrot, 2005: 16).

Bu yüzyılda kadınlar aile kavramı, anne figürü ve giyim-kuşam baskısı ile birey olarak mutlu olma, sosyal fayda, çalışma hayatı, meslek sahip olma ve eğitime dahil olabilme mücadelesi arasındadırlar. Bingöl bu durumu kadınların öncelikli olarak "eş, anne veya ailenin bir üyesi" olarak görülmesine bağlamaktadır. Yazara göre kadın, cinsiyet temelinde ilk manada ev ve ev yaşamına yakıştırılmakta, bu konum da kadının çalışması, para kazanması, eğitim ile sosyal yaşamı üzerinde olumsuz sonuçlar doğurmaktadır (2014: 114).

Herhangi bir kültürel yapı, o kültürdeki insanların yaşam deneyimlerinden oluştuğunu düşünerek gerçekleri anlamalı ve bir bileşen olarak içermelidir. Bundan dolayı da on dokuzuncu yüzyıldaki kadın fikri bir istisna olmamalıdır (MacPike, 1989: 369). Mary Wollstonecraft "A Vindication of the Rights of Women" (1792) ile ilk feminist söylemi gerçekleştirdiğinde kadınların güçlendirilmesi konusuna öncülük etmiş, ahlaki ve sosyal cephelerde cinsiyet eşitliğinin desteklemesi yönünde çaba sarf etmiştir. İngiliz feminizmin büyükannesi olarak görülen Mary'nin düşünceleri (Mahajan ve Randhawa, 2016: 1) on dokuzuncu yüzyıl İngiltere'sinde kadın hareketlerinin başlamasına ve diğer ülkelere yayılmasına öncülük etmiştir (Karasulu, 2019: 15). Ancak Mahajan ve Randhawa'nın aksine Karasulu bu değişimin nedenini modernliğin gelişiyile ilişkilendirmektedir. Yazara göre modernlik kadını birey olarak siyasal yaşamın bir parçası haline getirmiş, gündelik yaşamını düzenleyen katı kurallar kısmen genişlemiştir (2019: 12).

Duby ve Perrot kadınların değişimler etrafında şekillenen ve kendilerine zorla kabul ettirilmeye çalışılan yeni düzene onay verip vermediklerinin belirsizliğine dikkat çekmektedirler. Yazarlara göre kadınların çeşitli direniş hareketlerine, toplumda yaşanan değişimlere onay verdikleri veya ret durumları belirgin değildir (2005: 15). Ancak Şahmaran Can kadınlar cephesindeki belirsizlikleri olumlu yönde değerlendirmekte, tam manasıyla "kadın ve erkek rollerinin" oturması şeklinde değerlendirmektedir (2015: 98). Çünkü rol dağılımı özellikle "sosyalist düşünce yapısında yer alan feminist düşünce akımını" beraberinde sürüklemiş (Kadıoğlu, 2001: 219), Batı'da demokrasinin ve bireyciliğin ilerlemesine ve kazançlar sağlanmasına imkân sunmuştur (2005: 416).

Gerçekten de sanayi toplumları ve liberal siyaset birinci feminist dalğanın gelişmesine ortam sağlamış, ilk feminist kadınlar çalışma hayatının zorluklarından kaynaklı erişim ve eşitlik konularına odaklanmıştır. Bu grubu oluşturan kadınların çoğu mantıklı, geleneksel görgü kurallarına uymaya alışkın olduklarından ve aktivist olmadıklarından doğum kontrolü, kürtaj, üreme sağlığı hakları gibi konularda sessiz kalmışlardır (Mahajan & Randhawa, 2016: 1). Bu yüzyılda tek başlarına etkileyici başarılar elde eden kadınların yaşamları ve mücadeleleriyle ilgili güçlü duygularla yazılar yazan kadınlar dahi zaman zaman gelişme gösteren feminizmden uzak durmuşlardır (Walters, 2009: 84).

İngiltere'de 1880 ve 1890'larda Kadın Sorunu doruk noktasına ulaşmış, gazete ve dergi makaleleri, romanlar ve oyunlar, kamuya açık konuşmalar ve özel sohbetler bilinen bir fenomeni tarif etmeye (Yalom, 2001: 268) başlamıştır. Kamuoyu tarafından oluşturulan Yeni Kadın (Kadıoğlu, 2001: 219); alışlagelmiş kadın olgusunun dışında yeni bir kadın imajını temsil etmiş, (www.alevalatli.com.tr), gerçekliğinin yanında simgesel bir özelliği üzerinde bulundurmuş, geleneksel kadın rollerine temelden meydan okumuş, "toplumsal kısıtlamalardan kurtularak özgürleşmiş" bir kadınlık idealini sembolize etmiştir (Snodgrass, 2013: 1).

Kraliçe Victoria'nın yönetim yıllarının başlangıcına denk gelen ve kuşku uyandıran bu gelişmeler büyük sorunları da beraberinde getirmiştir. Birincisi, yüzyıllarca devam eden soylu kadın imajı zarar görmeye başlamış (Kadıoğlu, 2001: 219) ikincisi değişen bir dünyayı temsil eden İngiltere'deki ekonomik patlama, yükselen bir orta sınıf, daha yüksek bir yaşam standardı, tüketim kültürü ve beraberinde Victoria Dönemi aile yapısını değiştiren oldukça büyük bir servet dağılımı yaratmıştır. Kadınlar, kurgu sayfalarından

yaratılan yeni bir kadın modeli lehinde ideal Victoria Dönemi kadınından –itaatli sessiz eş ve anneye- yüz çevirmeye başlamışlardır (Clemons, 2016: 1).

Clemons, Yeni Kadın teriminin 1880'lerden başlayarak Sarah Grand, Olive Schreiner ve George Egerton gibi feminist yazarların literatüründe ortaya çıktığını (2016: 1), Snodgrass 1894 yılında feminist yanlısı yazar Sarah Grand (1854–1943) ile antifeminist Ouida (Maria Louise Ramé) (1839–1908) arasında yaşanan “modern” kadın tipi üzerine bir tartışma sırasında kullanıldığını (2013: 1), Yalom 1894'te bir söylemden türetildiğini (2001: 268), Alathi gündemdeki “Sahici Kadın” (“True woman”) tanımını geçersiz kılmak ve bir fenomeni vurgulamak üzere geliştirildiğini” belirtmiştir (www.alevalatli.com.tr).



Resim 14 (solda). Sarah Grand, 2022

Resim 15 (sağda). Ouida (Maria Louise Ramé), 2022

1890'lara gelindiğinde “kadın sorunu”na yönelik aralıksız ilgi zirve yapmış (Cunningham, 1973: 178), “Yeni Kadınlar” özellikle artan kadın haklarına yönelik kadınların isteklerini yazmaya başlamışlardır (Purdue & Floyd, 2009). Sarah Grand, George Egerton, Emma Frances Brooke, takma adı “Iota” olan Bayan Mannington Caffyn ve Menie Muriel Dowie'nin romanları kadın rolüne ilişkin geleneksel kavramlara her zamankinden daha radikal bir şekilde meydan okumuştur (Cunningham, 1973: 178). Yeni Kadın yazarları, kadınların toplumdaki sınırlı rolüne ilişkin endişelerini yansıtan belirgin şekilde farklı bir alanyazın yaratmışlar, karşılaştıkları sorunların çözümü konusunda her zaman hemfikir olmasalar da metinleri evlilik reformu, sosyal aktivizm, annelik, eğitimde eşitlik, cinsel özgürlük ve daha fazla kariyer fırsatı gibi ortak temalar (Purdue & Floyd, 2009) yanında cinsel çifte standartlar, kadınların meslekleri ve oy kullanma gibi birçok dönüştürücü konular etrafında toplanmıştır. Yeni Kadın yazarlarının yazıları aynı zamanda “Kadın Sorunu”na yönelik on dokuzuncu yüzyılın sonlarında yapılan tartışmalar için de bir paratoner görevi üstlenmiştir (Snodgrass, 2013: 1).

Bu yazarların eserlerini birleştiren tutarlı bir tez olmasa da belirli ortak idealleri vardır; kadın sorununa ilgileri politik olmaktan çok toplumsaldır. Kadınların siyasi özgürlüklerini uygun şekilde elde etmeden önce kısıtlayıcı erkek ideali olan kadınlıktan kurtulmalarını, kadının kaçınılmaz zayıflığı ile bağımlılığın dair Victorian dönemine ait beyanları yönlendiren sunilikten uzak, karakterlerinin dürüst ve açık bir şekilde incelenmesi gerekliliğini vurgulamaktır (Cunningham, 1973: 179). Bu bağlamda 1889'da A Doll's House ile 1891'deki Hedda Gabler'in ilk İngiliz yapımlarının yardımcılarıyla İngiliz yazarlar, kadının davasını benzeri görülmemiş bir şevkle ele almaya başlamışlardır. Popüler romancılar tarafından tasvir edilen kadın kahramanlar, o zamanlar tanımlanan kadın rolünün bazı özelliklerini -her zaman aynı olmasa da- reddetmeleri anlamında Yeni Kadınlar'dı. Bu romancılar, toplumsal olarak onaylanan evlilik yapısının kadınlara karşı nasıl ayrımcılık yaptığını, kadın karakterin sönük karakterden daha hayati bir şeye nasıl dönüştürülebileceği ve geleneksel olarak Victoria dönemi okuyucusu tarafından tercih edilen, cinsel açıdan habersiz kadın kahramanı göstermek istemişlerdir (Cunningham, 1973: 178).

Kadınların insan olarak özgürlük ve eşitliğe yaptığı vurgu, dönemin bazı yazarları tarafından iğneleyici şekilde hicvedilmiştir (West, 1955: 56). Henrik Ibsen tarafından 1879 yılında yazılan, ilk gösterimi Danimarka Kraliyet Tiyatrosu'nda gerçekleşen A Doll's House (Bir Bebek Evi) adlı tiyatro oyunu toplumsal cinsiyet ilişkilerinin yoğun şekilde tartışıldığı dönemde, evlilik normlarına karşı tutum sergilemesi nedeniyle büyük sansasyon yaratmıştır. Burjuva sınıfından, üç çocuklu anne Nora'nın ekonomik özgürlüğü ve toplumsal yaşama katılmasının kısıtlanarak kendisine bir bebekmiş gibi davranıldığını fark etmesi, bir kadın olarak toplumun biçtiği rollerin dışına çıkarak birey olma çabasının konu edildiği oyunda aile, özgürlük, sorumluluk, öz saygı, ahlak, dürüstlük, insan onuru temaları ele alınmıştır (<https://tr.wikipedia.org>). Yalom (2001: 268) çalışmasında tiyatro oyunundan şu konuşmayı aktarmaktadır:

Ibsen'in Bir Bebek Evi adlı oyununun üçüncü perdesinde karı-koca olan Helmer ve Nora sıradışı bir karşılaşma yaşarlar. Helmer Nora'ya şöyle der: "Her şeyden önce sen bir eş ve annesin." Nora cevap verir: "Artık buna inanmıyorum. Her şeyden önce bir insan olduğuma inanıyorum- tıpkı senin kadar... ya da en azından insan olmaya çalışacağım."

Savaşlar arasındaki edebiyatta, popüler dergilerde, oyunlarda olduğu gibi dönemin ciddi kurgu ve şiirinde de ortaya çıkan "yeni kadın"ın çeşitli niteliklerine zarar verebilmek amacıyla (West, 1955: 55) Victoria medyası toplumsal cinsiyet paniğini kullanarak kendi Yeni Kadını'nı yaratmıştır. Ancak bu Yeni Kadın, Victoria dönemi erkekliğini yok etmeye kararlı, erkeklerden nefret eden üçüncü bir cinsiyete dönüşmüştür. Medyanın Yeni Kadını eşitlik yerine Victoria ataerkilliğini devirmek ve erkeklerin efendisi olmak istemiştir. Bu karikatürize figür, günün gazete ve dergilerinde küçümsenerek Victoria halkını korkutmak ve kadın hakları kaygılarını beslemek amacıyla kullanılmıştır (Clemons, 2016: 1). Kendisini eleştirenlerin gözünde kınanması gereken kötü bir kadın, evlilik ve annelik gibi kutsal alanlara zarar veren, cinsiyetlendirilmiş alanların kutsal ayırımı yıkacak bir ucubedir (Yalom, 2001: 268). Ancak gerçekte Yeni Kadın, edebi figürden farklıdır ve medya karikatürünün tam tersidir (Clemons, 2016: 1). Eğitimi, bağımsızlığı, geleneksel aile değerlerini sergileme ile geleneksel erkek ve kadın davranışları arasındaki sınırları belirsizleştirme eğilimindedir. Hayranlarının gözünde aileye ve topluma anlatılmamış faydalar sunabilecek, cinsiyetler arasındaki ilişkileri düzeltebilecek, [bu yönüyle de] uzun zamandır beklenen bir kurtarıcıdır (Yalom, 2001: 268). Yeni Kadın, yazarların feminist görüşlerine bağlı olarak farklılık gösteren kurgusal bir karakter olsa da Victoria Dönemi Britanya'sını kasıp kavurmuş, bir sansasyon yaratmıştır. Kamusal alana girerek Britanya'yı ve imparatorluğu tanıtmak için çalışmış, kadın haklarını savunmuş profesyonel kariyer kadınlarıdır. Onlar başka bir yönleriyle Britanya'nın "ilk" birinci dalga feministleridir (Clemons, 2016: 1).



Resim 16. Modern evlilik, 1900. "Yeni Kadın" ile Eş İlişkilerinin Avrupa Karikatürü (Yalom, 2001: 267)

"Yeni Kadın'ın" aradığı bağımsızlığın bir kısmı ekonomik özgürlüktür. Bir kısmı, çeşitli işlerde bulunarak kendisini kanıtlamanın haricinde, büyüyen özgürlük duygusuna sahip olmuşlardır. Bilhassa, tatmin edici bazı duygu yaratıcı uğraşılarda bulunarak kendilerini keşfetmişlerdir (West, 1955: 55). Kadınların ekonomik bağımsızlığı duygusal ilişkilerinin aldığı biçimi yönetmiş, evlilik kadınlar için tek kariyer olmaktan çıkmıştır. Kadınlar avantajlı konuma geçerek isteklerini talep edebilmişlerdir (West, 1955: 57).

Yeni Kadınlar "eğitimi, bağımsızlığı, geleneksel ailevi değerlerine bakış açısı, kadın ve erkek arasındaki keskin ayrımların ortadan kaldırılmasını savunmasıyla ön plana çıkmış, dönemin süregelen kadın imgesini" değiştirmişlerdir (Yalom, 2001: 268). İş gücüne daktilocu, sekreter, öğretmen ve yazar olarak katılmışlar, imparatorluğun desteklediği eğitim reformlarının savunulduğu kamusal alanlara dikkatlice girerek dünyadaki ataerkilliği ve İngiliz hegemonyasını devirmek yerine onları güçlendirmişlerdir (Clemons, 2016: 1). Kadınlar tarafından kamusal alana yapılan bu akınlar, İngiliz kamusal yaşamına iyi uyum sağlayabileceklerinin yanında Britanya'da cinsiyet rolleri için de bir dönüm noktası olmuştur. Artık tek bir Yeni Kadın varlığından ziyade edebiyatta, medyada ve uygulamada bir çokluk söz konusu olmuştur (Clemons, 2016: 1).

Birinci Dünya Savaşı sırasında ve hemen ardından gelen yıllarda kadınlar tarafından demokrasinin gerçekte ne anlama geldiği konusunda pek çok soru sorulmuştur (West, 1955: 56). Bazen kutsanan bazen yerilen Yeni Kadın ne olursa olsun "erkekleri kendilerini yeniden tanımlatmaya" mecbur bırakmıştır (Duby & Perrot, 2005: 416). Çalışan ya da üniversitede okuyan, özel yaşamlarının yanında toplum içindeki statülerinin onlara sunduğu yeni olanakları her kesimin fark edebileceği şekilde gözler önüne sermişlerdir (Eco 2006: 369; Alıntılayan Terlikli, 2013: 48). Duby ve Perrot (2005: 16) "Yeni Kadının" dışavurumu şöyle açıklamaktadırlar:

Değişik saflık ya da bilinçlilik dereceleriyle, kendilerine bir ideal olarak sunulan bir yaşamı normal olarak kabul etmeyi reddettiler. Bu ideale inandıklarında ve ona uygun yaşamaya çalıştıklarında bile doğasını dönüştürdüler. Bazıları zihinlerini geliştirdi, üstelik sadece toplumu ince zekâlarıyla şaşırtmak için de değil. Bazıları misyonerlik gezilerine çıktı ya da basitçe manevi serüvenlere katıldı. Bazıları iş aramak için kasabalara gitti ve böylece ailelerinin desteğini kaybettiler. Bazıları cinsiyetlerine ya da sınıflarına yapılan haksızlıkları protesto etmek ya da köleliği kınamak için sokaklara döküldü.

1882'deki Evli Kadının Mülkiyeti Yasası, 1886'daki Bulaşıcı Hastalık Yasası'nın yürürlükten kaldırılması ve erkeklerin eşlerinin rızası olmadan eşlerinin bedenleri üzerindeki evlilik yoluyla elde edilen hakları reddeden 1891 Yasası ile kadınlara on dokuzuncu yüzyılın sonlarında (özellikle üst ve orta sınıf beyaz kadınlara) daha fazla hak verilmiş ve kadınlar kendileri için yeni olasılıklar öngörmeye başlamışlardır (Purdue & Floyd, 2009).

1894-1930 yılları arasında Kuzey Amerika'da "Yeni Kadın"ın yükselişi, Atlantik'in her iki yakasında ve tüm dünyada tartışmaları harekete geçirmiştir. Yeni Kadın'ın iş, eğitim ve politika yoluyla hem kamusal bir ses hem de özel ayrıcalık talep etmesi, Amerikalı gazeteciler tarafından tartışılmış, [Yeni Kadın ve imajı] tanımlanmıştır (Patterson, 2008). "Yeni Kadın" bağımsız, cinsel açıdan özerk, eğitilmiş veya en azından iyi okumuş şekilde temsil edilmiş, sigarasını veya içkisini içen, kısa saçlı, "akılcı" giyinen (örneğin, korsesiz), mizacı sinirli, doğum kontrolünü savunan ve diğer "ileri" davranış biçimlerini sergileyen kadındır (Snodgrass, 2013: 1). Zaman içinde Amerikan Yeni Kadın'ın baskın örneği beyaz, eğitilmiş ve orta sınıf şeklinde tipik hale gelmiştir: oy hakkı savunucusu (süfrajet), ilerici reformcu ve bloomerla bisiklete binen kadındır (Patterson, 2008).

İki Dünya Savaşı arasındaki en önemli toplumsal değişiklikler kadınların rolleri, ilgileri ve zevklerindeki kademeli değişimler yaratmış, bu değişimler beraberinde birçok biçim almıştır (West, 1955: 55). Kadioğlu (2005: 18) değişimlerle birlikte değişen "Yeni Kadın" ile ilgili şu bilgileri vermektedir:

Bunlar genellikle yalnız yaşayan, ekonomik özgürlüğüne sahip ve de aile sorumluluğunu tek başına üstlenmiş olan genç kadın ve kızlardır. Ama aynı zamanda eğlenceyi ve gezmeyi

seviyor, tüm bunlar için salt erkeğin eşliğine gerek duymuyorlardı. Yeni kadın tipine özgü yaşam felsefesi, tutucu kesimin direnişine rağmen, çok kısa bir süre içinde alışıl gelmiş bir olgu gibi algılanmaya ve yadırganmadan güncel yaşamın bir parçası, çok sıradan bir yaşam biçimi olarak kabul edilmeye başlamıştır.

SONUÇ

On dokuzuncu yüzyıl modernizmle birlikte toplumlarda gelenekselleşen pek çok tabunun kırılmaya başladığı bir yüzyıl olmuştur. Bu yüzyıl özellikle kadınların yaşamlarında keskin ve geri döndürülemez değişimlerin yaşandığı bir dönem olarak kaynaklara geçmiştir. Sanayi Devrimi'nin derinden etkilediği, fabrika üretiminin yoğun şekilde arttığı, kadınların evlerinden, çocuklarından ve yaşam alanlarından ayrılarak çalışma hayatına katılmak zorunda kalmaları kendilerine yönelik pek çok farkındalığı, değişimleri tetiklemiştir. Toplamların üretimden tüketim odaklı yaşama geçmesi kadınların kendilerini fabrikalarda, olumsuz çalışma koşulları içinde bulmalarına neden olmuştur. İşçi sınıfı kadınlar erkeklerle özdeşleşen pek çok ağır sanayi dallarında yoğun çalışma saatleriyle, yıpranarak ve yorularak yaşam mücadelesi vermişlerdir.

Pasif ev yaşamından para kazanma gerekliliğine odaklı yaşama geçiş, erkeklerin de fark edemediği bir duyguyu, kadınların benlik duygularını harekete geçirmiştir. Erkek egemen bir yaşamın içinde kendisine sunulan imkanların dışına çıkamayan, bu yönüyle de pek çok konuda söz sahibi olmayan kadının para kazanmaya başlaması, aile ve toplum içinde sesinin duyulmasını sağlayan farkındalığın temel gücünü oluşturmuştur. Bilim ve sanatın yanında toplumun her kademesindeki etkileri derinden hissedilen modernizm de kadınlar cephesinde önemli temel hak ve özgürlük konularının gündeme gelerek tartışmaya açılmasını sağlamıştır. İtaat konumundan kendisine yapılan haksızlıklara karşı mücadele konumuna geçen kadın; oy kullanma hakkının verilmesi, istihdam koşullarının iyileştirilmesi, eğitilmiş kadın sayısının artması ve anayasal düzeyde kadınların haklarının da korunması konularında bir araya gelerek tek ses olmaya başlamışlardır.

Oy kullanma hakkı mücadelesinde kadınlar etkin şekilde yer almışlardır. On dokuzuncu yüzyıl Batı toplumlarında, statüsünün getirdiği imkanlar doğrultusunda eğitilmiş, maddi güce sahip kadınların dahi bu hakka sahip olmaması, bu mücadelenin toplumun her katmanındaki kadınlar tarafından sahiplenilmesini sağlamıştır. Erkekler oy kullanma hakkının kadınların her yerde olmaları yönünde engelleri kaldıracaklarını öngörerek Batılı kadınlara oy kullanma hakkının olabildiğince geç verilmesi yönünde tavır sergilemişler, reform düzeyinde gerçekçi adımlar atmamışlardır. Çünkü oy kullanma hakkının kadınlar cephesinde daha fazla talebi de beraberinde getireceğini fark etmişlerdir.

Kadınların on dokuzuncu yüzyılda karşı bir davranışa geçmelerine neden olan ilk tutumun Sanayi Devrimi'yle başlayan çalışma koşullarındaki adaletsiz tutum ve davranışlar ile ücret eşitsizliğidir. Bu yüzyılda da Batılı kadınların kamusal alanda var olmalarına mümkün olduğunda izin verilmemiş, daha çok kendileriyle bütünleştiği düşünülen mesleklerde, mürebbiyelik, hizmetçilik, terzilik ile gündelik yaşamın getirdiği mesleklerde istihdam edilmeleri sağlanmıştır. Bir kısım eğitilmiş ve varlıklı kadınların dahi etkin ve karar verici mesleklerle uğraşmalarına izin verilmemiştir. İşçi sınıfı kadınlar da fabrikalarda olumsuz çalışma koşullarında çalışmaya devam etmişlerdir.

Eğitim hakkı; kadının daha özgür, bağımsız, bilgili ve donanımlı olması noktasında en önemli unsur olarak mücadeleye dahil edilen konulardan biri olmuştur. On dokuzuncu yüzyılın sonlarına kadar kadınlar özellikle yükseköğretimden ve mesleki eğitimden uzak tutulmaya çalışılmıştır. Ancak bu konuda kararlı tavır ve duruş gösteren kadınlar dönemin örgütlü kadın topluluklarından da destek alarak azim ve cesaretle amaçlarında ilerlemişlerdir. Bu yüzyılın sonlarında İngiltere, Almanya ve Fransa kısmen de olsa kadınlara yükseköğretime katılma imkânı sunmuş, Amerika'da kadınların da katılabildiği ilk doktora programı açılmıştır. Bu dönemde ayrıca kadınların mesleki eğitimden uzak tutulmaya çalışıldıkları görülmektedir. Bunun nedeni kadınların erkeklerin yaptıkları mesleklerde başarılı olabilmelerine ve bunun sonucunda erkeklerin işsizlikle karşı karşıya kalmalarına bağlanmaktadır. Eğitimle birlikte daha güçlü hale gelmek;

kadınların istihdam olanaklarının genişlemesine, kamusal alanlarda faaliyet göstermelerine, toplumun her kesimi için faydacı yararlar sağlamalarına ve karar verici mesleklerde yetkin bir beceriye sahip olduklarını ortaya koymuşlardır. Eğitim hakkı kadınların her yerde görünür olmaları noktasında imkânların çoğalmasını sağlamıştır.

Kadınların temel hak ve özgürlüklerini koruyacak şekilde yasalarda reformların yapılması konusunda kadınlar yine etkin mücadeleler göstermişler, çeşitli başarılar elde ederek etki alanlarını genişletmişlerdir. Kadınlar evliliklerinde kaba veya aşağılayıcı sözlere maruz kaldıklarında veya eşlerinden kaba kuvvet gördüklerinde boşanmalarını sağlayacak ya da erkeklerin kadınlara tazminat ödemesini sağlayacak yasalarda düzenlemeler yapılmasını sağladıkları görülmüştür. Bu yasaların kabulü beraberinde kadınların boşanmaları sırasında evlilikten doğan mal paylaşımlarını da düzenleyen yasalarda da iyileştirmeler yapılmasını sağlamıştır. Boşanma ve mal paylaşımındaki yasal düzenlemeler özellikle kadınların çocuklarının velayetlerini alma, ekonomik olarak daha güçlü olma ile mesleki eğitim ve yükseköğrenime katılabilmelerinin yolunu açmıştır.

Kadınların temel hak özgürlükler kapsamında verdikleri mücadeleler on dokuzuncu yüzyılın kadın imgesini derinden sarsmıştır. Victoria Dönemi'ne denk gelen bu dönüşümde kadınlar, ideal kadın figüründen ayrılmaya ve her yerde görünür olmaya başlamışlardır. Yine bu dönemde kadın hareketlerinin sarsılmaz yazarlarının yazılarında ve tartışmalarında var olmaya başlayan Yeni Kadın ve imajını yakından takip etmişler, Yeni Kadın'ın temsil ettiği özellikleri kendilerinde yeni bir karakter ve kimlik oluşturması yönünde dönüştürmüşlerdir. Bu durum bir grup kadında endişe yaratırken, bir grup kadın ise feminist dalganın getirdiği değişimi ruhlarında hissetmiştir. Bu bağlamda on dokuzuncu yüzyılda güçlü duygular yanında endişeler de oluşturan Yeni Kadın ile feminizm arasındaki bağı Mahajan ve Randhawa (2016: 1) şöyle açıklamışlardır:

"Yeni kadın" ifadesinin ortaya çıkışıyla ilgili bir tartışmada, "Feminizm" terimiyle ilgili detaylı kavrayışlara ihtiyaç duyulmaktadır. "Feminizm" terimi, kadın olarak bireyselliğin derin bir bilinci ve kadınsal sorunlara karşı hazır bulunuşluluk anlamına gelmektedir. Tarih, kadının çok eski zamanlarda dahi baskı altında tutulduğunu ve bu baskının toplumdaki tüm psikolojik rahatsızlıkların temel nedeni olduğunu göstermektedir. "Feminizm"; aile, toplum, siyaset ve ekonomi gibi çeşitli düzeylerde toplumsal cinsiyet eşitliği ve mevcut yasalara karşı güçlü bir meydan okuma olarak ortaya çıkmıştır.

Bu süreçte Amerika ve İngiltere kadınların hak ve özgürlüklerin elde edilmesindeki başkaldırılarına yakından şahit olmuşlar, kadınların belli başlı mücadelelerde artık geri adım atmayacaklarını kısmen de olsa kabul ederek kadınlar lehine kararlar almaya başlamışlardır. Özellikle işçi sınıfı kadınlar tarafından gerçekleştirilen kitlesel boyuttaki örgütlü mücadeleler aynı zamanda 20. yüzyılın başlarında (1910 yılında) 8 Mart tarihinin kadınlar tarafından benimsenmesiyle sonuçlanmıştır.

Bu yüzyılda pek çok kadın kınanıp eleştirilerin odak noktası olsa da amaçlarından, ilerledikleri yoldan geri dönmemişler, yüzyıllardır şekillenmiş kadın imajında değişimi başlatmışlardır. Yeni Kadın; kendine güvenen, inanan, tek başına ayakta kalabilen, yaşamının devamlılığı için erkek varlığına ihtiyaç duymayan, eğitimle birlikte aldığı bilgiyi akılcı bir biçimde kullanan kadındır. Zor ve yıpratıcı bir kadın yüzyılı, günümüz kadınlarının konfor, sağlık, kimlik ve özgürlük mücadelesinde başrolü oynamıştır.

"COPE-Dergi Editörleri İçin Davranış Kuralları ve En İyi Uygulama İlkeleri" beyanları:	
Etik Kurul Belgesi:	Bu çalışma için etik kurul onayı gerekmemektedir.
Çıkar Çatışması Beyanı:	Bu makalenin araştırması, yazarlığı veya yayınlanmasıyla ilgili olarak yazarın potansiyel bir çıkar çatışması yoktur.
Finansal Destek:	Bu çalışmanın araştırma ve yazım aşamasında herhangi kişi/kurum veya kuruluşlar tarafından finansal destek alınmadığı bildirilmiştir.
Katkı Oranı Beyanı:	1. yazar: %50 – 2. yazar: %50
Destek ve Teşekkür Beyanı:	-
Sorumlu Yazar:	Dr. Öğr. Üyei Aru Arslan
Çifte Kör Hakem Değerlendirmesi:	Dış-bağımsız
Bu makale, Creative Commons Atıf-GayriTicari 4.0 Uluslararası Lisansı ile lisanslanmıştır.	
<i>The following statements are made in the framework of "COPE-Code of Conduct and Best Practices Guidelines for Journal Editors":</i>	
Ethics Committee Approval:	Ethics committee approval is not required for this article.
Declaration of Conflicting Interests:	No conflicts of interest were reported for this article.
Financial Support:	It has been reported that this study did not receive financial support from any person/institution or organization during the research and writing phase.
Author Contributions:	1 st : %50 – 2 st : %50
Statement of Support and Acknowledgment:	-
Corresponding Author:	Asst. Prof. Dr. Arzu Arslan
Double-Blind Peer Review:	External-independent
<i>This article is licensed under a Creative Commons Attribution-NonCommercial 4.0 International License.</i>	

KAYNAKÇA

- Akgül Gök, F. & İl, S. (2017). Evli Kadın ve Erkeklerin Toplumsal Cinsiyet Rollerine İlgili Algılarının Aile İşlevlerine Yansıması. *Uluslararası Sosyal Araştırmalar Dergisi*, 10(54), 523-533.
- Aktaş, G. (2013). Feminist Söylemler Bağlamında Kadın Kimliği: Erkek Egemen Bir Toplumda Kadın Olmak. *Edebiyat Fakültesi Dergisi*, 30(1), 53-72.
- Alptekin, D. (2011). Sokaktan Akademiye: Kadın Hareketinin Kurumsallaşma Süreci. *Selçuk Üniversitesi Sosyal Bilimler Enstitüsü Dergisi*, 0(26), 33-43.
- Aypek Arslan, A. & Şengül, A. R. (2022). Çağdaş Sanat Sürecinde Kadın Hareketlerinin Toplumsal Yansımaları. (Ed.: T. Yazıcı & K. D. Tankız). *Güzel Sanatlarda Güncel Araştırmalar İçinde* (s. -1-18). Ankara: Gece Yayınları.
- Barbarasoglu, F. (1995). *Modernleşme Sürecinde Moda ve Zihniyet*. İstanbul: İz Yayıncılık.

- Bingöl, O. (2014). Toplumsal Cinsiyet Olgusu ve Türkiye’de Kadınlık. *KMÜ Sosyal ve Ekonomik Araştırmalar Dergisi*, 16(Özel Sayı I), 108-114.
- Bilican Gökkaya, V. (2014). Cam Tavan, Kadın ve Ekonomik Şiddet. *JASSS The Journal of Academic Social Science Studies*, 0(26), 371-383.
- Bock, G. (2004). *Avrupa Tarihinde Kadınlar* (Çev. Z. Aksu Yılmaz). İstanbul: Literatür Yayınları.
- Bostancı Ege, G. (1998). *Kadının, Kadın Hakları Üzerine Bilinçlenme Düzeyi*. Yayınlanmamış Yüksek Lisans Tezi, Ege Üniversitesi Sosyal Bilimler Enstitüsü, İzmir.
- Cihan, E. Z. (2018). Modernleşme ve Kadın. *Kırıkkale Üniversitesi Sosyal Bilimler Dergisi (KÜSBD)*, 8(1), 269-280.
- Ceylan, T. (2011). Toplumsal Sistem Analizinde Toplumsal Statü ve Rol. *Atatürk Üniversitesi Sosyal Bilimler Enstitüsü Dergisi*, 15(1), 89-104.
- Clemons, V. Edward (2016). *The New Woman In Fiction and History: From Literature To working Woman*. A Thesis Submitted to the Graduate School in Partial Fulfillment of the Requirements for the Degree of Master of Arts, Pittsburg State University Pittsburg, Kansas.
- Crane, D. (2000). *Moda ve Gündemleri Giyimde Sınıf, Cinsiyet ve Kimlik* (Çev. Ö. Çelik). İstanbul: Ayrıntı Yayınları.
- Cunningham, A. R. (1973). The "New Woman Fiction" of the 1890's. *Victorian Studies*, 17(2), 177-186.
- Çataloluk, C. (2008). Batı Toplumlarında Toplumsal Yapı Değişimleri ve Bütçe Hakkının Gelişimi. *Dokuz Eylül Üniversitesi Sosyal Bilimler Enstitüsü Dergisi*, 10(2), 72-94.
- Çiçek, B. & Çopur, Z. (2018). Bireylerin Kadınların Çalışmasına ve Toplumsal Cinsiyet Rollerine İlişkin Tutumları. *IJOEEC (International Journal Of Eurasian Education And Culture)*, 0(4), 1-21.
- Çoştı, Y. (2009). Toplumsallaşma Kavramı Üzerine Sosyolojik Bir Değerlendirme. *Dinbilimleri Akademik Araştırma Dergisi*, 9(3), 117-141.
- Demiral, B. Yiğit (2021). *Cinsiyet Kimliği Araştırmalarında Toplumsal Rol Algısının Aracılık Rolünün Tüketici Davranışlarına Etkisi*. Yayınlanmamış Yüksek Lisans Tezi, Afyon Kocatepe Üniversitesi Sosyal Bilimler Enstitüsü, Afyonkarahisar.
- Diñer, M. (2003). Eğitimin Toplumsal Değişme Sürecindeki Gücü. *Ege Eğitim Dergisi*, 3(1), 102-112.
- Donovan, J. (1997). *Feminist Teori* (Çev. A. Bora, F. Sayılan, M. Ağduk Gevrek). İstanbul: İletişim Yayınları.
- Duby, G. & Perrot, M. (2005). *Kadınların Tarihi Devrimden Dünya Savaşına Feminizmin Ortaya Çıkışı* (Çev. A. Fethi). Cilt:4, İstanbul: Türkiye İş Bankası Kültür Yayınları.
- Eryılmaz, S. (2020). Toplumsal Cinsiyet Rolü ve Kadın Sağlığı. *Kırşehir Ahi Evran Üniversitesi Sağlık Bilimleri Enstitüsü Dergisi*, 1(1), 5-13.
- Gündüz, M. (2007). Toplumsal Sorunları Çözmede Eğitime Biçilen Merkezi Rol ve Son Dönem Osmanlı Aydınlarında Eğitim Düşüncesi. *Erdem*, 16(48), 21-54.
- Güzel, S. (2006). "Sosyal Yapı" ve "Toplumsal Yapı" Bileşkesinde Sosyo Kültürel Yapı Kavramı. *Sosyoloji Konferansları*, 0(34), 83-96.
- Günay, G., Aksoy, A. & Bener, Ö. (2016). *Dünyada Kadın Sorunları*. https://www.researchgate.net/publication/321457903_Dunyada_kadin_sorunlari adresinden 16.10.2022 tarihinde alınmıştır.
- Günay, G. & Bener, Ö. (2011). Kadınların Toplumsal Cinsiyet Rollerini Çerçevesinde Aile İçi Yaşamı Algılama Biçimleri. *Türkiye Sosyal Araştırmalar Dergisi*, 5(3), 157-171.
- İnce, M. (2017). Toplumsal Tabakalaşma ve Eşitsizlik. *Gazi Üniversitesi İktisadi ve İdari Bilimler Fakültesi Dergisi*, 19/1, 294-319.
- Kadioğlu, S. (2001). *Bitmeyen Savaşım: Kadın Hareketleri Tarihi-1*. İstanbul: Sel Yayıncılık.
- Karasulu, S. (2019). *19.Yüzyılda Avrupa ve Ortadoğu’da Kadın Kimliği Analizi: Gertrude Bell Örneği*. Yayınlanmamış Yüksek Lisans Tezi, Aydın Adnan Menderes Üniversitesi Sosyal Bilimler Enstitüsü, Aydın.
- Küçükbatır, Yusuf B. (2013). 19. Yüzyılda Türk ve Alman Toplumlarında Sosyal Yapı ve Değişim Olgusu. *A. Ü. Türkiyat Araştırmaları Enstitüsü Dergisi [TAED]*, 0(49), 415-422.

- Laver, J. (1990). *Costume & Fashion*. New York: Thames and Hudson Inc.
- MacPike, L. (1989). The New Woman, Childbearing, and the Reconstruction of Gender, 1880-1900. *NWSA Journal*, 1(3), 368-397.
- Mahajan, P. & Randhawa, J. (2016). Emergence of 'New Woman': A Study of Origin of the Phrase in the West from Historical Perspective. *IOSR Journal of Humanities and Social Science (IOSR-JHSS)*, 21(3), 01-04.
- Patterson, Martha H. (2008). *The American New Woman Revisited: A Reader, 1894-1930*. Rutgers University Press. <https://muse.jhu.edu/pub/176/monograph/book/6143> adresinden alınmıştır. Erişim Tarihi: 06.04.2023.
- Purdue, M. & Floyd, S. (2009). *New Woman Writers, Authority and the Body*. UK:Cambridge Scholars Publishing. <https://www.cambridgescholars.com/resources/pdfs/978-1-4438-0613-8-sample.pdf> adresinden alınmıştır. Erişim Tarihi: 11.04.2023.
- Şahmaran Can, G. (2015). Kadının Sosyo-Kültürel Mücadele Sürecinde Sanata Müdahalesi ve Günümüz Sanatına Yansımaları. *TİDSAD Türkaİslam Dünyası Sosyal Araştırmalar Dünyası*, 2(3), 96-115.
- Snodgrass, C. (2013). *The New Woman*. <http://users.clas.ufl.edu/snod/NewWomanIntroductionNB.071715.pdf>, Erişim Tarihi: 06.04.2023.
- Taşdelen, P. & Koca, C. (2015). Viktorya Dönemi İngiltere'sinde Kadın Bedeni Politikaları ve Kadınların Spora Katılımı. *Hacettepe Üniversitesi Edebiyat Fakültesi Dergisi*, 32(1), 205-214.
- Terzioğlu, F. & Taşkın, L. (2008). Kadının Toplumsal Cinsiyet Rolünün Liderlik Davranışlarına ve Hemşirelik Mesleğine Yansımaları. *C.Ü. Hemşirelik Yüksekokulu Dergisi*, 12(2), 62-67.
- Temizer, N. Cihan (2022). 19.Yüzyılda Batı'da ve Osmanlı'da Kadının Sosyal ve Ekonomik Hayattaki Yeri. *Ondokuz Mayıs Üniversitesi Kadın ve Aile Araştırmaları Dergisi*, 2(1), 51-70.
- Terlikli, S. (2013). *1850 ve 1950 Yılları Arası Batı Toplumlarında Sanat, Toplumsal Yapı ve Moda Etkileşimi*. Yayınlanmamış Yüksek Lisans Tezi, Selçuk Üniversitesi Sosyal Bilimler Enstitüsü, Konya.
- Uçar, S. (2020). Kadın Düşün Dünyasında Türk Modernleşmesi ve Kadın İmgesi. Yayınlanmamış Yüksek Lisans Tezi, Ankara Üniversitesi Türk İnkılâp Tarihi Enstitüsü, Ankara.
- Yalom, M. (2001). *A History of the Wife*. New York: HarperCollins Publishers. <https://archive.org/details/historyofwife00mari/page/n7/mode/2up?view=theater> adresinden dijital kopyası alınmıştır, Erişim Tarihi: 26.04.2023.
- Yeygel, S. (2006). Postmodern Toplumsal Yapının Pazarlamaya Getirdiği Yeni Boyut: Topluluk Pazarlaması (Tribal Marketing). *Bilig*, 0(38), 197-228.
- Yıldırım, M. (2009). Modernizm, Postmodernizm ve Kamu Yönetimi. *Uluslararası İnsan Bilimleri Dergisi*, 6(2), 380-397.
- Walters, M. (2009). *Feminizm*. Ankara: Dost Kitabevi Yayınları.
- West, J. (1955). The "New Woman". *Twentieth Century Literature*, 1(2), 55-68.

Hans Baldung-Grien ve Cadıların Şabatu*

Dr. Öğr. Üyesi Sema Öcal Çağlayan

ORCID ID: <https://orcid.org/0000-0002-6083-204X>

Niğde Ömer Halisdemir Üniversitesi, Güzel Sanatlar Fakültesi, Grafik Sanatlar Bölümü, Niğde – TÜRKİYE

Makale Geçmişi

Geliş: 30.11.2022

Kabul: 10.06.2023

On-line Yayın: 30.06.2023

Anahtar Kelimeler

Hans Baldung
Cadı
Kadın
Gravür
Cadıların Şabatu

Araştırma Makalesi

* Bu makale, İntihal.net tarafından taranmıştır. Bu makale, Creative Commons lisansı altındadır. Bu makale için etik kurul onayı gerekmemektedir.

DOI:

<http://dx.doi.org/10.29228/JASSS.66702>

Öz

Geç Ortaçağ Avrupası'nda sanat eğitimi, usta-çırak ilişkisine dayanmaktadır. Albrecht Dürer'in en ünlü çırağı olarak kabul edilen Hans Baldung-Grien (1485-1545), Dürer'in çalışmalarının da etkisiyle, benzersiz ve oldukça etkili cadı tasvirlerini içeren eserleriyle tanınmaktadır. Resimlerinde ve gravürlerinde Ortaçağ mecazlarına dair güçlü bir görsel ifade ortaya koymuştur. Hans Baldung-Grien'in "Cadıların Şabatu" (1510) adlı eseri, Alman gravür sanatının başyapıtlarından biri olarak kabul edilmektedir. Eser, Geç Ortaçağ Döneminde cadılara atfedilen ve cadıların çıplaklığıyla desteklenen sembolik bir anlatım sunmaktadır. Baldung'un ikonik büyücülük tasvirine yeni ve kışkırtıcı yorumlar sunan bu eser, geç ortaçağ ve erken modern dönemlerde sanat, kültür ve toplumsal cinsiyet ilişkilerini anlayabilmek için temel bir okuma niteliğindedir. Baldung'un "Cadıların Şabatu" adlı eserinin seçilmesinin temel nedeni, onun yalnızca şaşırtıcı sanatı ve görsel cesareti değil, aynı zamanda bugüne kadar kadın ve toplumsal cinsiyet konularında verilen mücadelelerin yüzyıllar önce ortaya çıkan bazı izlerini taşımasıdır. Araştırmanın temeli Baldung'un "Cadıların Şabatu" adlı eseridir. Ancak araştırmada Baldung'un cadı tasvirlerinin yer aldığı diğer eserlerine de yer verilmiştir. Cadıların çıplak olarak betimlenmesi, 16. yüzyıl sanatında sıklıkla karşılaşılan bir durum değildir. Bu anlamda Baldung'un bu sanatsal seçiminin oldukça yenilikçi olduğu söylenebilir. Baldung'un cadı konulu gravürlerini cadıların yalnızca bir temsilini yansıtmak için mi yoksa başka bir nedenle mi tasarladığı tartışmalıdır. Baldung, cadıları gerçekçi bir şekilde tasvir etmeyi mi amaçladı yoksa esere hiciv olarak mı bakılmalıdır? Araştırmayı çevreleyen tartışmalar, bu noktalara odaklanmaktadır.

Atf Bilgisi / Reference Information

Öcal Çağlayan, S. (2023). Hans Baldung-Grien ve Cadıların Şabatu. *Jass Studies-The Journal of Academic Social Science Studies*, 16(95), 253-262.

*Hans Baldung-Grien and the Witches' Sabbath**

Asst. Prof. Dr. Sema Öcal Çağlayan

Niğde Ömer Halisdemir University, Faculty of Fine Arts, Graphic Arts Department, Niğde – TÜRKİYE

Article History

Submitted: 30.11.2022

Accepted: 10.06.2023

Published Online: 30.06.2023

Keywords

Hans Baldung

Witch

Woman

Engraving

Witches' Sabbath

Research Article

* This article was checked by Intihal.net. This article is under the Creative Commons license. Ethics committee approval is not required for this article.

DOI:

<http://dx.doi.org/10.29228/JASSS.66702>

Abstract

Art education in late medieval Europe is based on the master-apprentice relationship. Considered the most famous apprentice of Albrecht Dürer, Hans Baldung-Grien (1485-1545) is known for his unique and highly influential depictions of witches, influenced by Dürer's work. He revealed a strong visual expression of medieval metaphors in his paintings and engravings. Hans Baldung-Grien's "Witches' Sabbath" (1510) is considered one of the masterpieces of German engraving. The work presents a symbolic narrative attributed to witches in the Late Medieval Period and supported by the nudity of witches. Offering new and provocative interpretations of Baldung's iconic depiction of witchcraft, this work is essential reading for understanding art, culture, and gender relations in the late medieval and early modern periods. The main reason Baldung's work "The Sabbath of the Witches" was chosen is not only because of its amazing art and visual prowess, but also because it bears some traces of the struggles over women and gender issues that emerged centuries ago. The basis of the research is Baldung's work "The Sabbath of the Witches". However, Baldung's other works with witch depictions were also included in the research. The nude depiction of witches is not a frequent occurrence in 16th century art. In this sense, it can be said that Baldung's artistic choice is quite innovative. It is debatable whether Baldung designed his engravings of witches to reflect only one representation of witches or for some other reason. Did Baldung aim to portray witches realistically, or should the work be viewed as irony? The controversy surrounding the research focuses on these points.

GİRİŞ

Batı sanatında cadı imgesi, özellikle karanlık çağların başlangıcı olan 16. yüzyılda görülmektedir. 16. yüzyıl Alman sanatında cadı imgesine bakıldığında ilk olarak Albrecht Dürer'e değinmek gerekmektedir. Alman sanatçı Albrecht Dürer, Hans Baldung-Grien'in sanatı açısından önemli bir yere sahiptir. Dürer, Baldung'un atölye hocası/ustası olması dolayısıyla onun sanat hayatını önemli ölçüde etkilemiştir. Sanat tarihçileri, iki sanatçı (Dürer-Baldung) arasındaki yakın bağı ekonomik ve sosyal faydalar açısından açıklamışlardır. Dönemin diğer birçok büyük Alman sanatçısı gibi Dürer, orta sınıf, zanaatkâr bir aileden gelirken Baldung, üniversite eğitilmiş avukatlar, doktorlar ve bürokratlardan oluşan bir sınıfa doğmuştur. Baldung'un sanatı, Dürer'in profesyonel eğitimiyle gelişirken aynı zamanda ustası da çırağının üstün geçmişinden ve bağlantılarından yararlanmışır (Lisle, 2021:8). Baldung ve ustası Albrecht Dürer, kariyerleri boyunca bu cadı temasını ele alan birkaç eser yaratmıştır. Dürer'in cadı imgesinin yer aldığı dikkate değer eserleri arasında "Dört Cadı (1497) (Resim 1)" ve "Cadı (1500) (Resim 2)" sayılabilir. Öne çıkan ve erken bir örnek olan Albrecht Dürer'in "Dört Cadı" adlı 1497'den kalma gravürü, dört çıplak kadından oluşan bir meclisi tasvir etmektedir. Onlara, Şeytanın açık bir sembolü olan, merkezin solunda küçük boynuzlu bir figür eşlik etmektedir. Yere saçılmış kafatasları ve kemikler, ölümün, büyüün sembolü olarak okunabilir. "Cadı (1500)" eseri ise bir keçiye ters binerek uçan merkezi bir cadı figürünün tasvirinden oluşmaktadır. Eser, cadı figürünün etrafında dönen küçük kanatlı melekleri andıran çocuk figürleriyle ve absürt kompozisyonuyla cadı imgesinin yer aldığı resimler arasında önemli bir yere sahiptir.

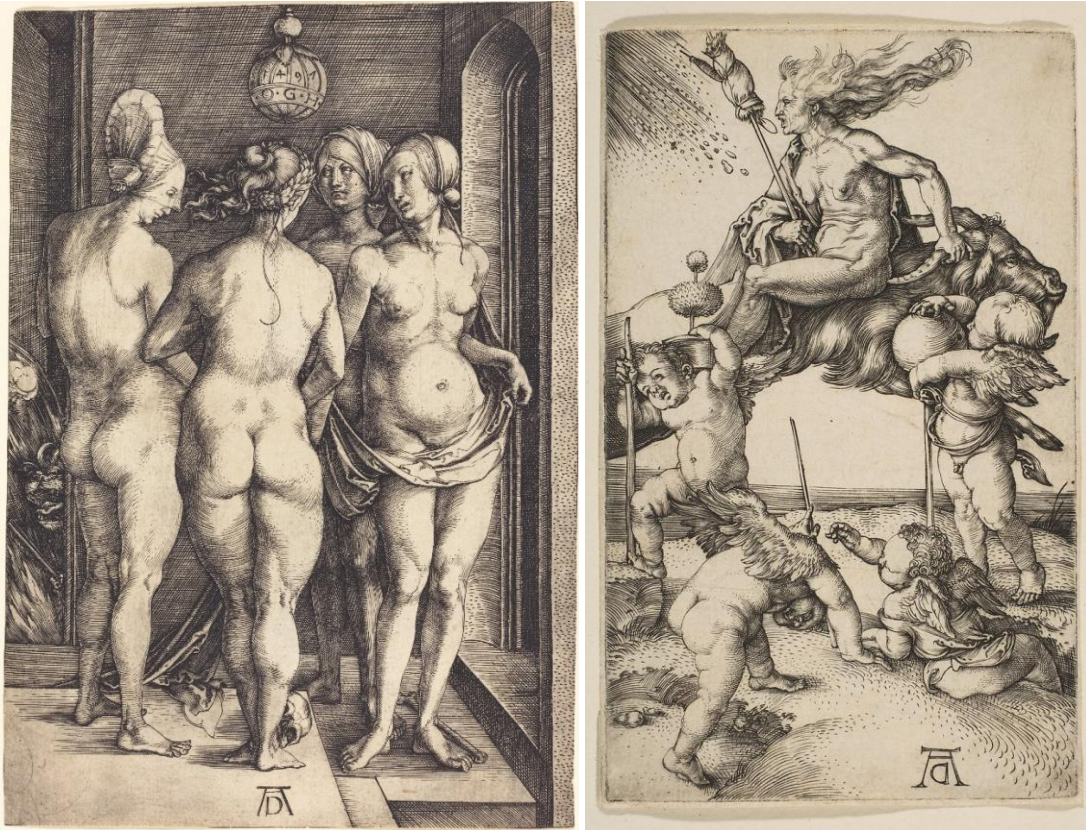

Resim 1. (Sol) Albrecht Dürer, Dört Cadı (Vier Hexen), 1497

Resim 2. (Sağ) Albrecht Dürer, Cadı (Hexen), Gravür, 1500.

Cadı imgesinin işlendiği bir başka eser, Agostino Veneziano'nun "Cadıların Bozgunu" (Resim 3) adlı eseridir. Eserde bir hayvan iskeletine binen bir cadı, önünde iki erkeğin çektiği iskeletten bir araca biner biçimde tasvir edilmiştir. Eserin sol kısmında bir keçinin üzerinde boynuz üfleyen bir çocuk figürü, arkasında kemikten aracı taşıyan başka iki çıplak figür bulunmaktadır.



Resim 3. Agostino Veneziano, *Cadıların Bozgunu (Lo Stregozzo)*, 1520.

Cadı imgesinin konu edinildiği bir başka önemli sanat eseri örneği de Salvator Rosa'nın "Büyü Yapan Cadılar"dır (Resim 4). 1646 yıllarında yapılan bu eserin yaratılışı, tüm Avrupa'ya yayılan cadı çılgınlığının doruk noktasına denk gelmektedir. Sahne, bir Hristiyan ayininin şeytani bir tersine çevrilmesi olan cadıların şabatını tasvir etmektedir. Sanatçı cadıların alçaklığını ve kötülüğünü tasvir etmeyi amaçlarken, geçmişe bakıldığında ironik bir şekilde ve aynı zamanda 17. yüzyıl Avrupa dünyasının zulmünü de göstermektedir.



Resim 4. Salvator Rosa, *Büyü Yapan Cadılar (Streghe e Incantesimi)*, 1646.

Avrupa sanatında cadı sembolünü konu edinen sanatçılar arasında en önemlilerinden biri, Hans Baldung-Grien'dir. Hans Baldung-Grien (1485-1545), pek çok eserinden de anlaşılacağı gibi, büyü ve doğaüstüne yönelik kişisel bir ilgiye sahiptir. 1503'ten 1507'ye kadar Dürer'in Nürnberg'deki atölyesinde çalışan sanatçı, özellikle benzersiz ve fazlasıyla erotikleştirilmiş cadı resimleriyle tanınmaktadır. Baldung, cadı figürlerinde ve büyücülük ikonografisinde fikirlerini ortaya koymuş ve ısrarlı bir şekilde benzer imgelere odaklanmasıyla ön plana çıkmıştır. Resimlerinde bakire, ölüm, kadın temaları (Resim 5 ve Resim 6), diğer motifler ve eskatolojik temalar gibi Geç Ortaçağ klişelerine güçlü görsel ifadeler vermiştir.



Resim 5. (Sol) Hans Baldung-Grien, Ölüm ve Kız (Tod und Madchen), 30.3x14.7cm, 1517.

Resim 6. (Sağ) Hans Baldung-Grien, Ölüm ve Kız (Tod und Madchen), 29.8x17.1cm. 1518-20.

Yvonne Owens, bu görüntüleri Rönesans Almanya'sının hümanist entelektüel ortamına karşı okuyarak klasik ve ortaçağ tıbbi ile doğa felsefesinin kadın anatomisini nasıl zehirli, kusurlu ve tehlikeli bir şekilde aldatıcı olarak yorumladığını ifade etmiştir. Owens'a göre Baldung'un tutumu, kadın cinselliğinin erkekleri nasıl mağdur ettiği ve onları nasıl alçalttığına dair kışkırtıcı tasvirler yaratmak için nasıl kullandığını ortaya koymaktadır. Ayrıca ona göre bu baskı resimler, Aristoteles'ten türetilen bir kavram olan doğal 'kadınsı kusurdan' kaynaklanan bir sapkınlık olarak büyücülük anlayışından çıkmış ve buna katkıda bulunmuştur (Owens, 2020: 312).

Hans Baldung ve Cadı Avı

Tarihçiler, Ortaçağ cadı avlarında kadınların neden sanıkların çoğunluğunu oluşturduğunu tam olarak açıklayamamakta ve cadı avlarında kadınlara yönelik şiddet biçimleri ile kadın düşmanlığı arasındaki bağlantıları çürütmeye devam etmektedir. Feministler ise aksine, cadı avlarını feodal Avrupa'da hem kilisede hem de devlette kadınlara yönelik ataerkil tutumlar bağlamında görmüşlerdir (Deepwell, 2019: 147). Avrupa'da 1400-1700 yılları arasında idam edilen yaklaşık 100.000 kişinin yaklaşık yüzde 80'inin kadın olduğu tahmin edilmektedir. Bu oran muhtemelen 1560'tan önceki dönemde daha yüksektir; Norman Cohn'un dediği gibi, "Büyük Avrupa cadı avı her şeyi ve herkesi kelimenin tam anlamıyla altüst edene kadar, cadı neredeyse tanımı gereği bir kadındır." Koerner ise Baldung'un eserleriyle tüm cadıların kadın olduğunu ve tüm kadınların potansiyel olarak cadı olabileceğini ve onun kadın düşmanı bu çifte fanteziyi onayladığını ifade etmektedir (Koerner, 1993: 329). 16. yüzyıl, cadılık ve cadı avları konusunda görece bir sükûnet dönemidir (Levack, 1996: 110) ve söz konusu eserlere bu açıdan bakmak, sağlıklı bir analiz yapmak açısından önemlidir.

Baldung, cadı temasını ele aldığı birçok eser ortaya koymuştur. Kendi dönemi ve daha sonraki dönemlerde müstehcen olarak değerlendirilse de onun yozlaşmış kadın bedeni imgelerinin, 16. yüzyılın başlarında Almanya'da hem Katolik hem de Protestan ideologlar arasında geçerli olan bedensel, kadınsı kötülükle ilgili doktrin inançların yansımalarını temsil ettiği kabul edilmelidir (Owens, 2010: 2). "Genç Cadı ve Ejderha" (Resim 7), bu çalışmalardan biri olarak örnek gösterilebilir. Sullivan'a göre: Baldung'un cadılara olan ilgisinin ve tasvirinin onun halk hikâyeleri ve Heinrich Kramer'in demonoloji alanyazınına ait en önemli kitap olan *Malleus Maleficarum* (1486, Cadı Çekici) ile bağlantılı olabileceği varsayılabilir (Sullivan, 2000: 363).



Resim 7. Baldung-Grien, Genç Cadı ve Ejderha (Nackte junge Hexe und fischgestaltiger Drache), 1515.

Kadınların erkeklerden daha maddi ve şehvetli olduğu ve bu nedenle büyücülüğe daha yatkın olduğu bir bakıma dönem inancı olarak düşünülebilir ve kuşkusuz bu durum Baldung'a özgü değildir. Baldung'un cadısının görünür yankılarının üretiminde üstlendiği baskın rol, Aziz Augustine'den alıntı yapan St. Victor Hugh'undur. Ortaçağ teologlarından St. Victor Hugh, kadının şehvetini geleneksel olarak 'zayıflık' ve oküler arzusunun sonucu olarak betimlemektedir. "İnsanın Düşüşü" (Resim 8), Augustinus mecazına göre, şeytanın şehvetli kadınsılığa başarılı bir şekilde başvurmasından kaynaklanmaktadır. Kadınsı kötülüğün şeytanıkindi bile geride bıraktığı iddiasında Hugh, Augustine'i tekrarlayarak kadını şeytandan daha ilkel bir "kötülüğün" suçlusu olarak konumlandırır. Bu temsillerde, kadının zayıflığı günaha ilk açılışı sağlar; ona bağlı olan erkek de kirlenir, zayıflar ve alçalır. Onun şehveti, günahın dünyaya girmesine, ölümlülük ve yozlaşmanın insana musallat olmasına neden olan kusur ve ihmaldir. Sinsi kötülüğü ve arzulu dokunuşu, bu feci düşüşüne neden olmaktadır. Baldung'un kadın bedeni tasvirleri, bu göstergelimi hem ironi hem de gerçeğe benzerlikle müzakere etmektedir. Düşüşün kendisi, kadının doğal ve kaçınılmaz kötümserliğinde öne çıkan durum olarak sunulmaktadır (Owens, 2019:2). Hans Baldung-Grien'in "Âdem ile Havva" (Resim 9) adlı eseri de yine İncil'de yer alan aynı konunun farklı bir kompozisyonunu içermektedir.



Resim 8. (Sol) Hans Baldung-Grien, İnsan Düşüşü (Der Sündenfall), Ahşap Baskı, 1511.

Resim 9. (Sağ) Hans Baldung-Grien, Âdem ile Havva (Adam und Eva), Ahşap Baskı, 1514.

Cadıların Şabati:

Alman resim sanatının başyapıtlarından biri olan "Cadıların Şabati" (Resim 10), Hans Baldung-Grien'in, Albrecht Dürer ile yaklaşık 1503-1507 yılları arasında kalfa olarak çalıştığı Nürnberg'den Strasbourg'a taşınmasından kısa bir süre sonra üretilmiş en çok bilinen baskılarından biridir (Owens,

2020: 312).

İlk bakışta eserdeki figürlerin bir arada oluşu ile ürkütücü atmosferi göze çarpmaktadır. Gravürün turuncu-kahverengi tonları, resme depresif bir ışıltı verir; üç cadının ortaya çıktığı bir gece karanlığı atmosferi yaratır ve anıtsal figürlerin hacimlerini güçlü bir şekilde vurgular. Renklerin kullanımı, gece kasveti gibi bir atmosfer verirken açık ve koyu arasında keskin bir karşıtlık yaratmaktadır. Bu biçimiyle üç boyutluluk duygusuna yardımcı olur ve resimdeki hacmi belirgin bir biçimde vurgulamaktadır.

Joseph Koerner:

“İzleyicisine bağlı olarak, Baldung'un chiaroscuro tekniğindeki “Cadıların Şabatu” adlı gravürü, gece cadısının erkek fantezisini kurabilir, onaylayabilir ve anatomikleştirebilir. Cadı avına özellikle meyilli olmayan bir dönemde ve bir şehirde üretilmiş olmasına rağmen, onun somut kötülük vizyonu kesinlikle engizisyoncuların çalışmalarından türetilmiştir ve onlara destek verebilir. Bu nedenle sonraki yılların büyük katliamlarıyla ilişkilendirilebilir. Bununla birlikte endişem, Baldung'un cadı avının geniş tarihindeki yerinden daha dardır” (1993: 329).



Resim 10. Hans Baldung-Grien, Cadıların Şabatu (Hexensabbat), Chiaroscuro Ahşap Baskı, 1510.

Eserde şabatu oluşturan birkaç klişe unsur bulunmaktadır; ön planda, cadı figürleri dumanın

gökyüzüne uçtuğu kazan/vazo tipi bir nesnenin etrafında toplanırken arka planda ise izleyiciyi bir keçi üzerinde geriye doğru süren ve beşinci cadıya götüren dört cadı bulunmaktadır. Sol alt köşede birkaç hayvan kafatası görülmektedir; bize en yakın olanı açıkça bir çiftlik hayvanınınkini, ancak arkasındaki insan kafatasını andırmaktadır. Bu, cadıların insan kalıntılarıyla, özellikle de çocukların kalıntılarıyla, ritüeller yürüttüğüne dair çağdaş iddialara bir başka göndermedir, denilebilir (Burke, 2006: 136). Sahnenin etrafına çeşitli semboller dağılmış gibidir. Bir ateşin üzerinde yiyecekler hazırlanır, çok sayıda değnek benzeri obje vardır. Zeminde ve yukarıda süzülen cadının ellerinde, ağacın şekli ve ondan çıkan kısa dallar fallus sembolü olarak okunabilir.

Anahtar karakter ve aslında büyücülüğün ana kışkırtıcısı şeytan, sahnede eksik görünmektedir. Koerner, bunun aslında şeytanın görüntünün örtük izleyicisi olarak mevcut olmasından kaynaklanabileceğini savunmuştur (1993: 329). Eser, şeytanın takipçilerini ve onların toplanmalarını bir zafer olarak görme biçimini yansıtmaktadır (Gomez, 2016, parag. 3).

Koerner'e göre kendi içinde bu gravür, cadı statüsüne bakılmaksızın, Geç Ortaçağ Avrupa toplumunda kadınların nasıl görüldüğü hakkında çok şey söylemektedir. Eserin, Ortaçağ kültürünün ayrılmaz bir parçası olan kadınlara yönelik şüphe ve nefreti vurguladığı belirgindir (1997: 334). Ancak 1500'lerin başı ile ilk çeyreği arasında, Strasbourg'da hümanist bir ilgi yükselmektedir. Bu aynı zamanda "hümanistlerin ılımlı bir pozisyon alma eğiliminde olduğu, hatta zaman zaman hicivlerde olduğu gibi büyücülüğün etkinliğine dair bir inançla alay ettikleri" bir döneme tekabül etmektedir (Sullivan, 2000: 340). Bu anlamda bu gravür, bir tür hiciv olarak da görülebilir. Bununla birlikte, Cadıların Şabat'ında yaratılan görüntü, sanatçının amaçladığı anlamı ne olursa olsun, cadıların bundan sonra onlara inanan ya da onlara zulmedenler tarafından nasıl tasvir edileceğini etkilemiştir (Gomez, 2016, parag. 5).

SONUÇ

Hans Baldung-Grien, eserlerinde, 'doğal' cadılar olarak kadınlara karşı negatif tutum gibi görünen ve bunu bir nevi doğallaştıran natüralist tasvirler ve perspektifler kullanmıştır. İkonografik stratejileri, cadılar hakkındaki fikirlere resimsel olarak aracılık ederken kadınlarla ilgili klasik varsayımların bir yorumunu temsil etmekte olduğu söylenebilir. Baldung, kadın fizyolojisini idealize etmeden karakterize etmiştir. Baldung'un dişiliğin kötü doğası hakkında özel düşünceleri, görüşleri ya da inançları benimsemiş olabileceği bilinemesi de sezilebilir. İzleyicinin uyarılma mı, iğrenme mi yoksa her ikisini birden mi hissetmesi gerektiği belirsizdir. Ancak büyücülük ya da cadılık temalarının popülerliği göz önünde bulundurularak izleyicinin bakışını ve inançlarını göz önünde tutmuş ve de yanılmamış gibi görünmektedir.

Sonuç olarak "Cadıların Şabatı", izleyiciyi Geç Ortaçağ Dönemi'nde cadılara atfedilen çeşitli özellikler hakkında bilgilendirmiştir. Ancak en ilginç yönü ve asla kesin olarak bilinemeyecek olan şey, amacının gerçekte ne olduğudur. Belki de bu, 'cadılara' zulmetmenin kötülüğünü, kilisenin ve laik yetkililerin Geç Ortaçağ Dönemi'nde Avrupa'da yaptığı ölçüde ortaya çıkarmak içindir. Amaç ne olursa olsun izleyicide derin etkiler bıraktığı şüphesizdir.

<i>"COPE-Dergi Editörleri İçin Davranış Kuralları ve En İyi Uygulama İlkeleri" beyanları:</i>	
Etik Kurul Belgesi:	Bu çalışma için etik kurul onayı gerekmemektedir.
Çıkar Çatışması Beyanı:	Bu makalenin araştırması, yazarlığı veya yayınlanmasıyla ilgili olarak yazarın potansiyel bir çıkar çatışması yoktur.
Finansal Destek:	Bu çalışmanın araştırma ve yazım aşamasında herhangi kişi/kurum veya kuruluşlar tarafından finansal destek alınmadığı bildirilmiştir.
Destek ve Teşekkür Beyanı:	-

Çifte Kör Hakem Değerlendirmesi:	Dış-bağımsız
Bu makale, Creative Commons Atf-GayriTicari 4.0 Uluslararası Lisansı ile lisanslanmıştır.	
<i>The following statements are made in the framework of "COPE-Code of Conduct and Best Practices Guidelines for Journal Editors":</i>	
Ethics Committee Approval:	Ethics committee approval is not required for this article.
Declaration of Conflicting Interests:	No conflicts of interest were reported for this article.
Financial Support:	It has been reported that this study did not receive financial support from any person/institution or organization during the research and writing phase.
Statement of Support and Acknowledgment:	-
Double-Blind Peer Review:	External-independent
<i>This article is licensed under a Creative Commons Attribution-NonCommercial 4.0 International License.</i>	

KAYNAKÇA

- Burke, P. (2006). *Görgü Tanıklığında Başkalarının Klişeleri: Görüntülerin Tarihsel Kanıt Olarak Kullanımı*. Ithaca: Cornell University Press.
- Deepwell, K. (2019). *Cadıların Feminist Yorumları ve Çağdaş Sanatta Kadınların Cadı Çılgınlığı*. Londra: Middlesex University The Burroughs.
- Gomez, G. M. (2016). Hans Baldung-Grien'in "Cadıların Şabat Günü"nü Tarihsel Bir Analizi. *Image of Sex and Desire In Renaissance Art and Modern Historiography*. (pp. 312). BA Çağdaş Tarih, London Queen Mary University Press.
- Koerner, J. L. (1993). *Alman Rönesans Sanatında Otoportre*. Chicago ve Londra. Chicago Press Üniversitesi: Mullen Books.
- Koerner, J. L. (1993). *İngenin Mortifikasyonu: Alman Rönesans Sanatında Otoportre Hans Baldung-Grien*. University of Chicago Press.
- Levack, B. (1996). *State-Building and Witch Hunting in Early Modern Europe*. In Barry, Hester, Roberts.
- Lisle, S. L. (2021). *Ölümlerle Bir Randevu: Hans Baldung-Grien Sanatında Kadın Bedeni ve Beden Nasıl Günah ve İğrenç Nesnelere İçin Şifre Oldu?* (Yayınlanmamış Yüksek Lisans Tezi). Ohio: Ohio Üniversitesi the Honors Tutorial College.
- Owens, Y. (2010). "Yolsuzluk, Ölümlülük ve Dişil Çürüme: Hans Baldung-Grien'in Sanatında Cadılar Olarak Kadınlar" The 36th Association of Art Historians Yıllık Konferansı, 17 Nisan, Glasgow Üniversitesi, Birleşik Krallık.
- Owens, Y. (2019). Hans Baldung-Grien'de Kadınlar, Ölüm, Canavarlar ve Menstruasyon. *Chicago Ve Londra. Chicago Press Üniversitesi: Mullen Books.*
- Owens, Y. (2020). *Kuzey Rönesans Sanatında Abject Erotizm: Hans Baldung-Grien'in Cadılar ve Femmes Fatalleri*. Londra: Bloomsbury. 47 ISBN-10:1784537292, ISBN-13:978-1784537296.
- Sullivan, M. A. (2000). Dürer ve Hans Baldung-Grien'in Cadıları. *Renaissance Quarterly Vol. 53, No. 2*.

Din Dili ve Hermenötik Bağlamında Mezhep-Mezhepsizlik Kavramları*

Dr. Öğr. Üyesi Abdullah Pakoğlu

ORCID ID: <https://orcid.org/0000-0002-1584-4164>

Sivas Cumhuriyet Üniversitesi, İlahiyat Fakültesi, Felsefe ve Din Bilimleri Bölümü, Sivas- TÜRKİYE

Makale Geçmişi

Geliş: 13.05.2023

Kabul: 20.06.2023

On-line Yayın: 30.06.2023

Anahtar Kelimeler

Din Dili
Hermenötik
Teolojik Hermenötik
Mezhep
Mezhepsizlik

Araştırma Makalesi

* Bu makale, İntihal.net tarafından taranmıştır. Bu makale, Creative Commons lisansı altındadır. Bu makale için etik kurul onayı gerekmemektedir.

DOI:

<http://dx.doi.org/10.29228/JASSS.71065>

Öz

Bu makalede, "Tanrı'nın insanlığa gönderdiği dinin nasıl anlaşılacağı, bunun imkan ve yöntem(ler)inin ne olduğu" şeklinde ifade edebileceğimiz temel sorular etrafında şekillenen "mezhep" ve buna mukabil bir bakışı ifade eden "mezhepsizlik" kavramlarının ifade ettiği anlam dünyası incelenecektir. Bu incelemeyi yaparken temel tezimiz şudur: Dinin "anlaşılması" demek; aşkın hitabın anlaşılması için beşerî bir fikrî faaliyette bulunmak demektir. Hâl böyle olunca, bu beşerî anlama süreçlerinde, bir yorum çevresinde toplanan insanlardan oluşan mezheplerin oluşumu kaçınılmaz olmakta ve bu mezhepleri terk etmeye çağırınların kendi yorum merkezlerinde buluşmaya yaptıkları bu davetin, aslında yeni bir mezhebi inşa ettiği ortaya çıkmaktadır. Dolayısıyla beşerî bir yorumdan geçmeden dinin anlaşılması imkân dahilinde olmayınca, yorumsuz/mezhepsiz bir dinî hayatın devamı en azından birçok sıradan insan için mümkün gözükmemektedir. Beşerî yorum; insanın bilgi ve kavrama gücü kapasitesi ile doğrudan ilgilidir. Bilmediği hakkında düşünemeyen insanın, bilmediğini anlaması da beklenemez. Anlayabildiğimiz yeni şeyler, bildiklerimizin aydınlatıcı ışığında ve yol göstericiliğiyle mümkün olabilmektedir. Bildiğimiz bu şeylere dayanarak yaptığımız teşbih, kıyas gibi yorumlamalar neticesinde bilmediğimiz bir bilgi nesnesini daha bilinir kılabiliriz. Burada bilen öznenin sınırları ve imkanları, bilgide görecelilik sorununu beraberinde getirirse de bilginin bilenden ayrı düşünülmesine imkân olmamasından ötürü bu durumdan kaçış mümkün gözükmemektedir. İşte bu noktada da yeni bilgiye dair yorumların kamu vicdanında makul bulunup bulunmadığı kıstası mezhep denilen oluşumun temelini teşkil eder. Makul bulunan yorum çevresinde kendiliğinden toplanan insanlar mezhepleri meydana getirmişler, bu yorumlar taraftarlarınca makul bulunduğu sürece mezhepler hayatlarına devam etmişler, yaptıkları yorumlar makul bulunmayanlar ise yeterince müntesip bulamamaları sebebiyle şâz (aykırı) mezhepler olarak kitapların sayfaları arasında kalmış ve hayatın içinde kendilerine yer bulamamışlardır.

Atıf Bilgisi / Reference Information

Pakoğlu, A. (2023). Din Dili ve Hermenötik Bağlamında Mezhep-Mezhepsizlik Kavramları. *Jass Studies-The Journal of Academic Social Science Studies*, 16(95), 263-272.

*Sectarian-Non-sectarian Concepts in the Context of Religious Language and Hermeneutics**

Asst. Prof. Dr. Abdullah Pakoğlu

Sivas Cumhuriyet University, Faculty of Theology, Department of Philosophy and Religious Studies, Sivas-TÜRKİYE

Article History

Submitted: 13.05.2023

Accepted: 20.06.2023

Published Online: 30.06.2023

Keywords

Religious Language

Hermeneutics

Theological Hermeneutics

Sect

Non-sectarianism

Research Article

* This article was checked by Intihal.net. This article is under the Creative Commons license. Ethics committee approval is not required for this article.

DOI:

<http://dx.doi.org/10.29228/JASSS.71065>

Abstract

In this article, the world of meaning expressed by the concepts of "sect", which is shaped around the basic questions that we can express as "How can the religion sent by God to humanity be understood, what is the means and method(s) of it", and "non-sectarian", which expresses a view to it, will be examined. Our basic thesis while making this study is this: To mean "understanding" of religion; It means to engage in a human intellectual activity in order to understand transcendent speech. As such, in these human understanding processes, the formation of sects consisting of people gathered around an interpretation becomes inevitable, and it turns out that this invitation made by those who call to leave these sects to meet in their own interpretation centers actually builds a new sect. Therefore, when it is not possible to understand religion without going through a human interpretation, the continuation of a religious life without interpretation/denominational does not seem possible, at least for many ordinary people. Human interpretation; It is directly related to the capacity of human knowledge and understanding power. A person who cannot think about what he does not know cannot be expected to understand that he does not know. New things that we can understand are possible with the enlightening light and guidance of what we know. As a result of interpretations such as similes and comparisons we make based on these things we know, we can make an object of knowledge known. Although the limits and possibilities of the knowing subject bring about the problem of relativity in knowledge, it does not seem possible to escape from this situation because it is not possible to think of knowledge separately from the knower. At this point, the criterion of whether the interpretations of new information are reasonable in the public conscience constitute the basis of the formation called sect. People who spontaneously gathered around reasonable interpretations formed sects, sects continued their lives as long as these interpretations were found reasonable by their supporters, and those whose interpretations were not found reasonable were among the pages of the books as shaz (contrary) sects and could not find a place for themselves in life.

GİRİŞ

Aslında bir şeyi “anlama”nın kendisi, insanın varoluş hallerinin en önemlilerinden, en dikkat çekici olanlarından. Bu anlaşılmaya çalışılan şeylerin belki de en başında gelenlerden birisi olan Kutsal metinlerin anlaşılması, daha doğrusu doğru anlaşılması ise en önce dinlerin müntesiplerinin temel sorunudur. Ve bu sorunu çözmek için yapılan metin yorumları İslam mezhepleri tarihini meydana getiren dinamiklerden birisi olurken özellikle Batı dünyasındaki bu farklı kutsal metin yorumları, bir mezhepten öte, bir din farkı meydana getirdiği için mezhepler tarihinin ötesinde dinler tarihi araştırmaları için önemli bir köşe taşı olmuştur. Bu tarihsel durum tespitinden sonra, sorunu daha yakından incelediğimizde, aşkın ve *mutlak* bir kaynaktan gelen metnin *mümkün* bir muhatap nezdinde anlaşılıp anlaşılamayacağı, anlaşılabilir olarak kabul edildiğinde ise bunun hangi yollarla mümkün olduğu merkezinde bir problemle yüz yüze olduğumuz anlaşılmıştır. Bu problem ise Batı kültüründe *teolojik hermenötiği*, İslam kültüründe ise *usûl* ilmini doğurmuştur (İnalçık, 2018: 19).

Tanrı'nın insanlığa gönderdiği dinin yorumu hakkında bu problemlerden söz ederken elbette bu dini gönderen hakkında konuşmak ta konuyu etraflıca kavramak için mühimdir. Bu bağlamda, kısaca *Tanrı hakkında konuşmak* diye niteleyebileceğimiz ve din felsefesinin temel konularından birisi olan *din dili*, konunun daha iyi ortaya konulabilmesi açısından önem arz eder. Ayrıca din, felsefi geleneğinkini de geride bırakan bir dil kaygısına her zaman sahip olmuştur. Çünkü; büyük ölçüde din dilinin birincil konusunun, yalnızca güçlkle ifade edilen bir (ilahi) gizem olduğu şeklindeki (özellikle Batı dünyasındaki) yaygın kanaat bunu beslemiştir (Stiver, 1996: 1).

Şimdi ilk olarak, hermenötik ve dinî hermenötik konusunu, bir makale çerçevesinde ve konumuzu ilgilendiren yönleriyle ele alalım.

1. Hermenötik ve Dinî Hermenötik

Grekçe'de “ifade etmek, açıklamak, bir dilden diğer dile tercüme etmek” anlamlarına gelen Hermeneuein fiilinden türetilen Hermenötik teriminin (Özcan, 2000: 9), Yunan mitolojisinde Tanrı'nın buyruklarını insanların anlayabileceği bir dile çeviren haberci Hermes kelimesinden üretilmiş bir terim olduğu ifade edilir (İnalçık, 2018: 13). Buradaki Hermes ise, Yunan mitolojisinde; sanat, ticaret, belagat, doğurganlık, oyunlar, çobanlar, şans, pazarlar, yollar, hırsızlar, gezginler tanrısı, bilgelik habercisi ve tanrıların habercisi, Olimposlulardan birisi ve Zeus'un Maia'dan olan oğlu (Coleman, 2007: 473) şeklinde tanımlamalara sahiptir. Geç Yunancada “bilgece açıklama” anlamında kullanılan hermenötik kavramı bir bilim terimi olarak; bir başka kültüre ait bir metni/düşünceyi yaşanılan dünyaya anlaşılır biçimde aktarma/çevirme sanatı şeklinde tanımlanır (İnalçık, 2018: 13). Kelimenin teknik bir terim olarak kullanılmaya başlaması ise mitolojik kullanımına göre oldukça yenidir ve ilk defa 1654 yılında yayınlanan bir eserde¹ kutsal, edebi ve hukuki terimlerin yorumuyla ilgili teknik anlamda kullanıldığı görülür (Özcan, 2000: 9).

İnsanın en önemli ihtiyaçlarından birisi anlaşılma ve anlamlandırma. İnsan, anlaşılmaz olan şeyi anlama, anlarken de doğru anlama arzusunu yalnızca yazılı bir metin için değil, çevresi ve doğayı anlama için de taşır. Kişinin, *diğer*(ler)iyile iletişim kurması onları anlamasıyla doğru orantılı olduğundan, yorumlamanın, insan varoluşunun temelinde yatan bir eylem olduğu söylenebilir.

¹ J. Dannhauser'in *Hermeneutica Sacra* -Kutsal Yorumbilim, Erişim tarihi: 9 Mayıs 2023, <https://tinyurl.com/3vw6hr3v>

Bu bağlamda hermenötik için metni doğru anlamak asıl hedef olmuştur. Bu metin ise ilk başta insanın doğal çevresidir. Evreni, bir kitap gibi okumaya ve doğru anlamaya çalışan insanoğlu bundan sonra ilahi varlık tarafından gönderilen mesajları okumaya ve anlamaya çalışır. Dolayısıyla hermenötik yalnızca bizim burada konu edindiğimiz teolojik hermenötik ile sınırlı değildir. Aslında hermenötik, başlangıcından bu yana kelimenin Grekçe kök anlamına uygun olarak yorum sanatı veya yorum tekniği anlamında anlaşıldı (2000: 9).

"Yanlış anlama, tüm iletişim biçimlerini tehdit eden evrensel bir sorundur ve bu nedenle genel bir hermenötik teori gerektirir. Yanlış anlaşılmanın temel nedeni, yazarın veya okuyucunun bireyselliğinde yatmaktadır. Dil, insanlar arasında paylaşılan sözleşmeleri öngörse de, bireyin eşsiz deneyimi bu ortam aracılığıyla yeterince ifade edilemez. Bu nedenle alıcı, gönderenin anlamını kendi bilincinde yeniden üretmek için yardıma ihtiyaç duyar. Hermenötiğin görevi bu yardımı sağlamaktır" (Lategan, 1992: 149).

Lategan'ın da yukarıda vurguladığı gibi, bizler herhangi bir şeyi her okuyuşumuzda yahut duyduğumuzda, bildiğimiz dil aracılığıyla o bilgiyi özümseyebiliriz. Bununla birlikte aynı dili konuştuğumuz kişilerle bile, karşımızdakinin söylediğinin ne anlama geldiğini yanlış anlayabiliriz çünkü söyleyenin bağlamı ile bizim bağlamımız farklıdır. İşte hermenötiğin yaptığı şey; asıl konuşmacının/yazarın, söyledikleriyle ne demek istediğini (doğru) anlamamıza yardımcı olmaktır. Kutsal Kitap hermenötiği, Kutsal Kitap'ı yorumlama yöntemidir, böylece Kutsal Kitap'ın günümüz okuyucuları ve orijinal izleyicileri ile onun nihai yazarı olarak Tanrı arasındaki boşlukları kapatabilecekleri düşünülür. Bu bağlamda hermenötik, teolojik çalışmanın temelinde yer alır. Çünkü farkında olsun ya da olmasınlar, her Kutsal Kitap okuyucusu Kutsal Kitap'ı kendi hermenötikleri aracılığıyla yorumlar (Perry, 2022).

Batı dünyası, kişi merkezli vahiy inançlarıyla doğru orantılı olarak İncil'i yorumlama şekillerinin diğer metinleri yorumlama şekilleriyle pek çok ortak yönü olduğunu belirtirler, ancak burada bazı eleştiriler de yok değildir: "İncil metinleri ile hukuk, edebiyat ve bilim metinleri arasındaki fark; 1.500 yıllık bir süre boyunca birçok kişi tarafından yazılmış olan 66 İncil kitabı olmasına rağmen, Mukaddes Kitabın, nihai yazarının Tanrı olduğunu iddia etmesidir" (Bond, 2003: 321).

İslam dünyasına geldiğimizde, *tefsir* ve *fıkıh* alanındaki çalışmalar ve bu alanda oluşmuş birikim ve usul tartışmaları, İslami metinlerin yorum tarihinde muhtemel bir hermenötik bağlama işaret edecek bir başlangıç olarak ele alınabilir (Aktay, 1996: 79). Hermenötik söz konusu olduğunda, bunlardan *tefsir* ilk planda akla gelmektedir. Çünkü hermenötiğin iki temel kavramı olan *metin* ve *anlamın* birincisi doğrudan bu alanla ilgilidir. Ancak burada şu nüansı da hatırlamak gerekir ki; hermenötik tefsirle tamamen eş tutulmamalıdır. Çünkü *tefsir*, belirli bir metnin (özellikle belli bir İncil'in) yorumlanmasına atıfta bulunurken, *hermenötik*, metni yorumlamak için hangi ilkeleri kullanacağımıza karar vermektir (Seminary, 2022) ki bu da felsefi hermenötiği hatırlatır.

İslam'da hermenötik tarihi ile ilgili olarak Halil İnalçık Hoca da şöyle demektedir:

"15. yüzyıldan başlayarak metinlerde Tanrı'nın sözünü en doğru biçimde anlama çabası, Batı'da hümanistik hermenötiğ'e başlangıç olmuştur. Ondan yüzyıllarca önce İslam bilginleri tarafından Kur'an tefsirine giriş için usul (prensipler, metod) adı altında hermenötik ortaya çıkmış bulunuyordu. İlkin, Kur'an metninin

tespiti bu yolda atılan ilk adımdı. Kutsal kitaptan sonra ikinci otorite sayılan Peygamberin sünneti, ahâdis'in tespiti çabası usul çalışmalarına yol açmış, bundan İslam hermenötik'i doğmuştur" (İnalçık, 2018: 19-20).

Ancak burada hermenötik kavramının İslam dünyasında herkes tarafından eşit derecede savunulmadığını hatta bu kavrama karşı gerekçelerini ortaya koyarak mesafeli duranların da olduğunu unutmamak gerekir. Bu gerekçelerden dikkat çekici ve baskın olanı şudur ki; hermeneutik -yorum sanatı veya bilgisi- kavramının önceleri Batı Hristiyanlığının bölünmesiyle ortaya çıkan Protestan hareketin Kutsal Kitap yorumu için yeniden canlandığı bir Aristoteles mantık terimi olarak taşıdığı yabancı kültürel çağrışımlar ve İslam dünyasında daha çok Batı'daki bu "hermeneutik" tartışmaların ya felsefi içeriği tanınması ya da bu tartışmaların Hristiyan teolojisinin yorum metodolojisi olarak gösterilmesidir. Özellikle Katolik teolojinin yorum yöntemini takip eden "yalnızca kitap" (sola scrip tura) merkezli bir yorum metodu benimseyen Protestanlığın (Dekker, 2018: 105-6), kendi yöntemini geleneksel olandan ayırmak için hermeneutik kelimesini yeniden canlandırması, kavramın İslam dünyasında bazı çevrelerce soğuk karşılanmasının belki de en önemli nedeni olmuştur (Bilen, 2017: 94-95).

Hermenötik kavramının aslında bizim burada konu edindiğimiz teolojik alanın ötesinde daha geniş bir yelpazeye hitap ettiği ise malumdur. Temel saikin *anlam* olduğu bu hermenötik yaklaşımlar tematize edilir ve birçok akademik disiplinde kullanılır: arkeoloji, mimarlık, çevre çalışmaları, uluslararası ilişkiler, siyaset teorisi, psikoloji, din ve sosyoloji. Bunlar içerisinde özellikle felsefi hermenötik, anlama belirli bir yaklaşım benimsemek yerine, anlam, anlayış veya yorumlamanın doğası ile ilgilenmesi bakımından diğer alanlardan ayrılır (Botts, 2023).

Çok geniş bir alanı olan hermenötüğün konumuzla alakalı yönüne bu kadar değinmekle yetinerek şimdi de din dilinin konumuzla olan ilişkisini ortaya koymaya çalışalım.

2. Din dili

Öncelikle konuya din dilini tarif ederek başlarsak, "din dili" terimi, Tanrı veya tanrılar hakkında yapılan açıklamaları veya iddiaları ifade eder. Bunu bir problem şeklinde ifade edecek olursak; eğer Tanrı sonsuzsa, o zaman sonlu yaratıkları tanımlamak için kullanılan kelimeler Tanrı'yı yeterince tanımlamayabilir mi? Veya bir insanın iyi olduğu anlamda Tanrı iyi midir? Bu zorluk bizi, sonlu varlıklar için kullanılan niteliklerin Tanrı için ne derece kullanılabileceğini ve bu niteliklerin Tanrı'yı tanımlarken ne anlama geldiğini araştırmaya zorlar. İşte Tanrı hakkında kullandığımız yüklemdeki terimlerle ilgili anlamdaki belirsizlik, "din dili sorunu" veya "Tanrı'yı adlandırma sorunu" olarak karşımıza çıkar (Hart Weed, 2023).

Sorunu Tanrı hakkında konuşmaya indirgeyen yukarıdaki tanıma ilaveten onu, yaşayan imanın dili, müminlerin anlayışlarını yöneten ve hayatlarına yön veren temel bakış açısı ve tutumları dile getiren bir dil olarak gören, bu bakımdan da din dilini, empirik dünyaya işaret eden veya tanımlar arasında ilgi kuran (analitik) bir dil değil, bizim nihai mukadderatımıza ilişkin kanaatlerimizin dile getirildiği bir dil olarak görmek gerektiğini söyleyen yaklaşımlar da vardır (Koç, 1998: 17). Hatta kullanılan doğal dilin, dinî olarak kullanıldığında din dili haline geldiği ifade edilmektedir. Bu durumda din felsefecilerinin din dili diye isimlendirdikleri olgu, daha çok dinin uygulama boyutuna ilişkin kullanılan dildir. İnsanların dış dünyayla geliştirdikleri düşünsel ilişki dil aracılığıyla gerçekleşebildiğinden, dinler de kendi hakikatlerini dil üzerinden biçimlendirirler (Deniz, 2023: 158).

Konunun anlaşılmasında ortaya konan birçok yaklaşım, konunun anlaşılmasını ve

üzerinde uzlaşmayı daha da zor hale getirmektedir. Tek tipçi yaklaşımın aksine, doğrulamacı tahlil, yanlışlamacı tahlil, linguistik tahlil vs. bir açıdan konunun çok yönlülüğünü, diğer açıdan da konunun tahlilinin zorluğunu ortaya koymaktadır. Bu durum da aslında, dinin çok yönlü oluşu dolayısıyla da insan hayatına birçok noktadan dokunuşuyla alakalıdır. Dolayısıyla Mehmet S. Aydın'ın da ifade ettiği gibi, bu çok yönlülüğü dikkate almayan dar açılı tahliller bütüncül bir yaklaşım yakalama imkanına sahip olmayacaktır (Aydın, 2007: 134).

Konunun karmaşık oluşunun, üzerinde fikir yürütülemeyeceği anlamına gelmediği açıktır. Hatta din dilinin üzerinde durduğu temel problem olan Tanrı tasavvurunun, İslam düşüncesinin erken dönemlerinden itibaren ele alınan bir konu olduğu bilinen bir gerçektir. Teşbih ve tenzih çerçevesinde Selefiye, mücessime ve müşebbihe gibi ekollerin dile getirdikleri bu çeşitlilik kaynaklarda yer almaktadır. İslam coğrafyasında yaygın tutumun ise teşbih ve tenzihte orta yol olduğu malumdur (Yaran, 2018: 95). İlk mezheplerin ortaya çıkış sürecini de ifade eden bu tartışmalar bize şunu göstermektedir ki, din ve Tanrı hakkındaki *ifadeler* bir dil problemini de beraberinde getirmede ve bu da bir çok problemi ve çözüm(süzlük)ü doğurmaktadır.

Buradaki çözüm ve çözümsüzlük dilin çok anlamlılığından kaynaklanmaktadır. Hayat gibi canlı olan dil de birçok anlamlar taşır.

İçinde yetersiz bir anlam taşıyan, muhataplarınca anlaşılabilen metin, ölü bir metindir. Gerçek anlamda anlamlı bir metin, anlam değiştirilmelerine daima açıktır, yeni bakış açıları telkin eder, yeni yorumlar çağırır, mümkün gelişmeleri gösterir. Anlamın bizi tatmin etmesi, gerçekte, yeniden canlandırılmasıdır. Anlam sabit, sonsuza kadar kurulmuş bir muhteva değil; fakat sadece geçici olan bir denge figürüdür. Kendi oluşumunu kendinde taşır ve gelecek metaforları haber verir. Bir *anlam hayatı* vardır. Bir *metin*, sadece sözün hareketindeki bir *andır*. Aktüel konuşmak, sadece belirsizliğe gömülen şeyi söze dönüştürmek için, kesintisiz bir çabayı, bir süre durdurmaz (Özcan, 2000: 224-25).

Hâl böyle olunca anlamı daraltan, kısırlaştırılan tek doğrucu yaklaşımlar, hayatla örtüşmemekte, ölü bir hâl almaktadır. Mezheplerin çeşitliliği, din dili bağlamında baktığımızda özellikle itikâdî mezheplerin çeşitliliği, anlamın ve hayatın dinamizminin bir sonucu olarak görülmelidir. Burada anlamın güncellenmesi anlamın temel ilkesine bağlılık sayesinde onu köksüzleştirmemekte, türedi konumuna getirmekten alıkoymaktadır. Yeni anlam iddiasıyla düşüncüyü köksüzleştirme çabaları hayatın akışındaki dinamizm ve sâbite dengesini yakalayamadıkları için bekledikleri karşılığı bulamamaktadır.

Şimdi de bu anlam çeşitliliğinin örneklerinin sıkça görüldüğü alanlardan birisi olan “din” kavramını ele alarak, onun ne olduğu ve nasıl anlaşıldığı hususlarına değinerek konumuzu toparlamaya gayret edelim.

3. Din-Mezhep-Mezhepsizlik

Dil âlimlerince, din kelimesinin Arapça deyn kökünden masdar veya isim olduğu kabul edilir. Dil âlimi Cevherî dinin “âdet, durum; ceza, mükâfat; itaat” şeklinde başlıca üç anlamını verir ve terim olarak dinin bu son anlamdan geldiğini belirtir. Semantik bakımdan “belirli bir zamanda ödenmesi gereken borç” anlamındaki *deyn*, giderek “örf, âdet” karşılığında *din* şeklini almış, daha sonra da “Allah'ın hükmü ve yönetimi” anlamını kazanmıştır.

TDV İslam Ansiklopedisinin “din” maddesi müelliflerinden Günay Tümer'in belirttiğine göre, dinin dört anlamından birisi olan; âdet, yol, kanun, şariat, millet, mezhep anlamları

konumuzla doğrudan ilgilidir. “Benim mezhep ve meşrebim budur” anlamındaki, “Mâ zâle zâlike dinî ve deydenî” ifadesinde geçen din kelimesi bu gruba örnek olarak verilebileceğini ifade eden Tümer, “Resûlullah kavminin dini üzerinde idi” ifadesindeki din kelimesi âdet anlamında kullanılmıştır ki bu husus onun Hz. İbrâhim’den kalma bazı âdetlere uyduğunu gösterir diyerek bu anlamı zikreder (Tümer, 2020). Bir başka yerde ise şunu söyler:

Allah, peygamberler göndererek insanları ya eski dinlerini aslı şekliyle öğrenip uygulamaya çağırır veya yeni bir din ve şariat gönderir (Tümer, 2020). Konumuz açısından can alıcı nokta da burasıdır: Aşkın varlık olan Allah’ın insanlara gönderdiği şeyin hakikatini (Allah katındaki karşılığını) anlayabilir miyiz? Onu anlama imkânımız nedir? Bir dil aracılığıyla bir metin olarak gelen bu şeyin anlaşılması da yukarıda bahsettiğimiz üzere dilin anlama araçlarıyla ne kadar mümkün ise o kadar mümkün olacaktır.

Dinin aslı Allah katında ve tanrısal bir boyutta iken buraya gönderilen din, burasının imkanları dahilinde anlaşılacak ve yaşanacaktır. Bu zorunluluk ve dilin çok anlamlılığı, anlayanın durumu gibi sebeplerle bu tek hakikat çoğalmaktadır. Tıpkı Hz. Ali’ye atfedilen “ilim bir nokta idi, cahiller onu çoğalttı” sözünde olduğu gibi. Belki tam da bu noktada, insanın eşyanın (şeylerin) Tanrı katındaki hakikatinin cahili olmasından hareketle, bu hakikate isabet etme gayretiyle imlediği her bir nokta bu tek hakikat noktasını çoğaltmaktadır şeklinde yorum yapmamız isabetli olabilir.

Gönderilen dinin insanlar nezdinde anlaşılabilir seviyede anlatılması gayretiyle meydana gelen oluşumlar olan mezhepler, dinî hayatın kaçınılmaz sonuçlarıdır. İnsanların her konuda olduğu gibi, bir metni anlama noktasında yardımlaşmaları, bir bilene tâbî olmaları da olağan bir durum olarak görülmelidir.

TDV İslam Ansiklopedisinin “Mezhep” maddesine göre sözlükte “gitmek” anlamındaki zehâb kökünden hem masdar hem de “gidecek yer ve yol” mânasında mekân ismi olan mezheb kelimesi, terim olarak “dinin aslî veya fer’î hükümlerinin dayandığı delilleri bulmakta ve bunlardan hüküm çıkarıp yorumlamakta otorite sayılan âlimlerin ortaya koyduğu görüşlerin tamamı veya belirledikleri sistem” diye tanımlanabilir. Tanımda yer alan aslî hükümler dinin inanç esaslarını, fer’î hükümler ise ibadetler ile insanlar arası münasebetleri hedef almaktadır (Üzüm, 2023).

Mezhepler ve onların teşekkül süreçleri bu makalenin sınırları dışında kaldığından, konunun yorum-anlam kısmına baktığımızda, bir metnin yorumlanması ve bu yorumdan daha iyisini yapma imkanına sahip olmayıp bu yoruma katılanların birlikteliği şeklinde açabileceğimiz mezheplere karşı duran ve bu oluşumları terk etmeye davet eden bir tutum olarak karşımıza çıkan mezhepsizlik cereyanı da aslında bir mezhebi terke davet ettiği bu insanları kendi mezhebine/yoluna davet etmekte ve adı konulmamış yeni bir mezhebin temellerini atmaktadır. Bu akımın dayanaklarını beş maddede toplayan Mehmet Erdem, bunları kısaca şöyle ifade etmektedir: **a)** Mezhepler müslümanların birliğini bozmaktadır. **b)** Mezhepler bid’attir. **c)** Mezhep imamlarına uymayı gerektiren bir delil olmadığı için bu imamlara uymak bâtıldır. **d)** Mezhep imamına uymak, masum peygamberi bırakıp sıradan bir insana uymak olduğu için sapkınlıktır. **e)** Mezhepler uymak, Kur’an’da kınanan delilsiz şekilde atalara uymaya benzer (Erdem, 2017: 184-87). Erdem bunlara tek tek cevap vermektedir; ancak bizim bunlara girmemiz bu makalenin sınırları çerçevesinde söz konusu değildir. Şu kadarı ifade edilebilir ki, itirazların hepsinin de hem dinî metinleri, hem hayatı ve hem de anlamı (hermenötigi) yanlış değerlendirme sonucu oldukları

aşık ve dayanakları zayıftır.

Hilmi Demir de sosyal medya paylaşımı ile mezhepsizliğe dikkat çekerek Mehmet Erdem'in tespitlerine benzer tespitler yapar. Yorumun hayatın her alanında oluşunu da ifade edecek paylaşımı şu şekildedir:

Dört grup Mezhepsizlik vardır: **1.** Hz. Peygamber zamanında mezhep mi vardı, itikadi mezhepler sonradan çıkmış bidatlerdir: *Selefi Mezhepsizlik* **2.** Hz. Peygamber zamanında mezhep mi vardı. Kur'an bize yeter. Neden birini takip edelim?: *Mealci Mezhepsizlik* **3.** Mezhepler beşeri sistemlerdir. Olabilir ama illa onu takip edip mezhepçilik yapmaya gerek yok: *Modernist Mezhepsizlik* **4.** İslam tektir, mezhepler ümmet bilincinin kaybedilmesine neden oluyor. İslam adı altında birleşmeliyiz: *Siyasi Mezhepsizlik*. Türkiye'de bu dört grubun da bol miktarda alıcısı var. Bu yüzden de maalesef Sünni merkez eriyor. Hanefi ve Matüridilik bilgisi ve bilinci zayıflıyor.**

SONUÇ

Hermenötik, hem metnin ve hem de dünyamızda anlamlandırılmaya muhtaç her bir imgeⁱⁿ birden fazla anlam taşıdığı söyler. Özellikle kutsal kitapların okumalarında metnin birçok anlam katmanına sahip olduğunu ifade eder ve bu anlamların bir kısmının literal, bir kısmının ise alegorik bir biçimle ifade edildiğini savunur.

İşte bu noktada yorumcu asıl ve daha derin anlamı ortaya çıkarmaya gayret eder. Yorumlayıcının bu derin/asıl anlama ulaşabilmesi içinse, metni bir bütün olarak algılayabilmesi ve kendi tecrübesi ile bu anlam yapısını ortaya çıkarması gerekir. Bu anlam yapısının ortaya çıkarılmasında sezginin de önemli bir yeri vardır. Özellikle kutsal metinlerin yorumlanmasında yani dini ortaya koyan metnin anlaşılmasında dilin çok anlamlılığı ve metni anlayanın yeterliliği önemli bir problem olduğundan farklı anlamalar kaçınılmaz olmaktadır.

Tanrı'nın gönderdiği metindeki muradının ne olduğu noktasında kimsenin kesin bir iddia taşıması mümkün değildir. Bu noktada mevcut yorumlamalar içerisinde kendi bilgi ve sezgisine uygun olanı tercih edenlerin bir araya gelmeleri ve bir birliktelik oluşturmaları doğal bir durumdur. Burada büyük kalabalıkların ortak sezgisiyle varlığını devam ettiren mezhepler olduğu gibi bu ortak sezgiye uymayıp kaybolan mezhepler de tarihte yerlerini almışlardır. Varlığını devam ettiren bu mezhepleri terk etmeye çağırınların burada iki noktayı gözden kaçırdıkları görülmektedir. Birincisi, kişileri terk etmeye davet ettikleri yorumdan kendi yorumlarına geçmeye çağırdıklarını ancak bunu ne için yapmamız gerektiğini ya da bir başka ifadeyle, terk edeceğimiz mezhebi hangi gerekçeyle terk etmemiz gerektiğini ortaya net olarak koyamadıklarını fark etmemektedirler. Terk etmemiz istenen eski yorum sahibinden daha çok bilgiye, inanca, sezgiye vs. sahip oldukları gibi iddiaları belli değildir. İkincisi, genellikle yanılmazlığı ifade eden, "toplum/kamu vicdanı"nın değersiz ve yetersiz bulduklarını iddia ettiklerinin farkına varmamaktadırlar. Elbette çoğunluk her zaman tek başına hakikat ölçüsü olmayabilir, ancak bunun aksini gösterecek bir delil yok iken bu vicdanın yanıldığını iddia etmek te anlamlı değildir.

Gerek yorumlamanın ilkelerini ortaya koyan hermenötik açısından olsun gerekse din hakkında konuşmanın kendi mantığı çerçevesinde düşünülün varlığını devam ettiren müesses mezhepler bu noktadaki beklentileri karşılamakta ve hatta denilebilir ki bu beklentileri karşıladıkları için varlıklarını devam ettirmektedirler. Bu mezhepleri reddeden ve onları terk etmeye çağırınların ise bu yeterlilikler ile ilgili sorunları devam etmektedir.

** Erişim tarihi: 11 Mayıs 2023, <https://twitter.com/ProfHilmiDemir/status/1316408058759860224>

“COPE-Dergi Editörleri İçin Davranış Kuralları ve En İyi Uygulama İlkeleri” beyanları:	
Etik Kurul Belgesi:	Bu çalışma için etik kurul onayı gerekmemektedir.
Çıkar Çatışması Beyanı:	Bu makalenin araştırması, yazarlığı veya yayınlanmasıyla ilgili olarak yazarın potansiyel bir çıkar çatışması yoktur.
Finansal Destek:	Bu çalışmanın araştırma ve yazım aşamasında herhangi kişi/kurum veya kuruluşlar tarafından finansal destek alınmadığı bildirilmiştir.
Destek ve Teşekkür Beyanı:	-
Çifte Kör Hakem Değerlendirmesi:	Dış-bağımsız
Bu makale, Creative Commons Atıf-GayriTicari 4.0 Uluslararası Lisansı ile lisanslanmıştır.	
<i>The following statements are made in the framework of “COPE-Code of Conduct and Best Practices Guidelines for Journal Editors”:</i>	
Ethics Committee Approval:	Ethics committee approval is not required for this article.
Declaration of Conflicting Interests:	No conflicts of interest were reported for this article.
Financial Support:	It has been reported that this study did not receive financial support from any person/institution or organization during the research and writing phase.
Statement of Support and Acknowledgment:	-
Double-Blind Peer Review:	External-independent
<i>This article is licensed under a Creative Commons Attribution-NonCommercial 4.0 International License.</i>	

KAYNAKÇA

- Aktay, (Y). 1996. Kur'an Yorumlarının Hermenötik Bağlamı. *İslam Araştırmalar Dergisi*, C. 9 (1, 2, 3, 4): 78-102.
- Aydın, M. S. (2007). *Din Felsefesi*. 11. bs. İzmir: İzmir İlahiyat Vakfı Yayınları.
- Bilen, O. (2017). İslam Yorum Gelenekleri ve Çağdaş Hermeneutik. *Cogito*, (89): 94-118.
- Bond, S. (2003). Bible Hermeneutics. *Holman Illustrated Bible Dictionary*, Nashville: Holman Bible Publishers.
- Botts, T. (2023). Legal Hermeneutics. *Internet Encyclopedia of Philosophy*. Erişim tarihi: 13 Mayıs 2023, <https://iep.utm.edu/leg-herm/>
- Coleman, J. A. (2007). *The Dictionary of Mythology*. London: Arcturus Publishing.
- Dekker, W. M. (2018). Hermeneutical Theology as Contemporary Rendition of the Sola Scriptura. *Sola Scriptura: Biblical and Theological Perspectives on Scripture, Authority, and Hermeneutics, Studies in Reformed Theology*, (ed) H. Burger, A. Huijgen, ve E. Peels. Boston: Brill.
- Deniz, O. M. (2023). Din Dili. *Din Felsefesi*, (ed.) O. Bilen ve H. Dölek. İstanbul: Lisans Yayıncılık.

- Erdem, M. (2017). Mezhepsizlik Söyleminin Dayandırıldığı Argümanların Temel Önergeleri Üzerine. *Uluslararası Rahmet ve Çatışma Bağlamında İslam Mezhepleri Sempozyumu Bildirileri*, Konya: Karaman İslami İlimler Derneği Yayınları.
- Hart Weed, J. (2023). Religious Language, *Internet Encyclopedia of Philosophy*. Erişim tarihi: 13 Mayıs 2023, <https://iep.utm.edu/rel-lang/>
- İnalçık, H. (2018). *Doğu Batı Makaleler - I*. 7. bs. Ankara: Doğu Batı Yayınları.
- Koç, T. (1998). *Din Dili*. 2. bs. İstanbul: İz Yayıncılık.
- Lategan, B. C. 1992. Hermeneutics. *The Anchor Bible Dictionary (Vol. 3, pp. 149-154)*. (ed.) D. N. Freedman. ABD: Doubleday.
- Özcan, Z. (2000). *Teolojik Hermenötik*. 2. bs. Bursa: Alfa Yayınları.
- Perry, T. (2022). All about Hermeneutics: A Guide to Interpreting God's Word Faithfully. Erişim tarihi: 16 Temmuz 2023, <https://www.logos.com/grow/biblical-hermeneutics-guide/>
- Seminary, Grace Theological. (2022). What Is Biblical Hermeneutics?. *Grace Theological Seminary*. Erişim tarihi: 16 Temmuz 2023, <https://seminary.grace.edu/what-is-biblical-hermeneutics/>
- Stiver, Dan R. (1996). *The Philosophy of Religious Language Sign, Symbol and Story*. Cambridge: Blackwell.
- Tümer, G. (2020). Din. *Diyanet Vakfı İslâm Ansiklopedisi*. Erişim tarihi: 09 Mart 2023, <https://islamansiklopedisi.org.tr/din>
- Üzüm, İ. (2023). Mezhep. *Diyanet Vakfı İslâm Ansiklopedisi*. Erişim tarihi: 13 Haziran 2023, <https://islamansiklopedisi.org.tr/mezhep>
- Yaran, C. S. (2018). *Din Felsefesine Giriş*. 2. bs. İstanbul: Rağbet Yayınları.

Furûk Teriminin Kavramsal Analizi* **

Arş. Gör.Dr. Muhammet Kasım Erden

ORCID ID: <https://orcid.org/0000-0003-0677-6910>

Gaziantep Üniversitesi, İlahiyat Fakültesi, Arap Dili ve Belagatı Anabilim Dalı, Gaziantep – TÜRKİYE

Makale Geçmişi

Geliş: 30.04.2023

Kabul: 11.06.2023

On-line Yayın: 30.06.2023

Anahtar Kelimeler

Arap Dili

Lafız

Mâna

Terâdüf

Furûk

Araştırma Makalesi

* Bu makale, İntihal.net tarafından taranmıştır. Bu makale, Creative Commons lisansı altındadır. Bu makale için etik kurul onayı gerekmemektedir.

** Bu makale, "Lafız-mâna Ekseninde Arap Anlambilim Kavramları" başlıklı doktora tezinden üretilmiştir.

DOI:

<http://dx.doi.org/10.29228/JASSS.70343>

Öz

2./8. yüzyılda yaşayan Arap dil bilginlerinden Sibeveyhi (ö. 180/796), el-Kitâb isimli eserinde terâdüf kavramını, lafızları farklı anlamları bir olan kelimeler şeklinde tarif ettikten sonra 3./9. yüzyıla kadar aynı veya yakın anlamı ihtiva eden farklı lafızlar kitaplarda bir araya getirilmiş, böylece büyük bir müfredat vücuda gelmiştir. İbnü'l-A'râbî (ö. 231/845) ise müterâdüf/eş anlamlı olarak kabul edilen kelimeler arasında ince farkların olduğunu iddia ederek terâdüf birikimini ilk defa sorgulamış ve bu duruma karşı çıkmıştır. Sa'leb (ö. 291/904), İbnü'l-Enbârî (ö. 328/940), İbn Dürüsteveyh (ö. 347/958), İbn Fâris (ö. 347/958), Seâlibi (ö. 429/1037) ve Râgıb el-İsfahânî (ö. 5./11. yüzyılın ilk çeyreği) gibi dilciler İbnü'l-A'râbî ile başlayan bu süreci desteklemiş, Ebû Hilâl el-Askerî (ö. 400/1009) de el-Furûk'l-lugaviyye isimli eseriyle furûk tespit yöntemlerini ortaya koyarak furûk nazariyesinin teşekkülüne öncülük etmiştir.

İbnü'l-A'râbî ile birlikte terâdüf hususunda büyük tartışmalar cereyan etmiş ve bu durum terâdüf ve furûk taraftarlarını ortaya çıkarmıştır. Bunlardan birinci kesim ortak anlama sahip olan bütün lafızları terâdüf kapsamında değerlendirirken, ikinci kesim bu birikimin terâdüf olarak kabul edilmesini doğru bulmayarak lafızlar arasında nüansların olduğunu dile getirmiştir. Ayrıca her iki grup da iddialarını temellendirmek için birtakım argümanlar ileri sürmüştür.

Terâdüf modern dönemde tam ve nâkıs olmak üzere iki kısma ayrılmış; bunlardan tamamıyla aynı anlama gelen lafızlar tam terâdüf, aralarında anlam incelikleri bulunan veya yakın anlama sahip (mütekârib) lafızlar ise nâkıs terâdüf olarak isimlendirilmiştir. Bu ikinci kısım furûk kavramına denk düşmektedir.

Bu çalışmada terâdüf kavramının karşıtı olarak ortaya çıkan furûk kavramının geçmişten günümüze kadarki gelişimi, klasik ve modern kaynaklar taranmak suretiyle doküman analizi yönteminden faydalanılarak irdelenmeye çalışılmıştır.

Atıf Bilgisi / Reference Information

Erden, M. K. (2023). Furûk Teriminin Kavramsal Analizi. *Jass Studies-The Journal of Academic Social Science Studies*, 16(95), 273-286.

Conceptual Analysis of the Term Furūq* **

Dr. Muhammet Kasım Erden

Gaziantep University, Faculty of Theology, Department of Arabic Language and Literature, Gaziantep – TÜRKİYE

Article History

Submitted: 30.04.2023

Accepted: 11.06.2023

Published Online: 30.06.2023

Keywords

Arabic language

Word

Meaning

al-Tarāduf

al-Furūq

Research Article

* This article was checked by Intihal.net. This article is under the Creative Commons license. Ethics committee approval is not required for this article.

** This article was produced from the doctoral thesis titled "Concepts of Arabic Semantics in the Axis of Word-Meaning".

DOI:

<http://dx.doi.org/10.29228/JASSS.70343>

Abstract

After Sībawayhi (d. 180/796), one of the Arab linguists living in the 2nd/8th century, defined the concept of coincidence in his work al-Kitāb as words whose wording is different and meanings are the same, different words with the same or close meaning were brought together in books until the 3rd/9th century, thus creating a great accumulation. Ibn al-A'rābī (d. 231/845), on the other hand, challenged this situation by questioning for the first time the accumulation of tarāduf by claiming that there were subtle differences between words that were considered synonyms. Sa'leb (d. 291/904), Ibn al-Anbārī (d. 328/940), Ibn al-Durustawayh (d. 347/958), Ibn al-Fāris (d. 347/958), Se'libī (d. 429/1037) and Rāghib al-Isfahānī (d. the first quarter of the 5th/11th century) supported this process that started with Ibn 'Arabī, and Abū Hilāl al-Askarī (d. 400/1009) pioneered the formation of the theory of furūq by revealing the methods of determining furūq in his work al-Furūq al-lugawiyya.

Along with Ibn al-A'rābī, great debates took place on the issue of tarāduf, which resulted in the emergence of the supporters of tarāduf and furūq. While the first group considered all words with a common meaning within the scope of tarāduf, the second group did not find it right to accept this accumulation as tarāduf and stated that there were nuances between the words, and both groups put forward a number of arguments to ground their claims.

In the modern period, the term was divided into two parts: complete and incomplete, of which the words that have the same meaning are called complete tarāduf and the words that have subtleties of meaning between them or have close meanings (mutakārib) are called incomplete tarāduf, which corresponds to the concept of furūq.

In this study, the development of the concept of furūq, which emerged in opposition to the concept of tarāduf, from the past to the present has been tried to be examined by using the document analysis method by scanning classical and modern sources.

GİRİŞ

Dünden bugüne tartışma konusu olan mevzulardan biri hiç şüphesiz terâdüf ve furûk olgularının varlığı meselesidir. Genel anlamda terâdüf kavramı iki veya daha fazla sözcüğün aynı ortak anlamı paylaşması iken, onun karşıtı olarak düşünölen furûk ise müşterek mânalara sahip olmakla beraber bu kelimeler arasında ince farklılıkların var olduğunu savunan dil anlayışdır. Tarih boyunca terâdüfün meşruiyeti sorgulanmış, furûk ile karşılaştırılmış, birinin varlığının kabul edildiğı yerde diğeri yok sayılmış ve her iki grubun savunucuları da görüşlerini desteklemek için birtakım deliller öne sürmüşlerdir. Böylece zamanla bu kavramlara ait bir birikim oluşmuştur. Terâdüfün dilbilimsel olarak ele alınıp tartışılması furûka nazaran daha önceliklidir. Diğeri taraftan furûk, varlık planında en az terâdüf kadar eski olduğu halde bir müddet sessizliğini korumuş ve 3./9. yüzyıla gelindiğinde terâdüfün sorgulanmasıyla dilbilim konuları arasındaki yerini almıştır (Kara, 2003: 198).

Yakın anlamlı kelimelerin farklı inceliklere delâlet etmesi konusu günümüzde ortaya çıkmış bir olgu olmayıp geçmişten bugüne kelimelerdeki anlam üzerine çalışan ilim adamları, benzer lafızlar arasındaki ince anlamları tespit etmek için çok çaba sarf etmişlerdir (Türkmen, 2017: 79). Kelimeler arasındaki ince farklar ilk devir dilbilimcilerinin bildiğı bir konu olmakla birlikte bir süre sonra yakın anlamlı bir çok kelime aynı mânada kullanılmaya başlanmıştır. Toplum içerisinde yakın anlamlı bu kelimelerin arasındaki ince mânalar kullanılmadığı için daha sonra bu farklılıklar dikkate alınmamıştır. Dolayısıyla bu durum gerçekte müterâdif olmadığı halde çok sayıda kelimenin zamanla müterâdif olarak kullanılmasına sebep olmuştur. Buna karşılık bazı dilbilimciler dil için zararlı buldukları bu tutumu değiştirmek, dili aslına döndürmek için fasih Araplar'ın kelimelere dair görüşlerine dayanarak terâdüf olgusuna karşı çıkmışlardır (Türkmen, 2017: 74). Söz konusu Kur'ân olunca tartışmalar daha da alevlenmiş, terâdüfe karşı alınan tavır daha da sertleşerek nihayet onun inkâr edilmesiyle neticelenmiştir. Terâdüf tarihiyle ilgili geçmişe doğru bir yolculuk yaptığımızda onun ilk devirlerden beri mevcut olduğu, günümüze kadar gelerek bizlere zengin bir miras bıraktığını görülür. Ancak tabii süreç içerisinde bu olgu ilk defa İbnü'l-A'râbî tarafından sorgulanırken; Sa'leb, İbn Dürüsteveyh, İbnü'l-Enbârî ve İbn Fâris gibi dilbilimciler tarafından bu soruşturma genişletilmiş, Askerî ise bunu pratiğe dökerek bir kitap altında toplamıştır. O, *el-Furûkü'l-lugaviyye* isimli eserinde yakın anlamlı kelimelerin anlama nasıl delâlet ettiğini belirlemek ve söz konusu kelimeler arasındaki anlam farklarını tespit edebilmek için ciddi bir emek ortaya koymuştur (Türkmen, 2017: 79).

Tarihsel sürece baktığımızda İbnü'l-A'râbî'den sonra terâdüf olgusunu savunanlardan bazıları mevcut birikimin tamamının, bazıları ise onu eş anlamlı ve yakın anlamlı şeklinde iki kısma ayırarak bunlardan sadece ilkinin müterâdif olduğunu kabul etmiştir. Diğeri taraftan terâdüfü reddedenler ise bu birikimin ince mânâ farkları içerdiğini söylemiştir (Kara, 2003: 218).

Bu iki kavramın tarihi arka planları analiz edildiğinde, gruplar arasında yaşanan tartışmalara binaen zamanla her iki görüşe ait bir literatür oluşmuştur. İki grubun da savunucularının yazmış oldukları eserlere bakıldığında yer yer birbirlerinin görüşlerini destekleyecek şekilde malzeme verdikleri, homojen olmadıkları görülür. Yine terâdüf taraftarlarının bu birikimi aktarırken belli bir sınır çizmezken furûk taraftarlarının nispeten kelimelerle ilgili ayrıştırmaya gittikleri, daha titiz davrandıkları gözlemlenir. Terâdüf türü eserlerde sadece aynı mânâyı ifade eden kelimelere yer verilmesi gerekirken birtakım kelimeler arasındaki farkın zikredildiğı örneklere rastlanır. Yine furûk türü eserlerde de hiçbir nüans belirtilmeden bazı kelimelerin müterâdif olarak aktarıldığı görülür. Bu durumu müelliflerin yaklaşımlarında da görmek mümkündür. Nitekim terâdüfü savunan bir dilcinin furûkla ilgili bir eser yazdığı, furûku savunan bir başka dilcinin ise terâdüfle ilgili bir kitap telif ettiğı görülür (Kara, 2003: 218-220).

Terâdüfle ilgili eserler incelendiğinde bazı kaynakların tam anlamıyla müterâdiflere ayrıldığı (Asma'nın *Ma'htelefet elfâzuhu ve't-tefakat me'ânîhi* isimli eseri bunun ilk örneğidir), bazılarının ise

(*Garîbü'l-musannef* ve *Kitâbü's-sıfat* türü eserlerde olduğu gibi) yoğunluklu olarak müterâdifleri işlediği görülür. Bunlardan ilki salt müterâdif eserler olsa da ikincisinde furûk olgusu tesirlerinin oluştuğu gerçeği yadsınmaz (Kara, 2004: 221, 224).

Terâdüf ve fûrukun tarihi gelişimlerini genel olarak dört dönem halinde ele almamız mümkündür. Birinci dönem, İbnü'l-A'râbî'ye (ö. 231/846) kadar ki devre olup terâdüfle ilgili birikimi tahriften koruma amacıyla dilden dile dolaşan aynı mânaya sahip kelime öbeklerinin bir değerlendirilmeye tabi tutulmadan olduğu gibi kayda alındığı zamanı kapsar. İkinci dönem, İbnü'l-A'râbî'den Ebû Hilâl el-Askerî'nin (ö. 400/1009) *el-Furûkü'l-lugaviyye* isimli eserini telif edene kadarki vakte uzanır. Bu dönemde İbnü'l-A'râbî bu sözcüklerin aynı mânaya gelemeyeceklerini, aralarında farkların olduğu iddiasını dillendirerek terâdüf olgusunu ilk defa eleştirmiş ve onu Sa'leb, İbn Fâris ve Askerî takip etmiştir. Üçüncü dönem, bu geleneğin en güçlü savunucusu olan zirve isim Ebû Hilâl el-Askerî dönemidir. O, bunun için terâdüf olgusunun olmadığına dair gerekçeleri sıralamış ve aynı zamanda bir furûk sözlüğü olan *el-Furûk fi'l-lugaviyye* isimli eserini yazmıştır. Dördüncü dönem ise modern dönem olarak anılan 1900 yıllarından bugüne kadar devam eden süreçtir. Bu dönemde Batı dilbilimi de dikkate alınarak terâdüf ile furûk arasında mukayeseler yapılmış, her iki kavrama ait kavramsal alan ve sınırlar tam olarak çizilmeye çalışılmıştır. Böylece bu kavramların üzerindeki örtü kaldırılarak şeffaflık getirilmiştir (Kara, 2003: 202, 220; Kara, 2004: 250; Dağ, 2019: 3-4).

1. Furûkun Kavramsal Çerçevesi

Fûruk (فُرُوق), fark (فَرْق) kelimesinin çoğulu olup sözlükte; *iki şeyi birbirinden ayıran vasıf, özellik* anlamına gelmektedir (İbn Manzûr, ts.: 36/3397). Fark kelimesi *iki şeyi birbirinden ayırmak* anlamındaki lugat mânasıyla Kur'ân'da kullanılmıştır (Türkmen, 2013: 160). *وَإِذْ فَرَقْنَا بِكُمُ الْبَحْرَ فَأَنْجَيْنَاكُمْ/Hani, sizin için denizi yarmıştık da sizi kurtarmıştık* (el-Bakara, 2/50) âyetinde fark kelimesinin fiil (فَرَقَ), meleklerin hak ile bâtılı birbirinden ayırmak için inmelerinin anlatıldığı *فَالْفَارِقَاتُ فَرَقْنَ/Hak ile bâtılı birbirinden iyice ayıranlara* (el-Murselât, 77/4) âyetinde ise bu fiilin hem masdar (فَرَقًا) hem de ism-i fâil (فَارِق) formu kullanılmıştır. Furûkun terim anlamına gelince, genel olarak bu olgu Arapça lafızların mânâ ve kullanım farklarını ele alan dilsel bir alandır (Kılıç, 2001: 22; Türkmen, 2013, 155). Diğer bir tarife göre furûk, lafızların anlam köklerini araştıran bir ilim olup kelimeleri yakın anlamlı diğer kelimelerle karışmasını diye vaz' edildikleri mânaya titizlikle döndürme girişimidir (Türkmen, 2017: 79).

2./8. yüzyılda kelime varlığı bakımından büyük bir hazineye sahip olan Arap dilindeki sözcükler önceleri şifâhî olarak aktarılıp şairlerin, hatiplerin ve dilcilerin hafızalarında korunuyorken, sonraları türlü nedenlerle kitaplarda toplanmıştır. Yine bu eserlerde aynı mânayı taşıyan kelimelere de yer verilmiştir. Yalnız 3./9. yüzyıla gelene kadar herhangi bir elekten geçirilmeden yazıya aktarılan bu birikimin tamamı müterâdif olarak bilinirken ilk kez İbn Arabî, abartılı bulduğu bu yaklaşıma karşı çıkarak söz konusu birikimi sorgulamıştır. Daha sonra Câhiz benzer eleştirilerde bulunmuştur. Zamanla Sa'leb vb. dilcilerle bu itirazlar artarak devam etmiştir. Bunlar arasından süreç içerisinde İbnü'l-Enbârî, İbn Dürüsteveyh ve İbn Fâris furûkun alt yapısını ortaya koymuşlardır. Ebû Hilâl el-Askerî de furûk tespit metodlarını belirttiği *el-Furûkü'l-lugaviyye* isimli eseriyle furûk nazariyesinin oluşumuna öncülük etmiştir. Sonrasında Seâlibî *Fıkhü'l-luga'sıyla*, Râgıb el-İsfahânî ise *el-Müfredât* ve furûka dair diğer eserleriyle bu süreci devam ettirmiştir (Kara, 2009: 247).

İbnü'l-A'râbî ile beraber terâdüf konusunda ciddi tartışmalar meydana gelmiş ve netice olarak dilciler arasında terâdüf taraftarları ile furûk taraftarları teşekkül etmiştir. İlk grubun üyeleri mânâ birlikteliği olan bütün lafızları terâdüf çatısı altında toplarken, ikinci grup üyeleri ise dilin vaz' yönü vb. çeşitli sebepler öne sürerek bu kadar büyük birikimin terâdüf olarak görülmesini isabetli bulmamış ve vâkia olarak lafızlar arasında nüansların olduğunu kabul etmişlerdir. Dolayısıyla birinci kesim konuyu müşterek mânâ üzerinden yorumlarken, ikinci kesim nüans üzerine odaklanmıştır. İlerleyen süreçte her

iki grup da taraftarlarını daha da arttırmış ve görüşlerini savunmak için argümanlar geliştirmiştir. Daha sonra terâdüf ve furûk olgusuna dair bir literatür vücuda gelmiştir (Kara, 2009: 247). Dil bilginleri furûk ilmini dilin doğru bir şekilde kullanılması için geliştirmiş ve Arap lengüistik tarihi boyunca çok sayıda eserler kaleme almıştır. Yalnız bu çalışmalar daha önce telif edilenler gibi sadece insan ve hayvanların belli organ ve özellikleriyle alakalı farklara hasredilmeksizin genel anlamda dilde bir mâna için kaç lafız bulunduğunu, eş anlamlı ya da anlam bakımından birbirine yakın veya benzer kelimeler arasındaki farkları açıklamayı konu edinmişlerdir (Kılıç, 2001: 222). Bu konuda hassasiyet gösteren dilciler, dilin kötü ve hatalı bir şekilde kullanılmasının önüne geçmek ve lafızların anlam özelliklerini açıklamak için özellikle sözlükbilime yönelik bazı çalışmalar yapmışlar ve bunun sonucunda Arap semantik tarihinde *el-furûkü'l-lugaviyye* ortaya çıkmıştır (Karasakal, 2010: 167).

Terimleşmesi zaman alan *furûk* kavramı, ilk zamanlar aynı olsun veya yakın anlamlı olsun bütün kelimeleri ihtiva ederek *ihtilâfü'l-lafzeyn ve ittifâkü'l-ma'neyeyn* veya *bi ma'nen vâhid*; yani lafızları farklı mânası bir olan kelimeler olarak biliniyorken, İbnü'l-A'râbî'nin eleştirisiyle başlayıp devam eden süreçte terâdüf *tam* ve *nâkıs/mütekârib* olarak iki kısma ayrılmıştır. Tam terâdüf için geçmişten bugüne birtakım şartlar konulmuş, özellikle modern dönemde tam terâdüfün oluşması için ileri sürülen bu şartlar daha çok ağırlaştırılmış ve netice olarak tam müterâdif kelimelerin sayısının çok az olduğuna dair bir kanaat ortaya çıkmıştır. Nâkıs terâdüfü veya furûk olgusunu oluşturan *mütekârib* ifadesini ilk kez Rummâni (ö. 384/994) *Elfâzü'l-müterâdifetü'l-mütekâribetü'l-ma'nâ* şeklinde eser ismi olarak kullanmış, bu terimi tam anlamıyla benimseyerek kullanan kişi ise Râgıb el-İsfahânî olmuştur. Böylece bu süreç içerisinde *terâdüf* lafızların her yönüyle aynı olduğunu ifade ederken, *tekârib* müşterek anlamın da ötesine geçerek nüansları ortaya çıkaran bir kavram olarak netleşmiştir. Mütekârib kavramının doğal sonucu ise *fark* ve *furûk* kavramıdır.

Fark lafzı, anlam açısından ortak paydaya sahip kelimeler arasındaki nüansı açıklayan bir terim olup çoğulu *furûktur*. Arap dilinde bu nazariyeye ait literatüre *el-furûkü'l-lugaviyye* denir. Bazı dilciler ortak bir anlama sahip olan bazı kelimelerin kendi arasında küçük farklar olduğundan hareketle bu kelimeler için *mütekâriblyakın anlamlı kelimeler* (مُتَقَارِبَةٌ الْأَقْطَابِ) kavramını kullanırken, bazıları da *furûk/dilsel farklar* (الفُرُوقُ اللُّغَوِيَّةُ) kavramını kullanmıştır. Arap dili ve edebiyatının varlık alanında bulunmayan farklar, teknik terimler furûk kapsamının dışındadır. Bu durumu *el-furûkü'l-lugaviyye* terkindeki *furûk* tâbirinin *lugavî* (dilsel) ifadesiyle kayıtlanması da izah etmektedir. Yine el-furûkü'l-lugaviyye kavramının çerçevesi içerisine -bu nazariye müterâdif olduğu düşünülen lafızlar arasındaki farkları ortaya çıkarmaya odaklandığından- kelime grubu, terkip, cümlecik ve deyimsele ifadelerin anlam farklılıkları girmez (Kara, 2009: 252; Civelek, 2004: 283; Kara, 2004: 180).

Furûkçuların müterâdif lafızların tamamıyla ilgili olarak Araplar'ın bu kelimeleri en başından itibaren aralarındaki farkları da bilerek bilinçli bir şekilde kullandıkları, ancak sonrasında anlam incelikleri unutulmuş yazıya aktarılan bu kelimelerin başkaları tarafından müterâdif sanıldıkları ve esas itibarıyla terâdüf olgusunun olmadığı yönündeki düşünceleri gerçeği yansıtmamaktadır. Furûk nasıl ki dilin bir gerçeği ise aynı şekilde terâdüf de dilin bir gerçeğidir ve her ikisinin geçmişi dilin tarihi kadar eskidir. Konuya Arap dili açısından bakıldığında her ne kadar ıstılahî olarak bu terimlerin erken dönemlerde izlerine rastlanmasa da sözlü ve yazılı kültürde; halk dilinde, şiir ve hitâbette birer olgu olarak yaşadığı, dolayısıyla hep var olduğu görülür. Terâdüfe karşıt olarak ortaya çıkan ve daha sonra bir terim olarak adından bahsettiren furûkla ilgili lafızlar arasındaki anlam farklılıklarının ortaya çıkarılması şeklindeki anlayışın geçmişte olduğu gibi günümüzde de aynı şekilde devam ettiği görülmüş, hatta modern dönemde bu kavram terâdüfün oluşum şartlarının taşımayan nâkıs müterâdif/mütekârib lafızlar için kullanılmıştır. Şöyle ki modern dilbilimciler terâdüfü tam ve nâkıs/cüz'î olmak üzere iki kısma ayırarak tam mütâredifin gerçekleşebilmesi için kelimelerin müfred olması (bir tek lafızla ifade edilmesi), zaman ve mekan birlikteliğinin olması (farklı lehçelere ait olmaması), fonetik değişim sonucu

birinin diğerinden meydana gelmiş olmaması gibi birtakım ağır şartlar ileri sürmüşlerdir. Dilde bu şartları taşıyan tam müterâdif kelimelerin varlığı az olup bu şartlardan herhangi birini taşımayanların nâkis müterâdif/mütেকârib/yakın anlamlı kelimeler olarak addedilmesi karşısında bu zengin birikim için furûk olgusu zorunlu hâle gelmektedir (Kara, 2009: 252).

2. Furûk Tespit Yöntemleri

Bazı Arap dil bilginleri bir kelimenin furûka mı yoksa terâdüfe mi ait olduğunu belirleyebilmenin ya da bunların mütেকârib veya müterâdif olarak tanımlayabilmenin birtakım yöntemlerini ortaya koymuş, bununla her iki alana ait kelimelerin birbirine karıştırılmasının önüne geçilmesi amaçlanmıştır. İlk defa bu tekniklerden Askerî *el-Furûkü'l-lugaviyye* isimli eserinin mukaddimesinde bahsetmiştir. Daha sonra İsfahânî'nin *el-Müfredât*'ında bu konuları detaylı bir şekilde işlediği görülmektedir. Bu yöntemlerden bazen biri bazen de ikisi nüansları ortaya çıkarmada fonksiyonel rol üstlenmekte ve nihayetinde bunlar bir taraftan farkların tespit edilmesini sağlarken, bir taraftan da bazı lafızların müterâdif olmasının imkansızlığını bize göstermektedir. Furûk tespiti için öncelikle anlamlı kelimeler bir çatı altında toplanmakta, sonrasında da furûk tespit teknikleriyle mevcut kelimelerdeki gizli farklılıklar ortaya çıkarılmaktadır. En sonunda da farkları belirlenen bu kelimelerin çok yönlü olarak tasnifi yapıp her bir yakın anlamlı sözcük öne çıkan vasıflarıyla kimliklendirilmektedir. Burada mühim olan nokta ise yakın anlamlı kelimelerden furûka konu olanları farklarıyla kimliklendirmek, herhangi bir fark tespit edilmeyenleri ise müterâdif olarak tanımlamaktır. Yakın anlamlı kelimelerdeki farkları tespit yöntemlerinden en önemlileri şunlardır: Lafızların etimolojik hallerinin araştırılması, zıddiyet-mukâbiliyet metotlarına başvurulması, morfolojik ve sentaktik prensiplerden faydalanılması, lafızların belîğ yönünün dikkate alınması, umum-husus ve kinâye-istiâre metotları ile kelimelerin delâlet gelişimlerinin incelenmesi, kalb ve ibdal metotları ile lafızların fonetik gelişimlerinin ortaya çıkarılması, kelimelerin derecelendirilmesi, müsemmanın varlıklar arasındaki telaffuz farklılığının tespiti, aynı türe ait varlıkların ayırıcı niteliklerinin belirlenmesi (Askerî, 1997: 25-27).

Furûk tespitinde önemli bulduğumuz bu yöntemlerle ilgili izah sadedinde şunlar söylenebilir:

a) Lafızların etimolojik hallerinin araştırılması: Etimoloji, kök anlamı kelimenin ilk yüklendiği anlamı ifade etmesidir. Bu yöntemle lafızların kök anlamlarından yola çıkarak yakın anlamlı kelimeler arasındaki nüanslar ortaya çıkarılır. Örneğin بَيْت ile مَسْكَن arasındaki fark belirtilirken; بَيْت kelimesinin *gecelemek* mânasına gelen بَات fiilinden geldiği, bu bakımdan بَيْت ifadesinin *gece oturulan ev* iken مَسْكَن ifadesinin *gece ve gündüz oturulan ev* anlamını ihtiva etmesiyle daha özel bir anlam taşıdığı, böylece aralarında bir fark olduğu ifade edilir. Yine bir başka örnek olan دَبَّح ile نَحَرَ kelimelerinin arasındaki nüans açıklanırken; (genelde inek ve koyun ile beraber zikredilen) دَبَّح kelimesi ile *hayvanların boğazlarını kesmek* anlamı ifade edilirken, (daha çok deve ile beraber zikredilmesi ve kök anlamının *boğazın üst tarafı* mânasında olması nedeniyle) نَحَرَ kelimesi ile diğer hayvanlardan farklı olarak *devenin özel kesimine* dikkat çekildiği görülür ki bu mâna farkı kök anlam ile kendini göstermektedir. Yine خَوْف ile خَشْيَةٌ kelimeleri arasındaki ayrım köken bilgisiyle ortaya çıkarılabilir. خَوْف kelimesinin etimolojisinde bir *zafiyet* anlamı varken, خَشْيَةٌ kelimesinde ise bir *heybet* hissi bulunmaktadır. Nitekim نَاقَةٌ خَوْفَاءُ örneğinde *zayıf yaratılışlı deve*, نَبْتُ خَشْيَةٍ örneğinde ise *sert ot* anlamları ifade edilir ki خَوْف kelimesinde *zayıflık*, خَشْيَةٌ kelimesinde ise *heybetlilik/haşinlik* mânası murad edilir (Kara, 2012: 331).

b) Zıddiyet - mukâbiliyet metotlarına başvurulması: Zıddiyet metodunda yakın anlamlı kelimelerin farklarını ortaya çıkarmak için iki kelimenin zıtlarının farklı olduğu gösterilmeye çalışılır. Mesela ortak anlamı *ayırarak* olan فَتَقَّ ile فَصَلَ kelimelerinin farklı olduğunu göstermek için her iki kelimenin de zıtlarını baktığımızda; فَتَقَّ sözcüğünün zıddının رَتَقَ، فَصَلَ sözcüğünün ise وَصَلَ olduğu görülür. Bu durumda فَتَقَّ kelimesi *iki bitişik şeyin ayrılması*; فَصَلَ kelimesi ise *iki şeyi birbirinden uzaklaştırmak* anlamını ifade etmektedir. Yine تَحْتٌ ve أَسْفَلَ kelimeleri arasındaki farkı ortaya koyarken; تَحْتٌ kelimesinin zıddının فَوْقُ، أَسْفَلَ kelimesinin ise فَوْقُ olduğu görülür ki kelimelerin bu zıtlarından hareketle تَحْتٌ kelimesinin *ayrık şeylerde*, فَوْقُ kelimesinin ise *bitişik şeylerde* kullanıldığı ifade edilir. Mukâbiliyet metodunda ise aralarında zıddiyet ilişkisi olmaksızın kelimenin karşısında bulunan kelime tespit edilir. Örneğin فَرَقَ kelimesi فَلَقَ kelimesinin mukâbili olup mütেকârib lafızlardır. Ancak aralarında şöyle bir fark bulunmaktadır; فَرَقَ lafzında *birbirinden ayırma* mânası

esas iken *فَلَقَّ* lafzın da ise *bir şeyi yarma* mânası ön plandadır (Kara, 2012: 289). Bir sözcüğün bir zıddı bulunurken çok sayıda mukabili olabilir. Bu ayrımı başka bir örnek üzerinden izah edecek olursak; *شُرٌّ* ve *خَيْرٌ* kavramlarından *خَيْرٌ* kavramı karşısında *مُنْكَرٌ*, *سَيِّئٌ*, *خَبِيثٌ*, *فَاحِشَةٌ*, *حَرَامٌ*, *فَاسِدٌ*, *شَرٌّ* kavramı karşısında ise *مَغْرُوفٌ*, *حَسَنَةٌ*, *طَيِّبٌ* gibi lafızlar bulunmaktadır. Bunların tamamı mukabil olurken *خَيْرٌ* ve *شُرٌّ* kelimeleri birbirinin zıddı olmaktadır. İki zıddan her birinin kendi düzlemindeki sözcükleri anlamdaş olmayıp bu kavramların yakın anlamlısı olmaktadır (Kara, 2005: 34).

c) Morfolojik ve sentaktik prensiplerden faydalanılması: Morfoloji/sarf, kelimelere bazı kalıplar giydirilmek suretiyle çeşitli mânaların elde edilmesini sağlayan ilimdir. Bu kalıplarla kelimenin kök anlamı etrafında bir farklılık kazandırılır. Bu nedenle bütün morfolojik girişimler ile lafızların mânalarına bir nüans, ayrıntı eklenir. Mesela sülâsi kalıbındaki *بَشَرٌ* kelimesi ile tef'îl kalıbındaki *بَشَّرَ* kelimesi yakın anlamlı kelimeler olup aralarında fark bulunmaktadır. Sarf ilmindeki “Vezindeki her bir harf ziyâdesi mânada bir fazlalığa neden olur” yerleşik kaide gereğince birinci kelimenin genel anlamdaki *müjdelemek* mânasına, ikinci kelimenin ise *çokça müjdelemek* mânasına delâlet ettiği ve böylece ilkinden farklı olarak *çokluk* anlamını da içerdiği ifade edilir. Yine yakın anlamlardan kabul edilen *وَعَدٌ* ve *وَعِيدٌ* kelimeleri arasındaki fark izah edilirken; sarf ilminde yer bulan “Kelimelerdeki hareke farklılığı mânâ değişikliğine sebep olur” kaidesine dayanarak *وَعَدٌ* lafzının *hayır ve şerde*, *وَعِيدٌ* lafzının ise hususiyetle *şerde* kullanıldığı söylenir. Diğer taraftan nahiv/sentaks kuralları yardımıyla da mütekârib kelimeler arasındaki farklar bilinebilir. Örneğin “Atf muğayereti gerektirir” kuralını dikkate aldığımızda, *وَيَخْشَوْنَ رَبَّهُمْ وَيَخَافُونَ سُوءَ الْجَسَابِ* (Ra'd, 13/21) âyetinde ortak mânaları *korku* olan *خَوْفٌ* ve *خَشْيَةٌ* lafızlarının aralarında bir fark olduğu düşünülür. Diğer bir kural ise kelimelerin harf-i cerler/edatlar ile beraber kazandıkları nüanslardır. Örneğin *إِشْفَاقٌ* lafzı genel olarak *korku* anlamını ifade etse de bazen (sevilen kimseye atfedilen) *önemle karışık korku*, *kendisi için duyulan kaygı* mânasını da taşır. Bu mânaların ayrımında kelimenin harf-i cerli kullanımı bize yardımcı olur. Buna binaen *إِشْفَاقٌ* kelimesi *مِنْ* harf-i ceri ile müteaddî (geçişli) olduğunda *korku* anlamı daha çok belirgin iken, *عَلَى* harf-i ceri ile kullanıldığında *önem vermek* anlamı daha çok ön plana çıkar (Kara, 2005: 41).

d) Lafızların belîğ yönünün dikkate alınması: Yakın anlamlı kelimeler arasındaki farkı ortaya çıkarmanın bir yolu da yakın anlamlı lafızlar arasında daha belîğ ve fasih olanının tespit edilmesidir. Bir lafzın fasih olması için harflerin fonetik uyumu, sarf kaidelerine uygunluğu, yaygın kullanımı; belîğ olması için ise lafızların fonetik uyumu, nahiv kaidelerine uygunluğu ve cümle düzenine uygunluğu gibi şartlara bakılır. Örneğin *بَطَرٌ* sözcüğü *nimetin doğru yerde kullanılmamasından kaynaklı kişiyi kuşatan dehşet* mânasını ifade ederken, *أَشْتَرٌ* lafzı *بَطَرٌ* kelimesinden daha şiddetli olma anlamını ifade eder. Burada *أَشْتَرٌ* kelimesi, *بَطَرٌ* kelimesinden daha belîğ olarak diğerinden anlamca ayrılır (Kara, 2012: 330).

e) Umum-husus ve kinâye-istiâre metotları ile kelimelerin delâlet gelişimlerinin incelenmesi: Delâlet gelişiminde zamanla kelimelerin umûmî iken husûsileştiği (anlam daralması), husûsî iken umûmîleştiği (anlam genişlemesi) gözlemlenir. Yine kelimelerin hakikî mânalarının yanında mecaz veya kinâye yoluyla başka anlamlara da sahip olduğu görülür. Hatta mecaz anlamının çok fazla kullanımıyla kelimenin hakiki anlamı gibi olduğu gözlemlenir. Bütün bu anlam değişimleri ve gelişimleri furûkûn oluşumuna neden olur ki kelimelerle ilgili bu delâlet gelişimi tespit edildiğinde yakın anlamlı kelimelerdeki nüanslar ortaya çıkarılabilecektir. Umum-husus yöntemine örnek olarak *حَمْدٌ* ve *شُكْرٌ* yakın anlamlı kelimeleri zikredilebiliriz. Bunlardan *حَمْدٌ* kelimesi övmek anlamında olup *مَدَحٌ* lafzından daha husûsî, *شُكْرٌ* lafzından ise daha umûmî bir anlam ifade eder. Öyle ki her *شُكْرٌ* ifadesi aynı zamanda *حَمْدٌ* mânasında iken her *حَمْدٌ* ifadesi *شُكْرٌ* mânasında değildir. Yine her *مَدَحٌ* ifadesi *مَدَحٌ* anlamında iken her *مَدَحٌ* ifadesi *حَمْدٌ* mânasında değildir (Kara, 2012: 332; Vâhidî, 2009: 1/471).

f) Kalb ve ibdal metotları ile lafızların fonetik gelişimlerinin ortaya çıkarılması: Araççada kalb, bir lafzındaki harflerin yerlerinin değiştirilmesiyle elde edilen yeni lafza denir (Durmuş, 2001: 24/232). İbdal ise bir lafzındaki harfin başka bir harfle değiştirilmesiyle oluşan yeni kelimeye denir (Sarı, 1999: 19/263-265). Kalb ve ibdal metodu ile yakın anlamlı kelimeler arasındaki farkları ortaya çıkarmak mümkündür. Kalb metoduyla tespit edilen farklara örnek olarak *سَعَقٌ* ve *سَعَقٌ* kelimeleri verilebilir. Bunlar ortak mânası *korkunç ses* olan yakın anlamlı iki sözcüktür. Ancak *سَعَقٌ ulvî varlıklar*, *سَعَقٌ* ise *dünyevî varlıklar* için kullanılan ve aralarında

fark bulunan kelimelerdir. Diğer bir örnek ise عَيْثٌ ve عَيْيٌ mütekârib sözcükleridir. Her ikisinin de ortak anlamı *fesad* olup عَيْثٌ sözcüğü *somut bir şekilde görünen fesad*, عَيْيٌ ise *aklen idrak edilen fesad* için kullanılır. İbdal metoduyla ortaya çıkarılan farklarla ilgili قَبْصٌ ve قَبْصٌ mütekârib kelimelerden bahsedilebilir. Ortak mânaları *bir şeyi tutmak* olan bu kelimelerden قَبْصٌ sözcüğü *parmak uçlarıyla tutmak*, قَبْصٌ ise *avucun tamamıyla tutmak* mânasını ifade etmektedir (İbn Fâris, 1979: 154-155).

g) Kelimelerin derecelendirilmesi: Birtakım lafızlar *genişlik-darlık*, *uzunluk-kısalık* vb. sıfatları yönüyle tasnife tabi tutulmaktadır. Yakın anlamlı kelimelerdeki bu tarz bir derecelendirme bize farkları buldurur. Mesela uykunun kısımlarına dair yapılan adlandırmalarda bu derecelendirme göze çarpar; *uykunun başlangıcı* نَعَّاسٌ نَعَّاسٌ *halinin ağırlaşmış durumu* وَسَنٌ, *gözlerin kapanmaya doğru gitmesi* تَرْزِيْقٌ, *uyku ile uyanklık arasındaki hal* كَرَى/غَمَضٌ, *yanımızdakilerin sesini duyacak şekilde olan uyku* تَغْفِيْقٌ, *hafif uyku* اِغْفَاءٌ, *az uyku* اِغْفَاءٌ, *uzun uyku* رُقَادٌ, *derin uyku* هُجُوعٌ/هُجُودٌ, *şiddetli uyku* تَشْيِيْحٌ olarak tâbir edilir. Yine *sevgi* anlamını ifade eden kelimeler arasında yapılacak derecelendirme farkları şu şekilde ortaya koyar: *Sevginin ilk aşaması* هَوَىٰ, *kalp için lazım olan sevgi* عِلَاقَةٌ, *şiddetli sevgi* كَلْفٌ, *sevginin fazla olanına* عَشَقٌ, *zevk duymakla beraber gönüllü yakan sevgi* لَاعِجٌ/لُؤَعَةٌ/شَغَفٌ, *gizli sevgi* جَوَىٰ, *kişiyi esir alan sevgi* تَيْمٌ, *hasta eden sevgi* تَبَلٌ, *aklı kaybettiren sevgi* تَثْلِيْبَةٌ, *şaşkınlığa sebep olan sevgi* هَيُومٌ olarak ifade edilir (Se'âlibî, 2000: 205-211).

h) Müsemmânın varlıklar arasındaki telaffuz farklılığının tespiti: *Kitâbü'l-fark* türü eserlerde insan uzvunun diğer varlıklardaki ifade edilmiş şekli konu edilir. Örneğin *saç* anlamının ilgili varlıklar arasındaki kelime karşılıklarına baktığımızda; *insan ve insan dışındaki diğer varlıklar için* شَعْرٌ, *keçi için* بَرَعْرَىٰ, *deve ve yirtıcı hayvanlar için* وَبْرٌ, *koyun için* صُوفٌ, *eşek için* عَفَاءٌ, *kuş için* رِيْشٌ, *yaovu kuş için* رَغْبٌ, *deve kuşu için* زَفٌ, *domuz için* هَلْبٌ ifadeleri kullanılır. Yine burada *dudak* konusundaki müsemmaları örnek olarak zikredebiliriz ki *insan için* اَنْفٌ, *deve için* مَشْفَرٌ, *at için* جَحْفَلَةٌ, *yirtıcı hayvan için* حَطْمٌ, *öküz için* مَقَمَةٌ, *koyun için* مِرْمَةٌ, *domuz için* فِطْيِسَةٌ, *köpek için* يَرْطِيلٌ, *kuş için* مَنَقَارٌ kelimeleri kullanılır (Se'âlibî, 2000: 148,149).

g) Aynı türe ait varlıkların ayırıcı niteliklerinin belirlenmesi: Bu durum iki türlü gerçekleşir; birincisi özde aynı türe ait olmakla birlikte bir kelimeyi diğerinden farklı kılan, ötekenden ayıran bir vasma sahip olması durumudur. İkincisi ise sıfatların isimleşmesi durumudur. Yani aynı familyaya ait kelimelerin özelliklerini anlatan sıfatların hafzedilen mevsûfunun yerine geçerek kullanılması ve böylece bu kelimelerin sahip oldukları sıfat/özellik ile kendi türünün üyelerinden ayrılmasıdır. Birinci duruma örnek vermek gerekirse; *gövdesinde boğumların olduğu bitki* قَصَبٌ, *dikeni olan ağaç* عَضَاءٌ, *dikeni olmayan ağaç* سَرْحٌ, *hoş kokusu olan bitki* فَاغِيَةٌ, *tedavi için kullanılan her bitki* عَقَّارٌ, *pişirilmeksizin yenilen her bitki* بَقْلٌ, *sadece yağmur suyu ile sulanan bitki* عَذْيٌ, *her sarhoş edici ağaç veya tahl ürününü* خَمْرٌ, *bunlardan özellikle ağaçtan olanına* صَرَاءٌ, *insanı diri tutan her hoş koku* عَمَّارٌ olarak anılır. Bir başka örnek zikretmek gerekirse *beyaz pamuktan üretilen elbise* سَخْلٌ, *ipekten olan elbise* خَرِيرٌ, *bedene bitişik olan elbise/iç çamaşır* شِعَارٌ, *bu elbiseye bitişik olarak giyilen elbise/dış giysi* دِيْتَارٌ, *işte veya evde giyilen sıradan, tek bir parçadan oluşan elbise veya dokuma* رِيْطَةٌ, *basit elbise* مِعْوَرٌ/مِيْنَلَةٌ olarak isimlendirilir. İkinci durumdakilerin örneklerine gelince *binék hayvanı olarak deve*, رَاجِلَةٌ *yaradılışı tam, görüntüsü hoş ve asil olan deve*, زَامِلَةٌ *sahibinin üzerinde görüldüğü ve kendisine yük yüklenen deve*, عَلِيْقَةٌ *bir topluluğa/kervana eşlik eden ve binék olarak yol gidilen deve için kullanılan isimlerdir. Bu isimlerin her biri deveye ait özellikleri anlatan sıfatlar olup mevsûfun hafzedilmesiyle onun yerine geçmiştir. Başka bir örnek olarak koyun anlamında kullanılan isimler zikredilebilir. Bunlardan سَخُوفٌ* *sırt kısmı yağlı olan iri koyun*, زُعُومٌ *yağlı olup olmadığı bilinmeyen koyun*, رُؤُومٌ *yanına gelen kimseyi yalayan koyun*, ثُمُومٌ *ağzıyla bir şeyi yerinden çıkaran koyun*, غَضْبَاءٌ *iç boynuzu kırık olan koyun*, دِيْشَاءٌ *dış boynuzu kırık olan koyun*, غَضْبَاءٌ *boynuzları arkaya, kulaklarına doğru bükülmüş koyun*, نَصْبَاءٌ *boynuzları dik olan koyun*, قَبْلَاءٌ *boynuzları yüzüne doğru bükülmüş koyun*, قَصُوءَاءٌ *kulak tarafının kopuk olduğu koyun*, شَرْقَاءٌ *kulakları boylamasına yarılmış olan koyun*, خَرْقَاءٌ *kulakları enlemesine yarılmış olan koyun için kullanılır* (Se'âlibî, 2000: 200).

Yukarıda zikredilenlere ilaveten Izutsu'nun *Ethico-Religious Concepts in the Qur'an* isimli eserinde kelimenin doğru anlamını tespiti yönelik semantik kurgusunda yedi önemli yöntemden biri olarak bahsettiği eş anlamlılık değerleri yöntemi burada zikretmek uygun olacaktır. Bu yöntemde göre bir konteksteki sözcüğün yerine başka bir sözcük konulduğunda yapının mânası bütünüyle bozulmuyorsa bu şartlarda birinci sözcük ile ikinci sözcük arasında bir eş anlamlılıktan ya da en azından bir yakın anlamlılıktan bahsedilebilir (Izutsu,

2002: 37).

Yukarıda bazı dil bilginlerinin kelimeler arasından hangisinin müterâdif veya mütekârib olduğuna yönelik ortaya koydukları tespit yöntemlerinden bahsedildi. Yine furûk taraftarlarına göre müterâdif olduğu düşünülen iki kelimenin aksine farklar içerdiğini göstermenin birtakım teknikleri bulunmaktadır. Kur'ân'da da yeri olan bu tekniklerden şöylece bahsedebilir (Kara, 2009: 261-264):

a) İki yakın anlamlı kelimenin birbirine atfı: Mâtuf ile mâtûfun aleyhin farklı şeyler olması, diğer bir ifadeyle "Atf muğayereti gerektirir" kuralı gereğince iki mütekârib kelimenin birbirinin müterâdifi/aynısı olmayacağı sonucu ortaya çıkar. Kur'ân'da konuyla ilgili çokça örnek mevcuttur. Mesela *لَكَلِّ جَعَلْنَا مِنْكُمْ شِرْعَةً وَ لَا تَأْخُذْهُ سِنَّةٌ وَلَا نَوْمٌ وَمِنْهَا جَاءَ أَحْمَدُ وَعَثْمَانُ* (el-Bakara 2/55) âyetinde *uyku* mânasındaki *سِنَّةٌ* ve *نَوْمٌ* kelimelerinin zikredilmesi böyledir. Yine *جَاءَ أَحْمَدُ وَعَثْمَانُ* cümlesine baktığımızda buradaki atf harfi (و), Ahmet ve Osman'ın aynı eylemi yaptığını gösterir ve aynı zamanda mâtuf (Osman) ile mâtûfun aleyhin (Ahmet) farklı müsemmalar olduğunu ortaya koyar. Çünkü eğer bu iki kelime aynı şey ise bir şeyin iki defa geldiğini yahut aynı şeyin ya geldiğini ya da gelmediğini söylemek mânasız bir şey olurdu. Netice olarak ortak bir mânada bir araya gelen lafızların atfı kullanımı, onların müterâdif olduğunu ortaya koyması şöyle dursun aralarında farklar olan mütekâribler olduğunu gösterir (Izutsu, 2002: 233, 234).

b) Bir metinde atıfsız olarak yakın anlamlı lafızların zikredilmesi: Bu durum bir ibarede iki mütekârib kelimenin bir arada bulunmasıdır. Bu kelimelerin müterâdif olarak kabul edilmesi, belâgat açısından hoş görülme-yen sözün gereksiz yere uzatılması anlamına gelen *tatvîle*¹ kapı aralayacaktır. Bu nedenle bu lafızların mütekârib olarak etiketlenip nüanslarının belirlenmesi gerekir. Kur'ân'da sıklıkla geçen örneklere baktığımızda *وَيَلِّ لَكَلِّ هُمْزَةٌ لَمْزَةٌ* (el-Hümeze 104/1) âyetindeki *هَمْزَةٌ* ve *لَمْزَةٌ* (el-Kalem 68/12) âyetindeki *مُعْتَبِدٌ* ve *أَتِيمٌ* kelimelerinin kullanımını burada zikredebiliriz. Bu tür kelimelerin aynı anlama geldiğini söylemek dil yönüyle bir kusuru gündeme getirecek ki nazım konusunda meydan okuyan bir metnin (Kur'ân'ın) belâgatta normal bir metin için kusur sayılacak bir illet ile muallel olması söz konusu olamaz (Kara, 2005: 39).

c) İki veya ikiden fazla yakın anlamlı lafzın bir mevsûfun sıfatı olarak bulunması: Ortak mânaya sahip birden fazla kelimenin bir ismi nitelemesi pek anlamlı değildir. Bu nedenle sıfat görevi üstlenen bu mütekârib kelimelerin nüanslarının tespit edilmesi önemlidir. Bu mânada Kur'ân'daki kullanımlara baktığımızda *هُوَ اللَّهُ الْخَالِقُ الْبَارِئُ الْمُصَوِّرُ* (el-Haşr 59/24) âyetinde *yaratma* anlamında birleşen *الخالق* ve *البارئ*; *بِسْمِ اللَّهِ الرَّحْمَنِ الرَّحِيمِ* (el-Fâtiha 1/1, 3) âyetinde ise *merhamet* ortak anlamına sahip olan *الرَّحْمَنُ* ve *الرَّحِيمُ* kelimeleri kendilerinden önceki mevsufun sıfatları olarak gelmiştir.

d) Yakın anlamlı iki lafzın birbirini nitelemesi: Ortak anlamlı kelimelerin müterâdif olarak birbirini nitelemesi söz konusu olamaz. Çünkü varlıkların özelliklerini anlatan sıfatın mevsûfu ile aynı şey olması yersizdir. Dolayısıyla iki mütekârib kelime olan sıfat ve mevsûf her ne kadar ortak bir mânada buluşsalar da aralarındaki ince fark dile getirilmelidir. Yine Kur'ân'dan bu durumu anlatan örnekler hayli bulunmaktadır. Mesela *إِنَّ اللَّهَ لَا يُجِبُّ كُلَّ خَوَانَ مَرِيْبٍ وَ شَلَكٍ* (el-Hûd 11/10) âyetinde *şüpheli* paydasında bir araya gelen *شَلَكٍ* ve *مَرِيْبٍ*; *كُفُورٍ* (el-Hac 22/38) âyetinde ise *خَوَانَ* ve *كُفُورٍ* lafızlarından önce gelenin bir sonraki tarafından nitelenmesi durumu böyledir.

e) İki veya daha çok müşterek mânaya sahip lafzın mübtedanın haberi olarak gelmesi: Yine cümlelerin unsurlarından olan mübtedanın ortak mânaları olan birden fazla haberinin müterâdif kabul edilmesi doğru değildir. Çünkü mübteda ile ilgili aynı yargıların tekrarlanması anlamsızdır. Bu nedenle söz konusu haberler arasındaki farkların bilinmesi gerekir. Konuyla ilgili Kur'ân'a baktığımızda *إِنَّ اللَّهَ كَانَ غَفُورًا رَحِيمًا* (en-Nisâ 4/43) âyetindeki *bağışlayan* anlamındaki *غَفُورٌ* ve *رَحِيمٌ*; *حَرِيصٌ عَلَيْكُمْ بِالْمُؤْمِنِينَ رَؤُوفٌ رَحِيمٌ* (et-Tevbe 9/128) âyetindeki *merhametli* mânasındaki *رَؤُوفٌ* ve *رَحِيمٌ* kelimeleri bu duruma örnek olarak gösterilebilir.

¹ Bir ibarede ardı sıra çok sayıda müterâdif lafzın bulunması, şayet ekstra bir mâna ifade ediyorsa bunun adı *itnâb* olur ki bu durumda sadece furûk olgusundan bahsedilebilir. Ancak ilave bir mânayı ifade etmiyorsa bunun ismi de *tatvîl* olur ki bununla söz lüzumsuz yere uzamış olacaktır. Halbuki mütekârib kelimelerin aralarındaki ince anlam farklılıklarının belirlenmesi laf kalabalığı yerine mânaları açığa kavuşturulmuş lafızların ortaya çıkmasını sağlayacaktır (Kara, 2004: 141).

3. Furûkun Varlığıyla İlgili Tartışmalar

3.1. Furûkun Varlığını Kabul Edenler

Yakın anlamlı sözcükler arasındaki mâna inceliklerinin unutulmaya yüz tutmasıyla birlikte lafızlar arasındaki anlamlar birbirine karışınca, bu lafızlar zamanla müterâdif olarak bilinmiş ve bunun dile olumsuz etkileri olmuştur. Dil ile ilgili bu konuda endişe taşıyan ilk dönem dilbilimcileri terâdüf nazariyesine karşı çıkmışlardır. Dilin başına gelen bu durumun bir benzeri Kur'ân'daki yakın anlamlı kelimelerde de müşahede edilmiş, Arap dilinin mâruz kaldığı bu etkiden Kur'ân'daki bu kelimeler de nasibini almıştır.² Dilin bozulması konusunda yaşanan bu kaygıyı aynı şekilde tefsir çalışmalarında bulunan kimseler de taşımış ve buna yönelik kelimeler arasındaki farkları ortaya çıkarmak için çalışmışlardır. Nitekim ahkâm âyetlerindeki hükümlerin belirlenmesi, âyetlerdeki anlamların doğru şekilde anlaşılmasıyla mümkün olacağından bu husus ayrıca bir önem taşımıştır (Türkmen, 2013: 161). Kur'ân lafızlarının mânasına vakıf olmanın onun anlaşılır olmasını sağlayacağı, Kur'ân ile sınırlı olmayacak olan bu faydanın diğer bütün İslâm ilimlerini de kuşatacağı düşünülmüştür. Zira Kur'ân lafızları Arap dilinin özü olduğundan fıkıhçılar hüküm tayin ederken, hikmet ehli hikmetli sözlerini söylerken, usta şairler şiirlerini, büyük belâgatçılar ise yazılarını kaleme alırken bunlarla istişhatta bulunmuşlardır (İsfahânî, ts.: 4)

Arapçada eş anlamlı kelimelerin varlığını kabul etmeyerek bu kelimeler arasında furûkun (farkların) olduğunu savunanların başlıcaları; İbnü'l-A'râbî (ö. 231/846), İbnu Kuteybe (ö. 276/889), Sa'leb (ö. 291/904), İbnü'l-Enbârî (ö. 328/940), İbn Dürüsteveyh (ö. 347/958), İbn Fâris (ö. 347/958), Askerî (ö. 400/1009) ve İsfahânî'dir (ö. 5./11. yüzyılın ilk çeyreği).

Furûk savunucularına göre her kelimenin kendine mahsus bir muhtevası olup her bir mâna için bir kelime vaz' edilmiştir. Buna binaen lafızlar farklılaştıkça mâna da farklılaşır. İlerleyen süreç içerisinde art zamanlı olarak anlam kayması, anlam daralması, anlam genişlemesi, mecazın hakikat olarak kullanılması, isimlerin sıfatlaşması vb. anlam olayları neticesinde lafızlar arasında her ne kadar anlamca bir yakınlık hasil olsa da bu durum onların müterâdif olmadığı gerçeğini değiştirmez. Bu anlayış doğrultusunda ilerleyen bir kesim zamanla lafız arasındaki nüansları konu edinen eserler telif ederek furûk sahasında bir literatürün, birikimin vücuda gelmesini sağlamıştır (Dağ, 2009: 1).

Terâdüfün ispatına yönelik ileri sürülen tüm deliller incelendiğinde, terâdüf ve furûkun her ikisinin de dilsel birer olgu olduğu söylenebilir. Mamafih terâdüfçülerin kelimelerde var olan ortak anlamdan yola çıkarak toptancı anlayış ve yüzeysel yaklaşımla anlam inceliklerini görmezlikten gelerek mütekârib kelimelerin müterâdif olduğu iddiasını dillendirdikleri, diğer taraftan furûkçuların ilgili kelimelere olan yaklaşımlarında daha hassas ve ciddi bir tavır gösterdiklerini belirtmek gerekir (Kara, 2004: 144).

3.2. Furûkun Varlığını Kabul Etmeyenler

Âlimler arasında furûk olgusunu kabul etmeyen herhangi bir kimse olmamakla birlikte onlardan bazıları (terâdüf taraftarları), Arap dili ve Kur'ân'da birtakım eş anlamlı kelimelerin bulunduğunu iddia ederler. Bu kelimelerden bütünüyle aynı anlama sahip olanları tam eş anlamlı, aralarında anlam inceliklerinin olduğu yakın anlamlı kelimeleri ise yarı eş anlamlı kelimeler olarak adlandıırırlar. Buna göre onlar tam eş anlamlı lafızlarda herhangi bir farkın bulunmadığını, bu farkların yarı eş anlamlı lafızlarda söz konusu olduğunu söylerler. Arapçada tam eş anlamlılığın olduğunu iddia edenlerin başlıcaları ise şunlardır: Ebû Zeyd el-Ensârî (ö. 215/830), Kutrub (ö. 210/825), Asmaî (ö. 216/831), el-Hemezânî (ö. 320/988), Ebû Ali el-

² Örneğin *ecir, sevap ve ceza* kelimelerinin ilk bakışta eş anlamlı kelimeler olduğu düşünülse de bazı âlimler bu kelimeler arasında fark olduğunu ifade eder. Bu âlimlere göre *ecir* iyi işlerin karşılığında kullanılırken, *ceza* hem iyi hem de kötü işlerin karşılığında kullanılır. *Sevap* ise ahiretteki mükafat karşılığında kullanılır. Ayrıca bu sözcükler arasında *umum-husus* ilişkisi vardır. *Ecir* kelimesinin Kur'ân'daki kullanımına baktığımızda *sevap* kelimesinden daha kapsamlı olduğu görülür. Zira *ecir*, Allah'tan gelebileceği gibi insanlardan da gelebilir. *فَلَهُمْ أَجْرُهُمْ عِنْدَ رَبِّهِمْ/Onların ecri rableri katındadır* (Bakara 2/62) âyetinde *ecir* Allah'a ait olduğu anlatılırken, *فَإِنْ أَرْضَعْنَا لَكُمْ فَتَوَهُنْ أَجُورَهُنْ/Sizin için (çocuğu) emzirirlerse (emzirme) ücretlerini de verin!* (Talak 65/6) âyetinde ise *ecir/ücret* insana aittir. *Sevap* sözcüğüne gelince Allah'a has kılınmış, insana izâfe edilmemiştir. (Bağçeci, 1994: 10/383; Türkmen, 2013: 162-167).

Fârisî (ö. 377/987), Rummânî (ö. 384/994), İbn Cinnî (ö. 392/1002), İbn Sîde (ö. 458/1066), Hirâsî (ö. 504/1110), Râzî (ö. 606/1210), Firûzâbâdî (ö. 606/1210) , Sübkî (ö. 771/1370).

4. Furûkun Önemi

Furûk olgusunun önemine değinmek gerekirse, terâdüfün aynı mânaya gelen kelimeleri belirlerken ortak anlam yönünü esas alıp toptancı bir yaklaşım sergileyerek kolaycılığı benimsediği, furûkun ise mütekârib kelimelere yoğunlaşarak derinlemesine tahlilde bulunarak ince mânaları tespitte çalıştığı, ağır bir sorumluluğu üstlendiği görülür. Terâdüf, hitabette ses ahengini önemseyerek ifadenin kâfiyeli ve secîli olması için uğraşır ve lafzdaki mâna inceliğini göz ardı eder. Furûk ise daha çok anlamı önceler ve lafzın kendisini mâna için bir araç olarak görür. Terâdüfte -mânadaki sığığa rağmen- sayısal olarak lafız çokluğunun varlığı dilsel bir kazanım, ifade kolaylığı için bir argüman olarak görülür. Furûkta ise derinliğine inilmemiş, detaylandırılmamış kelime çokluğuna laf kalabalığı olarak bakılır ve lafız çokluğuyla beraber tasnif edilmiş, asıl kimliği kazandırılmış kelimelerin mâna zenginliği, çeşitliliği esas olarak kabul edilir. Terâdüfle çok sayıda kelimeyle tefsir ve sözlük gibi eserlerde geçen kapalı kelimelerin açıklanması işlevi görülürken, furûk ile birebir yapılan kuru mâna tekrarı, te'vîli aşılarak kelimelerin derûnunda gizlenmiş anlam renkleri ortaya çıkarılıp bu kelimeler tefsir edilir (Kara, 2009: 250-251). Elmalılı Muhammed Hamdi Yazır'a göre Kur'ân mesajını doğru olarak anlayabilmek için kelime ve söz dizimlerinin inceliklerini gözetmek gerekir. Yüce Allah'ın her tercihinde seçimine neden olan hikmet vardır. Öyle ki O'nun Fâtiha Suresi'nde *yol* mânası için طريق yerine صِرَاط ifadesinin kullanması, üzerine düşünülmesi gereken bir hikmeti içinde taşır (Yazır, ts.: 1/23).

5. Furûk Literatürü

Furûk konusunda ilk eserler insanla diğer varlıklarda aynı işlevi gören isim, fiil ve davranışlarla ilgili kullanılan lafızları ele almış, daha sonra bu usul sözlük ilmine tatbik edilmiş, böylece bu durum *furûk* ilminin teşekkülüne zemin hazırlamıştır. Furûk olgusu esasında Arap dili ile ilgili olsa da fıkıh, tefsir, kelim gibi disiplinleri de etkilemiş, *furûk* adıyla *el-furûkû'l-lugaviyye* olarak bir literatür meydana gelmiştir. Bazı âlimlerin lafızları asıl mânalarında kullanmamaları veya aralarındaki ince farkları önemsememeleri; dili bozulmaktan korumak, onun yanlış ve kötü kullanılmasının önüne geçmek gibi endişelere sahip olan ve kelimelerin mânalarını açıklama hususunda titizlik gösteren bazı dilcileri lafızların farklarına değinen eserler yazmaya itmiştir (Kılıç, 2001: 223). 3./9. yüzyılın sonuna kadar diğer kelimeler gibi ortak anlama gelen lafızlar toplanmış, ancak bir ayrıma tabi tutulmadan tamamı müterâdif olarak değerlendirilmiştir. Bilindiği üzere İbn Arabî, "Aynı mânaya sahip olan iki lafızdan her birinin diğerin farklı bir mânası vardır" diyerek ilk defa bu birikimi eleştirmiş ve daha sonra bu bilinçle furûk konusunda çok sayıda eser telif edilmiştir (Kara, 2009: 247).

İlk dönemlerde İbn Kuteybe (ö. 276/889) *Edebü'l-kâtib* isimli eserinin bir bölümünü furûka ayırmış, yine bu dönemde Hakîm et-Tirmizî (ö. 320/932) *Kitâbü'l-furûk ile Beyânü'l-fark beyne's-sadr ve'l-kalb ve'l-füâd ve'l-lübb* isimli eserini yazmıştır. Daha sonra ise Ebû Hilâl el-Askerî (ö. 400/1009) furûk tespit yöntemlerini tarif ettiği *el-Furûkû'l-lugaviyye* adlı eserini yazmıştır. Onun konuyla ilgili diğer bir eseri de *et-Telhîs fi ma'rifeti esma'î'l- eşya'*dır. Devam eden süreçte Ebû Mansûr es-Seâlibî (ö. 429/1037) *Fıkhü'l-luga* ve *Nesîmü's-seher*, Râgıb el-İsfahânî (ö. 5./11. yüzyılın ilk çeyreği) ise *Müfredât'ı* yazmıştır. Furûka dair diğer örnekler ise şunlardır: İbn Sîde (ö. 458/1066) - *el-Muhassas*, Şerîf el-Cürçânî (ö. 816/1413) - *Ta'rîfât*, Şihâbüddîn Ahmed b. Muhammed (ö. 1044/1634) - *Risâle fi'l-fark beyne'l-vasfi ve's-sifat*, Ebû'l-Bekâ (ö. 1095/1684) - *el-Külliyât*, Nüreddîn Nimetullah el-Hüseynî el-Müsevî el-Cezâirî (ö. 1112) - *Furûk'ül-lugât fi't-temyîzi beyne müfâdi'l-keîmât*, İsmail Hakkî Bursevî (ö.1137) - *Furûku Hakkî*, İbnü'l-Baytâr (ö. 1298) - *Mustalahât*, Necefî (ö. 1312) - *et-Tuhfetü'n-nizâmiyye*, Abdülfettâh es-Sâidî - Hüseyin Yûsuf Mûsâ - *el-İfsâh fi fıkhi'l-luga*, Lebâbidî - *Letâifü'l-luga*, Abdüsselâm et-Tırnavî - *el-Furûk*, Ömer b. Ali el-İspirî - *er-Risâle fi ma'ne'l-hamd ve's-şükr ve'l-fark beynehümâ*, Abdulkadîr Mağribî - *el-Fark beyne's-seneti ve'l-âmmi fi'l-lugati'l-Arabîyye*, Muhammed Ferîd Abdullah - *Mu'cemü'l-furûk fi'l-meânî*, Seyyid Muhammed Haydârî - *el-Menhel fi'l-furûki'l-lugaviyye* (Kılıç,

2001: 223).

Bir müsemmanın diğer varlıklar arasındaki lafız farklılıklarını cem eden erken dönemlerde telif edilmiş *fark* isimli eserler terâdüf kategorisinde değerlendirilse de furûk muhtevasını içerdiği bir vâkiadır ve gerek müterâdif gerekse furûk için malzeme olacak yapıdadır. Daha çok *kitâbü'l-fark* adıyla yazılmış olan bu eserlerin müelliflerinden bazıları şunlardır: Kutrub (ö. 206/821), Ebû Ubeyde (ö. 210/825), Ebû Zeyd el-Ensârî (ö. 215/830), Asmaî (ö. 216/831), İbn Sikkît (ö. 244/858), Sâbit b. Ebî Sâbit (ö. 250/864), Ebû Hâtim es-Sicistânî (ö. 255/868), Ebû İshâk ez-Zeccâc (ö. 311/923), Ebû Bekir el-Ca'd (ö. 320/932), Ebü't-Tayyib el-Lugavî (ö. 351/962), Ebü't-Tayyib el-Veşşâ (ö. 325/936), İbn Cinnî (ö. 392/1001), Ebû'l-Cûd el-Aclânî (ö. 392), İbn Fâris (ö. 395/1004), Ebû Abdillâh Muhammed b. Abdillâh (550). Burada zikredilmeye değer bir husus da hem terâdüf hem de furûk taraftarlarından bir kısmının *fark* adıyla eserlerinin bulunmasıdır. Mesela yukarıda yer verdiğimiz isimler arasında furûku savunan İbn Fâris'in farkı olduğu gibi terâdüfî savunanlardan Asmaî, Kutrub, İbn Cinnî, Sicistânî vb. dilcilerin de *fark* isimli kitapları bulunmaktadır (Kara, 2004: 244-246).

Bu olgu Arap dünyasında ele alınmışsa da Türkiye'ye geldiğimizde 1996 yıllarına kadar Arap Dili açısından Hulusi Kılıç'a ait *Furûk* (Kılıç, 2001: 222, 223) isimli ansiklopedi maddesi dışında bir çalışma ortaya konulmamıştır. 2007 yıllarına geldiğimizde Ömer Kara, *Kur'ân Lügatçiliği ve Tefsîr'de Yakın Anlamlılık ve Nüans - Rağib el-İsfehânî Örneği-* (Kara, 2007) adlı hacimli bir eser yazmıştır (Karacakal, 2010: 167). Kara, bu çalışmasından sonra konuyla ilgili makale düzeyinde bir dizi araştırma yazısı yayımlamıştır (Kara, 2003; Kara, 2024). 2017 yılında ise Sabri Türkmen, *Kur'ân-ı Kerîm'de Anlam İncelikleri (Furûk Bağlamında)* isimli bir kitap yazmıştır (Türkmen, 2017).

SONUÇ

Terâdüf kavramıyla ilgili klasik dönemde genel bir tanım ortaya konulmuş, bu konuda herhangi bir şart ileri sürülmeyle aynı anlama sahip olan lafızların tamamı müterâdif olarak kabul edilmiştir. Bu durum (ortak bir anlama sahip olmalarından hareketle) müterâdif olduğu sanılan çok sayıda mütekârib (yakın anlamlı) kelimenin ilgili eserlerde toplanmasına neden olmuştur. Buna karşılık 3./9. yüzyılda kelimeler arası anlam farklarına önem veren bir grup kimse bu durumu eleştirmiş ve buna sebep terâdüf teorisine yönelik karşıt bir kavram olarak furûk nazariyesi ortaya çıkmıştır. Öyle ki 4./10. yüzyıla gelindiğinde terâdüfe yönelik bu olumsuz tutum, onun varlığının bütünüyle inkâr edilmesiyle dozunu daha da arttırmıştır. Burada -her ne kadar furûkun terâdüfe nazaran sonradan ortaya çıktığı düşüncesi hasıl olsa da- aslında furûkun terâdüf gibi 2./8. yüzyıldan beri var olduğunu söylemek mümkündür. Zira her iki olguya ait lafızların cem edildiği erken dönem kaynaklarına bakıldığında; bazı müterâdif kelimelerle ilgili herhangi bir açıklama yapılmazken, bazılarında da ince nüanslara yer verildiği görülmektedir. Bu durum furûkun terâdüf kadar eski olduğunun kanıtı olabilir.

Klasik dönemde terâdüfün kapsamı geniş tutulurken, modern dönemde terâdüfün oluşabilmesi için birtakım şartlar ileri sürülmek suretiyle alanı daraltılarak sınırları çizilmiş ve terâdüf tam ve nâkıs olmak üzere iki kısma ayrılmıştır. Söz konusu şartlara uyanlar tam terâdüf, uymayanlar ise nâkıs terâdüf olarak isimlendirilmiş ki bu kavram furûka karşılık gelmektedir. Böylece bu bakış açısı ile terâdüf ile furûk arasındaki kavram kargaşasının giderildiği ifade edilebilir. Ayrıca klasik kaynaklarda müterâdif diye rivayet edilen çok sayıda lafzın aslında nâkıs müterâdif kelimeler, yani furûk içeren lafızlar olduğu diğer taraftan şartları ağırlaştırılan tam müterâdif lafızların sayılarının da -kimilerine göre bir elin parmak sayısını geçmeyecek kadar- çok az olduğu düşüncesi ortaya çıkmıştır.

Geçmişten günümüze süregelen terâdüf ve furûkun varlığı etrafındaki tartışmaların, her iki kesimin birbirine yönelmiş oldukları eleştirilerin devam ettiği, taraflar arasında henüz bir uzlaşmanın sağlanmadığı ve gelecekte de bu konunun konuşulacağı görülmektedir. Her ne kadar terâdüf ve furûk taraftarlarının kendilerine göre haklı nedenleri, çekinceleri ve görüşlerine dayanak olarak ileri sürdükleri kuvvetli argümanları olsa da varlık düzleminde her iki olguya da hayat hakkı tanıyarak; aralarında herhangi bir farkın olmadığı, aynı anlama sahip kelimelerin *terâdüfe*, ince farkların olduğu kelimelerin ise *furûka* ait olduğunu kabul etmek mümkündür.

“COPE-Dergi Editörleri İçin Davranış Kuralları ve En İyi Uygulama İlkeleri” beyanları:	
Etik Kurul Belgesi:	Bu çalışma için etik kurul onayı gerekmemektedir.
Çıkar Çatışması Beyanı:	Bu makalenin araştırması, yazarlığı veya yayınlanmasıyla ilgili olarak yazarın potansiyel bir çıkar çatışması yoktur.
Finansal Destek:	Bu çalışmanın araştırma ve yazım aşamasında herhangi kişi/kurum veya kuruluşlar tarafından finansal destek alınmadığı bildirilmiştir.
Destek ve Teşekkür Beyanı:	-
Çifte Kör Hakem Değerlendirmesi:	Dış-bağımsız
Bu makale, Creative Commons Atıf-GayriTicari 4.0 Uluslararası Lisansı ile lisanslanmıştır.	
<i>The following statements are made in the framework of “COPE-Code of Conduct and Best Practices Guidelines for Journal Editors”:</i>	
Ethics Committee Approval:	Ethics committee approval is not required for this article.
Declaration of Conflicting Interests:	No conflicts of interest were reported for this article.
Financial Support:	It has been reported that this study did not receive financial support from any person/institution or organization during the research and writing phase.
Statement of Support and Acknowledgment:	-
Double-Blind Peer Review:	External-independent
<i>This article is licensed under a Creative Commons Attribution-NonCommercial 4.0 International License.</i>	

KAYNAKÇA

- Askerî, E. (1997). *el-Furûku'l-Lugaviyye*. Kahire: Dâru'l-İlim ve's-Sekâfe.
- Bağçeci, M. (1994). Ecir. *TDV İslâm Ansiklopedisi, (Cilt. 10) İçinde* (s. 383). İstanbul: Türkiye Diyanet Vakfı Yayınları.
- Civelek, Y. (2004). *Arap Dilbilimine Giriş (Sesbilim, Sözcükbilim, Anlambilim, Sözlükbilim)*. Van: Üniversite Yayınları.
- Dağ, A. (2019). Kur'ân-ı Kerim'de Bulunan Müterâdif Kelimelerin el-Furûku'l-Lugaviyye Bağlamında Değerlendirilmesi. (Yayımlanmamış Doktora Tezi). Yalova: Yalova Üniversitesi Sosyal Bilimler Enstitüsü.
- Sarı, M. A. (1999). İbdâl. *TDV İslam Ansiklopedisi, (Cilt. 19) İçinde* (s. 263-265). İstanbul: Türkiye Diyanet Vakfı Yayınları.
- Durmuş, İ. (2001). Kalb. *TDV İslâm Ansiklopedisi, (Cilt. 24) İçinde* (s. 232-233). Ankara: Türkiye Diyanet Vakfı Yayınları.
- İbn Fâris, E. (1979). *Mu'cemu Mekâyîsi'l-luga*, (6 Cilt). Beyrut : Dar'ul-fikr.
- İbn Manzûr, E. (ts.). *Lisânü'l-'Arab*, (15 Cilt). Beyrut: Dâru Sadr.

- İsfahânî, H. (ts.) *el-Müfredât fi garîbi'l-Kur'ân*. Mekke: Mektebetu nizâr Mustafa el-bâz.
- İzutsu, T. (2002). *Ethico-Religious Concepts in the Qur'an*. Canada: McGill-Queen's University Press.
- Kara, Ö. (2003). Arap Dilbilimindeki 'Terâdüf ' Olgusunun 'Furûk' Paralelinde Tarihsel Süreci ve Arkaplanı - el-Furûku'l-lugaviyye'ye Giriş (I)-. *Ekev Akademi Dergisi*, 7(14): 197-220.
- Kara, Ö. (2004). Arap Dilbilimindeki 'Terâdüf ' Literatürünün 'Furûk' Paralelinde Tespit ve Tahlili -el-Furûku'l-lugaviyye'ye Giriş (II)-. *Ankara Üniversitesi İlahiyat Fakültesi Dergisi*, 47 (2): 219-253.
- Kara, Ö. (2004). Arap Dilbilimindeki 'Terâdüf ' ve 'Furûk' Argümanlarının Mukayeseli Tahlili -el-Furûku'l-lugaviyye'ye Giriş (III)-. *Dinbilimleri Akademik Araştırma Dergisi*, 4 (4): 117-146.
- Kara, Ö. (2012). Râğıb'ın Müfredât'ında Furûk Malzemeleri: Sunum Şekilleri ve Tespit Metotları. *Uluslararası Sosyal Araştırmalar Dergisi*, 5 (23): 317-340.
- Kara, Ö. (2009). "el-Furûkü'l-lugaviyye'nin Bir Kur'ân İlmi Olma İmkânı Üzerine", Tarihten Günümüze Kur'ân İlimleri ve Tefsir Usûlü, 18 - 24 Ağustos, İstanbul.
- Kara, Ö. (2007). *Kur'ân Lügatçiliği ve Tefsir'de Yakın Anlamlılık ve Nüans -Rağıb el-İsfahânî Örneği-*. Van: Ahenk Yayınları.
- Kara, Ö. (2004). Müellifi Bilinmeyen Bir 'Furûk' Yazmasının Tenkitli Neşri (el-Furûku'l-lugaviyyetü'l-Muhtâre fi'l-Müfredâtü'l-Mütekâribe). *Din Bilimleri Akademik Araştırma Dergisi*, 4 (2): 179-212.
- Kara, Ö. (2005). İzutsu'nun Kur'ân Semantiğinde Mühmel Boyut: el-Furûku'l-lugaviyye -Yakın Anlamları 'Ayrıştırma' Noktasında İzutsu'ya Bir Katkı-. *İslâmî Araştırmalar Dergisi*. 18 (1): 16-60
- Karasakal, Ş. (2010). Kur'ân'da Rûya ve Hulm Yakınanlamlılarının Farkları. *Dinbilimleri Akademik Araştırma Dergisi*, 10 (3): 163-198.
- Kılıç, H. (2001). İştikâk. *TDV İslam Ansiklopedisi*, (Cilt 13) İçinde (S. 439-440). İstanbul: Türkiye Diyanet Vakfı Yayınları.
- Se'âlibî, E. (2000). *Fikhü'l-luga ve esrâru'l-Arabîyye*. Beyrut: el-Mektebetü'l-asriyye,.
- Türkmen, S. (2017). *Kur'an-ı Kerim'de Anlam İncelikleri (Furûk Bağlamında)*. İstanbul: Çıra Yayınları.
- Türkmen, S. (2013). Furûq İlmi Açısından Ecr, Sevâb ve Cezâ' Kelimelerinin Kur'ân'daki Kullanımları. *İnönü Üniversitesi İlahiyat Fakültesi Dergisi*, 4 (1): 155-170.
- Vâhidî, E. (2009). *et-Tefsîrü'l-basît*, (25 Cilt). Riyad: Matbaatu vizâreti't-ta'limi'l-âli.
- Yazır, E. (ts.). *Hak Dini Kur'ân Dili*, (10 Cilt). İstanbul: Azim Yayıncılık.

Hristiyanlığın Kitâb-ı Mukaddes'inde Kutsallık* ** Христиан Дининин Ыйык Китебинде Ыйыктык***

Dr. Muhammet Mahmutoglu

ORCID ID: <https://orcid.org/0000-0002-3328-3890>

Gaziantep Üniversitesi, İlahiyat Fakültesi, Dinler Tarihi Anabilim Dalı, Gaziantep – TÜRKİYE

Makale Geçmişi

Geliş: 17.05.2023

Kabul: 27.06.2023

On-line Yayın: 30.06.2023

Anahtar Kelimeler

Dinler Tarihi
Hristiyanlık
Kitâb-ı Mukaddes
Kutsallık
Azizlik
Диндердин тарыхы
Христиандык
Библия
Ыйыктык
Ыйык Зат

Araştırma Makalesi

* Bu makale, İntihal.net tarafından taranmıştır. Bu makale, Creative Commons lisansı altındadır. Bu makale için etik kurul onayı gerekmemektedir.

** Bu makale Ankara Üniversitesi Sosyal Bilimler Enstitüsünde 2011 senesinde savunulmuş "Rus Ortodoks Kilisesi'nde Azizlerle İlgili İnanış ve Uygulamalar" adlı doktora tezinden hazırlanmıştır.

*** Бул макала Анкара университетинин гуманитардык илимдер институтунда 2011-жылы корголгон "Rus Ortodoks Kilisesi'nde Azizlerle İlgili İnanış ve Uygulamalar" аттуу диссертациянын негизинде даярдалды.

DOI:

<http://dx.doi.org/10.29228/JASSS.70101>

Öz

Hristiyanlığın Kitâb-ı Mukaddes'i genel olarak iki bölümden oluşmaktadır. Birincisi Eski Ahit, ikincisi ise Yeni Ahit'tir. Hristiyanlara göre Eski Ahit Tanrı'nın Hz. İsa'dan önceki peygamberlere gönderdiği yasaları içermektedir. Ayrıca Eski Ahit'te yer alan yasalar insanları tam bir kurtuluşa ulaştıramamıştır. Bu nedenle Tanrı, insanlara eski kutsal yasanın yerine getiremediği kurtuluşu sağlamak için insan kılıfına bürünerek çarmıhta kendini feda etmiştir. Yine de Eski Ahit, Hristiyanlar için hala büyük öneme sahiptir. Çünkü bu yasalar Hz. İsa'nın gelişine zemin hazırlayıp onu müjdelemiştir. Daha net ifade ile ondan önceki dini deneyimin kaynağını oluşturmuştur. Bu öneminden dolayı Hristiyanlar Kitâb-ı Mukaddes'de Eski Ahit'e yer vermişlerdir. Kitâb-ı Mukaddes'in ikinci bölümü olan Yeni Ahit ise Hristiyanlar için çok önemlidir. Yeni Ahit, Hz. İsa'nın kim olduğunu, neler yaptığını ve inanana neyi amaçladığını anlatır. Ayrıca Hristiyanlığın tarihi bir anlamda kutsallığın tarihidir. Hz. Âdem'den Hz. İsa'ya kadar olan tüm aşamalar ve değerler kutsallık çerçevesinde değerlendirilir. Belirtmek gerekirse kutsallığın birincil kaynağı Tanrı'dır. Üstelik yaptığı her şey kutsallığın bir uzantısıdır. Yani insanlığın tüm seyri kutsallıkla bağlantılıdır. Bu açıdan bakıldığında Hristiyanlığın tarihsel yolculuğu, Hz. Âdem'in de karışmasıyla ve aynı zamanda kutsallığa kusurun bulaşmasıyla başlamıştır. Bundan sonra büyük yolculuğun çoğu peygamberler, onlara verilen değerler, yapılan ameller, kurbanlıklar vs. ile kutsallığı onarma çabasına dönüşmüştür. Ancak kutsallığın onarılması ve hayatın merkezine yerleştirilmesi Hz. İsa'nın deneyimi ve telkiniyle gerçekleşmiştir. Başka bir deyişle, kutsallığın yolculuğunu analiz etmek, Hristiyanlığı anlamak için önemlidir. Onun en temel ve birincil kaynağı ise Kitâb-ı Mukaddes'tir. Bu nedenle önce kutsallığın anlamını ortaya koymaya ve onunla ilgili yapılan tanımları belirtmeye gayret ettik. Ardından kutsallığın yerini Eski Ahit ve Yeni Ahit çerçevesinde ayrı ayrı ele almayı amaçladık. Bu bağlamda benzerlik ve farklılıkları özellikle vurgulamaya çalıştık. Araştırmamızda ele alınan konuları doğru yansıtabilmek için deskriptif yöntemi tercih ettik. Bu doğrultuda olgular ve bulgulara objektiflikle yaklaşmaya çalıştık. Önce araştırmamızla ilgili kaynakları ve verileri netleştirdik, ardından gerekli analizleri yaptık.

Кыскача маалымат

Христиан дининин ыйык китеби Библия жалпысынан эки бөлүктөн турат. Биринчиси Эски Осуят ал эми экинчиси Жаңы Осуят. Христиандардын көз карашында Эски Осуят бул Кудайдын Аз. Исага чейинки пайгамбарларга жиберген мыйзамдарынын жыйындысы. Мындан тышкары Эски Осуятта камтылган мыйзамдар адамдарды толук куткарууга жеткирген эмес. Мына ошондуктан Кудай адам кейпин кийип кресте өзүн курмандыкка чалуу менен адамдарга эски ыйык мыйзам аткара албаган куткарууну тартуулаган. Ошондо дагы Эски Осуят христиандар үчүн дагы эле чоң мааниге ээ. Анткени бул буйруктар Аз. Исанын келүүсүнө негиз түзүп жар салган. Кыскасы андан алдыңкы диний тажрыйбанын булагы болгон. Бул маанилүүлүгүнөн улам христиандар ыйык китебинде Эски Осуятка орун берген. Ал эми Библиянын экинчи бөлүгү саналган Жаңы Осуят христиандар үчүн абдан маанилүү. Жаңы Осуятта Аз. Исанын ким экендиги, анын эмне иш жасаганы жана ага ишенгендерге эмнелерди тартуулагандыгы баяндалат. Мындан сырткары христиан дининин тарыхы бул ыйыктыктын тарыхы. Аз. Адамдан Аз. Исага чейинки бардык этаптар жана баалуулуктар ыйыктыктын алкагында бааланат. Атасак ыйыктыктын негизги булагы Кудай. Мындан тышкары, анын жасаган жана жараткан нерселеринин баары ыйыктыктын уландысы. Демек, адамзаттын башынан аягына чейинки жүрүшү ыйыктык менен байланыштырылышы керек. Ушул көз караштан алганда, христиан дининин тарыхый сапары Аз. Адам араланып калган жана ошондой эле ыйыктыкка доо кеткен кемчилик менен башталган. Андан кийин улуу сапардын көбү пайгамбарлар, аларга берилген баалуулуктар, жасалган иш-аракеттер, курмандыктар ж.б.у.с. менен ыйыктыкты оңдоо аракетинен айланган. Бирок ыйыктыкты оңдоп, аны жашоонун чордонуна коюу Аз. Исанын тажрыйбасы жана сунушу аркылуу ишке ашкан. Башкача айтканда, ыйыктыктын сапарын талдоо христиан динин түшүнүү жагынан маанилүү. Анын негизги жана алгачкы булагы бул Библия.

Мына ушул негизде алгач ыйыктыктын сөздүк маанисин ачып берүүгө жана ага карата жасалган аныктамаларды тактоого аракет кылдык. Андан кийин Эски Осуят менен Жаңы Осуяттын алкагында ыйыктыктын ордун өз-өзүнчө чагылдырып берүүнү максат кылдык. Мында окшоштук жана айырмачылыктарга өзгөчө басым жасадык. Изилдөөбүздө камтылган маселелерди так чагылдыруу максатында дескриптивтүү (сүрөттөп баяндоо) ыкмасына артыкчылык бердик. Ошого жараша фактыларга, окуяларга объективдүү мамиле кылууга аракет кылдык. Алгач изилдөөбүзгө байланыштуу булактарды жана маалыматтарды талтап, анан керектүү анализдерди жасадык.

Atf Bilgisi / Reference Information

Mahmutoglu, M. (2023). Hristiyanlığın Kitâb-ı Mukaddes'inde Kutsallık / Христиан Дининин Ыйык Китебинде Ыйыктык. *Jass Studies-The Journal of Academic Social Science Studies*, 16(95), 287-298.

*Holiness in the Christian Bibel**

Asst. Prof. Dr. Muhammet Mahmutoğlu

Gaziantep University, Faculty of Theology, Department of History of Religions, Gaziantep – TURKEY

Article History

Submitted: 17.05.2023

Accepted: 27.06.2023

Published Online: 30.06.2023

Keywords

History of Religions

Christianity

Bible

Holiness

Sacred Being

Research Article

* This article was checked by Intihal.net. This article is under the Creative Commons license. Ethics committee approval is not required for this article.

DOI:

<http://dx.doi.org/10.29228/JASSS.70101>

Abstract

The Christian Bible is generally divided into two parts. The first is the Old Testament and the other is the New Testament. According to Christianity, the Old Testament is the collection of laws that God sent to the prophets before Jesus. In addition, the laws contained in the Old Testament could not lead people to salvation. Therefore, by taking human form and sacrificing himself on the cross, God has bestowed upon humans the salvation that the law could not fulfill. Despite this, the Old Testament is still of great importance to Christians. Because these commandments paved the way for Jesus' coming, heralded his coming, and in short, became the source of previous religious experience. Because of this importance, Christianity included the Old Testament in its Holy Book. The second part, the New Testament, is essential for Christians. The New Testament explains who Jesus is, what he did, and what he gave his believers as a gift. On the other hand, the history of Christianity is also the history of holiness. The whole process from Adam to Jesus is handled within the framework of holiness and gains value accordingly. The main source of the holy is God. In addition, all that he did and created are an extension of holiness. Therefore, the adventure of humanity from beginning to end must be connected with holiness. From this point of view, the history of Christianity began its journey with the flaws that overshadowed the sacred that Adam was involved in. Most of the adventure has turned into an effort to restore the holy with the prophets, the values given to them, sacrifices and sacrifices. However, the prescription of correcting the holy and the restoration of the holy and placing it in the center of life were realized by the experiences and suggestion of Jesus. In other words, following the journey of holiness is important in terms of making sense of Christianity. The main source for this is undoubtedly the Christian Bible.

On this basis, we first tried to reveal the meaning of the word of holiness and to determine the definitions related to it. After that, we aimed to separately reflect the place of holiness within the framework of the Old Testament and the New Testament. Here we focused on similarities and differences.

In order to accurately reflect the issues covered in our research, we preferred the descriptive method. Accordingly, we tried to approach the facts and events objectively. First, we clarified the sources and data related to our research, and then we made the necessary analyses.

Киришүү

Ыйык сөзү иврит тилинде «к-д-ш» тамгаларынан куралган сөз аркылуу берилет. Эски Осуятта к-д-ш тамгаларынан куралган сөз 830 жерде өтөт. Алардын 350сү Эски Осуяттын алгачкы беш китебинде орун алган. Эски Осуятты жалпысынан караганыбызда ыйык сөзү көбүнчө Кудайга карата колдонулган. Ошондой эле кудайга байланыштуу киши, жандык жана буюмдар үчүн багытталган (Ювеналий, 1999: 21).

Грекчеде ыйык үчүн «агиос», «агиазо», «осиос», «иерос» сыяктуу сөздөр колдонулган. Булардан агиос Жаңы Осуятта 230 жерде өткөн. Агиазо 27 жолу орун алган. Ошондой эле осиос менен иерос сөздөрү дагы бир канча жерде колдонулган. Көрүнүп тургандай, көбүнчө агиос сөзү колдонулуп ыйык сөздүн маанисин тагыраак чагылдырган. Жаңы Осуятта ыйык сөзү Кудай, Аз. Иса, Ыйык Рух, периштелер, пайгамбарлар, хаварийлер (апостолдор) сыяктууларга багытталган (Ювеналий, 1999: 21).

Ыйык же ыйыктык маселесин аныктоо кыйын. Анын орчундуу себептери бар. Булардын ичинен эң негизги көйгөй, аны тийиштүү деңгээлде түшүндүрүп берүүнүн кыйындыгында. Ошондой эле аныктамасы татаал болгон ыйыктык (Adam, 2006a: 185), диндер үчүн эң маанилүү терминдердин бирөөсү. Мына ошондуктан диндердин тарыхы илими жаатындагы изилдөөлөрдүн маанилүү бөлүгү бул багытка каратылган. Ыйыктык маселеси диндерди таанытууда орток феномендердин алгачкысы деп да бааланат. Андан сырткары диндер өздөрүнө аныктама берүүдө көз караштарынын маңызында ыйыктыкты негиз алып масштабын, багытын жана жашоо образын белгилейт. Ошол эле учурда аны ыйык эместен же динден сырткаркы абал жана жашоо образынан башка деп айтууга аракет кылат (Eliade, 2003a: 27-28).

Бул тууралуу Седерблом төмөндөгүлөрдү айткан: «*Дин кудай түшүнүгү болбосо деле тааныла берет, бирок ыйык менен ыйык эместе бөлүп карабаган дин жокко эсе.*» (Sharpe, 2000: 50-51).

Башкача айтканда диндердин көз карашында адам баласы жашаган дүйнө, ыйык жана профан болуп экиге бөлүнөт. Алгачкысына ыйыктын өзү жана ага тийиштүү бардык нерсе; китептер, ыйбадатканалар, буюмдар, дин кызматкерлери, ыйык жайлар жана ыйык убакыттар кирет. Ал эми ыйыктын тескерисин түшүндүргөн профандын алкагына ыйыктан сырткаркылар, дайыма жана ар ким колдоно алчу негиздер кирет (Güç, 1998: 342).

Жогорудагыларды эске алганыбызда ыйыктын аныктамасын, ыйык эмес маселелердин тескери мааниси же жагы деп баалого болот. Бирок бул дагы ыйыкты же ыйыктыкты аныктоодо жетиштүү эмес. Ошондой эле диндердин ыйыктыкка карата мамилеси бири-биринен айырмаланып турат. Демек аны толук түрдө аныктоо мүмкүн эмес. Башкача айтканда диндердин ыйыкка карата көз карашынын түрдүүчө болуусу, ыйыктыктын терминдик алкагын белгилөөдө кыйынчылыктар жаратары айдан ачык. Мына ошондуктан диндердин тарыхынын негизги максаттарынын бирөөсү көптөгөн ыйыктык аныктаманы эске алып орток негиздерди изилдөөгө жана салыштырууга арналган. Бул багытта диндердеги көптөгөн жана өтө эле татаал болгон ыйык феномендердин арасынан орток жана салыштырууга ыңгайлуу феномендер такталууда. Алардын негизинде ыйыктыктын маанисин чечмелөөгө аракеттер жасалууда (Eliade, 2003: 27-28).

Бул жаатка көңүл бургандар изилдөөчүлөрдү ыйыктык маселесин болушунча ага ишенген кишини негиз алып түшүнүүгө аракет кылууга чакырышат (Sharpe, 2000: 50). Бул да болсо теманын маанилүүлүгү тууралуу бизге кабар берет.

Ыйыктын татаал түзүлүшү, түздөн-түз түшүнүүнүн кыйын экендигинен жана аны көрүнгөн жагынан гана (hierofani) чечмелөөгө шартталгандыгынан келип чыгат. Башкача айтканда ыйыкты түрдүүлөнткөн, анын көрүнүү сыпатынын түрдүүлүгүндө жатат. Ошондой эле ыйыктын көрүнгөн жагын бир гана ыймандуулар гана көрө алаарына байланыштуу ой-

толгоолор бул маселенин башка татаалдыгын эске салат. Мындан сырткары көз караштардын ыйманга ыктоосу дагы, ыйыктын накта өзүн эмес, балким анын ошол жер жана мезгилде ыймандууга көрүнүү абалы менен түшүнүү керектигин маалымдайт. Жада калса мындайда кантүү керек деген талаш-тартыштар алигече уланып келет (Сох, 2004: 212).

Диндердин тарыхынын бизге берген маалыматтары боюнча инсандар дайыма ыйыктыктын чагылуу образдары менен (hierofani) биргеликте жашаган. Натыйжада алар мезгилдин өтүшү менен ыйктын көрүнүүсүн маалымдоо үчүн көптөгөн символ, мифология жана табияттан сырткаркы күчтөрдүн агтарын колдонгон. Керек болсо алардын ишенимдери буларга жасаган урмат-сый менен байыган (Aydin, Atasagun, Aras, Öztürk & Baybal, 2006: 114). Бул да болсо ыйыктыктын канчалык узун жол басканын, толук түрдө түшүнүү кыйын экендигин көрсөтөт.

Булардын барын эске алып ыйыктыктан сөз кылуу мүмкүн эмес экен деп токтоп калбоо керек. Кээ бир негиздер аркылуу аны маанилендирүү жана изилдөөлөр аркылуу чечмелөө мүмкүн. Башкача айтканда ыйыктыкты түшүндүрүүнү жеңилдеткен өзүнө тийиштүү кээ бир өзгөчөлүктөрү бар. Аларды төмөндөгүчү баяндоого болот:

Ыйыктык диндин ички түзүлүштөрүн жана негиздерин бири-бири менен байланыштырып анын бүтүндүгүн камсыздайт. Динге берилген инсан үчүн ыйык чындыктын так өзү. Анткени анын айтымында, ыйык гана абсолюттук жана эффективдүүлүккө ээ боло алат (Adam, 2006b: 246-250).

Ыйыктык өзүн кудай жана рухтар сыяктуу маселелер аркылуу түшүндүрүүгө аракет кылгандай эле киши, таш, дарак, дарыя жана тоо сыяктуу нерселер аркылуу дагы маалымдашы мүмкүн. Ыйыктык менен ыйыктыктан сырткаркыларды бөлүп турган эң көрүнүктүү өзгөчөлүк бул - ыйыктыктын күч-кубат жана татыктуулугу (Adam, 2006a: 186).

Жергиликтүү ыйыктар болгондой эле, универсалдуу ыйыктар да бар. Ошондой эле ыйыктык мезгили келгенде кишиде же буюмда пайда болот, кээде жоголуп кетет. Мындан тышкары, ыйыктын функционалдуулугу мезгилге жараша өзгөрүшү мүмкүн. Мисалга алсак сыйынуу үчүн колдонулган таш кээде эч нерсеге байланбай туруп ыйык деп эсептелсе, бирде ал жайгашкан жердин ыйыктыгынан улам ыйык болуп кабылданышы мүмкүн (Adam, 2006b: 250-251).

Ыйык ортомчу, киши, символ, адептик норма же көз караш аркылуу өзүн таанытат. Ошентип адамдар тарабынан ар түркүн кабылданат. Ошондой эле коомдук өзгөчөлүккө дагы ээ болгон ыйык, жашоо образы сунуштайт. Тагыраагы инсандар тийиштүү болгон коомунун баалуулуктарына каратылган ыйыктарга таазим кылат. Мындай болуу менен эрежелерди жараткан ыйык, адамдардын жүрүм-турумуна багыт берет (Adam, 2006b: 252-254).

Ыйыкты белгилеген факторлордун башында кудай келет. Ал жер, мезгил, жандык жана буюмдун ыйыктыгын өзү белгилейт. Маселен Кабанын ордун Аз. Ибрахимге Аллах Таала Жабираил периштенин жардамы менен көрсөткөн.

Ошондой эле инсандардын улуу күчтөргө арнаган жерлери ыйыкка айланган. Мисал катарында диндердеги ыйбадатканаларды атоого болот. Мындан сырткары ыйыктын көрүнгөн жерлери дагы инсандар тарабынан ыйкташтырылышы мүмкүн. Маселен иудаизмде Аз. Якубка кудайдын көрүнгөн жери ыйык деп бааланган.

Кудай менен байланыштуу болгондуктан ыйык китептер, аларды инсандарга жеткирген пайгамбарлар, ыйык инсан жана дин кызматкерлери дагы ыйык абалга айланышкан. Керек болсо ыйык инсандардын төрөлгөн, жашаган, өлгөн жер жана мезгилдери, ошондой эле алар

менен байланыштуу буюм жана калдыктары дагы ыйык саналышы мүмкүн.

Ыйык жалпысынан төрт түрдө бааланат. Алардын алгачкысы ыйык жерлер. Негизинен жерлер табияттан сырткаркы күчтөр менен байланыш түзгөн учурда ыйык абалга айланат. Мындай жерлер инсандарга бул жана аркы дүйнө үчүн береке тартуулайт. Зыяратка айланган жерлер менен ыйбадатканалар буларга эң жакшы мисал (Adam, 2006b: 258-259).

Инсандар ыйык жерлерди жалпысынан тандабайт. Тескерисинче алар тарабынан табылып кабылданат. Ыйык жерлер табылгандан кийин алар инсандар үчүн дүйнөнүн борбору саналат. Алардын ыйктан пайдаланып жашоону самоочу жана болушунча ага жакындоого аракет кылуучу жайларына айланат (Eliade, 2003: 356-357; 1991: 1-24). Мындан тышкары, диний ишенимде ыйык жерлер адам менен кудайдын жолукчу жайлары катары сүрөттөлөт (Ağoğlu, 2009: 9).

Ыйык жердин ачылышы ыймандуу үчүн эң маанилүү окуялардын бири. Бул ыйык жер ага тынчтыктын жана коопсуздуктун булагы. Кээде башка жерлерден бөлүнүп, ыйык жердин пайда болушунда ыйыктыктын булагы саналган кудайдын өзү таасир кылат. Кээде кандайдыр бир ыйыктын инсандар тарабынан көрүнүп сезилүүсү ошол жердин ыйыктыгына себеп. Кээде ыйык инсандын бир жерди көрсөтүүсү ал жердин ыйыктыгын белгилейт. Ыйык болуп тааныла баштаган жер ыймандуунун көз алдында өзгөрүп, дүйнөнүн чордонуна айланат. Ал ошол жерден күч алып, өзүн коопсуз сезет (Adam, 2006b: 260-262).

Экинчиси - ыйык убакыттар. Баардык диндерде ыйык убакыт менен ыйык эмес убакытты бөлүп кароочулук бар (Eliade, 2003: 373). Майрамдар, ыйык күн жана кечелер диндердин толкундануу менен тосуп алган ыйык убакыттары. Мына ошол учурларда диний майрамдардын касиетине байланыштуу жөрөлгөлөр орундатылат. Ар бир ыйык убакыт өзгөчө мааниге ээ. Маселен иудаизмдеки «шабат» кудайдын алты күн жаратуу ишинен кийин тыныгуу убактысын символдоштурат (Adam, 2006b: 259).

Ошондой эле ыйык убакыттар, динине бекем инсандарга ыйык болбогон убакыттан жаралган кирденүү жана адашууну жок кылуу мүмкүнчүлүгү берет. Тагыраак айтканда алар минтүү менен ыйык убакыт аркылуу күнөө жана жамандыктан арылдык жана жаңыландык деп ишенишет (Adam, 2006b: 273).

Үчүнчүсү - ыйык буюмдар. Пайгамбар, дин куруучу, ыйык инсан ж.б.у.с. ларга тийиштүү буюмдар ыйык деп бааланат. Көптөгөн элдерде кезиккен мындай ыйык буюмдар, атайын даярдалган орундуктарда сакталат. Христиан дининде ыйык инсандарга тийиштүү калдыктар (денелери) дагы маанилүү. Анда ыйык инсандар көз жумганы менен калдыктары аркылуу жашагандарга береке жеткирүүнү улантат. Ошондой эле ыйык инсандардын ыйык калдыктарына урмат көрсөтүү сыйынуунун бир бөлүгү. Өзгөчө православ жана католик чиркөөлөрү ыйык калдыктарды пайдаланууга инсандарды чакырат (Adam, 2006b: 278-279).

Төртүнчүсү - ыйык жандуулар. Кол жеткис жана улуу деп бааланган кудайлар, ыйыктын маанисин чечмелөөдө алгачкы орунда турат. Жөнөкөй жана өнүккөн диндерде кудайлар негизинен ыйыктык түшүнүктү өздөрүндө топтогон. Себеби алар ыйыктын өзү, жаратуучусу, түбөлүк ээлери, мыйзам түзүүчү жана ыйыктын башкаларга өтүүсүнүн негиздери болуп саналат (Eliade, 2003: 122-124).

Бул жаатта көбүрөөк аты аталгандардын бири ыйык инсандар экендиги талашсыз. Диндердин тарыхында дагы көбүн эсе ыйык инсан феномени өзгөчө изилденип келет.

1. Эски Осуютта ыйыктык

Христиан Библиясынын биринчи бөлүгү аталган Эски Осуютта «ыйык» термини көп жерде өтөт. Ошондой эле ал түрдүүчө мааниде колдонулат. Буларды кыскача төмөндөгүчө

баяндоого болот.

Эски Осуятта негизги фигура бул - Кудай. Ал аталган окуялардын так ортосунда орун алган. Баардык этап жана өнүгүүлөр анын негизинде мааниге ээ. Мына ошондуктан Эски Осуятта ыйык маселеси деп ой-калчаганыбызда дароо Кудай алдыга озуп чыгат (Güç, 1998: 344-345). Башкача айтканда улуулугу ыйыктыктан турган жана башка жандыктар үчүн ыйыктыктын булагы болгон кудайдын аты жана өзү ыйык: «Аны менен жүрөгүбүз кубанат, анткени биз Анын ыйык ысымына таянабыз.» (Забур, 33:21); «Анткени силердин Кудайыңар болуш үчүн, силерди Мисир жеринен алып чыккан Теңириңер Менмин. Ошондуктан ыйык болгула, анткени Мен ыйыкмын.» (Лебилер, 11:45); «Бирок Сен, Ыйык, Исрайылдын даңктоо ырларынын арасында жашайсың.» (Забур, 22:3). «Теңирдин ыйыктары, Ага арнап ырдагыла, Анын ыйык ысымын даңктагыла.» (Забур, 30:4). «Алар биринин артынан бири: «Себайот Теңир ыйык, ыйык, ыйык! Бүт жер жүзү Анын даңкына бөлөнүп турат!» – деп жатышты.» (Ышая, 6:3).

Ал бардык жаман сапаттардан аруу. Жамандыкты жана өзүнүн ыйыктыгына каршы чыккандарды жакшы көрбөйт (Ювеналий, 1999: 24). Ошондой эле анын айланасы да ыйык. Мисалга алсак Эски Осуятта анын турган жеринин ыйыктыгына басым жасалат: «Асмандан көз сал, Өзүңдүн даңктуу жана ыйык жайыңдан кара!» (Ышая, 63:15); «Кудай алардын үнүн укту, алардын сыйынуусу Теңирдин асмандагы ыйык жайына жетти.» (2 Жылнаама, 30:27).

Эски Осуятта Кудай менен кошо башка ыйыктардын бар экендиги дагы баяндалат. Бирок башка ыйыктардын ыйыктыгы өздөрүнө тийиштүү эмес. Булагы Кудай. Башкача айтканда баардык ыйыктыкты өзүндө топтогон Кудай, ыйыктыкты жандык жана буюмдар менен бөлүшүп аларды ыйыктык менен сыйлаган.

Булардын көрүнүктүүсү Кудай тарабынын тандалган Исраил уулдары. Алар ыйыктыктын өзгөчөлүгүнөн улам башкалардан айырмаланып турат. Тандалып эле калбастан ошол эле учурда арууланышкан (Ювеналий, 1999: 24). Кудай бул жагдайдын чоо-жайын Эски Осуяттын көптөгөн жеринде мындайча баяндаган: «Ошондо силер Менин ыйык элим болосуңар...» (Мисирден чыгуу, 22:31), «...Силерди ыйык эл кылган Теңириңер...» (Мисирден чыгуу, 31:13), «Исрайыл уулдарынын жамаатына мындай деп жарыяла: “Ыйык болгула, анткени Мен, Кудай-Теңириңер, ыйыкмын...» (Лебилер, 19:2) «...Анткени силерди ыйык кыла турган Теңириңер Менмин.» (Лебилер, 20:7-8), «Менин алдымда ыйык болгула, анткени Мен, Теңириңер, ыйыкмын, силерди Меники болсун деп, башка элдерден бөлүп алдым» (Лебилер, 20:26), «Анткени сен Кудай-Теңириңдин ыйык элисиң. Жер бетиндеги бардык элдердин ичинен сен Анын Өз эли болушуң үчүн, сени Кудай-Теңириң тандап алган» (Мыйзамды кайталоо, 7:6, 14:21, 26:19).

Кудай тарабынан берилген ыйыктык өзгөрүү, айырмалануу, өзгөчө болуу сыяктуу негиздерди камтыйт. Мисалы Кудай берген ыйыктык менен кошо Исраил коомун сыйлап аларга кээ бир өзгөчөлүктөрдү берген. Бул тууралуу Кудай мындай деген: «...Силерди Меники болсун деп, башка элдерден бөлүп алдым.» (Лебилер, 20:26). «Исраил Теңирдин ыйыгы болчу, Анын биринчи жемиши эле. Аны жегендердин бардыгы жазаланчу, алардын башына кайгы түшчү...» (Жеремия, 2:3).

Ошондой эле Кудай берген ыйыктыктын ордуна алардан көптөгөн каалоолорду талап кылган. Ошентип көптөгөн эрежелерди (буйруктарды) белгилеген (Kaufmann & Eisenberg, 1995: 92). Көпчүлүгү тыюулардан турган бул эрежелерге моюн сунуу ыйык болуунун эң негизги себеби: «Эгерде сен Кудай-Теңириңдин осуяттарын аткарасаң, Анын жолу менен жүрсөң, Өзү сага убада бергендей, сени Өзүңүн ыйык эли кылып алат.» (Мыйзамды кайталоо, 28:9).

Бул тыюулардын кээ бирлери мындайча баяндалган: «...Талаадан жырткыч жара тартып кеткен малдын этин жебегиле. Аны иттерге ыргытып жибергиле.» (Мисирден чыгуу, 22:31),

«...Өзүңөрдү кандайдыр бир сойлоочу жаныбар менен булгабагыла.» (Лебилер, 11:44).

Кудайдын инсандарга белек кылган ыйыктыктын негизи жогорудагылар менен гана чектелбейт. Ал ыйык коомдун арасынан кээ бир инсандарды дагы тандап аларды өзгөчө ыйыктык менен сыйлаган. Анын акысына алардан өзүнө кызмат кылууну каалаган. Булар пайгамбарлар, кудайга өзүн арнагандар, диний кызматтарды орундатуу үчүн милдеттендирилген Харун жана анын урпактары (Ювеналий, 1999:26; Kaufmann vd., 1995: 94). Мисалга алсак бул жаатта Кудай Аз. Мусага максатын маалымдап Харун жана уулдарын өзүнө дин кызматкери болуусу үчүн масх аркылуу (майланып) ыйык кылууга буюрган: «Аларды бир тууганың Харунга жана анын уулдарына кийгизип, аларды майлап, аларга укук берип, ыйык кызмат кылуучулукка арна, ошондо алар Мага ыйык кызмат кылышат.» (Мисирден чыгуу, 28:41).

Ыйыктык менен таанылган бул дин кызматкерлери кээ бир эреже (буйрук) жана өзгөчөлүктөргө ээ болушкан. Аларга каратылган эрежелер оор жана өзгөчө: «Алар өз Кудайынын алдында ыйык болушсун жана өз Кудайынын ысымын булгашпасын. Алар Теңирге курмандык чалышат, өз Кудайына нан тартуулашат, ошондуктан алар ыйык болушсун. Алар бузулган аялды, жаманатты болгон аялды, күйөөсү таштап кеткен аялды алышпасын, анткени алар – Кудайга арналган ыйык адамдар. Аларды ыйык тут, анткени алар Кудайыңа нан тартуулашат. Алар сен үчүн ыйык болушсун, анткени силерди ыйык кылган Теңириңер Мен ыйыкмын.» (Лебилер, 21: 6-8).

Харун жана уулдарына айырмачылыктар берилген. Айрымачылыктардын эң маанилүүсү бул алардын бир гана курмандык тартуулоо иштери менен алектениши. Ошондой эле анын акысына Кудайга тартууланган курмандыктардан пайдаланышат. Бул тууралуу Эски Осуяттын көптөгөн жеринде Кудай түшүндүрмөлөрдү берген: «Ал эми нан курмандыгынын калганы Харунга жана анын уулдарына тиешелүү. Бул Теңирге арналган курмандыктардын эң ыйыгы болот...» (Лебилер, 2:3). Кудайдын ыйыктыгын таанытуу жана инсандарга үйрөтүү жоопкерчилиги дагы аларга тийиштүү: «Алар Менин элиме ыйыкты ыйык эместен ажыратууну үйрөтүшсүн, эмне таза, эмне таза эмес экенин түшүндүрүшсүн.» (Жезекиел, 44: 23).

Ыйыктыкты Кудайдан алган Харун жана уулдары башкаларга бул ыйыктыкты берүү жана аларды мындан пайдаландыруу жоопкерчилигине ээ: «Ыйык кызмат кылуучулар менен лебилер туруп, жалпы элге бата беришти...» (2 Жылнаама, 30: 27). Ошондой эле бул Кудайдын берекеси, Харун уулдарынын өздөрүн ыйыктоо жоопкерчилигин дагы жүктөгөн: «Ошентип, көптөгөн кызмат кылуучулар өздөрүн ыйыктады...» (2 Жылнаама, 30: 4).

Кудай тарабынан берилген ыйыктык булар менен ганан чектелбейт. Кудай белек кылган ыйыктык ага ээ болгон коомдун ар тарабын курчаган. Башкача айтканда алардын жашаган жери ыйык болуп саналат. Бул тууралуу «Анткени алар өздөрүн ыйык шаардан чыккан адамдарбыз деп аташат, Исрайылдын Кудайына таянышат. Анын аты – Себайот Теңир.» (Ышая, 48:2). «Ыйык шаардагы бардык лебилер эки жүз сексен төрт адам болду.» (Некемия, 11:18) деп айтылган.

Эски Осуятта Кудай тарабынан жер (Мисирден чыгуу, 3:5; 25:8), тоо (Мисирден чыгуу, 19:23; Забур, 2:6; 3:4, 15:1; Ышая, 57:13), ыйбататкана (Забур, 5:7, 11:14) жана буюмдардын кээ бирлери (сандык (2 Жылнаама, 35:3), чатыр, курмандык чалынган орундук, май) дагы ыйык кылынган: «Жыйын чатырын жана курмандык чалынуучу жайды ыйыктайм...» (Мисирден чыгуу, 29:44); «Курмандык чалынуучу жайды ыйыкта, ошондо ал эң ыйык жай болот.» (Мисирден чыгуу, 40:10); «Ыйыктап майлоо үчүн, ушуларды чеберчилик менен аралаштырып, майлоочу май жаса. Бул – ыйыктап майлаш үчүн колдонулуучу май.» (Мисирден чыгуу, 30: 25). Ошондой эле буларга тийген жана булардан пайдалангандар да ыйык деп бааланган: «Аларды ыйыкта, ошондо алар эң ыйык болуп калат. Аларга тийгендердин баары ыйык болуп калышат.» (Мисирден чыгуу, 30: 29).

Кудай убакыттын белгилүү учурларын дагы ыйыкташтырган (Башталыш, 2:3; Мисирден чыгуу, 20:8; Эзра, 3:5; Некемия, 8:10-13). Бул ыйыктыктын акысына ыйык коомдон кээ бир

нерселерди талап кылган: «Ишемби күндү ыйык туткула, анткени ал силер үчүн ыйык. Ким аны ыйык тутпаса, ал өлүм жазасына тартылсын. Ким ошол күнү жумуш кылса, ал өз элинин арасынан жок кылынсын.» (Мисирден чыгуу, 31:14). «Алты күн иш кылышсын, ал эми жетинчи күн – Теңирге арналган эс алуучу ишемби күн. Ким ишемби күнү иш кылса, ал өлүм жазасына тартылсын.» (Мисирден чыгуу, 31: 15).

Эски Осуят бизге кийим - кечелердин дагы ыйыктыгынан сөз кылат. Анын мисалын Кудайдан ыйыктыкты кийимдин жардамы менен алган Харун жана ыйыктыктын бул кийимдер аркылуу уулдарында улануусунан көрсөк болот: «Мен акылмандык рухуна толтурган даанышман адамдардын бардыгына айт. Харун Мага ыйык кызмат кылганда кие турган кийимди алар даярдап беришсин.» (Мисирден чыгуу, 28: 3). «Ал эми Харундун ыйык кийимдери, көзү өткөндөн кийин, уулдарына өтөт. Ошондо алар ыйык кызмат кылуучулукка майланып, кызматка дайындала алат.» (Мисирден чыгуу, 29: 29). Ошондой эле кийим-кеченин ыйыктыгы мындайча белгиленген: «Бир тууганың Харунга ызат көрсөтүлүшү үчүн жана ага жарашыктуу болушу үчүн, ыйык кийим даярда.» (Мисирден чыгуу, 28: 2). «Башына кидарды кийгизип, ага ыйык таажыны так.» (Мисирден чыгуу, 29:6).

Кудайга арналган адактар дагы ыйык катары бааланат: «...Теңирге арналгандын баары Теңир алдында ыйык.» (Лебилер, 27:28). Алардын ичинен Кудайга тартууланган курмандыктардын өзгөчө орду бар: «Эгерде ыйык кызматка дайындоого арналган эт менен нандан эртең мененкиге калып калса, анда аларды өрттөп жибер. Аларды жегенге болбойт, анткени алар ыйык.» (Мисирден чыгуу, 29: 34).

2. Жаңы Осуятта ыйыктык

Жаңы Осуятка көңүл бура турган болсок ыйык салтынын уланганын байкоого болот. Ошондой эле христиан динин аныктаган кээ бир өзгөртүүлөр жана кошумчалар дагы камтылган. Бул маселеге катары менен байкоо жүргүзөлү. Жаңы Осуят алгач Эски Осуят сыяктуу ыйыктык менен чырмалышкан жана ыйыктыктын булагы болгон Ата Кудайдан сөз кылат: «Асмандагы Атабыз! Сенин ысымың ыйык тутулсун.» (Матай, 6:9). «Анткени ыйыктаган да, ыйыкталгандар да – баары бир Атадан.» (Эврейлер, 2:11). «...Себеби Ыйык Жазууда: Ыйык болгула, анткени Мен ыйыкмын», – деп жазылган.» (1 Петир, 1:15-16). Ошондой эле Аз. Марям Кудай жөнүндө «Анткени Кудуреттүү мага улуу иш жасады. Анын ысымы ыйык» деп айткан (Лука, 1:49).

Бирок эски салттан айырмаланып бул китепте Ата Кудайдын ыйыктыгы мурдагыга караганда азайып, анын ордуна Аз. Исанын ыйыктыгына басым жасалган. Бул тууралуу Петир Аз. Исага мындайча кайрылган: «Биз Сенин Кудайдын Ыйыгы – Машаяк экениңди билип, Сага ишенип калдык» (Юханна, 6:69). Ошондой эле Аз. Исанын ыйыктыгы тууралуу Жаңы Осуятта мындай деп айтылган: «...Сенин ким экениңди билем, Сен Кудайдын Ыйыгысың!» (Марк, 1:23-24); Петир мындай деп айткан: «Силер ыйык жана адил Адамдан баш тарттыңар да, киши өлтүргүчтү бошотуп берүүнү талап кылдыңар» (Элчилердин иштери, 3:4).

Жаңы Осуятта негизинен Аз. Исанын ага ишенген ыйыктары үчүн өзүн курмандыкка чалып кутулууга жеткиргендиги маалымдалат: «Анткени Ал ыйыкталып жаткандарды бир ирет курмандык алып келүү аркылуу түбөлүккө жеткилең кылды.» (Эврейлер, 10:14). Ошондой эле бул динде негизинен кутулуу Аз. Исанын айланасында белгиленгендиктен ага эргешүү, анын жолун жолдоо, анын түптөгөн чиркөөсү менен биригүү жана аны менен биргеликте жашоо ыйык болуунун жолдору катарында бааланган. Мына ошондуктан Жаңы Осуят Эски Осуяттын сунуштаган тандалган жана чектелген эл түшүнүгүнөн айырмаланып ишеним, сүйүү жана

сабырдуулук менен ыйыктыкка кошулууну жар салган (Ювеналий, 1999: 27-28).

Жаңы Осуятта Аз. Исанын денеси менен кайрадан тирилүүсү, мындан кийинки ыйык инсандарга бериле турган сыйлыктардын кабарчысы эле. Ыйык инсандардын өлгөндөн кийин денелеринин чирибей тургандыгы бул нерсе менен далилденет. Башкача айтканда Аз. Исанын өлгөндөн кийин тирилүүсү, Аз. Давуттун сөзү аркылуу андагы ыйыктык менен байланыштырылат: «*Анткени Сен менин жанымды өлгөндөр жаткан жайда калтырбайсың, Өзүңдүн ыйыгыңдын чирүүсүнө жол бербейсиң.*» (Элчилердин иштери, 2:27).

Жаңы Осуятта ыйыктык менен аталгандардын бири бул Ыйык Рух. Анын Кудай менен инсандарга ортомчулук кылгандыгы жана ишенгендердин денеси анын үчүн ыйбадатканага айланаары маалымдалат: «*Ошондо адамдардын жүрөгүн сынаган Кудай Рухтун ою кандай экенин билет. Анткени Рух ыйыктар үчүн Кудайга жаккандай арачылык кылат.*» (Римдиктер, 8:27); «*Же эмне, денеңер силердин ичиңерде жашаган Ыйык Рухтун ыйбадатканасы экендигин, Ал Рухту Кудайдан алганыңарды жана өзүңөрдүн өзүңөргө таандык эмес экениңерди билбейсиңерби?*» (Корунтуктар, 6:19). Ошондой эле бул түшүнүк кийинки мезгилдерде ыйык инсандардын өлгөндөн кийин денелеринин берекеге бөлөнгөндүгү тууралуу ишенимдин негизин түзгөн.

Жаңы Осуятта ыйык катарында баяндалгандардын бири бул пайгамбарлар: «*Азыркы күндө Анын ыйык элчилерине жана пайгамбарларына Рух аркылуу белгилүү болгон бул сыр мурунку муундун адамдарына белгилүү болгон эмес.*» (Эфестиктер, 3:5). Аларга ыйыктык Аз. Иса тарабынан Ыйык Рухтун жардамы менен берилген: «*Ушинтип сыйынып бүтүшкөндө, алар чогулган жер солкулдап кетти. Баары Ыйык Рухка толуп, Кудайдын сөзүн тайманбастык менен айта башташты.*» (Элчилердин иштери, 4:31).

Башкача айтканда бул жерде ыйыктыктын символу бул Ыйык Рух. Аз. Исадан кийин ыйыктыкты ошол элчилер жана алардын орун басарлары улантып инсандарга Ыйык Рухту беришүүдө: «*Эки элчи самариялыктардын үстүнө колдорун коюшканда, алардын үстүнө Ыйык Рух түштү*» (Элчилердин иштери, 8:17).

Ошондой эле Аз. Исадан кийин инсандарды ыйыкташтырууну улантуучу катары Ыйык Рух эсептелет: «*Кудай Атанын алдын ала билүүсү боюнча, Рухтун ыйыктоосу менен, тил алуу үчүн жана Иса Машайактын каны аркылуу тазалануу үчүн тандалгандарга салам! Кудай силерге мындан ары да ырайымын төгүп, тынчтыгын бере берсин!*» (1 Петир, 1:2).

Ыйыктык тууралуу Эски Осуят менен Жаңы Осуят ортосундагы эң чоң айырмачылыктардын бири бул ыйык коом. Эски Осуятта жогоруда да токтолгонубуздай ыйык коом Кудайдын өзү тарабынан тандалып алынган. Башкача айтканда ыйык болуу үчүн Израил коомуна мүчө болуш керек. Жаңы Осуятта болсо мындай ыйык коом чектөөсү өзгөргөн. Жаңы Осуят боюнча инсандар Аз. Исага ишенишсе ыйык коомго кошулууга мүмкүндүк алат. Бул тууралуу Аз. Иса мындай деген: «*...Алар көздөрү ачылып, караңгылыктан жарыкка жана шайтандын бийлигинен баш тартып, Кудайга бурулушу үчүн, Мага ишенүү аркылуу күнөөлөрү кечирилип, ыйыктар менен бирге мураска ээ болушу үчүн, Мен азыр сени аларга жиберем...*» (Элчилердин иштери, 26:17-18). Китептин башка бетинде бул маселе мындайча белгиленет: «*Биз Кудайдын ушул эрки боюнча Иса Машайактын бир ирет курмандыкка алып келген денеси аркылуу ыйыкталдык.*» (Эврейлер, 10:10).

Мына ошондуктан Аз. Исага ишенген баардык инсандар эч кандай шартсыз бул коомго кошула алат. Мындай көз карашты карманган Павыл өзүн бул милдетке арнап жолуккан баардык инсандарды мындай ыйык нерсеге чакырган. Мисалдарды анын каттарынан табууга болот: «*Мен силердин күнөөкөр табиятыңардын алсыз экендигин эске алып, адамдык ой жүгүртүү менен айтып жатамын. Силер мурун мыйзамсыз иштерди жасоо үчүн, дене мүчөлөрүңөрдү ыпыластыктын жана мыйзамсыздыктын кулу кылгансыңар. Азыр болсо ыйыкталышыңар үчүн, дене*

мүчөлөрүңөрдү адилеттиктин кулу кылгыла.» (Римдиктер, 6:19).

Павыл каттарында бул ыйыктыктын Кудай алдында мурдатан жазылганын маалымдайт: «Биз Кудайдын алдында сүйүүдө ыйык жана кемчиликсиз болушубуз үчүн, Ал бизди дүйнө жарала электен мурун Машайак аркылуу тандап алды.» (Эфестиктер, 1:4). Ыйыктыктын Кудай тарабынан тандалганын ишара кылып бул жаатта насааттарын айтат: «Ошондуктан Кудайдын тандалгандары, ыйыктары жана сүйүктүүлөрү катары боорукердикти, ак көңүлдүктү, момундукту, жооштукту, чыдамдуулукту кийгиле.» (Колостуктар, 3:12).

Андан кийин Павыл ыйык коомго кошулгандарга кантип жашоо керектигин жана анын жыйынтыгында түбөлүк жашоо болоорун деталдуу түшүндүрөт: «Азыр болсо силер күнөөнүн бийлигинен бошотулуп, Кудайдын кулдары болуп калдыңар. Силер бере турган жемиш – ыйыктык, анын аягы – түбөлүк өмүр.» (Римдиктер, 6:22). «Муктаждыгы бар ыйыктарга жардам бергиле, меймандос болууга аракеттенгиле.» (Римдиктер, 12:13). «Сүйүктүү бир туугандарым, Кудай бизге ушундай убадаларды бергендиктен, денебизди жана рухубузду булгаган ар кандай ыпыластыктан арылалы, Кудайдан коркуу менен, ыйыктыкка умтулалы.» (2 Корунтуктар, 7:1).

Ошондой эле ыйыктыктын башкаларга караганда өзгөчөлөнүп тураарын баяндайт: «Араңардан бирөөнүн кимдир бирөөгө доосу болсо, ыйыктардын алдында эле чечишип албайбы, кудайсыздардын сотуна кайрылууга кантип батынды? Же эмне, ыйыктардын дүйнөнү сотторун билбейсиңерби? Өзүңөр дүйнөнү соттой турган адамдар болуп туруп, майда-барат иштерди чече албайсыңарбы?» (1 Корунтуктар, 6:1-2).

Анын ою боюнча ыйыктыкка кирүүнүн башка өзгөчөлүгү болсо Кудайга окшош болуу жолунда сапар тартуу болуп саналат: «Чыныгы адилдик жана ыйыктык менен Кудайдын бейнеси боюнча жаратылган жаңы адамды кийүү керек экендигин үйрөнгөнсүңөр.» (Эфестиктер, 4:24).

Павыл ыйык менен дубанын байланышынын маанилүүлүгүнө басым жасаган: «Бизди жарыктагы ыйыктардын мурасына үлүштөш болууга татыктуу кылган Кудай Атага ыраазычылык билдирип, Кудайга татыктуу жашашсын деп суранып жатабыз.» (Колосалыктар, 1:12). «Себеби алардын бардыгы Кудайдын сөзү жана сыйынуу менен ыйыкталынат.» (1 Тиметей, 4:5).

Жаңы Осуятта ыйыктарга каратылган эскертүү жана тыюулар дагы орун алган: «Араңарда ойноштук, ар кандай ыпыластык жана дүнүйөкорлук жөнүндө сөз да болбошу керек, себеби ыйыктарга мындай кылуу жарабайт.» (Эфестиктер, 5:3). «Кудайдын каалоосу – силердин ыйыкталышыңар: ойноштук кылуудан алыс болгула; ар ким өз денесин ыйык жана таза сактай билсин, Кудайды тааныбаган буттарастарга окшоп дене кумарына батпасын...» (1 Тесалоникалыктар, 4:3-5).

Ыйык болуу же болбоонун жыйынтыгынын кандай болоору дагы маалымдалат: «Бардык адамдар менен тынчтыкта болууга жана ыйык болууга умтулгула, ыйык болмоюнча, эч ким Теңирди көрбөйт.» (Эвреилер, 12:14). «Эгерде баары ушинтип жок боло турган болсо, анда Кудайдын күнүнүн келишин каалап жана күтүп жаткан силердин жашооңор канчалык ыйык, канчалык такыбаа болушу керек. Ошол күнү асман өрттөнүп жок болот, табият элементтеринин баары жалындаган отто эрийт.» (2 Петир, 3:11-12).

Мындан сырткары ыйыктардын ар биринин өзүнө тийиштүү милдеттерин жана бул милдеттерди бөлүүнүн максатын Аз. Исанын денесини өркүндөтүүгө теңеп маалымдайт: «Жеткилең адамдын, Машайактын деңгээлине жеткенге чейин, Машайактын Денесин түзүүдө ыйыктарды кызмат кылууга жөндөмдүү кылуу үчүн...» (Эфестиктер, 4:12).

Жаңы Осуят өлгөндөрдүн арасындагы ыйыктардан дагы сөз кылат. Бул тууралуу Аз. Иса тирилгенде ыйык маркумдар дагы тирилип инсандарга көрүнгөн абалы сүрөттөлөт: «Мүрзөлөр ачылып, ыйык маркумдар тирилишти. Алар мүрзөлөрүнөн чыгып, Иса тирилгенден кийин, ыйык

шаарга кирип, көп адамдарга көрүнүштү.» (Матай, 27:52-53).

Эски Осуяттагыдай эле Жаңы Осуятта дагы ыйбадаткана маанилүү жана ыйык. Себеби ал буюмдарга ыйыктык берип турат: «Сокур жол башчылар, силерге кайгы! Силер: Ыйбадаткананы оозанып ант берген эч нерсе эмес, ыйбадаткананын алтынын оозанып ант берген адам антын аткарууга тийиш – дейсиңер. Акылсыздар, сокурлар! Кайсынысы маанилүү, алтынбы же алтынды ыйык кылган ыйбадатканабы?» (Матай, 23:16-17).

Ыйык коом, Кудайдын ыйбататканасына окшоштурулат жана анын түпкүлүгү Аз. Иса экендиги айтылат: «Ошол Таштын үстүнө кыналып курулуп жаткан бүт имарат Теңирдин ыйык ыбадатканасы болуу үчүн бийиктеп келе жатат.» (Эфестиктер, 2:21). «Ким Кудайдын ыйбадатканасын талкаласа, аны Кудай талкалайт. Анткени Кудайдын ыйбадатканасы ыйык, ал эми ал ыйбадаткана силерсиңер.» (1 Корунтуктар, 3:17).

Мындан сырткары Жаңы Осуят ыйык шаардан (Матай, 4:5-6), христиандарга берилген ыйык мыйзамдан (Матай, 5:18) жана Аз. Исанын келүүсүн коштогон ыйык периштелерден дагы сөз кылат: «Ким Менден жана Менин сөздөрүмдөн уялса, Адам Уулу да Өзүнүн, Атасынын жана ыйык периштелердин даңкы менен келгенде, ошол адамдан уялат.» (Лука, 9:26).

Корутунду

Библияга кеңири саресеп салганыбызда окуялардын башынан аягына чейин «ыйык» түшүнүгүнүн айланасында мааниге ээ болгондугун, ушул түшүнүккө жараша калыптанып баалангандыгын көрөбүз. Башкача айтканда, христиан дининин тарыхы кандайдыр бир мааниде ыйыктыктын тарыхын чагылдырат. Демек, христиан дининдеги ыйыктыкты түшүнүү үчүн, адегенде бул негизги булакта чагылдырылган ыйыктык маселесин карап чыгышыбыз керек.

Эски Осуят бизге ыйык термини менен чырмалышкан дин тарыхын тартуулайт. Мында ыйыктык менен таанылган Кудай негизги орунда турат. Андан кийин Кудайдын ыйыктыкты Исраил уулдарына берүүсү жана аларга бир канча талаптарды коюусу менен уланат. Кудай кээ бир инсандарга дагы өзгөчө ыйыктык белек кылат. Аны менен катар аларга да өзүнчө талаптарды белгилейт. Ошол эле учурда ыйыктыктын таңдоосуна ээ болгон Исраил уулдарында бекемделүүсү жана максатка жетүүсү үчүн кээ бир буюм жана маселелерди дагы ыйыктык менен эскерет. Эски Осуят ыйык жер, ыйык шаар, ыйык курмандык чалуучу орундук, ыйык тоо, ыйык май, ыйык кийим - кече ж.б.у.с. нерселер тууралуу дагы маалымат берет.

Эски Осуятта сөз кылынган ыйыктыктын тарыхы Жаңы Осуятта дагы улантылган. Бирок бул ирет ыйыкка берилген маани өзгөргөн жана жаңылары кошулган. Булардын алгачкысы Аз. Исанын Ата Кудай сыяктуу ыйык менен баяндалганы. Ошондой эле ыйык коом үчүн каралган шарттар дагы өзгөргөн. Эски Осуятта ыйык коомдун ичинде бир гана Исраил уулдары орун алган болсо, Жаңы Осуятта Аз. Исага ишенүү шарты негиз алынган. Ошондуктан ыйык коомдун саны өскөн. Ошондой эле кийинки доорлордо ыйыктыктын мааниси кеңейип ыйык инсан ишеними дагы пайда болгон.

<i>“COPE-Dergi Editörleri İçin Davranış Kuralları ve En İyi Uygulama İlkeleri” beyanları:</i>	
Etik Kurul Belgesi:	Bu çalışma için etik kurul onayı gerekmemektedir.
Çıkar Çatışması Beyanı:	Bu makalenin araştırması, yazarlığı veya yayınlanmasıyla ilgili olarak yazarın potansiyel bir çıkar çatışması yoktur.
Finansal Destek:	Bu çalışmanın araştırma ve yazım aşamasında

	herhangi kişi/kurum veya kuruluşlar tarafından finansal destek alınmadığı bildirilmiştir.
Destek ve Teşekkür Beyanı:	-
Çifte Kör Hakem Değerlendirmesi:	Dış-bağımsız
Bu makale, Creative Commons Atf-GayriTicari 4.0 Uluslararası Lisansı ile lisanslanmıştır.	
<i>The following statements are made in the framework of "COPE-Code of Conduct and Best Practices Guidelines for Journal Editors":</i>	
Ethics Committee Approval:	Ethics committee approval is not required for this article.
Declaration of Conflicting Interests:	No conflicts of interest were reported for this article.
Financial Support:	It has been reported that this study did not receive financial support from any person/institution or organization during the research and writing phase.
Statement of Support and Acknowledgment:	-
Double-Blind Peer Review:	External-independent
<i>This article is licensed under a Creative Commons Attribution-NonCommercial 4.0 International License.</i>	

Колдонулган булактар

- Ağoğlu, Z. E. (2009). *Dini Ziyaret Yerleri Açısından Kızılcahamam-Çamlıdere*. Yayınlanmamış Yüksek Lisans Tezi, Ankara Üniversitesi Sosyal Bilimler Enstitüsü. Ankara.
- Adam, B. (2006). Din Antropolojisi Bilimi. *Din Bilimleri II*. 185-186. Ankara: Ankuzem.
- Adam, B. (2006). Kutsal ve Kutsal Olmayan. *Din Bilimleri II*. 246-262. Ankara: Ankuzem.
- Aydın, M., Atasagun, G., Aras, A., Öztürk N. & Baybal S. (2006). *Konya Merkezdeki Manevi Halk İnançlarının Dinler Tarihi ve Din Fenomenolojisi Açısından Değerlendirilmesi*. Konya: Din Bilimleri Yayınları.
- Güç, A. (1998). Dinlerde Kutsal ve Kutsallık Anlayışı, Dinler Tarihi Araştırmaları I Sempozyumu, 08-09 Kasım, Ankara.
- Kaufmann, F. & Eisenberg, J. (1995). Yahudi Kaynaklarına Göre Yahudilik. (Çev. Mehmet Aydın). *Din Fenomeni*. (s. 92-94) İçinde. Konya: Din Bilimleri Yayınları.
- Cox, J. L. (2004). *Kutsal İfade Etmek* (Çev. Fuad Aydın). İstanbul: İz Yayıncılık.
- Sharpe, E. J. (2000). *Dinler Tarihinde 50 Anahtar Kavram* (Çev. Ahmet Güç). Bursa: Arasta Yayınları.
- Eliade, M. (1991). *Kutsal ve Dindışı* (Çev. Mehmet Ali Kılıçbay). Ankara: Gece Yayınları.
- Eliade, M. (2003). *Dinler Tarihine Giriş* (Çev. Lale Arslan). İstanbul: Kabalıcı Yayınevi.
- Ювеналий. (1999). О канонизация святых в русской православной церкви. 21-28. *Канонизация святых в XX веке*. Москва: Издательство Сретенского монастыря.

Avamın Algısı ve Tefsiri Anlam Bağlamında Kur'an*

Halil Merdem Ali

ORCID ID: <https://orcid.org/0000-000>

Sam

Makale Geçmişi

Geliş: 29.12.2022

Kabul: 25.06.2023

On-line Yayın: 30.06.2023

Anahtar Kelimeler

Arap Dili

Tefsir

Kur'an

Anlam

Ayet

Kelimeler

Araştırma Makalesi

* Bu makale, İntihal.net tarafından taranmıştır. Bu makale, Creative Commons lisansı altındadır. Bu makale için etik kurul onayı gerekmemektedir.

DOI:

<http://dx.doi.org/10.29228/JASSS.67388>

Öz

Özet

İntisab bu araştırma için derinlemesine araştırma yapılmıştır. Bu araştırma, Kur'an-ı Kerim'in anlamı ve tefsiri alanlarında karşılaşılan dil sorunları ile ilgilidir. Çalışma önemli bir noktaya dikkat çekmek için yapılmıştır ki bu da bazı araştırmacıların Kur'an-ı Kerim'in kelime ve kavramlarından bir kısmını, gündelik hayatlarında kullanılan dil ile ilişkili olarak anlamalarıdır. Bu maksatla gündelik dilin kullanımı ile ilişkilendirilerek yanlış anlaşıldığı düşünülen bazı kelimeler seçilmiş olup, çalışma için ele alınan kelimelerin manaları sözlüklerden, tefsir kitaplarından, Arap şairindeki kullanımından ve Resulullah Efendimizin hadislerinden hareketle tespit edilmiştir. Dolayısıyla bu çalışmada kelime analizine dayalı araştırma yöntemi benimsenmiştir. Bu çalışma, birçok insan tarafından yanlış anlaşılabilir birtakım Kur'an-ı Kerim ayetlerinin yeniden gözden geçirilmesini hedeflemektedir. Bu durumun ayetin tefsirini etkileyerek, ayeti gerçek anlamından uzaklaştırdığı düşünülmektedir. Ayrıca müfessirin, öncelikle sözcük, yapı ve cümleleri içeren Arap diline hâkim olması gerektiği de bilinmektedir. Dolayısıyla sözcükler, yerinde kullanılmadığı zaman ayet, gerçek anlamından uzaklaşmaktadır. Aslında seçilen kelimeler dilin sahibi olan Araplar için dahi zor olan bu durum Arapça öğrenen yabancılar için de oldukça güç bir durumdur. Ayrıca bu çalışmayı önemli kılan iki husus vardır. Bu hususların ilki, bazı müfessirlerin Arapçaya tam olarak hâkim olmadan Kur'an-ı Kerim ayetlerini açıklamaya çalışmasıdır. Bazı kelimeler daha çok halk arasında kullanılan anlamıyla yaygın ve müşterek olmuştur. Ancak bu kelimelerin birçok insanın bilmediği farklı anlamları mevcut olup bu anlamlar, eski zamanlarda Araplar tarafından onların şairleri ve hadislerinde kullanılmıştır. Kur'an-ı Kerim'i tefsir etmek isteyen kişi, kelimenin bütün anlamlarına eksiksiz bir şekilde vakıf olması ve bu anlamları ayetin bağlamıyla ilişkilendirmelidir. Bu, tefsir sürecinde yapılması gereken oldukça mühim bir durumdur. Bu çalışmanın ikinci önemli noktası ise, son yıllarda, tefsirde temel olarak Arapçaya dayanmayan ve Kur'an ayetlerini, psikolojik ve toplumsal bir bakış açısıyla tefsir etmeye çalışan bazı tefsir çabaları yaygınlik kazanmıştır. Bu durum psikolojisi ve diğer sosyal bilimleri Kur'an tefsirinde merkezde alırken Kur'an'ın yerinde tefsir çalışmalarından uzaklaştırmıştır. Psikoloji ve sosyal bilimlerin Kur'an'ın tefsirine dâhil edilmesine karşı olunmamasıyla birlikte, bütüncül bir yaklaşımla, yani Kur'an tefsirinde Arap dili, belagati, hadisi şerifler, sosyal bilimler ve diğer bilimlerin kullanılması Kur'an-ı Kerim'in tefsirinde daha uygun ve kapsayıcı olduğu kanaatini taşımaktayız.

Atıf Bilgisi / Reference Information

Merdem Ali, H. (2023). Analysis of Leadership Styles in Institutions in the Context of Bolman and Deal's Four Framework. *Jass Studies-The Journal of Academic Social Science Studies*, 16(95), 299-304.

*The Quran Between Perception of Ordinary People and Conjunction of Commentary**

Halil Merdem Ali

Şam

Article History

Submitted: 29.12.2022

Accepted: 25.06.2023

Published Online: 30.06.2023

Keywords

Arabic Language

Tafsir

Quran

Meaning

Verse

Words

Research Article

* This article was checked by Intihal.net. This article is under the Creative Commons license. Ethics committee approval is not required for this article.

DOI:

<http://dx.doi.org/10.29228/JASSS.67388>

Abstract

This study is about the language problems encountered in the field of Qur'an studies and tafsir. This study has been carried out to draw attention to an important point that some researchers have limited understanding of some of the words and concepts of the Qur'an, as in their daily lives. For this purpose, chosen some words from the Holy Qur'an that are associated incorrectly according to everyday language entities. The method of this research is to follow the meaning of the word in dictionaries, tafsir books, Arabic poetry and the hadiths of our Master Rasulullah. Therefore, in this research, we followed the method of explanation based on word analysis. This study aims to revise some verses of the Holy Quran that are misunderstood by many people. This situation affects the interpretation of the verse and takes the verse away from its true meaning. We also know that the interpreter must have command of the Arabic language, which includes words, structures and sentences. Therefore, when the words are used out of their literal meaning, the verse deviates from its real meaning. In fact, the words I chose are difficult even for the Arabs who are the owners of the language, but this will be difficult for foreigners learning Arabic as well. There are two aspects that make this study important. The first of these issues is that some commentators try to explain the verses of the Qur'an without having a full command of Arabic. Some words have become common and common with the meaning used among the people. However, these words have different meanings that many people do not know, and these meanings were used by the Arabs in their poems and hadiths in ancient times. The person who wants to interpret the Quran must be fully aware of all the meanings of the word and relate these meanings to the context of the verse. This is a very important situation that must be done in the translation process. The second important point of this study is that in recent years, some commentators who are not based on Arabic as a basis in tafsir and who try to interpret the verses of the Qur'an from a psychological and social point of view that do not rely on Arabic for the comprehensibility of the verse have become widespread. While this situation formed the basis of psychology and other social sciences in the interpretation of the Qur'an, it moved the Qur'an away from the real science of tafsir. Although there is no objection to the inclusion of psychology and social sciences in the interpretation of the Qur'an, it is more appropriate to use the Arabic language, rhetoric, hadith sharifs, social sciences and other sciences in the interpretation of the Qur'an with a holistic approach. The method followed by the researcher in this study is the analytical method, and the researcher chooses some words that people misunderstand, and then uses Arabic dictionaries, Arabic poems, Based on The Prophet's hadiths and fluent Arabic words, he analyzed linguistically. The researcher approached the selected words from two perspectives. The first of these is how people misunderstand the chosen word, and the second is the meaning of the word in the verse.

المقدمة:

لا يزال القرآن يُنتج لنا الأبحاث اللغوية ويبهرننا ببلاغته العالية وأسلوبه الرصين، والبحث في القرآن كلما زاد كلما فُتحت شهية الباحثين نحو الدراسة ونحو التبحر في درره وكنوزه. وقد سيطرت الدراسات اللغوية والبلاغية والأسلوبية على كثير من الأبحاث القرآنية في الآونة الأخيرة وكان لها النصيب الأكبر من ذلك. وقد حاول الباحث في هذه الدراسة أن يقدم شيئاً مما لاحظته عند كثير من الناس في وقوعهم في بعض الأخطاء أثناء شرح بعض الآيات، فقد كانت هذه الأخطاء موجودة عند فهم بعض الناس وخصوصاً تلك التي لها علاقة في حياتهم اليومية الحديثة، وهم يتجاهلون أن الكلمات العربية لها دلالات كثيرة، فكثير من الكلمات مرت بمرحلة التطور الدلالي والتغيير الدلالي وذلك يتبع إما للتطور الزمني أو المكاني أو الأسلوبية.

وقد كان اختياري لهذا الموضوع بعد أن لمست وشاهدت بعض طلاب العلم يفسرون بعض الكلمات في غير معناها الذي أراده القرآن والسياق. ومن ذلك أنني عندما كنت مع أحد الطلاب وكان يقرأ آية الحج { وَأَذِّنْ فِي النَّاسِ بِالْحَجِّ يَأْتُوكَ رِجَالًا وَعَلَىٰ كُلِّ ضَامِرٍ يَأْتِينَ مِنْ كُلِّ فَجٍّ عَمِيقٍ (27) الْحَجِّ } فسألته على سبيل المزاح وليس الاختبار: ما معنى كلمة رجالاً في الآية، فأجابني أن كل واحد من الناس يعرف ما معنى هذه الكلمة، فعرفت أنه يفهمها الرجال من الناس التي عكس النساء وقد تحققت من ذلك. وكان لا بد أن أتطرق لهذه الناحية لأنتبه على مثل هذه الأخطاء التي ربما تستشكل على كثير من طلاب العلم ناهيك عن الآخرين. وقد جاءت هذه الدراسة لتكمل النقص في هذا الموضوع ويُضيف للدراسات السابقة للمسة الأكاديمية في ذلك.

في الحقيقة الموضوعات التي تستشكل في فهمها في القرآن عند بعض الناس كثيرة، والمشكلة ليست في القرآن ولكن المشكلة تكمن في عدم قراءة النص القرآني بالشكل الذي أراده القرآن وبالشكل الذي يجب أن يُقرأ، لكنني حاولت أن أعطي بعض النماذج إما على سبيل الكلمة أو على سبيل المعنى أو الجملة وحتى الفاصلة القرآنية يمكن أن يُنظر إليها على أنها سبب في اختلاط المعاني نتيجة لتشابهها مع آيات أخرى. وأول ما يستوقفنا في هذا الموضوع:

اختلاط الدلالة في الكلمة ومنها:

إِلَّا الَّذِينَ يَصِلُونَ إِلَىٰ قَوْمٍ بَيْنَكُمْ وَبَيْنَهُمْ مَبِثَّةٌ أَوْ جَاءُوكُمْ حَصِرَتْ صُدُورُهُمْ أَوْ يُقَاتِلُوكُمْ أَوْ يُقَاتِلُوا قَوْمَهُمْ وَلَوْ شَاءَ اللَّهُ لَسَلَّطَهُمْ عَلَيْكُمْ فَلَقَاتَلُوكُمْ فَإِنِ اعْتَزَلُوكُمْ فَلَمَّ يَفَاتِلُوكُمْ وَالْفَوْا إِلَيْكُمْ السَّلَمَ فَمَا جَعَلَ اللَّهُ لَكُمْ عَلَيْهِمْ سَبِيلًا (90) النساء

معنى السلم معروف بين الناس، لكن اجتماع الفعل ألقى مع كلمة السلم أدى إلى فهم كلمة السلم بمعنى مختلف، فبعض الناس يفهم معنى السلم أن يلقوا أي: الصلح فانقادوا واستسلموا، السلام، لكن معناها هنا أي يستسلموا لكم ويقفادوا لكم طانعين. جاء في تفسير الألوسي قوله: " وألقوا إليكم السلم وكان إلقاء السلم استعارة؛ لأن من سلم شيئاً لآقاه وطرحه عند المسلم له " (الألوسي، 251:1415) وهذا ما أكدوه البيهقي في تفسيره أي الصلح فانقادوا واستسلموا (البيهقي، 141:2004). في الحقيقة مشتقات كلمة " سلم " كلها تقيد نفس المعنى لكن تتغير الجهة، فالسلام يعني ضد الحرب ، وإلقاء السلام يعني أن يكون بين الناس المحبة والسلم وألا يكون بينهم البغضاء والحقد والكرهية، والاستسلام في حقيقته يعني إنهاء الحرب والصفح والعمو عن الآخرين . والذي أدى إلى هذا الفهم الخاطئ هو ارتباط كلمة السلم بالفعل ألقى .

وَكَمْ مِنْ قَرْيَةٍ أَهْلَكْنَاهَا فَجَاءَهَا بَأْسُنَا بَيَاتًا أَوْ هُمْ قَائِلُونَ (4) الأعراف

يفهم الناس من كلمة قائلون أي يقولون الكلام، لكن معناها القيلولة أي وقت الراحة وهي أن يأخذ الإنسان قسطاً بسيطاً من النوم في منتصف النهار. جاء في مفردات القرآن أن " قيل " مصدر قِلت قيلولة نمت نصف النهار أو موضع القيلولة. (الأصفهاني، 488:1996)

القيلولة : الاستراحة وسط النهار . (الشنقيطي، 213:1996) وقد استخدمت الآية معنى التقابل في المعنى، فإله عز وجل قادر أن يأخذ أهل القرى في كل أحوالهم ولذلك يقول سيد قطب : وكلتاها . . البيات والقيلولة . . ساعة غرة واسترخاء وأمان ! والأخذ فيهما أشد ترويعاً وأعنف وقعا (قطب، 152:1912)

قَالُوا نَفَعُ صَوَاعِ الْمَلِكِ وَلِمَنْ جَاءَ بِهِ جُمْلٌ يَعْبِرُ وَأَنَا بِهِ زَعِيمٌ (72) يوسف

يفهم الناس من كلمة زعيم القائد أو الرئيس، لكن معناها هنا الضامن والكفيل. يذكر هذا المعنى القرطبي في تفسيره " والزعيم والكفيل والحميل والضمين والقبيل سواء " (القرطبي، 213:2006)

يقول امرؤ القيس:

وإني زعيم إن رجعت مملكا يسير ترى منه الفرائق أزورا (ابن قتيبة، 192:1989)

أي: إني كفيل وضامن ومتكفل بهذا الوعد.

وجاء في التفسير الكبير " وتفسير زعيم: كفيل . قال الكلبي : الزعيم : الكفيل بلسان أهل اليمن . وروى أبو عبيدة عن الكسائي : زعمت به تزعم زعما وزعمة . أي كفلت به ، وهذه الآية تدل على أن الكفالة كانت صحيحة في شرعهم ، وقد حكم بها رسول الله صلى الله عليه وسلم- في قوله: الزعيم غارم " (الرازي، 213:1981)

وَلَا تَمْشِ فِي الْأَرْضِ مَرَحًا إِنَّكَ لَنْ تَخْرِقَ الْأَرْضَ وَلَنْ تَبْلُغَ الْجِبَالَ طُولًا (37) الإسراء

يفهم الناس من كلمة مرحاً أي مسروراً وسعيداً، لكن معناها ألا تمشي في الأرض متكبراً ومتبخرراً. الآية تنهى عن الخيلاء والتكبر وفيها تهكم بالمختال المتكبر، ومعناها أن الإنسان لا ينال بكبره وبطره شيئاً، كمن يريد خرق الأرض ومطاوله الجبال لا يحصل على شيء، وقيل: ذكر ذلك لأن من مشى مختالاً يمشي مرة على عقبيه ومرة على صدور قدميه، فقيل له: إنك لن تتعب الأرض إن مشيت على عقبيك، ولن تبلغ الجبال طولاً إن مشيت على صدور قدميك كذا قال البيهقي في تفسيره (البيهقي، 163:1994). وقال الشوكاني في تفسيره: ولا تمش في الأرض مرحاً.. المرح: قيل هو شدة الفرح، وقيل التكبر في المشي، وقيل تجاوز الإنسان قدره، وقيل الخيلاء في المشي، وقيل البطر والأشر وقيل النشاط. (الشوكاني، 1349:182)

والظاهر أن المراد به هنا الخيلاء والفخر، قال الزجاج في تفسير الآية: لا تمش في الأرض مختالاً فخوراً. (الزجاج، 211:1997)

حَتَّىٰ إِذَا فَتَحْتُمْ يَأْجُوجَ وَمَأْجُوجَ وَهُمْ مِنْ كُلِّ حَدَبٍ يَنْسِلُونَ (96) الأنبياء

يفهم الناس من ينسلون النسل أي التوالد والتكاثر وزيادة العدد في الأشخاص، لكن معناها هو يُسرعون. وهذا ما ذكره ابن عاشور في تفسيره " و)

ينسلون) يمشون النسلان بفتحتنين وفعله من باب ضرب . والمراد : المشي السريع . وإيثار التعبير به هنا من نكت القرآن الغيبية ، لأن ياجوج وماجوج لما انتشروا في الأرض انتشروا كالذئاب جياعا مفسدين . وهذا ما أكده الألوسي بقوله " ينسلون أي يسرعون ، وأصل النسلان بفتحتنين مقاربة الخطو مع الإسراع " (الألوسي، 1415: 224)

وَأَذِّنْ فِي النَّاسِ بِالْحَجِّ يَأْتُوكَ رِجَالًا وَعَلَىٰ كُلِّ ضَامِرٍ يَأْتِينَ مِنْ كُلِّ فَجٍّ عَمِيقٍ (27) الحج
يفهم الناس من كلمة رجالا الذكور عكس النساء، لكن معناها هنا أي يأتون رجالين يعني مشاة وليس راكبين على واسطة نقل. يقول الرازي " الرجال المشاة واحدهم رجل ، كنيام ونائم" (الرازي، 1981: 123). وجاء في أضواء البيان عن ابن كثير في تفسيره " وقال ابن كثير رحمه الله في تفسير هذه الآية . وقوله : يأتوك رجالا وعلى كل ضامر الآية . قد يستدل بهذه الآية من ذهب من العلماء إلى أن الحج ماشيا لمن قدر عليه أفضل من الحج راكبا ؛ لأنه قدّمهم في الذكر ، فدل على الإهتمام بهم وقوة همهم" (الشنقيطي، 2000: 104)
وَقَالَ الَّذِينَ كَفَرُوا لَوْلَا نُزِّلَ عَلَيْهِ الْقُرْآنُ جُمْلَةً وَاحِدَةً كَذَلِكَ لِنُثَبِّتَ بِهِ فُؤَادَكَ وَرَتَّلْنَاهُ تَرْتِيلًا (32) الفرقان
يفهم الناس من جملة واحدة أي عبارة واحدة ومجموعة من الكلام، لكن معناها هنا أي نزل دفعة واحدة .

جاء في التفسير الكبير " وأن أهل مكة قالوا : تزعم أنك رسول من عند الله ، أفلا تأتينا بالقرآن جملة واحدة كما أنزلت التوراة جملة على موسى ، والإنجيل على عيسى ، والزبور على داود ؟ " (الرازي، 1981: 216). يتبين من قول الرازي أن الجملة هنا بمعنى الكتاب الكامل ودفعة واحدة. قَالَ أَمْنَمْتُ لَهُ قِيلَ أَنْ أَنْ لَكُمْ إِنَّهُ لَكَبِيرُكُمْ الَّذِي عَلَّمَكُمُ السِّحْرَ فَلَسَوْتُمْ لَتَعْلَمُونَ لِأَقْبَعْنَ أَيْدِيكُمْ وَأَرْجُلَكُمْ مِنْ جَلَابٍ وَأَصْلَبْتَكُمْ أَجْمَعِينَ (49) الشعراء
يفهم الناس من كلمة خلاف أي من الخلف الذي هو عكس الامام، لكن معناها هو أن يقطع اليد اليمنى مع الرجل اليسرى أو اليد اليسرى مع الرجل اليمنى. وهذا ما توعده فرعون السحرة الذين آمنوا لسيدنا موسى. يقول الرازي " قوله : لأقطعن أيديكم وأرجلكم من خلاف وأصلبكنم أجمعين وهذا هو الوعيد المفصل وقطع اليد والرجل من خلاف هو قطع اليد اليمنى والرجل اليسرى والصلب معلوم ، وليس في الإهلاك أقوى من ذلك " (سليمان، 1982: 213)

وَالشُّعْرَاءُ يَتَّبِعُهُمُ الْغَاوُونَ (224) أَلَمْ تَرَ أَنَّهُمْ فِي كُلِّ وَادٍ يَهِيمُونَ (225) الشعراء
يفهم الناس من كلمة واد البقعة الجغرافية المعروفة، لكن معناها هنا أي أنهم يتفنون بالكلام ويقبلونه بحسب الحاجة والرغبة. جاء في تفسير مقاتل بن سليمان أن " وادٍ " بمعنى فنون الكلام " يعني : في كل فن من الكلام يأخذون " (الطبري، 1991: 97) وهذا الذي شرحه الطبري بقوله " إنما هذا مثل ضربه الله لهم في افتنانهم في الوجوه التي يفتنون فيها بغير حق فيمدحون بالباطل قوماً ويهجون آخرين كذلك بالكذب والزور(الرازي، 1981: 84)

وَأَلْقِ عَصَاكَ فَلَمَّا رَآهَا تَهْتَزُّ كَأَنَّهَا جَانٌّ وَلَّى مُدْبِرًا وَلَمْ يُعَقِّبْ يَا مُوسَىٰ لَا تَخَفْ إِنِّي لَا يَخَافُ لَدَيَّ الْمُرْسَلُونَ (10) النحل
يفهم الناس من كلمة جان أنها من الجنّ المعروفة التي هي مقابل الملائكة، لكن معناها هو نوع من الحيات يكون صغيرا وغير سام. جاء في التفسير كأنها جان فالجان الحية الصغيرة ، سميت جانا ، لأنها تستتر عن الناس " (القرطبي، 2006: 173). ويؤكد هذا المعنى القرطبي في الكبير " تفسيره " وألق عصاك فألقاها من يده فصارت حية تهتز كأنها جان ، وهي الحية الخفيفة الصغيرة الجسم . " (الكبير، 2500) . وجاء في الحديث الشريف أن الرسول الكريم نهي عن قتل الجنان التي في البيوت (ابن كثير، 1991: 142)
أَمَّنْ خَلَقَ السَّمَاوَاتِ وَالْأَرْضَ وَأَنْزَلَ لَكُمْ مِنَ السَّمَاءِ مَاءً فَأَنْبَتْنَا بِهِ حَبَابًا وَأَنْزَلَ لَكُمْ مِنَ السَّمَاءِ مَاءً فَنُتِبْنَا بِهِ حَبَابًا (60) النمل

يفهم الناس من كلمة يعدلون العدل المعروف عكس الظلم، لكن معناها هنا يعدلون عن الحق أي يميلون عن الحق ويتبعون الباطل أو يجعلون لله تعالى نظيراً. وجاء في تفسير ابن عاشور أن هذا الفعل يتعدى ب (عن) ويكون معناه : عدل عن الحق إلى الباطل. (ابن عاشور ، 1984: 231) من الموضوعات التي يقع فيها كثير من الناس في الاستشكال هو موضوع التشابه في الآيات، فيظن بعض الناس أنه يوجد خلط وتداخل في المعاني، لكن بلاغة القرآن تكمن في هذا التشابه وإعجاز القرآن يظهر في مثل هذه التشابه في الآيات القرآنية، ونحن هنا لا نقول التشابه فقط مجرد اللفظ، لكن التشابه هنا يخدم المعنى بكل مكوناته.

قوله تعالى (إِنَّ هَذِهِ أُمَّتُكُمْ أُمَّةً وَاحِدَةً وَأَنَا رَبُّكُمْ فَاعْبُدُونِ (92) وَتَقَطَّعُوا أَمْرَهُمْ بَيْنَهُمْ كُلًّا لِلْبَنَاءِ رَاجِعُونَ (93) الأنبياء .
ويقول تعالى في سورة المؤمنين (وَإِنَّ هَذِهِ أُمَّتُكُمْ أُمَّةً وَاحِدَةً وَأَنَا رَبُّكُمْ فَاتَّقُونَ (52) فَتَقَطَّعُوا أَمْرَهُمْ بَيْنَهُمْ زُبُرًا كُلًّا حُزْبًا بِمَا لَدَيْهِمْ فَرِحُونَ (53) المؤمنون .

الملاحظ من هاتين الآيتين تشابههما إلى حد كبير في الألفاظ، فكما نرى أنه يوجد اختلاف بسيط في الألفاظ، لكن هذا الاختلاف أعطى طعماً مختلفاً لكل آية وزاد ذلك في بلاغة المعنى، ولنرى ذلك الآية في سورة المؤمنين جاءت بلفظ (فاتقون) بينما جاء الاختلاف في سورة الأنبياء بلفظ (فاعبدون) ، ومن الملاحظ أن سياق آية المؤمنين جاء في سياق التهديد والوعيد بعد ذكر لمحات (، وهنا كان من المناسب أن يذكر لفظ (فاتقون) لأنهم كانوا يعصون الله تعالى، فكان الأمر الإلهي أن يتقوا الذين عصوا الله تعالى وخالفوا رسوله) الله تعالى وبيعتوا عن كل يوقعهم في الهلاك والعذاب، بينما نلاحظ أن سياق آية الأنبياء كان سياقاً مُحاطاً بالإكرام والإحسان والنعيم، ولذلك جاء الكلمة مناسبة للسياق، فالإكرام والإحسان والتفضل يستحق من الإنسان العبادة والشكر، فجاءت الكلمة (فاعبدون). ولو انتقلنا إلى الاختلاف الآخر في الآية والتي يقع بعض الناس في استشكالها هي استخدام الفاء والواو وهذا موجود في القرآن في بعض الآيات، والآية التي نحن بصددنا نجد الاختلاف بين (فتقطعوا) في آية الأنبياء، و(وتقطعوا) في سورة المؤمنين، وكما هو معروف في اللغة العربية أن العطف بالفاء يفيد الترتيب وكان الآية تشرح حال العاصين، فهي تفيد ترتيب وتعقيب عصيانهم على أوامر الله تعالى، وفي هذه الحال يتوضح قبح هذه المعاصي التي يرتكبها هؤلاء، وأما مجيء الكلمة بالواو، فالواو تفيد مطلق الجمع، وبهذا يكون عصيانهم فيه شيء من التأخير والتفكر وربما الرجوع عن هذا الأمر في أي حال. من الأمور التي تستشكل عند البعض هو لفظ "من" الذي يستخدم القرآن معه الأفعال مرة بصيغة المفرد ومرة بصيغة الجمع فمن ذلك قوله تعالى (ومنهم من يستمعون إليك (42) يونس، وقوله تعالى (ومنهم من ينظر إليك (43) يونس. فجاء (يستمعون) بلفظ الجمع بعد اللفظ "من" وجاء بلفظ (ينظر) بلفظ المفرد بعد اللفظ "من"، على الرغم من أن الآيات وردتا في سورة يونس. والسبب ربما يكون أن مسبة المستمعين عادة تكون أكثر من الذين يروون ، فربما يسمع الإنسان أشخاصاً لا يراهم وهم يكونون خلف الجدار أو في مكان بعيد لا يُرون، وهذا (Aldyab, 2021: 124) نشاهده في حياتنا، فنحن نستمع إلى أناس كثيرين ويمكن لا نراهم ، بينما كمية الذين نراهم قليلين ولذلك وحّد. وهذه ما ذكره عدد من المفسرين منهم الزركشي، حيث يقول "لأن المستمع إلى القرآن كالمستمع إلى النبي صلى الله عليه وسلم بخلاف النظر فكان

في المستمعين كثير، فجمع ليطابق اللفظ المعنى. ووجد (ينظر) حملاً على اللفظ إذ لم يكثروا كثرتهم ". (الزركشي 2008: 223) مما يستشكل على بعض الناس بحسب فهمهم هو تناقض بعض المعاني مع بعضها، وهم يظنون أن يود تناقض في بعض المعاني في القرآن، ويستشهدون على ذلك ما ورد في صفات البقرة في حكاية بني إسرائيل في قوله تعالى:

{قَالَ إِنَّهُ يَقُولُ إِنَّهَا بَقَرَةٌ لَا ذَلُولَ تُثِيرُ الْأَرْضَ وَلَا تَسْقِي الْحَرْثَ مُسَلَّمَةٌ لَا شِيَةَ فِيهَا قَالُوا الْأَنْ جِئْتِ بِالْحَقِّ فَدَبَّحُوهُمَا وَمَا كَادُوا يَفْعَلُونَ (71)}البقرة

فكما هو ملاحظ من صفات هذه البقرة أنها بقرة مدللة وغير مستخدمة في أعمال الزراعة والحراث كثيراً، صفات مثل " لا ذلول " "لا تسقي الحراث" "مسلمة" " لا شية فيها" كل هذه الصفات تشير إلى ذلك، لكن ورود صفة "تثير الأرض" فأول ما يأتي إلى رأس هؤلاء هو أنها تحراث الأرض وتقوم بأعمال الفلاحة، ومن هنا ربما يكون تناقض في المعنى بحسب ظنهم.

(Aldyab,2022:56) وقد ذكر بعض المفسرين ما يشير إلى أنه لا يوجد تناقض أو تداخل في المعاني منهم أبو حيان حيث قال: "تثير الأرض" صفة للذلول، وهي داخلة في حيز النفي، والمقصود نفي إثارتها الأرض، أي لا تثير فتذل، ويكون المعنى في ذلك أي: أنها لم تذل بالعمل، لافي حراث ولا في سقي (أبو حيان: 256)

وذكر الزمخشري تحريماً آخر حيث يقول: لا ذلول، صفة لبقرة بمعنى: بقرة غير ذلول، يعني: لم تذل للحراث وإثارة الأرض، ولا هي من النواضح التي يسنى عليها بسقي الحروث. و(لا) الأولى للنفي، والثانية مزيدة لتوكيد الأولى، لأن المعنى: لا ذلول تثير وتسقي، على أن الفعلين صفتان لـ "ذلول" كأنه قيل: لا ذلول مثيرة وساقية (الزمخشري: 284).

الخاتمة

توصل البحث إلى النتائج التالية:

ربما تمر الكلمة نفسها في مواضع كثيرة في القرآن وتختلف دلالتها من آية لآية ويكون ذلك تبعاً لسياق الآية توجد نقاط كثيرة يقع بعض الناس في فهمها في القرآن ويتعلق ذلك بأمور كثيرة منها ما يكون بلاغياً ومنها ما يكون نحوياً ومنها ما يكون صرفياً ومنها ما يتعلق بالسياق.

إن أكثر ما يلتفت انتباه بعض الذين لا يهتمون بقراءة القرآن بالشكل المطلوب هو الكلمة وخصوصاً تلك التي لها علاقة بحياة الناس ومستخدمة في وقتهم الحاضر.

لا يمكن فصل المعنى عن السياق والدلالة في القرآن، فهذه النقاط مرتبطة ببعضها، ومعنى الآية يفهم من هذا التالوث ككل. من التوصيات التي يمكن أن تُقترح في البحث هو عمل قاموس ومعجم لمثل هذه المفردات وبعض الأدوات التي تستشكل على البعض. من الأمور المهمة هو وضع بحث مثل هذه الكلمات والأدوات والقوالب في كتب التفسير الحديثة وتقوم بالتنبيه عليها أثناء بحث هذه الآيات.

"COPE-Dergi Editörleri İçin Davranış Kuralları ve En İyi Uygulama İlkeleri" beyanları:

Etik Kurul Belgesi:	Bu çalışma için etik kurul onayı gerekmemektedir.
Çıkar Çatışması Beyanı:	Bu makalenin araştırması, yazarlığı veya yayınlanmasıyla ilgili olarak yazarın potansiyel bir çıkar çatışması yoktur.
Finansal Destek:	Bu çalışmanın araştırma ve yazım aşamasında herhangi kişi/kurum veya kuruluşlar tarafından finansal destek alınmadığı bildirilmiştir.
Destek ve Teşekkür Beyanı:	-
Çifte Kör Hakem Değerlendirmesi:	Dış-bağımsız
Bu makale, Creative Commons Atıf-GayriTicari 4.0 Uluslararası Lisansı ile lisanslanmıştır.	
<i>The following statements are made in the framework of "COPE-Code of Conduct and Best Practices Guidelines for Journal Editors":</i>	
Ethics Committee Approval:	Ethics committee approval is not required for this article.
Declaration of Conflicting Interests:	No conflicts of interest were reported for this article.
Financial Support:	It has been reported that this study did not receive financial support from any person/institution or organization during the research and writing phase.
Statement of Support and Acknowledgment:	-
Double-Blind Peer Review:	External-independent
<i>This article is licensed under a Creative Commons Attribution-NonCommercial 4.0 International License.</i>	

KAYNAKÇA

المصادر والمراجع

Aldyab, A. (2021). Müteşabih Ayetlerin Bağlam Belağatı ve Tefsire Etkisi (وأثره المتشابهة الآيات في والبالغى الفنى)

- السياق التفسيري في (Jass Studies-The Journal of Academic Social Science Studies, 14(86): 89-94.
- Ahmed aldyab, kuran hakkında dil ve tefsir arařtırmaları, Fecr yayınları, 2022, Ankara
- Ahmed aldyab, MORFOLOJİK (SARF) YÖNELİMLERİN BELAĖATLI ANLAMLARI VE DİLBİLİMSEL TEFSİRDEKİ ETKİLERİ The Journal of Academic Social Science Yıl:9, Sayı: 118, Temmuz 2021, s. 121-127
- Âlûsî, Ebu'l Fadl Şihâbuddîn Mahmûd, *Rûhu'l-me'ânî fi tefsiri'l-Kur'âni'l-'Azîm*, Beyrut: 2001.
- Beydâvî, Kâdî Nâsirüddîn Muhammed, *Envârü't-tenzîl ve esrârü't te'vîl*, Dımařk: Dârü'r-Reřîd, 2000.
- Celaleddin, Abdurrahman B. Ebu Bekir / Celaleddin, Ahmed B. Muhammed, *Tefsiru'l-Celaleyn*, Daru İbn. Kesir, 2013, Beyrut
- Ebû Hayyân Endelûsî, Muhammed b. Yusuf b. Ali, *Bahru'l-muhît*, Beyrut: Dârü'l-Kütübi'l-İlmiyye, 1993.
- En-Nesefî, Ebu'l-Berekat Abdullah b. Muhammed Mahmud, *Tefsiru'n-Nesefî*, Daru İbn. Kesir, Beyrut, 2008
- Er-Razi, Fahrüddin, *Tefsiru'l-Kebir Ev Mefâtihu'l-Ėayb*, DKİ, Beyrut, 2013
- Halebî, Semîn Ahmed b. Yûsuf, *ed-Dürü'l-mesûn fi 'ulûmi'l-Kitâbi'l-meknûn* (tahk. Ahmed Mahmud el-Harrât), Dımařk: ty.
- İbn Âdil, Ebû Hafs Ömer b. Ali, *el-Lübâb fi Ulûmi'l-Kitâb*, Dârü'l-Kütübi'l-İlmiyye, Beyrût 1998.
- İbn Âřûr, Muhammed Tahir, *et-Tahrir ve't-Tenvir*, Tunus, 1984.
- İbn Kesîr, İsmail b. Amr Ed-Dımařkî, *Tefsîru'l-Kur'âni'l-Azîm*, Daru Selam, Riyâd, 1994
- Kurtubî, Muhammed b. Ahmed, *el-Câmi'u li ahkâmi'l-Kur'ân*, Mısır: 1966.
- Râzî, Fahrüddîn Muhammed, *Mefâtihu'l-Ėayb (et-Tefsîru'l-kebir)*, Beyrut: Dârü'l-Fikr, 1981.
- Taberî, Ebu Cafer İbn Cerir Muhammed b. Cerir b. Yezid, *Camiu'l-Beyan An Te'vili Âyi'l-Kur'an*, Beyrut, 1984.
- Zemahşerî, Ebu'l-Kâsım Carullah Mahmûd b. Ömer, *El-Keşşâf 'An Hakâiki Ėavâmidi't-Tenzîl Ve 'Uyûni'l-Ekâvîl Fi Vucûhi't-Te'vîl*, Daru'l-İhya, Beyrut, 1997

المصادر والمراجع:

- ابن كثير، تفسير القرآن العظيم، طبع إحياء الكتب العربية، عيسى البابي الحلبي، 1984.
- ابن عادل، اللباب في علوم الكتاب، دار الكتب العلمية، بيروت، 1998.
- أبو حيان، البحر المحيط، مطبعة السعادة بمصر، 1328.
- الألوسي، شهاب الدين السيد محمود، روح المعاني في تفسير القرآن الكريم، إدارة الطباعة المنيرية، دار إحياء التراث العربي.
- البيضاوي، أنوار التنزيل، المطبعة العثمانية، 1305.
- التحرير والتنوير، محمد الطاهر بن عاشور، تفسير التحرير والتنوير، تونس، دار التونسية للنشر، 1984.
- الطبري، ابن جرير الطبري، تفسير الطبري، تحقيق: بشار عواد معروف- عصام الحرساني، بيروت، مؤسسة الرسالة، 1991.
- الرازي فخر الدين، مفاتيح الغيب، دمشق، دار الفكر، 1981.
- الزمخشري، الكشف عن حقائق التنزيل وعيون الأقاويل في وجه التأويل، بيروت، دار الكتب العربي، 1407.
- شهاب الدين محمود عبد الله الحسيني الألوسي، روح المعاني في تفسير القرآن العظيم والسبع المثاني، تحقيق: علي عبد الباري عطية، بيروت، دار الكتب العلمية، 1415.
- الشوكاني، محمد بن علي بن محمد بن عبد الله، فتح القدير، مصر، مطبعة مصطفى البابي الحلبي وأولاده، 1349.
- الطبرسي، مجمع البيان في تفسير القرآن، طهران، كتابفروشي إسلامية.
- عبد الرحمن السعدي، تفسير الكريم الرحمن في تفسير كلام المنان، دمشق، مؤسسة الرسالة، 1997.
- القاسمي محمد جمال الدين، محاسن التأويل، تحقيق: محمد فؤاد عبد الباقي، دار البابي الحلبي، 1957.
- قطب سيد، في ظلال القرآن، بيروت، دار الشروق، 1912.
- محمد بن أحمد الأنصاري القرطبي، الجامع لأحكام القرآن، تحقيق: عبد الله بن عبد المحسن التركي، دمشق، مؤسسة الرسالة، 2006.
- محمد بن علي بن محمد بن عبد الله الشوكاني، فتح القدير، مصر، مطبعة مصطفى البابي الحلبي وأولاده، 1349.

Lafzi Anlam ve Hakiki Anlam Arasında Kur'an*

Muhammed Saruj Hasan

ORCID ID: <https://orcid.org/0000-000>

Şam

Makale Geçmişi

Geliş: 29.12.2022

Kabul: 24.05.2023

On-line Yayın: 30.06.2023

Anahtar Kelimeler

Arap Dili

Tefsir

Kelimeler

Kur'an

Şiir

Araştırma Makalesi

* Bu makale, İntihal.net tarafından taranmıştır. Bu makale, Creative Commons lisansı altındadır. Bu makale için etik kurul onayı gerekmemektedir.

DOI:

<http://dx.doi.org/10.29228/JASSS.67393>**Öz****Özet**

القرآن الكريم هو الكتاب الخالد والمُعجز ، كلماته أحسن الكلمات وبلاغته لا يمكن للعقول أن تحيط بها ولا أن تنطق لسنة الناس بمثل هذه البلاغة. وأسلوب القرآن أسلوب عجيب وغريب فهو يستطيع أن يخاطب جميع الناس بكافة أطرافهم وثقافتهم وحتى في كل الأزمنة والأمكنة، وإن كلمات القرآن تتسع دلالتها ومعانيها وترتبط بالجملة على أفضل وجه، فنحن نجد أن الكلمة الواحدة يمكن أن تحمل دلالات كثيرة تُفيد المعنى وترفع بلاغة الخطاب وتفتح أمام عقول الناس معاني ودلالات كثيرة، وأما الجمل في القرآن فنجدها متألفة ومتراصة الكلمات، لا يوجد تناقض بين كلماتها ولا بين حروفها، بل بالعكس تماماً فإننا نجد أي كلمة في جمل الكلمات لا يمكن أن تحل مكانها كلمة أخرى، وحتى حركات الحروف والكلمات نجدها مترابطة مع بعضها لا يمكن أن نغير ونبدل هذه الحركات لأننا لو غيرنا هذه الحركات لنقصت بلاغة المعنى. ويقدم هذا البحث شيئاً يسيراً وقليلاً من بلاغة القرآن في الاختيار للكلمات، لكن بعض الناس فهم هذه الكلمات خطأ، فيؤاء الناس يفهمون هذه الكلمات كما يدور معناها الآن في حياتنا اليومية. وقد قمنا باختبار بعض النماذج لأتبه على الخطأ في فهم مثل هذه الكلمات، فكانت نتيجتنا وأنظر إلى الكلمة في المعجم وكيف استخدمها العرب في كلامهم في العصر القديم و العصر الحديث وكيف جاءت هذه الكلمة في كتب التفسير والحديث والشعر العربي القديم .

الكلمات المفتاحية: اللغة العربية، التفسير، الكلمات، القرآن، الشعر.

Kur'an-ı Kerim ebedi ve muhataplarını aciz bırakan bir kitaptır, o'nun sözleri, sözlerin en güzelidir ve belagati akıllarla kavranamaz, insanlar da böyle güzel sözler söyleyemeye muktedir değildir. Kur'an'ın üslubu dikkat çekici ve olağan dışı bir üsluptur, öyle ki her yerde ve her zamanda, her renkten ve kültürlerden insanlara hitap edebilir. Kur'an'ın kelimeleri, anlam ve delalet yönünden kapsayıcıdır ayrıca cümleye en iyi şekilde bağlanır. Bir kelimenin, anlama fayda sağlayan, söylemin belagatini yükselten ve insanların zihinlerine birçok anlam ve çağrışım açan pek çok delalet olduğunu anlıyoruz. Kuran'daki cümlelere gelince, bunların kelimelerle uyumlu ve iç içe olduğunu, kelimeleri ve harfleri arasında hiçbir uyumsuzluk olmadığını, aksine, herhangi bir kelimenin, cümlelerdeki başka bir kelime ile değiştirilemeyeceğini ve kelimelerin, harflerin ve hareketlerin bile birbiriyle bağlantılı olduğunu görüyoruz. Bu hareketleri değiştiremez ve başkalaştıramayız çünkü bu hareketleri değiştirirsek anlamın belagati azalır. Bu araştırma kelime seçimindeki kuran belagatini basitleştirilmiş bir biçimde sunuyor. Ancak bazı insanlar bu kelimeleri yanlış algılıyorlar. Çünkü bu insanlar, bu kelimeleri günümüzdeki tedahülde olan manalarına göre anlıyorlar. Bu tür kelimeleri anlamadaki hatayı belirlemek için bazı metotlar seçtim. Bu yüzden sözlükte baktığım bu kelimeleri, eski ve modern çağda Arapların konuşmalarında nasıl kullandıklarını ve bu kelimelerin, tefsir, hadis ve eski Arap şiir kitaplarında nasıl geçtiğini takip ediyorum.

Atf Bilgisi / Reference Information

Saruj Hasan, M. (2023). Lafzi Anlam ve Hakiki Anlam Arasında Kur'an. *Jass Studies-The Journal of Academic Social Science Studies*, 16(95), 305-312.

The Qur'an Between Literary Meaning and Genuine Meaning ***

Muhammed Saruj Hasan
Şam

Article History

Submitted: 29.12.2022

Accepted: 24.05.2023

Published Online: 30.06.2023

Keywords

Arabic Language

Tafsir

Words

Qur'an

Poetry

Research Article

* This article was checked by Intihal.net. This article is under the Creative Commons license. Ethics committee approval is not required for this article.

DOI:

<http://dx.doi.org/10.29228/JASSS.67393>

Abstract

The Qur'an is a book that is eternal and incapacitates its interlocutors. It's words are the most beautiful of words, and his eloquence cannot be grasped by minds and people are not capable of saying such beautiful words. The style of the Qur'an is remarkable and unusual, so it can appeal to people of all colors and cultures, everywhere and at any time. The words of the Qur'an are inclusive in terms of signification and meaning and connection to the sentence in the best way. We see that a word has many indications that benefit the meaning, increase the eloquence of the discourse and open many meanings and connotations to people's minds. As for the sentences in the Qur'an, we see that they are compatible and intertwined with words, there is no incompatibility between their words and letters, on the contrary, any word cannot be replaced by another word in the sentences, and even words, letters, and vowel points are interconnected. We cannot change and alter these vowel points, because if we change these vowel points, the eloquence of the meaning is reduced. This research presents the rhetoric of the Qur'an in word choice in a simplified form. However, some people misunderstand these words. Because these people understand these words according to their current meanings. I have chosen some methods to identify the error in understanding such words. That is why I follow these words that I look up in the dictionary, how Arabs used them in their speech in ancient and modern times, and how these words were used in tafsir, hadith, and old Arabic poetry books.

المقدمة

لا شك أن القرآن كالبحر كلما غاص الإنسان فيه وجد كنوزاً لا يمكن تقييمها وتقديرها. ونحن نلاحظ أن أبحاث القرآن تزداد يوماً بعد يوم وتتنوع هذه الأبحاث عمقاً وتفرداً. وقد كثرت أبحاث القرآن اللغوية، لكن على الرغم من ذلك فإننا ما زلنا نشاهد دراسات تفتح الشهية وتثير الدارسين والباحثين على حد سواء لكشف المزيد من هذه الدراسات. ويأتي هذا البحث في المجال اللغوي للقرآن ليبين بعض الأخطاء التي يقع فيها الدارسون وطلاب العلم وينبه عليها. وقد كان اختياري لهذا الموضوع بعد أن لمست وشاهدت بعض طلاب العلم يفسرون بعض الكلمات في غير معناها الذي أراده القرآن والسياق. ومن ذلك أنني عندما كنت مع أحد الطلاب وكان يقرأ آية الحج { وَأَذِّنْ فِي النَّاسِ بِالْحَجِّ يَأْتُوكَ رِجَالًا وَعَلَى كُلِّ ضَامِرٍ يَأْتِينَ مِنْ كُلِّ فَجٍّ عَمِيقٍ (27) الحج } فسألته على سبيل المزاح وليس الاختبار: ما معنى كلمة رجلاً في الآية، فأجابني أن كل واحد من الناس يعرف ما معنى هذه الكلمة، فعرفت أنه يفهمها الرجال من الناس التي عكس النساء وقد تحققت من ذلك. وقد قررت أن أجمع بعض الكلمات التي لها علاقة بحياتنا والتي تحمل معاني شائعة بين الناس، ككلمة سيارة، جد، يحمل وغيرها. وقد يظن البعض أن هذا الموضوع قد درس من قبل، لكني أقول إن هذا الموضوع يُعدّ جديداً من حيث المنهج، فالكلمات المبهمة أو بعض التركيب قد درست من قبل، لكن هذه الدراسات لم تربطها بحياتنا اليومية. يقول الله تعالى:

{وَلَقَدْ أَرْسَلْنَا نُوحًا إِلَى قَوْمِهِ فَلَبِثَ فِيهِمْ أَلْفَ سَنَةٍ إِلَّا خَمْسِينَ عَامًا فَأَخَذَهُمُ الطُّوفَانُ وَهُمْ ظَالِمُونَ (14)} العنكبوت

درج فهم الناس في هذه الآية على أن مدة إرسال سيدنا نوح تسعمئة وخمسون عاماً، وسبب هذا الفهم الاستثناء في الآية، فالشائع عند الناس أن كل ما بعد أداة الاستثناء يكون مقوصاً من المستثنى منه، فألف سنة قبل أداة الاستثناء وخمسون عاماً بعد أداة الاستثناء فهذا يعطي علامة الطرح والنقص، فتكون مدة إرسال وعيش نوح في قومه تسعمئة وخمسين سنة. ولكي نعرف المدة الصحيحة التي عاشها سيدنا نوح، لا بد أن ننظر إلى الآية نظرة متعمقة، فالآية ذكرت اسمين للمدة الزمنية، السنة والعام. فما هو الفرق بين هذين المصطلحين؟

جاءت السنة في القرآن بمعنى الشدة والقحط والجفاف والمعاناة وقد جاء في سورة يوسف قوله تعالى: {قَالَ تَزْرَعُونَ سَبْعَ سِنِينَ دَأْبًا فَمَا حَصَدْتُمْ فَذُرُوهُ فِي سَوْبِهِ إِلَّا قَلِيلًا مِمَّا تَأْكُلُونَ (47) يوسف}. فنلاحظ أن كلمة السنين دلت على الشدة والقحط والجذب. وكذلك جاء هذا المعنى في حق فرعون في قوله تعالى: {وَلَقَدْ أَخَذْنَا آلَ فِرْعَوْنَ بِالسِّنِينَ وَنَقَصْنَا مِنَ الثَّمَرَاتِ لَعَلَّهُمْ يَذَّكَّرُونَ (130) الأعراف}. وواضح من الآية أن الله عزوجل جعل الشدة والعناء والنقص على آل فرعون.

وجاء في سورة يوسف حكاية عن الشدة التي عاشها يوسف في السجن قوله تعالى: {وَقَالَ لِلَّذِي ظَنَّ أَنَّهُ نَاجٍ مِثْمَا أذْكُرْنِي عِنْدَ رَبِّكَ فَأَنْسَاهُ الشَّيْطَانُ ذِكْرَ رَبِّهِ فَلَبِثَ فِي السِّجْنِ بِضْعَ سِنِينَ (42) يوسف}

فقوله تعالى بضع سنين، لأن دخول السجن في أساسه عناء وشدة وتعب.

أما معنى "العام" فقد ورد في القرآن على معنى الخير والفرج. وقد جاء في حكاية سيدنا يوسف هذا المعنى في قوله تعالى {ثُمَّ يَأْتِي مِنْ بَعْدِ ذَلِكَ عَامٌ فِيهِ يُغَاثُ النَّاسُ وَفِيهِ يُعْصَرُونَ (49)}

فنلاحظ كيف استعمل القرآن كلمة "العام" للغيث والمطر والفرج.

من هنا يتبين أن معنى "السنة" مختلف عن معنى "العام"

وفي الاستثناء في اللغة إذا كان المستثنى مختلفاً عن المستثنى منه فلا يجوز أن أنقص وأطرح وأفاضل بين المستثنى والمستثنى منه. فعندما أقول "أحضرت خمس تفاحات إلا برتقالتين" فمن حيث مفهوم الاستثناء لا يجوز أن أستخدم هذا الاستثناء وأريد منه المفاضلة بين الفاكهتين، والاستثناء لا يجوز أن يكون إلا من نفس الجنس، إما كلياً أو جزئياً. وعلى هذا فتكون المدة التي قضاها نوح في قومه تسعمئة سنة وخمسون عاماً، أي ألف سنة على تغليب فترة الشدة والعناء على فترة الخير والفرج.

قوله تعالى:

{أَمَّا السَّفِينَةُ فَكَانَتْ لِمَسَاكِينَ يَعْمَلُونَ فِي الْبَحْرِ فَأَرَدْتُ أَنْ أَعِيبَهَا وَكَانَ وَرَاءَهُمْ مَلِكٌ يَأْخُذُ كُلَّ سَفِينَةٍ غَصْبًا (79) الكهف}

كلمة المساكين جمع لكلمة مسكين، وقد دار نقاش طويل في تعريف المسكين في اللغة والفقه، ولا أريد أن أدخل في تعريف هذه الكلمة، لكنني أريد أن أنوه إلى ما يفهمه الناس من كلمة مسكين، فهذه الكلمة في فهم الناس تعني الإنسان الفقير. ولو أسقطنا هذا الفهم على الآية، هل يستقيم المعنى. في الحقيقة يستقيم المعنى من وجه ويفسد من وجوه. جاء في البحر المحيط أن أصحاب السفينة كانوا أجراء وليست لهم وقد نسبت لهم على سبيل أبو حيان، 51:1993). ونسب السفينة على سبيل الحقيقة يُفسد هذا المعنى فكيف يكون هؤلاء مساكين ويمتلكون سفينة، وخصوصاً أن الاختصاص هذا الملك الجبار الظالم يأخذ السفن من أيدي أصحابها، ولو ما كانت للسفين قيمة لما أراد هذا الملك الظالم أخذها، من هنا تبدو قراءة سيدنا علي للكلمة أقرب لهذا المعنى، حيث قرأ علي كرم الله وجهه: "مساكين" بتشديد السين جمع مساكٍ والتي تعني ملاح وهو الذي يمسك برجل السفينة (ابن عطية، 646:1992). من جهة أخرى ذكر ابن عطية أيضاً أن هذه السفينة كانت لأناس ربما كانوا أغنياء ولكن حالهم وعملهم في البحر جعلهم مساكين (ابن عطية، 647:1992).

قوله تعالى:

{وَمِنَ النَّاسِ مَنْ يَشْتَرِي نَفْسَهُ ابْتِغَاءَ مَرْضَاةِ اللَّهِ وَاللَّهُ رَءُوفٌ بِالْعِبَادِ (207) البقرة}

كلمة يشترى يفهمها الناس على أنها بمعنى يشتري ولكنها على العكس تماماً فهي تعني يتبع.

يوضح صاحب مفردات القرآن هذه النقطة فيقول "الشراء والبيع متلازمان، ولفظ البيع والشراء يستعمل كل واحد منهما في موضع الآخر، وشريت بمعنى بعت، يقول الله تعالى (وشروه بثمن بخس) يوسف (20:134). ويقول الطبري: " شري بمعنى باع"

"(الطبري، 201:1991). وربما كان هذا من باب المجاز كما وضع ذلك ابن عاشور قائلاً " واستعمل يشري هنا في البذل مجازاً، والمعنى: ومن الناس من يبذل نفسه للهلاك ابتغاء مرضاة الله أي هلاكاً في نصر الدين وهذا أعلى درجات الإيمان، لأن النفس أعلى ما عند الإنسان" (ابن عاشور، 184:1984).

يقول عز وجل:

(قَالَ هِيَ عَصَايَ أَتَوَكَّأُ عَلَيْهَا وَأَهُشُّ بِهَا عَلَى غَنَمِي وَلِيَ فِيهَا مَآرِبُ أُخْرَى (18) طه

كلمة "أهش" غير معروفة عند بعض العرب، لكن الصوت الناتج من تلفظها يوحي عند الكثير من الناس بأن المعنى هو الصوت الذي يصدره الراعي عند رعي الغنم، ويكون هذا الصوت عادة لجمع الغنم أو لتوجيهها إلى الطريق الصحيح، لكن معناها كما جاء في كتب التفسير هو ضرب أوراق الشجر لتسقط وترعاه الأغنام، ويقال هشّ فلان الشجر بهش هشا: إذا اختلط ورق أغصانها فسقط أوراقها. وقد جاء هذا في الشعر العربي كقول الراجز: (الطبري، 1991:94)

أهشُّ بالعصا على أغنامي.... من ناعم الأراك والبشام

ومن الأمثلة أيضاً قوله تعالى:

(وَأَنَّهُ هُوَ رَبُّ الشَّعْرَى (49) النجم

يفهم الناس من كلمة الشعري الشعر أي القول المنظم والموزون ، لكن معناها هو نجم كان يعبده العرب قبل الإسلام. ذكر القرطبي هذه المسألة مفصلة فقال " وأنه هو رب الشعري، الشعري الكوكب المضيء الذي يطلع بعد الجوزاء ، وطلوعه في شدة الحر . وإنما ذكر أنه رب الشعري وإن كان ربا لغيره ؛ لأن العرب كانت تعبده ؛ فأعلمهم الله جل وعز أن الشعري مربوط ليس برب . واختلف فيمن كان يعبده ؛ فقال السدي : كانت تعبده حمير وخزاعة . وقال غيره : أول من عبده أبو كبشة أحد أجداد النبي ﷺ من قبل أمهاته ، ولذلك كان مشركو قريش يسمون النبي ﷺ ابن أبي كبشة حين دعا إلى الله وخالف أديانهم ، قال الشاعر : مضى أبلول وارتفع الحرور وأخبت نارها الشعري العيور وقيل : إن العرب تقول في خرافاتها : إن سهيلا والشعري كانا زوجين.(القرطبي، 2006:84).

يقول تعالى:

(وَلَهُ الْجَوَارِ الْمُنشَآتُ فِي الْبَحْرِ كَالْأَعْلَامِ (24) الرحمن

يفهم الناس من كلمة الأعلام أي الرايات، لكن معناها هنا الجبال.

جاء في تفسير الطبري " وقوله : (كالأعلام) يقول : كالجبال ، شبه السفن بالجبال ، والعرب تسمي كل جبل طويل علماً.(الطبري، 1991:186) ومنه قول جرير : "إذا قطعنا علماً بدا علم "يعني كلما مزوا بجبل بدا وظهر لهم جبل آخر. ويقول صاحب التحرير والتوتير " ووصفت الجوارى بأنها كالأعلام ، أي الجبال وصفا يفيد تعظيم شأنها في صنعها المقتضي بداعة إلهام عقول البشر لصنعها.(ابن عاشور، 1984:251).

قوله تعالى:

(مَثَلُ الَّذِينَ خُمِلُوا التَّوْرَةَ ثُمَّ لَمْ يَحْمِلُوهَا كَمَثَلِ الْحِمَارِ يَحْمِلُ أَسْفَارًا بِئْسَ مَثَلُ الْقَوْمِ الَّذِينَ كَذَّبُوا بِآيَاتِ اللَّهِ وَاللَّهُ لَا يَهْدِي الْقَوْمَ الظَّالِمِينَ (5) الجمعة

يفهم الناس من كلمة أسفارا ما يرتبط من متاع و أمتعة السفر ، لكن معناها الكتاب، فالأسفار جمع سفر . كمثل الحمار يحمل على ظهره كتبا من كتب العلم ، لا ينتفع بها ، ولا يعقل ما فيها ، فكذلك (كمثل الحمار يحمل أسفارا) يقول الطبري : " الذين أوتوا التوراة التي فيها بيان أمر محمد ﷺ ، مثلهم إذا لم ينتفعوا بما فيها ، كمثل الحمار الذي يحمل أسفارا فيها علم ، فهو لا يعقلها ولا ينتفع بها ". (الطبري، 1991:215)

وجاء في القرطبي أن الأسفار هي جمع سفر ، وهو الكتاب الكبير ؛ لأنه يسفر عن المعنى إذا قرئ. (القرطبي، 2006:29)

يقول الشاعر:

زوامل للأسفار لا علم عندهم
لعمرك ما يدري البعير إذا غدا بأوساقه أو راح ما في الغرائر

ومن الأمثلة أيضاً قوله عز وجل:

(وَأَنَّهُ تَعَالَى جَدُّ رَبِّنَا مَا اتَّخَذَ صَاحِبَةً وَلَا وَلَدًا (3) الجن

في الحقيقة كلمة "جد" كلمة مثلثة في اللغة العربية. ويتغير معناها بحسب الحركة ، فعندما أقول: الجد فيكون معناها أبو الأب أو أبو الأم وإن علا (المقري:36). وعندما أقول الجد بالكسر ، فإن معناها يكون ضد الهزل (المقري:36). وعندما تتغير حركة حرف الجيم إلى الضمة "الجد" فيصبح معناها البئر (الفيروزآبادي: 271). المعنى الثاني والثالث غير معروفين عند العرب في وقتنا الحاضر، ولذلك يفهم كثير من الناس كلمة "جد" بمعنى أب الأب أو أبو الأم، لكن معناها أي تعالى عظمة ربنا وجلاله وقدرته وغناه وهذا الذي ذكره الطبري بأحاديث كثيرة في تفسيره.(الطبري، 1991:82) يقول القرطبي في تفسيره: " وأنه تعالى جد ربنا الجد في اللغة : العظمة والجلال ؛ ومنه قول أنس : كان الرجل إذا حفظ البقرة وآل عمران جد في عيوننا ؛ أي عظم وجل . فمعنى : جد ربنا أي عظمته وجلاله ؛ قال عكرمة ومجاهد وقتادة . الحديث : ولا ينفع ذا الجد منك الجد قال أبو عبيدة والخليل : أي ذا الغنى ، منك الغنى ، إنما تنفعه الطاعة . وقال ابن عباس : قدرته . الضحاك : فعله . وقال القرطبي والضحاك أيضا : الأوه ونعمه على خلقه . وقال أبو عبيدة والأخفش ملكه وسلطانه . وقال السدي : أمره . وقال سعيد بن جبير : وأنه تعالى جد ربنا أي تعالى ربنا . وقال محمد بن علي بن الحسين وابنه جعفر الصادق والربيع : ليس لله تعالى جد ، وإنما قالته الجن للجباله ، فلم يؤاخذوا به . (القرطبي، 2006:167).

يقول تعالى:

(وَأَسْمَاءَ بَنِيهَا بِأَيْدِي وَإِنَّا لَمُوسِعُونَ (47) الذاريات

في الحقيقة هذه الآية من أكثر الآيات التي يقع الناس فيها بالخطأ ، وقد قمت بطرح سؤال على بعض الأكاديميين في بعض كليات الإلهيات والشريعة. وكان السؤال على الشكل التالي: ماذا تفهم من معنى كلمة "بأيدي" في الآية؟. جاءت أغلب الإجابات أنهم يفهمون معناها على أنها اليد بالمعنى العضوي. وقد اختلط على الناس جمع اليد التي هي العضو البشري وبين معنى (أد ، يئيد ، أيدياً) والتي معناها القوة، وجاء في لسان العرب على لسان أبي زيد (أد ، يئيد ، أيدياً) إذا قوي واشتد. ولهذا نرى الكلمة كُتبت بيايين للفرقة بين جمع اليد التي هي العضو البشري وبين معناها في الآية وهي القوة. ونقول في اللغة العربية أيدي فلان إذا قواه وسانده، ويُقال أيضاً أيده بالرأي.

يقول عز وجل:

(وَتَمُودَ الَّذِينَ جَابُوا الصَّخْرَ بِالْوَادِ (9) الفجر

تتكلم الآية عن قوم تمود والذين كانوا ماهرين في بناء البيوت في الجبال والذين كانوا يقطعون الصخر والأحجار لهذه المهمة. ويسؤال بعض الأكاديميين العرب والأترك عن معنى هذه الكلمة، ما كنت مستغرباً ومندهشاً عندما جاءت الإجابات أنهم يفهمون معناها على أنها بمعنى "احضر". وسبب اختيارهم لهذا المعنى أن كثيراً من العرب يستخدمونها بهذا المعنى ، فيقولون (جاب الرجل شيئاً) يعني أحضر شيئاً، والكلمة مُستخدمة بمعناها الحقيقي وهي القطع في المثال الذي يستخدمه الناس ولكن دون معرفتهم بالمعنى الحقيقي فيقولون (جَوَابَ أَفَاقٍ)، يعني يقطع كثيراً من الأماكن ويتجول فيها ويسافر ويرحل كثيراً، وهذه الكلمة ما تزال تُستخدم في بعض القرية فيقولون : اجتاب السروال أي : خرقة وقطعه وجاء معنى الجيب من هنا. جاء عن ابن عباس رضي الله عنهما قوله: جابوا ، أي يخرقونها وينحتونها وهذا المعنى جاء في سورة الشعراء (وَتَنجِثُونَ مِنَ الْجِبَالِ بُيُوتًا)(149) الشعراء ، فكان هؤلاء ينحتون الجبال لاتخاذ البيوت منها .

واحدة من المسائل التي تختلط على الناس إرجاع الضمير في الآية، حيث إن الضمير وكما نرف يرجع متناسباً من حيث المذكر والمؤنث والمفرد والتنثية والجمع، لكنه يوجد في القرآن بعض الآيات التي يرجع فيها الضمير على غير ما يناسبه في موضوع التنثية والتذكير أو في موضوع المفرد والجمع، ومن ذلك قوله تعالى:

(وَإِذَا رَأَوْا تِجَارَةً أَوْ لَهْوًا انفَضُوا إِلَيْهَا وَتَرَكُوكَ قَائِمًا فَلَمَّا عَنَّ اللَّهُ خَبِيرٌ مِنَ اللَّهِ وَمِنَ التَّجَارَةِ وَاللَّهُ خَبِيرٌ الرَّازِقِينَ (11)الجمعة

كما هو معروف أن مسألة المذكر والمؤنث قد شغلت الكثير من علماء العربية وفصلوا في هذه المسألة كثيراً ، وقد جاءت هذه المسألة في القرآن بكل تفرعاتها ونماذجها، ونحن أمام نموذج لهذه المسألة، فالآية استخدمت كلمتين واحدة مؤنثة وهي (التجارة) وكلمة مذكورة وهي (الله)، واستخدمت ahmed الألية ضميراً واحداً وأرجعته إلى كلمة (التجارة) على الرغم من أن كلمة (الله) وهي مذكورة جاءت أقرب إلى الضمير، وذكر الباحث منشأ الخطأ حيث يقول: "منشأ الفهم الخاطئ في الآية مُتكوّن من عودة الضمير في الآية في كلمة " إليها " وهذا يتفرّع إلى سببين، السبب aldyab الأول: أنه يوجد قاعدة في العربية تقول إن الضمير يرجع إلى الأقرب، وهو بذلك خالف هذه القاعدة، والسبب الثاني: أن الضمير مؤنث وعودته إلى (الله) والعلماء ذكروا في ذلك عدة أسباب منها ما ذكره الزمخشري: " إن قلت: كيف قال: "إليها" وقد ahmed aldyabالأقرب مذكر " (2022:52) ذكر شينين؟ قلت: تقديره إذا رأوا تجارة انفضوا إليها، أو لهُوا انفضوا إليه؛ فحذف أحدهما لدلالة المذکور عليه، وكذلك قراءة من قرأ: "انفضوا إليه". وقراءة من قرأ: "لهوا أو تجارة انفضوا إليها" وقرئ: "إليهما". (الزمخشري،1407:121) وذكر ابن عطية سبباً آخر "" وقال (إليها) ولم يقل (إليهما) تهماً بالأهم، إذ كانت التجارة سبب اللهو ولم يكن سببها، فالتجارة قُدمت على اللهو لأنها الأهم في الرؤية وأخرت مع التفضيل لتقع النفس أولاً على الأبين"(ابن عطية،1992:429).

من الأدوات والأسماء التي تختلط على بعض الناس هي أسماء الموصول وأسماء الشرط، ومنها اسم الشرط "من" الذي يستخدمه القرآن مرة بالجمع ومرة بالمفرد، ومن ذلك قوله تعالى:

(ومن يطع الله ورسوله يدخله جنات تجري من تحتها الأنهار خالدين فيها وذلك الفوز العظيم13 ومن يعص الله ورسوله ويتعد حدوده يدخله ناراً خالداً فيها وله عذاب مهين14) النساء.

الملاحظ في الآية أنها استخدمت اسم الشرط "من" في صنفين من الناس، الصنف الأول هم الطانعون والصنف الثاني هم العصاة، لكن اسم الفاعل جاء مرة بالجمع ومرة مفرداً، وقد يلتبس على بعض الناس هذه النقطة. في الحقيقة دخول الجنة مع جمع كثير من الناس يكون أجمل (2021:124)، ولذلك جاء اسم الفاعل جمعاً، أما دخول النار مفرداً فبدون شك يشمل عذابين ahmed aldyab وأنسب للسعادة والاستئناس (الأول عذاب النار والثاني عذاب الوحدة، وهذا أبلغ في إظهار نعم المطيع وإظهار شدة العذاب والمحن التي يعيشها الكافر في النار.

من المسائل التي تختلط على البعض مسألة الفاصلة القرآنية، فيعصم يفكر أنه ما دامت الآيتان تحملان نفس الكلمات فلماذا تنتهي الآية بفاصلة مختلفة؟ طبعاً بلاغة القرآن تستدعي ذلك والسياق أيضاً له حظه في بلاغة المعنى وتوجيه الآيات بما يناسبه المعنى. ومن ذلك:

يقول الله تعالى في سورة الأنعام { ذَلِكَ أَنْ لَمْ يَكُنْ رَبُّكَ مُهْلِكَ الْقُرَى بِظُلْمٍ وَأَهْلُهَا غَافِلُونَ (131) } {الأنعام.

ويقول تعالى في سورة هود { وَمَا كَانَ رَبُّكَ لِيُهْلِكَ الْقُرَى بِظُلْمٍ وَأَهْلُهَا مُصَلِحُونَ (117) } {هود.

يظن بعض الناس أن في فاصلة إحدى الآيتين يوجد خلط ، وهذا الاستشكال جاء نتيجة لتشابه الآيتين إلى حد الفاصلة التي اختلفت بينهما، لكن لو نظرنا إلى معنى الغفلة في آية الأنعام لوجدنا أن معنى الغفلة هنا هو ليس كما يعتقد الناس وهي الغفلة التي يتعافل عنها الإنسان عند الإرشاد والوعظ، (2022: 860). وجاء معنى الظلم متناسباً مع معنى lahmed aldyab لكن المعنى هنا هو أنه لا يبين لهم كيفية الحال، ولا يزيل علتهم وعذرتهم (الغفلة في الآية، فالظلم هنا كما يظن البعض أن الله إذا أهلك القرى دون إرسال الرسل يكون ظالماً ، لكن المعنى هو: وما كان ربك كهلك القرى بسبب ظلم أقدموا عليه وهذا ما ذكره الألوسي : " والمعنى ذلك ثابت لانقضاء كون ربك أو لأن الشأن لم يكن ربك مهلك القرى بسبب أي ظلم فعلوه من أفراد الظلم قبل أن ينهوا عنه وينهوا على بطلانه برسل وكتاب وإنقضى به بدهة العقول وينذروا عاقبة جناباتهم أي لولا انتفاء كونه تعالى معذبا لهم قبل إرسال الرسل وإنزال الكتب لما أمكن التوبيخ بما ذكر ولما شهدوا على أنفسهم بالكفر واستجاب العذاب ولا اعتذروا بعدميتان الرسل إليهم كما في قوله سبحانه : ولو أنا أهلكناهم بعذاب من قبله لقالوا ربنا لولا أرسلت إلينا رسولا فنتبع آياتك من قبل أن نذل ونخزى وإنما علل ما ذكر بانتفاء التعذيب الدنيوي الذي هو إهلاك القرى قبل الإنذار مع أن التقريب في تعليقه بانتفاء مطلق التعذيب من غير بعث الرسل أتم على ما نطق به قوله تعالى : وما كنا معذبين حتى نبعث رسولا على ما اختاره أهل السنة في معناه لبيان كما نراه سبحانه على كلا التعديبين من غير إنذار على أبلغ وجه وأكده" (الألوسي، 1415: 28)

أما فاصلة آية هود (وأهلها مصلحون) فقد جاءت الفصلة متناسبة مع المعنى والجو العام للسورة والسياق، فقد جاء قبل هذه الآية ما يفيد أنهم ما كانوا ينهاون عن الفساد في الأرض، فجاءت الفاصلة متناسبة مع السياق القبلي للآية.

الخاتمة

في الحقيقة موضوع فهم القرآن من المواضيع الأساسية في ديننا الإسلامي. ولقد كان هذا البحث عبارة عن خطوة من الخطوات للتنبيه عن الأخطاء التي يقع فيها طلاب العلم في فهم بعض الكلمات خطأ والتي تؤثر على فهم الآية. ولقد توصلت إلى بعض النتائج منها: القرآن مليء بالكلمات التي يقع فيها الناس بالخطأ، ولذلك يجب بحث هذه الكلمات بشكل أوسع. كانت دراستي مبسطة وعبارة عن تنبيه لهذا الموضوع. تتفاوت الكلمات المبهمة في القرآن بحسب صعوبتها وتعقيدها، ولذلك يتوجب على الدارسين أخذ هذا بعين الاعتبار. كثير من الكلمات التي تحتوي معانٍ متعددة ترتبط بالسياق ويتحدد معناها تبعاً له. بعض الكلمات تأخذ معاني بلاغية وتخرج عن معناها الحقيقي، وهذا في الحقيقة موضوع آخر. من الترسيبات التي أقترحها أن يكون هناك قاموس ومعجم يضم مثل هذه الكلمات. كما لاحظنا أنني اخترت الكلمات التي لها علاقة بحياتنا اليومية والتي يمكن أن تشكل في فهمها.

المصادر والمراجع

ابن الجوزي، 2003، زاد المسير، دار ابن حزم، الرباط، المكتب الإسلامي.

ابن جرير الطبري، تفسير الطبري، 1991، تحقيق: بشار عواد معروف- عصام الحرساني، بيروت، مؤسسة الرسالة .

ابن كثير، 1984، تفسير القرآن العظيم، طبع إحياء الكتب العربية، عيسى البابي الحلبي.

ابن عادل، اللباب في علوم الكتاب، دار الكتب العلمية، بيروت، 1998.

البكري، محمد تاج الدين أبي الحسن، 1991، تسهيل السبيل في فهم معاني التنزيل، مخطوطة بمكتبة الأوقاف ببغداد.

البيضاوي، 1305، أنوار التنزيل، المطبعة العثمانية.

الرازي فخر الدين، 1981، مفاتيح الغيب، دمشق، دار الفكر.

الزمخشري، 1407، الكشاف عن حقائق التنزيل وعيون الأقاويل في وجوه التأويل، بيروت، دار الكتب العربي.

شهاب الدين محمود عبد الله الحسيني الألوسي، روح المعاني في تفسير القرآن العظيم والسبع المثاني، 1415، تحقيق: علي عبد الباري عطية،

بيروت، دار الكتب العلمية.

عبد الرحمن السعدي، 1997، تفسير الكريم الرحمن في تفسير كلام المنان، دمشق، مؤسسة الرسالة.

القاسمي محمد جمال الدين، 1957 محاسن التأويل، تحقيق: محمد فؤاد عبد الباقي، دار البابي الحلبي.

قطب سيد، 1912، في ظلال القرآن، بيروت، دار الشروق.

محمد الطاهر بن عاشور، 1984، تفسير التحرير والتنوير، تونس، دار التونسية للنشر.

محمد بن أحمد الأنصاري القرطبي، الجامع لأحكام القرآن، 2006، تحقيق: عبد الله بن عبد المحسن التركي، دمشق، مؤسسة الرسالة .

محمد بن علي بن محمد بن عبد الله الشوكاني، 1349، فتح القدير، مصر، مطبعة مصطفى البابي الحلبي وأولاده.

محمد بن يوسف بن حبان، 1993، تفسير البحر المحيط، بيروت، دار الكتب العلمية.

“COPE-Dergi Editörleri İçin Davranış Kuralları ve En İyi Uygulama İlkeleri” beyanları:	
Etik Kurul Belgesi:	Bu çalışma için etik kurul onayı gerekmemektedir.
Çıkar Çatışması Beyanı:	Bu makalenin araştırması, yazarlığı veya yayınlanmasıyla ilgili olarak yazarın potansiyel bir çıkar çatışması yoktur.
Finansal Destek:	Bu çalışmanın araştırma ve yazım aşamasında herhangi kişi/kurum veya kuruluşlar tarafından finansal destek alınmadığı bildirilmiştir.
Destek ve Teşekkür Beyanı:	-
Çifte Kör Hakem Değerlendirmesi:	Dış-bağımsız
Bu makale, Creative Commons Atıf-GayriTicari 4.0 Uluslararası Lisansı ile lisanslanmıştır.	
<i>The following statements are made in the framework of “COPE-Code of Conduct and Best Practices Guidelines for Journal Editors”:</i>	
Ethics Committee Approval:	Ethics committee approval is not required for this article.
Declaration of Conflicting Interests:	No conflicts of interest were reported for this article.
Financial Support:	It has been reported that this study did not receive financial support from any person/institution or organization during the research and writing phase.
Statement of Support and Acknowledgment:	-
Double-Blind Peer Review:	External-independent
<i>This article is licensed under a Creative Commons Attribution-NonCommercial 4.0 International License.</i>	

KAYNAKÇA

- Âlûsî, Ebû’s-Senâ Şihâbüddîn Maḥmûd b. ‘Abdillâh b. Maḥmûd el-Ḥüseynî el-Âlûsî (1415). *Rûhu’l-meânî fî tefsîri’l-Ḳur’ânî’l-azîm ve’s-seb’i’l-mes’ânî*. thk. ‘Alî ‘Abdilbârî ‘Aṭiyye. Beyrut: Dâru’l-Kutubi’l-İlmiyye.
- Aldyab, A. (2022). Belâğî Uyum ve Tefsir Bağlamı Arasında Kur’ân Fâsılası (Benzer Ayetlerde Kur’ân Fâsılası Üzerine Bir Araştırma). *RumeliDE Dil ve Edebiyat Araştırmaları Dergisi*, 0(26), 855-863.
- Aldyab, A. (2022). Kuran Hakkında Dil ve Tefsir Araştırmaları. Ankara: Fecr Yayınları.
- Aldyab, A. (2021). Morfolojik (Sarf) Yönelimlerin Belâğatlı Anlamları ve Dilbilimsel Tefsirdeki Etkileri. *The Journal of Academic Social Science*, 9(118), 121-127.
- İbn Âdil, Ebû Hafs Ömer b. Ali, el-Lübâb fî Ulûmi’l-Kitâb, Dâru’l-Kütübi’l-İlmiyye, Beyrût 1998.
- Beydâvî, Nâsîrû’d-dîn Ebû Saîd (Ebû Muhammed) ‘Abdillâh b. Ömer b. Muhammed el-Beydâvî, Envâru’t-Tenzîl. el-Matba’atu’l-‘Usmâniyye, 1305.
- Cemâlu’d-Dîn el-Ḳâsimî, Muhammed Cemâlu’d-Dîn b. Muhammed Saîd b. Ḳâsim ed-Dimeşķî,

- Mehâsinü't-tevîl*. thk. Muhammed Fu'ât 'Abdu'l-Bâkî, Dâru'l-Bâbî'l-Helebî, 1957.
- Ebû Hâyyân, Muhammed b. Yûsuf b. 'Alî b. Yûsuf b. Hâyyân el-Endelüsî, *Tefsîru el-Behrû'l-Muhi't*. Beyrut: Dâru'l-Kutubi'l-İlmiyye, 1993.
- İbn 'Âşûr, Muhammed et-Tâhîr b. Muhammed b. Muhammed et-Tâhîr et-Tûnisî, *et-Tahrîr ve't-tenvîr*. Tunus: Dâru't-Tûnisiyye Li'n-Neşr, 1984.
- İbn Kes'îr, Ebü'l-Fidâ' İmâdüddîn İsmâîl b. Şihâbiddîn Ömer b. Kes'îr b. Dav' b. Kes'îr el-Kaysî el-Kureşî, *Tefsîrül-Kur'ânî'l-azîm*. nşr. İsâ el-Bâbî el-Halebî. Dâru İhyâi'l-Kütübî'l- 'Arabiyye, 1984.
- Qur'tubî, Ebû 'Abdillâh Muhammed b. Aḥmed b. Ebî Bekr b. Ferḥ el-Qur'tubî, *el-Câmi' li-aḥkâmi'l-Kur'ân*. thk. 'Abdillâh b. 'Abdi'l-Muhsin et-Turkî. Dimeşk: Muessesetu'r-Risâle, 2006.
- Râzî, Ebû 'Abdillâh Faḥrû'd-dîn Muhammed b. Ömer b. Hüseyin er-Râzî, *Mefâtiḥu'l-Ġayb*. Dimeşk: Dâru'l-Fikr, 1981.
- Seyyid Kuṭb, Seyyid b. Kuṭb b. İbrâhîm b. Hüseyin eṣ-Şâzilî, *Fî Zılâli'l-Kur'ân*. Beyrut: Dâru's-Şurûk, 1912.
- Şevkânî, Ebû 'Abdillâh Muhammed b. 'Alî b. Muhammed eṣ-Şevkânî, *Fethu'l-kadîr*. Mısır: Matba'atu' Mustafâ el-Bâbî ve Evlâduhu, 1349.
- Ṭaberî, Ebû Ca'fer Muhammed b. Cerîr b. Yezîd el-Âmülî et-Ṭaberî, *Câmi u'l-beyân fî tefsîri'l-Kur'ân*. Thk. Beṣṣâr 'Avvâd Ma'rûf ve 'İşâm el-Ḥarastânî. Beyrut: Muessesetu'r-Risâle, 1991.
- Ṭabersî, Ebû 'Alî Emînü'd-dîn el-Faḍl b. el-Ḥasen b. el-Faḍl et-Ṭabersî, *Mecma u'l-beyân fî tefsîri'l-Kur'ân*. Tahran: Kitâbfiroşî İslâmî.
- Zemaḥşerî, Ebü'l-Kâsım Maḥmûd b. Ömer b. Muhammed el-Ḥârizmî ez-Zemaḥşerî, *el-Keṣṣâf an ḥakâiki ḡavâmizi't-tenzîl ve uyûni'l-eḳâvîl fî vücûhi't-tevîl*. Beyrut: Dâru'l-Kutubi'l-'Arabî, 1407.

Dindarlığın Dijitalleşen Yüzü: Mobil Dindarlık*

Dr. İdris Yakut

ORCID ID: <https://orcid.org/0000-0001-8741-7842>

Öğretmen / Milli Eğitim Bakanlığı, Ankara- TÜRKİYE

Makale Geçmişi

Geliş: 20.01.2023

Kabul: 13.06.2023

On-line Yayın: 30.06.2023

Anahtar Kelimeler

Din Sosyolojisi

Din

Mobil Dindarlık

Dijitalleşme

Dini Mobil Uygulamalar

Araştırma Makalesi

* Bu makale, İntihal.net tarafından taranmıştır. Bu makale, Creative Commons lisansı altındadır. Bu makale için etik kurul onayı gerekmemektedir.

DOI:

<http://dx.doi.org/10.29228/JASSS.67805>

Öz

Geçmişten günümüze teknolojik gelişmelere bağlı olarak iletişim, haberleşme, ulaşım, tıp, mimari vb. alanlarda insanlık tarihinin en gelişmiş çağının yaşandığını söylemek mümkündür. Bu gelişmişliğin en somut örneklerden birisi olarak mobil cihazlar gösterilebilir. Mobil cihazlar, kullanım olanaklarındaki çeşitlilik ve taşınma kolaylığı gibi nedenlerle günümüz insanının hayatında önemini giderek arttırmaktadır. Buna bağlı olarak sosyal, kültürel ve ekonomik alanlarda güçlü bir şekilde karşılığının bulunduğunu kabul edebileceğimiz mobil cihazların dini yaşantıda da bireylerin tutum ve alışkanlıkları üzerinde önemli bir belirleyici haline geldiği ifade edilebilir. Bu bağlamda mobil uygulamaların dini hayat üzerindeki etki potansiyelini çok yönlü olarak belirleme amacı taşıyan çalışmamızda nicel araştırma metodlarından tarama modeli kullanılmıştır. Çalışmanın verileri konuyla ilgili geliştirilen ve "mobil dindarlık" olarak adlandırılan anketle elde edilmiş, elde edilen bulgular betimlenmiştir. Elde edilen bulgulara göre kullanıcılar en çok "Namaz-Ezan Vakti" ve "Kur'an" uygulamalarını tercih etmektedirler. Ayrıca dini mobil uygulama kullanım tercihinde en fazla "Kur'an okuma ve meal olma", "aklımıza takılan dini sorulara cevap verme" ve "ibadet vakitlerini haber verme" özelliklerinin arandığı tespit edilmiştir. Dini mobil uygulama kullanımının dini hayatı kolaylaştırdığı, ibadetlerin sistematik bir şekilde yerine getirilmesine yardımcı olduğu ve dini hayatı olumlu yönde etkilediği sonuçlarına ulaşılmıştır. Aynı zamanda katılımcıların dini mobil uygulama üzerinden okunan Kur'an'ın kutsallık değerinde azalma olacağı yönündeki düşünceleri, dini mobil uygulamaların insanları dini hayatı yaşama yönünden tembelleştirdiği ve ibadet ruhuna aykırı olduğu yönündeki düşünceleri desteklemedikleri belirlenmiştir.

Atf Bilgisi / Reference Information

Yakut, İ. (2023). Dindarlığın Dijitalleşen Yüzü: Mobil Dindarlık. *Jass Studies-The Journal of Academic Social Science Studies*, 16(95), 313-330.

*The Digitalized Face of Religiosity: Mobile Religiosity**

Dr. İdris Yakut

Teacher / Ministry of National Education, Ankara- TÜRKİYE

Article History

Submitted: 20.01.2023

Accepted: 13.06.2023

Published Online: 30.06.2023

Keywords

Sociology of Religion

Religion

Mobile Religiosity

Digitalization

Religious Mobile Applications

Research Article

* This article was checked by Intihal.net. This article is under the Creative Commons license. Ethics committee approval is not required for this article.

DOI:

<http://dx.doi.org/10.29228/JASSS.67805>

Abstract

Depending on the technological developments from past to present, it is possible to say that the most advanced age of human history has been experienced in the fields of contact, communication, transportation, medicine, architecture, etc. Mobile devices can be shown as one of the most concrete examples of this development. Mobile devices are becoming increasingly important in the lives of today's people due to the variety of usage possibilities and ease of transport. Accordingly, it can be stated that mobile devices, which we can accept that they have a strong response in social, cultural and economic fields, have become an important determinant on the attitudes and habits of individuals in religious life. In this context, in our study, which aims to determine the impact potential of mobile applications on religious life in a multidimensional way, the survey model, one of the quantitative research methods, was used. The data of the study were obtained through a questionnaire developed on the subject and named as "mobile religiosity", and the findings obtained were described. According to the findings, users mostly prefer "Prayer-Ezan Vakti" and "Holy Quran" applications. In addition, it was determined that the most sought features in the preference for using religious mobile applications are "reading the Qur'an and being a meaning", "answering religious questions we have in mind" and "informing the times of worship". It was concluded that the use of religious mobile applications facilitates religious life, helps to fulfil worship in a systematic way and positively affects religious life. At the same time, it was determined that the participants did not support the idea that there would be a decrease in the sacredness value of the Qur'an read through religious mobile applications, that religious mobile applications make people lazy in terms of living religious life and that they are contrary to the spirit of worship.

GİRİŞ

İnsanlık tarihini, bilginin üretimi ve üretilen bilginin kullanımıyla gelişen teknolojinin tarihi olarak anlamlandırmak mümkündür. Teknolojik gelişmelerin, günümüzde tıp, mimari, ulaşım, haberleşme gibi alanlarda sağladığı kolaylıklar aynı zamanda sosyal hayatta da konfor olarak karşılık bulmaktadır. Bu teknolojik gelişmelerle ilişkili şekilde küresel çapta ve farklı boyutlarda yaşanan değişim ve dönüşümlerin, insanlığa sürekli yeni imkânlar sunduğunu söylemek de mümkündür (Menekşe, 2015: 151). Bu imkânların en önemlilerinden biri de iletişimde yer ve zaman sınırlılığını yok ederek günlük hayatın vazgeçilmez bir parçası haline gelen mobil cihazlardır. Başta tablet, akıllı telefon, dizüstü bilgisayar, akıllı saat gibi araçlarla ortaya çıkan mobil cihazlar, insanların bilgi ve iletişim teknolojilerindeki ihtiyaçlarına paralel olarak şekillenmektedirler. Zira iletişim amaçlı cep telefonlarıyla başlayan süreç günümüzde internet ve kullanım alanlarının genişlemesi ve mobil cihazların farklı özellikler kazanmasıyla devam etmektedir (Candemir, Zalluhoğlu, Diyadin & Karşlı, 201). Mobil cihazların özel olarak kodlanan bir yazılımı olan (Uslu, Gür, Eren & Özcan, 2020) ve bilgi-iletişim teknolojisinde yenilikler getiren mobil uygulamalar bu özelliklerin en önemlilerinden birisi olarak kabul edilebilir. Bu bağlamda mobil uygulamalar ve farklı dijital teknolojiler, sanal bir dünya oluşumuna kaynaklık ederek farklılaşan iletişim ve etkileşim kanallarıyla yeni bir kültür ve yeni bir yaşam tarzı var etmiştir (Aygül, Gürbüz & Ün, 2022: 253). Bu değişim ilk olarak kültürel, ekonomik, sosyal, siyasal vb. kodların değişimi olarak geleneksel toplum yapısında ve kurumlarında güçlü şekilde hissedilmiştir. Yine bu değişim ve dönüşümden etkilenerek geleneksel toplum yapısının en temel kurumu olarak sembolize edebileceğimiz dinde ve dinin sosyal yansıması olarak anlamlandırabileceğimiz dindarlıkta algı ve yorumlama bakımından çeşitli farklılaşmalar yaşanmasını beraberinde getirmiştir (Haberli, 2019: 307). Bu sonucun dijital teknolojinin sosyal hayatta yoğun olarak kullanımının yarattığı sanal dünya dindarlığını da bilgi, etki, tecrübe, duygu ve inanç boyutlarında farklı düzeylerde etkilediğini söylemek mümkündür.

Din, kendine ait sembollerle, pratiklerle ve uygulamalarla yaşanan dönemin özelliklerini yansıtabilecek şekilde insanlarla etkileşim içinde bulunduğu ve insanların duygu, düşünce, davranış, sosyal, ekonomik ve zihinsel yönlerden bir bütün olarak gelişiminde ve değişiminde rol alan önemli bir olgudur (Yakut, 2022: 1). Dindarlık ise, kişinin iman-amel çerçevesinde gerçekleştirdiği dini tutum ve davranış biçimi, yani insanın inandığı dinin emir ve yasakları doğrultusunda yaşamayı belirten bir olgu olarak ifade edilebilir (Okumuş, 2006: 21). Benzer şekilde dindarlığı, bireyin mensubu bulunduğu dinin inanç, ibadet ve değerlere yönelik kabul, meşgul olma ve yoğunlaşma durumuyla birlikte kişinin bağlı olduğu dinin emir ve yasaklarını yerine getirme gayreti olarak tanımlayabiliriz (Kurt, 2009: 76). Günümüzde toplumsal dinamiklerin sembollerinden biri olan teknolojinin gelişmesiyle birlikte yeni toplumsal taleplere uyum sağlamaya çalışan din ve buna bağlı olarak dindarlık biçimleri de direkt ya da dolaylı olarak etkilenerek dönüşüme uğramıştır (Da Silva, 2015: 112). Bu dönüşümlerin sonucu teknolojiyle ilişkili yeni dindarlık kavramları ortaya çıkmıştır. Dijital dünya ile dinin etkileşimi sonrasında ortaya çıkan dindarlık türlerine yönelik çalışmalar incelendiğinde Oyman'ın çalışmasında, modern hayatla birlikte bireyler arasında sanal bir iletişim alanı oluşturan sosyal medyanın, dini hassasiyetleri olup kendini dindar olarak tanımlayan kesimin dinsel yaşamını konu edindiği görülmektedir. Bu çerçevede dindarlıkları sosyal medyaya bağlı olarak şekillenen kişilerin bu sanal mecrada ortaya koydukları dini söylemleri ve din algılarını araştırmıştır. Bu durumu da "sosyal medya dindarlığı" olarak ifade etmiştir (Oyman, 2016). Geçer, dinin kitle iletişim araçları ve siyasal alandaki görünürliğini teorik olarak ele aldığı çalışmasında "prime-time dindarlığı" ve "selfie (özçekim) dindarlığı" kavramlarını kullanmıştır (Geçer, 2018). Doğan araştırmasında, teknolojinin ilerlemesine

bağlı olarak toplumsal alanda dini ritüellerin¹ nasıl bir dönüşüm geçirdiğini ibadet teknolojisi üzerinden konu edinmiştir ve bu dönüşümü “teknodindarlık” olarak ifade etmiştir (Doğan, 2018). Eken, dünya Müslüman nüfusunun genç kuşaklarını ifade eden, “Müslüman” ve “modern” kelimelerinin baş harflerinden esinlenerek “M nesli” olarak isimlendirilen kuşağın çevrimiçi ortamlardaki inanç pratiklerini inceleyen araştırmasında, internet ve sosyal medyanın modern görsellikle birlikte dini pratiklere etkisini konu edinmiştir ve “çevrimiçi dindarlık” kavramını kullanmıştır (Eken, 2021). Çuhadar ise, dijitalleşme, postmodernizm ve dindarlık arasındaki ilişkiyi konu edindiği çalışmasında Weber’in “ideal tipler” yöntemini kullanarak “hibrit dindarlık” kavramını kullanmış ve hibrit dindarlığı da “dinî pratiklerin dijital teknolojileriyle birleşmesi, kesişmesi, yöndeşmesi sonucunda ortaya çıkan, dijitalle uyumlu bir dindarlık” şeklinde ifade etmiştir (Çuhadar, 2021). Tarafımızdan yapılan çalışmada ise bireylerin dini mobil uygulamalar üzerinden dini yaşayış şekilleri incelendiğinden “mobil dindarlık” kavramı kullanılmıştır.

Çalışmanın temel konusunu oluşturan *mobil dindarlık* kavramında yer alan mobil kelimesinin Türk Dil Kurumu Sözlüğünde ‘hareketli, taşınabilir’ (www.sozluk.gov.tr, 2022) şeklinde anlamı bulunmaktadır. Bu anlamdan yola çıkıldığında mobil cihazlarla birlikte dini mesajların, dini ritüellerin, kutsal metinlerin sanal ortamlara kolay bir şekilde taşındığını söylemek mümkündür. Bu durum mobil uygulamaların sağladığı pratikliğin de bir sonucu olarak dini aktivite ve dini haberleşme alanlarının sanallaşmasını kolaylaştırmıştır (Menekşe, 2015: 152). İnsanlar internetin dinamik yapısından yararlanarak dini bilgilerini arttırma, inançlarını yayma, karşılıklı görüş alışverişinde bulunma, bazı dini ritüelleri yerine getirme adına mobil uygulamaların da içinde bulunduğu dijital medyayı dini yaşamlarının bir parçası haline getirmişlerdir (Dereli, 2019: 99). Araştırmacılar da çeşitli dinlere mensup kişilerin mobil uygulamaların da içinde bulunduğu yeni dijital medyayı dini amaçlarla daha fazla kullandıklarını tespit etmişlerdir (Campbell, 2010).

Teknolojinin gelişimine bağlı olarak dijital dünya ile etkileşim sonucunda ortaya çıkan dindarlık türleri hakkında literatür taraması yapıldığında farklı dindarlık tanımlamaları üzerinde durulduğu ancak yalnızca dini mobil uygulamalar üzerine yapılan araştırmaların az olduğu tespit edilmiştir. Bu kapsamda dini mobil uygulamalar üzerine yapılan çalışmalar incelendiğinde Campbell ve arkadaşlarının App Store’da, İslam, Hristiyanlık, Yahudilik başta olmak üzere Budizm ve Hinduizm gibi beş büyük dinle ilgili 451 mobil uygulamayı kapsamlı bir şekilde inceleyerek amaçları ve işlevlerine yönelik sınıflandırma yaptıkları görülmektedir. 11 ortak kategori belirleyen Campbell ve arkadaşları, bu kategorileri “Dua”, “Meditasyon”, “Ritüeller”, “Kutsal Metin”, “Adanmışlık”, “Din Hizmetleri”, “Dini Sosyal Medya”, “Dini Oyun”, “Dini Bilgelik ve Liderler”, “Dini Medya Yayınları” ve “Çocuklar İçin Dini Uygulamalar” olarak sıralamışlardır (Campbell, Althenhofen, Bellar & Cho, 2014). Aynı şekilde Hutchings, İncil üzerine hazırlanmış dijital mobil uygulama örneklemini kapsamında yaptığı çalışmada bu tür uygulamaların olumlu ve olumsuz yönlerini sunmaya çalışmış, erişim ve çalışma kolaylığı, daha sık okumaya teşvik etme ve sosyal etkileşim yönünden dijital İncillerin kullanıcılarına olumlu katkıda bulunduğu sonucuna ulaşmıştır (Hutchings, 2015). Menekşe, dini mobil uygulamalar üzerine yaptığı çalışmada, dini mobil uygulama üreticilerinin hedeflerini, bu uygulamaları kullananların pratik hayatlarına etkisini ve farklı dine mensup kişilerin bu uygulamaları nasıl karşıladığını tespit etmeyi hedeflemiştir (Menekşe, 2015). Hameed ve arkadaşları, Google Play Store’da bulunan 300 İslami mobil uygulamayı indirme sayısı, verilen puanlar ve işlevlerine yönelik olarak inceleyip “Kur’an”, “Kible”, “Hadis”, “Zekat” ve “Dua” diye beş farklı sınıflandırma yaptıkları çalışmada, kullanıcıların kullanma nedenlerini, hangi alanda geliştirilen dini mobil uygulamaların yetersiz olduğunu tartışma konusu

¹ Ritüel kavramı: “bir toplumun değerlerini, inançlarını ifade eden ve daha çok kutsalla bağlantılı eylemleri” ifade etmektedir (Akın, 2011: 124).

yapmışlardır. Hadis mobil uygulamalarının indirilme sayısının az olduğu, Google Play Store'da "din" kategorisinin olmadığı, mobil uygulamalarda içerik doğrulama olmamasından kaynaklanan güven problemi olduğu ve cep telefonlarına dini içerik indirip kullanmanın saygısızlık olduğuna inanan bir kesimin var olduğu sonuçlarına ulaşmışlardır (Hameed, Ahmed & Bawany, 2019). Aygül ve arkadaşları yaptıkları araştırmada, İslami mobil uygulamaları, çeşitleri, içerikleri ve işlevleri yönünden sınıflandırmışlardır. Google Play Store'da bulunan 724 adet Türkiye kaynaklı İslami mobil uygulamayı "ibadetler ve ritüeller", "mobil öğrenme ve eğitim", "yaşam tarzı ve tüketim pratikleri", "etkileşim ve iletişim aracı", "oyun ve eğlence kültürü", "gündelik yaşam pratikleri" şeklinde altı kategoriye ayırarak tematik olarak yorumlamışlardır (Aygül, Gürbüz & Ün, 2022).

Haberli yaptığı çalışmada, dijital iletişim teknolojilerinin işlevinin artmasıyla birlikte din ve dindarlık anlayışlarının şekil ve içerik açısından değişimini konu edinmiştir. Bilgisayar, mobil cihazlar, tablet, podcast, 3D sanal dünyalar, web siteleri vb. farklı iletişim teknolojilerini içinde barındıran dijital medyanın kullanım yoğunluğuyla birlikte sosyal yaşamın bir parçası haline gelmesinden hareketle dijital medyanın toplumdaki inanç, ibadet, ahlak, dindarlık vb. unsurları ne yönde dönüştürdüğünü nitel bir yaklaşımla tasvir etmiştir. Dijital teknolojilerin gelişmesiyle birlikte çeşitliliğinin, işlevselliğinin ve din ile olan etkileşiminin artmasını tanımlamada "dijital din" kavramının yaygın olarak kullanıldığından bahsetmiştir (Haberli, 2019). Gökbayrak ve Işıklı çalışmalarında, dijital din olgusunun kısa bir geçmişe sahip olmasından dolayı ortak bir dijital din teorisinin oluşturulmasının güçlüğünden bahsederek bu olguyu dijital beşeri bilimlerin yeni bir disiplini olarak tanımlamışlardır. Bu bağlamda çalışmalarında dijital dine yönelik teorik çerçeve sunarak dijital dinin terminolojisini, sorunlarını ve araştırma tekniklerini tasvir etmişlerdir (Gökbayrak & Işıklı, 2021).

Matbaanın icadıyla birlikte bilginin çoğalması ve dağılımı hızlanmış, basılı-görsel medyanın yanı sıra internet teknolojisinin gelişmesi başta dini sistemler olmak üzere geleneksel tüm yapıları değişime zorlamış ve içinde bulunduğumuz yeni dönemde dini hayat üzerindeki değişim tartışmaları sanal din bağlamında yeni boyutlar kazanmıştır (Akgül, 2017: 191). Bu bağlamda yukarıda bahsedilen çalışmalarda görülen ortak özellik de teknolojinin gelişmesiyle birlikte ortaya çıkan dijital çağın dinle olan etkileşimini konu edinmeleridir. Dijital çağla birlikte kullanılmaya başlanan dijital din olgusunun temel bileşenlerinden birisinin de mobil cihazlarla birlikte kullanılan mobil uygulamalar olduğunu söylemek mümkündür. Zira dini öğelerin mobil uygulamalar aracılığıyla hem çevrimiçi hem de çevrimdışı ortamlarda aynı anda yer alabilmesi mümkündür (Bellar, Cho & Campbell, 2018: 6162). Bu çerçevede çalışmanın problemi dini mobil uygulamalar ve bu tür uygulamaların dindarlık üzerindeki etkisi oluşturmaktadır. Araştırmanın amacı ise mobil uygulamaların dini hayat üzerindeki etkisini, kişilerin dini mobil uygulama kullanma amaçlarını ve bu uygulamalar hakkındaki düşüncelerini ortaya çıkarmaktır. Aynı zamanda hangi dini mobil uygulamaların daha fazla tercih edildiği, kullanılan dini mobil uygulamaların tercih edilme sebepleri ve dini mobil uygulamalar ile dindarlık arasındaki bağ konusunda kullanıcıların düşünceleri hakkındaki verilerin elde edilmesi hedeflenmiştir. Mobil teknolojinin dini nasıl etkilediği ve dindar kullanıcıların mobil teknolojiyle olan ilişkisi incelenmeye değer bir konu olarak karşımıza çıkmaktadır. Dolayısıyla çalışmanın dini mobil uygulamalar bağlamında dijital din anlayışının ortaya çıkarılmasına katkı sunması beklenmektedir.

YÖNTEM

1. Araştırmanın Modeli

Bireylerin dini mobil uygulama kullanma durumlarını, dini mobil uygulamaların dini hayatları üzerindeki etkisini ve bu tür uygulamalar hakkındaki düşüncelerini ortaya çıkarmaya çalışan bu araştırma, tarama modeli çerçevesinde anket tekniği kullanılarak yapılmıştır. Tarama modeli bünyesinde yapılan araştırmalar, geniş kitlelerin küçültülmüş örneklerini oluşturarak ana kitlenin

mevcut durumlarını, şartlarını ve özelliklerini olduğu gibi tasvir etmeyi amaçlar (Arslantürk & Arslantürk, 2010: 91). Anket tekniği ise araştırmanın problemiyle ilgili, farklı kimselerin bilgi, tecrübe ve ilgilerini belirlemek amacıyla hazırlanan sorularla yapılan soruşturmadır (Arslantürk & Arslantürk, 2010: 106). Çalışmanın amacı doğrultusunda elde edilen bulgular betimlenerek; bireylerin dini mobil uygulama kullanım durumlarıyla bu uygulamalar hakkındaki düşünceleriyle ilgili mevcut durum ortaya çıkarılmaya çalışılmıştır.

2. Örneklem Grubu ve Veri Toplama Araçları

Çalışmada konuyla ilgili verileri elde etmek amacıyla anket tekniği kullanılmıştır. Bu çerçevede örneklem grubu olarak rasgele seçilen 285 katılımcıya, araştırmacı tarafından hazırlanarak “mobil dindarlık” ismi verilen, kişisel bilgiler dâhil 23 sorudan oluşan anket uygulanmış ve inceleme sonucunda 225 anket formu değerlendirmeye alınmıştır. Anket çalışmasının 8 soruluk ilk bölümünde katılımcıların kişisel bilgilerini; 2 soruluk ikinci bölümünde dini mobil uygulama kullanım durumlarını; 13 soruluk üçüncü bölümünde ise dini mobil uygulamalar ile dindarlık arasındaki bağ hakkındaki düşüncelerini belirlemeye yönelik sorulara yer verilmiştir.

3. Verilerin Analizi

Çalışmada anket tekniği kullanılarak elde edilen verilerin çözümlenmesinde SPSS 22.0 istatistik programından yararlanılmıştır. Katılımcılardan toplanan veriler için betimsel istatistiklerden olan frekans, yüzde değerleri hesaplanmış ve tablolar oluşturularak yorumlanmıştır.

BULGULAR

1. Örneklem Kişisel Bilgilerine Ait Bulgular

1.1. Cinsiyet

Tablo 1. Örneklem Grubunun Cinsiyeti

Cinsiyet	f	%
Kadın	149	66,2
Erkek	76	33,8
Toplam	225	100

Tablo 1 incelendiğinde katılımcıların %66,2’sinin kadın %33,8’inin erkek olduğu görülmektedir.

1.2. Yaş

Tablo 2. Örneklem Grubunun Yaşı

Yaş Grupları	f	%
15-19 yaş	15	6,7
20-29 yaş	41	18,2
30-39 yaş	98	43,6
40-49 yaş	64	28,4
50 ve üzeri yaş	7	3,1
Toplam	225	100

Tablo 2’den anlaşıldığı üzere araştırmaya katılanların %6,7’si 15-19 yaş, %18,2’si 20-29 yaş,

%43,6'sı 30-39 yaş, %28,4'ü 40-49 yaş ve %3,1'i 50 ve üzeri yaş aralığındadır.

1.3. Aylık Gelir Düzeyi

Tablo 3. Örneklem Grubunun Aylık Gelir Düzeyi

Aylık Gelir Düzeyi	f	%
Düşük	24	15,1
Orta	180	80
Yüksek	11	4,9
Toplam	225	100

Tablo 3'e göre araştırmaya katılanların %15,1'inin aylık gelir durumu düşük, %80'inin orta, %4,9'unun ise yüksek seviyededir.

1.4. Eğitim Düzeyi

Tablo 4. Örneklem Grubunun Eğitim Düzeyi

Eğitim Düzeyi	f	%
İlkokul	24	10,7
Ortaokul	38	16,9
Lise	64	28,4
Lisans	81	36
Lisansüstü	18	8
Toplam	225	100

Tablo 4 incelendiğinde katılımcıların %10,7'sinin ilkokul, %16,9'unun ortaokul, %28,4'ünün lise, %36'sının lisans ve %8'inin lisansüstü eğitim düzeyinde olduğu görülmektedir.

1.5. Çalışma Durumu

Tablo 5. Örneklem Grubunun Çalışma Durumu

Çalışma Durumu	f	%
Ev Hanımı	92	40,9
Öğrenci	28	12,4
Kamu Çalışanı	51	22,7
Özel Sektör Çalışanı	36	16
Diğer	18	8
Toplam	225	100

Tablo 5'e göre katılımcıların %40,9'unun ev hanımı, %12,4'ünün öğrenci, %22,7'sinin kamu çalışanı, %16'sının özel sektör çalışanı ve %8'inin diğer çalışma grubunda olduğu görülmektedir.

1.6. Kişisel Dindarlık Algısı

Tablo 6. Örneklem Grubunun Kişisel Dindarlık Algısı

Kişisel Dindarlık Algısı	f	%
Az Dindar	34	15,1
Dindar	164	72,9
Çok Dindar	27	12
Toplam	225	100

Tablo 6 incelendiğinde araştırmaya katılanların %15,1'i kendini az dindar olarak tanımlarken, %72,9'u dindar ve %12'si çok dindar olarak tanımlamıştır.

1.7. İbadetlere Bağlılık

Tablo 7. Örneklem Grubunun İbadetlerine Bağlılıkları

İbadetlerine Bağlılıkları	f	%
İbadetlerime ilğim çok az ama kalbim temiz	4	1,8
İnanıyorum, fakat ibadetlerimi çok aksatıyorum	34	15,1
İnanıyorum, fakat ibadetlerimi biraz aksatıyorum	85	37,8
İbadetlerime bağlıyım	102	45,3
Toplam	225	100

Tablo 7'ye göre araştırmaya katılanların %1,8'i ibadetlere ilgisinin az ama kalbinin temiz olduğunu belirtirken, katılımcıların %15'i inandığını ama ibadetlerini çok aksattığını, %37,8'i inandığını fakat ibadetlerini biraz aksattığını ve %45,3'ü ibadetlerine bağlı olduklarını ifade etmişlerdir.

1.8. Dini Bir Konu İçin Danışma Mercii

Tablo 8. Örneklem Grubunun Dini Nitelikli Bir Konu İçin Danışma Mercii

Dini Nitelikli Bir Konuyu Danışma Mercii	f	%
Kur'an'ı Kerim	141	62,7
Dini kitaplar	143	63,6
Cami	39	17,3
Arkadaşlar	47	20,9
Müftülük-Diyanet	81	36
İnternet-mobil uygulamalar	117	52
Dini gruplar	48	21,3
Diğer	12	5,3

Not: Katılımcılar birden fazla seçenek işaretleyebildiği için frekans değeri katılımcı sayısından fazladır.

Tablo 8 incelendiğinde araştırmaya katılanların dini nitelikli bir konu hakkında daha çok dini kitapları (%63,6), Kur'an'ı Kerimi (%62,7) ve internet-mobil uygulamaları (%52) danışma mercii olarak kullandıkları görülmektedir. İnternet-mobil uygulamaların danışma mercii olarak görülmesi araştırmanın amacı açısından da önem arz etmektedir.

2. Örneklem Dini Mobil Uygulama Kullanım Durumlarına ve Özelliklerine Ait Bulgular

2.1. Kullanılan Dini Mobil Uygulama Çeşitleri

Katılımcılara sorulan “dini mobil uygulama olarak hangi tür uygulama kullanıyorsunuz (birden fazla seçenek işaretlenebilir)” sorusuna yönelik olarak elde edilen bulgular tablo 9’da verilmiştir.

Tablo 9. Örneklem Grubunun Kullandığı Dini Mobil Uygulama Çeşitleri

Kullanılan Dini Mobil Uygulama Çeşitleri	f	%
Kur’an	83	36,9
Namaz vakti- Ezan vakti	118	52,4
Zikirmatik	24	10,7
İlmihal	37	16,4
Amel defteri	7	3,1
Diyanet	38	16,9
Kiblegâh	19	8,4
Dini oyunlar	4	1,8
Dua	33	14,7
Çocuklar için dini uygulamalar	15	6,7
Dini sosyal medya	39	17,3
Dini alışveriş	3	1,3
Diğer	19	8,4
Dini mobil uygulama kullanmıyorum	65	28,9

Not: Katılımcılar birden fazla seçenek işaretleyebildiği için frekans değeri katılımcı sayısından fazladır.

Tablo 9 incelendiğinde katılımcıların dini mobil uygulama olarak en fazla namaz vakti-ezan vakti (%52,4) ve Kur’an (36,9) uygulamalarını tercih ettikleri görülmektedir. Dini alışveriş (%1,3) ve dini oyunlar (%1,8) mobil uygulamalarının ise en az tercih edildiği göze çarpmaktadır.

2.2. Dini Mobil Uygulamalarda Aranılan En Önemli Özellikler

Katılımcılara sorulan “dini mobil uygulamalarda aradığınız en önemli üç özellik nedir” sorusuna yönelik olarak elde edilen bulgular tablo 10’da verilmiştir.

Tablo 10. Örneklem Grubunun Dini Mobil Uygulamalarda Aradığı Özellikler

Dini Mobil Uygulamalarda Aranılan Özellikler	f	%
Geniş bir dini kitap arşivi olma	70	31,1
Kur’an okuma ve meal olma	141	62,7
İbadet vakitlerini haber verme	112	49,8
Dini mekânları sanal ortamda gezebilme	23	10,2
Kutsal gün ve geceleri haber verme	57	25,3
Aklımıza takılan dini sorulara cevap verme	121	53,8
Belirli bir dini gruba ait olma	17	7,6
Dini müzik bulundurma	10	4,4
Kibleyi tayin etme özelliği olma	48	21,3
Kullanışlı, ucuz ve hatırlatıcı olma	29	12,9
Diğer	27	12

Not: Katılımcılar birden fazla seçenek işaretleyebildiği için frekans değeri katılımcı sayısından fazladır.

Tablo 10 incelendiğinde örneklem grubunun dini mobil uygulamalarda aradığı en önemli üç özelliğin Kur'an okuma ve meal olma (%62,7), aklımıza takılan dini sorulara cevap verme (%53,8) ve ibadet vakitlerini haber verme (%49,8) olduğu görülmektedir.

3. Dini Mobil Uygulamalar İle Dindarlık Arasındaki Bağ Hakkındaki Düşüncelere Yönelik Bulgular

Bu başlık altında dini mobil uygulama kullanıcılarının bu tür uygulamalar ile dindarlık arasındaki bağa yönelik düşüncelerini ortaya çıkaran bulgulara yer verilmiştir.

Tablo 11. Dini Mobil Uygulamaların Dindarlığı Etkileme Biçimi

Dini mobil uygulamalar, dindarlığı olumsuz yönde etkiler.	N	%
Hiç katılmıyorum	65	28,9
Katılmıyorum	104	46,2
Kararsızım	43	19,1
Katılıyorum	10	4,5
Tamamen katılıyorum	3	1,3
Toplam	225	100,0

Tablo incelendiğinde örneklem grubunun %28,9'u dini mobil uygulamaların dindarlığı olumsuz yönde etkilediği düşüncesine hiç katılmıyorum, %46,2'si katılmıyorum, %19,1'i kararsızım, %4,5'i katılıyorum ve %1,3'ü tamamen katılıyorum şeklinde beyanda bulunmuşlardır. Görüldüğü üzere katılımcıların yaklaşık %75'i dini mobil uygulamaların dindarlığı olumsuz etkilediği düşüncesine katılmazken yalnızca yaklaşık %6'lık kesim bu düşüncüyü desteklemektedir.

Tablo 12. Dini Mobil Uygulamaların Dini Bilgilere Ulaşma Süresindeki Etkisi

Dini mobil uygulamalar, dini bilgilere kısa sürede ulaşmamızı sağlar.	N	%
Hiç katılmıyorum	3	1,3
Katılmıyorum	14	6,2
Kararsızım	28	12,5
Katılıyorum	146	64,9
Tamamen katılıyorum	34	15,1
Toplam	225	100,0

Tablo 12'ye göre örneklem grubunun, dini mobil uygulamaların dini bilgilere kısa sürede ulaşmamızı sağlar düşüncesine yönelik verdikleri cevaplar %1,3 hiç katılmıyorum, %6,2 katılmıyorum, %12,5 kararsızım, %64,9 katılıyorum ve %15,1 tamamen katılıyorum şeklindedir. Bu durum katılımcıların %80'inin dini mobil uygulamaların dini bilgilere kısa sürede ulaşılmasını sağladığı yönündeki düşüncüyü desteklediğini göstermektedir.

Tablo 13. İnsanların Kabul Görme ve Gösteriş İçin Dini Mobil Uygulama Kullandıkları Düşüncesi

İnsanlar sosyal kabul görmek ve gösteriş için dini mobil uygulamaları kullanır.	N	%
Hiç katılmıyorum	46	20,4
Katılmıyorum	99	44
Kararsızım	53	23,6
Katılıyorum	25	11,1
Tamamen katılıyorum	2	0,9
Toplam	225	100,0

Tablo 13'e göre örneklem grubunun, insanların sosyal kabul görme ve gösteriş için dini mobil uygulama kullandıkları düşüncesine yönelik verdikleri cevaplar %20,4 hiç katılmıyorum, %44 katılmıyorum, %23,6 kararsızım, %11,1 katılıyorum ve %0,9 tamamen katılıyorum şeklindedir. Bu durum katılımcıların yaklaşık %65'inin insanların sosyal kabul görme ve gösteriş için dini mobil uygulama kullanma eğilimi içerisinde oldukları yönündeki düşünceleri desteklemediklerini göstermektedir.

Tablo 14. Dini Mobil Uygulama Kullanımının Kişinin Maneviyatını Arttırmasına Yardımcı Olduğu Düşüncesi

Dini mobil uygulama kullanımı kişinin maneviyatını arttırmasına yardımcı olur.	N	%
Hiç katılmıyorum	8	3,6
Katılmıyorum	41	18,2
Kararsızım	62	27,5
Katılıyorum	106	47,1
Tamamen katılıyorum	8	3,6
Toplam	225	100,0

Tablo 14'e göre örneklem grubunun, dini mobil uygulama kullanmanın kişinin maneviyatını arttırmasına yardımcı olduğu düşüncesine yönelik verdikleri cevaplar %3,6 hiç katılmıyorum, %18,2 katılmıyorum, %27,5 kararsızım, %47,1 katılıyorum ve %3,6 tamamen katılıyorum şeklindedir. Bu durum katılımcıların yaklaşık %50'sinin dini mobil uygulama kullanımının kişinin maneviyatını arttırmasına yardımcı olduğu yönündeki düşünceleri desteklediklerini göstermektedir.

Tablo 15. Dini Mobil Uygulama Kullanımının İbadet Ruhuna Aykırı Olduğu Düşüncesi

Dini mobil uygulamaları kullanmak ibadet ruhuna aykırıdır.	N	%
Hiç katılmıyorum	62	27,6
Katılmıyorum	135	60
Kararsızım	23	10,2
Katılıyorum	5	2,2
Tamamen katılıyorum	-	-
Toplam	225	100,0

Tablo 15'e göre örneklem grubunun, dini mobil uygulama kullanmanın ibadet ruhuna aykırı

olduğu düşüncesine yönelik verdikleri cevaplar %27,6 hiç katılmıyorum, %60 katılmıyorum, %10,2 kararsızım ve %2,2 katılıyorum şeklindedir. Bu durum katılımcıların büyük çoğunluğunun dini mobil uygulama kullanmanın ibadet ruhuna aykırı olduğu düşüncesine karşı çıktığını göstermektedir.

Tablo 16. Dini Mobil Uygulamaların İbadetleri Yerine Getirmeyi Sistematik Hale Getirdiği Düşüncesi

Dini mobil uygulamalar dindar kişilerin ibadetlerini sistematik bir biçimde yerine getirmesine yardımcı olur.	N	%
Hiç katılmıyorum	8	3,6
Katılmıyorum	28	12,4
Kararsızım	61	27,1
Katılıyorum	121	53,8
Tamamen katılıyorum	7	3,1
Toplam	225	100,0

Tablo 16'ya göre örneklem grubunun, dini mobil uygulama kullanmanın kişilerin ibadetlerini sistematik bir biçimde yerine getirmesine yardımcı olduğu düşüncesine yönelik verdikleri cevaplar %3,6 hiç katılmıyorum, %12,4 katılmıyorum, %27,1 kararsızım, %53,8 katılıyorum ve %3,1 tamamen katılıyorum şeklindedir. Bu durum katılımcıların yarıdan biraz fazlasının dini mobil uygulama kullanımının kişilerin ibadetlerini sistematik bir biçimde yerine getirmesine yardımcı olduğu yönündeki düşünceleri desteklediğini göstermektedir.

Tablo 17. Dini Mobil Uygulamaların Dine Olan İlgiyi Arttırdığı Düşüncesi

Dini içerikli mobil uygulamalar dine olan ilgiyi arttırmaktadır.	N	%
Hiç katılmıyorum	5	2,2
Katılmıyorum	32	14,2
Kararsızım	53	23,6
Katılıyorum	121	53,8
Tamamen katılıyorum	14	6,2
Toplam	225	100,0

Tablo 17'ye göre örneklem grubunun, dini içerikli mobil uygulamaların dine olan ilgiyi arttırdığı düşüncesine yönelik verdikleri cevaplar %2,2 hiç katılmıyorum, %14,2 katılmıyorum, %23,6 kararsızım, %53,8 katılıyorum ve %6,2 tamamen katılıyorum şeklindedir. Bu durum katılımcıların %60'ının dini içerikli mobil uygulamaların dine olan ilgiyi arttırdığına yönelik düşünceleri benimsediğini göstermektedir.

Tablo 18. Dini Mobil Uygulamaların Dinin Bireysel Yaşanmasına Katkıda Bulunduğu Düşüncesi

Dini mobil uygulamalar dinin bireysel olarak yaşanmasına katkı sunar.	N	%
Hiç katılmıyorum	5	2,2
Katılmıyorum	34	15,1
Kararsızım	50	22,2
Katılıyorum	125	55,6

Tamamen katılıyorum	11	4,9
Toplam	225	100,0

Tablo 18'e göre örneklem grubunun, dini mobil uygulamaların dinin bireysel olarak yaşanmasına katkıda bulunduğu düşüncesine yönelik verdikleri cevaplar %2,2 hiç katılmıyorum, %15,1 katılmıyorum, %22,2 kararsızım, %55,6 katılıyorum ve %4,9 tamamen katılıyorum şeklindedir. Bu durum katılımcıların yaklaşık %60'ının dini mobil uygulamaların dinin bireysel olarak yaşanmasına katkıda bulunduğuna yönelik düşüncüyü benimsediğini göstermektedir.

Tablo 19. Dini Mobil Uygulamaların Dini Hayatın Yaşanmasında Kolaylık Sağladığı Düşüncesi

Dini mobil uygulamalar dini hayatın yaşanmasında kolaylık sağlar.	N	%
Hiç katılmıyorum	4	1,8
Katılmıyorum	24	10,7
Kararsızım	32	14,2
Katılıyorum	152	67,6
Tamamen katılıyorum	13	5,8
Toplam	225	100,0

Tablo 19'a göre örneklem grubunun, dini mobil uygulamaların dini hayatın yaşanmasında kolaylık sağladığı düşüncesine yönelik verdikleri cevaplar %1,8 hiç katılmıyorum, %10,7 katılmıyorum, %14,2 kararsızım, %67,6 katılıyorum ve %5,8 tamamen katılıyorum şeklindedir. Bu durum katılımcıların yaklaşık %73'ünün dini mobil uygulamaların dini hayatın yaşanmasında kolaylık sağladığı düşüncesini desteklediğini göstermektedir.

Tablo 20. Dini Mobil Uygulamaların Çocuklara Dini Alışkanlıklar Kazandırmak ve Din Eğitimi Vermek İçin Faydalı Olduğu Düşüncesi

Çocuklara dini alışkanlıklar kazandırmak ve dini eğitim vermek için dini mobil uygulamalar çok faydalıdır.	N	%
Hiç katılmıyorum	7	3,1
Katılmıyorum	20	8,9
Kararsızım	60	26,7
Katılıyorum	122	54,2
Tamamen katılıyorum	16	7,1
Toplam	225	100,0

Tablo 20'ye göre örneklem grubunun, çocuklara dini alışkanlıklar kazandırmak ve dini eğitim vermek için dini mobil uygulamaların çok faydalı olduğu düşüncesine yönelik verdikleri cevaplar %3,1 hiç katılmıyorum, %8,9 katılmıyorum, %26,7 kararsızım, %54,2 katılıyorum ve %7,1 tamamen katılıyorum şeklindedir. Bu durum katılımcıların yaklaşık %60'ının bu düşüncüyü desteklediğini göstermektedir.

Tablo 21. Dini Mobil Uygulamalar Kullanmanın Kişiyi Daha Dindar ve Huzurlu Hissettirdiği Düşüncesi

Dini mobil uygulamalar kullanmak kişiyi daha dindar ve huzurlu hissettirir.	N	%
Hiç katılmıyorum	22	9,8
Katılmıyorum	74	32,9
Kararsızım	44	19,6
Katılıyorum	77	34,2
Tamamen katılıyorum	8	3,6
Toplam	225	100,0

Tablo 21'e göre örneklem grubunun, dini mobil uygulamalar kullanmanın kişiyi daha dindar ve huzurlu hissettirdiği düşüncesine yönelik verdikleri cevaplar %9,8 hiç katılmıyorum, %32,9 katılmıyorum, %19,6 kararsızım, %54,2 katılıyorum ve %7,1 tamamen katılıyorum şeklindedir. Bu durum katılımcıların yaklaşık %60'ının bu düşüncüyü desteklediğini göstermektedir.

Tablo 22. Dini Mobil Uygulamalar Kullanmanın Dini Hayatın Yaşanması Yönünden Kişiyi Tembelleştirdiği düşüncesi

Dini mobil uygulamalar insanları dini hayatı yaşama yönünden tembelleştirir.	N	%
Hiç katılmıyorum	20	8,9
Katılmıyorum	112	49,8
Kararsızım	43	19,1
Katılıyorum	43	19,1
Tamamen katılıyorum	7	3,1
Toplam	225	100,0

Tablo 22'ye göre örneklem grubunun, dini mobil uygulamalar kullanmanın insanları dini hayatı yaşama yönünden tembelleştirdiği düşüncesine yönelik verdikleri cevaplar %8,9 hiç katılmıyorum, %49,8 katılmıyorum, %19,1 kararsızım, %19,1 katılıyorum ve %3,1 tamamen katılıyorum şeklindedir. Bu durum katılımcıların yarısından fazlasının bu düşünceye karşı çıktığını göstermektedir.

Tablo 23. Mobil Uygulama Üzerinden Okunan Kur'an'ın Kutsallık Değerinde Azalma Olduğu Düşüncesi

Mobil uygulama üzerinden okunan Kur'an'ın kutsallık değerinde azalma olur.	N	%
Hiç katılmıyorum	41	18,2
Katılmıyorum	112	49,8
Kararsızım	41	18,2
Katılıyorum	27	12
Tamamen katılıyorum	4	1,8
Toplam	225	100,0

Tablo 23'e göre örneklem grubunun, mobil uygulama üzerinden okunan Kur'an'ın kutsallık değerinde azalma olduğu düşüncesine yönelik verdikleri cevaplar %18,2 hiç katılmıyorum, %49,8

katılmıyorum, %18,2 kararsızım, %12 katılıyorum ve %1,8 tamamen katılıyorum şeklindedir. Bu durum katılımcıların %68'inin bu düşünceye karşı çıktığını göstermektedir.

TARTIŞMA VE SONUÇ

Teknolojik gelişmeler ışığında hayatımızın önemli bir parçası haline gelen mobil cihazlar ve bu cihazların sahip olduğu mobil uygulamalar her alanda olduğu gibi dini alanda da birçok yeniliği beraberinde getirmiştir. Özellikle mobil uygulamaların sahip olduğu interaktif içeriklere kolay bir şekilde erişilmesi dini bilgilerin kısa sürede küresel boyutta yayılmasına imkân sağlamıştır. Bu bağlamda bireylerin yoğun olarak kullandıkları dini mobil uygulamaların ve bu uygulamaları kullanma nedenlerinin, dini mobil uygulama ile dindarlık arasındaki bağ konusunda kullanıcıların düşüncelerinin irdelendiği bu çalışmada ortaya çıkan sonuçlar şöyledir:

Araştırmaya katılanların çoğunluğu kadınlardan, 30-50 yaş gurubu içerisinde bulunan, orta düzeyde aylık gelir durumuna sahip, lise ve lisans seviyesinde eğitim görmüş, ev hanımı olan, kendini dindar olarak tarif eden ve ibadetlerine bağlı olan bireylerden oluşmaktadır.

Kişilerin dini mobil uygulama kullanım durumlarına ve bu tür uygulamalarda aradıkları özelliklere ait bulgular incelendiğinde "Namaz-Ezan Vakti" ve "Kur'an" uygulamalarının daha fazla tercih edildikleri tespit edilmiştir (bknz: tablo 9). Ayrıca dini mobil uygulama kullanımı için en çok aranan özelliklerin "Kur'an okuma ve meal olma", "aklımıza takılan dini sorulara cevap verme" ve "ibadet vakitlerini haber verme" şeklinde ifade edildiği belirlenmiştir (bknz: tablo 10). Benzer şekilde yapılan araştırmalar incelendiğinde Aygül ve arkadaşları, Google Play Store'da, Kur'an, namaz, İslami müzikler ve dua kategorilerinin daha çok olduğu ve namaz, Kuran ve alışveriş uygulamalarının daha fazla indirildiği sonuçlarına ulaşmıştır (Aygül vd., 2022). Torma ve Teusner, dini uygulamaların kullanıcılar adına anlamlı olabilmesi için görsel ve işitsel imkânlar sağlaması gerektiğini belirtmişlerdir (Torma & Teusner, 2011). Aynı şekilde Wyche ve arkadaşları, Müslümanların, uygulamaları benimsemeleri için uygulama tasarımlarında cami vb. basit resimlerin kullanımının önemli olduğunu ifade etmişlerdir (Wyche, Caine, Davison, Patel, Arteaga & Grinter, 2009). Hameed ve arkadaşları da en çok indirilen uygulamalar arasında "Kur'an" uygulamasının bulunduğunu belirtmişlerdir (Hameed vd., 2019). Nwankwo, Nijerya halkı üzerinde yaptığı çalışmada en yaygın dini uygulamanın İncil olduğu sonucuna ulaşmıştır (Nwankwo, 2022).

Farklı dinlere mensup kişilerin bir kısmı mobil teknoloji olanaklarını hem dini hedeflere ulaşma hem de iletişim halinde kalma, dini toplantıları ve ritüelleri koordine etme gibi dini gereklilikleri karşılamaya yardımcı araçlar olarak görerek kabul etme eğilimindedirler (Bellar vd., 2018; Campbell, 2010). Diğer bir kısmı mobil teknoloji olanaklarını sorunlu görerek reddederken büyük bir kısmı da teknolojik imkânların iyi ve kötü yanlarını değerlendirerek uygun kullanma şartlarını oluşturmaya çabalamaktadırlar (Campbell, 2010). Bu kapsamda dini mobil uygulamalar ile dindarlık arasındaki bağ hakkındaki düşüncelere yönelik bulgular incelendiğinde dini mobil uygulamaların dini hayatı olumlu yönde etkilediği, dini bilgilere kısa sürede ulaşılmasını sağladığı, kişilerin maneviyatını kısmen arttırdığı, dine olan ilgiyi arttırdığı, ibadetlerin sistematik bir şekilde yerine getirilmesine yardımcı olduğu, dini hayatı kolaylaştırdığı, dinin bireysel yaşanmasına katkı sağladığı ve çocuklara dini eğitim vermek için faydalı olduğu sonuçlarına ulaşılmıştır. Bunun yanında katılımcıların dini mobil uygulama üzerinden okunan Kur'an'ın kutsallık değerinde azalma olacağı yönündeki düşünceleri, dini mobil uygulamaların insanları dini hayatı yaşama yönünden tembelleştirdiği ve ibadet ruhuna aykırı olduğu yönündeki düşünceleri desteklemedikleri sonucu ortaya çıkmıştır. Hutchings dijital İncil üzerine yaptığı çalışmada erişim ve çalışma kolaylığı, daha sık okumaya teşvik etme ve sosyal etkileşim yönünden dijital İncillerin kullanıcılarına olumlu katkıda bulunduğunu ancak İncil'in kutsallık statüsünün azalması, pasajların bağlamları dışında okunma olasılığının artması ve basılı İncil'e göre

anlam ilişkisi kaybı yaşanması yönlerinden olumsuz etkilerinin olduğu sonuçlarına ulaşmıştır (Hutchings, 2015: 15). Richardson ve Pardun çalışmalarında, dini uygulamaların kullanıcılara kolaylık sağladığını, ancak halka açık ibadetlerde dikkat dağıtmasından endişe duyulduğunu ifade etmişlerdir. Ayrıca basılı İncil’de altını çizme, vurgulama ve not alma yoluyla etkileşime izin verdiğinden dijital İncil kullanma konusunda tereddüt yaşandığını belirtmişlerdir (Richardson & Pardun, 2015). Hameed ve arkadaşları çalışmalarında, dini mobil uygulamaların geliştirilmesinin temel sebebi olarak yoğun bir hayat süren Müslümanlara kolaylık ve İslam’ı daha uygun bir şekilde yaşamalarını sağlamak olduğunu vurgulamışlardır (Hameed vd., 2019: 2).

Sonuç olarak araştırma, dini mobil uygulamaların kendini dindar olarak tanımlayan kişilerin yaşantılarında kullanımının artmasıyla birlikte din ile mobil teknoloji arasında “mobil dindarlık” denilen yeni bir ilişki biçiminin ortaya çıktığını savlamaktadır. Bu durum teknolojinin gelişmesiyle birlikte yaşanan toplumsal değişimden etkilenen dinin dijital bir dönüşüme uğradığına işaret etmektedir. Dinde yaşanan bu dijital dönüşümün özellikle ibadetlerin sistematik bir şekilde yerine getirilmesinde ve dini bilgiye hızlı ulaşım konusunda dini hayatı kolaylaştırdığını söylemek mümkündür.

<i>“COPE-Dergi Editörleri İçin Davranış Kuralları ve En İyi Uygulama İlkeleri” beyanları:</i>	
Etik Kurul Belgesi:	Bu çalışma için etik kurul onayı gerekmemektedir.
Çıkar Çatışması Beyanı:	Bu makalenin araştırması, yazarlığı veya yayınlanmasıyla ilgili olarak yazarın potansiyel bir çıkar çatışması yoktur.
Finansal Destek:	Bu çalışmanın araştırma ve yazım aşamasında herhangi kişi/kurum veya kuruluşlar tarafından finansal destek alınmadığı bildirilmiştir.
Destek ve Teşekkür Beyanı:	-
Çifte Kör Hakem Değerlendirmesi:	Dış-bağımsız
Bu makale, Creative Commons Atıf-GayriTicari 4.0 Uluslararası Lisansı ile lisanslanmıştır.	
<i>The following statements are made in the framework of “COPE-Code of Conduct and Best Practices Guidelines for Journal Editors”:</i>	
Ethics Committee Approval:	Ethics committee approval is not required for this article.
Declaration of Conflicting Interests:	No conflicts of interest were reported for this article.
Financial Support:	It has been reported that this study did not receive financial support from any person/institution or organization during the research and writing phase.
Statement of Support and Acknowledgment:	-
Double-Blind Peer Review:	External-independent
<i>This article is licensed under a Creative Commons Attribution-NonCommercial 4.0 International License.</i>	

KAYNAKÇA

- Akgül, M. (2017). Dijitalleşme Ve Din. *Marife Dini Araştırmalar Dergisi*, 17(2), 191-207.
- Akın, M. H. (2011). *Toplumsallaşma Sözlüğü*. Çizgi Kitabevi.
- Arslantürk, Z. & Arslantürk, E. H. (2010). *Uygulamalı Sosyal Araştırma Kavramlar-Metotlar-Teknikler-Bilgisayar Uygulamaları*. Ankara: Çamlıca Yayınları.
- Aygül, H. H., Gürbüz, G., & Ün, E. (2022). Google Play Store'daki Türkiye Kaynaklı İslami Mobil Uygulamalar: Tematik Bir Analiz. *SEFAD*, 0(47), 253.
- Bellar, R. W., Cho, K. J. & Campbell, H. A. (2018). The Intersection of Religion and Mobile Technology. (Ed.: M. Khosrow-Pour). *Encyclopedia of Information Science & Technology* içinde (ss. 6161-6170). PA: IGI Global.
- Campbell, H. A. (2010). *When Religion Meets New Media*. UK: Routledge.
- Campbell, H. A., Altenhofen, B., Bellar, W. & Cho, K. J. (2014). There's a Religious App for That! A Framework for Studying Religious Mobile Applications. *Mobile Media & Communication*, 2(2), 154-172.
- Candemir, A., Zalluhoğlu, A. E., Diyadin, A. & Karslı, C. (2018). Öğrencilerin Mobil Kozalanma (Mobile Cocooning) Davranışlarının Analizi: İzmir Örneği. *Pazarlama İçgörüsü Üzerine Çalışmalar*, 2(1), 1-12.
- Çuhadar, M. (2021). Postmodernizm, Dijitalleşme ve Hibrit Dindarlık. *Tevilat*, 2(1), 67-88.
- Da Silva, S. R. (2015). The Religion of Mobile Phones: Technology Consumption As An Expression of Faith Among Pentecostals and Umbandistas. *Comun. Mídia Consumo*, 12(35), 110-127.
- Dereli, M. D. (2019). Dinî Kimliklerin Siber Uzamda Akışkanlaşması. *İnsan & Toplum*, 9(1), 85-115.
- Doğan, B. (2018). *Dindarların Dini Teknolojik Aletlerle Etkileşimi: Tekno-Dindar Pratikler* [Yüksek Lisans Tezi]. Mardin Artuklu Üniversitesi Sosyal Bilimler Enstitüsü.
- Eken, M. (2021). *Çevrim İçi Dindarlık: M Neslinin İnanç Pratikleri*. Ankara: Nobel Akademik Yayıncılık.
- Geçer, E. (2018). Popüler Kültür, Politika Ve Din: Prime-Time Ya Da Selfie Dindarlığı. *İnsan ve İnsan*, 5(16), 85-99.
- Gökbayrak, H. & Işıklı, Ş. (2021). Dijital Din Teorisi: Dijital Din, Geleneksel Dine Karşı. (Ed.: M. Kızılgeçit, M. Yeşilyurt, R. Ertugay & M. Çinici). *Yapay Zekâ, Transhümanizm ve Din* içinde (ss. 105-145). Ankara: Türkiye Cumhuriyeti Diyanet İşleri Başkanlığı.
- Haberli, M. (2019). Dijital Çağda Din ve Dindarlığın Dönüşümü. *Medya ve Din Araştırmaları Dergisi (MEDİAD)*, 2(2), 307.
- Hameed, A., Ahmed, H. A. & Bawany, N. Z. (2019). Survey, Analysis and Issues of Islamic Android Apps. *Elkawnie: Journal of Islamic Science and Technology*, 5(1), 1-15.
- Hutchings, T. (2015). E-Reading and the Christian Bible. *Studies in Religion/Sciences Religieuses*, 44(4), 423-440.
- Kurt, A. (2009). Dindarlığı Etkileyen Faktörler. *Uludağ Üniversitesi İlahiyat Fakültesi Dergisi*, 18(2), 1-26.
- Menekşe, Ö. (2015). Dinin Dijitalleşmesi ve Mobil Uygulamalar. (Ed.: M. Çamdereli, B. Ö. Doğan & N. K. Şener). *Dijitalleşen Din (Medya ve Din 2)* içinde (s. 151). İstanbul: Köprü Kitapları.
- Nwankwo, A. O. (2022). Connectivity and Communion: The Mobile Phone and the Christian Religious Experience in Nigeria. *New Media & Society*, 24(5), 1161-1178.
- Okumuş, E. (2006). Gösterişçi Dindarlık. *Dinbilimleri Akademik Araştırma Dergisi*, 6(2), 21.
- Oyman, N. (2016). Sosyal Medya Dindarlığı. *Kahramanmaraş Sütçü İmam Üniversitesi İlahiyat Fakültesi Dergisi*, 0(28), 125-167.
- Richardson, K. B. & Pardun, C. J. (2015). The New Scroll Digital Devices, Bible Study and Worship. *Journal of Media and Religion*, 14(1), 16-28.
- Torma, R. & Teusner, P. E. (2011). İReligion. *Studies in World Christianity*, 17(2), 137-155.

- Uslu, B., Gür, Ş., Eren, T. & Özcan, E. (2020). Mobil Uygulama Seçiminde Etkili Olan Kriterlerin Belirlenmesi ve Örnek Uygulama. *İstanbul İktisat Dergisi*, 70(1), 117.
- Wyche, S. P., Caine, K. E., Davison, B. K., Patel, S. N., Arteaga, M. & Grinter, R. E. (2009). *Sacred Imagery in Technospiritual Design*. 55-58.
- Yakut, S. (2022). *Ahlaki Zeka, Din ve Dindarlık (Psikososyal Bir Bakış)*. İKSAD Publishing House.

Ehl-i Sünnet'in Haberî Sıfatlar Konusunda Şiâ, Müşebbihe, Mücessime ve Mu'tezile'ye Yönelttiği Eleştiriler*

Şehmus Cankurt

ORCID ID: <https://orcid.org/0000-0001-6380-571X>

Doktora Öğrencisi / Şırnak Üniversitesi, Sosyal Bilimler Enstitüsü, İlahiyat Anabilim Dalı, Şırnak – TÜRKİYE

Makale Geçmişi

Geliş: 22.05.2023

Kabul: 21.06.2023

On-line Yayın: 30.06.2023

Anahtar Kelimeler

Haberî Sıfat

Te'vil

Müşebbihe

Mücessime

Mu'tezile

Şiâ

Ehl-i Sünnet

Araştırma Makalesi

* Bu makale, İntihal.net tarafından taranmıştır. Bu makale, Creative Commons lisansı altındadır. Bu makale için etik kurul onayı gerekmemektedir.

DOI:

<http://dx.doi.org/10.29228/JASSS.70209>

Öz

Haberî sıfatların nasıl anlaşılması gerektiği hususu, İslâm'ın erken dönemlerinden itibaren en çok tartışılan ve çeşitli ekollerce konu edinilen önemli meselelerdendir. Nitekim naslarda geçen müteşâbih ifadeler, zâhir lafızlarıyla değerlendirildiğinde değişik problemlere, Müslümanlar arasında fikrî münakaşalara, kelâm ve mezhepler tarihi içinde neşet eden ekollerde, Allah hakkında yanlış tasavvurların oluşmasına sebep olmaktadır. Bundan ötürü İslâm âlimleri haberî sıfat içeren âyet ve hadislerin doğru anlaşılması amacıyla bazı yöntemler geliştirmişlerdir. Bu yöntemlerden biri te'vil yöntemidir. Nitekim manâ itibarıyla müteşâbih olan sıfatların te'vil edilip edilemeyeceği hususunda ihtilafa düşen fırkalar genel olarak üç gruba ayrılmışlardır. Bunlar, teşbih ve tecsim yöntemini benimseyen Müşebbihe ve Mücessime; nefy/ta'tîl yolunu savunan Cehmîyye, Mu'tezile ve Şiâ; tefvîz, tevakkûf, isbât ve te'vil yöntemini kullanan Ehl-i Sünnet'tir. Müşebbihe, Mücessime, Cehmîyye, Mu'tezile ve Şiâ, tarihi gelişimleri içerisinde bu konuda ortaya koydukları hatalı bazı yorumlarla toplum içinde çeşitli ayrışmalara sebep olmuşlardır. Ehl-i Sünnet ise bu ekollerin dile getirdikleri iddialara kayıtsız kalmayarak genel temayülü yansıtacak şekilde doyurucu cevaplar vermiş ve bu ayrışmanın giderilmesi için elinden gelen gayreti göstermiştir. Biz bu çalışmada kaynak taraması yöntemini kullanarak başta klasik telifler ile günümüzde bu konuda yazılan çeşitli makalelere başvurduk. Ayrıca Kelâm ve İslâm mezhepleri tarihinde telif edilen diğer kaynaklardan istifade cihetine gittik. Amacımız; mezkûr fırkalarca müteşâbih naslar hakkında ortaya konulan bazı yanlış yorumlamalara, ehl-i sünnet penceresinden ışık tutmak ve çözüm aramaktır. Nitekim bu hususta yaptığımız çalışmalar neticesinde ehl-i sünnet âlimlerinin haberî sıfatlar meselesinde diğer mezheplerce yapılan bazı yanlış yorumlamalara verdikleri cevapların tatmin edici olduğuna şahit olduk.

Atf Bilgisi / Reference Information

Cankurt, Ş. (2023). Ehl-i Sünnet'in Haberî Sıfatlar Konusunda Şiâ, Müşebbihe, Mücessime ve Mu'tezile'ye Yönelttiği Eleştiriler. *Jass Studies-The Journal of Academic Social Science Studies*, 16(95), 331-352.

*Speaking Skill and the Mechanism of Teaching it According to the Brainstorming Strategy**

Şehmus Cankurt

PhD Student / Sirnak University, Institute of Social Sciences, Department of Theology, Sirnak – TÜRKİYE

Article History

Submitted: 22.05.2023

Accepted: 21.06.2023

Published Online: 30.06.2023

Keywords

Habari Attributes

Ta'wil

Mushabbiha

Mujasima

Mu'tazila

Shia

Ahl as-Sunnah

Research Article

* This article was checked by Intihal.net. This article is under the Creative Commons license. Ethics committee approval is not required for this article.

DOI:

<http://dx.doi.org/10.29228/JASSS.70209>

Abstract

The issue of how to understand Habari attributes is one of the most debated and important issues that have been discussed by various schools since the early periods of Islam. When the mutashabih statements in the religious texts are evaluated with their apparent words, they cause different problems, intellectual disputes among Muslims, and wrong conceptions about Allah in the Science of Kalam and in schools that emerged in the history of theology and sects. For this reason, Islamic scholars developed some methods to understand the Verses and Hadiths containing Habari attributes in an accurate manner. One of these methods is the Method of Ta'wil. The sects that disagreed on whether mutashabih attributes could be interpreted or not were generally divided into three groups. These are Mushabbiha and Mujasima, who adopted the method of teshbih and tacsim; Jahmiyyah, Mu'tazila and Shia, who advocated the nefy/ta'til way; and the Ahl as-Sunnah who used the methods of ta'wiz, tawakkuf, isbat, and ta'wil. In their historical development, Mushabbiha, Mujasimah, Jahmiyyah, Mu'tazila, and Shia caused various divisions in society with some erroneous interpretations they put forward. Ahl as-Sunnah, on the other hand, did not remain indifferent to the claims made by these schools, gave satisfactory answers reflecting the general tendency, and did its best to eliminate the related disintegration. In the present study, various articles written on this subject were analyzed, especially classical copyright works, by using the Literature Review Method. Other sources written in the history of theology and Islamic sects were also made use of. The purpose was to shed light on some of the misinterpretations put forward by the abovementioned sects about Mutashabih texts from the perspective of the Ahl as-Sunnah and to seek solutions. As a result of the analyses on this subject, it was found that the answers given by the scholars of Ahl as-Sunnah to some misinterpretations of other sects on the issue of Habari Attributes were satisfactory.

GİRİŞ

Yüce Allah, zaman ve mekândan, ona yakışmayan cehâlet, acizlik, renk, cevher, araz, sınır, kenar, cisim (kesif ve latif), güçsüzlük, organ (el, parmak, ayak, yüz, göz) ve yönler (sağ-sol, yukarı-aşağı, ön-arka, gelme-gitme, inme) gibi mahlûkatlarda bulunan noksan sıfatlardan münezzehtir. (Tahâvî, 1974:3). O, duyularla idrak edilemeyen, hiçbir şeye ve varlığa ihtiyaç duymayan, hiçbir şeye benzemeyen, başlangıcı ve sonu olmayan bir varlıktır. Gerek zât ve sıfatlarında gerekse fiillerinde yaratılmışlara benzemez. (Üçer, 2008: 206-207). Akılda tasavvur edilemez. O, sınırlı akıl ve fikirle zatını kavramayı kullarına vermemiştir. İnsanın akılı buna güç yetiremez. (En'âm, 6/103; Şûrâ, 42/11). Bu sebeple o, zihnimizde zâtını hayallendirmemiz onun için tarif yapmamız da kesinlikle mümkün değildir. Hz. Ebû Bekir de konu hakkında şöyle demektedir: "Allah'ın hakikatini tam olarak bilme konusunda âciz olduğunu bilmek ve buna teslim olmak tam bir idrâktir. Fakat Allah'ın hakikatini tefekkür etmek ve araştırmak ise tam bir şirktir." (En'âm, 6/103; Şûrâ, 42/11.). Şu halde hayalde canlanan her ne olursa olsun, onun Allah olduğuna inanılması şirktir. Nasıl ki Allah'ın hakikati düşünülemez akıl ve tefekkür ile kuşatılmaz ise Allah'ın sıfatları da kesinlikle düşünülemez. Düşünmek kişiyi şekle vardırır şekle varmak da benzetmek demektir. Bu da naslara aykırı batıl bir durumdur.

Peygamberlerin insanlara bildirdiği en temel meselelerden biri Allah'ın var ve tek olduğudur. Dolayısıyla her Müslüman mükellef bu önemli iman esasını doğru bir şekilde öğrenmek ve hayatı boyunca korumak durumundadır. Müslüman âlimler Allah'ı tanımak için Kur'an'da Allah'a atfedilen isim ve sıfatlardan yola çıkarak onun şanına yakışmayan tüm vasıfları ondan beri kılma adına kendilerine hedef belirlemişlerdir. Hedeflerine ulaşabilme namına birbirlerinden çok farklı yöntem geliştirdiklerinden bu konuda bazı ihtilaflara düşmüşlerdir. (Rençber, 2017:77-102). İhtilafın ve ortaya çıkan problemin zuhur nedeni farklı sıfatlara sahip iki varlık olan insan ve onun yaratıcısı konumunda bulunan yüce Allah'a aynı dil ve tabirlerin kullanılmasıdır. (Barlak, 2020:77-78). Kur'an, Allah'ı noksanlıklardan tenzih ederken yüce yaratıcıyı beşerin anlayacağı bir dil kullanmıştır. Sahabeler Allah için kullanılan bu dili ana dilleri olması hasebiyle doğru anlamada zorluk yaşamamışlar, herhangi bir dil ve inanç sapsmalarına maruz kalmamışlardır. Ancak zaman içinde dillerin birbirine karışması, islama yeni girenlerin ve kültürlerinin Müslümanlar içine karışması neticesinde Kur'an'daki müteşabih bazı kelimelerin anlaşılmasını zorlaştırmıştır. Bu sebeple dilsel bir probleme dayalı olan haberi sıfatlar te'vil gibi dil merkezli açılımlarla çözülmeye çalışılmıştır. Bazı fırkalar, haberi sıfatların anlam kapalılığını açmak için batini yöntemlere müracaat ederken kimileri de zahiri hâl üzere hamletmişlerdir. Bir kısmı da tenzihe bir helal gelmemesi adına ta'til yolunu benimsemişlerdir. (Özsoy, 1996:141).

İ'tikadî mezheplerden Müşebbihe, Mücessime, Mu'tezile ve Şîa'nın bazı ğali fırkaları¹ haberi sıfatları Kur'an ve sünnetin çizdiği istikamet doğrultusundan ziyade kendi heva ve heveslerine göre yorumlamış ve bazı hatalara düşmüşlerdir. Bu hatalar tarih boyunca Müslümanların zihinlerini karıştırmış ve birbirlerine karşı hasmane davranışlara sebebiyet vermiştir. Ehl-i Sünnet bu olumsuzluklara kayıtsız kalmayarak haberi sıfatlar konusunda söz serdeden adı geçen fırkaları eleştirmiş, sahih Allah inancını akıl ve mantık ölçülerine göre sağlam zemine oturtmaya çalışmıştır.

Kur'an'da Allah'tan söz edilirken zahirde ona yakışmayan insana ait özellikler verilmiş yani müteşabih kelimeler kullanılmıştır. Nasslarda ifade bulan "ayn/göz", (Hûd, 11/37). "yed/el", (Sâd, 38/75). "vech/yüz", (En'âm, 6/52). "mecî", ityân/gelme", (Fecr, 89/2). "istivâ/hükmetme", (Araf, 7/54). gibi insana ait vasıfları hatırlatan ve anlam bakımından müteşabih olan ve lafzî anlamıyla algılanması halinde insanları tecsim ve teşbih düşüncesine vardırır haberi sıfatlar yer almıştır.

1 Bâtıniyye, İsmâiliyye, Yunusiyye ve Keysâniyye gibi Şîa'nın alt kolları Allah hakkında aşırılığa varan söylemleriyle ğali fırkalardan sayılmışlardır.

Mütekellimler ve İslâm mezhepleri tarihçileri, bu sıfatların Kur'an'da zikredildikleri gibi mi yoksa te'vil edilerek mi anlaşılması noktasında ihtilafa düşmüşler ve neticede bu tür sıfatların anlaşılması için değişik metodlar öne sürmüşlerdir. Bu yöntemlere geçmeden önce konumuzun daha sağlıklı bir şekilde anlaşılması açısından haberî sıfat ve ona taalluk eden bazı ıstılahları vermeye çalışacağız.

1. HABERÎ SIFATLAR VE BUNLARA TAALLUK EDEN BAZI KAVRAMLAR

Naslarda ifade bulan ve te'vil edilmeden görünen şekilleriyle Allah'a izafe edilmeleri mümkün olmayan nitelermelere haberî sıfat denilmektedir. Bir başka tabirle Allah'ın zatını beşerî termonolojiyle tanıttığı sıfatlardır. Vech, 'ayn, yed, nefis, isba', kâdem, istivâ, , ityân, nüzûl meci ve kûrb gibi beşerî aza ve fiilleri çağrıştıran ilâhî sıfatlar bu nevi sıfatlara misal gösterilebilir. (Kâdî Abducebbar, 2001:150). İşte bu çeşit sıfatlara "müteşâbihat" denilmektedir. (Çelik, 1986:154). Müteşâbih sıfatlardan bazısı direk Allah'ın zatıyla alakalıyken diğerleri ise Allah'ın fiilleriyle ilgilidir. (İzmirli, 1981:298). Haberî sıfat kavramının ne zaman ve kiminle beraber kullanıldığı konusunda farklı görüşlerin olduğunu görmekteyiz. Her ne kadar bu tabiri ilk defa ibn Teymiyye ve İzmirli İbrahim Hakkı'nın kullandıkları ifade edilse de bu iki isimden önce Şehristânî (öl. 548/1153) tarafından zikredildiği bilinmektedir. (Şehristânî, 2006: 73). Haberî sıfatlarının net sayısı ve nitelendirilmeleri konusunda kesin bir ifadenin kullanılmadığını da görmekteyiz. (Karadaş, 2003:107). Haberî sıfatlar müteşâbih âyetler kapsamında değerlendirilmişlerdir. (İsfahânî, 2009:263). Bu sebeple bu nitelermelerin nasıl anlaşılıp inanılması gerektiği noktasında sıfat, tefsir, te'vil, muhkem ve müteşâbih, gibi kavramlar doğru Allah inancı ve ilahi hitabı daha iyi anlamak için merkezi öneme sahiptirler.

Kur'an'da konuyla alakalı olarak muhkem, müteşâbih ve te'vil kavramları, Al-i 'İmrân süresi yedinci âyetinde geçmektedir. Âyett-i Kerimede zikri geçen "muhkem" kelimesi lafız yönüyle şüphe barındırmayan, anlamı net, açık âyetlerdir. (Dîneverî, 1973:15-17). "Müteşâbih" ise anlamı açık olmayan, birçok anlam ihtiva eden, bu nedenle anlaşılmasında zorluk bulunan lafızlardır. (İsfahânî, trs. : 263). İki kavram, Kur'an'a dinamik ve canlı kazandırmalarının yanında birbirinin zıtları olmayıp tamamlayıcıları ve açıklayıcıları mahiyetindedirler. "Te'vil" ise, bir şeyin anlam ve kasdını ortaya çıkarmak için aslına kavuşturmadır. (Cürçânî, 2002:17). Başka ifadeyle İlâhî sıfatlara uygun olmayan nitelikleri zihinlerden uzak tutmak için müracaat edilen bir vasıtaadır. (Altıntaş, 2003:217). Bu yönüyle te'vil'in, lafza aşırı bağlanmayı ve anlam mulaklığınu dışlayan bir ameliye olduğunu söyleyebiliriz. "Sıfat" kelimesi ıstılahta, Allah'ı kulları tarafından tanınması için kendisine nisbet edilen mana ve mefhumdur. (Fîrûzâbâdî, 1886:25). Tefsir ise, Bir şeyin üzerinden bilinmeyenin kaldırılması kapalı olan bir şeyin açığa yani aydınlığa kavuşturulmasına yardımcı olan bir bilim dalının adıdır. (Nedim,1985:163).

Haberî sıfatlar te'vile konu olan kelâmî bir meseledir. Bundan dolayı önem arz eden bir kavramdır. Kur'an'da muhkem ve müteşâbih kelimelerle birlikte bir âyette yer alırken tek başına ya da terkip halinde on dört âyette geçmektedir. Her ne kadar bazı âlimler te'vili tefsir anlamında kullanmış olsalar da Kur'an'da tefsir anlamında kullanılmadığı gibi ıstılâhî anlamda da kullanılmamıştır. (Yılmaz, 2019:187). Kur'an'da te'vil kelimesi, akıbet ve hakikat anlamında ifade bulmuştur. Tabiki geçtiği yere ve bağlamına göre farklı anlamlara da geldiği görülmektedir. İlk dönem âlimleri Kur'an'ı anlama ve yorumlama noktasında telifte buldukları eserlerde tefsir tabirinden çok te'vil ıstılahını kullanmışlardır. Nitekim İmam Mâzurîdî tefsir ve te'vil arasında ayrıma gitmektedir. Ona göre tefsir, ashabın âyetleri yorumlaması ve açıklaması tevîl ise, ashaptan sonra gelen İslâm bilginlerinin ortaya koyduğu yorumlar için kullanılır. Bu iki kavramı birbirinin alternatifi değil, tamamlayıcısı olarak görür. Mâzurîdî, tefsirin te'vile göre bir otorite ve önceliği olduğunu söyler. Zirâ tefsir, vahyin nüzulüne şahitlik eden sahabeye mahsus iken te'vil bu ayrıcalıklı duruma kavuşmayan âlimlere isim olmuştur.

Sahabe yaptıkları tefsirde Allah'ı şahit tutarlardı ve bu konudaki açıklamaları kesinlik arz ederdi. Daha sonraki ulemânın yaptıkları yorumlar ise vahyi yorumlama gayreti olup kesinlikten ziyâde zannîlik ifade eder. Dolayısıyla tefsirdeki kat'îlik yanında Yüce Allah'ı buna şahit tutma tevilde bulunmaz. Tevîl, Kur'an'ın içerdiği ilke ve esasları savunma zaruriyetinden ortaya çıkmasıyla kurumsallaşma sürecine girmiştir. (Mâtürîdî, 2006:3-4). Bu süreçte zaman içinde tefsir ve te'vil ayrımı göz önünde bulundurulmamış te'vilin yerine tefsir terimi kullanılmıştır. (Yılmaz, 2019:191). Bununla birlikte müteşâbih âyetler literal manalarıyla ele alındığında Allah'a kemmiyyet izâfe edilmesine, bunun sonucunda selim inanca aykırı bazı fikirlerin oluşmasına sebebiyet vereceğinden tevile gereksinim duyulmuştur. Dolayısıyla Kur'an'ı Kerim'in antropomorfik (insanbiçimci) dilini anlama gereksinimi akli kullanmak suretiyle tevile müracaat etmeyi zaruri kılmış; te'vil, Allah'ın şanına yakışmayan nitelermelerin akıldan uzak tutmak için en uygun yöntem addedilmiştir. İlk dönemden itibaren daha ziyâde muhkem-müteşâbih ilişkisi çerçevesinde tartışılmış olan te'vil terimi, çeşitli fırkalar arasındaki çekişmeler sebebiyle siyasi alana da taşınmıştır. (Yılmaz, 2019:192).

Aklın en önemli işlevi yaratıcısını tanımaya aracılık etmesidir. Ayrıca dinin hükümlerini desteklediği şüphe götürmez bir gerçektir. Dinde geçen tüm hükümler akl-ı selime uygundur. Dolayısıyla müşâbehât ifade eden nasslar; akla hayale göre mana vermeye göre değil, Yüce yaratıcıya layık anlam verilmek suretiyle te'vil edilip idrâk edilmelidir. Bu yolun izlenmesi hem akla hem de nakle uygunluk arz edeceğini söylemek yanlış olmayacaktır. Naslarda bulunan muhkem ve müteşâbih âyet ve hadisler birbirleriyle çelişmesi ve aykırılık arz etmesi kesinlikle söz konusu değildir. Zira Yüce Allah, bu durumu şöyle haber vermektedir: “ Onlar Kur'an'ı gereği gibi düşünüp anlamaya çalışmazlar mı? Eğer O Allah'tan başkası tarafından indirilmiş olsaydı, mutlaka onda birçok çelişkiler bulurlardı.” (Nisâ, 4/82). Dolayısıyla bazı insanlara göre çelişki gibi görülen müteşâbih sıfatlar, Kur'an'dan kaynaklı değil, insanların bu tür âyetleri yerli yerinde doğru bir şekilde te'vilde bulunmamalarından mütevellî olsa gerektir. Hâlbuki Kur'an'ın ifadesine göre muhkem âyetler kitabın anasıdır. (Âl-i 'İmrân, 3/3). Bu nedenle müteşâbih olan yani Allah'ı mahlukâtına benzetme manasını çağrıştıran âyet-i kerimelerin, asıl ve temel olan muhkem âyetlere göre te'vil ve tefsir edilmeleri gerekir. Aksi takdirde bu tür müteşâbih sıfatlar literal manalarıyla Allah'a izafe edilirse, cisim ve benzetme düşüncesini ortaya çıkaracaktır. (Özler, 2016:252). Bu durumda da yedi, vechi, aynı olan, hareket eden, yürüyen, oturan vs. mahlûkata ait vasıflarla muttasıf ilah anlayışı ve tasavvuru ortaya çıkaracaktır. Oysa muhtelif âyetlerde Yüce Allah'ın yaratmış olduğu hiçbir şeye benzemediği vurgulanmak suretiyle Yüce Allah için benzerlikler nefyedilmiş, tevhit akidesine işaret edilmiştir.

Birçok kelâm ve mezhepler tarihçisi zâhiri manada hamledildiği durumunda insanları teşbih ve tecsîme götüreceği olan müteşâbih sıfatları, te'vil yöntemine başvurarak Allah-u Teâlâ'nın zatına yaraşır şekilde yorumlayıp, sıfatlarda aşırılığı ifade eden teşbîh ve tecsîm problemini çözmeye çalışmışlardır. Bu bağlamda Kur'an'da “Yüce Allah'ın eşi ve benzeri yoktur” şeklinde O'nun ne olmadığından bahseden ifadeleri muhkem âyetlerden kabul etmişlerdir. Muhkem âyetleri de Kur'an'daki mesajın temeli olan tevhid inancını vurgulayan âyetler; müteşâbih âyetleri de muhkem âyetler bağlamında değerlendirip yorumlamışlardır.

Teşbih ifadesi çağrıştıran âyetlerin anlaşılmasına yönelik İslâm bilginleri iki farklı yöntem kabul etmişlerdir. Bu yöntemlerden birincisi, müteşâbih âyetleri anlamada acizliklerini kabul ederek, bu âyetlerin te'vili için akli devreye koymanın doğru olmadığını savunan ta'zim ve teslimiyetçi iman doğru bulan *selef yolu*; ikincisi ise, nassın anlaşılmasında akli etkin bir şekilde devreye koyup ve te'vilin yapılmasını daha uygun bulan *halefin yoludur*. Selef uleması, Al-i 'İmrân yedinci âyetini “Onun te'vilini Allah'tan başka bilemez.” tarzında anlayarak teşbih içerikli ibarelerin anlaşılması noktasında kulun aciz kaldığını, bu tarz söylemlerin ne anlam içerdiğini ve neye işaret ettiğini sadece Allah'ın ilminde olduğunu savunurlar. Bu itibarla bunların manalarını Allah'a tevdi edip, kula düşen vazifenin sadece

oldukları şekilleriyle inanılması gerektiğini söylerler. Halef ulemâsı, zikri geçen âyet için "Müteşâbih âyetlerin tevîlini "Allah ve ilimde derinleşmiş olanlar bilebilir" ifadelerinden yola çıkarak müteşabihat içeren bu ve buna benzer âyetleri Kur'an'ın ruhuna, akli delillere ve Arap gramer kurallarına sadık kalmak suretiyle yorumlanmasını savunmuşlardır.

2. HABERÎ SIFATLARI ANLAMA YÖNTEMLERİ

Yüce Allah'ı hakkıyla tanıma ile onun hakkındaki delil ve sıfatların sağlıklı şekilde öğrenilebilecek merci, göndermiş olduğu kitap ve elçileridir. Bu hakikatin şuurunda olan bazı Müslüman ekoller şer'î nasların Yüce Allah için yapılan nitelemelerin belirleyici bir mevkide olduğu konusunda fikir birliği içindedirler. Fakat aynı fikir birliğini söz konusu nasların hangi kriterlere göre değerlendirileceği meselesinde görememekteyiz.

İslâm tarihi boyunca Müslümanlar, gayri müslimlere karşı Allah'ın varlığını kanıtlama benzerinin, ortağının olmadığı ve noksanlıklardan arınık olduğu üzerinde hassasiyetle eğilmişler bu minvalde Allah'ı her türlü noksanlıktan tenzih etmeye gayret etmişlerdir. Nitekim bu tenzih işinin nasıl yapılacağı hususunda farklı görüşler ortaya konduğu bilinen bir gerçektir. Bu bağlamda haberî sıfatların nasıl anlaşılacağı ile alakalı İslâm düşünce tarihinde teşbih, te'vil, tefviz ve ta'til tarzında yaklaşımların benimsenmiştir. Teşbih yani benzetme kültürü Müslüman düşüncesi içinde daha ziyade Şiîlik içerisinde gulât fırkalarca benimsendiği bilinen bir durumdur. Nefiy ve ta'til, Mu'tezile ekolünün savunduğu ve kendisiyle bütünleştirdiği görüştür. Tefvid/tefviz anlayışı, selef düşüncesinin genel tutumudur. (Râzî, 1935:181). Te'vil ise, Ehl-i Sünnet kelâmcıları ve İslam mezhepler tarihçileri tarafından tercih edilmiştir. Bu yaklaşımları benimseyip savunan inanç gurupları ve konuyla alakalı fikirleri üç ana başlık altında hulâsa etmek mümkündür.

2.1. Teşbih ve Tecsim Yöntemi ve Temsilcileri

Kelâm terminolojisinde insana has olan bir takım özelliklerin bilhassa Allah'a aktarılmasına ve benzetilmesine "teşbih", bu düşüncüyü benimseyip savunanlara da "Müşebbihe" denir. (Bağdâdî, 2007:225). Yüce yaratıcının cisim olduğuna ve bazı cismânî uzuvlara sahip olduğuna inanmaya "tecsim", bu itikadı kabul edip savunanlara da "Mücessime" denir. (Uludağ, 1996:378; Topaloğlu-Çelebi, 2010:238). Mücessime Allah'ın cismani vasıflara sahip olduğunu, insan gibi üç boyutlu olduğunu iddia etmiştir. Müşebbihe ise, Allah'ı yaratılmışların özelliklerine benzeterek teşbihi savunmuştur. Ancak Müşebbihe ve Mücessime terimlerinden her biri sistemli düşünce yapısına sahip müstakil bir mezhebi ifade etmekten çok Allah'ın zât ve sıfatlarını yaratılmışlara benzeten bir anlayışı ifade etmek üzere müşterek bir isim olarak kullanılmıştır. (Uludağ, 1996:380). Diğer taraftan Mücessime taraftarları Allah'ın zât ve sıfatlarını cisme ve bu özellikleri taşıyan nesnelere benzettikleri için bazen Müşebbiheyle beraber zikredilmiştir. Ayrıca bir takım eserlerde zikrettiğimiz iki isim aynı manada kullanılmış, ancak Allah'a cisim ve mekân vasıfları yakıştırdıklarından Mücessime yerine daha çok Müşebbihe adı tercih edilmiştir. (Mâturîdî, 2002:108-109). Bu düşüncenin hicrî ikinci yüzyılın başında çıktığı görüşü hâkimdir. (İrfan, 1997:207-208). Muattıla da müşebbihe gibi âyetleri zâhirine göre yorumlayıp teşbih ve tecsim düşen guruplardan biridir. Hatta Allah'ın sıfatlarını inkâra götürecektarzdâ yorumâ tâbî tutmuşlardır. (Üzüm, 2020:449).

Teşbih ve tecsim fikri mezhepler tarihi kaynaklarına göre Râfizilerin bir alt kolu olan gulât guruplarda (Eş'arî, 1986:67). bulunmakla beraber bazı fırkaların nasları ele alıp değerlendirmelerinde görüldüğü ifade edilmektedir. (Bağdâdî, 2002:98). Bu nevi düşüncelerin bi'setten önce Yahudî ve Hıristiyanların (Yılmaz, 2013:29). enanelerinde de mevcut olduğu fakat tarihi süreçte islam camiası içinde bu fikirlerden nasiplendikleri ve bu etkileşimin neticesinde İslâm toplumunda da teşbih ve tecsim fikrini kabul eden bazı fırkaların zuhur ettiği ileri sürülmüştür. (Şehristânî, 2006:96). Bu mesnedlerin aksine teşbih ve tecsim düşüncesinin ortaya çıkışını dış tesirden değil iç tesirlere dayandıranların da az

sayıda olmadıklarını ifade etmemiz gerekiyor. Bu fikirde olanlara göre bu tür düşüncelerin temel zuhur nedeni Allah'a haberî sıfatları isnâd eden pekçok nassın olmasıdır. Zira bu tür nasslar hakikat-mecaz ayırımına gitmeksizin lafzî olarak anlaşıldığında ve Kur'an'ın tevhit akidesini aklî açıdan yeteri kadar temellendirilmediğinde Allah'a teşbih ve tecsim ifade eden beşerî unsurlar izâfe edilebilmektedir. (Üzüm, 2020:446). Bu izahtan anlaşıldığı kadarıyla teşbih ve tecsim görüşü bi'setten önceki dinlerde ve enanelerde zuhur etmiş olsa da, naslarda teşbihi anımsatacak sözlerin bulunması da teşbih ve tecsim fikrinin Müslüman toplumu içerisinde artması da önemli rol oynamıştır. Bil hassa İslâm dışı din ve enanelerde Müslümanlığa yeni girmiş ve nefislerini antropomorfik tanrı düşüncesinden kurtaramayan bazı kişilere kaynak olmuştur. (Aydın, 1999:142). Bazı oryantalistlerin de öne sürdükleri bazı iddialarla da Müslümanların selim akidesini bozmaya çalıştıkları görülmektedir. Nitekim John Kingsley Birge, Tanrının kendi ışığından nuru Muhammedi yarattığını bu nurdan bütün peygamberlerin ve kâinatın yaratıldığını söylemektedir. Işık, Allah'ın yarattığı bir cisimdir. Allah'ın bir cisme veya bir şeye benzemesi mümkün değildir. Zira Şura suresinin 11. âyet-i kerimesinde Yüce Allah kendisinin hiçbir şeye benzemediğini açıkça bildirmektedir. (Rençber, 2018:102).

Teşbih ve tecsim düşüncesini kabul edenler Kur'an ve hadislerde zikri geçen istivâ, vech, yed, cenb, meşiet, ityân, fevk gibi sıfatları zâhiri anlamlarıyla te'vil etmişler ve yorumlanmalarına şiddetle karşı gelmişlerdir. (Eş'arî, 1986:132; Şehristânî, 2006:94). Konuya bu tarz yaklaşımlarının neticesi olarak Allah'n yedi, vechi, 'aynı, sâkı, gibi insana ait sıfatlarla muttasıf olduğunu, yaratılmışların özellikleri gibi bir özelliğe sahip bir yaratık olduğunu savunmuşlardır.

2.2. Nefy ve Ta'til Yöntemi ve Temsilcileri

Müteşâbih ifade içeren haberi sıfatları anlamada kullanılan başka bir yöntem de sıfatları nefyetme ve ta'til etme metodudur. Ta'til, Allah'ı kendine has olan sıfatlarından onu soyutlamadır. (İsfehânî, trs. :205). Yöntemi savunanların ana ilkeleri, haberi sıfatların Allah'a yakıştırılamayacağı, ona izafesi durumunda onu cisimlendirme ve bir şekle sokma manasına geleceğinden sıfatların mutlak manada nefyinin yani yok sayılmasının zorunlu olduğuna dayanan görüştür. Bu fikri tasvip edip kabul edenler Allah'ı mahlûkatına hiçbir yönden benzetmeme ve eksikliklerden arınık tutma namına tenzih görüşünü lüzumlu görmüşler, fakat bu konuda aşırıya kaçarak bir sapma göstermişlerdir. Bilhassa sıfatları tenzih mantığıyla yorumlamaya gayret göstermişler te'vil edilemeyenleri de Allah'ı yaratılmışlara benzetmemek adına nefyetme yolunu seçmişlerdir. Zira bu meselede şunu söylemişlerdir: Teşbih ve tecsim barındıran âyet ve hadisler, görülen manalarıyla anlaşılabilirler, ondan dolayı, imkân varsa bunlar te'vil edilir, te'vil edilmelerinde bir problem hâsıl olursa bunları nefyetme yöntemine başvurulur. (Klavuz, 2004:145). Mütakellimler ve İslâm mezhepleri tarihi âlimlerinin kaleme aldıkları eserlerde nefy ve ta'til yönteminin Şiâ içerisinde bulunan bazı fırkalarca ayrıca Cehmîyye ve Mu'tezile gibi ekoller tarafından kabul edilip benimsendiği ifade edilmektedir. (Uludağ, 1996:150).

Kaynaklarda, Allah'ın zâtı dışında kadim olarak kabul edilebilecek bazı sıfatlarının olmadığı (Güneş, 2016:54). görüşünü ortaya atanın Cad ibn. Dirhem (öl. 118/736) olduğu ifade edilmektedir. Ca'd b. Dirhem'den sonra talebesi aynı zamanda Cehmîyye'nin kurucusu sayılan Cehm ibn Safvan'ın (öl. 128/745) hocasından etkilenecek onun görüşlerini daha ileriye taşımıştır. (İrfan, 1997:243-244).

Cehm ibn Safvân'ın görüş ve yaklaşımlarını daha sonraki süreçte kılıcı öne çıkaran Mu'tezile ekolü kabul edip benimsemiştir. Mu'tezilenin ortaya çıkmasının asıl sebebi teşbih ve tecsim fikrine karşı oluşturduğu tepkidir. Mu'tezile'nin kurucusu Vasil b. 'Ata (öl. 131/748), Allah'tan başka ayrı ilim, kudret, irade ve hayat vb. kadim sıfatları olduğu düşüncesini reddetmiştir. Zira onun düşüncesine göre Allah'ın zâtı dışında ezeli bir sıfat kabul etmek iki ezeli varlığı kabullenmek anlamına gelecektir. (Önal, 2016:376-407). Zira başlangıcı ve sonu olmayan iki yaratıcının var olması mümkün değildir. Bundan ötürü ilâhî sıfatları nefyetmek zorunlu hale gelmektedir. (Şehristânî, 2006:40). Vâsıl'ın bu ifade ve savunusu Mu'tezile ekolünün Allah'ın sıfatları konusundaki görüşlerinin esasını oluşturur. Mu'tezile,

Hayy, Kâdir ve Mürîd gibi sıfatları kabul ettiklerini Allah'ın hayat, ilim ve kudret sahibidir şeklindeki kullanımlara karşı olduklarını belirtir. Allah'a izafe edilen kudret, ilim, irade ve hayat gibi subuti sıfatların mevcudiyetlerini inkâr ederler. Zira onların temel görüşlerine bakıldığında onlar şunu savundukları görülecektir. Allah zatıyla Kadirdir ve zatıyla Semi' ve Basirdir. Ancak Allah'ın zâtından başka yani ayrı hayat ve kudret vb. sıfatlarla değil zatının birebir aynısı olan sıfatlarla semi', âlim ve basirdir. Allah'ın zatından başka kendisine isnâd edilecek başka sıfatı yoktur. (Güneş, 2016:72-73).

Haberî sıfatları müteşâbih âyetlerden sayan Mu'tezile ekolü, Şûra süresinde meâlen geçen "Onun hiç benzeri yoktur. O gören ve işitendir." âyet-i kerimesini muhkem olarak kabul etmiştir. Mu'tezile muhkem olarak kabul ettiği bu âyete dayanarak bu ve buna benzer âyetleri temel bir prensip kabul etmiş diğer müteşâbih sıfatları da bu minvalde değerlendirmiş ve yorumlamıştır. Bunu yaparken de aklı bir yöntem olarak bunu zorunlu kımıştır. Te'vile açık olmayanları da nefyetmiştir.

Yukarıda ifade edilen görüşleri ana prensip olarak gören ve bu prensip doğrultusunda istikametini kuran Mu'tezile, nasslarda Allah'a isnad edilen, yüzeysel dış görünüşleri bakımından insan biçimci bir ilah düşünce ve tasavvuruna imkân veren vech, yed, 'ayn, istivâ ve 'arş vb. haberî sıfatların Allah'ın zâtına yakışır, aklın temel kaidelerine, Arap gramer ve dil kurallarına muhalif tarzda olmayacak şekilde te'vil edilmelerini zorunlu addetmişlerdir. (Kâdî Abducebbar, 1986:152).

Mu'tezile zikredilen sıfatlardan bir kısmını kabul etmekle beraber te'vili mümkün görmediklerini de reddetmiştir. Me'ânî sıfatları, "te'addüd-i kudemâ"ya yol açacağı düşüncesinden hareketle nefyetmiştir. (Barlak, 2015:134). Bundan dolayı Mu'tezile'ye "Mu'attıla" denilmiştir. (Topaloğlu, 1991:112).

2.3. Tefvîz, Tavakkûf, İsbât ve te'vil Yöntemi ve Temsilcileri

Tefvîz, icmâlî te'vilden sonra, kelimenin zâhirî üzere bırakılmasıdır. (Beyâdî, 1949:186-187). Sünnî ulema, Allah'ın sıfatları meselesinde izlenen metotta teşbih, tecsim, ta'til, aşırı ve noksanlığa varan yaklaşımlarından beri tutma namına farklı yaklaşım ve çözümler ortaya koymuşlardır. Mütakellim, Nureddîn-es-Sabunî (öl. 580/1184), Ehl-i Sünnet kanadının haberî sıfatları anlama meselesinde izlediği iki yolun olduğunu ifade etmiş ve bunları şöyle belirtmiştir: "ilki daha emniyetli, selametli ve daha sıhhatli olan selefî yol, ikincisi ise ondan daha sağlam ve kullanışlı olan halefî yoludur." (Sâbûnî, 1979:70).

2.3.1. Selef (Ehl-i Hadis/Hanâbile)'nin Tefvîz Yöntemi

Asr-ı saadet döneminde, Yüce Allah'ın zatı için nasslarda zikrettiği, yed, vech, nefis, 'ayn vb. nitelemeler oldukları şekilleriyle kabul edilmeleriyle birlikte onun mahlûkatlara benzetilmesi nefyedilmiştir. Hz. Peygamberin telkinleri ve Arap lisanına olan vukufiyetleri sayesinde ashab Allahın bu tür sıfatları başka varlıklara benzetmeksizin kesin delillerle ortaya koymuş, yaratıcıyı ta'tilsiz olarak noksan sıfatlardan beri kılmıştır. Sahabenin bu manada te'vile fazla girmediği tafsilattan çok genel manada te'vile müracaat ettikleri bilinmektedir. Zira ana dillerinin Arapça olması, bu dile yeterince vakıf olmaları Kur'an'ı ve içindeki müteşâbih sıfatları anlamada problem yaşamamaları, kendi dönemlerinde fitneden kaynaklı yanlış yorumların ortaya çıkmaması sebebiyle bu tür âyetleri te'vil etme ihtiyacı duymamışlardır. Selef de bu yolu takip etmeye çalışmış ve müteşâbih sıfatlar konusunda fazla yorum yapmamıştır.

Mutekaddimun selef âlimleri, benzetme ve cisimlendirme fikrini çağrıştıracak tüm düşünce ve söylemlerden uzak kalma namına haberî sıfatların var olduğunu, ancak manalarının sadece Allah'ın bilebileceğini ondan başka hiç kimsenin buna vakıf olamayacağını bundan ötürü Müslümanların bu sıfatları gerçek manadaki anlamlarını ve muradın ne olduğu konusunda Allahâ havale etmeleri gerektiğini savunmuşlardır. Bunun yanında âyetlerde geçen mecâz ve temsili ifadeleri kabul etmeyerek teşbih ve tecsime de girmemişlerdir. (İrfan, 1997:207-208). Zira selef âlimleri, "Allah'ın yedi, vechi, 'aynı ve nefsi vardır, Fakat bu nevi ifadeler biz insanlarda bulunan özellikler gibi nitelemeler

değildirler, bunlar keyfiyeti ve mahiyeti bilinmeyen sıfatlardır” şeklinde görüş ortaya koymak suretiyle Müşebbihe ve Mücessime’den kesin bir çizgiyle ayrılmışlar, teşbih ve teccîm imkânını ortadan kaldırmışlardır. (Ebû Hanîfe, 2002:56).

Mutekaddimun Selef ulemasının inancına ve bildirdiği malumata göre Allah’ın yedi, vechi, ‘aynı gibi sıfat ve yakıştırmaların nasıllıkları yani keyfiyetleri bilinemez. Bunları oldukları şekilde kabul etmek ve bildirildikleri tarzda yani zahiri anlamları üzerine bırakıp inanmak bütün Müslümanlar üzerine birer vecibedir. Bu sebeple selef bilginleri, Allah’a izafe edilen yed’iyle alakalı Allah’ın yed’inin var olduğu ve inkâr edilemeyeceğini ancak yed’in insanlarda mevcut olan kas, sinir sistemi, et ve kemikten müteşekkil olan ele benzemediğini; ayrıca “yed” kelimesini kudret, nimet veya kuvvet şeklinde yorumlanamayacağını, aksi halde bu sıfatın yok sayılacağını savunmuşlardır.(Eş’arî, 1986:98). Zira selef ulemasına göre bu tür müteşâbih sıfatların gerçek manasını yani hakikatini anlama ve kavramada insanın aklı aciz kalmaktadır. Âyette de ifade bulduğu üzere müteşâbihatın hakikatini sadece Allah bilmektedir. İlmen derin bilgiye sahip olanlar ise “Biz ona iman ettik, tümü Allah nezdindedir.” (Âl-i ‘İmrân, 3/7). demek suretiyle âyetleri yorumlamak yerine direk iman etmeyi ve teslim olmayı kabul etmişlerdir.

Ehl-i Sünnet’in önde gelen simalarından Câ’fer et-Tahavî (öl. 321./933.), Eş’arî (öl. 324./936.) ve imam Mâtürîdî (öl. 333./944.) vb. mutekaddim mutekellim ve mezhepler tarihçileri genel manada te’vil yöntemini benimsemişlerdir. (Mâtürîdî, 2002:83). Ayrıca şunu da belirtmek gerekir ki selef uleması haberi ve fiili sıfatları topyekün yorumlamadıkları görüşü gerçeği yansıtmamaktadır. Bilakis bazı selef temsilcileri müteşâbih sıfatların bazılarını tafsili bir şekilde te’vil etmişlerdir.

Selefin müteşâbihat konusundaki yukarıda zikredilen zahiri yaklaşım ve iyimser tutumu zaman içerisinde bazı fırkalarca suistimal edilmiş ve birçok sapkın görüşlerin doğmasına da zemin hazırlamıştır. Zira lafızcı yaklaşım bir yönden teşbih ve teccîme kapı aralarken öte taraftan salt tenzih reaksiyonunu da doğurmuştur. Bu da Allah’ı tavsif eden en problemlî sıfatlar haline getirmiştir. (Ebû Zeyd, 1996:29).

2.3.2. Halefin Te’vil Yöntemi

Sünnî bilginlerinin haberi sıfatlar meselesinde takip ettikleri başka bir metod ise halef yöntemidir. Bu metoda göre sıfatlar literal manasından ziyade Allah’ın zâtına yaraşır şekilde te’vil edilmesi gerektiği düşüncesine dayanır. Zikredilen metod Sünnî ekolün fikri yapısının sistematikleşmesinden sonra halef ulemasınca gündeme alınıp işlendiğinden dolayı “*halef yolu*” olarak adlandırılmıştır. (Önal, 2016:376-407).

Halefe göre insanları teşbih, teccîm ve ta’til türü yanlış inançlardan uzak tutmanın ve Allah’ın birliği inancını korumanın yolu, naslarda geçen haberî sıfatları O’nun şanına uygun, akli delillere ve Arap dil kurallarına ters düşmeyecek şekilde te’vil etmekle mümkün olabilir. Bu nedenle halef âlimleri haberî sıfatların te’villerini yapmanın vacip olduğunu ve bu yöntemin de en sağlam yol olarak takip edilmesi gerektiğini söylemişlerdir. (Teftâzânî, 1991:153).

Selef bilginlerinden sayılan Abdullah ibn Said el- Küllabî (öl. 240./854.), Haris el-Muhasibî (öl. 243/857) ve Ebû Abbas el-Kalanisî ö. 255/869) usuluddin ilmiyle iştigal etmişler ve selef inancını sağlam burhanlarla güçlendirerek sistematik hâle getirmeye çaba göstermişlerdir. Bu gayret neticesinde hem Sünnî kelâmın ana sütununun temellerini atmışlar hem de te’vil yönteminin Ehl-i Sünnet bünyesinde kabullenmesi ve olgunlaşım yayılmasında önemli katkı sağlamışlardır. (Şehristânî, 2006:81-92). Öte yandan İbn Küllab, Hâris el-Muhâsibînin yanı sıra Ebû Abbâs el-Kalânîsî Cehmîyye ve Mu‘tezile’nin fikirlerini kelam yöntemini kullanarak eleştirmişlerdir. Bu bağlamda onlar, Mu‘tezile ekolüne düşüncelerine karşıt bir söylem ortaya koyarak Allah’ın sıfatlarını kanıtlama ve savunmada selef yöntemini, fiilî sıfatları te’vil etmede de Mu‘tezile’nin metodundan istifade etmişlerdir. (Uludağ, 1996: 251). Böylelikle Selef ve Mu‘tezile ekolleri arasında vasat bir yol izleyen İbn Küllâb ve arkadaşları

haberî sıfatlar meselesinde ne selef uleması gibi tüm haberî sıfatlar hakkında hiç konuşmayıp susmak ne de Şîa ve Mu'tezile gibi haberî sıfatları nefyetme tarzında tavır ortaya koymuşlardır. (Yücedoğru, 2006:52). Onların bu tarz faaliyet ve çabaları daha sonraki süreçte selef yöntemiyle Şîa ve Mu'tezile ekollerinin yöntemi arasında vasat bir yol bulan halef yönteminin zuhur etmesine ve Ehl-i Sünnet kelâm sisteminin teşekkülüne zemin oluşturmuştur. Söz konusu ulemanın büyük çabaları sayesinde oluşan bu metod sayesinde Ehl-i Sünnet, haberî sıfatlar konusundaki selefi ekolü tevakkuf etmekten kurtarılmış, böylelikle iki aşırı uç sayılan teşbih ve ta'til düşüncesine yönelmeleri önlenmiştir. (Çelik, 1986:151-159).

Haberî sıfatları te'vil etme yönteminin her ne kadar Cüveynî (öl. 478/1085) ile başladığı genel kabul görse de (Eyibil, 2018:669). bu kabul tartışmalıdır. Zira Cüveynî'den önce ibn Fûrek (öl. 406/1015), Bağdâdî (öl. 429/1037), Eş'arî, Mâturîdî gibi mütekellim, İslâm Mezhepleri Tarihçileri ve meşşâî filozofların te'vili tafsili olarak değil genel manada benimseyip kullandıklarına dair rivâyetler vardı. Sünnî kelâmında tafsili yorumun sistemli şekilde kullanılması imam Cüveynî etkisiyle oluştuğu ifade edilmektedir. Kendisinden sonra gelen Ehl-i sünnet âlimleri de bu yöntemi kullandıkları genel olarak kabul görmüştür. (İzmirli, 1981:299).

Gazzâlî (öl. 505./1111.), Ebû'l-Mu'în en-Nesefî (öl. 508/1114) , Fahredîn er-Râzî (öl. 606./1209.), Beyâzîzzâde (öl. 1097./1686.) gibi halef mütekellimleri selef ulemasının aksine Al-i 'İmrân süresi yedinci âyetini "Onların yorumunu tam ve doğru olarak ancak Allah ve ilimde derinleşmiş olanlar bilirler" tarzında yorumlayarak müteşâbih lafız içeren haberî sıfatların Allah'ın zatına uygun şekilde te'vil edilmesi gerektiğini savunmuşlardır. Buradan hareketle nasslarda Allah'a izâfe edilen, "yed" kelimesi nimet, mülk ve kudret; "ayn" yardım, hıfız, koruma, gözetim, ilim; "vech", zât, vücud, lütûf, ihsân, rızâ; "istivâ" istilâ, hâkimiyet ve yücelik; "kabda", hâkimiyet, kudret, mülk; "kurb", rahmet, "meci-ityân" ilâhi emrin, hükümün, sevabın, hesabın ve azabın gelmesi; "nuzul", ilâhi emir, rahmet ve ikramın inmesi, şeklinde anlaşılıp yorumlanmıştır. (İzmirli, 1981:299-303).

İmam Nesefî'ye göre, selef yöntemi daha selâmetli, halefinkiyse, yapılan te'vil ve yorumlar hakkında, Allah'ın muradı kesinlikle budur şeklinnde kesin bir hükme varmamak şartıyla daha sağlam ve itirazlara daha dayanıklıdır. (Nesefî, 1997:15). Halefin yoluunu daha sağlam bulan Nesefî, vech, yed, 'ayn, cenb, cins ve nûr gibi anlamca müteşâbih olan isim ve sıfatları te'vil edilmeden Allah'a izafe edilmesini caiz görmemiştir. (Yeşilyurt, 2001:133).

3. EHL-İ SÜNNET'İN HABERÎ SIFATLAR KONUSUNDA ŞİÂ, MÜŞEBBİHE, MÜCESSİME VE MU'TEZİLE'YE YÖNELTTİĞİ ELEŞTİRİLER

Bu başlıkta Allah'ın zâtına teâlluk eden bazı müteşâbih sıfatları itikadî mezhepler bağlamında ele almaya ve bu bağlamda Ehl-i Sünnet'in bu fırkalara verdiği eleştirileri ortaya koymaya çalışacağız.

3.1.1. Allah'a Vech (Yüz) İsnâd Edilmesi

Kur'ân'da Allah'a "vech" yani yüz izafe eden sekiz âyetin olduğunu görmekteyiz. (Bakara, 2/115; Ra'd, 13/22; Rûm, 30/38; Rahman, 55/27; İnsân, 76/9; Leyl, 92/20. Kehf, 18/28; En'âm, 6/52). Yüz, dışta gözüken uzuvların en şerefli kabul görüldüğünden bu adı almıştır. Millet-yol, (Bakara, 2/148). din, (Nisâ, 3/125). bir şeyin ilki, başlangıcı, (Âlî 'İmrân, 3/72). insan yüzü, (Âlî 'İmrân, 3/106). Allah'ın rızâsı, (En'âm, 6/52). hükümlerliği, (Kasas, 28/88). anlamlarına gelmektedir.

Müşebbihe ekolü nasslardaki bazı âyetleri temel alarak Allah'ın insanın vechi gibi yüzü bulunduğu iddia eder. Ancak Müşebbihe içerisinde bazı kişiler bu görüşe katılmayıp Allah'ın yüzünün bulunduğunu, fakat insanın vechine benzemediği (Eş'arî, 1986:217; Bağdâdî, 2002:109-110). görüşündedirler. Mücessime, "vech" kelimesini diğer âyetlerde olduğu gibi zahiri anlamına hamlederek insandaki yüz gibi Allah'ın da bir yüzünün olduğunu kabul eder.

Mu'tezile, "vech" konusunda üç guruba ayrılmaktadır: Birinci grubun görüşü, Allah'ın

"vech"inden murat, Allah'ın zâtıdır. Bu düşünce el-Allâf'a (öl. 235/849) aittir. (Eş'arî, 1986:189). Ona göre "vech"den maksat, zattır, yani nefs'tir. İkinci gurubun görüşü, Allah'n vechi mutlak manada vardır. "vech"i yani yüzü, "zât" olarak isbât ederler. Onlara göre Arap diline göre "vech", "şey" manasına gelir. Örneğin; "Bu fiili senin sebep ve tesirinle işledim." denilir. Yani "Senin etkin ve mudahelen olmasaydı bu fiili yapmazdım" anlamındadır. Bu düşünce, Nazzâm, Basra ve Bağdat Mu'tezile'sinin kahir ekserisinin görüşüdür. Üçüncü görüş sahipleri ise, Allah için "vech" in zikredilmesini tasvip etmezler. Bunlar da Abbad b. Süleyman'ın taraftarlarıdır. (Eş'arî, 1986:189).

Selefe göre vech (yüz), subuti sıfattır ve ezeldir. Böylelikle Selef yolunu takip edenler "vech"i zahiri manaya hamletmekte ve onu keyfiyetsiz olarak isbat etmektedir. Halef âlimleri ise, "vech" ifadesini te'vil ederler. Onlar, nasta ifade bulan "vech" yani yüz ibaresi yerine göre "rıza" veya "hükümlerlik" anlamında te'vil etmişlerdir. (Cüveynî, 1995:155).

Ehl-i Sünnet, Mücessime-Muşebbihe ve bazı Mu'tezilî bilginlerinin Allah'a cisim yününden bir yüzünün olduğu söylemlerine şiddetle karşı çıkarak bazı deliller getirmek suretiyle Allah'ın vech'i ile kastedilenin maddi bir uzuv olmadığını ifade etmişlerdir. Ayrıca yüzün ancak cisim olan kimselerde bulunabileceği dolayısıyla bu tür âyetlerin mutlak manada te'vil edilmesi gerektiğini savunmuştur.

"Allah'ın fena ve helâkâ mâruz kalmayan vechi vardır" ifadesini kullanan Eş'arî, vechi keyfiyetsiz olarak ispatlamakla birlikte bir başka yerde vechi vücut şeklinde te'vil ettiği de nakledilmektedir. (Eş'arî, 1986:128; İcî, 1907:298). Bakillânî vech ifadesinin Yüce Allah için organ manasında olmasının mümkün olamayacağını, O'nun kendisi hakkında vechi ispatladığını belirtir. (Bâkılânî, 1988:258-260).

Nitekim meşhur müfessir Taberî "vechullah"ı kelimesini Allah'ın rızası manasında tefsir etmiştir. (Taberî, 1987:402-403). Kapalı gibi görünen âyetin kapalılığını izâle etmiştir. Kanâatimizce, yukarıda saydığımız manalar için Allah'ın kemâl sıfatına yakışan te'vilin Allah'ın rızası olduğu rahat bir şekilde görülmektedir. Nitekim "Size sırf Allah rızâsı için yemek yediriyoruz." (İnsân, 76/9). âyeti de bu tefsiri doğrular mahiyettedir. Müfessirlerin çoğu "vech" kelimesini Allah'ın rızası anlamında tefsir etmiştir. Bazılarının anladığı gibi insan yüzüne veya lügat manalarından her hangi bir manaya hamletmemişlerdir.

3.1.2. Yüce Allah'a Yed (El) İsnâd Edilmesi

Haberî sıfatlar arasında "yed" kelimesinin önemli bir yeri vardır. Hadisi şeriflerde en fazla zikri geçen haberi sıfat "yed" ve "yemin" dir. Müfred, tesniye ve cem' şeklinde Allah'a izâfe dilmiştir.

Bazı âyetlerde hayrın, (Âlî 'İmrân, 3/26). fadlın, (Âlî 'İmrân, 3/73; Hadîd, 57/29). mülkün, (Yâsîn, 36/83; Mülk, 67/1). melekûtun, (Mü'minûn, 23/88). Allah'ın yedinde olduğu bildirilmektedir. "Yed" kelimesi el anlamının dışında fiil, (Feth, 48/10; Hac, 22/10). kuvvet-kudret, (Sâd, 38/75). bol bol vermek, (Mâide, 5/64). bilinen insan uzvu, (Nisâ, 4/43; Mâide, 5/6; A'râf, 7/108). inâyet ve koruma, (Mâide, 5/64). gibi anlamlara gelmektedir. Aynı zamanda "yed" kelimesi, makam, vakar, yol, zulmün engellenmesi, güç, kudret, sultan, sahip olma, pişmanlık, yardım etme, boyun eğme, zillete düşme, nimet ve ihsan gibi anlamlarına da gelir. Zikri geçen âyetlerin her birinde "yed" kelimesinin Allah'a izâfesinin ayrı bağlamları bulunmaktadır. Örneğin; şu âyeti kerimenin meâlinde geçen "Allah'ın yed'i çok sıklıdır" diyen Yahudilere Kur'an'da "Aksine Allah'ın yed'leri açıktır." (Mâide, 5/64). şeklinde cevap verildiğini müşâhade etmekteyiz. Bu ve buna benzer âyetlerin yorumunu Mücessime, şöyle yapmaktadır: "Yed" kelimesi Allah için bir organdır. Allah'ın, insanda olduğu şekilde iki eli ve bu iki elin insanın avuçları ve parmakları gibi, iki avucu ve parmakları mevcuttur. (Bağdâdî, 2002:111).

Mu'tezile'nin "yed" (el) konusunda iki görüşü vardır. Mu'tezilenin bir kısmı Allah'ın iki eli olduğunu inkâr ederler. Bir kısmı ise, Allah'ın bir veya iki elinin bulunduğunu ve bunların te'vil edilmesi gerektiğini söylerrler. (Eş'arî, 1986:159; 'Amidî, trs. 56). Mu'tezile, "Allah, Ey İblis! Ellerimle yarattığıma secde etmekten seni meneden neydi?" (Sâd, 38/75). âyetinde geçen "yed"i "kuvvet"

manasında yorumlarlar. "Yahudiler, "Allah'ın eli bağlıdır (sıkıdır) dediler. Hay dedikleri yüzünden elleri bağlanası ve lanet olasıları bilakis, Allah'ın eli açıktır, dilediği gibi verir." (Mâide, 5/64). âyetindeki "yed" kelimesini de "nimet" olarak te'vil ederler. (Kâdî Abduccebbâr, 2001:228). Şîâ da bu konuda Mu'tezile gibi te'vilde bulunmaktadır. (Kummî, 1978:21). Selef, "yed" konusunda, "Allah'ın emrini kabul ederiz ancak "el" in bir uzuv olmadığını, özel bir sıfat olduğunu söyleriz." (Pezdevî,1988:41). demektedir.

Sünni halef uleması âyetlerde zikri geçen "yed" yani el ifadesini, yerine göre kuvvet, mülk, kudret ve nimet manasında (İbnu'l-Cevzî, 1964:14-15). te'vîl etmektedir. Ehl- Sünnet kanadından Fahreddin Râzî, özellikle Mücessime ve Mücessimenin yorumunu eleştirerek şöyle demektedir: "Allah'ın bir cisim olmayışının delili şudur: Cisim, hareket ve sukun halinden ayrı düşünülemez. Hâlbuki hareket ve sukun halleri sonradan olmadırlar. Yani muhdestirler. Muhdesten ayrı düşünülemeyen şey de muhdestir. Bir de her cisim sınırlıdır. Mikdarı sınırlı olan her şey de muhdestir. Dolayısıyla Allah'ın cisim değildir. Böylece O'nun elinin, yâni cismani bir uzvunun olması da imkânsız olur." (Râzî, 1933:145). İmamı Gazâlî de konu hakkında şöyle demektedir: "Bu manadaki el, kesinlikle cisim değildir. Zira "Şehir sultanın elindedir." denilir. Böylelikle, nasslarda varid olan "el" kelimesiyle, cisim olan bir organın kastedilmediği açıktır. Böyle bir şey Allah hakkında muhâldır ve O, bundan münezzehtir. (Gazâlî, 2012:54-55).

3.1.3. Yüce Allah'a Ayn (Göz) İsnâd Edilmesi

Fîrûzâbâdî (öl. 817/1415) "ayn" yani göz kelimesinin Kur'ân'da ve Arap dilinde elli küsur anlamının olduğunu belirtir. "Bir de benim gözetimim altında yetiştirilmem için, üzerine katımdan bir sevgi bırakmışım. (Ey Musâ!) (Tâhâ, 20/39). Bu ve benzeri âyetlere dayanarak Müşebbihe ve Mücessime mezhepleri, Allah'a uzuv manasında "göz" isnâd etmektedirler. ('Amidî, trs. 56). Selef, Allah'ın kitabının O'nun için göz isbat ettiği, ancak Allah'ın gözü gibi bir uzuv olmayıp, belki özel sıfat olduğu (Pezdevî, 1978:42). görüşündedir. Bu kelime, halef'e göre "Basar" sıfatına (İzmirli, 1981:156). Mu'tezile'ye göre ise "İlim" sıfatına râci yani dönüktür. Çünkü onlara göre "ayn" bazan ilim manasında kullanılır. (Kâdî Abduccebbâr, 2001:227). Buradaki "ayn" kelimesi, inâyet ve koruma şiddetine hamledilir. (Râzî, 1933:158).

Ehl-i Sünnet, diğer sıfatlarda olduğu gibi göz sıfatının bir cisim olarak telakki edilmesine karşı çıkmış ve özellikle Müşebbihe ve Mücessime ekollerine eleştiride bulunmuştur. Makâlât adlı eserinde Eş'arî, "ayn" (göz) kelimesine basar anlamının yanı sıra bu kelimeye koruyup kollamak anlamını vermiştir. (Eş'arî, 1986:128-132). Cüveynî (öl. 478/1085), kelimenin zâhır anlamıyla ele alınmaması konusunda ittifak olduğunu belirtip bu âyetlerdeki ifadenin basar, görmek ve koruyup kollamak şeklinde te'vil edilmesi gerektiğini savunmuştur. (Cüveynî, 1995:146-147). Bağdâdî, âyetlerde geçen "ayn" kelimelerini ru'yet yani Allah'ın eşyayı görmesi şeklinde te'vil etmiştir. (Bağdâdî, 2002:110).

Ebû'l Muîn en-Nesefî, âyetlerdeki 'ayn' kelimelerinin hıfz, ru'yet ve organ manalarına geldiğini belirterek bu lafızların tevhid akidesine aykırı düşmeyecek şekilde te'vil edilmesi gerektiği, aksinin ise mümkün olamayacağını savunur. (Nesefî, 1997:174).

3.1.4. Yüce Allah'a Ruh İsnâd Edilmesi

Allah için yanlış ve ona yakışmayacak şekilde isnâd edilen meselelerden biri de Tahrîm Süresin'de geçen şu âyettir. "Bir de 'İmran'ın kızı Meryem'i ki ırzını pek sağlam korudu, Ancak biz ona ruhumuzdan nefh ettik, hem rabbinin kelimâtını ve kitaplarını tasdik etmişti, hem kanitîndendi." (Tahrîm, 66/12). İsâ için âyette geçen "ruhumuzdan" ifadesi ruhun Allah'ın mülkü, İsâ'nın ruhuna şeref ve paye vermek anlamında olduğu mütekellim ve müfessirler tarafından ifade edilmektedir. Teşbih ve hulule düşmemek için "ruh" ve "nefheme" hakiki anlamlarıyla alınmamalıdır. Hulul inancı nassa aykırıdır. O zaman insana nefhedilen ruhun Allah'a izâfesini, insana ilâhi ruhun hulul etmesi olarak anlamamak gerekir. Ruhun Allahın bir cüz'ü olduğu anlamına gelmez. Çünkü "ruh" Allah'ın emri

altıdadır. Bundan anlaşılan insana nefhedilen ruhun Allah'a izâfesi, pak olan peygamberlerin ruhlarının onurlandırılmasıdır. (Ardoğan, 2013:110).

İslâm akidesine göre Allah ne ruh ne de cisimdir. Bilakis ikisinin de yaratıcısı Allah'tır. Âyette geçen ifade İsa'nın ve ruhunun Allah'tan bir parça, bir cüz olduğu anlamına gelmez. Âdem ile ilgili geçen ona "ruhumdan" nefhettik ibaresi de bu hedefe ma'tuftur. Âyetin meâlinde geçen "Biz ona ruhumuzdan nefhettik" ifadesinden, biz Cebrâile bize ait olan ve bizim nezdimizde kıymetli ve şerefli bulunan ruhu, Meryem'e nefh ettik demektir. Âdem (a.s.) hakkında ifade edilen ruhları Allah'ın kendi adına izâfe etmesi, onları şereflendirmek ve onlara paye vermek içindir. Bu şekilde yorumlamayıp Allah'ın ruh olduğuna bir şeye hulûl ettiğine itikâd etmek kişinin inancını bozar. Çünkü Yüce Allah ruh olmaktan ve onunla sıfatlanmaktan büsbütün uzak ve arınıktır. (Ardoğan, 2013:110).

3.1.5. Yüce Allah'a Nûr İsnâd Edilmesi

Nûr kelimesi ışık, ziyâ, parlaklık manasına gelmektedir. Âyette ifade bulan (Kefevî, 1993:908). "Allah göklerin ve yerin nûru'dur." (Nûr, 24/35). zâhiren bakıldığında Allah'ın göklerin ve yerin nuru olduğundan söz edilmektedir. Müşebbihe ve Mücessime, âyette geçen "nûr" kelimesinden hareketle Allah Teâlâ'nın parlayan bir nûr yani ışık olduğunu savunmuştur. Mu'tezileden Kâdî Abdülcebbar (öl. 415/1025) da âyeteki "nûr" kelimesiyle "Yüce Allah'ın yarattığı nûr aracılığıyla gökleri ve yeri aydınlatıcı oluşu; Yüce Allah'ın gökleri ve yer ahâlisini hidâyete erdirici ve onlara dinleri ile ilgili meseleleri ve delilleri açıklayıcı olması" şeklinde iki halde anlaşılabilirliğini belirtir. (Kâdî Abdülcebbar, 1966:526).

Sünnî kanattan İmam Neseî ise, Müşebbihe ve Mücessimenin söylemine karşı Allah'ı bu şekilde nitelendirmenin caiz olmadığını savunur. Bilakis nûru yaratanın ve ona aydınlık verenin Allah olduğu, nûrun sonuç itibarıyla bir renk ve ışık olduğu dolayısıyla Allah hakkında bir rengin varlığını düşünmenin kişiyi teşbihe götüreceğini savunur. (Neseî, 1977:38).

Cüveynî'ye göre Allah hakkında gözle görülen, ışık olan "nûr" un kullanılması imkânsızdır. (Cüveynî, 1995:155). "Allah göklerin ve yerin nûrudur." (Nûr, 24/35). âyetinin anlamının, "Allah gök ve yer ehlini hidâyet nûruna erdiren." şeklinde olduğunu belirtir. (Cüveynî, 1995:158). Fahreddin Râzî de Cüveynî'nin verdiği anlamı verdikten sonra, "Nûr ya cisimdir ya da cisimde bulunan bir nitelikler. Cisim ise, sonradan yaratılmış olup, dolayısıyla onda bulunan nitelikler de sonradan yaratılmadır. Allah ise, sonradan yaratılmış değil ezeldir." demektir. Ayrıca bu tür âyetlerin, "Göklerin ve yerin güzel ve mükemmel bir şekilde nurlandırıcısıdır." şeklinde anlaşılması gerektiğini söyler. (Râzî, 1933:130).

3.1.6. Yüce Allah'a İtyân, Mecî, Nuzûl, Zihâb İsnâd Edilmesi

İtyen ve mecî, gelmek (ibn Manzûr, 1988:51-52). demektir. "Onlar, illa da bulutdan gölgeler içinde Allah'ın ve meleklerinin gelmesini mi beklerler?" (Bakara, 2/210). "Rabbin ve sıra sıra dizili melekler geldi." (Fecr, 89/22). "Ama Allah (O'nun azabı), onlara beklemedikleri yerden geliverdi." (Haşr, 59/2). âyetleri Allah'n gelmesinden bahsetmektedir.

Mu'tezile, "Rabbin ve sıra sıra dizili melekler geldi." (Fecr, 89/22). âyetinde, Allah'ın nefsinin zikredip başkasını murad ettiğini söyler. Arap âdetine göre Allah, buradaki muzafı hazfedip muzafın yerine nefsinin zikretmiştir. (Kâdî Abdülcebbar, 2001:229). Kâdî Abdülcebbar (öl. 415/1025), Allah'ın gelmesi, Onun emrinin gelmesi olduğunu bildirilmektedir. ((Kâdî Abdülcebbar, 2001:229-230). Şîâ ise bu âyeti, "Rabbinin emri geldi." şeklinde anlar. "Onlar, illa da buluttan gölgeler içinde Allah'ın ve meleklerinin gelmesini mi beklerler?" (Bakara, 2/210). âyetindeki Allah'ın gelmesini, "Allah'ın azabının gelmesi" (Kummî, 1978:22). şeklinde yorumlarlar.

Selef, bu âyeti zâhirine hamlederek Allah'ın geldiğini söyler. Ancak bu geliş, insanların gelişine benzemez. Allah ın gelmesinin şekli ve keyfiyeti bizce bilinemez. Buna iman edilir, niteliği ile meşgûl olunmaz.

Mâturîdî, haberî sıfatların mecazî manalar hamlettiği için bu kelimelerin zahiri anlamları ile Allah'ın zatına nisbet edilemeyeceğini belirtmektedir. (Mâturîdî, 2002:83-84). Cüveynî Allah'ın gelmesinin ve gitmesinin intikal ve zeval manasında olmayıp, Allah'ın emrinin, her şeyi birbirinden ayıran kat'î takdiri/kazası ve adaletin gelmesi anlamında olduğunu söylemiştir. (Cüveynî, 1995:150). İbn Fûrek (öl. 406/1015), Allah'ın gelmesini, Onun emirlerinin, rahmetinin ve meleklerinin gelmesi anlamında yorumlamıştır. (Öge, 2011:81).

Nesefî'ye göre, Allah'ın meci yani gelmek ve zihâb yani gitmek gibi sıfatlarla nitelenmesi caiz değildir. Çünkü bu iki özellik yaratılmışların sıfatı olup, sonradan meydana gelenlerin özelliğidir. Dolayısıyla bu iki özelliği Allah hakkında düşünmek mümkün değildir. Hz. İbrahim'in, Kur'ân'da En'âm suresi 76 ve 79. âyetlerinde yıldız, ay ve güneş gibi afil olanın yani kaybolanların bir yerden bir yere intikall edenin ilah olamaacağı ve "Ben kaybolanları sevmem" demesi buna en bariz örnektir. (Nesefî, 1997:42).

Ehl-i Sünnet, Allah için "gitme" ve "gelme"nin doğru olmadığını, Allah'ın gelmesinden maksad âyetlerinin ve emrinin gelmesidir, demektirler. Allah, âyetlerinin gelmesini kendi gelmesi olarak ifade etmiştir. (Râzî, 1933:35-39; İzmirli,1981:156). Nuzûl kelimesi konusunda Râzî her nuzûlden "intikal"ın anlaşılmasının yalnız olacağını bu ifadeden muradın, "Allah'ın rahmetinin yeryüzüne inmesi" olduğunu belirtir. (Râzî, 1933:355).

3.1.7. Yüce Allah'a Rahmet ve Gazab İsnâd Edilmesi

Rahmet ve gazab kelimeleri Kur'an'ı Kerimde Yüce Allah'a izafe edilen haberî sıfatlardandır. "Musa'nın öfkesi dinince levhaları aldı. Onlardaki yazıda Rablerinden korkanlar için hidâyet ve rehmet (haberî) vardı." (A'raf, 7/154). "Buzağıyı ilah edinenler var ya, işte onlara mutlaka Rablerinden bir gazap erişecektir." (A'raf, 7/152; Bakara, 2/61, 90; Al-i İmrân, 3/112; A'raf, 7/71; Nisâ, 4/93). Mu'tezile, Allah'ın rahmet ve gazabını sıfatları değil, halleri kabul etmektedirler. Onlara göre haller değişebilir. Allah'ın zatı ise değişmez. Onlar, rahmet ve gazabı "cennet" ve "cehennem" olarak da almaktadırlar. (Mîr Veliyuddin, 1990:235-254). Şîâ ise, Allah'ın gazabını, Onun cezası; rahmetini de sevap ve mükâfatı olarak alır. (Kummî, 1978:22).

Sahabeden ibn Mes'ud'un görüşüne göre Allah'ın rahmetinden maksat, "nimet vermesi ve nimetini tamamına erdirmesidir." İbn Abbas'a göre ise "Allah'ın mü'minlere yardım etmesi, peygamber göndererek rahmetini göstermesi" dir. (Firuzâbadî, 1899:10).

Nesefî ise, Mu'tezilenin rıza (razı olmak) ve gazab Allah'ın sıfatlarından değildir, demelerini bazı âyetleri delil getirerek eleştirir. Rıza ve gazabın Allah'ın ezeli sıfatları olduğu kanatında olduğunu ifade eder. Diğer irâde, sem', basar ve kelâm (tekellüm) sıfatlarında olduğu gibi rahmet ve gazab sıfatlarının, teşbihe ve tescime, bir durumdan başka bir duruma gitmeksizin dönüşümü mümkün olmayan sıfatlarıdır. (Nesefî, 1997:107).

Ebû Hanîfe (öl. 150/767), ilâhî gazab hakkında şunu der: "O, gazab da eder, razı da olur. Onun gazabı, cezalandırmasıdır. Biz, Onu bu manada nitelendiririz." (Ebû Hanîfe, 1981:58-59). Eş'arî ise, rıza ve gazabı sevap ve azap olarak te'vil eder. (Cüveynî, 1986:45). Selefe göre, rahmet, Allah'ın fazlını ve nimetlerini gerektiren zatı ile kaim bir sıfattır. Allah'ın rahmeti insanların merhamet etmesi gibi değildir. (Seffârîni, 1994:183-184). Halef ulemasına göre ise, bunların başlangıçları değil, sonuçları kastedilmektedir. Çünkü başlangıçları değişebilir. Allah ise bu durumdan münezzehtir. Sonları ihsân ve gazaba ulaştırır ki, kastedilen mana budur. (İzmirli, 1981:156-157).

3.1.8. Yüce Allah'a Cenb İsnâd Edilmesi

Cenb; yani yan, taraf, hıza, civar, ecel ve emir anlamlarına gelir. (İbn Manzûr, 1988:275-276; İsfahânî, trs. 205). Müşebbihe, "Allah'ın cenbinde işlediğim taksirlerden ötürü bana yazıklar olsun." (Zümer, 39/56). âyeti kerimesine dayanarak "cenb"ın Allah için uzuv olduğunu söyler. ('Amidî, trs. :56). Mu'tezile ve Şîâ'ya göre "cenb", "tâat" manasındadır. (Kummî, 1978:20; Kâdî Abdulcebbar, 1966:229).

Selef, "cenb" in uzuv anlamına gelmediğini, zait bir sıfat olduğu görüşündedir. ('Amidî, trs. :56; Cürçânî, 1997:502). Ehli Sünnet'in kahir çoğunluğu bu kelimeyi, "Allah'ın emri" anlamında yorumlamışlardır. (Beyhakî, 1984:36; İzmirli, 1981:56; Cüveynî, 1995:156). Yine "Cenb" ile koruma ve himaye etmenin kask edildiğini (Cüveynî, 1995:158-159). belirtirler. Ayrıca bazı sünni ulamaya göre Allah'a cevarih yani aza nisbet edilemez. Dolayısıyla, bu ifadeyi mutlak surette te'vil etmek yani yorumlamak gerekir. Razî, "cenb" kelimesiyle maksadın "bir şeyin ayrılmaz vasfı ve ayrılmaz unsuru ya da hâk, emir, taat" manasında anlaşılmasının doğru olacağını belirtmiştir.

3.1.9. *Yüce Allah'a Fevk (Üst) İsnâd Edilmesi*

Fevk, kelimesi üst yani yukarı anlamında olup mekân, zaman, cisim, sayı ve yer için kullanılır. (Kefevî, 1993:676). Âyeti kerimenin meâlinde geçen, "O kullarının üstünde her türlü tasarrufa sahiptir." (En'am, 6/18). âyetin zâhirine göre Allah'ın üstte bulunduğu bildirilmektedir.

Müşebbihe, yukarıda zikredilen âyete istinaden Allah'ın âlemin üzerinde bir yönde ya da cihette (yönde) bulunduğunu iddia etmektedir. (Kefevî, 1993:676). Kâdî Abducebbar, "fevk" lafzının zâhiri olarak Allah'a isnat edilemeyeceğini, çünkü bu durumda Allâh'ın sadece semada bulunacağı anlamına geleceğini belirtmiştir. (Kâdî Abducebbar, 1969:238).

Selef, "fevkiyyet" in ne olduğunun bilinmeyeceği görüşündedir. (Becûrî, 1873:92). Sahabeden İbn Abbas "fevk" ibaresine "Allah'ın galib, kullarının üzerinde hakîm ve kulları hakkında mutlak tasarruf sahibi" gibi anlamlar vermiştir. (Fîrûzâbâdî, 1899:107-111). Ehli Sünnet'e göre Allâh bu âyeti, kendisinden başkasına inanmayanlara reddiye olarak zikretmiştir. Yani, Allâh sizden güçlüdür, sizin ondan başkasına iman etmeniz size fayda vermez." şeklindedir. (Râzî, 1933:354).

3.1.10. *Yüce Allah'a Yemin (Sağ El) İsnâd Edilmesi*

Yeminin kelime manası kuvvettir. Bundan dolayı sağ ele yemin denmiştir. (Kefevî, 1993:985). Âyeti kerimede meâl olarak geçen "Kıyamet günü bütün yeryüzü onun kabdasındadır (tasarrufundadır). Gökler de onun sağ eli ile dürülmüş olacaktır." (Zümer, 39/67). demek suretiyle Allah'ın sağ elinden bahs edilmiştir. Ehli Sünnet, Mu'tezile ve Şîâ, "yemin" i güç ve kudret manasına geldiğini belirtirler. (Râzî, 1933:17; Kâdî Abducebbar, 1969:229; Kummî, 1978:21)." Sünni ulema "kabda" ifadesini, kudret, tasarruf ve mülk (Râzî, 1933:169; İzmirli, 1981:156). olarak te'vil ederler. İbn Abbas ise bu kavramı "kudret" olarak anlayıp yorumlamıştır. (Fîrûzâbâdî, 1994:391).

Yukarıda zikri geçen yemin, yani sağ eli maddî bir organ olarak hamletmek mümkün değildir. Çünkü yemin; mülk, kuvvet, kudret ve tasarruf anlamlarına gelir. (Beyhâkî, 1984:331; Nesefî, 2003:174). Bazılarına göre de "nimet" manasındadır. (Beyhâkî, 1984:333).

3.1.11. *Yüce Allah'a Sâk (Baldır) İsnâd Edilmesi*

Müşebbihe diğer sıfatlarda olduğu gibi "sâk" kelimesini de uzuv anlamına hamletmiştir. Gerçek manada Allah'ın baldırının olduğunu savunmuştur. (Cüveynî, 1995:159; 'Amidî, trs. :57). Mu'tezile ekolü, Allah, burada kıyamet gününü tasvîr ettiğinden, o günün şiddetini Arap gelenek ve göreneklerine göre anlatmaktadır. (Kâdî Abducebbar, 1966:229). "Sâk" ifadesi Allah için değil, kıyametin şiddet ve dehşetini gören insanlar hakkındadır. (Razî, 1933:312).

Cüveynî, naslarda ifade bulan "sâk" ibaresinin Müşebbihe'nin iddia ettiği gibi Allah'a ait bir organ olmasının sözkonusu olamayacağını ve Allah'ın bundan münezzeh, pak ve arınık olduğunu belirterek bu fırkayı şiddetle eleştirmiştir. O da sâk kelimesini Mutezile'den Kâdî Abducebbar'ın ifadesine yakın bir manada yorumlayarak kıyamet gününde şiddet ve zorlukların ortaya çıkması şeklinde anlaşılması gerektiğini söyler. (Cüveynî, trs. :32-34). Razi ve İbnu'l-Cevzî gibi âlimler âyette geçen "sâk" kelimesinden mananın kıyamet musibetlerinin şiddetini ve kıyametin korkusunu bildirmek içindir (Cüveynî, 1995:159; İbnu'l-Cevzî, 1964:17-18; Râzî, 1933:66-67; 'Amidî, trs. :57; Fîrûzâbâdî, 1304:896). görüşündedirler.

İmam Mâturîdî de tefsirinde âyette geçen "sâk" ifadesi için şiddetten kinaye olduğunu, şiddet

ve dehşetin ortaya çıkarılması anlamında anlaşıldığını zikreder. (Mâtürîdî, 2005:218). Râzi, de tefsirinde getirdiği delillerle, Müşebbihe'nin Allah'a, hadiste ifade bulan "sak" kelimesinden hareketle uzuv nisbet etmesine karşı çıkmıştır. (Râzî, 1933:66-69).

3.2. Yüce Allah'ın Fiilleriyle Alakalı Haberî Sıfatlar

Yüce Allah'ın fiilleriyle alakalı bazı müteşâbih âyetler Kur'an'da mevcuttur. Bu âyetlerin de te'vile ihtiyaçları vardır. Zira bu âyetler zâhiri manada değerlendirildiğinde, Yüce Allah diğer varlıklara bilhassa insana benzetilebilmektedir. İslâm'ın tevhid akidesine tümünden muhalif olan bu ifadelerin te'vil edilmesi ve görünürdeki muğlaklığın giderilmesi zaruridir. Zira İslâm inancına göre Allah benzersizdir ve hiçbir yarattığı şeye benzemez ve hiçbir yaratık da ona benzemez. Biz bu başlık altında semâ ve arşâ istivâ ettiğini bildiren âyeti kerimeler ile mecî' (gelmek) fiilinin te'villeri üzerinde durmaya ve Ehl-i Sünnetin diğer fırkalara olan eleştirilerini ortaya koymaya çalışacağız.

3.2.1. Allah'ın Sema'ya (gökyüzüne) ve 'Arş'a İstiva Etmesi

İstiva ifadesi, 7 âyeti kerimede arşâ, 2 âyette sema'ya yönelik bir fiil olarak, 9 yerde zaman ve mekândan münezzeh (beri-uzak) olan Allah'a nisbed edilmiştir. İstivâ kelimesi, Arap lügatına göre birçok manaya gelir. Bunlardan bazıları şunlardır: Yaratmak, (Bakara, 2/29). hükmetmek, (Fussilet, 41/11). olgunlaşmak, (Kasas, 28/14). pişmek, düz olmak ve kuvvetlenmek, (Feth, 48/29). eşit olmak, yükselmek, kahretmek, kast etmek, temellük (mülkiyeti altına almak), murada ermek ve istilâ etmek. Konumuzla alakalı âyetler şöyle zikredilebilir. "O ki, yeryüzünde ne varsa hepsini sizin için yarattı. Sonra göğe istivâ etti, onları yedi gök olarak düzenledi. O, her şeyi bilir." (Fussilat, 41/11). "Sonra göğe istivâ etti." (A'râf, 7/54).

Müşebbihe-Mücessime ve Kerramiyye fırkaları yukarıda zikredilen âyetler bağlamında Allah'ın 'arş üstünde zâtıyla yer edindiğini ona temas ettiğini, hareket edip nüzul ederek yer değiştirdiğini, zatının sonlu ve sınırlı olduğunu (Nesefi, 2003:2-5; Sabûnî, 1979:23). ileri sürmüşler bazıları da Allah'a cisim, nûr isnat etmek suretiyle Allah'ın uzuv ve parçalardan meydana geldiğini iddia etmişlerdir. Kerrâmiyye'nin lideri Muhammed bin Kârram, Allah'ın cisim, sınırlı, sonlu, 'arş'a dokunduğunu (Kutlu, 2016: 306) ve kendisine mekân sağlamak için arşı yarattığını (Bağdâdî, 2007:216). savunmuştur. Ayrıca bu tarz aşırı söylemleri daha çok Şiâ'nın gali fırkalarında görmek mümkündür. (Sarıkaya, 2017:170).

Şiâ'dan Hişâm ibn Hakem, Allah'ın yüksek bir yerde kaldığını bu yerin ise 'arş-ı alâ olduğunu, Allah'ın 'arş'a temas ettiğini ve 'arş'ın onu kuşatıp sınırlandırdığını savunur (Eş'arî, 1986:210-211). Râfizilerden Yûnusiyye, 'arş' taşıyıcılarının Allah'ı taşıdığını iddia etmişlerdir. (Eş'arî, 1986:35). Müşebbihe ve Mücessime fırkaları "'arş" ve "İstivâ"yla alakalı âyet ve hadisleri zahiri manalarıyla değerlendirmişler; tenzih barındıran âyetleri göz önüne almamışlardır. Neticede ifrat ve tefrite takılarak teşbih ve tecsime düşmüşlerdir. Onların ortaya koydukları bu tarz görüşleri nedeniyle karşıt bir fikir olan "ta'til" (sıfatların nefyi, inkârı) fikrinin doğmasına sebep olmuştur. Cehm ibn Safvân, "'arş"ın bir mekân olduğunu, mekânda ise cisim veya cisim ile kaim olan bir şeyin bulunabileceğini, Allah'ın ise cisimden münezzeh olduğunu belirterek, "istivâ" yı inkâr etmiştir. (İzmirli, 1981:136).

Mu'tezile, Arş'ı "mülk" manasında te'vil etmiştir. (Sâbûnî, 1979:67). Allah'ın zatı ile değil, ilmiyle her yerde bulunduğunu söyler. (Muhâsibî, 2003:243). Mu'tezile ve Şiâ'dan bazı guruplarca "Onun kürsüsü semavat ve arzı kaplayıp ihâta etmiştir. " (Bakara, 2/255). meâlindeki âyette ifadesi geçen; "arş'ı mülk, kürsüyü de ilim şeklinde yorumlamışlardır.

Ehli Sunnet ise, bu meselede selef ve halef olmak üzere ikiye ayrılmaktadır. Selef bu konuda isbatla tenzih yolunu takip etmiştir. Halef ise te'ville tenzih metodunu kabul edip benimsemiştir. Selef ehli "istivâ"den muradın ne olduğu meçhuldür bilinemez görüşündedir. Allah Kur'an'da istivâ konusunda nasıl buyurduysa keyfiyetsiz bir şekilde inanılması gerekir. Allah'ın cisim manasında 'arş'ta bulunması ve onun 'arş'ta yer edimesi muhaldir. Zira bir yere veya bir şeye ihtiyaç duyan acizdir aciz

olan da ilah olması mümkün değildir. Burada Hz. Ali (ö.40/660)'nin şu sözünü hatırlamak gerekmektedir. "Allah arş'ı zatına mekân olsun diye değil, kudretini izhâr (göstermek) için yaratmıştır. Allah varken mekân yoktu ve o şu anda da ezelde bulunduğu hal üzeredir. (Bağdâdî, 2007:325; Bağdâdî, 2002:131; Bağdâdî, trs. :158). Ebû Hanefî, imamı Mâturîdî ve imamı Eş'arî gibi mütekellimler istivâ hakkında Allah'ın 'arşı istilâ etmesi, hükümler altına alması anlamında yorumlamışlardır. Hafız İmam Beyhakî, ibn Abbas'tan rivayetle, istivâ kelimesini Allah'ın arş'ı kahretmesi olarak yorumlamıştır. (Beyhakî, 1984:37).

Ebû Hanîfe, "Allah'ın zatına bir ihtiyaç için 'arşın üzerine yerleşme olmaksızın 'arşa istivâ ettiğine iman ederiz. Zira O, 'arşı ve bütün yaratılmışları da korumaktadır. Eğer arş ve arşın dışındaki tüm yaratılmış olan şeylere ihtiyaç duysaydı o da tıpkı mahlûklar gibi âlemi yoktan var etmeye ve idareye kudreti olamaz idi. Bir yerde yerleşme ve istikrara ihtiyaç duysaydı arşı halletmeden önce O, neredeydi? Allah bundan beri ve arınıktır. (Ebû Hanîfe, 1997:39). Yine Ebû Hanîfe, Allah nerededir? sorusuna "Allah varken hiçbir şey yoktu. Nasıl ki hiçbir şey yok iken Allah mevcut olarak hiçbir şeye ihtiyaç duymadıysa, 'Arşı ve diğer yaratıkları halk ettikten sonra da onlara ihtiyaç duymaz. Yani nerede mefhumu yok iken Allah mevcuttu." (Ebû Hanîfe, 1981:53). ifadelerini kullanmıştır. Dolayısıyla Allah için nerede sorusunun yöneltmesi muhal bir durumdur.

Allah, gökte mi dir yoksa yerde midir? bilmiyorum diyen birinin kâfir olduğunu, ayrıca, Allah arşın üzerinde kuruludur, arşın semada mı yoksa yeryüzünde mi olduğunu bilmiyorum" diyenin durumu da böyledir." (Ebû Hanîfe, 1981:45). İmam Ebû Hanîfe'nin bu izahına binaen "Allah semadadır" iddiası ve inancını (Hemis, trs. :308). ileri sürmek Allah'a en büyük hakaret ve haksızlıktır. Zira O, yukarıdaki ifadelerinden de anlaşılacağı üzere Allah'a yer nisbet edenleri tekfir etmiştir. (İbn Teymiyye, 1966:214; Ali el-Kâri, 1323:34; Beyâzîzâde, 1996:51-53; Yavuz, 2001:402-404). Çünkü Allah'ın yerde veya gökte olduğunu bilmediğini söyleyen kişi bu sözüyle Allah'a yer, yön ve sınır tayin etmiştir; zîra yönü, yeri ve bir şeyle sınırlı olan şeyler zorunlu olarak yaratılmıştır. Yaratılmış olan da ilah olamaz. Dolayısıyla bu söz, Yüce Allah'a eksiklik izafe etmekten başka bir şey değildir." (Beyazî, 2010:200). Allah'ın her yerde zatıyla olduğunu ifade edip ve inanmak da bu kabilindedir.

Mâturîdî de istivâ ile muradın Allah'ın yüceliği olduğunu söyler. O, bu yorumuyla te'vil yapmış ve istivâ'yı "istilâ", 'arşı da "mülk" manasında yorumlamıştır. (Atik, 1989:321-322). İstivânın "arş"a izâfe edilmesini ise şöyle açıklamıştır: "Allah, yaratılmışların en hacimli ve en muazzamıyla zatını anmakla, azamet ve yüceliğin kendisine ait olduğunu tüm mahlûkata izhar ve beyan etmiştir." (Atik, 1989:322-323).

3.2.2. Yüce Allah'a ve Meleklerine "Câe " "Ye'tî" (Gelmek) Fiilinin İsnâd Edilmesi

Bazı âyetlerde Allah ve melekler için Cee ve Ye'tî fiilinin isnâd edildiğini görmekteyiz. Örneğin; "Onlar sadece gözetiyorlar ki, Allah, buluttan gölgelikler içinde meleklerle birlikte geliversin de iş bitiriliversin. Hâlbuki bütün işler Allah'a döndürülüp götürülür." (Bakara, 2/210). "(İnanmak için) ille de meleklerin gelmesini yahut Rabbinin gelmesini, ya da Rabbinin bazı âyetlerinin gelmesini mi bekliyorlar?" (En'âm, 6/158).

Kâdî Abdulcebbar, meâli verilen âyette ifade edilen mecî (gelme) vb. ibarelerin, Yüce Allah'ın kendi zatını bu kelimelerle zikrederek hakikatte başka şeyi murat ettiğini belirtir. "Rabbin ve sıra sıra dizili melekler geldi." (Fecr, 89/22). âyetinde Allah'ın gelmesi, O'nun "emrinin gelmesi" olduğunu bildirilmektedir. (Kâdî Abdücebbar, 1966:229-230). Şîâ bu âyeti "Rabbinin emri geldi" şeklinde; "Onlar, ille de buluttan gölgeler içinde Allah'ın ve meleklerinin gelmesini mi beklerler?" (Bakara, 2/210). âyetindeki Allah'ın gelmesini ise, Allah'ın azabının gelmesi olarak yorumlarlar. (Kummî, 1978:21).

Mâturîdî, Yüce Allah'ın gelmesini, Rabbin emirlerinin gelmesi, "Rabbin geldi." âyetinin ise Allah'a gelme izâfe edilemeyeceği için "Rabbinin va'di ve va'idi geldi." şeklinde veya bir hikmete binaen bu kâinatın içinde yaratıldığı vakit geldi." olarak anlaşılması gerektiğini ifade eder. Yine O,

haberî sıfatların mecâzî manalar hamlettiği için bu kelimelerin zahiri anlamlarıyla Allah'ın zatına nispet edilemeyeceğini de belirtmektedir. (Mâtürîdî, 2002:83,84-118).

İbn Furek, Allah'ın gelmesini, onun emirlerinin, adaletinin, kaza-kaderinin, rahmetinin ve meleklerinin gelmesi anlamında yorumlamıştır. (Öge, 2011:81). Pezdevî de (öl. 493/1100) âyette geçen gelme fiilinin bir şeyin bir yerden bir yere intikali anlamında olmayıp, ortaya çıkma anlamında olduğunu söyler. Şâyet, Allah'a "gelmek" fiilini isnad etmeye kalkılırsa bu durum kişiyi antropomorfik bir Allah tasavvuruna sevkedecektir. Bu akide ise tevhîd inancına aykırılık arz eder. Bu tür kelimelerin teşbih ve teccimden kurtulmak için mutlaka te'vil edilmeleri gerekir.

SONUÇ

Allah'ı hakkıyla tanımak her Müslümanın en başta gelen görevidir. Kişi Allah'ı; Kur'ân-ı Kerîm ve Sünnet'te belirtilen isim, fiil, sıfat ve yarattığı şeylerle tanıyabilir. Bundan dolayı İslâm uleması, Allah'ı gerçek manada bilmenin yollarından biri olan sıfatlar üzerinde hassasiyetle durmuşlardır.

Kelâm âlimleri Allah'ı gereği gibi tanımak için nasslarda ona nispet edilen kavramlardan hareket etmişlerdir. Bu kavramların insanlara da nispet edilmesi sebebiyle, Allah'ın yaratılmış hiç bir varlığa benzemediğini aklî delillerle ortaya koymaya çalışmışlardır. Bu delillerin hareket noktası, Allah'ın zâtının ve sıfatların mutlak kemal üzere oluşunu teşkil eder. Söz konusu mutlak kemala uygun olmayan vasıflar ise onun zatından nefyedilmiştir. Buradan hareketle kelâm bilginleri Allah'ın zâtına nispet edilen kavramları sübûtu ve zâtî, nefyedilen nitelikleri de selbî (tenzîhî) sıfatlar çerçevesinde ele almışlardır. Selbî sıfatlar hususunda Kelâm ekolleri çoğunlukla aynı düşünceyi benimsemekle beraber, tenzihe aykırı gibi görünen ve Kur'ân-ı Kerîm'de Allah'a nispet edilen haberî sıfatların zâhirî mânâlarını kabul etmemişler ve bunları te'vile tabî tutmuşlardır.

İtikâdî fırkalar Allah'ın sıfatları konusunda iki aşırı uçta bulunmuşlardır. Allah'ın sıfatlarını isbat etmekte aşırı giden gruplardan Şîa, Mücessime, Müşebihhe, Haşviyye, Kerrâmiyye teşbih ve teccime düşmüşlerdir. Bu fırkalar, Kur'an'ın mükemmel ve ulaşılamaz bir edebî üslub ve balâğata sahip olduğunu; belîğ ifâdelerin içerdiği kelimelerin tek başına taşıdığı anlamlardan daha farklı bir mesaj verebileceğini göz ardı etmişlerdir. Onlar, cümlenin mesajı yerine, kelimelerin ve izâfetlerin bağlamları dışında taşıdığı lügat manaları üzerine odaklanmışlardır. Yine onlar ilâhî zâtı, yaratıklarının sıfatına benzetmişlerdir. Allah'ı cisim olarak kabul etmişler ve şanına yakışmayan bazı noksanlıkları izâfe etmişlerdir.

Allah'ı yaratılmışlara benzetmeme adına tenzih inancını müdafaa eden diğer bir fırka da Mu'teziledir. Mu'tezile ta'tile girmek suretiyle Allah'ı zihnin dışında mevcudiyeti bulunmayan bir zihnî varlık kabul etme temâyülünü göstermiştir. Tevhid akidesine zarar gelmemesi için haberî sıfatların te'vil edilmesi gerektiğini savunmakla birlikte bazı haberî sıfatların te'vil edilmesinin teaddüd-i kûdemaya (kelimelerin/ilâhların sayısını artırma) sebebiyet vereceği gerekçesiyle te'vil etmeyerek ta'til yoluna gitmiştir. Bizler, Mu'tezile'nin söz konusu yaklaşımını doğru görmemekteyiz. En azından selef gibi tavakkufta bulunması ya da bu tür sıfatların te'vil etme yolunu tercih etmesi daha isabetli olacağı kanaatindeyiz. Kelamcılarımızın dediği gibi "Selef yolu daha selametli; halef yolu ise daha sağlam ve kullanışlıdır.

Mâtürîdî ve Eş'arî ekollerindeki âlimlere göre tevhid ehli olabilmek için Allah'ın isim ve sıfatlarını ispat etme zorunluluğu vardır. Zira Allah'ın varlığını, ilâh oluşunu, noksanlıktan münezzehten bulunmasını bilmek ancak isim ve sıfatları yoluyla mümkün olmaktadır. Bu âlimler görüşlerini Allah'ı her türlü noksanlıktan ve yaratıkların vasıflandığı sıfatlardan tenzih etme ilkesi üzerine binâ etmişlerdir. Tevhid ilkesine hâlel gelmemesi için haberî sıfatların teccim ve nefî yoluna girmeden Allah'a yaraşır bir şekilde te'vil edilmesi gerektiğini savunmuşlardır.

Birçok mütekellim, haberî sıfatlar hususunda tenzih akidesini savunarak, nasslarda geçen

teşbih ve teccimi çağrıştıran söylemlerin, zahiri manalarıyla Allah için kullanılmasının mümkün olmadığını, bundan ötürü bu ifadelerin sahih olan anlamlar üzerine hamledilmesinin gerekli olduğunu belirtmişlerdir. Özellikle te'vilde önde gelen simâlardan olan Râzî ile selef mütekellimlerden Ebû Hanife, Mâtürîdî, Eş'ârî ve onlara tâbi olan halef âlimleri haberi sıfatları işlerken ta'til, teşbih ve teccimi müdafa eden ekolleri hedef almış, onların düşüncelerini çürütecek kat'i deliller ortaya koymuşlardır.

Özellikle zamanımızda müteşâbih haberler konusunda insanların ta'til, teşbih ve teccim fikrine yönelmemeleri bakımından tavakkufa yani bu sıfatlarda Allah'ın muradı neyse ona inandım demeleri selametleri açısından elzemdir. En azından bu anlayışa sahip olunması bu yapılmadığı takdirde te'vil cihetine gidilmesi ve te'vil yapılırken mutlaka Kur'an'ın bütünlüğüne, te'vil şartlarına, Arap dilinin kaide, kural ve inceliklerine, aklın ilkelerine, muhkem âyetlere riâyet edilmesi, sağlam ve doğru bir inanç için önemlidir.

Te'vil problemi etrafında tarihte cereyan eden tartışma ve mücadelelerden ders alarak Müslümanların, karşılaştıkları dinî ve toplumsal sonuçları tek tek âyetleri kendi arzuları istikametinde istismar ederek değil, Kur'an'ın bütünlüğü, bildirdiği hakikatler ve ahlâki esaslar doğrultusunda te'vil ederek çözmeye çalışmaları gerekmektedir. Bunun yolu ise mütekellim ve İslâm Mezhepleri Tarihçilerinin ortaya koydukları, çerçevesi, şartları ve esasları belirli olan te'vil yöntemlerini göz önünde bulundurmaktan geçtiğini söyleyebiliriz.

<i>"COPE-Dergi Editörleri İçin Davranış Kuralları ve En İyi Uygulama İlkeleri" beyanları:</i>	
Etik Kurul Belgesi:	Bu çalışma için etik kurul onayı gerekmemektedir.
Çıkar Çatışması Beyanı:	Bu makalenin araştırması, yazarlığı veya yayınlanmasıyla ilgili olarak yazarın potansiyel bir çıkar çatışması yoktur.
Finansal Destek:	Bu çalışmanın araştırma ve yazım aşamasında herhangi kişi/kurum veya kuruluşlar tarafından finansal destek alınmadığı bildirilmiştir.
Destek ve Teşekkür Beyanı:	-
Çifte Kör Hakem Değerlendirmesi:	Dış-bağımsız
Bu makale, Creative Commons Atıf-GayriTicari 4.0 Uluslararası Lisansı ile lisanslanmıştır.	
<i>The following statements are made in the framework of "COPE-Code of Conduct and Best Practices Guidelines for Journal Editors":</i>	
Ethics Committee Approval:	Ethics committee approval is not required for this article.
Declaration of Conflicting Interests:	No conflicts of interest were reported for this article.
Financial Support:	It has been reported that this study did not receive financial support from any person/institution or organization during the research and writing phase.
Statement of Support and Acknowledgment:	-
Double-Blind Peer Review:	External-independent
<i>This article is licensed under a Creative Commons Attribution-NonCommercial 4.0 International License.</i>	

KAYNAKÇA

Altıntaş, R. (2003). *İslâm Düşüncesinde İşlevsel Akıl*. İstanbul: Pınar Yayınları.

Atik, M. K. (1989). Te'vilâtü'l-Kur'an'a Göre Mâtürîdî'nin Müteşâbih Âyetleri Anlayışı. *Erciyes Üniversitesi*

- Sosyal Bilimler Enstitüsü Dergisi, 7(6), 201-218.
- Aydın, Ö. (1999). Haberî Sıfatları Anlama Yolları. *İstanbul Üniversitesi İlahiyat Fakültesi Dergisi*, 1(2), 133-158.
- Bâcûrî, İbrâhîm b. Muhammed b. Ahmed el. (1873). *Risâle fi'l-'Akâid*. Kahire: b.y.
- Bağdâdî, Ebû Mansûr Abdülkâhîr b. Tâhîr b. Muhammed et-Temîmî. (2007). *el-Fark Beyne'l-Fırak*, (nşr. M. Muhyiddin Abdülhamid). Kahire: b.y.
- Bağdâdî, Ebû Mansûr Abdülkâhîr b. Tâhîr b. Muhammed et-Temîmî. (2002). *Usûlü'd-Dîn*. Beyrut: Dârü'l-Kütübi'l-İlmiyye.
- Bağdâdî, Ebû Mansûr Abdülkâhîr b. Tâhîr b. Muhammed et-Temîmî. (ty). *el-Esmâ ve's-Sifât*, Kayseri: Râşid Efendi Kütüphanesi.
- Barlak, Muzaffer. (2015). *Kelam'da Nübüvvet Tartışmaları*. Ankara: Ankara Okulu Yayınları.
- Barlak, Muzaffer. (2020). *İslam Düşünce Geleğinde Tanrı Anlayışları -I- Eş'arîler*. Ankara: Ankara Okulu Yayınları.
- Bâkîllânî, Ebû Bekr Muhammed b. Tayyib b. Muhammed el-Basrî el. (1988). *et-Temhîd fi'r-red ale'l-mülhideti'l-muattıla ve'r-Râfıza ve'l-Havâric ve'l-Mu'tezile*. (nşr. İmâdüddin Ahmed Haydar). Beyrut: b.y.
- Beyâdî, Kemâleddin Ahmed. *İşârâtu'l-Merâm min İbâretu'l-İmâm*. (1949). (nşr. Yûsuf Abdürrezzâk). Kahire: b.y.
- Beyâzîzâde, Ahmed Efendi. *el-Usûlü'l-Münîfe li'l-İmâm Ebî Hanîfe*. (1996). (nşr. İlyas Çelebi). İstanbul: Marmara Üniversitesi İlahiyat Fakültesi Vakfı Yayınları.
- Ebû Bekr Ahmed b. el-Hüseyn el-Beyhaki. (1984). *Kitâbü'l-Esmâ ve's-Sifât*. Beyrut: b.y.
- Birişik, A. (2011). Tefsîr. *DİA*, (Cilt: XXXX) İçinde (s. 281-290). İstanbul: T DV Yayınları.
- Bölükbaşı, Ö. (2014). Ebu'l-Berekât en-Nesefî ve Şerhu'l-Cevâhiri'l-Mudiyîye. (Yayımlanmamış Yüksek Yisans Tezi). Rize: Recep Tayyip Erdoğan Üniversitesi Sosyal Bilimler Enstitüsü.
- Cürcânî, Ebü'l-Hasen Alî b. Muhammed b. Alî es-Seyyid eş-Şerîf el-Cürcânî el-Hanefî. (1997). *Şerhu'l-Mevâkıf*. (nşr. M. Abdurrahman Mar'aşlı). Beyrut: b.y.
- Cürcânî, Ebü'l-Hasen Alî b. Muhammed b. Alî es-Seyyid eş-Şerîf el-Cürcânî el-Hanefî. (2003). *Kitâbu't-Ta'rîfât*, (nşr. M. Abdurrahman Mar'aşlı). Beyrut: b.y.
- Cüveynî, İmâmü'l-Haremeyn Ebü'l-Meâlî Rüknuddîn Abdülmelik b. Abdillâh b. Yûsuf el-Cüveynî et-Tâî en-Nîsâbü'rî. (1995). *Kitâbu'l-İrşâd İlä Kavâti'l-Edille fi Usuli'l-İ'tikâd*. (nşr. Zekeriyâ Umeyrât). Beyrut: b.y.
- Cüveynî, İmâmü'l-Haremeyn Ebü'l-Meâlî Rüknuddîn Abdülmelik b. Abdillâh b. Yûsuf el-Cüveynî et-Tâî en-Nîsâbü'rî. (ty). *el-Âkâdetu'n-Nizâmiyye*, İstanbul: Marmara Üniversitesi İlahiyat Fakültesi Vakfı Yayınları.
- Çelik, İ. (1986). "Kur'an'da Haberî Sıfatlar ve Mukâtil b. Süleyman'a İsnâd Edilen Teşbîh Fikri". Uludağ Üniversitesi İlahiyat Fakültesi Dergisi. 2(1), 151-159.
- Ebû Hanîfe, Nu'mân b. Sâbit b. Zûtâ b. Mâh. (1979). *el-Vasiyye*. (thk. Muhammed b. Abdulhay Uveyne). Beyrut: b.y.
- Ebû Hanîfe, Nu'mân b. Sâbit b. Zûtâ b. Mâh. (2002). *Fıkhü'l-Ekber "İmam-ı A'zam'ın Beş Eseri"*, (çev. Mustafa Öz). İstanbul: Marmara Üniversitesi İlahiyat Fakültesi Vakfı Yayınları.
- Ebû Zeyt Nasr Hamit. (1996). "Tarihta ve Günümüzde Ku'an ve Te'vili Sorunsali". (çev. Ömer Özsoy). İslâmî Araştırmalar Dergisi, 9(1), 29.
- Eş'arî, Ebü'l-Hasen Alî b. İsmâîl b. Ebî Bişr İshâk b. Sâlim el-Eş'arî el-Basrî. (1995). *Makâlâtü'l-İslâmiyyîn ve'htilâfu'l-Musallîn*. Beyrut: Mektebetü'l-Asriyye.
- Eyibil İ. (2018). *Ehl-i Sünnet Kelâmında Haberî Sıfatların Te'vili Meselesi*, Hitit Üniversitesi İlahiyat Fakültesi Dergisi, 17(34), 667-692.
- Fîrûzâbâdî, Ebü't-Tâhîr Mecdüddîn Muhammed b. Ya'kub b. Muhammed. (1316). *Tenvîrü'l-mikbâs (mikyâs) min Tefsîri İbn 'Abbâs*. Kahire: b.y.
- Fîrûzâbâdî, Ebü't-Tâhîr Mecdüddîn Muhammed b. Ya'kub b. Muhammed. (1994). *Kâmûsü'l-Muhîd*, Beyrut: Müessesetü'r-Risâle.

- Fîrûzâbâdî, Ebü't-Tâhir Mecdüddîn Muhammed b. Ya'kûb b. Muhammed. (1304). *el-okyânusu'l-basît fi tercemeti'l-kâmûsi'l-muhît*, (trc. Âsım Efendi). İstanbul: b.y.
- Gazâlî, Hüccetü'l-İslâm Ebü Hâmid Muhammed b. Muhammed b. Muhammed b. Ahmed el-Gazzâlî et-Tûsî. (2012). "*İlcâmü'l-'Avam 'an 'İlm-i Kelâm "İnançta Hassas Ölçüler"*". (çev. Nedim Yılmaz), İstanbul: Hisar Yayınları.
- Güneş, K. (2010). *Kelâm'a Giriş. "İlk Dönem Kelâmî Şahsiyetler"*. (Ed. Cafer Karadaş). Eskişehir: Anadolu Üniversitesi Yayınları.
- Hamis, Muhammed b. Abdurrahman. (ty). *Usulu'd-Din 'İnde Ebi Hanife*. Suudi Arabistan. b.y.
- İşıcık Y. (2002) "*Kur'an'da İki Temel Kavram Te'vîl ve Muteşâbih*", Selçuk Üniversitesi İlahiyat Fakültesi Dergisi, 5(13), 17.
- İbn Fûrek, Ebü Bekr Muhammed b. el-Hasen b. Fûrek el-İsfahânî en-Nisâbü'rî. (1986). *Mücerredü Makâlâtî's-Şeyh Ebü'l-Hasen el-Eş'arî*. Beyrut: Darü'l-Meşrik.
- İbn Kuteybe, Ebü Muhammed Abdullah b. Müslim b. Kuteybe ed-Dîneverî, (1973). *Te'vîlü Müşkili'l-Kur'an*, (nşr. Seyyid Ahmed Sakr). Kahire: b.y.
- İbn Manzûr, Ebü'l-Fazl Cemâlüddîn Muhammed b. Mükerrrem b. Alî b. Ahmed el-Ensârî er-Rüveyfî. (1988). *Lisânu'l-'Arab*. (nşr. Rûhiyye en-Nehhâs), Dımaşk: b.y.
- İbn Nedim, Ebü'l-Ferec Muhammed b. Ebî Ya'kub İshâk b. Muhammed b. İshâk en-Nedîm. (1985). *el-Fihrist fi ahbârî'l-ulemâ'l-musannifîn mine'l-kudemâ' ve'l-muhdesîn ve esmâi kütübihim*. (nşr. Mustafa eş-Şüveymî). Tunus: b.y.
- İbn Teymiyye, Ebü'l-Abbâs Takıyyüddîn Ahmed b. Abdilhalîm b. Mecdiddîn Abdisselâm Harrânî, (1966). *Mecmû 'Atü'r-Resâ'ili'l-Kübrâ*. (nşr. Hasan el-Feyyûmî İbrâhim), Kahire: b. y.
- İbnü'l-Cevzî, Ebü'l-Ferec Cemâlüddîn Abdurrahmân b. Alî b. Muhammed el-Bağdâdî. (1964). *Zâdü'l-Mesîr fi 'İlmi't-Tefsîr*. (nşr. M. Züheyr eş-Şâvîş). Dımaşk: b.y.
- İrfan, A. (1997). *İslâm'da İ'tikâdî Mezhepler ve 'Akâid Esasları*. (çev. M. Saim Yeprem). İstanbul: Marifet Yayınları.
- İsfahânî, Ebü'l-Kâsım Hüseyin b. Muhammed b. el-Mufaddal er-Râgıb el. (2009). *el-Müfredât fi Gâribi'l-Kur'an*. Beyrut: b.y.
- İsfahânî, Ebü'l-Kâsım Hüseyin b. Muhammed b. el-Mufaddal er-Râgıb el- İsfahânî. (1992). *Müfredâtü elfâzi'l-Kur'an*. (nşr. Safvân Adnân Dâvûdî). Beyrut: b.y.
- İzmirli, İ. H. (1981). *Yeni 'İlm-i Kelâm*. (Haz. Sabri Hizmetli). Ankara: Umran Yayınları.
- Kâdî Abdulcebbâr, Ebü'l-Hasen Kâdî'l-kudât Abdulcebbâr b. Ahmed b. Abdilcebbâr el-Hemedânî. (1986). *Kitâbu Fadli'l-İ'tizâl ve Tabakâti'l-Mu'tezile*. (nşr. Fuad Seyyid). Tunus: b.y.
- Kâdî Abdulcebbâr. Ebü'l-Hasen Kâdî'l-Kudât Abdulcebbâr b. Ahmed b. Abdilcebbâr el-Hemedânî, (2001). *Şerhu'l-Uşûlü'l-Hamse*. (nşr. Hüseyin b. Ebü Hâşim). Beyrut: b.y.
- Kâdî Abdulcebbâr, Ebü'l-Hasen Kâdî'l-Kudât Abdulcebbâr b. Ahmed b. Abdilcebbâr el-Hemedânî, (1966). *Müteşâbihu'l-Kur'ân*. Kahire: Dâru't-Türâs.
- Karadaş, C. (2003). *Bâküllânî'ye Göre Allah Âlem Tasavvuru*. Bursa: Arasta Yayınları.
- Kefevî, Ebu'l-Bekâ. (1993). *Külliyâtü Ebi'l-Bekâ*. (nşr. Adnân Dervîş). Dımaşk: b.y.
- Kılavuz, A. S. (2004). *Ana Hatlarıyla İslâm 'Akâidi ve Kelâm'a Giriş*. İstanbul: Ensar Yayınları.
- Kummî, Ebü Ca'fer Muhammed b. Alî b. el-Hüseyin b. Mûsâ b. Bâbeveyh el. (1978). *Risâletü'l-i'tikadâtî'l-İmâmiyye: Şîh-İmâmiyye'nin İnanç Esasları*. (çev. Ethem Ruhi Fırlalı). Ankara: Ankara Üniversitesi İlahiyat Fakültesi Yayınları.
- Kutlu, S. (2016). *Tarihsel Din Söylemleri Üzerine Zihniyet Çözümlemeleri*. Ankara: Otto Yayınları.
- Mâtürîdî, Ebü Mansûr Muhammed b. Muhammed b. Mahmûd el-Mâtürîdî es-Semerkindî el. (2002). *Kitâbü't-Tevhîd*. (çev. Bekir Topaloğlu). İstanbul: İslami Araştırmalar Merkezi Yayınevi.
- Muhâsibî, Ebü Abdillâh el-Hâris b. Esed el-Muhâsibî el-Anezî el. (2003). *el-'Akl ve Fehmü'l-Kur'an. "Akıl ve Kur'an'ın Anlaşılması"*. (çev. Veysel Akdoğan). İstanbul: İşaret Yayınları.

- Nesefî, Ebu'l-Mu'în. (2003). *Tebşiratü'l-Edille fi Usûli'd-Dîn*. (nşr. Hüseyin Atay ve Şaban Ali Düzgün). Ankara: Diyanet İşleri Başkanlığı Yayınları.
- Nesefî, Ebü'l-Mu'în. (1977). *Bahrü'l-Kelâm*. (çev. Cemil Akpınar). Konya: Rabita Yayınevi.
- Öge, A. (2011). *İbn Fûrek Hayatı ve Kelâmî Görüşleri*. Konya: Kömen Yayınları.
- Önal, R. (2016). *Kelâm Tarihinde Haberî Sıfatlara ve Ebu'l-Berakât en-Nesefî'nin Konuya Bakışı*, *Kelâm Araştırmaları Dergisi*, 14(2), 376-407.
- Özler, M. (2016). *Kelâm El Kitabı. "İlâhî İsim ve Sıfatlar"*. (Ed. Şaban Ali Düzgün). Ankara: Grafiker Yayınları.
- Özsoy, Ö. (1996). "Kur'an Hitabının Tarihselliği ve Tarihsel Hitanın Nesnel Anlamı Üzerine". *İslâmî Araştırmalar Dergisi*. 9(4), 141.
- Pezdevî, Sadrü'l-İslâm Ebü'l-Yüsr Muhammed b. Muhammed b. el-Hüseyin b. Abdilkerîm. (1988). *Ehl-i Sünnet 'Akâidî*. (çev. Şerafeddin Gölcük). İstanbul: İslâm Araştırmaları Merkezi Yayınları.
- Râzî, Ebû Abdillâh (Ebü'l-Fazl) Fahrüddîn Muhammed b. Ömer b. Hüseyin er-Râzî et-Taberistânî. (1935). *Esâsu't-Takdîs fi 'İlmi'l-Kelâm*. Kahire: Matb'atu Mustafa el-Bâbî ve Evlâduhu.
- Râzî, Ebû Abdillâh (Ebü'l-Fazl) Fahrüddîn Muhammed b. Ömer b. Hüseyin er-Râzî et-Taberistânî. (1933). *et-Tefsiru'l-Kebîr*. (nşr. Abdurrahman Muhammed). Kahire: b.y.
- Rençber, F. (2017). "İslam Birliği İnşasında Bir Engel Olarak Mezhep-Cemaat Taassubu ve Çözüm Yolları". *e-Makalat Mezhep Araştırmaları Dergisi*. 10 / 1, 77-102.
- Rençber, F. (2018). *Oryantalistlere Göre Alevilik ve Bektaşilik*. Ankara: Gece Kitaplığı.
- Sâbûnî, Ebû Muhammed Nûruddîn Ahmed b. Mahmûd b. Ebî Bekr el-Buhârî. (1979). *el-Bidâye fi Usûlid-Din "Mâtürîdiyye 'Akâidî*. (çev. Bekir Topaloğlu). Ankara: Diyanet İşleri Başkanlığı Yayınları.
- Sarıkaya, S. (2017). *İslâm Düşünce Tarihinde Mezhepler*. İstanbul: Rağbet Yayınları.
- Seffârîni, Ebü'l-Avn Ebû Abdillâh Şemsüddîn Muhammed b. Ahmed b. Sâlim. (1994). *Levâihu'l-Envâri's-Seniyye ve Evâkihu'l-Efkâri's-Sünniyye Şerhu Kasîdeti İbn Ebî Dâvûd el-Hâ'iyye fi 'Akîdeti Ehli'l-Asâri's-Selefiyye*. (nşr. Abdullah b. Muhammed b. Süleyman el-Busayrî). Riyad: b.y.
- Şehristânî, Ebü'l-Feth Tâcüddîn Muhammed b. Abdilkerîm b. Ahmed. (2006). *el-Milel ve'n-Nihâl*. Beyrut: Mektebetü'l-Asriyye.
- Taberî, Ebû Ca'fer Muhammed b. Cerîr. (1987). *Câmiu'l-Beyân 'An Te'vili Âyi'l-Kur'ân*. Kahire: Dâru'l-Rayyân li't-Türâs.
- Tahâvî, Ebû Ca'fer Ahmed b. Muhammed b. Selâme. (1974). *el-Akâidetü't-Tahâviyye*. (nşr. Abdullah b. Muhammed b. Humeyd). Mekke: Resâilu's-Selef.
- Teftâzânî, Sadeddin Mesud bin Ömer bin Abdullah. (1991). *Kelâm 'İlmi ve İslâm 'Akâidî Şerhu'l-'Akâid*. (çev. Süleyman Uludağ). İstanbul: Dergâh Yayınları.
- Topaloğlu, B. ve Çelebi, İ. (2010). *Kelâm Terimleri Sözlüğü*. İstanbul: İslâmî Araştırmalar Merkezi Yayınları.
- Topaloğlu B. (1991). *Kelâm İlmi Giriş*. İstanbul: Damla Yayınları.
- Uludağ, S. (1996). *İslâm'da İnanç Konuları ve İtikâdî Mezhepler*. İstanbul: Marifet Yayınları.
- Üçer, C. (2008). *Aleviliğin Neliği ve Şiilik (Caferîlik) ile İlişkinin Çerçevesi*. Marife Dini Araştırmalar Dergisi, 8(3), 206-207.
- Üzüm, İ. (2020). "Mücessime". *DİA*. (Cilt: XXXI) içinde (s. 448-449). İstanbul: TDV Yayınları.
- Veliyuddin, Mir. (1990). *Mu'tezile, İslâm Düşüncesi Tarihi*, (çev. Altay Ünaltay). İstanbul: İnsan Yayınları.
- Yavuz, Y. Ş. (1991). "'Arş". *DİA*. (Cilt: III) içinde (s. 406-404). İstanbul: TDV Yayınları.
- Yavuz, Y. Ş. (2001). "İstivâ". *DİA*. (Cilt: XXIII) içinde (s. 402-409). İstanbul: TDV Yayınları.
- Yeşilyurt, T. (2000). *Ebu'l-Berakât en-Nesefî ve İslâm Düşüncesindeki Yeri*. Malatya: Kubbealtı Yayınları.
- Yılmaz, M. S. (2013). *Kur'an Yazmalarının Ahit Geleneği Çerçevesinde Değerlendirilmesi*. İstanbul: Ayışığı kitapları.
- Yılmaz, S. (2019). *Sistematik Kelâm. "Kur'an'da Te'vil Problemi"*. (Ed . Mehmet Evkuran). Ankara: Bilay Yayıncılık.
- Yücedoğru, T. (2006). *Ehl-i Sünnete Giden Yolda İbn Küllâb ve Küllâbiye Mezhebi*. Bursa: Emin Yayınları.

Totemizmin Kelâm İlmi Açısından Değerlendirilmesi* **

Veli Sebli

ORCID ID: <https://orcid.org/0000-0001-6491-0802>

Yüksek Lisans Öğrencisi / Bülent Ecevit Üniversitesi, Sosyal Bilimler Enstitüsü, İlahiyat Anabilim Dalı, Zonguldak-TÜRKİYE

Makale Geçmişi

Geliş: 1.2.05.2023

Kabul: 24.06.2023

On-line Yayın: 30.06.2023

Anahtar Kelimeler

Kelâm
Totemizm
İlkel Kabile
Din
Tabiat
İlkel Dönem

Araştırma Makalesi

* Bu makale, İntihal.net tarafından taranmıştır. Bu makale, Creative Commons lisansı altındadır. Bu makale için etik kurul onayı gerekmemektedir.

** Bu çalışma, Zonguldak Bülent Ecevit Üniversitesi Sosyal Bilimler Enstitüsü'nde devam eden "Totemizmin İtikadi Açısından Değerlendirilmesi" isimli Yüksek Lisans Tezi esas alınarak hazırlanmıştır.

DOI:

<http://dx.doi.org/10.29228/JASSS.70025>

Öz

Dini inançlar, insanlık tarihi boyunca birey ve toplumlara etki eden bir alana sahip olmayı başarmıştır. Din-insan ilişkisinin bu denli köklü geçmişe sahip olması, iki unsur arasındaki etkileşimin mahiyetini incelenmesini gerekli kılmıştır. Nitekim ilkel dönemlerde tabiat etkisiyle ortaya çıkmış olan birçok inanca rastlamak mümkündür. İlkel toplumların yaşamlarının büyük bir kısmının tabiatla iç içe geçmesinden ve hayatlarını buna göre idame ettirmelerinden ötürü doğanın dinî inançları üzerinde kuvvetli bir tesiri olmuştur. İlkel toplumlar tarafından geliştirilen inançlara bakıldığında isimlendirmeler farklı olsa da her birinin ortak noktası belirgin bir şekilde kendini göstermiştir. Söz konusu inançların birçoğunda doğaya ait birtakım güçlerin ön plana çıkarıldığı görülmüştür. Şamanizm, natüralizm, animizm gibi inançlar bunlara örnek teşkil etmektedir. Bu inançlardan biri olan totemizmin ise insanlık tarihinin en eski inançlarından biri olduğu iddia edilmiştir. Totemizmin tarih sahnesindeki konumu kadar günümüzdeki yansımaları da önem arz etmektedir. Zira totemizmin yansımalarına günümüzde dahi rastlamak mümkündür. Totemizme ait ritüelleri gerçekleştiren bireylerin söz konusu inancın mahiyetini bilip bilmedikleri ise soru işareti oluşturmaktadır. Nitekim farklı dinlere mensup olan kişilerin totemizme ait ritüelleri hayatlarında uygulaması kişilerin totemizm akımı hakkında yeterli bilgiye sahip olup olmadığı meselesini tartışma konusu haline getirmektedir. İnsanların büyük çoğunluğunun semavî dinlere mensup olmasından dolayı totemizme ait uygulamaların vahiy temelli dinlerce nasıl değerlendirildiği önem teşkil etmiştir. Buna istinaden bizde totemizmin kelâmî açıdan incelenmesini uygun bulduk. Semavî dinlerin tamamının totemizme ait bakış açısının incelenmesi güç olmasından dolayı sadece İslâm dininin ilkeleri üzerinden değerlendirmeye çalıştık.

Atıf Bilgisi / Reference Information

Sebli, V. (2023). Totemizmin Kelâm İlmi Açısından Değerlendirilmesi. *Jass Studies-The Journal of Academic Social Science Studies*, 16(95), 353-366.

Evaluation of Totemism in Terms of Kalam* **

Veli Sebli

Bülent Ecevit University, Institute of Social Sciences, Department of Theology, Zonguldak- TÜRKİYE

Article History

Submitted: 12.05.2023

Accepted: 24.06.2023

Published Online: 30.06.2023

Keywords

Kalam

Totemism

Primitive Tribe

Religion

Nature

Primitive Period

Research Article

* This article was checked by Intihal.net. This article is under the Creative Commons license. Ethics committee approval is not required for this article.

** This study has been prepared based on the master's thesis titled "*Evaluation of Totemism from the Perspective of Faith*", which is continuing at the Social Sciences Institute of Zonguldak Bülent Ecevit University.

DOI:

<http://dx.doi.org/10.29228/JASSS.70025>**Abstract**

Religious beliefs have managed to have an area that affects individuals and societies throughout the history of humanity. The fact that the religion-human relationship has such a deep-rooted history made it necessary to examine the nature of the interaction between the two elements. As a matter of fact, it is possible to come across many beliefs that existed under the influence of nature in Primitive Periods. Nature had a strong influence on their religious beliefs, since most of the lives of primitive societies were intertwined with nature and lived accordingly. When we look at the beliefs developed by primitive societies, although the namings are different, the common point of each of them has clearly manifested itself. In many of these beliefs, it has been seen that some forces of nature are brought to the fore. Beliefs such as shamanism, naturalism and animism are examples of these. One of these beliefs, totemism, has been claimed to be one of the oldest beliefs in human history. Today's reflections are as important as the position of totemism in the historical scene. Because it is possible to see the reflections of totemism even today. It is a question mark whether the individuals who perform the rituals of totemism know the nature of the belief in question. As a matter of fact, the practice of totemistic rituals by people from different religions in their lives makes the question of whether people have sufficient knowledge about the totemism movement or not. Since the majority of people belong to monotheistic religions, it is important how the practices of totemism are evaluated by revelation-based religions. Based on this, we found it appropriate to examine totemism in terms of theology. Since it is difficult to examine the viewpoints of totemism of all the monotheistic religions, we have tried to evaluate only the principles of the religion of Islam.

GİRİŞ

Varlığın mahiyeti ile ilgili sorular daima insanoğlunun zihnini meşgul etmiştir. Bu mahiyetin alt dalları olan varoluş gayesini bilme, evrenin işleyişini anlama ve doğayı keşfetmekle ilgili araştırmalar tarihin her aşamasında beşeriyetin konusu olmuştur. Tarihsel süreç içerisinde kimi dinî inançlar bu sorulara birtakım cevaplar üretmiştir. İlkel toplumlar ise bu sorulara kendi zihinlerinin bir ürünü olan inançlar vasıtasıyla cevap bulma yolunu tercih etmiştir. İnsanoğlu fitratı gereği kendinden üstün ve yüce olana yani aşkın bir varlığa tapınma ihtiyacı duymaktadır. İlkel toplumlarda inanma ihtiyacını gidermek adına yüce bir tanrı inancı gelişmiştir. Bu tanrı, kimi zaman kendi zihin dünyalarının oluşturduğu tasavvurla kimi zaman da doğanın bizatihi kendisinden etkilenerek oluşmuştur. Bu durum dinlerin oluşum şeklini de ortaya koymuştur.

Dinler; vahiy, sentetik ve tabiat etkisi olmak üzere üç şekilde oluşmuştur. Vahiy ile oluşmuş dinlerde emir ve yasaklar yüce yaratıcı tarafından belirlenmiştir. Sentetik dinlere bakıldığında bu dinlerin farklı inançlardan yararlanmak suretiyle yeni bir söylem ortaya koyduğu gözlemlenmiştir. Tabiat etkisi ile oluşan inançlara bakıldığında ise insanların doğaya birtakım olağanüstü anlamlar yükleyerek kutsallaştırması sonucu meydana geldiği görülmüştür. Vahiy temelli dinlerin dışında kalan inançlar incelendiğinde emir ve yasakların belirlenmesinde insanların etkin rol oynadığına rastlanmıştır. Biz de çalışmamızda bu inançlardan biri olan ve ilkel dönemde varlık sahasına çıkan totemizmi ele aldık. Totemizmin geçmiş toplumlardaki varlığını ve günümüze yansımalarını göz önünde bulundurarak İslâmî açıdan değerlendirmeye çalıştık. Çalışmamızda günümüz gençleri arasında taklit yoluyla yayılan bazı totemleri İslâm akaidi açısından değerlendirmeye gayret gösterdik.

1. Totem-Tabu

Totemizm, Kuzey Amerika'nın ilk yerlileri olan Kızılderililerin Ocibva/ojibwa kelimesinden türemiştir (Tanyu, 1983: 155). Kelimenin bu dildeki karşılığı ise kişilerin koruyucu ruhları anlamına gelmektedir (Sharpe, 2013: 98). Kızılderililer, kimi eşya, hayvan ve bitkilere değer atfederek onları kutsallaştırmışlardır. Yapılan bu kutsama işlemi totem olarak isimlendirilmiştir. Bu durum sadece Kuzey Amerika tarafından uygulanmamış, Afrika ve Avusturalya bölgelerinde de görülmüştür (Eröz, 2012: 7-8). Klan diye tabir edilen topluluklar şeklinde yaşayan bu insanlar kendileri ile tabiat arasında ruhsal bir yakınlık hissetmektedirler. Tabiatın içerisinde yer alan kimi canlı veya cansız varlıkları totem olarak benimsemişlerdir (Ecer, 1987: 103-104). Birçok ilkel toplumda toteme denk düşen lakin farklı terimlerle ifade edilen inançlar olduğu da görülmektedir. Bu toplumlar totemleri ile aralarında hısımlık/akrabalık bağlarının olduğunu ve aynı atadan türediklerine inanmışlardır.

Totemizmi benimsemiş her klanın hatta her bir ferдин farklı totemi olabilmektedir. Örneğin totem bir aslan ise o klana ait olan her birey aslanı ilk ata olarak bilir ve ona kutsallık atfeder. Klan mensupları totemleri ile aralarında mistik bir bağ olduğuna inanırlar. Bu sebepten dolayı benimsedikleri totemlerin isimlerini klanlarına vermeye özen gösterirler. Aralarındaki bu etkileşim o kadar belirgindir ki totemlerini vücutlarına, oturdukları alanlara, çadırlarına, kişisel eşyalarına resmederler. Onlar bu çizimler sayesinde totemlerinde bulunan kudretin kendilerine geçebileceğine inanmaktadırlar (Tanyu, 1983: 155-157). Totemler onlar için oldukça özel bir yere sahiptir. Totem: hayvan, bitki yahut cansız bir varlık olsa dahi onu yemezler; ona dokunmazlar ve zarar vermezler. Totemler için kabul edilen bu yasakları ise "tabu" olarak adlandırmışlardır. Tabu sözcük olarak kirlenmiş, yasaklı, mahrem, uğursuz, kutsal anlamlarına gelmektedir (Eliade, 2003: 40-41). Terim olarak ise tabu, totem kabul edilen varlıkların zarar görmemesi adına klan üyelerinin kabul ettiği yasaklardır. Ancak şunu belirtmekte fayda var ki tabuya ait yasaklar tanrısal bir emrin teşekkülü değil, doğal olarak gelişen bir yapının ya da toplumun ürünüdür. Temellendirilmesi belirli bir varlıktan tezahür etmediğinden ötürü çıkış noktası belirsizlik içermektedir (Freud, 2020: 25-26).

Totemi kuru bir inanç olarak ele almak yanlış olacaktır. Zira Amerika, Afrika ve Avusturalya'da

totem, inancın yanında sistemli bir sosyal teşkilatın temellerini de oluşturmaktadır (Südkamp, pdf: 3-5). Örneğin, Avusturalya'da aynı totemi benimsemiş bireyler akraba olarak kabul edilmektedir. Buna istinaden aynı inancı benimsemiş erkek ve kadın cinsel birliktelik yaşayamaz. Aynı toteme bağlı iki farklı cinsin cinsel birliktelik yaşaması toteme zarar verecek bir tehlike olarak görülmekte hatta totem kabul edilen hayvanın öldürülmesi gibi algılanmaktadır. Böyle bir yasağı çiğneyen kişilere toteme zarar verenlere uygulanan cezanın aynısı tatbik edilir. Totemin belirli bir mantığa bürünmüş diğer yönleriyle alakası bulunmayan bu uygulamanın totemin içine nasıl dahil edildiği ise bilinmemektedir (Freud, 2020: 12).

Totem ve tabunun temel dayanağını kavrayabilmek için bu inancı benimseyen ilkel toplumların sosyal ve psikolojik durumlarını bilmek gerekir. Böyle bir inancı benimseyen klanlarda kutsanmış bir şahıs kabul edilmektedir. Çoğunlukla kutsal görülen bu kimse krallardan oluşmaktadır. Krala ya da kutsanan kişiye atfedilen güçler ise adeta bir tanrıyı andırmaktadır. Zira kutsanan bu kişinin doğaya hükmedebildiğine, doğadaki düzenin onun sorumluluğunda olduğuna inanmaktadırlar. Lakin fırtına, kuraklık, sel vb. kötü netice doğuran durumların kraldan bağımsız bir şekilde oluşabileceğine, aslında kralın kabul etmediği herhangi bir olayın kralın iradesi dışında gerçekleşebileceğine inanmaktadırlar. Klan üyelerinin kutsanan kişinin söylemi üzerine irade dışı bazı olayların oluşabileceğini kabul etmelerinin temel sebebi ise kutsanan bu kimsenin hiddeti ve kudretinden kaynaklanmaktadır. Zira kutsanan kişinin doğal akışına ters düşen bir eylemin içerisinde bulunması (elini hızlı hareket ettirmesi, başını öfkeyle kaldırması) doğayı bozabilecek olaylara sebep olabileceğini ileri sürmektedirler (Frazer, 1894: 110). Kralın kutsanmış olması münasebetiyle ona yaklaşmak için belirli önlemler alınsa da gözlerinin içine bakılması ve dokunulması yasak olarak kabul edilir. Bazı bölgelerde ise kral toprağa dokunmamalıdır. Çünkü donatıldığı güçler sayesinde bir dokunuşla toprağı öldürebileceğine inanılmaktadır (Eliade, 2003: 41-42). Bu yargıdan anlaşılacağı üzere tabular sadece klan üyelerini değil kutsanan kişiyi de bağlamaktadır.

İlkel toplumlarda bir çitin bir ağacı çevirip koruması gibi tabuların da kralı çevirip koruduğuna inanılmaktadır. Benimsedikleri bu inanç iki soruyu beraberinde getirmektedir. Bunlardan birincisi kral neden ve kimden korunmaktadır? İkincisi ise tabuların bu tehlikeyi nasıl önleyeceğidir? Bu soruların cevabını alabilmek için ilkel toplumların ruhu anlamlandırma biçimini açmak gerekmektedir. İlkel toplumlara göre insana hareket kabiliyetini sağlayan temel etken, insanın içinde bulunan küçük bir hayvandır. Onlara göre yürüme, koşma, zıplama vb. eylemlerin tamamı içimizde bulunan bu canlı sayesinde meydana gelmektedir. Bu eylemlerin geçici veya kalıcı olarak durulması mümkündür. Uyku diye tabir ettiğimiz eylemin geçici olarak durmasının onlarda ifade ettiği şey ise içimizde bulunan hayvanın belirli bir süre bizden uzaklaşması veya kaybolması ile meydana gelmektedir. Ölüm diye tabir ettiğimiz eylemlerin tamamen son bulması ise onlar açısından düşünüldüğünde içimizde bulunan küçük hayvanın tamamen bedenden kopmasıdır. Aslında onların küçük hayvan diye tabir ettiği canlı, ruh diye tabir ettiğimiz varlığın kendisidir. Onları totem ve tabuya yönlendiren şey ise ruhun bedenden geçici veya kalıcı olarak uzaklaşmasıdır. Zira onlar, kalıcı bir uzaklaşmanın vuku bulması durumunda o ruhu geri getirecek bir şeye ihtiyaç olacağını düşünmektedirler. Yukarıda değindiğimiz iki sorunun cevabını şimdi bir temele dayandırabiliriz. Kralı bekleyen tehlike, vücudun içinde bulunduğu inandıkları küçük hayvanın bedeni terk etmesidir. Ruhü küçük bir hayvana benzetmeleri ile doğadaki hayvanları totem olarak kabul etmeleri arasında kuvvetli bir ilişki olduğuna inanmaktayız. Tabiatta bulunan kimi hayvanları totem olarak kabul edip öldürmemeleri ve onlara dokunmamaları veya zarar vermemelerinin sebebinin ruha yükledikleri mana ile ilişkili olduğu görülmektedir. Totem olarak belirlenen hayvanlar aslında dolaylı olarak vücudun içinde bulunan hayvanla ilişkili olarak görülmektedir. Bu sebeple onlara zarar vermek, dokunmak, onları kesmek ve yemek yasaklanmıştır. Totemler için konulan yasaklar nasıl ki totem olarak kabul edilmiş canlıyı koruyorsa kralın içinde

bulunan ruhu da koruduğuna inanmaktadırlar (Frazer, 1911: 41-42). Moğolların hastalanan kişilerin vücudunu süsleyip güzel elbiseler giydirecek çekici hale getirmeleri, bu sayede bedenden uzaklaşan ruhun tekrar bedene dönebileceğini düşünmeleri bu duruma örnek olarak verilebilir (Frazer, 1894: 120-121).

Totem ve tabu ile ilgili yaptığımız bu girişten sonra totemizmin kuru bir yaşam biçimi olmadığını, bulunduğu toplumun sosyal alanına da yansıdığı görülmektedir. Bunun yanında totem kabul edilen canlıların daha çok hayvan olmasının sosyolojik ve psikolojik sebepleri bulunmaktadır. Tüm bu bilgilere bakıldığında totem ve tabunun Tanrı buyruğuyla değil de tabii olarak geliştiğini ve natüralist bir yapıya sahip olduğunu ileri sürmek mümkün görülmektedir.

2. Amerika Kıtasında/Kızılderililerde Totem

Amerika'nın eski yerlilerine "Kızılderili" denilmektedir (Yurtseven, 2009: 40-43). Kızılderililerin Kuzey Amerika'ya geliş şekilleri ile ilgili farklı görüşler öne sürülse de temelde iki varsayım ortaya atılmıştır. Bu varsayımlardan birincisi Buzul Çağı'nın sonlarına doğru Asya ile Kuzey Amerika arasında doğal bir köprü vazifesi gören "Beringia" denilen kara parçasının meydana gelmesi sonucunda avcılık peşinde koşan Kızılderililerin bu yolla Amerika kıtasına ulaştığıdır. İkinci bir görüş ise Kızılderililerin yaptıkları sandallarla kıtaya geçtiğidir (Yurtseven, 2009: 40-43). Kızılderililer Amerika kıtasına geçtikten sonra kendi kültürlerini buranın coğrafi yapısına uygun olacak şekilde entegre ettiler. Yaşadıkları bölgelerde doğaya önem gösteren Kızılderililer, tabiatta yer alan her bir varlığa (Güneş, yağmur, bitki, gündüz-gece, hava, kar, hayvan vb.) ait bir ruhun olduğuna inanmaktaydılar. Bunun yanında Kızılderililerin inancında her şeyin üstünde ve her şeyi yaratan bir yaratıcı da yer almaktaydı. Bu yüce ruhun üstünde olmayan başka doğüstü yaratıcılar da yer bulmaktaydı. Birçok varlığa ruh atfeden Kızılderililer, doğanın insanlarla iletişim içinde olduğunu düşünmekteydiler. Güneşi baba toprağı anne olarak gören Kızılderililer, güneş ve toprağın birbiriyle ve insanlarla; yağmur, gök gürültüsü, fırtına gibi vasıtalarla iletişim kurduğuna inanmaktaydılar (Yurtseven, 2009: 40-43).

Tarihi süreç içerisinde İspanyolların, Portekizlilerin ve Avrupalıların coğrafi keşifler sonucu Amerika kıtasına geçmesi üzerine burada yaşayan Kızılderililer ciddi bir soykırıma maruz kalmıştır. İstilaçılar, verimli toprakları sömürmeyi sürdürürken Kızılderilileri de köle olarak kullanmaya başlamışlardır. Bu istila karşısında yerli kabileler direniş gösterse de hem soğuk havaların etkisi hem de yeterli savaş koşullarına sahip olmayan halk yenilgiye uğramıştır. Bu durum Kızılderililerin varlığını tehlikeye atan bir dönüm noktası olmuştur (Yurtseven, 2009: 40-43).

3. Türk Coğrafyasında Totem

Araştırmacılar, Türklerin totemizmden etkilendiğini başka bir ifade ile Türk din kültüründe totemizme ait izlere rastlandığını ifade etmişlerdir (Şahin, 2006: 7-8). Tarih, Türklerin yaşam sürdürdüğü Orta Asya ve Anadolu bölgelerinde sanat, ticaret, askerî yapı ve eğitim faaliyetleriyle ve dinî inanç biçimleri ile dünyanın farklı bölgelerinde yer alan coğrafyaları etkilediğine şahit olmuştur. Türklerin benimsedikleri inançları yayması onların mensubu olduğu dinleri doğal olarak önemli kılmaktadır. Konumuzun totemizmle ilgili olması ve yaşadığımız bölgenin Türk coğrafyası olması hasebiyle Türklerin İslâm öncesindeki inanç biçimlerini kısaca ele almanın faydalı olacağı kanaatine vardık. Bundan dolayı hem Türklerin inanç yapılarını ele almaya hem de söz konusu olan inançlarda toteme dair izlere değinmeye çalışacağız.

Rus ve Avrupalı isimlerin yer aldığı yabancı araştırmacılar İslâmiyet öncesinde Türk toplumunda totem inancına dair izlerin olduğunu ileri sürmüşlerdir (Çağlayan, 2010: 8). Türk ve Moğol kabilelerinde yer alan ve totemizme paralellik gösteren inanç biçimlerinin bulunması, araştırmacıları böyle bir düşünceye sevk ettiğini göstermiştir. Asıl itibari ile Şamanizm ve Animizm gibi inanç

biçimlerinin totemle paralellik içinde olması, Türklerin İslâmiyet öncesi dönemde toteme benzerlik gösteren uygulamalarda bulunmasını tabii kılmaktadır (Çağlayan, 2010: 8). Bunun yanı sıra Türklerin İslâmiyet öncesinde Gök Tanrı dışında birden fazla tanrıya inanması farklı inanç biçimlerinin ortaya çıkmasına neden olmuştur. Zira Türklerin İmparatorluk dini Gök Tanrı dini olsa da kabilelerin çeşitli ruhlara veya hayvanlara kutsallık atfettiği yapılan araştırmalarda ortaya konulmuştur (Çoruhlu, 2011: 133-136).

Yapılan bazı çalışmalarda Türklerin hayvanlardan en çok kurda önem atfederek onu ataları olarak kabul ettikleri belirtilmiştir (Ermetin, 2007; 54-56). Kazakların “Ak Kurt” masalında kurdun bir insan ile evlendiğini daha sonra insana dönüştüğü, vadenin bozulmasının ardından kurdun tekrar eski haline döndüğü aktarılmıştır. Bu durum onların insan ile kurdu aynı ontolojik zeminde kabul ettiklerini göstermiştir (Güngörmez, 2013: 33-34). Kurda yükledikleri bu kutsallık totemizmde hayvanlara yüklenen kutsallıkla benzerlik göstermektedir. Yine Türklerin ormanlara girmeden önce ağaçlara vurmak suretiyle ses çıkarması ve bu sayede ormandaki kötü ruhları kovduklarına inanması doğada bulunan canlıların her birinde bir ruhun var olduğuna inandıklarını göstermektedir (Cola, 2019: 09.25-09.40).¹ Bu bağlamdan hareketle Şamanizm inancının, totemizmin öğretilerine paralellik gösterdiğini söylemek mümkündür. Bu durum eski Türk inancıyla totemizm arasında bir etkileşimin varlığını ortaya koymaktadır. Bunun yanında Türklerin sanatsal ve dinsel motiflerinde hayvanların yer alması, Şaman inancının totemizm ile benzer paydalara sahip olmasından hareketle Türklerin totem inancını benimsediklerine dair bir yargıya varıldığını göstermiştir. Lakin her ne kadar Türkler için yukarıda saydığımız örnekler totem inanç biçimini gösterse de totemizmin temel yapısına aykırılık arz eden kimi uygulamalar da görülmektedir. Totem inancını benimseyen klanlarda aynı varlığı totem kabul eden insanlar arasında evlilikler tabu olarak kabul edilip yasaklanmışken Türklerde aynı dine mensup erkek ve kadının evlenmesinde herhangi bir yasağa rastlanılmaması bu duruma örnek teşkil etmektedir. Buna benzer olarak yine totem olarak kabul edilen varlığın “mana” adında ruhun farklı mahiyetler taşıması ve ebedi olmasına karşılık Türkler, ruhun bu dünyada ebedî olarak var olamayacağını düşünmüşlerdir. Türkler, ölümün ardından ruhların başka bir varlığa intikal ettiğini ileri sürmekten ziyade ahirete intikal ettiği fikrini benimsemişlerdir (Günay & Güngör, 2009: 133-136). Türklerin, ölüleri kişisel eşya ve atlarıyla gömmesi ahiret inancına dair düşüncelerinin varlığını ortaya koymaktadır.

Tüm bu bilgilerden hareketle her ne kadar uygulamalarda benzerlikler olsa da tarihi süreç incelendiğinde Türklerin, tamamen totemizme inandığını ileri sürmenin yanlış bir varsayım olacağını düşünmekteyiz. Zira iptidai inançların başka bir deyişle insan üretimi olan inançların benzer yönlere sahip olması tabiidir. Bu sebeple Türklerin kimi uygulamaları Totemizmle benzerlik gösterse de direkt olarak totem inancını benimsediklerini söylemek abartı olacaktır. Çünkü totemizmin benimsendiği toplumlarda totemizm sadece dinî hayatta değil, siyasi, ekonomik, sosyal vb. alanlarda da hakimiyet kurmuştur. Türklerin aile, siyasi, askeri ve ekonomik hayatına bakıldığında totemizme ait bir yapının hâkim olmadığı görülmektedir.

4. Arap Toplumunda Totem

İslâmiyet, Hristiyanlık, Yahudilik gibi semavî dinlerin meydana çıktığı yerlerin çoğunlukla Ortadoğu olduğu görülmektedir. Özellikle üç büyük semavî dinin Arap coğrafyasında ortaya çıkması bu bölgede yaşayan insanların dini bakış açısını önemli kılmaktadır (Kaya, 2013: 8). Mensubu olduğumuz İslâm dininin Arap yarımadasından başlamak üzere tüm dünyaya yayıldığını göz önünde bulundurursak Arapların inanç biçimleri hayli önem arz etmiş olacaktır. Bu sebeplerden ötürü

¹ Şamanizm hakkında YouTube ortamında verilen bilgileri teyit ettirme suretiyle birtakım bulgulara ulaşmanız mümkündür. Örneğin, “Yeniden Dirilen Bir İnanç Şamanizm Hakkında En Detaylı Bilgiler”. 09:25- 09:40 dakikaları aralığı konumuza değinmektedir.

konumuz olan totemizmin Arap coğrafyasında görülüp görülmediği, görüldüyse hangi alanlarda nüfuz ettiğine değinmeye çalışacağız.

Arapların bulunduğu coğrafya İslâmiyet öncesinde putperestlik, totemizm ve tek tanrı dini (Haniflik) gibi birçok inanca ev sahipliği yapmıştır. Tek tanrı inancına ait birçok peygamberin bu bölgede yaşam sürdürmüş olmalarından ötürü Araplar daha çok tek tanrılı dinlerle muhatap olmuştur. Tek tanrılı dinlerden uzaklaştıkları dönemlerde dahi bir yaratıcının varlığını kabul etmişlerdir. Bu durumun en güzel örneği, putlara taptıkları dönemde dahi bir yaratıcının varlığını kabul etmeleridir. Peki, putlara taparken bile bir Tanrının varlığını kabul eden Arapların putperestliğe geçişi nasıl oldu? Arapların, kimi objeleri kutsallaştırması sonucunda tek tanrı inançlarının bozulmasına neden olan sebepler nelerdi? Bu soruları sormamızdaki maksat temeli olmayan bir fikrin yahut inancın birden kabul görmesinin güç olmasından kaynaklanmaktadır (Okuyan, 2018: 110). Örneğin, İslâmiyet'in hızlı yayılım göstermesinde etki eden faktörlerden biri bölgenin daha önce tek tanrı inancını benimsemiş olmasıdır. Türklerin İslâmiyet'i kabul etmesindeki en büyük faktör Gök-Tengri dediğimiz tek bir yaratıcının varlığını kabul etmiş olmalarıdır. Bu örnekler dinlerin yayılım gösterme sürecinde toplumların önceki inançlarının pozitif veya negatif bir etki ettiğini göstermektedir. Buradan hareketle Arapların putperestliği benimsemelerinde temel oluşturan ve putperestliğin yaygınlaşmasını hızlandıran dini bir etkenin olduğunu söylemek mümkündür.

Arapların bulunduğu coğrafyanın kurak olması, uçsuz bucaksız çöllere sahip olması iyi ve kötü ruhların varlığına inanmayı etkileyen bir faktör olmuştur. Söz konusu bölgede büyücülük, kâhinlik ve sihir gibi faaliyetler göz önünde bulundurulduğunda Arapların ruhları kullanmak ya da onlardan destek almak istedikleri anlaşılmaktadır. Zaman içerisinde toplum nezdinde evrenin ruhlarla dolup taşıdığı ve doğa olaylarının ruhların etkisi ile meydana geldiği inancı hâkim olmuştur (Kurt, 2001: 117-119). Arapların ruhlara karşı bu yaklaşımı animizm, natürizm ve fetişizm etkisinden kaynaklanmaktadır (Ünalın, 2001: 88). Bu inançların yanında totemizmin de ruh inancı ve kabile isimleri üzerinde ciddi bir etkisi olmuştur. Örneğin, Hişâm b. Muhammed b. es-Sâ'ib b. Bişr el-Kelbî'nin (ö. 204/819) kaleme aldığı Kitâbü'l-Esnâm isimli eserinde Mezhic Kabilesinin "Yâğûsu (aslan-ilah)" adında bir puta ibadet ettikleri belirtilmiştir ((İbnü'l-Kelbî, 2020: 39-41).² Ayrıca farklı kaynaklarda da Beni Nemr Kabilesinin kaplan, Beni Kelp Kabilesinin köpek, Beni Esed Kabilesinin aslan, Sakif Kabilesinin keskin sirke, Kureyş Kabilesinin köpek balığı totemine sahip olmalarından ötürü bu isimleri aldığı aktarılmıştır (Kurt, 2001: 117-119). Bu durum Arapların totemizme ait birtakım uygulamaları kullandıklarını göstermektedir.

Yukarıda zikredilen örneklerden hareketle putperestliğin Arap coğrafyasında yayılım göstermesinde etki eden en büyük faktörün toplumun daha önce benimsediği birtakım iptidai inanç biçimleri olduğu görülmektedir. İlk insan olan Hz. Adem'in bu topraklara gönderildiği göz önünde bulundurulduğunda söz konusu bölgenin ilk etapta monoteist bir inanca sahip olduğu daha sonraları politeist inanç biçimine geçtiği anlaşılmaktadır. Bu görüşün savunucularından olan Andrew Lang (ö. 1912)³, materyalist ve pozitivist bakış açılarını eleştirmiş ve vahşi topluluklarda bir "yüce tanrı" inancının varlığına dair düşünceler tespit etmiştir (Şahin, 2002: 79-80). Lang, bu konuda hocası Edward Burnett Tylor'a (ö. 1917)⁴ ait animizm teorisini eleştirmekten de geri durmamıştır. Tylor, her inancın temelini atalar kültürüne dayandığını ve bu inançların doğadaki ruhlar inanisinden türediğini ileri sürerken, öğrencisi Lang, Güneydoğu Avustralya ilkel kabilelerinde yaptığı araştırmalarda animizm

² Arapların putları kutsama sevk eden nedenleri ve Arap toplumunda varlık gösteren birtakım totemleri incelemek için Hişâm b. Muhammed b. es-Sâ'ib b. Bişr el-Kelbî'nin kaleme aldığı Kitâbü'l-Esnâm adlı eserinden yararlanılabilir.

³ Andrew Lang, antropoloji alanında çalışmalar yapmış, İskoç asıllı bir yazardır.

⁴ Edward Burnett Tylor, Britanyalı olup sosyal antropolojinin kurucusu olarak kabul edilir. Eserlerinde evrimci kurama da yer vermiştir.

etkisine rastlamadığını, aksine gökte bulunan yüce bir tanrı fikrinin varlığını tespit etmiştir. Böylece Lang, hocasının bu teorisini eleştirerek dinin ilk etapta monoteizm bir yapıda olduğunu daha sonra değişikliğe uğradığını ileri sürmüştür (Aygün, 2016: 206-207). O halde her toplum gibi Arapların da zaman içerisinde birbirinden farklı dinî inançlar benimsemesi onların ilk etapta totemizmi savunduğu anlamına gelmemektedir. Her ne kadar totemizmin kalıntıları görülse de semavî dinlerin zuhur ettiği bu bölgede ilk etapta monoteist bir inanca hâkim olduğu alenen görülmektedir.

5. Allah'ın Sıfatları ve Tevhid İlkesi Bağlamında Totemizm

İslâm dininin temel akidesi olan tevhid, ilk peygamber Hz. Adem'den son peygamber Hz. Muhammed'e kadar aynı hassasiyette benimsenmiştir (Akın, 2017: 65). Peygamberlere gönderilen şeriatlar zaman ve mekân mefhumu sebebiyle birtakım farklılıklar arz etmiş olsa da tevhid akidesi her bir peygamber tarafından aynı ilke ve incelik üzere açıklanmıştır (Çakmak, 2018: 87-88). Peygamberlerin hayat mücadeleleri incelendiğinde her birinin tevhid ilkesini temel alarak bir tebliğ ve çağrı sürecine yöneldiği görülmektedir (Akın, 2017: 65). İslâm dininin temel yapı taşları da tevhid ilkesi üzerine bina edilmiştir (Demirkol & Yılmaz, 2021: 674). Nitekim Hz. Muhammed'in de yirmi üç yıllık peygamberlik serüveni tevhid ilkesinin hâkim kılınmasını sağlamakla geçmiştir.

İslâm dini, Allah'ın iradesini, kudretini ve O'na has olan diğer sıfatları başka varlıklara atfetmekten şiddetle kaçınmıştır (Akın, 2022: 121-122). İslâm dinî, ontolojik olarak yaratıcı ile aynı denklemde bulunmamanın imkansızlığını göz önünde bulundurarak tanrının varlık alanına dahil olan özel konularda onun dışında başka bir varlığı kabul etmemiştir (Mâtürîdî, 2015: 20-22; Özarlan, 2013: 23-25; Güney, 2010: 19-20). Konumuz olan totemizm inancı incelendiğinde ise canlı ve cansız varlıklara birtakım özellikler yüklenildiği görülmüştür. Totemizm inancına mensup bireyler doğada bulunan birtakım canlı veya cansız varlıkların kendi hayatlarına müdahil olabileceğine inanmaktadırlar. Totem kabul edilen varlıkların kişinin geleceğine ve hayat çizgisine müdahil olabileceğine inanan kişiler bu varlıklara zarar vermekten sakınmıştır. Tabu (yasaklı, uğursuz, kutsal.) saydıkları varlıklara zarar vermemelerinin altında yatan neden ise herhangi bir zarar karşısında tabunun kendilerini cezalandıracağına dair olan inançlarıdır (Frazer, 1894: 110).

Günümüz toplumunda bilerek veya bilinçsiz bir şekilde insanların totemler yaptıkları görülmektedir. İnsanların maç esnasında totem yapmaları bilinen bir durumdur. Maç izlerken taraftarı olduğu takımın kazanması adına kimi insanların ilginç ritüellere başvurması bu duruma örnek gösterilebilir. Hali hazırda 2022 yılında "Coca Cola" reklamında geçen "Herkesin totemi ve "Coca Cola" sı hazırda şimdi her şeyi unutup futbolun mucizesine kapılma zamanı." sözleri dahi bu durumu ortaya koymaktadır (Cola, 2022: 00.00-00.30).⁵ İnsanlar totem yaparak gelecekte vuku bulacak olan olaylara müdahale edebileceğine ve kendi arzularına göre şekillendirebileceğine inanmaktadır. Totem yaparak geleceğe müdahalede bulunabilme ve kişilerin arzu ve isteklerine göre geleceği şekillendirme fikri tanrının iradesini zedelemektedir. A ve B adlı iki takım düşünüldüğünde tabii zaman diliminde B takımının kazanması gereken bir maçın ilmi ve iradesi tanrıya aitken A takımından birinin yapacağı bir ritüelle tanrının iradesini kısıtlayıp A takımının kazanacağına olan inanç aslında tanrıyı aciz olarak gördüğünün bilinçli veya bilinçsizce bir ifadesidir. Ontolojik düzlemleri dahi bir olmayan iki varlığın çatışmasının söz konusu olması ve bahsi geçen varlığın tüm varlıkları yaratan ve yön veren tanrı olması onun elinden çıkan başka bir varlığın ona güç yetirmesini düşünmek akıl tutulmasıdır (Eş'arî, 2017: 44). Böyle bir düşüncenin gerek mantık açısından gerek İslâm dini açısından kabul edilmesi söz konusu değildir.

Yukarıda verdiğimiz örneği kelâm ilmine ait klasik kaynaklarından yararlanarak

⁵ Dünya kupası maçlarının yapıldığı esnada ilgili firmanın medya aracılığıyla yaptığı reklamı, "Mucizelere inan!" başlığı ile YouTube kanalından izleyebilirsiniz.

incelediğimizde ise Allah'ın bir konuda isteğine uygun dilediği bir şeyin başka bir varlığın müdahalesi sonucu değişmesi tanrılık vasfına acizlik atfetmeye sebep olur (Eş'arî, 2017: 44). Örneği yenileyecek olursak X ve Y adından iki takım düşünelim tanrının Y takımının galip gelmesini murat ettiğini farz edelim. X takımından birinin yaptığı totemlerle tanrının irade ettiği sonucu değiştirip X takımının galip gelmesini sağladığını varsayalım. Tanrı Y takımının kazanmasını irade ederken X takımının kazanması tanrılık vasfını zedelemeyebilir mi? Dilediğine uygun bir şeyi gerçekleştirmeyen biri tanrı olabilir mi? Diğer bir yönden hem tanrının varlığını kabul edip hem de sonucun değiştiğini varsayalım. Bu durumda da iki tanrının varlığından bahsetmiş olmaz mıyız? İki tanrının varlığı mümkün müdür? Eğer iki tanrı varlığını kabul edeceksek iki tanrı arasında kimin dediği olacaktır? A tanrısının dediği ağır basarsa B zayıf olmuş olur ve zayıf olan biri tanrı olamaz. B tanrısının dediği olarsa bu defa da A tanrısının aciz olduğu ileri sürülmüş olunacaktır. Eğer her iki tanrının aynı şeyi dilediğini varsayacak olursak o halde birinin dilemesi kâfi gelmemekte ki ikisi birden dilemektedir. Bu durumda tek başına bir şey yapmaya muktedir olmayan biri tanrı olabilir mi? Anlaşılacağı üzere birden fazla tanrının varlığını kabul etmek yanlış gözükmektedir (Mâtürîdî, 2015: 55-56; Neseî, 2017: 29-30). O halde totem yaparak gelecekteki olaylarda değişiklikler olacağına inanmak tanrıya ait vasıflara acizlik atfetmeye neden olmaktadır. Bu durumun kabulü iki kudretli gücün varlığını da tetiklemeden ötürü doğru görülmemektedir.

6. Duanın İşlevsizleştirilmesi Bağlamında Totemizm

Dua; kişinin acizliğini itiraf etmek suretiyle yaratıcıya yönelmesi, ondan istek ve dilekte bulunmasıdır. İslâm dininin duaya yüklediği anlam kuru bir istek ve dilekten ibaret değildir. Zira el açıp dua etmek aynı zamanda insanoğlunun kibrine ve enaniyetine ket vurmaktır. Bir kimse dua ederek aslında kudret sahibi olanın karşısında zayıflığını, zengin olanın karşısında fakirliğini, ebedi olanın karşısında fâniliğini, hasılı yaratılmış olanın yaratana olan teslimiyetini ifade etmiş olmaktadır (Cilâci, 1994: 529-530).

Günümüzde kimi bireyler birtakım arzu ve istekler için totemlere başvurmaktadır. Yaptıkları totemler sayesinde arzu duyduğu şeylerin elde edilebileceğine inanmaktadırlar. Örnek vermek gerekirse günümüzde tekvandocuların bazıları, uğur getirdiklerine inandıkları kuşakları olmadan maça çıkmak istememektedir (Altıntaş, 2022: 79). Bahsi geçen bazı tekvandocular kuşaklarını totem kabul ederek sonuca etki edilebileceğine inanmaktadırlar. Bu tür örnekler spor turnuvaları dışında sosyal hayatın birçok alanında rastlamak mümkündür.

İslâm dininin duaya yüklediği anlama ve buna karşı totemizm inancına bakıldığında ikisi arasında şiddetli bir teâruz olduğu görülmektedir. Zira İslâm dini, kâinatta gerçekleşen ve gerçekleşmesi muhtemel olan her şeyin Allah'ın ilmi ve kudretinde olduğunu ileri sürmektedir (Eş'arî, 2017: 47-48). Bu sebeptendir ki insanın arzu ve isteklerini yerine getirecek olan varlığın, kâinatın yaratıcısı olan Allah'tan başkası değildir. İnsanoğlunun acizliğini ve zayıflığını göstererek kudreti ve zenginliği karşısında dua edeceği tek varlık hiç şüphesiz onu yaratan olmalıdır. Aksi takdirde canlı veya cansız varlıklara veyahut yapılan çeşitli eylemleri totem kabul ederek arzu ve isteklerin karşılanacağına inanılması yaratana kudretine ve azametine ortaklar üretmek demektir. Totemlere yüklenen anlam kulun Allah'a yönelişi olan dua ibadetini işlevsiz kılmaktadır. İstek ve arzuların birtakım eylemler ve totemler sayesinde gerçekleşebileceğine olan inanç, yaratan ile yaratılan arasındaki dua bağı ortadan kaldırmaktadır. Bu durum aynı zamanda yaratıcının kudreti dahilinde olan güçleri başka şeylere yükleme anlamını taşıdığından İslâm dini ve Müslümanlar tarafından kabul edilmesi mümkün değildir (Eş'ari, 2017: 65-72).

Kelâm ilminin önemli alimlerinden biri olan Ebû Hanîfe Nu'mân b. Sâbit b. Zûtâ b. Mâh (ö. 120/767) ibadet kavramını açıklarken kulun iman ettikten sonra Allah'a karşı kendisinde ummak ve korkmak durumlarının hasıl olacağını ifade etmiştir. Allah'tan umma ve korkma hali bulunmayan mümin olmayacağını ileri sürmüştür. Buna ek olarak da Allah'tan başka kimseye sevabını umarak ve

gazabından korkarak itaat etmenin ona ibadet etmiş gibi olacağını aktarmıştır. Ebû Hanîfe burada her korkma ve umma durumunun ibadet ve itaat ifade etmediğine değinerek konuyu sınırlandırmıştır. Ebû Hanîfe'ye göre Allah'ın izni olmadan birinin ona zarar veya kâr vereceğini düşünmek kişiyi küfre sürüklemektedir. Lakin Allah'ın izni dahilinde olduğuna inanarak korkması kişiyi küfre sokmaz (Ebû Hanife, 2019: 227-28). Totemizm konusunu Ebû Hanîfe'nin bu görüşleri açısından değerlendirmek gerekirse kişi yaptığı kimi ritüeller sayesinde tanrıdan bağımsız bir şekilde bu ritüellerin kendisine fayda vereceğini düşünmekle küfre girebilir. Eğer kişi Allah'ın izni ile bu ritüellerin kendisine fayda sağlayacağını düşünüyorsa neden direkt yaratıcıdan istemek yerine araya başka şeyleri sokmaktadır? Bu durumun cahiliye dönemindeki müşriklerin Allah'ı yaratıcı kabul edip araya putları sokmasından farkı var mıdır? Anlaşılacağı üzeri Allah'tan başka hiçbir şeyden rahmet ummak ve korku ummak doğru değildir.

7. Totemizmin Gayp Bağlamında Değerlendirilmesi

İnsanoğlu kendinden yüce olana kulluk etmeye meyillidir. Buradaki yücelikten kasıt aynı türe mensup iki varlık değildir. Bir birey zengin ve güç sahibi diye başka bir birey tarafından tapınmaya layık görülmez. Yücelik ancak kendi türünün üstünde bir varlığa verilebilecek bir sıfattır. İnsanoğlu güç yetiremediği, anlamakta ve bilgi sahibi olmakta aciz olduğu kimi durumlar karşısında her şeyi bilen ve her şeye gücü yeten yüce bir varlığa tapınmaya yönelmektedir. Birey çevresinde gerçekleşen olayları anlamlandırdığı düzeyde kendini güvende hissetmektedir. Bunun yanında birey gelecekteki durumunu merak etmekte ve hayatını güvence altına almak istemektedir. Bu sebeple birey bulunduğu zaman içerisinde yarınını da düşünerek hareket etmektedir. "Gecenin karnı büyüktür, yarın ne doğurur bilinmez." atasözüyle her yeni günün yeni durumlar doğurabileceğinin ifade edilmesi buna örnek teşkil etmektedir.

İslâm dini, gaybî (gelecek) olayların yalnızca Allah'ın ilminde bulunduğunu ifade etmektedir (Çelebi, 2007: 75). Konu ile ilgili Allah Teâlâ şöyle buyurmaktadır; *De ki: "Allah'tan başka göklerde olsun yerde olsun hiç kimse gaybî bilemez." Onlar ne zaman diriltileceklerini de bilmezler* (Neml Sûresi, 27/65). *"Gaybın anahtarları yalnızca O'nun katındadır. Onları ancak O bilir. Karada ve denizde olanı da bilir. Hiçbir yaprak düşmez ki onu bilmesin. Yerin karanlıklarında da hiçbir tane, hiçbir yaş, hiçbir kuru şey yoktur ki apaçık bir kitapta (Allah'ın bilgisi dâhilinde, Levh-i Mahfuz'da) olmasın."* (En'âm Sûresi, 6/59). İslâm dininin bu tutumu; kâhin, kehanet, büyü vb. ritüeller yoluyla geleceğin ilmine vakıf olmanın mümkün olmayacağını da ortaya koymaktadır. Totemizm bağlamında bakıldığında ise totem yapan insanlar, gelecekte vuku bulacak olayların yaptıkları birtakım ritüeller sayesinde değiştirebileceğine inanmaktadırlar. Örneğin; Hristiyanlar 13 sayısına olumsuz anlamlar yüklemekte, Avrupa'da oteller oda numaralarını 12'den 14'te atlayarak yazmaktadırlar. Onlar 13 sayısının hayatlarına olumsuzluk getireceğini düşünmektedirler. Yine kimi insanlar şans oyunları, sınavlar vb. durumlarda kendilerine uğur getireceğine inandığı sayı, kalem, tişört, silgi gibi birçok nesneyi totem kabul ederek kendilerine yarar sağlayacağına inanmaktadırlar. Yapılan totemler sayesinde geleceğe yön verilebileceğine dair bu düşünce İslâm dinin geleceği bilme ve değiştirme kudretini verdiği yüce tanrı anlayışına aykırılık ifade etmektedir. Örneğin, bir bireyin daha önce girdiği sınavlardan başarılı olması sonucunda o sınavlar esnasında kullandığı kalemin kendisine şans getirdiğine inanmaya başladığını düşünelim. Söz konusu kişi daha sonra girdiği sınavlarda da bu kalemi kullanmaya başlar. Herhangi bir sınava girerken o kalemi kullanmadığı takdirde aldığı olumsuz sonucun nedenini ise totem kabul ettiği kalemin olmayışına bağlamaktadır. Alınan kötü sonucun kalemin yokluğu ile ilişkilendirmek aslında farkına varmaksızın söz konusu nesneye birtakım güçler yüklemek anlamına geldiği gibi bu güç sayesinde geleceğin değişebileceği inancını da yansıtmaktadır. Akıldan, düşünceden ve güçten yoksun bir nesneye kimi anlamlar yüklemek gerek İslâm dinine gerekse bilimselliğe aykırılık arz etmektedir.

8. Totemizmin Tevekkül Anlayışına Etkisi

Totemizm ile tevekkül anlayışı arasındaki olumsuz etkinin anlaşılabilmesi adına öncelikle İslâm dininin tevekkül kavramına yüklediği manalara değinmek gerekir. Tevekkül; bir kimsenin kendini Allah'a teslim etmesi, işlerinde ve rızıkında sadece onu kefil bilip güvenmesidir (Çağrı, 2012: 1-2; Topaloğlu & Çelebi, 2019: 343). İslâm dininin kutsal kitabı olan Kur'an-ı Kerim'de bu kavrama yüklenen anlam, insanların Allah'a sığınıp ona güvenmesi ve hükmün yalnızca Allah'a ait olduğunun bilinmesi gerektiği ile ilgilidir (Yılmaz, 2020: 202). Konu ile ilgili ayetleri örnek vermek gerekirse; *"Allah size yardım ederse artık sizi yenecek hiçbir kimse yoktur; eğer sizi yardımsız bırakırsa O'ndan sonra size kim yardım edebilir? Müminler yalnız Allah'a güvensinler."* (Âl-i İmrân Sûresi, 3/160). *"Doğrusu şeytanın, inananlar ve yalnız Rablerine güvenenler üzerinde bir nüfuzu yoktur (en-Nahl Sûresi, 16/99). "Ve onu ummadığı yerden rızıklandırır. Kim Allah'a güvenirse O, ona yeter. Allah, emrini yerine getirendir. Allah her şey için bir ölçü koymuştur (Talâk Sûresi, 65/3).* Ayetlerden de anlaşılacağı üzere İslâm dini mutlak güven ve teslimiyetin sadece Allah'a yapılması gerektiğini ileri sürmektedir.

İlkel dönem totem anlayışında birey birtakım ritüeller yapar ve kenara çekilir. Yapılan ritüellerin geleceğe olumlu anlamda tesir ettiğine ya da olumsuzluklardan koruduğuna inanılır. Burada bir çeşit güven ve sığınmanın gerçekleştiği görülmektedir. Günümüz totem anlayışında ise doğal hayat akışının, yapılan ritüeller sayesinde temenniye uygun bir şekilde gerçekleşeceğine inanılmaktadır. İslâm dininin tevekkül anlayışı ile totemizm inancını beraber incelediğimizde totemizmin, İslâm dinine ait olan tevekkül anlayışını zedelemekten öteye geçerek yok saydığını görmekteyiz. Hayattaki sorumlulukları yerine getirdikten sonra takdir ve sonucu yüce yaratana bırakmak yerine bazı ritüeller yaparak birtakım olayların neticesinin bu ritüeller sayesinde değişeceğine olan inanç, tevekkül anlayışını ortadan kaldırmaktan başka bir şey değildir. Elbette ki buradaki eylem-sonuç ilişkisi basit düzeyde algılanmamalıdır. Çakmağı çakarsan ateş yanar gibi bir sebep-sonuç ilişkisini kastetmiyoruz. Zira evrende sebep-sonuç ilişkisi vardır ki bu durum da Âdetullâh (Allah'ın kâinattaki düzene dair kanunları) alanına girer. Kastımız daha çok sonucu belirsizlik içeren durumlarla ilgilidir. Örneğin, bir çiftçinin tarla sürdükten sonra beklediğini varsayalım. Ekilen ürünün hasılatı hava şartlarına, gübre durumuna ve başkaca etkenlere göre değişiklik arz eder. Ürünün kesin çok veya kesin az vereceği insanın bilgisi dahilinde midir? Elbette ki hayır. Çiftçi sorumluluklarını yerine getirdikten sonra mutlak sonucu beklemeye başlar. Tam da bu esnada tevekkül anlayışı devreye girer. Çiftçi kendisinin yapması gereken her şeyi yaptıktan sonra elde etmek istediği ürünün sonucunu Allah'a güvenmek suretiyle ona bırakıp ve ona dayanır. Mutlak neticeye O'nun irade edeceği şekilde kavuşacağına inanır. Lakin totem anlayışında, netice tanrının iradesine değil hasılatın iyi olması için yapılan ritüellere bağlanır. Bu durumun İslâm dininin tevekkül anlayışı açısından kabulü söz konusu olamaz.

SONUÇ

Totemizm, ilkel dönemde varlık sahasına çıkmış ve günümüze kadar varlığını sürdürmüş bir inanç biçimidir. Totemizm her ne kadar günümüze kadar yansımalarını devam ettirmiş olsa da ilkel dönemde kendisine yüklenen anlam ile günümüzdeki anlamı bir değildir. Totemizm ilkel dönemde bir inanç olmanın yanında sosyal ve siyasî normların belirleyicisi konumundadır. Örneğin kabile şefi siyasî gücü olan bir konumdayken aynı zamanda kutsal yönü olan bir kimliğe de sahiptir. Bu durum totemizmin siyasî ve inanç alanındaki rolünü göstermektedir. Aynı kabiledede yer alan ve aynı varlığı totem kabul eden bireylerin evlenmesinin yasak olması ise totemizm inancının sosyal yapı üzerindeki etkisini ispatlamaktadır. İlkel dönemde totemizm hem inanç hem de sosyal yapıda etkin rol oynarken günümüzde bireysel ve yüzeysel bir boyuta evrilmiştir. Örneğin ilkel dönemde aynı varlığı totem kabul eden bireyler birbiriyle evlenemez, birbirlerini öldüremezler ve biri başkası tarafından öldürülürse aynı totemi benimsemiş diğer üyeler onun öcünü almakla mükelleftirler. Günümüzde bir varlığı veya

nesneyi totem kabul eden kişiler daha bireysel düşünmektedir. Örneğin X maddesini kendine totem olarak kabul eden iki birey düşünelim, günümüzde bu iki birey birbirini kardeş veya evlilik yasağı olan kişiler olarak görmezler. Buradan da anlaşılacağı üzere totemizm her ne kadar ilkel dönemde salt bir inançtan öteye geçmiş ve yaşamın büyük oranını etkilemişse de günümüzde bireylerin yaşamı üzerinde bu denli etkin role sahip olamamıştır.

Totemizme birçok coğrafyada farklı ritüeller biçiminde rastlamak mümkündür. Totemizmin farklı coğrafyalarda görülme sebebi ise iki nedene dayanmaktadır. Bu nedenlerden birincisi totemizmin tam teşekküllü bir inanç olmamasındandır. Temel taslağı ve çerçevesi net olmayan bu inanç akımı daha çok doğayı kutsamakla karşımıza çıkmaktadır. İlkel dönemde yer alan toplumların sürekli tabiatla iç içe olması ve temel yaşamlarını bu şekilde idame ettirmeleri onları doğayı kutsallaştırmaya yöneltmiştir. Tabiatı kutsallaştıran her toplumun bir şekilde totemizme ait izler taşımasını kaçınılmaz kılmıştır. Totemizmin farklı coğrafyalarda ve birbirinden farklı biçimlerde görülmesinin bir diğer nedeni ise beşerî aklın ürünü olmasıdır. İnsan mantığına dayanan her durumun eksiklik barındırması mümkündür. Bununla birlikte insanların düşünme biçimlerinin kesiştiği ortak noktalar vardır. Farklı coğrafyalarda da olsalar tabiatı kutsallaştıran her bireyin birtakım ortak paydalarda buluşması doğaldır. Kısaca totemizmin belirgin bir kitabı, peygamberi, öğretisi ve evrensel kuralları olmaması onun farklı coğrafyalarda değişik yapılarda görülmesini tabii kılmıştır.

Günümüzde bilinçli veya bilinçsiz bir şekilde totemizme ait birçok ritüelin insanlar tarafından uygulandığı görülmektedir. Herhangi bir dini benimsemiş bireylerin de totemizme ait ritüelleri uygulaması “Kabul ettiğimiz dinin totemizmle ilgili değerlendirmesi nasıldır?” sorusunu da beraberinde getirmektedir. Bulduğumuz coğrafya ve inandığımız din gereği bu sorunun İslâm inancı açısından değerlendirmesi elzem olmuştur. İslâm dininin Allah’ın sıfatlarına, gayb alemine, tevekkül anlayışına ve duaya yüklediği anlama baktığımızda totemizmin Müslümanlar tarafından kabulünün söz konusu olmayacağını düşünmekteyiz. Zira totemizmin, İslâm inancının önemli yapı taşlarına zarar veren bir bakış açısına sahip olduğu görülmektedir. Müslümanların İslâm dinine ait (Tevhid, gayp alemi, Dua, tevekkül anlayışı) ilkelerini yıpratacak herhangi bir fikre veya uygulamaya yönelmesi doğru kabul edilmemektedir.

KAYNAKÇA

- Akın, M. (2017). Hz. Peygamber’in, Toplumuna İlk Davet Mesajı: Tevhid. (Editörler: R. Çetintaş, A. Gafarov & İ. Türkoğlu). *Çeşitli Yönleriyle Hz. Muhammed* İçinde (s. 65-73). Zonguldak: Bülent Ecevit Üniversitesi Yayınları No:18.
- Akın, M. (2022). *Tevhid Davasında Tefrikaya Savorulmak*. İstanbul: Asalet Yayınları.
- Altıntaş, R. (2022). *Gençler İnançtan Soruyor*. Ankara: Türkiye Diyanet Vakfı Yayınları.
- Aygün, F. (2016). Dinin ve “Yüce Varlık” İnancının Kökenine İlişkin Tartışmalara Genel Bir Bakış. *Kelâm Araştırmalar Dergisi*, 14(1), 206-207.
- Cilâcı, O. (1994). Dua. *Türkiye Diyanet Vakfı İslâm Ansiklopedisi* (C. 9) İçinde (s. 529-530). İstanbul: Türkiye Diyanet Vakfı Yayınları.
- Cola, C. (2022). Mucizelere inan. YouTube adresinden erişildi. <https://www.youtube.com/watch?v=o9xgGeOjT8M> adresinden 12.12.2022 tarihinde erişildi.
- Çağlayan, V. (2010). Moğolistan’da Ozanlık Geleneğinin Animizm ve Göçebe-Avcı-Hayvan Yetiştirici Toplum Dinamikleri Bağlamında İncelenmesi. (Yayımlanmamış Yüksek Lisans Tezi). İzmir: Ege Üniversitesi, Sosyal Bilimler Enstitüsü.
- Çağrıncı, M. (2012). Tevekkül. *Türkiye Diyanet Vakfı İslâm Ansiklopedisi* (C. 41) İçinde (s. 1-2). İstanbul: TDV Yayınları.
- Çakmak, F. (2018). Kur’an’da Tevhidin İnşa Süreci. *İlahiyat Tetkikleri dergisi*, 1(49), 87-88.

- Çelebi, İ. (2007). *İslâm İnancında Gayb Âlemi*. İstanbul: Ensar Neşriyat Yayınları.
- Çoruhlu, Y. (2011). *Türk Mitolojisinin Ana Hatları*. İstanbul: Kabalıcı Yayınevi.
- Demirkol, N. & Yılmaz, H. (2021). Kur'an'ın Anlaşılmasında Odak Konu ve Kavram: Tevhid. *Tefsir Araştırmaları Dergisi*, 5(2), 674.
- Ebû Hanîfe, N. S. (2019). *İmâm-ı A'zam'ın Beş Eseri* (Çev. Mustafa Öz). İstanbul: M.Ü. İlahiyat Fakültesi Yayınları.
- Ecer, V. (1987). İslâmiyet'in Doğuşu Sırasında Araplarda ve Türklerde Totemcilik Var mıydı?. *Erciyes Üniversitesi Sosyal Bilimler Enstitüsü Dergisi*, 1(1), 103-104.
- Eliade, M. (2003). *Dinler Tarihine Giriş*. (Çev. Lale Arslan). İstanbul: Kabalıcı Yayınevi.
- Ermetin, G.Y. (2007). Mevlevilik Anlayış Usul ve Adabında Eski Türk Dininin İzleri. (Yayımlanmamış Yüksek Lisans Tezi). İstanbul: Yeditepe Üniversitesi, Sosyal Bilimler Enstitüsü.
- Eröz, M. (2012). Türk İçtimai Hayatında Totemizm İzleri. *İslâm Tetkikleri Dergisi*, 4, 7-8.
- Eş'arî, E.H. (2017). *Kelâmı el-lüma fi'r-red alâ ehli'z-zeyğ ve'l-bida* (Çev. Kılıç Aslan Mavil, Hikmet Yağlı Mavil). İstanbul: İz Yayıncılık.
- Freud, S. (2020). *Totem ve Tabu* (Çev. Tamer Çetin). İzmir: Cem Yayınevi.
- Frazer, J.G. (1894). *The Golden Bough*. Londra: The Macmillan Company.
- Frazer, J.G. (1911). *Taboo And The Perils Of The Soul*. Londra: The Macmillan Company.
- Güney, Z. (2010). Eş'ariyye ve Mu'tezile'nin Tevhid Anlayışının Mukayesesi. (Yayımlanmamış Yüksek Lisans Tezi) İstanbul: Marmara Üniversitesi, Sosyal Bilimler Enstitüsü.
- Güngörmez, E. (2013). Eski Türk Dini ve Türk İslâm Kültürü Üzerindeki İzleri. (Yayımlanmamış Yüksek Lisans Tezi). Kahramanmaraş: Kahramanmaraş Sütçü İmam Üniversitesi, Sosyal Bilimler Enstitüsü.
- İbnü'l Kelbi, H. M. (2020). *Kitâbü'l-Esnâm* (çev. Beyza Bilgin). Ankara: Ankara Okulu Yayınları.
- Mâtürîdî, E.M. (2015), *Mâtürîdî'nin Akîde Risâlesi ve Şerhi* (Çev. Mustafa Saim Yeprem). Ankara: Türkiye Diyanet Vakfı Yayınları.
- Nesefî, M. (2017). *Tevhidin Esasları "Kitâbü't-Temhid Li Kavâidi't-Tevhid"* (Çev. Hülya Alper). İstanbul: İz Yayıncılık.
- Okuyan, A. (2018). Arap Yarımadası'nda İslâm Öncesi Dini Yapı. *Ondokuz Mayıs Üniversitesi İlahiyat Fakültesi*, (1), 110.
- Oyuncu, Y. (2019).Yeniden Dirilen Bir İnanç Şamanizm Hakkında En Detaylı Bilgiler. YouTube adresinden erişildi. https://www.youtube.com/watch?v=p_ZWphf6nD8 adresinden 05.05.2023 tarihinde erişildi.
- Özarıslan, S. (2013). *Pezdevî'nin Kelâmî Görüşleri*. Ankara: Diyanet İşleri Başkanlığı Yayınları.
- Sharpe, E.J. (2013). *Comparative Religion A History (Dinler Tarihi Tarihsel Bir Anlatı)* (Çev. Fuat Aydın). Sakarya: Sakarya Üniversitesi Kültür Yayınları.
- Südkamp, Horst. (t.y). *Totemismus Institution oder Illusion?* <https://docplayer.org/119289604-Totemismus-institution-oder-illusion-horst-suedkamp.html> adresinden 19.02.2023 tarihinde erişildi.
- Şahin, M. (2002). Andrew Lang'ın Eserlerinde Din ve Yüce Tanrı Kavramı. (Yayımlanmamış Doktora Tezi). Konya: Selçuk Üniversitesi, Sosyal Bilimler Enstitüsü.
- Şahin, Z. (2006). Lev Nikolayeviç Gumilev'in Eserlerinde Geleneksel Türk Dini ile İlgili Görüşleri. (Yayımlanmamış Yüksek Lisans Tezi). Kayseri: Erciyes Üniversitesi, Sosyal Bilimler Enstitüsü.
- Tanyu, H. (1983). Totem, Totemizm ve Tabu Üzerinde Yeni Araştırmalar. *Ankara Üniversitesi İlahiyat Fakültesi Dergisi*, 26(1-4), 155.
- Topaloğlu, B. & Çelebi, İlyas. (2019). *Kelâm Terimler Sözlüğü*. İçinde (s.343). Ankara: Türkiye Diyanet Vakfı Yayınları.

- Yılmaz, M. S. (2020). *Kavram Atlası Kelam* (C. 2) İçinde (s. 202). Ankara: Gazi Kitapevi.
- Yurtseven, B.N. (2009). Anadolu, Çin, Kızılderili ve Avustralya Halk Masallarında Değişme Motifinin Benzerlikleri ve Farklılıkları Açısından Karşılaştırılması. (Yayımlanmamış Yüksek Lisans Tezi). Eskişehir: Eskişehir Osmangazi Üniversitesi, Sosyal Bilimler Enstitüsü.

Bir Taşıma Örneği Olarak Silahtar Yahya Efendi Çeşmesi*

Dr. Öğr. Üyesi Derya Su

ORCID ID: <https://orcid.org/0000-0002-0908-8374>

Fatih Sultan Mehmet Vakıf Üniversitesi, Güzel Sanatlar Meslek Yüksekokulu, Mimarlık ve Şehir Planlama Bölümü,
İstanbul – TÜRKİYE

Makale Geçmişi

Geliş: 03.04.2023

Kabul: 10.06.2023

On-line Yayın: 30.06.2023

Anahtar Kelimeler

Çeşme

Silahtar Yahya Efendi

Koruma

Taşıma

Araştırma Makalesi

* Bu makale, İntihal.net tarafından taranmıştır. Bu makale, Creative Commons lisansı altındadır. Bu makale için etik kurul onayı gerekmemektedir.

DOI:

<http://dx.doi.org/10.29228/JASSS.69206>

Öz

Tarihi yapıların yerinin değiştirilmesi, zorunlu durumlarda uygulanan hassas bir yöntemdir. Taşıma, özgün konumunda mekânsal bağlamda kopmasına, bunun sonucunda kültürel hafızanın devamlığı konusunda ciddi bir kırılmaya neden olmaktadır. Mimari yapının taşınması sürecinde, yapının kendisinin ve çevresinin tarihi dokusunun korunması için bazı kurallara dikkat etmek gerekmektedir. Tarihi yapının mümkün olduğunca yerinde korunması sağlanmalıdır. Bunun mümkün olmadığı durumlarda ise taşıma işlemine son çare olarak başvurulmalıdır. Taşınmaz kültür varlıklarının gelişen toplumsal ihtiyaçlar doğrultusunda taşınması gerekli durumlarda özgünlüğünün değişmeden korunmasının sağlanması gerekmektedir. İstanbul da 60'lı yıllarda imar faaliyetlerinin artması ile birlikte eserlerin korunmasında taşıma seçeneği oldukça kullanılmaya başlanmıştır. Bu taşıma süreci bazı durumlarda kent kimliğinin veya belliğinin kaybı ile sonuçlanırken bazı durumlarda ise eserlerde kayıp ve bozulmalara neden olmaktadır. Bu çalışmada bir taşıma örneği olarak, edinilen belgelerle Yahya Efendi Çeşmesi'nin geçirdiği süreç incelenmeye çalışılmıştır.

Tarihi süreç içinde çeşmenin konumu değişerek mimari özellikleri bakımından bazı bozulmalara maruz kalmıştır. Bununla birlikte çeşmenin mimarisi ve motiflerinin kompozisyon özellikleri ile yapı üzerindeki çatlakları, malzeme kayıpları, yosunlaşma, kirlenme gibi olumsuz değişimler, hakkında bilgi verilmesi amaçlanmıştır.

Atıf Bilgisi / Reference Information

Su, D. (2023). Bir Taşıma Örneği Olarak Silahtar Yahya Efendi Çeşmesi. *Jass Studies-The Journal of Academic Social Science Studies*, 16(95), 367-378.

*Silahtar Yahya Efendi Fountain As An Example of Relocation**

Asst. Prof. Dr. Derya Su

Fatih Sultan Mehmet Vakıf University, Vocational School of Fine Arts, Department of Architecture and Urban Planning, İstanbul – TÜRKİYE

Article History

Submitted: 03.04.2023

Accepted: 10.06.2023

Published Online: 30.06.2023

Keywords

Fountain

Silahtar Yahya Efendi

Preservation

Relocation

Research Article

* This article was checked by Intihal.net. This article is under the Creative Commons license. Ethics committee approval is not required for this article.

DOI:

<http://dx.doi.org/10.29228/JASSS.69206>

Abstract

Relocation of historical buildings is a sensitive method applied in necessary situations. Relocation, causes a break in the spatial context in its original location, and as a result, it causes a serious break in the continuity of cultural memory. In the process of relocation the architectural construction, it is necessary to pay attention to some rules in order to preserve the historical texture of the building itself and its surroundings. It should be ensured that the historical structure is preserved in situ as much as possible. In cases where this is not possible, relocation should be resorted to as a last resort. In cases where it is necessary relocation of historical buildings in line with the developing social needs, it is necessary to ensure that their originality is preserved unchanged.

With the increase in zoning activities in Istanbul in the 60's, the option of relocation has begun to be used in the protection of buildings. While this relocation process results in the loss of urban identity or identity in some cases, it causes loss and deterioration of the traditional buildings in some cases. In this study, in this respect, the process of the Yahya Efendi Fountain has been tried to be examined with the documents obtained as an example of relocation.

The location of the fountain has changed in the historical process and has been subject to some deterioration in terms of its architectural features. It is aimed to give information about the architecture of the fountain and composition of motifs and coating fractures, lost of materials, algae growth, staining, seen on the fountain.

GİRİŞ

Çeşme: Farsça "göz" anlamına gelen çeşm sözcüğünden geldiği iddia edilmektedir. "Su çıkan kaynak, pınar ve gözlere çeşme denilmesi, bunların akitildiği küçük yapılara çeşme adının verilmesine sebep olmuştur"(Eyice, 1993). Osmanlı mimarisinde yapılaş amaçları ve buldukları yerler bakımından çeşmeler dört temel başlık altında sınıflanabilir (Egemen, 1993).

1. Meydan ve iskele çeşmeleri

Herhangi bir yapıdan bağımsız genellikle meydan veya iskelelerin karşısına yapılan, kare, dikdörtgen veya çokgen planlı abidevi yapılardır. Bu yapıların bazen iki cephesinden bazen de tek cephesinden süsleme ve çeşme yapılmıştır (Pilehvarian, 2002).

2. Duvar/cephe çeşmeleri

Genellikle cephesi bir duvara bitişik olarak en basit ifadeyle kesme taştan inşa edilmiş ve kemer içindeki bir nişten ibaret çeşmelerdir. 15. yüzyıldan itibaren İstanbul'da çok sık rastlanan duvar çeşmelerinin 20. yüzyıl başlarında kadar farklı üslupların etkileriyle farklı malzeme ve bezeme unsurlarıyla kimi zaman zengin kompozisyon örnekleriyle görmek mümkündür (Eyice, 1993).

3. Şadırvan çeşmeleri

Bir havuzun ortasında bulunan taş sütunun etrafında sıralanmış lülelerden su akmasıyla oluşan çeşmelerdir. (Egemen, 1993).

4. Sütun çeşmeleri

İçine su kanalı açılan mermer bir direğin önüne bir lüle konularak oluşturulan özel çeşmelerdir. Osmanlı Mimarisinde 18. yüzyıldan itibaren görülmeye başlanmıştır (Eyice, 1993).

Çeşmelerdeki bezeme kompozisyonları, çeşmenin türüne göre olduğu gibi tarihi döneme göre de farklılık göstermektedir. Çeşmelerin, yüzyılın estetik anlayışı ve dönemin taş işçiliğinin zengin motifleri ile oluşturulduğu düşünülmektedir (Pilehvarian, 2002).

Silahtar Yahya Efendi Çeşmesi Konumu ve Tarihçesi

Silahtar Yahya Efendi Çeşmesi İstanbul ili Beyoğlu ilçesi Ömer Avni Mahallesi Meclis-i Mebusan Caddesi, 743 Ada 1 Parselde bulunmaktadır. Başka bir ifadeyle Kabataş –Üsküdar İskelesinin tam karşısında Kabataş seddine bitişik durumdadır. Aynı caddesi üzerinde bulunan Koca Mustafa Paşa Sebili (bugün ki adıyla Sebil Cafe) ile Mehmet Emin Ağa Sebili'nin arasında yer almaktadır.

1786 yılında Sultan Abdülhamid'in silahtarlığına getirilen Yahya Efendi, silahtarlığının 2. yılında (1788) kendi adına bu çeşmeyi yaptırmıştır. (Fot.1 a-b) Enderun'da yetişen Hafız Yahya Efendi miftah ağası, hazine kethüdası ve üç yıl da silahtar olarak görev yaptıktan sonra azledilmiştir. Silahtar Yahya Efendinin çeşmeyi hangi mimara yaptırdığı bilinmemektedir.



Fot.1a: Silahtar Yahya Efendi Çeşmesinin hava fotoğrafı, <https://sehirharitasi.ibb.gov.tr/>

Fot.1b: Silahtar Yahya Efendi Çeşmesi, D. Su Arşivi

Üç cephede bulunan üç çeşmenin ikişer kıtadan on iki beyit tutan kitabesi(Fot.2, Fot.3, Fot.4), Mehmet Emin Efendi'nindir. Mehmet Emin Efendi Osmanlı bürokrasisinde önemli kalem âmirlerinden olup vakanüvislikte bulunmuş, 1216 (M.1801) yılında vefat etmiş, kabri Üsküdar Nuh Kuyusu'nda bulunmaktadır (Tanışık, 1945).

Kitabenin tarih beyti şöyledir;

"Yaz Edibâ şevk ile tarih-i tâmın sen dahi
Menba-i sâf-ü-musaffardır içen gelsin beri" 1203 (1738 M.)



Fot.2: Çeşmenin Güneydoğu (Sağ) Kitabesi, D. Su Arşivi

"Padişah-ı din-ü devlet hazret-i Abdülhamid"
"Taht-ü baht-ü şevketin sultan-ı sâhib-efseri"
"Ser-be-ser sirab-ı ab-ı cü-yi cüdü kâinat"
"Ser-be-ser doldurdu sıyt-ı adli ile kişveri"
"Galib olsun düşmen-i dîn-i mübîne dâima"
"Görmesün fevz-ü felâh anın adû-yi kemteri"
"Hak muzaffer eyleye dâim livâ-yi şevketin"
"Nâsırı Allah ola tevfik-i Bâriyaveri"



Fot.3: Çeşmenin Orta Kitabesi, D. Su Arşivi

- “ Eyleye evlâd-ü ensab-ı kiramın haşre dek”
 “ Zatı-ves Mevlâ bu din-ü devletin.....”
 “ Hem silâhdarı anın Yahya Efendi muhterem”
 “ Sâye-i lütfunda oldu nice hayrin mezharı”
 “ Hep duâ-i nâsı celb itmekde Şah-ı âleme”
 “ Hep vücuh-i birre sarf ietmekde tabii enveri”
 “ Sevk idüb ez-cümle hasbî bu muallâ çeşmeyi”
 “ Defteri-i a’mal-i hayre virdi zîb-ü ziveri”



Fot.4: Çeşmenin Güneybatı (Sol) Kitabesi, D. Su Arşivi

- “ Dil-küşa bir tarh-ı nev-zîbâ-edadır hak bu kim”
 “ Pür –tarab eyler görünce resm-ü tarzı dilleri”
 “ Bir kafesle mürg-i hoş-endâme benzer gûyiyâ”
 “ Cânib-i deryâya açmış şevk ile bâl-ü peri”
 “ Teşnelere içdikçe âbundan Cenab-ı Müstean”
 “ İde Şâd ervâh-ı sıbt-ı hazret-i Peygamberi”
 “ Yaz Edîbâ şevk ile târîhi tâmın sen dahi”
 “ Menbam’-ı sâf-ı musaffâdır içen gelsün beri” (H. 1203)

Çeşmenin Mimari Özellikleri

Çeşme yığma-kâgir sistemde inşa edilmiştir. Dış cephe beyaz mermer kaplıdır. Haznesi ve örtü sistemi hakkında kesin bilgilere ulaşılmayan çeşmenin 1932 yılına ait arşiv belgelerinde ahşap saçağı olduğu yazılmaktadır. Ahşap saçak yıkılmış, günümüze kadar gelememiştir. Ön cephesi yola genişçe cephe veren çeşmenin, köşeleri pahlandırılarak yumuşatılan yarım altıgen bir planı vardır. Geniş ön cephe, sütuncelerle birbirinden ayrılmış üç yüzden meydana gelmektedir.

Aynataşı musluk lülesinin çevresine oturtulmuş, bezemelerle oluşturulmuş alev dillerinden oluşan

bir motifle taçlanmış bir çerçeve içine alınmıştır. İki yönde dikey dallarla yükselen bu çerçeve süslemeli alev dillerinden oluşan bir kabara ile son bulmaktadır. Aynataşının önünde iki tarafında birer dinlenme taşı bulunan tekne vardır (Barışta, 1994)

Dönemin mimari üslubunu yansıtan "C" ve "S" kıvrımlarının oluşturduğu kemer içinde şekillenen çeşme aynasında, rokoko karakteri öne çıkan istiridye kabuğu- kenger motifleri yer almaktadır. Çeşme aynasının da bulunduğu ortadaki bu yüzün iki tarafında sütuncelerle birbirinden ayrılan daha dar iki yüz bulunur. Bu iki yüzde de birbirine eş, az derinlikli birer niş yer alır. Pahlı yüzlerde de ön yüzdekilere benzer az derinlikli nişler bulunmakla beraber, buna ek olarak niş çevresinde vazolardan çıkan bitkisel motifler bulunmaktadır. En üst yatay hatta kitabelerin sağ ve sol kısmında sütun başlıkları üzerinde rölyefler yer almaktadır. Ön cephedeki dar yüzlerin üstüne gelen kısımlarda eliptik kartuşlar vardır (Sarıdiken, 2013).

Çeşmenin Onarımı İle İlgili Bilgiler

Yapının ulaşılabilen ilk onarım kayıtları 14.1.1932 yılına aittir. 1937 yılına ait onarım kayıtlarında çeşmenin " *İstanbul vilayeti, Dolmabağçe kürbünde İspirto İnhisarı deposu karşısında*" bulunduğu belirtilmektedir. Bu belgelerde yapıldığı tarih, mimari ve banisi, tamir tarihleri kısımlarına herhangi bir bilgi yazılmamıştır.

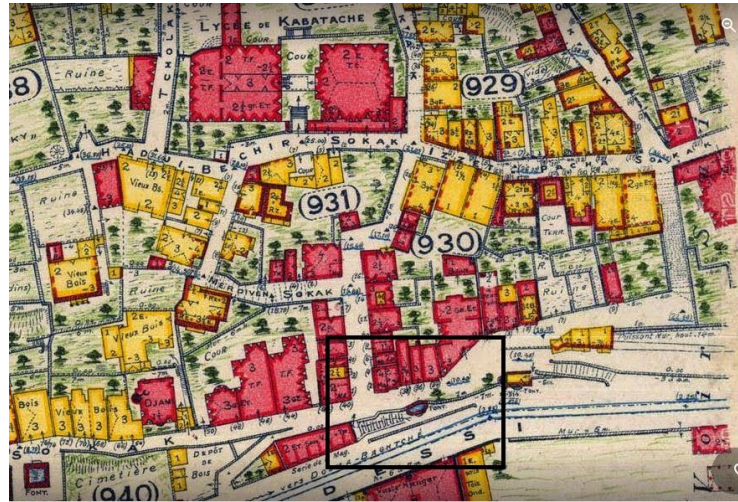

Şekil 1: Pervitich Haritalarında Çeşmenin 1932 Yılındaki Mevcut Konumu

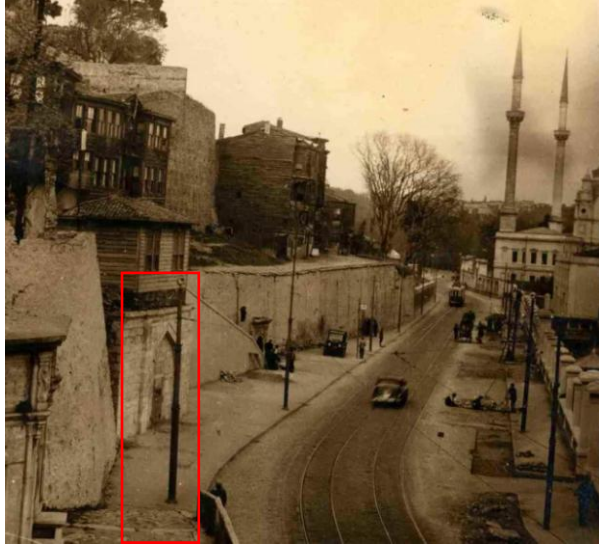

Fot.5: Çeşmenin 1932 Yılındaki Mevcut Konumu (kırmızı çerçeve içine alınmıştır)

<http://www.eskiistanbul.net/5855/dolmabahce#lg=0&slide=0>

Fotoğrafın (Fot.5) sol alt köşesinde set üstünde Silahtar Yahya Efendi Çeşmesi, sağ tarafta ise Bezmiâlem Valide Sultan Camii gözükmektedir.

Binanın yapılış tarzı hakkında mümkün olan tafsilat kısmına "Bu eser..... 1936 yılında tamir edilmiş ve tamirata müzeler müdürlüğü nezaret etmiştir. Bir büyük ve iki küçük 45° lik gönyeli 3 mermer ve yine arka set duvarına 90° ile dayanan taş ve tuğla beş cepheli bir çeşmedir. Tarihi ehemmiyeti ve sanatı büyüktür" notu düşürmüştür. Çeşmenin onarım öncesine ait fotoğraflar bulunmakta (Fot.6/ Fot.7a-b /Fot.8a-b-c) fakat geçirdiği onarım hakkında detaylı bilgi bulunmamaktadır.



Fot.6: Silahtar Yahya Efendi Çeşmesi 1936 yılı onarım öncesi, Muhittin Bayram Arşivi



Fot.7a-b: Silahtar Yahya Efendi Çeşmesi 1936 yılı onarım öncesi, Muhittin Bayram Arşivi

375



Fot.8a-b-c: Silahtar Yahya Efendi Çeşmesi 1936 Yılı Onarım Öncesi, Muhittin Bayram Arşivi

1937 yılında gerçekleştirilen yenileme sonrasına ait fotoğrafların restorasyondan ne kadar bir süre sonra çekildiği bilinmemektedir. Ancak bu fotoğraflardan görüldüğü üzere gerçekleşen yenileme çalışmasında kopan parçaları onarılmış, çeşme eski görünüşüne kavuşturulmuştur. Üç cepheden meydana gelen çeşmenin güneybatısında yer alan nişin yanındaki mermer kaplama yeniden yapılmıştır. Ancak çeşmenin yıkılan ahşap saçağı yeniden yapılmamıştır. Çeşmenin muslukları yenilenmemiştir (Fot.9 a-b).



Fot.9 a-b: Silahtar Yahya Efendi Çeşmesi 1936 Yılı Onarım Sonrası

Çeşme, 1957 yılında yol genişletilmesi (Fot.10) sırasında bulunduğu yerden sökülmüş ve uzun yıllar yeniden kurulamamıştır. Yapının parçaları Feriköy İETT Garajında bulunduktan sonra, eski fotoğraflarından yararlanılarak ve kayıp parçaları yeni malzemeyle tamamlanarak 1994'te setin alt kısmında şimdiki yerine yeniden kurulmuştur (Sarıdiken, 2013). Kitabe yazıları onarılmış, depoda kaybolan parçaları yeniden yapılmıştır. Muslukları onarılmış ve çeşme çalışır hale getirilmiştir. Çeşmenin ahşap saçağı da bu onarım sırasında da yenilenmemiştir. Tuğraları kazınan çeşmelerimizden biridir. Ön cephesinde yer alan iki tuğrası kazınmıştır.



Fot.10: Yol Genişletme Çalışmaları, <https://istanbulsenin.org/kabataszamancizelgesi/>

DEĞERLENDİRME VE SONUÇ

Silahtar Yahya Efendi çeşmesi günümüze kadar gelmiş, ancak işlevini yitirmiştir. Çeşmenin mermer kaplı tüm cephe yüzeylerinde gözlenen temel sorun bulunduğu konum itibarıyla çeşitli derecelerde kirliliktir. Bunun dışında çeşitli çatlaklar ve aşınmalar vardır. Çeşmenin üç yüzünde de mermer yüzeylerin, özellikle rölyef, sütun başlıkları ve sütuncelerin, nişin etrafını saran motiflerin, eliptik kartuşların yüzeyinde ve kabartmalarında aşınmaların meydana geldiği gözlemlenmektedir. Çeşmenin üç cephesinde de herhangi bir parçası kopmuş durumda değildir. Ancak form kaybı ve çatlakların var olduğu gözlemlenmiştir.



Fot.11: Silahtar Yahya Efendi Çeşmesi Cade Üstündeki Yeni Yerinde, D. Su Arşivi

377

Muslukları kırık bulunan çeşme günümüzde akar durumda değildir (Fot.11). H.1203/M.1788'de yaptırılan üç cepheli, üç musluklu çeşmenin tamamı mermer kaplı ve kabartma motiflerle şekillendirilmiştir. Kaynaklarda çeşmenin saçağının ahşap olduğu tespit edilmiş ancak ahşap saçak günümüze kadar gelmemiştir. Ancak çeşmenin saçağıyla birlikte belge taraması yapılmış, ancak bulunamamıştır. Bu nedenle yine çeşme ile aynı dönemde yapılan diğer meydan ve duvar çeşmelerinin saçaklarına bakılarak özgünlüğüne uyacak şekilde restitüsyon projeleri hazırlanmalı, çeşmenin yapısal sistemini bozmadan ve görünüşünün zarifliğine zarar vermeden en doğru ahşap saçak seçilmelidir.

Yahya Efendi Çeşmesi taşınarak korunan tarihi yapı örneklerinden biri olarak değerlendirilebilir. Bu taşıma sürecinde, yol genişletme çalışmaları sırasında ilk yapıldığı yerinden sökülerek bir süre yeniden kurulamamış olması ve bazı yapı elemanlarının kaybının olması olumsuz yönler olarak sıralanabilir. Bu çeşme özelinde, bir tarihi eserin yıkılarak tamamen kaybı yerine özgün konumuna yakınlığı nedeniyle mekânsal bağlamda ciddi bir kopuşun olmadığı böylece kültürel hafızanın devamlığı konusunda bir kırılmaya neden olmadığı söylenebilir.

<i>"COPE-Dergi Editörleri İçin Davranış Kuralları ve En İyi Uygulama İlkeleri" beyanları:</i>	
Etik Kurul Belgesi:	Bu çalışma için etik kurul onayı gerekmemektedir.
Çıkar Çatışması Beyanı:	Bu makalenin araştırması, yazarlığı veya yayınlanmasıyla ilgili olarak yazarın potansiyel bir çıkar çatışması yoktur.
Finansal Destek:	Bu çalışmanın araştırma ve yazım aşamasında

	herhangi kişi/kurum veya kuruluşlar tarafından finansal destek alınmadığı bildirilmiştir.
Destek ve Teşekkür Beyanı:	-
Çifte Kör Hakem Değerlendirmesi:	Dış-bağımsız
Bu makale, Creative Commons Atıf-GayriTicari 4.0 Uluslararası Lisansı ile lisanslanmıştır.	
<i>The following statements are made in the framework of "COPE-Code of Conduct and Best Practices Guidelines for Journal Editors":</i>	
Ethics Committee Approval:	Ethics committee approval is not required for this article.
Declaration of Conflicting Interests:	No conflicts of interest were reported for this article.
Financial Support:	It has been reported that this study did not receive financial support from any person/institution or organization during the research and writing phase.
Statement of Support and Acknowledgment:	-
Double-Blind Peer Review:	External-independent
<i>This article is licensed under a Creative Commons Attribution-NonCommercial 4.0 International License.</i>	

KAYNAKÇA

- Aslanapa, O. (1989). *Türk Sanatı*. İstanbul: Remzi Kitapevi.
- Barişta, Ö. (1994). Silahtar Yahya Efendi Çeşmesi. *Dünden Bugüne İstanbul Ansiklopedisi*, (Cilt 6) İçinde (s. 532-533). Ankara: Kültür Bakanlığı ve Tarih Vakfı.
- Denktaş, M. (2009). *Kayseri'deki Tarihi Su Yapıları*. Kayseri: Kıvılcım Yayınları.
- Eyice, S. (1993). Çeşme. *Türkiye Diyanet Vakfı İslam Ansiklopedisi*, (Cilt 8) İçinde (s. ?-?) İstanbul: Türkiye Diyanet Vakfı.
- Egemen, A. (1993) *İstanbul'un Çeşme ve Sebilleri*. İstanbul: Arıtan Yayınevi.
- Işıkdoğan, A. (2013). Balıkesir Çeşmeleri. (Yayımlanmamış Yüksek Lisans Tezi). Van: Yüzüncü Yıl Üniversitesi, Sosyal Bilimler Enstitüsü.
- Ödekan, A. (1994). Çeşmeler. *Dünden Bugüne İstanbul Ansiklopedisi*, (Cilt 2) İçinde (s. 488). Ankara: Kültür Bakanlığı ve Tarih Vakfı
- Pilehvarian, N. K. (2002). *Osmanlı Çeşme Mimarisi*. *Türkler Ansiklopedisi*, (Cilt: 12) İçinde (s. 247-251).
- Sarıdiken, G. (2013). *İstanbul'un 100 Çeşmesi ve Sebili*. İstanbul: Büyükşehir Belediyesi Kültür A.Ş. Yayınları.
- Tanışık, İ. H. (1945). *İstanbul Çeşmeleri II Beyoğlu ve Üsküdar Ciheti*. İstanbul: Maarif Matbaası.
- Ünsal, B. (1969). *İstanbul'un İmari ve Eski Eser Kaybı*. *Türk Sanatı Tarihi Araştırma ve İncelemeleri*, (Cilt 2). İstanbul: İstanbul Devlet Güzel Sanatlar Akademisi Türk Sanatı Tarihi Enstitüsü.
- Url-1: <http://goo.gl/WORIN> adresinden 07.09.2021 tarihinde erişildi.
- Url-2: <http://www.biristanbulhayali.com/parcalar-bu-kadardi-silahtar-yahya-efendi-cesmesi> adresinden 07.04.2023 tarihinde erişildi.
- Url-3: <https://istanbulsenin.org/kabataszamancizelgesi/> adresinden 07.11.2022 tarihinde erişildi.

Geleneksel İnan Mimarisinin Yöresel Yapı Bileşenlerinden Biri Olan Rüzgar Bacaları ve Güncellenerek Yaşama Döndürülmeleri Üzerine Bir Deneme* **

Dr. Aidin Armanfar

ORCID ID: <https://orcid.org/0000-0003-4931-6535>

Doç. Dr. İbrahim Başak Dağgözü

ORCID ID: <https://orcid.org/0000-0001-8251-8951>

Yıldız Teknik Üniversitesi, Mimarlık Fakültesi, Bina Bilgisi Bölümü, İstanbul – TÜRKİYE

Prof. Dr. Müşfika Gül Akdeniz

ORCID ID: <https://orcid.org/0000-0002-5117-206X1>

Biruni Üniversitesi, Mühendislik ve Doğa Bilimleri Fakültesi, İç Mimarlık ve Çevre Tasarımı Bölümü, İstanbul – TÜRKİYE

Makale Geçmişi

Geliş: 04.01.2023

Kabul: 24.05.2023

On-line Yayın: 30.06.2023

Anahtar Kelimeler

Geleneksel Mimarlık

Rüzgâr Bacası

Yenilebilir Enerji

Rüzgâr

Araştırma Makalesi

* Bu makale, İntihal.net tarafından taranmıştır. Bu makale, Creative Commons lisansı altındadır. Bu makale için etik kurul onayı gerekmemektedir.

** Bu makale, İnan'da Geleneksel Rüzgar Bacaları ve Güncel Kullanıma Uyarlanması başlıklı doktora tezinden üretilmiştir.

DOI:

<http://dx.doi.org/10.29228/JASSS.64289>

Öz

Fosil yakıt kaynaklarının azalması, yeryüzünün ısınması ve enerjiye erişim maliyetindeki artış insanların en önemli endişelerinden biri haline gelmiştir. 1995 -2011 yılları arasındaki dünya nüfus artışı, çok fazla karbondioksit gazının üretimine sebep olup, büyük çapta hava kirliliğine yol açmıştır. Binalar tek başlarına dünya enerjisinin %40'ından fazlasını tüketmektedirler. Isıtma ve soğutma için kullanılan enerji, tüm binaların tükettiği enerjinin %60'ını kapsamaktadır, böylece binalarda soğutma ve ısıtma için enerji tüketiminin azaltılması, maliyetleri önemli ölçüde etkileyecektir; bu durum binalarda enerji tüketimini azaltan teknolojilerden yararlanmaya yönelmesine sebep olmuştur. Dünyada bilinen tüm doğal enerji kaynaklarının arasında, rüzgâr enerjisi binalarda enerji tüketimini azaltmakta, kullanılabilir en iyi doğal kaynaklardan biridir. Bu yeşil enerji sadece sıcak sezonunda bizim konforlu bir alan sağlamakla kalmaz, aynı zamanda enerji tüketimi olmadan bina içindeki kirlenmiş havanın yerini değiştirip, sağlık açısından kullanıcılar için ideal ortam yaratmıştır. Ortadoğu ve özellikle İnan'ın sıcak bölgelerinde yer alan ve güneş kaynaklı bir akış olan rüzgârı kullanarak bu binalarda geçmişte yaşayan insanlara konfor sağlayan rüzgâr baca fikrini bölgede yeni yapılacak binalara taşıma ve günümüz binalarında bu geleneksel sistemin güncellenmiş biçimlerinden faydalanmak, bu makalenin temel konusunu ve amacını oluşturmaktadır. Bu doğrultuda, rüzgâr bacalarının tanımı, çalışma ilkeleri ve tipolojileri bu çalışma kapsamında incelenmiştir. Ayrıca önerilen, güncellenmiş ve verimi artırılmış rüzgâr baca örnekleri üzerinde yapılan dört deney ve sayısal analizler neticesinde, geleneksel rüzgâr baca fikrinin, günümüzdeki binalara uyarlanması konusunda ilgili çevrelerde bir farkındalık yaratılmaya çalışılmıştır.

Atıf Bilgisi / Reference Information

Armanfar, A., Dağgözü, A. B. & Akdeniz, M. G. (2023). Geleneksel İnan Mimarisinin Yöresel Yapı Bileşenlerinden Biri Olan Rüzgar Bacaları ve Güncellenerek Yaşama Döndürülmeleri Üzerine Bir Deneme. *Jass Studies-The Journal of Academic Social Science Studies*, 16(95), 379-402.

An Experiment on Wind Catchers, One of the Local Building Components of Traditional Iran Architecture and Their Updating to Life ***

Dr. Aidin Armanfar

Assoc. Prof. Dr. İbrahim Başak Dağgülü

Yıldız Technical University, Faculty of Architecture, Department of Building Information, Istanbul - TÜRKİYE

Prof. Dr. Müşfika Gül Akdeniz

Biruni University, Faculty of Engineering and Natural Sciences, Department of Interior Architecture and Environmental Design, Istanbul – TÜRKİYE

Article History

Submitted: 25.08.2022

Accepted: 17.05.2023

Published Online: 30.06.2023

Keywords

Traditional Architecture

Wind catcher

Sustainable energy

Wind

Research Article

* This article was checked by Intihal.net. This article is under the Creative Commons license. Ethics committee approval is not required for this article.

** The images used in the article are from the archive

DOI:

<http://dx.doi.org/10.29228/JASSS.64289>

Abstract

The decrease in fossil fuel resources, the warming of the Earth and the increase in the cost of access to energy have become one of the most important concerns of people. between 1995 and 2011 resulted in the production of a lot of carbon dioxide gas. It is responsible for consuming more than 40% of the world's energy per building. The energy used for heating and cooling covers 60% of the energy consumed by the entire building. Reducing energy consumption for cooling and heating can significantly reduce costs; This may lead individuals to turn to technologies that reduce energy consumption. Low energy use has led to the emergence of a branch of architecture called low energy architecture. Wind is a free and valuable force that can be used for sustainable architectural purposes. Despite the importance of using inactive systems for heating and cooling buildings, wind catchers have faced a lack of interest from architects, as well as excessive research costs and government attention to this section. Current evidence indicates that there is not enough research on the modern use of traditional wind catchers, especially for hot and dry climates. The main purpose of the study is that today's many problems that have become environmental problems have solutions in traditional architecture so, it aims to use the idea of wind catchers, which is a system based on architectural solutions and works with natural energy sources for air conditioning in traditional buildings in the Middle East and especially in the hot regions of Iran, and benefiting from these systems in today's modern buildings in an advanced way. In this direction, the definition, location, working principles and typologies of wind catchers will be investigated within the scope of this study. In addition, as a result of a series of experiments and numerical analyzes on the designed modern wind catcher, it has been tried to adapt the traditional wind catcher idea to today's buildings.

GİRİŞ

Günümüzün modern dünyasının mimari tasarım etkinliklerinde iki temel hedefe ulaşmak ana amaçların en önemlilerinin arasında yer almaktadır. Birincisi, binalarda faaliyet gösteren ve yaşayan insanlar için yüksek standartlarda sağlıklı ve konforlu iç mekân koşulları yaratmak, ikincisi ise binaların gereksinim duyduğu ve büyük kısmı fosil yakıtlardan sağlanan enerjileri gerek pasif gerek ise aktif yöntemlerin kullanımıyla en aza indirebilmektir. Sağlıklı ve konforlu yaşam alanlarının yaratılmasında bina içi iklimlendirmesi önemli bir yere sahiptir. Binaların iklimlendirmesinde, iç mekânların ısıtma, soğutma ve havalandırması kullanıcılar için en önemli gereksinimler arasında yer almışlardır. Günümüzdeki doğal çevre sorunları ve şehirlerin gün geçtikçe ısı adalarına dönüşmesi ile birlikte, tasarlanan binalar, yaşayanlar için gerekli konforu sunabilmeleri için, teknolojik donanımlara başvurulup, daha fazla enerji tüketilmek zorunda kalmışlardır, bu doğrultuda Amerika'da ve Enerji Bilgi kurumunun 2009 yılında yayınladığı enerji tüketim raporuna göre, toplam kullanılan enerjinin, %40'ı işyerlerinde ve %70'e konutların iç mekanlarının iklimlendirmesinde olduğunu açıklamıştır (Canan & Say Özer, 2012: 34).

Doğa eski zamanlardan beri, bina tasarımında ve özellikle insanlar için konforlu ve sağlıklı mekanlar yaratılmasında mimarlar için ilham kaynağı olmuştur, ancak zaman geçtikçe bu yaklaşımın farklı nedenden dolayı binalarda kullanımının unutulduğunu ve doğal yöntemlerin yakın zamana kadar çağdışı olarak kabul edildiklerini görmekteyiz. Modern çağda sürdürülebilir mimari ve tasarım düşüncesinin ortaya koyduğu eylemlerle birlikte, mimarların tasarımlarında doğa ve doğal yöntemler yeniden rehber olarak dikkate alınmaya başlanmıştır. Özellikle de temiz enerji kaynaklarının mimari tasarımda kullanımı üzerinde ciddi çalışmalar yapılmaya başlanmıştır. Bu makale konusu, geleneksel mimaride kullanılmış olan temiz enerji kaynağı rüzgarla çalışan rüzgâr bacalarının günümüzde de yeni yapılacak yapılarda kullanılabilmesi, bu amaçla güncelleme ilkelerinin araştırılması ve günümüzde yeni yapılacak yapılarda nasıl kullanılabileceğinin etüt edilmesidir.

1.1 Amaç

Araştırmanın amacı, Geleneksel rüzgâr kulelerini, yeni yapılacak binalarda etkili ve ekonomik bir soğutma sistemi olarak kullanmak ve aynı zamanda binlerce yıllık yapı geleneğini güncelleyerek hayata döndürmek ve yok olmasını engellemektir.

1.2 Önem

Yöresel yapılarda uygulanan bu geleneksel havalandırma yöntemi örnekleri araştırılarak nasıl işlediklerini kavrandığında güncelleme etkinlikleriyle verimin artırılarak günümüzde de bu yapı bileşeninin yeni yapılacak yapılarda tercih edilebilirliğini ve kullanılabilirliğini sağlanabilir. Böylece hem soğutma için kullanılan elektrik enerjisi gereksinimi azalacak, hem de bu özgün yapı bileşeni yok olmaktan kurtarılacaktır.

1.3 Sınırlar

Kuru ve sıcak bölgelerdeki binalarla ilgilidir en fazla iki katlı binalarda uygulanabilecek bir yöntemdir.

1.4 Varsayım

İran'daki geleneksel konut mimarisinde başarılı olan kulelerde havalandırma yönteminin bina yüksekliği ve binanın uygun bir konumda yerleştirilmesi neticesinde başka coğrafyalarda da başarılı olacağı varsayılmaktadır.

1.5 Yöntem

İlk adımda İran'da yer alan geleneksel rüzgâr bacaların mimari özellikleri ve yapım süreci incelenecektir. İkinci adımda bu geleneksel havalandırma çözümünün nasıl çalıştığı ve hangi prensiplerden yararlandığı ortaya konulacaktır. Son adımda ise günümüzde inşa edilecek müstakil konutlarda güncellenen bu yapı bileşeninin plan şemasında nasıl konumlandırılabilceğine ilişkin önerilerde bulunulacaktır.

2. Rüzgâr Bacaları

Güneş kaynaklı bir enerji biçimi olan rüzgârdan ve su ögesinden faydalanarak çalışan, sürdürülebilir bir mimari elemanıdır. Binaların iç mekanlarında doğal havalandırma ve gerekli nem oranını sağlayıp, kullanıcılar için ısıl konfor koşullarının oluşmasını sağlar. İran'ın özellikle, Yezd ve Buşehr gibi kuru ve sıcak bölgelerinde binalarda konforu sağlamak üzere yapılan rüzgâr bacalarının geçmişi, ilk yerleşimlerin ortaya çıktığı dönemlere kadar geri uzandığı tahmin ediliyor, ayrıca Ortadoğu'da, Mısır, Afganistan, Irak, Pakistan, Abu Dubai, Bahreyn gibi ülkelerin eski yerleşimlerdeki binalarında tespit edilmiştir. Bu mimari öğeler zaman içinde ve yapıldıkları bölgelere göre kendi tiplerini oluşturmuşlar. Rüzgâr bacaları tarihçesi hakkında farklı yorumlar ve görüşler bulunmaktadır, bir kısım rüzgâr bacalarının ilk örneklerinin antik Mısır Dönemine kadar uzandığını görüşmektedirler, diğer yandan ikinci kısım Profesör. İchi Masuda'nın yönetiminde olan Japon ekibin İran'ın Shahroud ilçesinde yer alan ve Çakmak Tepesi ismine ünlü olan bölgede yapılan arkeolojik kazı çalışmaları sonuçlarını göz önüne alarak bu mimari öğelerin tarihçesinin MÖ 4. bin önceye dayandığının görüşündedirler (Mahyari, 1996: 105).

2.1 Rüzgâr Bacalarının Birleşenleri

Rüzgâr bacaları, çatı, çeşme ve gövde olmak üzere üç ana bölümden oluşmaktadır (Şekil 1).

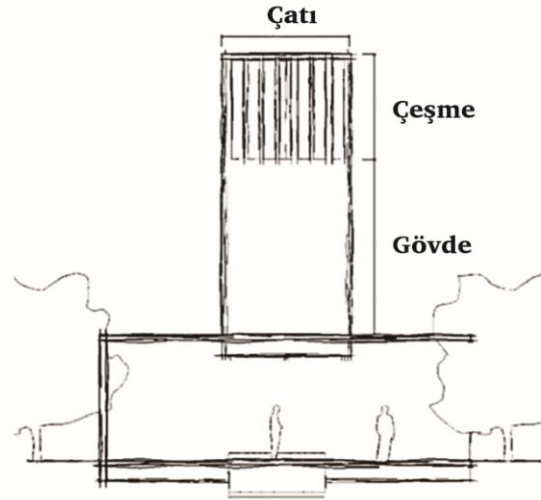

Şekil 1. Rüzgâr bacalarının ana bileşenleri (Yazar, 2022)

Rüzgâr bacalarının üç ana bölümünde farklı elemanlar yer almışlardır, bu elemanlar hem yapısal ve hem istatistiksel bakımdan bacanın çalışmasında ve ayakta durmasında önemli paya sahipler (Şekil 2) (Abedi & Azizmi, 2013: 126).

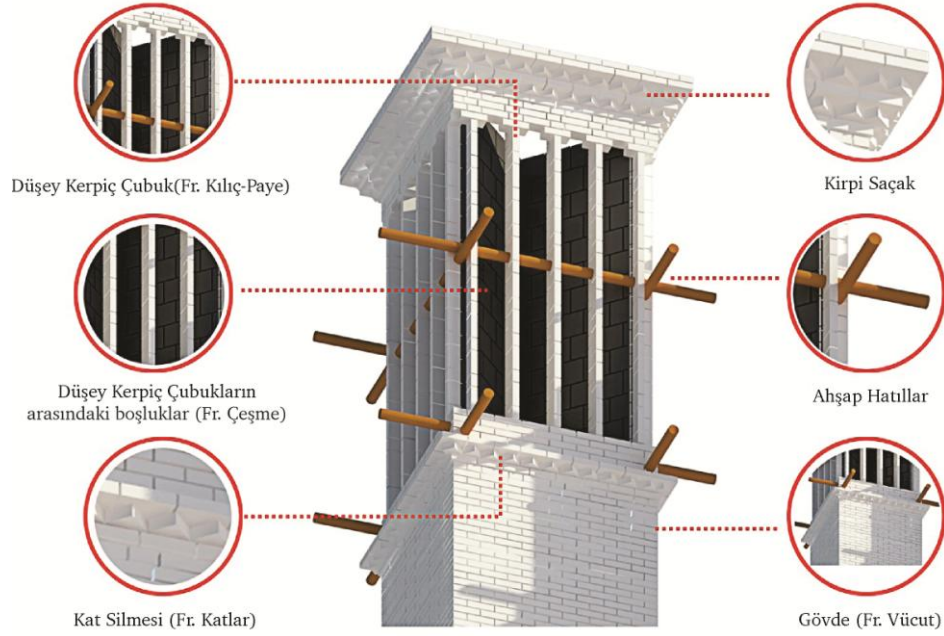

Şekil 2. Rüzgâr bacaların yapısını oluşturan elemanlar (Yazar, 2022)

Vücut (Gövde); rüzgâr bacaları genellikle 1-3,5 metre arasında bir gövde yüksekliğine sahipler, ayrıca statik bakımdan daha güçlü durmaları adına, baca gövdesinde yarım metreden bir mesafede, yatay ahşap hatıllar konulmuştur.

Paye-Kılıç (Düşey Kerpiç Çubuk); bacanın gövdesine girecek olan hava akış şiddetine karşı kesici bir mimari unsuru olarak kullanılmış olup, aynı zamanda görüntüsü ile yapıya katkıda bulunmaktadır ve rüzgâr bacaları cephelerinde farklı bir mimari özellik meydana getirmektedir.

Çeşme; Düşey kerpiç çubukların arasında yer alan boşluklar çeşme olarak tanımlanmış olup, 40–60 cm genişliktedirler. Rüzgâr bacalarının çeşme sayısı, oda genişliği ve rüzgâr akış şiddetine bağlı olup, her zaman tekli sayıda inşa edilmişlerdir.

Çatı (Kirpi Saçak); rüzgâr bacasının en üst kısmında yer alan bitiş noktası, saçak silmesi ile son bulmakta olup, merdiven çatısı biçiminde yapılmıştır (Mostafavi, 1932: 340).

Rüzgâr bacaları binalarda genellikle eyvanların üzerinde ve arakasında inşa edilmişlerdir, eyvanların üzerinde yer alan rüzgâr bacalarının yapısı eyvanın zeminine kadar inmektedir, bu da statiksel bakımdan eyvanın üstünü örten tonoz açıklığının artırılabilmesine ve eyvan boyutlarının büyütülmesine olanak sağlamaktadır (**Hata! Başvuru kaynağı bulunamadı.**) (Abedi & Azizmi, 2013: 130).

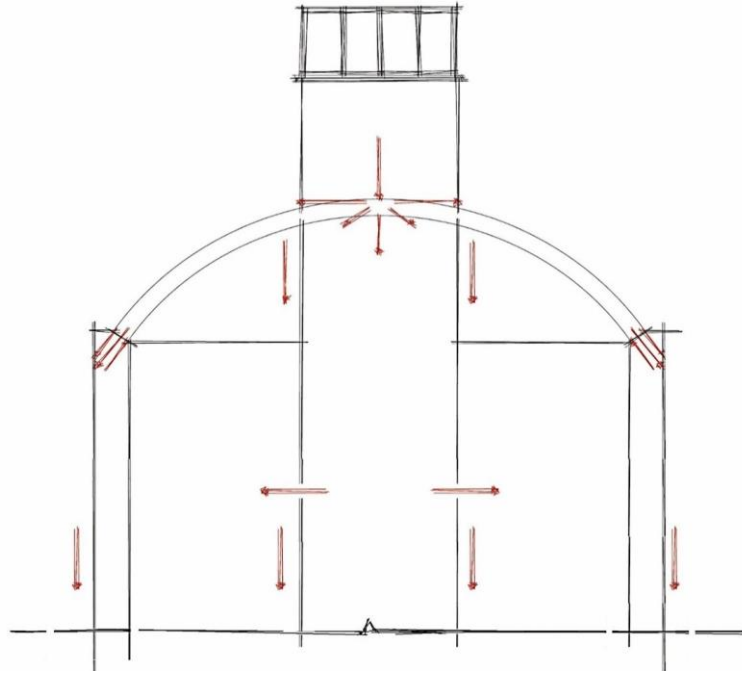

Şekil 3. Rüzgâr baca yapısının statik yükler altındaki davranış şeması (burada kırmızı ile gösterilen oklar, statik yükler işaretidir) (Yazar, 2022).

Rüzgâr bacalarının bina içindeki bölümü birkaç aşamadan yapılmaktadır, ilk aşamada, Shurune (kuşdili) ağacından elde edilen ahşaplardan, yuvarlak ya da kare şeklinde çıtalar kesilir, daha sonra bu çıtalar yan yana getirilerek, bacanın şekline göre dikdörtgen veya çok köşeli olarak biçimlendirilir, en sonunda oluşturulan bu çerçevenin içine bir kafes yapılıır (**Hata! Başvuru kaynağı bulunamadı.**) (İmami, 2020: Reportaj).

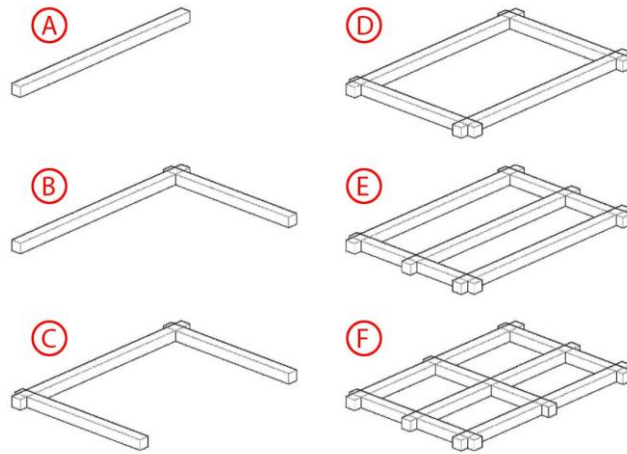

Şekil 4. Rüzgâr bacalarının ana strüktürlerinin yapılış şeması (Yazar, 2022)

Yapılmış olan bu strüktürün üzerinde alçı ile ince duvarlar inşa edilecek olmasından dolayı ve ayrıca alçıyla ahşap malzemelerinin birbirine daha iyi yapışması amacıyla, ikinci aşamada hurma ağacından elde edilen ve Sazu denilen ip (hurma ipi) ile strüktürün etrafı tamamen sarılır (**Hata! Başvuru kaynağı bulunamadı.**).

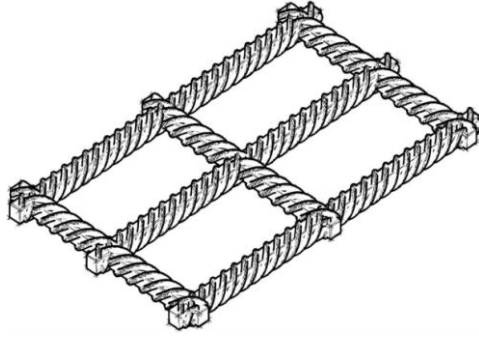

Şekil 5. Rüzgâr bacalarının ana strüktürlerinin hurma ipi ile sarılmasının şeması (Yazar, 2022)

Üçüncü adımda bu strüktür, binada önceden ayarlanan konuma (rüzgâr bacasının başlangıcına) yerleştirilir, ayrıca bacasının yüksekliğine bağlı olarak bu strüktürün her iki metreden bir tekrar yerleştirilebilir (**Hata! Başvuru kaynağı bulunamadı.**).

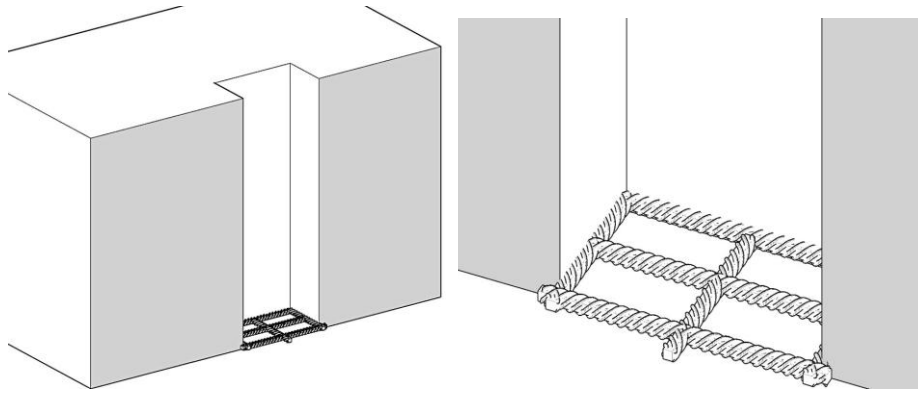

Şekil 6. Rüzgâr bacaların ana strüktürlerinin bina içinde yerleştirilmesi (Yazar, 2022)

Son ve dördüncü aşamada (**Hata! Başvuru kaynağı bulunamadı.**), bu strüktürde oluşturulan kafeslerin üzerinde çatıya kadar (rüzgâr bacasının gövdesinin başlangıcına kadar) uzanılacak olan şekilde hafif bir malzeme olan alçı ile ince duvarlar yapıp üzeri saman ve kil ile kapatılıyor, duvarların yapımında tuğla ve kerpiç kullanılmaz. Bu duvarlar rüzgâr bacalarının içinde sadece bölme (göz) görevi üstlenip, herhangi bir yük taşımazlar (Bu strüktürün üzerinde yapılan duvarların arasındaki bölmelere, göz olarak tanımlanmıştır) (Şekil 8).

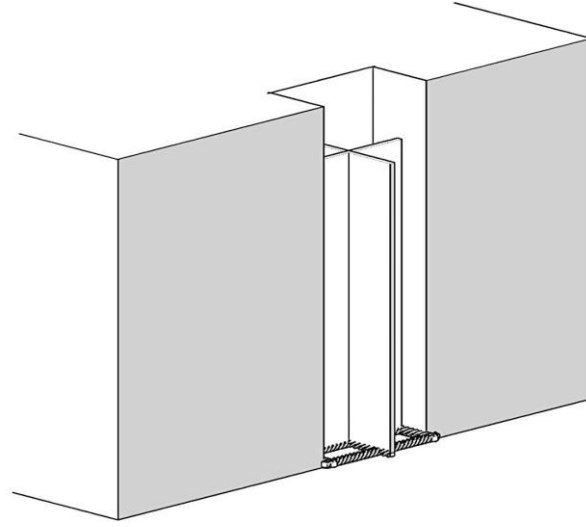

Şekil 7. Rüzgâr bacaların ana strüktürlerinin üzerinde yapılan ve baca kanallarını oluşturan bölme duvarlar (Yazar, 2022)



Şekil 8. Rüzgâr bacaların içindeki kanalları oluşturan bölme duvarlar ve ahşap ve hurma ipinden yapılan ana strüktür (Yazar, 2022)

Rüzgâr bacalarının çeşme bölümlerinde ahşap hatıllar kullanılmıştır, bu elamanların kullanılması üç temel sebepten kaynaklanmıştır (Salmannejhad, 2020: Reportaj);

- Rüzgâr bacasının dengesini sağlar; binalara sonradan eklenen rüzgâr bacaları, binanın diğer bölümlerinin aksine, esnek bir yapıya sahipler ve ayrıca yer aldıkları konum ve üstlendiği görev yüzünden sürekli olarak şiddetli rüzgârlar, fırtınalar ve doğal afetlerle karşıdadırlar, bu nedenle az da olsa yapısal açıdan sarsıntı geçirme ihtimalleri vardır. Bu yapılarda kullanılan ahşap ögeler, meydana gelen sarsıntılar ve doğal afetler karşısında, yapının zarar görmesini engelleyip, bacanın mukavemet etmesine yardımcı olurlar.

- Rüzgâr bacasında iskele görevi yapar; rüzgâr bacalarının inşa edilme sürecinde, gövde bölümünü daha da dayanıklı kılmak bakımından, etrafını ahşap kirişlerle kapatmışlar ve ahşapların dışa çıkan bölümlerinden, rüzgâr bacalarının cephelerinin onarmasında bir iskele olacak şekilde yararlanmışlardır.

- Gübre elde etmek; rüzgâr bacalarının kullanıldığı kuru ve sıcak bölgelerde, özellikle Yezd kentinde, o bölgenin iklim koşulları nedeniyle, hayvancılık çok az yapılmaktadır, bu yüzden eski zamanlarda gübre elde etmek için başka çözümler aranmıştır, bu yüzden bu gibi bölgelerde gübre elde etmenin en önemli yolu, rüzgâr bacalarındaki ahşap kısımlara oturan kuşlardan yararlanmak olmuştur.

2.2 Rüzgâr Bacalarının Çalışma İlkeleri

Rüzgâr bacaları, bina içinde soğutma ve havalandırma için kullanılan geleneksel ve statik bir yapı ögesi olarak tanımlanmış olup, iki farklı yöntemle binada termal konforu sağlamışlardır (Hava dolaşımıyla soğutma ve Buharlaştırma yoluyla soğutma yöntemleri) (Bahadorinejad & Yaghubi, 2006: 85).

2.2.1 Hava dolaşımıyla soğutma yöntemi

Bu yöntemde, baca çalışmasının temeli, doğal havalandırmayı yöneten genel ilkedir, yani bacanın hava giriş ve çıkış noktaları arasındaki basınç farkına dayanmaktadır, basınç farkı, bina içindeki havayı dolaştırmak için gereken gücü yaratır, bacadaki basınç farkını ve buna bağlı olarak havanın yer değiştirmesine nedeni rüzgâr akımıdır, ancak rüzgâr esintisi az olan ya da olmayan zamanlarda, baca etkisiyle oluşan konveksiyon olayı, bina içinde hava hareketi ve değişimine neden olur. İki temel işlevi bulunmaktadır. İlki rüzgâr esintisini bina içine yönlendirmek (rüzgâr esintisi olan zamanlarda), ikincisi ise binanın içindeki havayı dışarıya yönlendirmektir (rüzgâr esintisi olmayan zamanlarda) (Iranian Traditional Architecture of Hot-arid Regions, 2003).

2.2.2 Rüzgâr esintisini bina içine yönlendirmek (rüzgâr esintisi olan zamanlarda)

Bacanın üst kısmında yer alan çeşme bölümleri genellikle rüzgâr akımının yönüne göre inşa edilmişler ve hava akımını bacanın vücut bölümüne çekme görevini üstlenmişlerdir, rüzgâr bacası hava akıntısıyla çarpıştığı zaman, rüzgâr esintisinin yönünde yer alan çeşmelerde pozitif basınç ve rüzgâr akımının tersinde olan çeşmelerde negatif basınç oluşmuş olup, böylece hava akımı bacanın gövdesine yönlendirilmektedir, bu yöntem sadece rüzgâr hızının saniyede 2,5 metreden fazla olduğu zaman etkilidir.

2.2.3 Binanın içindeki havayı dışarıya yönlendirmek (rüzgâr esintisi olmayan zamanlarda)

Rüzgâr bacası burada bir boru rolünü üstlenmiştir, bu yöntemde binanın içindeki sıcak hava dışarıya yönlendirilip, binanın havasının temiz tutulmasına yardımcı olunuyor, ancak bu yöntem rüzgâr akıntısı olan ve olmayan zamanlarda farklılık gösterebilmektedir (Hejazi, 2007: 186).

Rüzgâr akıntısı olduğu zaman, genellikle bu tek yönlü rüzgâr bacalarında geçerlidir, hava akıntısının tersinde yer aldığı çeşme bölümünde, negatif basınç oluşuyor, buda baca gövdesinde olan ve çeşmedeki havadan fazla basınca sahip havayı yukarıya yönlendirip dışarıya çıkmasına sebep oluyor. Rüzgâr akıntısı olmadığı zaman, hava dolaşımı sağlanmaz, ancak burada baca gövdesinde yer alan kerpiç tuğlaların gün boyunca ısınmasından dolayı, gövdenin içindeki havada ısınıp, burada baca gövdesi bir ısıtıcı borusu rolünde, sıcak havanın dışarıya çıkmasını sağlayıp, binanın içindeki soğuk havanın baca gövdesinin içine yönlendirip avludaki havayla sırayla değişmesine neden oluyor, bu olayı günün her zamanında olması muhtemeldir, ancak bu sirkülasyon genellikle gece boyunca ve sabit bir hava koşullarında sıklıkla tekrarlanıyor.

2.2.4 Buharlaştırma soğutma yöntemi

Kuru ve sıcak iklimlerde havanın sıcak olmasının yanı sıra, kuru hava ve düşük nem, termal konforu tehlikeye atan önemli faktörlerindendir, bu yüzden bu bölgede yapılan rüzgâr bacalarında, buharlaştırma soğutma yöntemi kullanılarak binalarda yaşayan insanlara kaliteli hava sağlamaya çalışılmışlardır. Bu yöntemde yapılan rüzgâr bacaları bir nevi su ile çalışan klimalarla benzerlik

göstermektedirler.

Rüzgâr bacalarında buharlaşma olayı, su kütesinin rüzgâr akımlarına maruz kaldığı zaman meydana gelir. Su sıvıdan buhara dönüştüğünde çevresinden önemli miktarda ısı emip, çevresini büyük bir ölçüde soğutma sağlıyor, genel olarak bu sistemde su havaya spray şeklinde de uygulanabilir ve bu işlem su kütlelerinde yapılan fiskiyelerle yapılmıştır (Mahmoudi , 2014: 76).

Rüzgâr bacaların alt kısmındaki su kütesinin varlığı üç şekilde olmuştur;



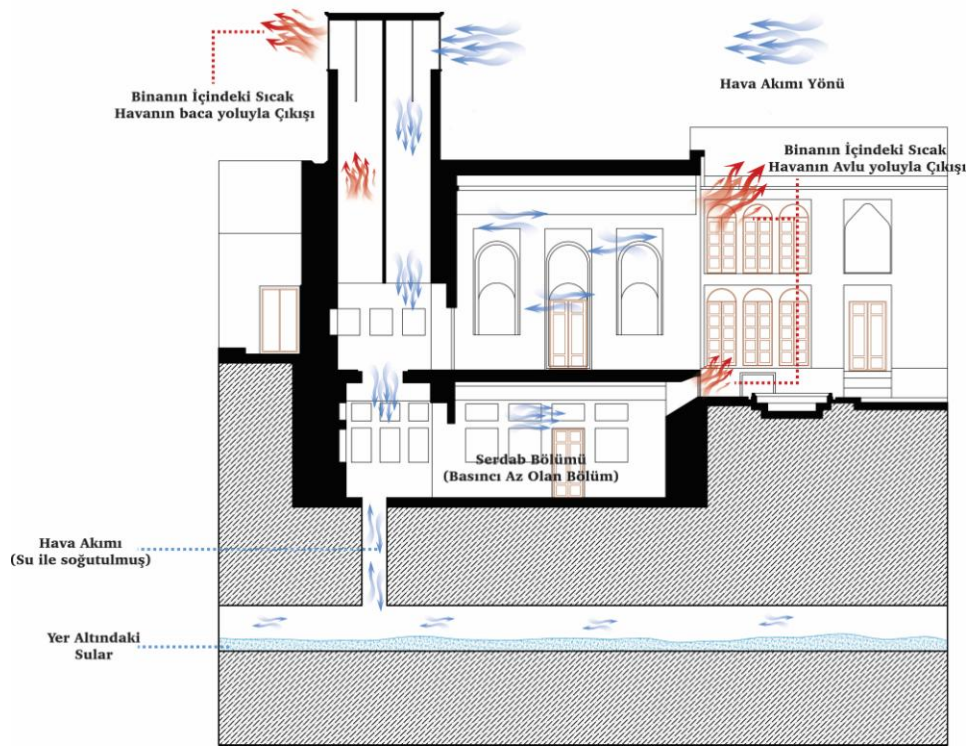

- Baca altında büyük su testileri yerleştirmek
- Bacanın altında bir havuz inşa etmek (Genellikle 1*1,5*0,5 boyutlarında)
- Bacanın bir kanal vasıtasıyla yeraltı sularına bağlanması (**Hata! Başvuru kaynağı bulunamadı.**)



Şekil 9. Rüzgâr bacalarının yer altı sular ile (Qanat) bağlantısını gösteren bir ev şeması (Yazar, 2022)

2.2.5 Geleneksel rüzgâr bacalarının çeşitleri ve plan türleri (Tablo 1), (Hata! Başvuru kaynağı bulunamadı.).

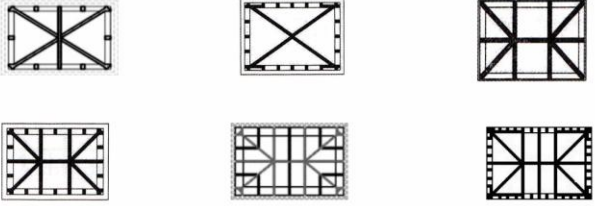
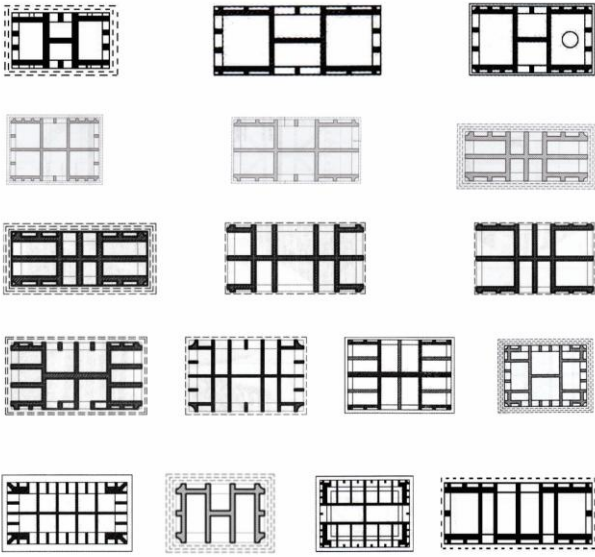
Tablo 1. Geleneksel Rüzgâr bacalarının plan türler (Yazar, 2022)

ŞEKİL	Bacanın İçindeki Bölme Türü	PLAN TÜRLERİ
KARE	Çapraz Bölmeli	
	Çok Bölmeli	
DİKDÖRTGEN	Çapraz Bölmeli	
	DİĞER	
ÇOK KÖŞELİ	Altı Bölmeli	
	Sekiz Bölmeli	

3. Rüzgar Bacaların Günümüz Konutlarına Uyarlanması

Tablo 2. Geleneksel rüzgâr Bacalarının Tipleri (Arjanan Mirzaie, 2004: 46)

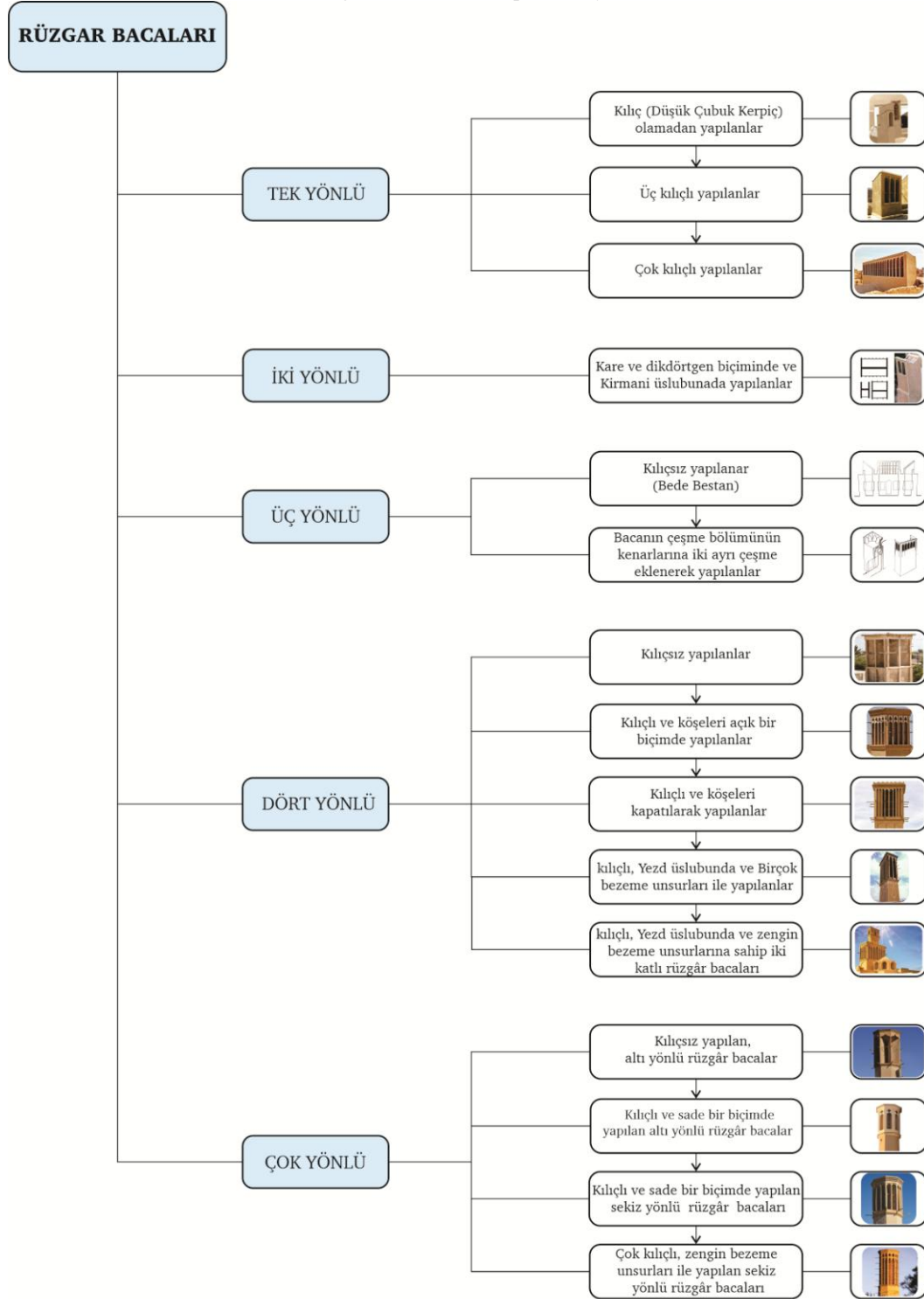

Bu çalışma sürecinde, İran'da yer alan geleneksel rüzgâr bacaları farklı açılardan detaylı bir şekilde incelenmiştir ve bu mimari öğelerinin günümüzde kullanılabilmesi bakımından ele alınmış olan en önemli faktör bu bacalarda su ve hava akıntısının binaya girmeden önce teması olmuştur, modern binalarda geleneksel rüzgâr bacalarının kullanılabilmesi adına, tasarlanan model üzerinde beş aşamalı bir deneme çalışması yapılmıştır.

3.1 Deneysel Çalışma Sürecinde Kullanılan Temel Malzemeler

Tablo 3. Deneysel çalışma sürecinde kullanılan malzemeler [Yazar]

	Fotoğraf	Malzemeler	Adet	Boyutlar
1.		Şeffaf Pleksi Levha	1	2 mm (100*70)
2.		Kontrplak Levha	6	5 mm (100*70)
3.		Sıvı Soğutma Sistemi	2	(12*28)
4.		Kontrol Mekanizması	1	-
5.		Sıcaklık/Nem Ölçer	2	-

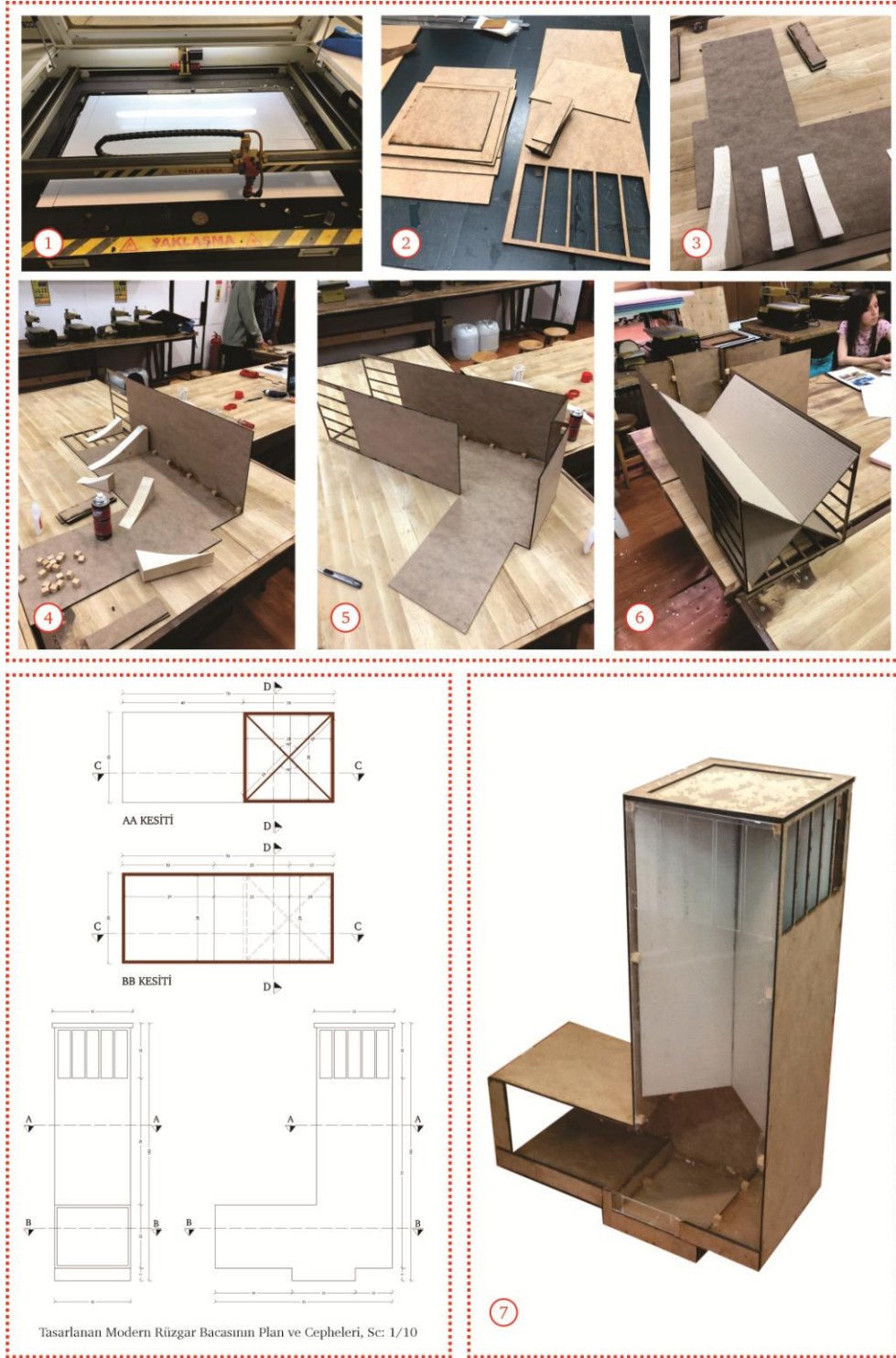

Şekil 10. Modern rüzgâr bacasının planları ve maket yapımının aşamaları (Yazar, 2022)

3.2 Deneyleler

Tasarlanan ve maketi yapılan bu model üzerinde, dört deney yapılmıştır. Bu deneylerden elde edilen sonuçlar doğrultusunda (Tablo 4), tasarlanan güncellenmiş ve verimi artırılmış rüzgâr bacasının günümüz binalarında kullanılabilmesi konusunda cesaret verici sonuçlara ulaşılmıştır.

3.2.1.Modern model üzerinde yapılan deneyler:

Birinci deneyde, geleneksel rüzgâr bacalarında kullanılan yöntem, model üzerinde uygulanmıştır. Bu deneyde model üzerinde hiçbir teknolojik üründen faydalanmamıştır, sadece geleneksel yöntem kullanılmıştır. Yezd belgesinde rüzgâr hızının ortalaması baz alınarak, deney sürecinde ve maket üzerinde uygulanan rüzgâr hızı 10m/s olarak ayarlanmıştır. Bu deneyde, güncellenmiş rüzgâr bacasının çıkışında yer alan ve havuzu simgeleyen su kütesinin sıcaklığı 14 °c dereceye kadar (zemin altı suyunun doğal sıcaklığına ulaşmak amacıyla) düşürülmüş olup, deney sürecinde bacanın giriş noktasından içine yönlendirilen hava akımının sıcaklığı dijital termometre ile ölçüldüğünde 31,4°c olarak kaydedilmiş olup, bacanın içine yönlendirilen sıcak hava akıntısının gövde içinden ve su kütesinin üzerinden geçtikten sonra, bacanın çıkış noktasındaki sıcaklık 21,5°c olarak ölçülmüştür. Uygulanan bu yöntemde tasarlanan model hava sıcaklığının 9,9°c düşürdüğü tespit edilmiştir (Şekil 11).

İkinci deneyde, yine geleneksel rüzgâr bacalarında kullanılan yöntem, model üzerinde uygulanmış olup, sadece bu deneyde bacanın gövde bölümünün içinde yer alan bölme duvarları (kanalları), deney yapılmadan önce tamamen ıslatılmıştır, burada asıl amaç bacanın içine yönlendirilen sıcak hava akıntısının, iki defa nemli ve soğuk alanlarla (baca içindeki su kütesi ve bölme duvarlarının ıslaklığı) temas ettirilmesi olmuştur. Yapılmak istenen şey yer altındaki suların, dışarıyla olan ısı farkı, baca gövdesindeki suyun soğutma etkisi ve buharlaşmadan kaynaklanan ısı enerjisi transferinin sıcak havayı soğutmada kullanılarak ek bir kazanç elde edilmesi olmuştur. Sistem dışardan enerji katkısı gerektirmemektedir. Ayrıca yine bacanın içindeki su kütesinin sıcaklığı 14°c olarak kaydedilmiştir. Bu deneyde bacanın giriş noktasından içine yönlendirilen hava akımının sıcaklığı dijital termometre ile ölçüldüğünde 33,7°c olarak kaydedilmiş olup, Yezd belgesinde rüzgâr hızının ortalaması baz alınarak, deney sürecinde ve maket üzerinde uygulanan rüzgâr hızı 10m/s olarak ayarlanmıştır. Bacanın içine yönlendirilen sıcak hava akıntısının gövde içinden ve su kütesinin üzerinden geçtikten sonra, bacanın çıkış noktasındaki sıcaklık 18,6°c olarak ölçülmüştür. Uygulanan bu yöntemde tasarlanan modelin hava sıcaklığının 15,1°c düşürdüğü tespit edilmiştir (Şekil 12).

Üçüncü deneyde, uygulanan ve diğer deneylerde yer alan yöntemlere ek olarak, günümüz teknolojileriyle üretilmiş bazı donanımlardan yararlanılmıştır. Bu deneyde, bacanın içinde ve hava akıntısını daha hızlı olması ve olumlu bir şekilde soğutma yeteneğinin artması için, elektronik fanlı sıvı soğutma sistemi yerleştirilmiştir, ancak bu deneyde bu sistemin sadece radyatör (radyatör kısmında 14°c sıcaklıkta su dolaşmaktadır) bölümünden faydalanılmış olup, fanları çıkarılmıştır. Ayrıca deney yapılmadan önce radyatörün sıcaklığı 14°c dereceye düşürülmüştür. Bu sistemde asıl mantık, sıcak hava akıntısını üç defa (havuzdaki su kütesi, bölme duvarlarının ıslaklığı, radyatördeki 14°c sıcaklıktaki suyun soğutucu etkisi) nemli ve soğuk ortamlarla temas ettirilmesi olmuştur. Bu deneyde bacanın giriş noktasından içine yönlendirilen hava akımının sıcaklığı dijital termometre ile ölçüldüğünde 40,7°c olarak kaydedilmiş olup, Yezd belgesinde rüzgâr hızının ortalaması baz alınarak, deney sürecinde ve maket üzerinde uygulanan rüzgâr hızı 10m/s olarak ayarlanmıştır. Bacanın içine yönlendirilen sıcak hava akıntısı ıslak yüzeyler, radyatörler ve su kütesinin üzerinden geçtikten sonra, bacanın çıkış noktasındaki sıcaklık 19,5°c olarak ölçülmüştür. Uygulanan bu yöntemde tasarlanan modelin hava sıcaklığının 21,2°c düşürdüğü tespit edilmiştir. Sistem dışardan düşük enerji katkısı gerektirmektedir. (

Şekil 13)

Dördüncü deneyde, bacanın iç kısmının nemli olması ve sıcak hava akıntısının bu nemli ortamla ve radyatör ve havuzdaki su kütleleriyle temas ettirilmesinin yanı sıra, bacanın içindeki hava hareketlerinin hızlandırılmıştır. Bu doğrultuda sıvı soğutma sisteminin verimliliğini arttıran fanlar, radyatörün üzerine takılarak, bu sistemi çalışılacak özel bir elektrikli düzeneğin da yardımıyla, bacanın içindeki hava akıntısı

hızlandırılmıştır. Bu sistemde bacanın içindeki hava akımı daha hızlı bir şekilde çıkış noktasına yönlendirilmiş olmaktadır. Ayrıca meydana gelen bu hızla havanın su kütlesi ve nemli alanlarla temas etmesiyle birlikte daha verimli bir soğutma sistemi elde edilmiştir. Bu deneyde bacanın giriş noktasından içeri yönlendirilen hava akımının sıcaklığı dijital termometre ile ölçüldüğünde 53,7°C olarak kaydedilmiş olup, Yezd belgesinde rüzgâr hızının ortalaması baz alınarak, deney sürecinde ve maket üzerinde uygulanan rüzgâr hızı 10m/s olarak ayarlanmıştır. Bacanın içine yönlendirilen sıcak hava akıntısı gövde içindeki soğuk yüzeylerden, radyatörlerden ve su kütlesi üzerinden geçtikten sonra, bacanın çıkış noktasındaki sıcaklık 18,6°C olarak ölçülmüştür. Uygulanan bu yöntemde tasarlanan modelin hava sıcaklığını 35,1°C düşürdüğü tespit edilmiştir. Bu çözümde sistem daha fazla enerji katkısı gerektirmektedir. (Şekil 14)

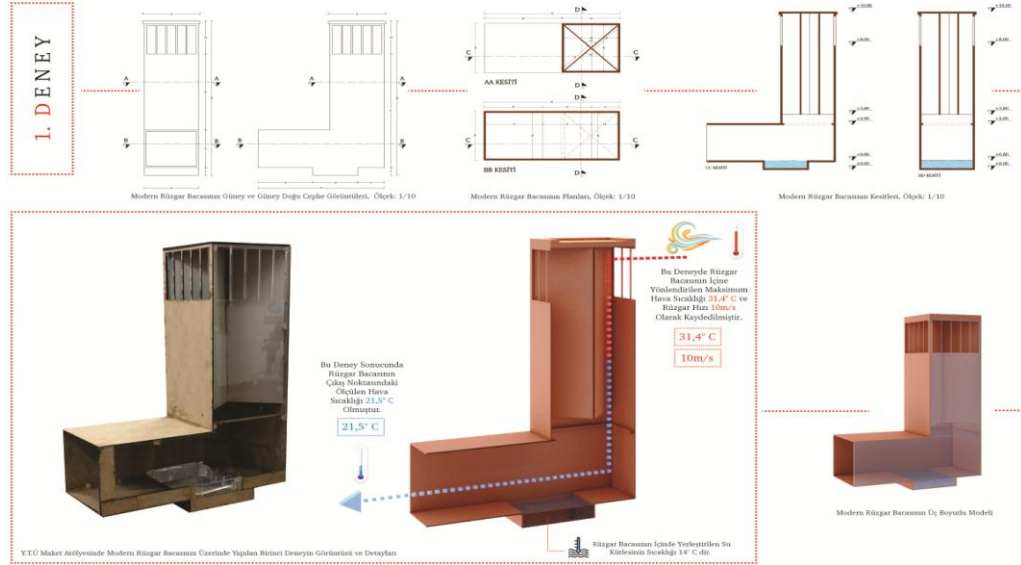

Şekil 11. Birinci Deney Süreci ve Detayları (Yazar, 2022)

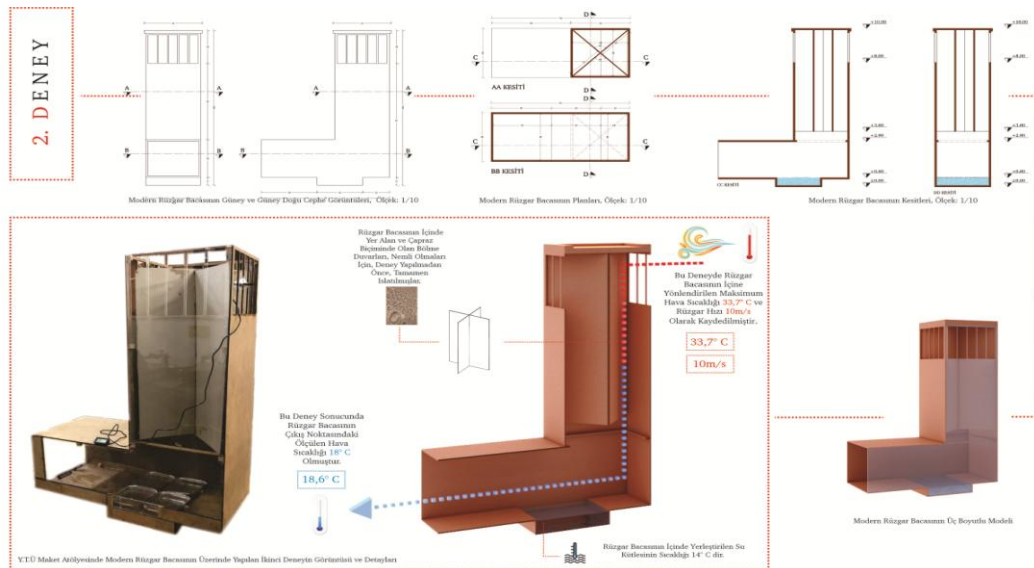

Şekil 12. İkinci Deney Süreci ve Detayları (Yazar, 2022)

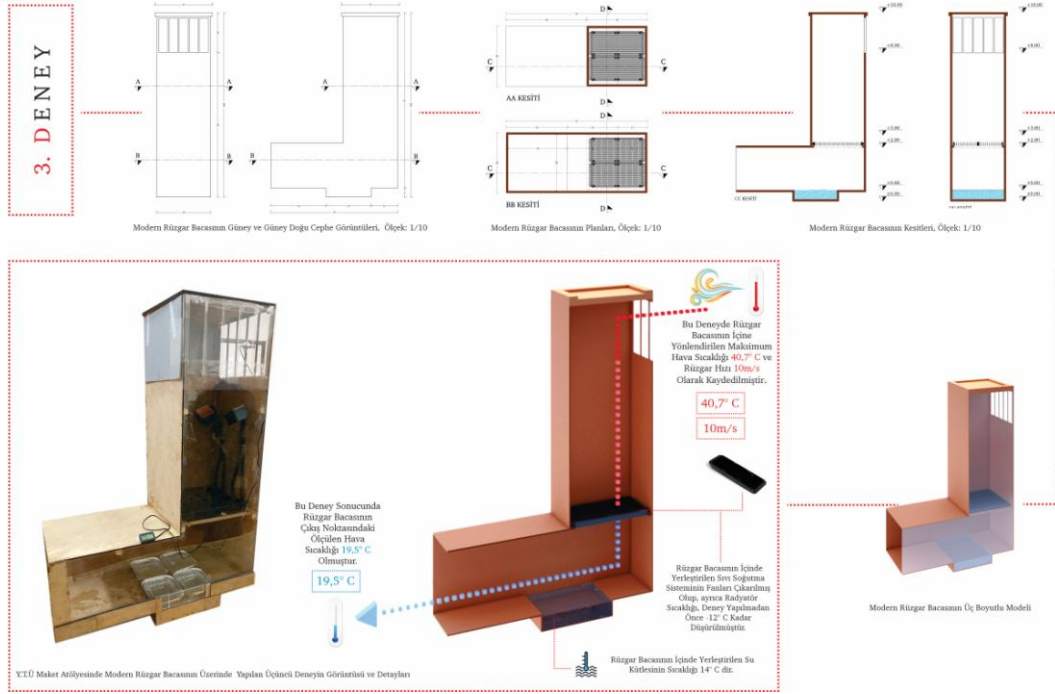

Şekil 13. Üçüncü Deney Süreci ve Detayları (Yazar, 2022)

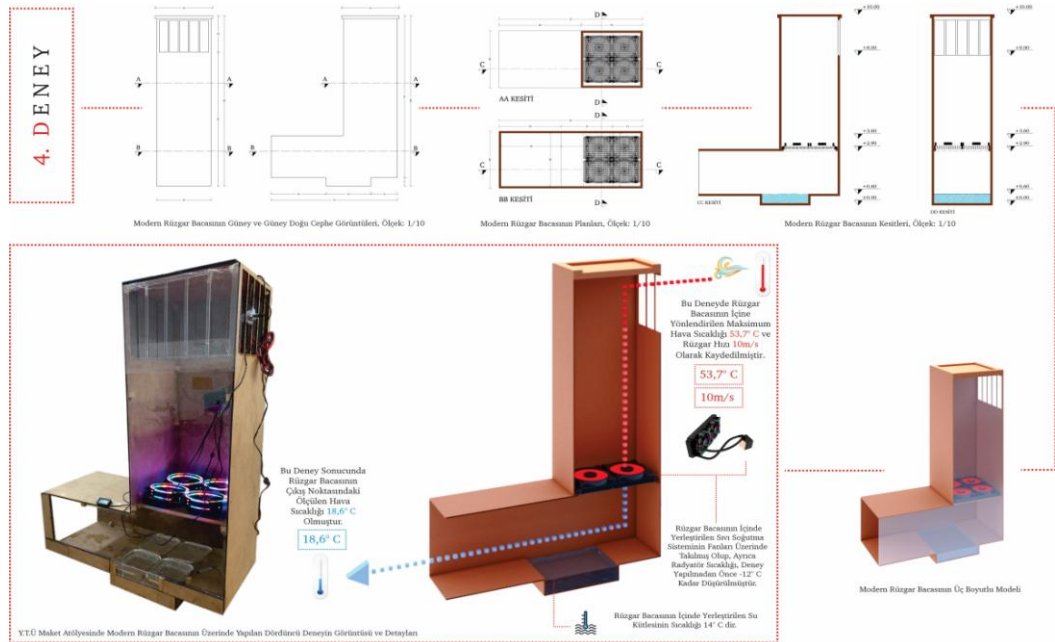

Şekil 14. Dördüncü Deney Süreci ve Detayları (Yazar, 2022)

Tablo 4. Yapılan Deneylelerden Elde Edilen Sonuçlar (Yazar, 2022)

No.	Rüzgâr Bacasının Giriş Noktasındaki Rüzgâr Hızı	Rüzgâr Bacasının Giriş Noktasındaki Havanın Sıcaklığı	Rüzgâr Bacasının Giriş Noktasındaki Havanın Nem Oranı	Rüzgâr Bacasının Çıkış Noktasındaki Havanın Sıcaklığı	Rüzgâr Bacasının Çıkış Noktasındaki Havanın Nem Oranı	Rüzgâr Bacasının İçindeki Su Kütlesinin Sıcaklığı	Rüzgâr Bacalarının Giriş ve Çıkış Noktaları Arasındaki Sıcaklık Farkı
	m/s	°c	%	°c	%	°c	°c
1. Deneyle	10	31,4	76	21,5	65	14	9,9
2. Deneyle	10	33,7	75	18,6	67	14	15,1
3. Deneyle	10	40,7	79	21,2	54	14	19,5
4. Deneyle	10	53,7	78	18,6	49	14	35,1

SONUÇ

Dünyada genelinde enerji fosil kaynaklarının azalması ve maliyetinin giderek yükselmesi, diğer yandan elektrik enerjisi üretim süreçlerinin çevreye verdiği zararlar sonucunda, gelişmiş ülkeler enerji verimli ve çevreye duyarlı ve enerji açısından tasarruf sağlayan binaların tasarımı ve inşa edilmesi üzerine odaklanmışlardır. Enerji kullanımı açısından verimli ve çevreye duyarlı yapıların tasarımında mimarların denetiminde olan tasarım parametrelerini çeşitli yaklaşımlarla ele almak mümkündür. Binaların konumlandırılması, biçimi, kabuk özellikleri ve uygulanan doğal iklimlendirme yöntemleri bu faktörler arasındaki en önemli olanlardır. Binaların içinde doğal havalandırma sağlamak, yapılarda enerji tüketimini büyük ölçüde azalmasına sebep olacaktır.

Geleneksel Rüzgâr Bacalarını Günümüz Binalarında Kullanabilmek Adına Bir Öneri:

Önerilen model, bu çalışma sürecinde geleneksel rüzgâr bacalarının üzerinde yapılan araştırmalar ve özellikle yapılan dört deneyden elde edilen sonuçlar ışığında sunulmaktadır, bu doğrultuda yapılan deneyler arasındaki dördüncü (Şekil 14) deneyin sonuçları baz alınarak, tasarlanan modern iki katlı ve düz çatıya sahip bir ev üzerinde uygulamaya çalışılmıştır (Tablo 5), (Şekil 17), (Şekil 18), (Şekil 18), (Şekil 18), (Şekil 18), (Şekil 18).

Gerçek boyuta bir bacayı inşa etmek mümkün olmadığından 1/10 ölçekli bir deney seti oluşturulmuş, gerçek boyutlu bir bacada yer alması gereken donanımlar yerine aynı özellikleri taşıyan ve ölçeğe uygun ürünler kullanılmıştır. Bu setten elde edilen verilerle öneri evin havalandırma ve soğutulmasında kullanılan rüzgâr bacası, dördüncü deneyden elde edilen sonuçlardan yol çıkılarak tasarlanmıştır, (Şekil 15), bu doğrultuda:

A. Bacanın iç bölümlerini nemli tutmak için, otomatik damla sulama sistemi yerleştirilmiştir (deneyde bu işlem manuel olarak yapılmıştır).

B. Baca gövdesinin içinde hava akışını hızlandırmak ve soğutmak için fanlı, radyatörlü hidrolik soğutucu sistemi yerleştirilmiştir (deneyde bu işlem, bilgisayarları soğutulmasında kullanılan, sıvı soğutma sistemiyle yapılmıştır).

C. Havuzda yer alan su kütlesinde yer altı borulama sisteminden gelen 14°C sıcaklıktaki su kullanılmıştır (deneyde bu işlem manuel olarak yapılmıştır).

Önerilen bu modelde, endüstriyel ürünlerin tüketeceği elektrik gücü, bölgenin sıcak iklimi göz önüne alınarak, bina cephelerinde yerleştirilen Fotovoltaik (PV) Sistemler tarafından karşılanacaktır (Şekil 16) (Bugarin, Nizetic, & Domazet, 2014). Elbette 1/10 ölçekli bir deney setiyle nihai değerlere ulaşmak tabii ki olanaksızdır. Ancak elde edilen sayısal değerler önerilen sistemin başarılı olabileceği konusunda oldukça umut vericidir. Güncellenen rüzgâr bacalarının bölgede yapılan yeni konutlarda soğutmada kullanılması açısından tercih edilebilirliğinin söz konusu olabileceği ve bu konudaki araştırmaların derinleştirilmesi gerektiği sonucuna ulaşılmıştır.

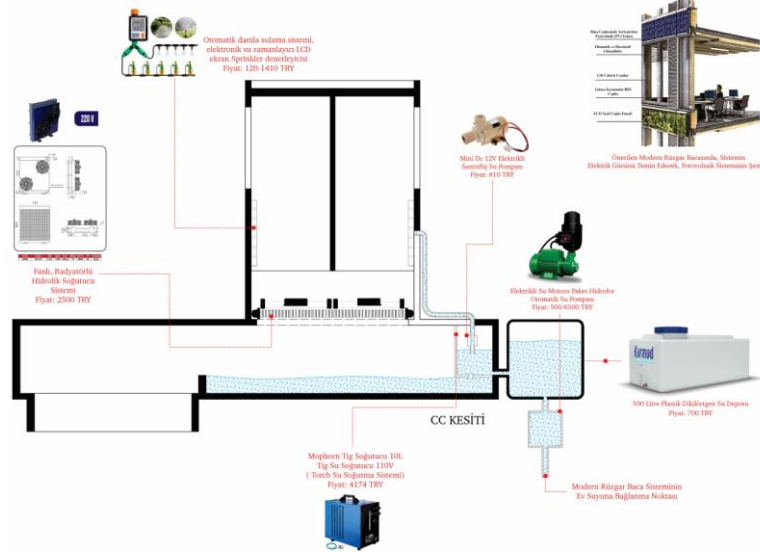

Şekil 15. Sunulan Modelde Kullanılan Endüstriyel Ürünler ve Detayları (Yazar, 2022)

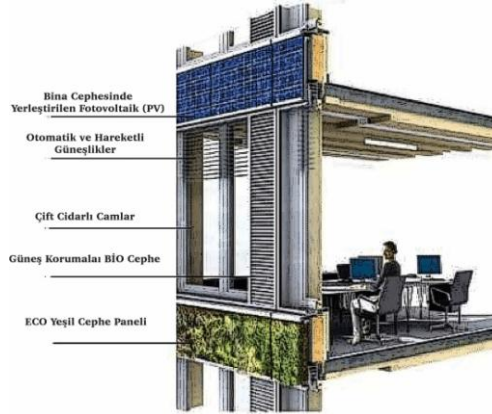

Şekil 16. Binaların Cephelerine Fotovoltaik (PV) Güneş ve Cam Panel Entegrasyonunun Detayları (<http://buildipedia.com/>, 2022)

Tablo 5. Tasarlanan Modern Ev ve Rüzgâr Bacasının Özellikleri

Ev	Toplam Alan	Kat Sayısı	Kat Yüksekliği	Strüktür	Oda Sayısı
	M ²	Adet	M	Betonarme	Adet
	552	2	3,34		8

Rüzgâr Bacası	Toplam Alan	M ²	12
	Kat Sayısı	Adet	1
	Boyutlar	En. M	2,30
		Boy.M	2,30
	Baca Türü	Dört Yönlü	
	İç Bölme Şekli	Çapraz	
	Zeminden Olan Yüksekliği	M	10,80
	Çatıdan olan Yüksekliği	M	4,12
	Strüktür	Betonarme	
	Kullanılan Temel Teknoloji Aletleri	Su Soğutma, Sistemi, Fanlı Radyatörlü Hidrolik Soğutucu, Otomatik Damla Su Sistemi, Fotovoltaik (PV) Güneş ve Cam Panelleri	
	Üretebilecek Maksimum Soğukluk	°c	-37,1
	Tahmini Maliyet	TL	15000

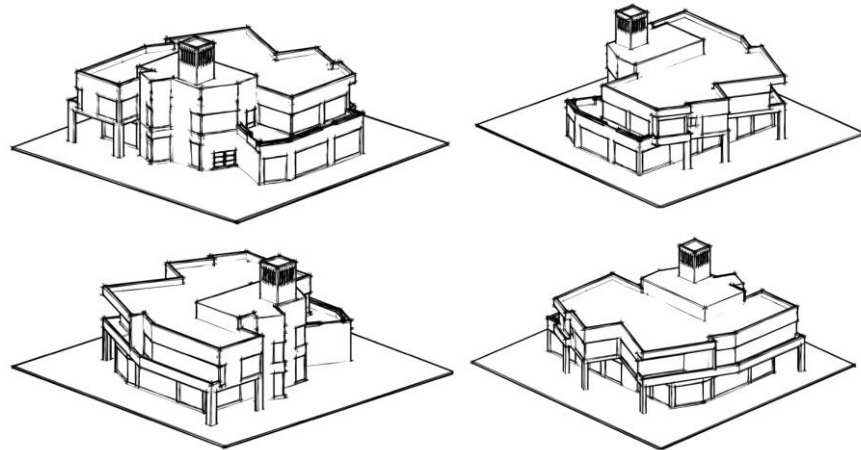

Şekil 17. Modern Evin Uç Boyutlu Görüntüsü (Yazar, 2022)

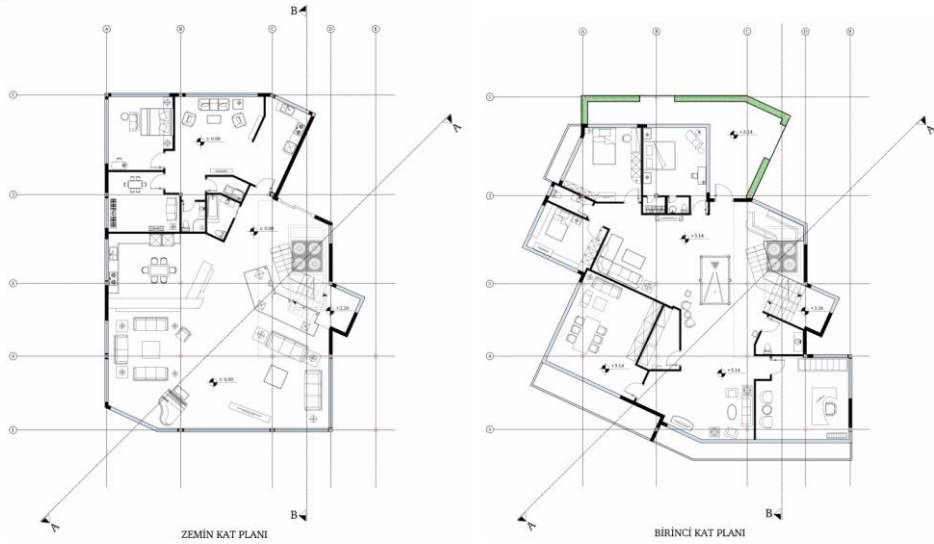

Şekil 18. Modern Evin Kat Planları (Yazar, 2022)

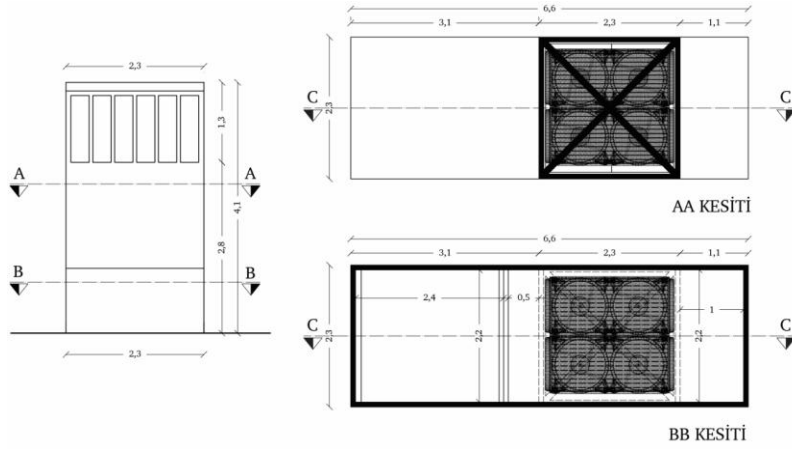

Şekil 19. Modern Rüzgâr Baca Plan, Cephe ve Detayları (Yazar, 2022)

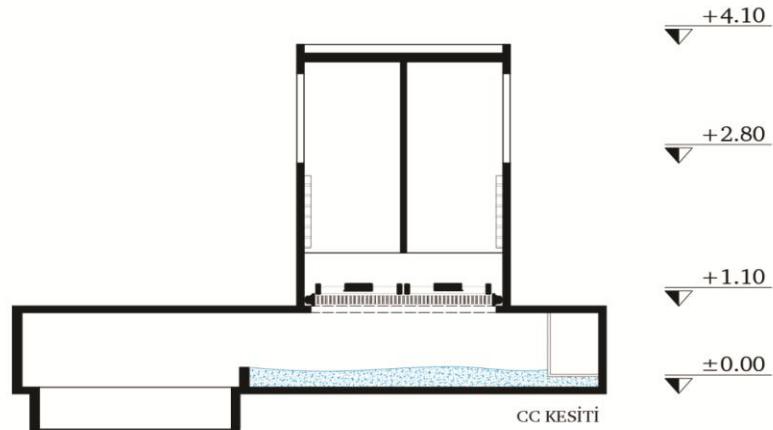

Şekil 20. Modern Rüzgâr Baca Kesit ve Detayları (Yazar, 2022)

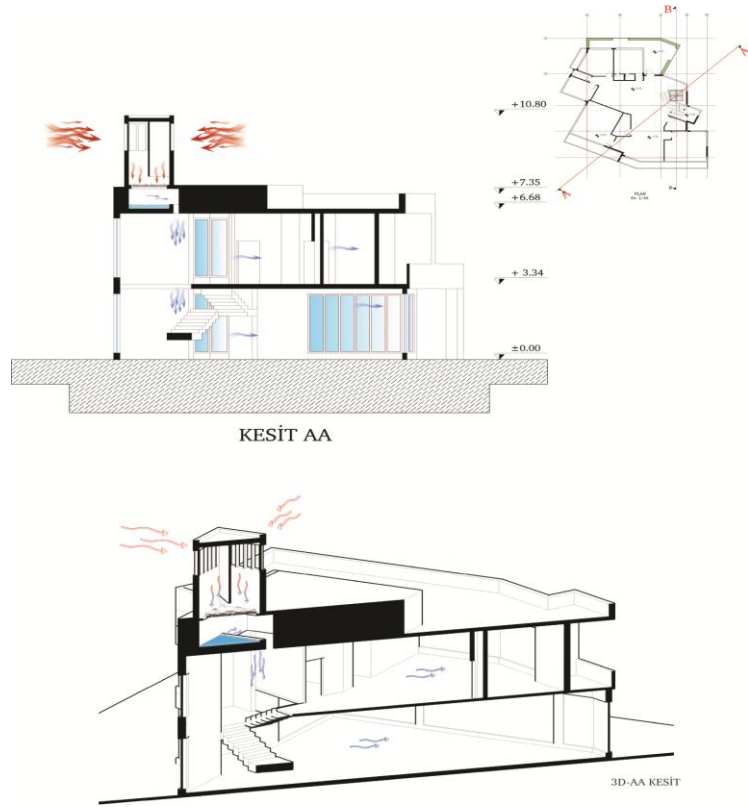

Şekil 21. Modern Ev ve Rüzgâr Bacasının Üç Boyutlu AA Kesiti ve Çalışma Şeması (Yazar, 2022)

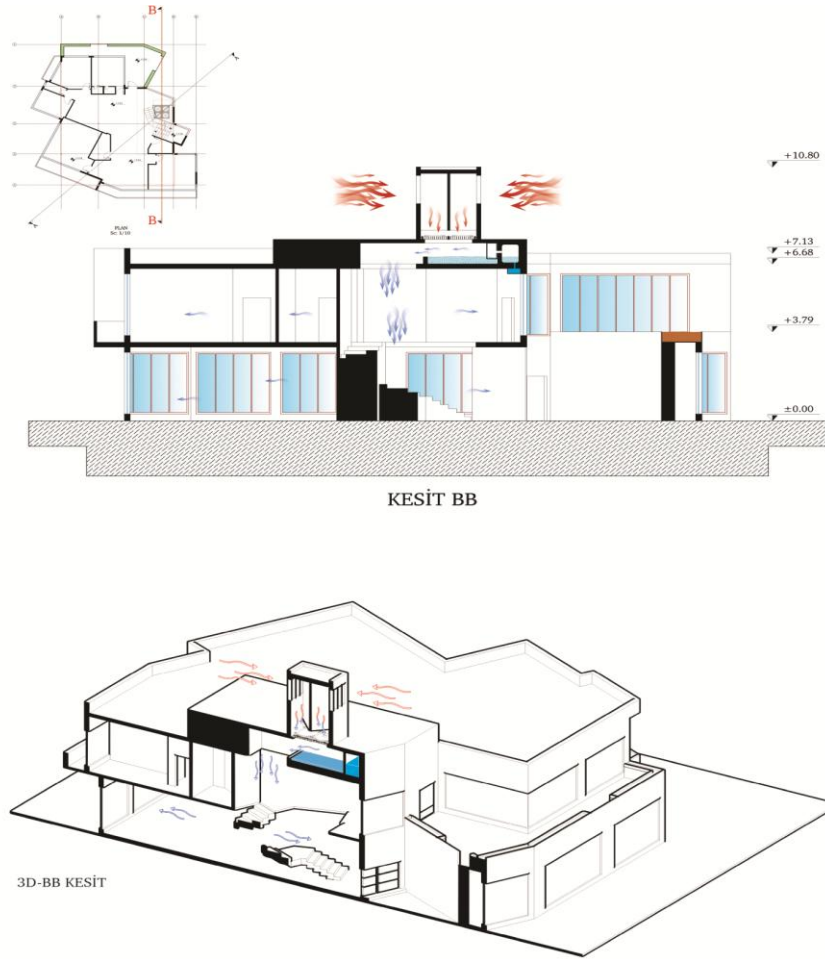

Şekil 22. Modern Ev ve Rüzgâr Bacasının Üç Boyutlu BB Kesiti ve Çalışma Şeması (Yazar, 2022)

Teşekkür

Bu makale, Yıldız Teknik Üniversitesi Fen Bilimleri Enstitüsü, Mimarlık Fakültesi, Mimarlık Tarihi ve Kuramı ana bilim dalında Doç. Dr. İbrahim Başak Dağgulu danışmanlığında ve Prof. Dr. Müşfika Gül Akdeniz eş danışmanlığında hazırlanan “İran’da Geleneksel Rüzgâr Bacaları ve Güncel Kullanıma Uyarlanması” isimli doktora tez çalışmasından üretilmiştir. Tezin Danışmanı Doç. Dr. İbrahim Başak Dağgülü ve eş Danışmanı Prof. Dr. Müşfika Gül Akdeniz’e çalışmayı geliştirme sürecimdeki değerli katkılarından dolayı çok teşekkür ederim.

“COPE-Dergi Editörleri İçin Davranış Kuralları ve En İyi Uygulama İlkeleri” beyanları:

Etik Kurul Belgesi:	Bu çalışma için etik kurul onayı gerekmemektedir.
Çıkar Çatışması Beyanı:	Bu makalenin araştırması, yazarlığı veya yayınlanmasıyla ilgili olarak yazarın potansiyel bir çıkar çatışması yoktur.
Finansal Destek:	Bu çalışmanın araştırma ve yazım aşamasında herhangi kişi/kurum veya kuruluşlar tarafından finansal destek alınmadığı bildirilmiştir.
Katkı Oranı Beyanı:	1. yazar: %40 – 2. yazar: %30 - 3. yazar: %30

Destek ve Teşekkür Beyanı:	-
Sorumlu Yazar:	
Çifte Kör Hakem Değerlendirmesi:	Dış-bağımsız
Bu makale, Creative Commons Atıf-GayriTicari 4.0 Uluslararası Lisansı ile lisanslanmıştır.	
<i>The following statements are made in the framework of "COPE-Code of Conduct and Best Practices Guidelines for Journal Editors":</i>	
Ethics Committee Approval:	Ethics committee approval is not required for this article.
Declaration of Conflicting Interests:	No conflicts of interest were reported for this article.
Financial Support:	It has been reported that this study did not receive financial support from any person/institution or organization during the research and writing phase.
Author Contributions:	1 st authot: %40 – 2 st author: %30 - 3 st author: %30
Statement of Support and Acknowledgment:	-
Corresponding Author:	
Double-Blind Peer Review:	External-independent
<i>This article is licensed under a Creative Commons Attribution-NonCommercial 4.0 International License.</i>	

KAYNAKÇA

- Abedi K, Azizmi A. (2013). İran Geleneksel Binalarında, Pasif Soğutma Sistemlerinin Sürdürülebilirlik Analizleri (Rüzgar Bacaları). *Enerji, Çevre ve Kalkınmada Son Gelişmeler Dergisi*, 5(15), 126-130.
- Arjanan Mirzaie, M. (2004). Yezd Kentinin Rüzgar Bacaları Başlıklı Yüksek Lisans Tezi, *Tahran Üniversitesi Yayınları*, Tahran, 40-55.
- Bahadorinejad M. & Yaghubi M. (2006). *İrânın Geleneksel Binalarında Doğal Havalandırma ve Soğutma Yöntemleri*, Üniversite Yayınları Merkezi, Tahran, 85-91.
- Bugarin, M. & Nizetic, S. (2014). Domazet Ž., Intelligent Glazed Facades Nearly Zero-Energy Buildings, *Conference: Energy and Environment International Congress*, Croatia.
- Canan, A. & Say Özer Y. (2012). Sıcak İklimlerde Bina İçi İklimlendirme İçin Geleneksel Bir Sistem: Rüzgar Bacaları. *Tesisat Mühendisliği Dergisi*, 56(127), 31-35.
- Hejazi, M. (2007). Persian Architecture: Conformity with nature in hot-dry regions., *Int. Journal of Design & Nature*, 01 (21), 186-196.
- Hoseinian, R. (2003). Iranian Traditional Architecture of Hot-arid Regions, Binalarda Enerji Verimliği 3. *Uluslararası Konferansın Dergisi*, 5 (8), 133-154.
- İmami R. (2020), Röportaj, *Yezd kentinin Eski Rüzgar Baca Yapan Üstalarından*, Röportaj, Yezd.
- Mahyari, A. (1996). *The Wind Catcher, A passive Cooling Device for Hot Arid Climate, A Thesis Submitted for the Fulfilment of the Requirements for The Degree of Doctor of Philosophy*, Sidney.
- Mostafavi, M. T. (1932). Rüzgâr Bacaları, İran Antik Mimarisinde Önlenebilir ve Kolay Görüngüler, Dü: İ. Afshar, *Jodaganeh Yayınları*, Tahran, 340.
- Mahmoudi Zarandi, M. (2014). Rüzgâr Bacası, İran Mimarisinin Sembölü, *Yazda Yayınları*, Tahran, 76-80.
- Salmannejhad R. (2020), Röportaj, *Yezd kültürel Miras başkanı ile Rüzgar Bacalarının Yapım Süreci Üzerinde Röportaj*, Yezd.

Kadıköy Merkez Bölgesinde Yaya Motivasyonu ve Kentsel Mekân İlişkisinin 'Birlikte Yürüme' Yöntemi ile Nitel Analizi * ** ***

Güneş Ece Albayrak

ORCID ID: <https://orcid.org/0000-0001-6463-1256>

Doktora Öğrencisi / Yıldız Teknik Üniversitesi, Fen Bilimleri Enstitüsü, Şehir ve Bölge Planlama Anabilim Dalı,
İstanbul – TÜRKİYE

Prof. Dr. Nilgün Çolpan Erkan

ORCID ID: <https://orcid.org/0000-0002-4252-4764>

Yıldız Teknik Üniversitesi, Mimarlık Fakültesi, Şehir ve Bölge Planlama Bölümü, İstanbul – TÜRKİYE

Makale Geçmişi

Geliş: 24.10.2022

Kabul: 11.05.2023

On-line Yayın: 30.06.2023

Anahtar Kelimeler

Yaya Motivasyonu
Birlikte Yürüme Yöntemi
Kentsel Mekân
Çevre Psikolojisi

Araştırma Makalesi

* Bu makale, İntihal.net tarafından taranmıştır. Bu makale, Creative Commons lisansı altındadır. Bu makale için etik kurul onayı bulunmaktadır.

** Bu makale, Güneş Ece Albayrak'ın Prof.Dr.Nilgün Çolpan Erkan danışmanlığında Yıldız Teknik Üniversitesi, Fen Bilimleri Enstitüsünde yaptığı doktora tez çalışmasının bir bölümünden üretilmiştir.

*** Birlikte Yürüme mülakatları 1. yazar Güneş Ece Albayrak tarafından gerçekleştirilmiştir.

DOI:

<http://dx.doi.org/10.29228/JASSS.65919>

Öz

Bu çalışma, kentli yetişkinlerin gündelik rotalarında yaya olma motivasyonunu olumlu ya da olumsuz etkileyen çevresel faktörleri 'katılımcı bir anlayışla' belirlemeyi amaçlamakta; sağlıklı ve güvenli yürümeyi teşvik etmek için mobil görüşme yöntemlerinden biri olan 'birlikte yürüme yöntemi'ni sunmaktadır. Çalışmada, sosyo-ekolojik model olan 'birlikte yürüme yöntemi' kullanılarak kentli yetişkinlerin gündelik yürüme deneyimlerine ve motivasyonlarına ilişkin çevresel algıları ve mekânsal deneyimleri nitel bir araştırma ile açıklanmaktadır. Bu bağlamda, gelecekteki yaya politikalarını geliştirmek için yerinde katılım içeriği önerilmektedir.

Çalışma kapsamında, Kadıköy Merkez bölgesinde, 10 gönüllü katılımcıyla 45'er dakika boyunca 'birlikte yürüme mülakatları' gerçekleştirilmiş, araştırmacı tarafından yaya hareketlerine eşlik edilmiştir. Rotalar haritaya aktarılmış; veriler, içerik analizi ile öncelikle kodlanmış daha sonra ana ve alt temalar belirlenmiştir. Belirlenen temalar, çevresel psikoloji ve yürünebilirlik literatüründen yararlanılarak yorumlanmıştır.

Birlikte yürüme yöntemi sonucu, Kadıköy Merkez bölgesinde kentlilerin geçmiş deneyimlerinin davranışlarını nasıl şekillendirdiği ve yaya motivasyonunu etkileyen faktörler; yere ve katılımcıya özgü olmak üzere 7 ana tema kapsamında yorumlanmış ve öneriler sunulmuştur. Bulgular, ulaşım planlamasında ihmal edilen yayaların ihtiyaçlarını ve deneyimlerini anlamaya yönelik gerekli verileri sağlamaktadır. Ayrıca, bu yöntem yere özgü kentsel hareketliliğin örtük bilgilerini keşfetmek için önemli bir araç sunmaktadır.

Atıf Bilgisi / Reference Information

Albayrak, G. E. & Erkan, N. Ç. (2023). Kadıköy Merkez Bölgesinde Yaya Motivasyonu ve Kentsel Mekân İlişkisinin 'Birlikte Yürüme' Yöntemi ile Nitel Analizi. *Jass Studies-The Journal of Academic Social Science Studies*, 16(95), 403-426.

Using Walking Interviews to Identify Pedestrian Motivation and Urban Space Relations with a Qualitative Analysis Technics: Case of Central Kadıköy* ** ***

Güneş Ece Albayrak

PhD Student / Yildiz Technical University, Graduate School of Natural and Applied Sciences, Department of City and Regional Planning, Istanbul – TÜRKİYE

Prof. Dr. Nilgün Çolpan Erkan

Yildiz Technical University, Faculty of Architecture, Department of City and Regional Planning, İstanbul – TÜRKİYE

Article History

Submitted: 24.10.2022

Accepted: 11.05.2023

Published Online: 30.06.2023

Keywords

Pedestrian Motivation

Walking Interview Survey

Urban Space

Kadıköy Center District

Environmental Psychology

Research Article

* This article was checked by Intihal.net. This article is under the Creative Commons license. Ethics committee approval is received for this article.

**This article was produced from a part of Güneş Ece Albayrak's doctoral thesis study at Yildiz Technical University, Graduate School of Science and Engineering, under the supervision of Prof.Dr. Nilgün Çolpan Erkan.

*** Walk Together interviews were conducted by the 1st author, Güneş Ece Albayrak.

DOI:

<http://dx.doi.org/10.29228/JASSS.65919>

Abstract

The aim of the research is to analyze the validity and reliability of the This study identify the environmental factors that positively or negatively affect the pedestrian motivation of urban adults in their daily routes with a participatory approach with using walking interviews which is one of the mobile methods to encourage healthy and safe walking. In the study pedestrians daily walking experiences and motivations are explained with a qualitative analysis. In this context, it is aimed to propose an on-site participation content for interventions in pedestrian spaces to be used in future pedestrian policies.

As a case of Central Kadıköy, İstanbul, this study applied ten volunteer participants and walking with each pedestrian about 45 minutes. Routes are mapped; the data were first coded with content analysis, then the main themes and sub-themes were determined and interpreted. The main themes and sub-themes based on the spatial experience were interpreted by using the environmental psychology discipline and the walkability literature.

The findings provide necessary data for pedestrians who are neglected in transportation planning and offer tools for participatory planning approach in pedestrian planning. As for the walking interviews, this study has shown that how participants past and present experiences shape their behaviors and which environmental factors affected their pedestrian motivation positively or negatively in a specific place. Therefore, it encourages the pedestrian-based explanation of the factors that support active travel. Research results revealed 7 categories of environmental factors that affected the pedestrians at the Central Kadıköy. In addition, walking interviews provide an important tool to explore the tacit knowledge of location-specific urban mobility.

GİRİŞ

Sürdürülebilir kentsel hareketlilik; çevresel, ekonomik ve sağlık konularındaki yararları nedeniyle günümüzde oldukça önem kazanmıştır. Sürdürülebilir hareketliliğin sağlanmasında, kentlilerin aktif ulaşım kültürünü benimsemesi oldukça önemlidir. Aktif ulaşımında yayalar ilk sırada yer alırken, sırasıyla mikro-mobilite araçlarının kullanılması ve toplu-taşım ile seyahat gelmektedir. Yaya olmak ve yürümek farklı ulaşım türlerine erişim açısından gerekli olduğu gibi herhangi bir araçtan bağımsız olması ve maliyet gerektirmemesi nedeniyle diğer türlerden ayrılmaktadır. Bu bağlamda, yayaların motivasyonunu etkileyen çevresel faktörler yürüme kültürünü geliştirmek adına sürdürülebilir hareketlilikte önem kazanmaktadır.

Literatürde birçok çalışma yürüme ve yürünebilirliğin ölçülmesine odaklanmakta olup, insanları kentsel çevrenin hangi faktörlerinin motive ettiğine odaklanan çalışmalar oldukça azdır. Çalışmalar genellikle nicel veri toplama yöntemlerinden oluşmakta, yöntem açısından fizik mekânın ölçülmesi ve kullanıcı anketlerinden yararlanmaktadır (Clifton, Smith & Rodriguez, 2007; Kelly, Tight, Hodgson & Page, 2011; Adkins, Dill, Luhr & Neal, 2012; Taleai & Amiri, 2017). Literatürde, yaya mekânlarının sosyo-ekolojik bağlamı farklı yöntemler ile hâlen geliştirilmektedir. Bu konuda yapılan çalışmalar kısıtlı olmakla birlikte yaya ulaşımının sosyal ve rekreasyonel değerlere sahip olduğu (Southworth, 2005), yaya ihtiyaçlarının sosyo-ekolojik ihtiyaç hiyerarşisi olduğu (Alfonzo, 2005) ve yaya mekânlarında fiziksel özelliklerinden çok, sosyal olanakların önemli olduğu (Mehta, 2008) belirtilmiştir.

Bu çalışma, yaya davranışı ile mekân deneyimi birleştirerek; Kadıköy Merkez bölgesinde 45 dakikalık yürüme sonucu kullanıcı bazlı örtük bilgileri keşfetmektedir. Çalışma kapsamında, yeni hareketlilik yaklaşımı kullanılarak 'birlikte yürüme yöntemi' ile kentli yetişkinlerin yürüme motivasyonunu olumlu ya da olumsuz etkileyen fiziksel ve sosyal faktörlerin nitel bir analiz yöntemi ile saptanması amaçlanmaktadır.

1. YÖNTEM

1.1 Çalışma Alanı

Çalışma alanı olarak Kadıköy Merkez bölgesi seçilmiştir. Kadıköy Merkez bölgesi; yaya hareketliliği yüksek olan, yaya-araç kullanımı farklılıkları gösteren ticari nitelikli bir caddedir. Araştırmanın temel konusu; Bahariye ve Moda Caddelerini kullanan kentli yetişkinlerin yaya motivasyonlarını etkileyen olumlu ve olumsuz faktörlerin belirlenmesidir.¹

Moda Caddesi ve Bahariye Caddesi, İstanbul'un Anadolu yakasında konumlanmakta olup, Kadıköy ilçesinde yer almaktadır (Şekil 1 ve Şekil 2). Kadıköy ilçesi, batı ve güneyinde Marmara Denizi, kuzeybatısında Üsküdar, kuzeydoğusunda Ataşehir ve doğusunda Maltepe ilçeleriyle çevrilidir. Kadıköy Merkez bölgesinin sınırları; kuzey ve kuzeydoğuda demiryolu, doğuda Kurbağalıdere, Stadyum ve Kalamış Limanı, batıda Marmara Denizi ve kuzeyde Haydarpaşa tarihi tren garı ile tariflenmektedir (Şekil 2).

Kadıköy Merkez bölgesi ulaşım türleri açısından oldukça zengindir. Bölgede, Karaköy-Eminönü, Kabataş ve Beşiktaş ilçelerine denizyolu ulaşımı bulunmaktadır. Aynı zamanda, alanda yer alan metro ve metrobüs ulaşım türleriyle hem Anadolu hem de Avrupa yakasındaki diğer ilçelere ulaşım bağlantıları vardır. Kadıköy Merkez bölgesinde otobüs ve dolmuş ulaşım türleri de bulunmaktadır. Moda Caddesi, Caferağa mahallesinde; Bahariye Caddesi ise kısmen; Osmanağa ve Caferağa mahalle sınırları içinde yer almaktadır. Mahalle sınırları idari bir sınırlama olduğu için merkez bölgesinde tam olarak ayırıcı bir eşik olarak görülmemektedir. Kadıköy Merkez bölgesinde,

¹ Bu iki cadde, katılımcıların mevcutta sık kullandığı ve katılımı sağlamak için kullanılan yaya motivasyon unsuru olarak ele alınmıştır.

Osmanağa ve Caferaga mahallelerinde, her iki çalışma alanını birbirine bağlayan nostaljik tramvay hattı işlemektedir.

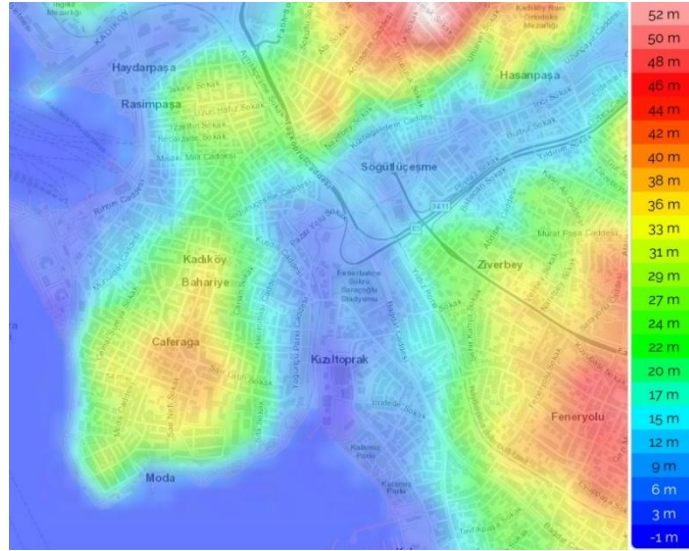

Şekil 1. Kadıköy Merkez Bölgesi Topoğrafya
(<https://en-gb.topographic-map.com>, 2022)

Çalışma alanı olarak Kadıköy Merkez bölgesinin seçilmesinin nedeni; Anadolu Yakası'nın konum ve ulaşım açısından odak noktalarından biri olmasının yanı sıra, tarihi dokusu (Kadıköy Çarşısı, Tarihi Moda İskelesi, Haydarpaşa Tarihi Tren Garı, Süreyya Operası, Rasimpaşa mahallesinin tarihi dokusu vb.) ve doğal nitelikleriyle (Kadıköy Rıhtım ve Moda Sahil aksı) birlikte çekici kentsel nitelikler (ticaret işlevleri ve kamusal alanlar) barındırmasıdır.

Kadıköy Merkez bölgesi ve çevresinin topoğrafik haritası Şekil 3'te yer almaktadır. Çalışma alanının merkezinde yükseklik artmaktadır. Topoğrafik özellikleri nedeniyle Kadıköy Merkez bölgesi erişilebilir ve yaya erişimine uygundur.

Kadıköy yaz ayları sıcak ve az yağışlı, kış ayları ılık ve yağmurludur (Kadıköy İlçesi İklim, 2022). Kadıköy Merkez, kıyıda yer aldığı için Marmara denizinin etkisiyle iklim ılıman geçmektedir. Ayrıca, Kadıköy ilçesi genelinde 2022 yılına ait hava kalitesi göstergelerinde genellikle 'iyi' çıktığı, belirli dönemlerde 'orta' çıktığı görülmektedir (Kadıköy İlçesi Hava Kalitesi, 2022).

- **Bahariye Caddesi:** Bahariye Caddesi; Kadıköy Altiyol (Boğa) Meydanı ile Mehmet Ayvalıtış Meydanı arasında yer alan ticari nitelikli bir caddedir. (Şekil 6). Cadde başlangıç ve bitiş noktaları ile meydanlara açıldığı için net tanımlıdır. Kadıköy Altiyol Meydanı, ulaşım türlerine yakınlığı nedeniyle Kadıköy Merkez bölgesinin buluşma-toplanma alanı olarak kullanılırken; Mehmet Ayvalıtış Meydanı ise daha çok bekleme-dinlenme alanı olarak kullanılmaktadır. Kadıköy Altiyol meydanında bulunan Boğa heykeli Kadıköy'ün imaj ögesi haline gelmiş olup; deniz ulaşımı, demiryolu ulaşımı ve toplu-taşıma duraklarına yakınlığı da meydan özelliğini güçlendirmektedir. Bu nedenle, yaya akışı genellikle Altiyol meydanından Mehmet Ayvalıtış Meydanına (kuzeyden güneye) doğrudur.

Bahariye Caddesi, yaya öncelikli kullanımda olan, tramvay hattının geçtiği, kamusal hizmet yapılarının, ticaretin, yeme-içme mekânlarının ve sosyo-kültürel (tiyatro, sinema vb.) tesislerin yer aldığı bir aksa sahiptir. Ayrıca, Bahariye Caddesi'nde iki tarihi kilise ve bir eğitim tesisi yer almaktadır (Şekil 4).

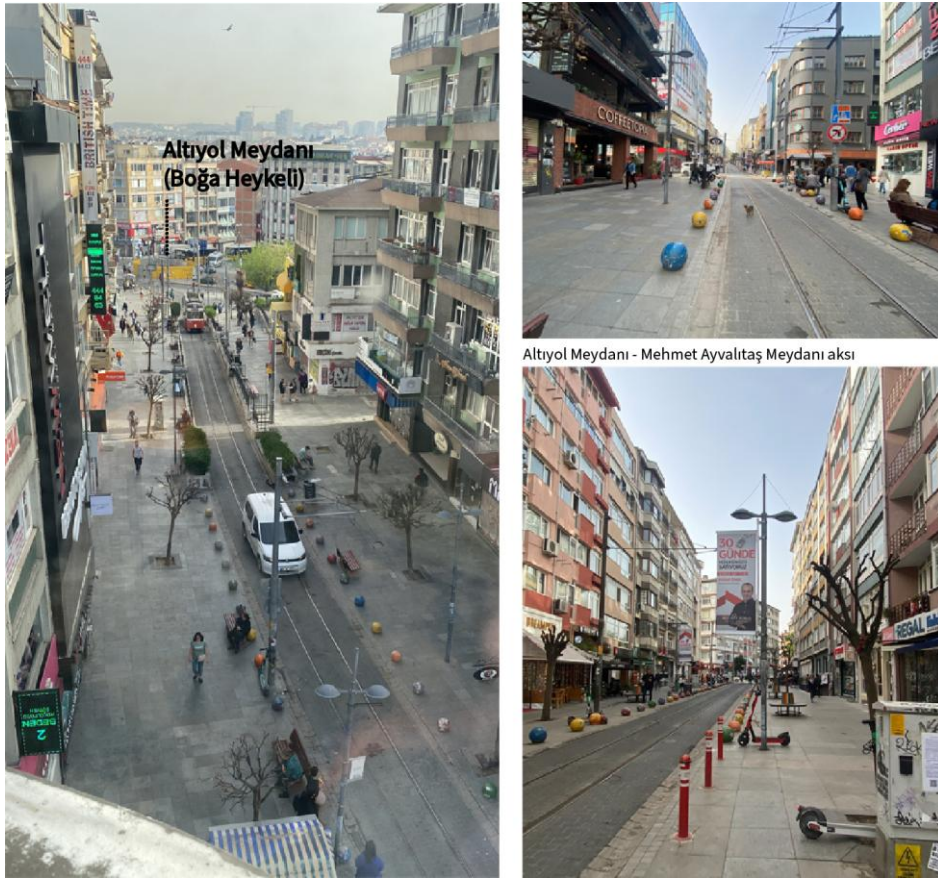

Şekil 2. Bahariye Caddesinin Fotoğrafı

- **Moda Caddesi:** Moda Caddesi; Kadıköy Çarşısı ile Küçük Moda'yı birbirine bağlayan (güney kıyısına açılan) konut ve ticaret ağırlıklı bir caddedir (Şekil 6). Moda Caddesi'nin güney aksı denize açılmakta, kuzey kısmı ise Kadıköy çarşısına uzanmaktadır. Moda Caddesi çalışma kapsamında mevcut yapılar ile çevrelenen başlangıç ve bitiş noktalarıyla sınırlandırılmıştır. Bu cadde, yaya-araç paylaşımlı bir cadde olup; eğitim tesisleri, konut ve perakende ticaretin yer aldığı yaya hareketliliğine

sahip akstr (Şekil 5 ve Şekil 6). Moda Caddesi'ndeki tek toplu-ulaşım türü caddeyi dikey kesen tramvay hattıdır. Tramvay hattının dışında Moda Caddesi'ne erişim; özel araç, taksi, mikro-mobilite araçları ya da yaya olarak sağlanabilmektedir. Moda Caddesi'nde yaya akışı sahil hattına (kuzeyden güneye) doğrudur.

Seçilen alan, Kadıköy ilçesinin yoğun olarak kullanılan bölgesi olması nedeniyle yaya motivasyonlarının 'katılımcı bir anlayışla' keşfedilmesi, yaya planlaması ve politika geliştirilmesi açısından fayda sağlayacaktır.



Moda Caddesi (kuzeybatı yönü)



Moda Caddesi yaya aksı



Moda Caddesi işletmeler



Moda Caddesi arkad kullanımı

Şekil 2. Moda Caddesi'nin Fotoğrafları (Yazarın Arşivi; Mayıs, 2022)

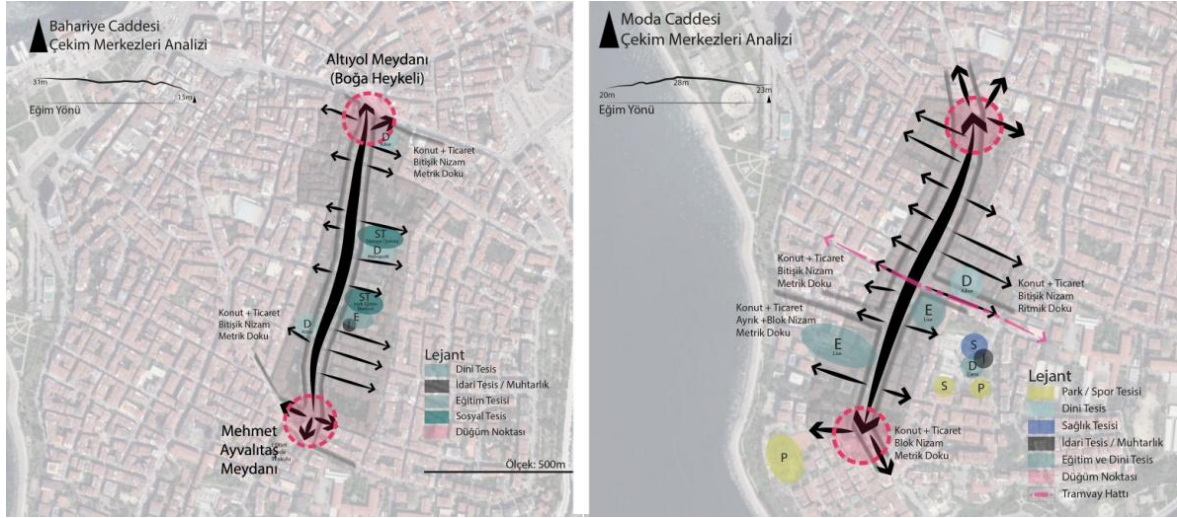

Şekil 3. Bahariye ve Moda Caddesi Çekim Merkezleri Analizi

1.2. Birlikte Yürüme Yöntemi

Son yıllarda, sosyal bilimlerde hareketlilik araştırmalarında kullanılmaya başlanan ve henüz yeni gelişen nitel yöntemlerden biri birlikte yürüme mülakatlarıdır. Konuşma ve yürüme bir araya getiren birlikte yürüme mülakatları, literatürde ampirik çalışmalar ile farklı isimlerde² denenmeye başlanmış ve yeni hareketlilik yaklaşımı doğrultusunda şekillenmeye başlamıştır.

Yeni hareketlilik yaklaşımında, seyahat bir hedefe varmaktan çok, süreç olarak kabul edilir, yerlerin ise insanları iten ya da çeken; mesafenin, hızın ve insanın farklılaştığı ağlar olduğu ve belirli zamanlarda belirli mekanlardaki etkinlikler ürettiği varsayılır (Sheller & Urry, 2006). Bu tanım, aynı zamanda Lefebvre'nin 1992 yılındaki 'Ritimanaliz' adlı eserinde vurguladığı 'mekanların kendine özgü dinamik ritmi' söylemi ile örtüşmektedir (Lefebvre, 2017). Bu yaklaşım, mekanları hareket yerleri olarak tanımlayarak, insan-mekân arasındaki ilişkinin sosyal boyutu olan dinamik bir süreç olarak ele alınması gerektiğini ve hareket halinde analiz yapılması gerektiği fikrini güçlendirmektedir. Uysal (2021), bedenle yapılan hayali zihin-yürüşlerinden bahsetmekte; zihnin yürüyüşe başladığında bir arazi haline geldiğini ve yürüyüş devam ettiğinde rotaların oluştuğunu belirtmektedir. Buna göre, aktiviteler hareket halinde gerçekleşir ve yöntemler de hareket halinde olmalı ve gelişmelidir (Sheller & Urry, 2006).

Birlikte yürüme mülakatlarında araştırmalar ilk yıllarda bu yöntemi açıklamaya ve geliştirmeye yönelik çalışmaları kapsamaktadır (Clark & Emmel, 2010; Jones & Hein, 2008; Middleton, 2011; Evans & Jones, 2011; Vannini P. & Vannini A., 2017; Kinney, 2017). Son 5 yılda literatürde, 'birlikte yürüme' mülakatları nitel bir analiz için gerekli çerçeveyi sunmaya başlamıştır. Bu çalışmalarda, yere özgü veri elde etmek, örtük bilgileri kullanıcı gözüyle ortaya çıkarmak için sistematik olarak kullanılmaya başlanmıştır (Cao, Hang & Fung, 2019; Skov, Lykke & Jantzen, 2018; Duedahl & Blicfeldt, 2020; Bibi & Ehgartner, 2021; Leung, Ou, Chung & Thogersen-Ntoumani, 2021; Marquart & Schicketanz, 2021; Erturan & Christiaan Van Der Spek, 2022). Aşağıdaki tabloda, 'birlikte yürüme yöntemi'nin gelişimi,

² Walking interviews, go along, walk along, walking tours, walk through

araştırmaların konularına göre seçilen örneklem büyüklükleri, yürüme süreleri ve araştırmaların analiz yöntemi sıralanmıştır (Tablo 1).

Birlikte yürüme mülakatları, katılımcı ile birlikte yürüyerek mekânsal pratik elde etmek, yerle kurulan ilişkiyi anlamak ve yerel bağlamda mülakat sağlamak için kullanılmaktadır. İnsan ve mekân etkileşiminde davranışı etkileyen çevresel faktörlerin duyusal ve deneyimsel olarak ortaya konması, anlık ve geçmiş deneyim-duyguların anlaşılmasına katkı sağlar. Aynı zamanda, sosyo-mekânsal ilişkileri ortaya koyar, araştırmacının keşif yapmasını sağlar.

Tablo 1. Hareketlilik Yöntemi Kullanan Çalışmaların Konusu ve Örneklem Büyüklükleri

Konu	Örneklem büyüklüğü (n) / Zaman	Kaynak
Sokaktaki yabancılara aşinalık ve yer deneyimi ilişkisi	9 kişi / 45 dk	Paulos & Goodman, 2004
Yaşlıların ev dışı davranışlarını etkileyen çevresel faktörler (mahallenin çevresel etkilerine çok boyutlu ve bağlamsal bakış açısı sağlamakta)	12 kişi / 9 dk-120 dk	Cao, Heng & Fung, 2019
Bilim merkezi sergisinde ziyaretçi çalışması (anlık deneyim, yorum ve duyuları anlama)	34 kişi	Skov, Lykke & Jantzen, 2018
Doğa temelli turizm ortamında araştırma (birlikte yürüme yöntemi kullanarak)	35 kişi	Duedahl & Blicfeldt, 2020
Kentsel mekânın yürünebilirliğinin çok boyutlu ölçülmesi, yerinde yürüme tekniği ile iç görü sağlanması	10 kişi / 45 dk	Erturan & Christiaan Van Der Speek, 2022
Yaşlı yetişkinlerin yürüyüş deneyimleri, yürüyüş algılarının araştırılması ve yürüyüş müdahaleleri	38 kişi	Leung, Chung & Thogersen-Ntoumani, 2021
Güvenli ve sağlıklı bisiklet sürme ve çocukların okula yürümeyi teşvik edilmesi	16 bisikletli ve 14 çocuk (velileri ile)	Marquart & Schicketanz, 2022

Birlikte yürüme mülakatları; nitel analiz yöntemlerinin araç setini geliştirmekte olup, kentsel mekâna ilişkin çalışmalarda insan deneyiminin önemini vurgulamaktadır. Ayrıca, geleneksel mülakat ve anketlere göre daha dinamik bir yapıya sahiptir.

Birlikte yürüme yöntemi, insanların alışkanlıkları ihtiyaçları, kullandıkları hizmetler ve

uğradıkları yerler hakkında daha fazla bilgi edinmek isteyen belediyeler, işletmeler, STK'lar tarafından uygulanabilir bir yöntem sunmaktadır (Bibi & Ehgartner, 2021). Özellikle yerel belediyelerin kentli ile daha fazla temas halinde olmasına yardımcı olabilir, topluluktaki insanlarla bir bağlantı oluşturarak kente olan aidiyet duygusunu geliştirebilir (Bibi & Ehgartner, 2021).

1.3. Veri Toplama ve Analiz

Birlikte yürüme mülakatları, Temmuz ve Ağustos 2022 tarihinde, 1.yazar tarafından amaçlı kolayda örnekleme³ (purposeful convenience sampling) tekniği kullanılarak gerçekleştirilmiştir. Araştırmacı, Kadıköy Merkez bölgesinde 10 (n=10) gönüllü katılımcı⁴ ile 45'er dakika boyunca birlikte yürüyerek, yaya hareketlerine eşlik etmiştir. Veriler, içerik analizi ile tematik olarak kodlanmış ve haritalaştırılmıştır. Araştırmaya katılımda gönüllülük esas alınmış, 18-65 yaş arası sağlıklı ve engeli olmayan tüm yetişkinlerle sınırlı tutulmuştur. Örneklemede, kadın ve erkek oranları eşit olacak şekilde katılım sağlanmıştır.

Katılım sosyal medya kanallarında ve çalışma alanında işletmelere verilen bilgilerle ilan edilmiş olup, gönüllü katılmak isteyen yetişkinlere araştırmanın amacı hakkında bilgi verilmiştir. Bilgilendirilen kişiler araştırmanın içeriğini kabul ettiğini belirttiğinde, iletişim bilgileri alınarak istedikleri saat ve günde araştırmaya katılabilecekleri belirtilmiş ve buna göre bir takvim hazırlanmıştır. Birlikte yürüme mülakatlarına başlamadan önce araştırmanın amacı ve prosedürleri katılımcılara yüz yüze aktarılmış, 45 dakika boyunca rotanın kayıt altına alınacağı ve kimlik bilgilerinin gizli tutulacağını ifade eden onam formu imzalatılmıştır.

Araştırmacı, önceki çalışmalardan yola çıkarak araştırma süresini 45 dakika⁵ olarak belirlemiş, rota seçimini (rotanın başlangıcı ve sonu dâhil olmak üzere) bütünüyle katılımcılara bırakmıştır. Araştırmaya başlarken, kullanıcıların genel bilgileri alınmış, araştırma sırasında katılımcıların mülakata katılımlarını sağlamak için yalnızca aşağıdaki sorular sorulmuştur:

- Yürümeyi seviyor musunuz?
- Gündelik hayatınızda kaç dakika yürüyorsunuz?
- Kadıköy Merkezi kullanma süresi, sıklığı ve amacınız nedir?
- Belirlediğiniz rotayı seçme nedenleriniz nedir?

Araştırmacı tarafından 'GPS Tracks'⁶ adlı uygulama kullanılarak her katılımcıyla (n=10) ayrı yürünmüş, 45 dakika boyunca rota ve ses kaydı alınmıştır. Aynı zamanda, araştırmacı tarafından katılımcı diyalogları rota üzerine, söyledikleri dakikalar ile not edilmiş ve yazıya dökülmüştür.

Veriler, nitel bir yöntem olan içerik analizi yapılarak, tümevarımsal bir yaklaşımla yorumlanmıştır. Öncelikle veriler kodlanmış, bu kodlamaya göre temalar ve alt temalar belirlenerek literatür kapsamında yorumlanmıştır.

2. BULGULAR

2.1 Katılımcı Profili ve Birlikte Yürüme Rotaları

³ Nitel araştırmalarda, olasılığa dayalı örnekleme yöntemlerinden ziyade, olasılığa dayalı olmayan örnekleme yöntemleri kullanılarak, olay ve olgular derinlemesine incelenerek zengin bilgiler ortaya çıkarılır. (Karagöz, 2019) Örnekleme, genelde amaçlı bir şekilde araştırma sorularına ve incelenecek olaya uygun olarak seçilir; önemli olan örneklemin evreni temsil etmesi değil, araştırma yapılacak olaya uygunluğudur (Maxwell, 1992; Aktaran: Karagöz, 2019).

⁴ Nitel araştırmalarda örneklemin büyük olması zaman, maliyet ve iş gücünü arttırdığı için küçük örneklemlerle çalışılmakta; örneklem seçimini araştırma probleminin özelliği ve araştırmacının sahip olduğu kaynaklar etkiler (Karagöz, 2019).

⁵ 45 dakika katılımcılar ile diyaloga girmek için oldukça uygun bir süredir. Bu süre uzadığında katılımcılarda yorulma başlayacak, süre kıaldığında ise kısa mesafeleri yürüyüşler ile mekân deneyimi azalacak ve kullanıcıların kendilerini rahat hissetmesi için süre yeterli olmayacaktır.

⁶ Akıllı telefon aracılığıyla 'GPS Track' uygulaması ile rota, yürüme hızı, süresi ve duraklamalar kayıt altına alınmıştır.

Birlikte yürüme mülakatları gerçekleştirilirken, 'Moda Caddesi ya da Bahariye Caddesi'ni gündelik hayatta sık kullanma gerekliliği ve 45 dakika araştırmacı ile birlikte yürüyerek kentsel mekânın olumlu-olumsuz deneyimini ve yaya olmaya motive eden faktörleri paylaşabilecekleri hareketli bir yöntem türü olduğu bilgisi verilmiştir. Katılımcılarından rotalarına kendileri karar vermeleri istenmiş, tek koşul olarak Moda Caddesi ya da Bahariye Caddesi'ni rotalarına dâhil etmesi istenmiştir.

Katılımcılar (n=10), 26-48 yaş aralığında çalışan ve eğitim düzeyi yüksek kişilerden oluşmaktadır (Tablo 2). Birlikte yürüme yöntemine başlanırken katılımcıların 5'i Bahariye Caddesi'ni, 5'i Moda Caddesi'ni rotalarına dahil etmişlerdir (Şekil 5). Araştırma katılımında kadın erkek oranları eşit tutulmuş, cadde tercihlerinde cinsiyet dengesi sağlanmıştır.

Araştırmaya katılanların 9'u Kadıköy Merkez bölgesinde 2 sene ve üstü ikamet etmekte, 1 kişi ziyaretçi (KB3) olarak merkezi gündelik hayatında haftanın 3 günü 30 senedir kullanmaktadır. Katılımcılardan 2 kişi köpeği (KB1 ve KB4), 1 kişi çocuğu ile pusetli (KB2) olarak yürüyüşe katılmıştır. Yürüyüşlerin tamamı güneşli ve yağışsız havada gerçekleştirilmiştir.

Tablo 2. Kadıköy Merkez Bölgesi Gönüllü Katılımcı Profili

Katılımcı	Tarih	Saat	Katılımda Aranan Koşul	Yaş	Cinsiyet	Eğitim Düzeyi	Meslek	Yaşadıkları Mahalle /İlçe
KB1	02.08.2022	16:09	Bahariye Caddesi	45	Kadın	Lisans	İnsan Kaynakları Uzmanı	Caferağa Mahallesi /Kadıköy
KB2	25.07.2022	18:51	Bahariye Caddesi	33	Kadın	Lisans	Şehir Plancısı	Osmanağa Mahallesi /Kadıköy
KB3	25.07.2022	10:37	Bahariye Caddesi	33	Erkek	Lisans	Harita Mühendisi	Bağlarbaşı Mahallesi /Maltepe
KB4	29.04.2022	19:06	Bahariye Caddesi	33	Kadın	Lisans	Mimar	Hasanpaşa Mahallesi /Kadıköy
KB5	27.07.2022	16:06	Bahariye Caddesi	48	Erkek	Y.Lisans	Editör	Osmanağa Mahallesi

								/Kadıköy
KM1	27.07.2022	18:50	Moda Caddesi	35	Kadın	Lisans	Şehir Plancısı	Caferağa Mahallesi /Kadıköy
KM2	5.07.2022	16:27	Moda Caddesi	44	Erkek	Doktora	Akademisyen	Caferağa Mahallesi /Kadıköy
KM3	26.07.2022	18:04	Moda Caddesi	26	Kadın	Lisans	Grafik Tasarımcı	Osmanağa Mahallesi /Kadıköy
KM4	21.07.2022	18:51	Moda Caddesi	28	Kadın	Lisans	Biyomedikal Mühendisi	Rasimpaşa Mahallesi /Kadıköy
KM5	25.07.2022	14:14	Moda Caddesi	35	Erkek	Lisans	Mimar	Osmanağa Mahallesi /Kadıköy

► Birlikte Yürünen Rotalar

Katılımcılar ve birlikte yürünen rotalar Şekil 5'te yer almaktadır. Birlikte yürünen rotalar analiz edildiğinde 6 katılımcının (KB1, KB2, KB3, KM1, KM2, KM5) her iki caddeyi rotalarına dahil ettiği; 4 katılımcının (KB4, KB5; KM3, KM4) ise sadece kendi caddesini dahil ettiği görülmektedir (Şekil 8). Aynı zamanda katılımcıların kendi belirledikleri rotalarında Kadıköy Merkez bölgesi sınırları dâhilinde yürüyüşlerini planladıkları tespit edilmiştir; yalnızca 1 katılımcı (KB3) kuzey-doğu yönüne doğru (Hasanpaşa mahallesi) yürüyüşünü planlamıştır.

Katılımcıların, seçilen çalışma alanının çevresinde yer alan, erişebilir mesafede ve devamlılığı bulunan Kadıköy kıyı bandını tercih etmemişlerdir.

İleri ki çalışmalarda, Moda-Kalamış-Bostancı kıyı bandının örnek alan içine alınması; bir su şehri olan İstanbul'un özellikle kıyı bandındaki rekreatif yürüyüşlerin değerlendirilmesi önerilmektedir. Bu bağlamda, sahil bandının daha iyi algılanıp, kapalı alanlardan arındırılması ve kamusal açık/yeşil/paylaşımlı alanlara kavuşturulmasının sağlanması için Rekreasyon/Rekreatif-Oyun Spor Alanların (ROSA) tasarımından yararlanılabilir (Kocalar, A, 2020). Birlikte yürüme mülakatları, farklı çalışmalara entegre edilerek, yöntem geliştirilebilir, aktif kullanıcı katılım içeriği nedeniyle yürüme kültürü oluşturmaya katkı sağlanabilir.

2.2 İçerik Analizi

Birlikte yürüme mülakatlarında, katılımcılar yaya motivasyonlarına ilişkin rota tercih nedenlerini sıralamış ve anlık mekânsal deneyimlerini aktarmışlardır.

Yapılan nitel analiz sonucu, Kadıköy Merkez bölgesinde gündelik yaşamda yaya motivasyonuna olumlu ve olumsuz etkileyen çevresel faktöre ilişkin 7 ana tema ortaya konmuş, literatür ile ilişkilendirilerek açıklanmıştır. Bunlar; çevresel stres faktörleri, estetik, iklimsel konfor, kaldırım kalitesi, güvenlik ve emniyet hissi, kentsel bellek ve imaj öğeleri, 3.yerler ve sosyalliktir. Katılımcıların içsel faktörlerine ilişkin veriler ise diğer faktörler başlığı altında ele alınmıştır.

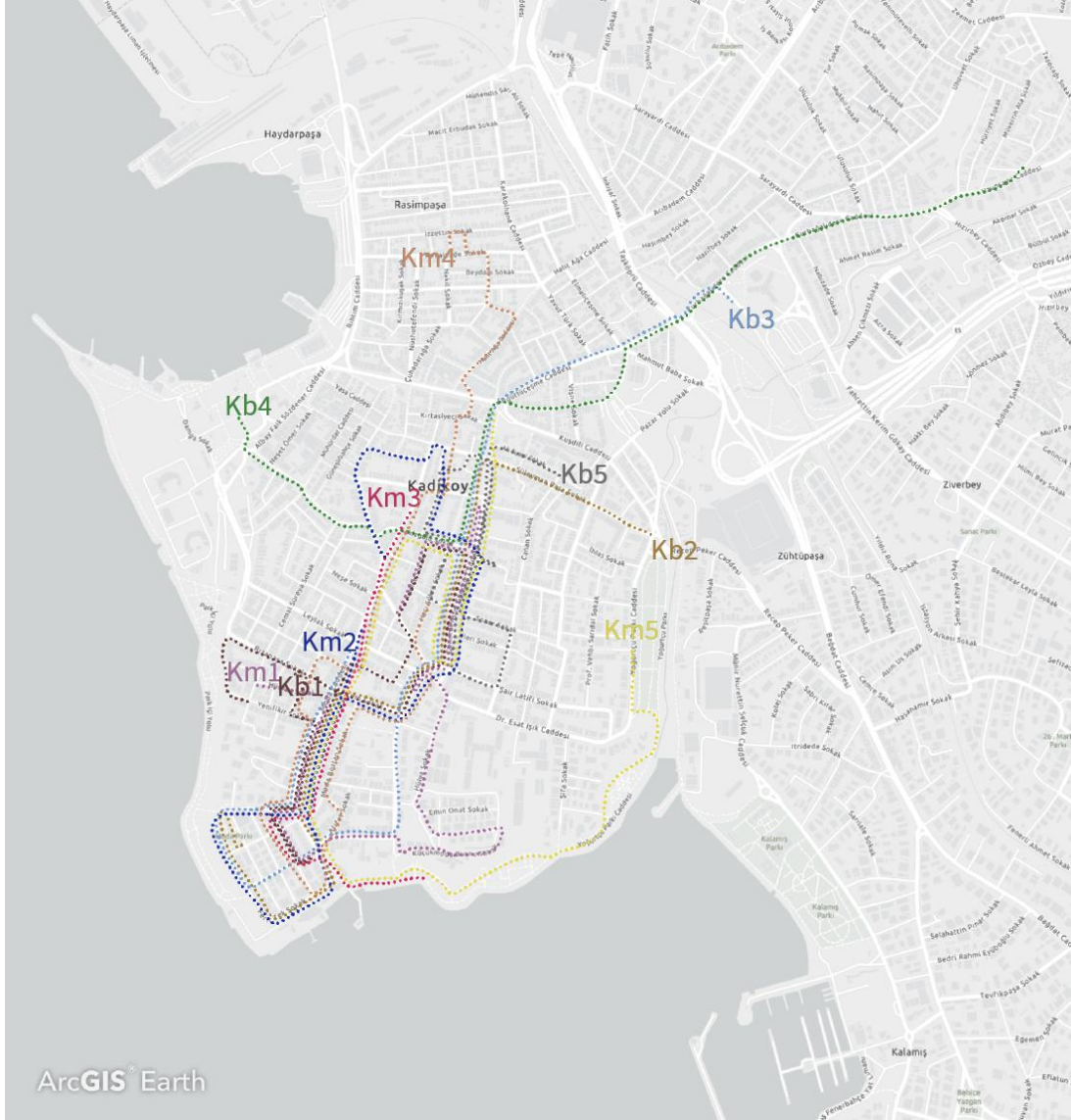

Şekil 4. Kadıköy Merkez Bölgesinde Birlikte Yürünen Rotalar (n=10)

2.2.1. Çevresel Stres Faktörleri

Yaya olmak ve yürümek kentsel açık mekânlarda gerçekleştirilen bir eylemdir. Metropollerdeki gündelik yaşam, yayaları bir dizi çevresel stres etkenine maruz bırakabilir. Yaya olarak başlayan

seyahatlerde, uygun olmayan çevresel koşullar ve bireysel çabayla çözülmesi mümkün olmayan talepler strese neden olmaktadır (Steg, Berg & Groot, 2015: 28-35).

Stres; insan-mekân arasındaki etkileşimde, çevresel taleplerin ve insani yetersizlikler arasındaki dengesizliktir (Steg, Berg & Groot, 2015: 28-35). Çevresel stres faktörlerine uzun süre maruz kalınması kronik strese, kısa süreli maruz kalınması akut strese neden olmaktadır (Steg, Berg & Groot, 2015: 28-35). Kronik stres, akut strese göre daha ciddi sağlık problemlerine neden olur ve bağışıklık sisteminin çöküşüyle ilişkili bulunmuştur (Steg, Berg & Groot, 2015: 28-35).

Çevresel stres faktörleri; gürültü, araç trafiği, kalabalık (yaya yoğunluğu) vb. kentsel mekânda insanların strese girmesine neden olan durumları kapsamaktadır. Çalışmada, katılımcıların yaya motivasyonunu ve deneyimini etkileyen çevresel stres faktörleri; kalabalık ve gürültü olmak üzere iki alt tema ortaya koymuştur. Tüm katılımcılar (n=10), çevresel stres faktörlerinin motivasyonlarına ve rota karar verme süreçlerine etki ettiğini belirtmişlerdir.

➤ Kalabalık

Kalabalık, mekânın mevcutta olandan daha fazla kullanılması halinde ortaya çıkmakta; aynı yoğunluk düzeyi kişisel farklılıklar nedeniyle daha çok ve daha az olarak algılanabilmektedir (Stokols, 1972; Aktaran: Steg, Berg & Groot, 2015: 31). Kalabalık, sosyal etkileşimi zorlaştıran, davranışları kısıtlayan ve kişisel alan sınırını ihlal eden bir durumdur. Aynı zamanda, kalabalığın fizyolojik stresi arttırdığı ve bireylerin kalabalıkta kalma süreleri arttığında stres seviyelerinin yükseldiği görülmüştür (Evans, 2006; Aktaran: Steg, Berg & Groot, 2015: 31). İnsanlar kalabalık duygusunu hissettiklerinde psikolojik strese girebilir; bunun belirtisi olarak olumsuz duygular ve davranışlar ortaya çıkabilir (Evans & Cohen, 1987; Aktaran: Steg, Berg & Groot, 2015: 31).

Kalabalığın etkileri, kişilerde daha az göz kontağı kurma, daha mesafeli durma ve konuşma başlatma isteksizliği ile karakterize edilen sosyal geri çekilmelere neden olabilmektedir. İleri aşamalarda, sosyal destek ilişkilerini azaltarak akıl sağlığının korunmasını ve gelişmesini engelleyebilir.

Kadıköy Merkez bölgesinde, çevrenin kalabalıklığına ilişkin tüm katılımcılar (n=10) olumsuz etkilenmektedir. Buna göre katılımcılar için kalabalık faktörü, yaya olma motivasyonunu oldukça olumsuz etkilemekte, hatta yaya olmaktan vazgeçirmektedir. Kalabalık ile ilgili olarak geliştirdikleri yöntemlerden biri alternatif rota kullanmaları (n=6), bir diğeri ise kalabalık olmayan zamanları⁷ (n=3) tercih etmeleridir:

"Moda'ya bazen lokal ve ziyaretçi nüfusu fazla geliyor. Şunu söyleyebilirim; çok kalabalık olduğunu hissettiğim ya da gördüğüm zamanlarda evimde oturmayı tercih ediyorum, biraz daha tenhalaşınca yürüyorum" KM1

"İşim esnek olduğu için hafta sonu çıkmıyoruz kalabalıktan dolayı, hafta sonu çalışıp hafta içi olabildiğince çıkıyoruz" KM5

Aynı zamanda, katılımcıların bazıları (n=3) kalabalık durumunu çekilmezlik, tedirginlik, rahatsızlık, kişisel sınır ihlali olarak içselleştirerek betimlemiştir:

"... günün her saati çok farklı. Sabahları, aşırı olumlu hem sessiz hem de yaya trafiği yok. Onun için sabahları yürümeyi tercih ediyorum." "Diğer saatlerde yaya trafiği çekilmez bir hale gelebiliyor." KM2

"Moda burnuna inmek istemiyorum, kalabalık beni rahatsız ediyor." KB3

"Şu an çok kalabalık. Burada çok satıcı var, sizi sürekli bölüyorlar ki bence insanların kişisel sınırlarını da ihlal ediyorlar." KB4

Metropollerde kalabalık kaçınılmaz bir olgu olup, alınacak stratejik kararlar ile kentsel mekân daha konforlu hale getirilebilir. Buna örnek, olarak; yoğunluğu dengelemek için esnek çalışma saatlerinin planlanması verilebilir. Ziyaretçi nüfusunun dengelenmesi için ise yayalar öncelikli olmalıdır. Kent merkezleri girişlerde araç kullanımını kısıtlama (saat dilimlerine göre) ve yine araç girişleri vergilendirme çalışmaları yapılabilir. Kent merkezlerinde otopark alanları yer almamalı, bu alanlar araç için çekici hale

⁷ Çalışma koşulları esnek olan katılımcılar tarafından söylenmiştir.

getirilmemelidir. Otopark alanları yer seçimleri; kent merkezine yakın ama çeperde kalan, varsa aktarma merkezlerinde ya da toplu-taşıma istasyonları yakınlarında olmalıdır. Bu alanlarda, hafif-raylı sistemler ile merkeze hizmet verecek şekilde alternatif toplu-taşıma türleri geliştirilmelidir. Buna ek olarak, mikro-mobilite (e-skueter, bisiklet vb.) araçları bölgenin büyüklüğüne, ihtiyaca, kaldırım genişliklerine, kullanıcı yoğunluğuna, araç trafiğine bağlı olacak şekilde sayısı ve park alanları ile planlanmalıdır.

➤ Gürültü

Gürültü; istenmeyen ses olarak tanımlanmakta, psikolojik (istenmeyen ses) ve fiziksel (yoğunluk) bileşenleri stres oluşturmaktadır (Steg, Berg & Groot, 2015: 29-30). Yoğun ve kontrol edilemeyen gürültü, kişilerde rahatsızlık ve kızgınlık gibi olumsuz duygular yaratmaktadır (Steg, Berg & Groot, 2015: 29-30).

Katılımcıların yarısı (n=5), yürüme deneyiminde ses ve gürültüye maruz kalmış ve bunu farklı biçimlerde ifade etmişlerdir. Katılımcıların azınlığı (n=2) yürüme motivasyonlarını zaman ve rota belirleme ile ilişkilendirerek; 'gürültü patırtı olmayan' ve 'gürültülü halinden uzak' şeklinde tanımlamıştır. Katılımcıların diğer azınlığı (n=2), rota tercihlerine etki eden etmenleri 'müzik çıkıyor', 'normalde bu kadar gürültülü değiller' şeklinde nötr biçimde tariflemiştir. Katılımcılardan 2 kişi ise gürültünün karşıtı olarak rotaları seçme nedenlerinin 'sessiz' olması ile ilgili olduğunu söylemişlerdir. Katılımcılardan bir kişi 'gürültü' etmenini çevresel stres ile ilişkilendirmiştir:

"Mecburi olarak bu sese maruz kalıyorum, bu sestten dolayı farkında olmadan yorgunluk ve stres ortamı ortaya çıkıyor" KB3

Özellikle, büyük şehirlerde kentsel mekânda insan ve araç yoğunluğu nedeniyle kentliler istenmeyen sese maruz kalmaktadır. Kullanıcıların yarısının gürültüyü ifade etmemesinin nedenlerinden biri; sakin zamanlarda yürümeyi tercih etmeleri olabileceği gibi, kronik gürültüye sürekli maruz kalmaları ve alışmaları da olabilir.

Literatürde, gürültünün bireysel motivasyonu etkilediği belirtilmiş; gürültünün geçmesi durumunda bile motivasyon gereken işlerde gürültüye maruz kalan kişilerin daha az başarılı olduğu saptanmıştır (Glass & Singer, 1972; Aktaran: Steg, Berg & Groot, 2015). Buna göre gündelik yürüyüşlerde, ses ve gürültü etmeni yaya motivasyonunun önündeki engellerden biri olarak değerlendirilebilir.

Kentsel mekânda gürültü ile ilgili olarak alınabilecek önlemlerden biri tasarıma dayanmaktadır. Ses ölçümleri yapılarak, özellikle konut ve ticaret fonksiyonu bulunan alanlarda bir takım ses engelleyicileri (bitki perdeleme) kullanılarak kentsel mekân konforlu hale getirilebilir.

2.2.2. Estetik

Birlikte yürüme mülakatlarında çevre anlık olarak ve hareket halinde deneyimlenmektedir. Thiel'in çevre tanımında, hareket ve davranışla ilgili olarak; çevre kolyeye, sahneler ise kolyeyi oluşturan taşlara benzetilmektedir (Thiel, 1997). Sahneler üst üste binen ve birbirleriyle kesişen alanlardan oluşmaktadır (Thiel, 1997). Kişi hareket halindeyken rastlantısal hareketler kişinin çevresini belirlemektedir.

Birlikte yürüme mülakatlarında katılımcıların seçtiği rotalar, anlık çevrelerini oluşturmakta ve buna bağlı olarak mekân deneyimlerini yansıtmaktadır. Katılımcıların kent mekânında estetik ile ilgili olan söylemleri genellikle 'seviyorum' sözcüğü ile birlikte tamamlanmıştır. Yapı cepheleri (girişler, yapı niteliği, tenteler ve işletmeye ait dekorlar), sokak perspektifi, gün batımı ve tarihi yapılar estetik bulunan ve yürümeye motive eden fiziksel estetik faktörlerdir. Buna göre; estetik temalarından biri; çevrenin fiziksel özellikleri, diğeri ise çevrenin doğal özellikleridir. Katılımcıların (n=10) tümü estetik konusunda olumlu betimlediği faktörlerin onları yaya olmaya motive ettiğini belirtmişlerdir. Bunun yanında olumsuz betimlenen faktörler ise katılımcılar tarafından eleştirilmiş olup aşağıda açıklanmaktadır.

➤ Çevrenin Fiziksel Özellikleri

Yapı Cepheleri: Katılımcıların çoğunluğu (n=9) Kadıköy Merkez bölgesi genelinde yapılarla ilgili fikir beyan etmişlerdir. Katılımcıları yaya olmaya motive eden faktörlerden biri de yapı cepheleri (mimari

özellikleri, tarihi özellikleri) ve sokak perspektifi olarak saptanmıştır. Katılımcıların çoğunluğu (n=9) yapı cepheleri ve sokak perspektifini 'güzel', 'seviyorum', 'mutlu oluyorum', 'huzur veriyor', 'bayıldığım', 'hoşlanıyorum' ifadelerini kullanarak yorumlamış ve yürüme rotalarını belirlemelerinde önemli bir faktör olduğunu belirtmişlerdir.

"Böyle güzel binaların olduğu, güzel yerlerden yürümeyi seviyorum." KB1

"Ben mesela, bu binaya baktığım zaman mutlu oluyorum; estetik anlamda sanat tarihçisi değilim belki biraz kitap karıştırmak gerekir ama gerçekten bunu gördüğümüz zaman sadelik ve taş oyma bana huzur veriyor." KB3

"Burayı seviyorum, tarihi olan bir yerleşme, bir sokak sonra derenin yakınında ahşap yapılar var, ileride Gazhane var." KB4

"Daha izole ve dinlenebileceğim bir yer, ayrıca bu güzergahta manzaraya bakıp güzel cepheli binalara bakıp yürümekten hoşlanıyorum." KM1

"Bu apartmanı seviyorum bu arada." "Balkonları çok tatlı, gönül isterdi ki bunun en üst katında oturayım." KM4

"Bu köşk mesela bayıldığım bir yerdir; içinde de yaşıyor olmaları beni sinir ediyor." KM3

Cephe elemanları: Katılımcıların azı (n=3) yapı cephelerine eklenen elemanlarla (tabela, süsleme) ilgili Kadıköy Merkez bölgesi geneli için rahatsızlıklarını dile getirmişlerdir. Katılımcılar (n=3), cephe elemanlarının estetik olmaması, psikolojik etkilemesi ve düzensizlik hali üzerinde durmuştur.

"Belediyenin yanındaki binalarda ciddi bir cephe kirliliği var. " Hiçbirinde dil birliği yok. Farkında olmadan, psikolojik olarak etkiliyor." KB3

"Bazı kafeler estetize etmeye çalışıyorlar, bazıları da tersine çeviriyor". KB1

"Biz de malesef genel bir düzensizlik ve düzensizlik olduğu için hizalar tutmuyor, herkes her yere tabela asıyor". KM3

Kent mobilyaları: Katılımcılardan 2 kişi Bahariye Caddesi'ndeki dairesel babaların sembolik olduğunu vurgulamışlardır. Buna ek olarak, bir tanesi de Bahariye Caddesi'ndeki bankları değerlendirmiş ve olumlu bulmuştur.

"Dairesel babalar eskiden aynı renktelerdi, renklendiğinde buraya bir şey kattığını düşündüm. Biraz sembolik oldu." KB4

"Bonibonlar kalabilir hem işlev anlamında hem de sembolleşti, Kadıköy Belediyesi twitter hesabından Bonibonları boyadık diyor" KM5

Ayrıca 2 kişi, Moda sahil hattında kullanılan çöp poşetleri ile ilgili olarak estetik anlamda olumsuz olduğunu belirtmiştir.

"Anlamsız buluyorum, neden kutusu yok çözemedim. Kutusu olan bir yerdeyiz, yeterli gelmiyorsa ikinciyi koyarsın, çözüm olmuyorsa sık toplarsın. Kendiliğinden estetik olan bir mekânda estetik kaygı olmadan fonksiyonel uygulama yapılmış. Buradaki yapılar tescilli binalardır, modern mimarlık eserleri." KM2

Seyyar İşlevler: Bir kişi ile rotasında yer alan seyyar işlevli 'kermes' (KM2; Moda burnu) önünden geçilmiş olup, katılımcı kermesi estetik anlamda olumsuz bulmuştur.

Çalışma alanında tüm katılımcıların rotalarında fazlaca yer alan simitçi, çiçekçi vb. seyyar işlevler için kullanıcılar herhangi bir söylemde bulunmamışlardır.

Kadıköy Merkez bölgesinde yapı stoku niteliği; hem modern mimarlık eserlerini hem de dönemin bitişik nizam yapılarını kapsamaktadır. Katılımcılar genellikle modern mimarlık eserlerinin bulunduğu konumları rotalarına dâhil etmeyi seçmiş ve yürümeye motive olduklarını belirtmişlerdir. Buna karşın, cephelere sonradan eklenen elemanlar (tabela, klima vb.) estetik anlamda olumsuz olarak değerlendirilmiştir. Ayrıca, kent mobilyalarının, yerel yönetim tarafından o yere özgü tasarlanması katılımcıların aidiyet duygularını geliştirmesi, Kadıköy Merkez bölgesi olumlu bir faktördür.

➤ Çevrenin Doğal Özellikleri

Manzaralar insanlar için oldukça önemli olup, gündelik hayatta doğal çevre ile insan aktiviteleri arasındaki etkileşimi sağlarlar (Antrop, 1998). Katılımcıların yarısı (n=5), Moda sahil hattını rotalarına dahil etmiş olup, doğal faktörlerin (manzara ve yeşil alan) yaya motivasyonlarını olumlu olarak etkilediğini belirtmiştir. Burada; 'dünyanın en güzel manzaralarından biri', 'bu sokağı da seviyorum, özellikle ağaçları', 'gün batımı çok güzel oluyor', 'gün batımı ve perspektifi çok güzel', 'manzaraya bakıp güzel cepheleri binalara bakıp yürümekten hoşlanıyorum' şeklinde içselleştirerek betimlemişlerdir. Ayrıca, kişilerin çevrenin doğal özellikleriyle temas halinde olması stresli ve zor durumlardan sonra normalleşmeye yardımcı olabileceği belirtilmektedir (Steg, Berg & Groot, 2015: 38).

2.2.3. İklimsel Konfor

Katılımcıların yarısı (n=5) iklimsel konforla ilgili olumlu fikir beyan etmişlerdir. Yaya motivasyonunda yürüme rotaları seçilirken 'gölge kaldırım (n=2)' tercih ettiklerini belirtmiş, iklim şartlarının uygun olduğunu (n=1) belirtmişlerdir. Birlikte yürüme mülakatı yaz aylarında gerçekleştirildiği için, 1 kişi sıcaklığı gerekçe göstererek yürümek yerine martı kullandığını belirtilmiştir. Buna ek olarak çok soğuk olduğu dönemler bir kişi mahallesinden çok uzaklaşmadığını belirtmiştir.

Bahariye ve Moda Caddesi en kesitleri, eğimleri ve iklimsel konforları açısından farklılık göstermektedir. Buna karşın, katılımcıların rota seçimleri tüm Kadıköy Merkez bölgesini kapsadığı için alan bütününde değerlendirme yapılmıştır.

Kadıköy Merkez bölgesi için iklim şartları ılıman olması, doku tipolojisinin ızgara doku ve bitişik nizam yoğun olmasından dolayı güneş faktörünün ve iklimsel koşulların bu bölge için kullanıcıları çok etkilemediği görülmektedir. Farklı çalışmalarda, farklı bulgular elde edilebilir ve tasarım için önlemler alınması sağlanabilir.

2.2.4. Kaldırım Kalitesi

Kadıköy Merkez bölgesinde; Moda Caddesi araç-yaya paylaşımlı olmak üzere yaya kaldırımlı iken; Bahariye Caddesi yaya öncelikli olmak üzere tamamen yaya yolu niteliğinde olup kısmen dik kesişmeler ile araç geçişi sağlamakta ve cadde boyunca tramvay hattı bulunmaktadır.

Katılımcıların çoğunluğu (n=8), rotaları boyunca yürüme deneyimi sırasında kaldırımlarla ilgili olumsuz durumlarla karşılaşmışlar ve bu sorunu gündelik hayatlarında da yaşadıklarını dile getirmişlerdir. Her iki caddede yaya-araç kullanımı farklı olmasına karşın katılımcıların çoğunluğu (n=8) yaya alt yapısının rota tercihlerine olan etkilerinden söz etmişlerdir.

Katılımcılar, kaldırımlardaki konforsuz durumun yaya motivasyonunu düşürdüğünü ifade etmişlerdir. Bunlar; kaldırım işgali ve engeller (işletmelerin koyduğu masalar ve sandalyeler, ürünler, insan yoğunluğu, e-skuter ve motor parkları), yaya yolunun en kesitinin yetersiz olması, kaldırım malzemesi (müdahale kapakları, malzemenin uygulanma biçimi, kaldırımın inşaat durumu vb.) ve kaldırım konforudur (temizlik).

➤ **Kaldırım Sürekliliği (İşgal ve Engeller):** Yürüme mülakatlarında, çalışma alanının tümünde farklı zaman ve saat dilimlerinde kaldırımlardaki işgal durumu araştırmacı tarafından saptanmıştır. Katılımcılar (n=8), Bahariye ve Moda Caddesi fark etmeksizin, Kadıköy Merkez bölgesinde; kaldırım işgali ve engeller hakkında oldukça detaylı ve uzun açıklamalar yapmışlardır.

"Fırıldak sokakta kafeler çok fazla, kaldırım işgali var. O yüzden orada kaldırımdan ziyade, sokak üzerinde yürümek zorunda kalıyorum. O Fırıldak Sokak üzerinde en büyük şikâyetim o, belediye de onla hiç ilgilenmiyor." İşte kaldırım işgalleri, sinirlendiğim şeylerden." "Skuterlar, motorlar var; pusetlinin ya da engelinin geçmesine imkân yok." KB1

"Şok'un önünde klasiktir zaten; fazla meyve sebzeleri koyarlar. Bunlara mı takılıyorsun dediğin şeyler ama çıktığında 10 metrede bir karşına çıktığı için yeter artık diyorsun." Şurada, ara sokakta gördüğün gibi kaldırımın tamamı masalarla dolu. Restoranın içinden geçiyorum artık adam tip tip bakıyor ve başka

geçecek bir alan yok. Marketler de öyle."KB2

"Kaldırımlarda sürekli engel var, birincisi martılar. Martılar, özellikle yoğun olduğu dönemlerde yaya yolunu ileri düzeyde engelleyen eşikler. İkincisi, kafelerin yaya yoluna koyduğu sandalyeler, motorlar. Bu yüzden, rahat yürümek için تنها sokaklarda araç yolunu tercih ediyorum. Kaldırımlar da yaya geçecek kadar geniş olmayabiliyor." "Yeşillik olması gereken bir öge ancak, iki kişi yan yana hatta tek kişi bile yoldaki dubalar ve ağacın gövdesi ya da elektrik direkleri yüzünden zor geçiyor." KM1

"Sabahlar yürürken en önemli şey; mekânların kaldırım işgalinin başlamamış olması. Akşam saatlerinde mekânların kaldırım işgali, yasaya uysalar bile, müşterilerin sırada beklemesi bile yolu işgal ediyor." "Kaldırıma park eden herhangi bir şeyi sevmiyorum; motorlar vs. Bazıları en azından saygı duyup kenara çekiyor, bazısı ortaya bırakıyor." KM2

"Moda Caddesi'nde bu yol insanların yürüyebileceği genişlikte, bir kısmı bu arada, kaldırım genişliği iyi ama bu kenarlara park edilen martı, skuterlar, motorlar vs., bağlandığı yerler ya da yolun ortasına bırakılması bunlardan çok sıkıldım." KM4

➤ **Kaldırım en kesiti ve evrensel tasarım:** Katılımcıların bir kısmı (n=4), kaldırımın işgal altında olmasına ek olarak, kaldırım en kesitlerinin de yetersiz olduğunu ve evrensel tasarım ölçütlerini sağlamadığını belirtmiştir. Genellikle bu ifadeler kaldırım işgalleri ile kaldırımın daralması ile ilişkilendirilerek açıklanmıştır. Buna ek olarak, kaldırım malzemesinin uygulanma biçimi, kot farkları ile ilgili bir katılımcı oldukça detaylı olumsuz açıklamalarda bulunmuştur:

"Kaldırımında eşit bir yükseklik yok, kaldırım kotu indi, bordür çok yukarıda; şu an bordürler aynı hizaya geldik ve herhangi bir sebebi yok bunun. Bu kalabalıkta benim birden yola inmeme gerekse, bordür aynı hizada mı değil mi görmesem, takılıp yola bile düşebilirim bunlar tehlikeli şeyler. Biz İstanbul yaşantısında bunlara alıştık." "Kaldırım kesintiye uğruyor, zeminde zaten bozulma var, tabii ki dönemsel böyle şeyler olabiliyor, İstanbul! Yaya alanından yürüyemiyoruz. Biz alışkanlık olarak bulduğumuz her deliğe giriyoruz yaya olarak. Bazen ben söylemeyi atıyorum ama çoğunlukla araç yolundan gidiyoruz." KB4

➤ **Kaldırım temizliği:** Kaldırım temizliği konusunda 2 kişi Moda Caddesi'nde; ağaçlardan kaynaklı olarak kaldırımında kayma düşme (erik ve dut ağacının meyveleri), görüşün kapanması (ağaç dalları) gibi durumlar oluştuğunu yürürken konforu olumsuz etkilediklerini vurgulamışlardır.

Her iki caddenin yaya-arac kullanım farklılıkları yayalar için farklı konfor düzeyi sunsa da, bölge genelinde değerlendirildiğinde kullanıcıların rotaları boyunca kaldırım kalitesinin düşük olduğu saptanmıştır. Yaya motivasyonunda, kaldırım kalitesinin oldukça önemli olduğu, bölge genelinde yayaların rotalarında sürekli olarak kaldırım ile ilgili engellere karşılaşmasının duygusal tepkilere yol açtığı tespit edilmiş ve tek bir caddenin yaya odaklı olmasının bu ölçütü karşılamadığı belirlenmiştir. Bu bağlamda, yaya motivasyonunu arttırmak ve aktif ulaşımı desteklemek için yürüme mesafeleri ve kentsel işlevler baz alınarak, bütüncül bir akış açısıyla kaldırım kalitesi ve bunun sürdürülebilirliği (bakım, denetim vb.) planlamada gözetilmesi gerekmektedir.

2.2.5. Güvenlik ve Emniyet Hissi

Güvenlik TDK'da "toplum yaşamında yasal düzenin aksamadan yürütülmesi, kişilerin korkusuzca yaşayabilmesi durumu, emniyet" şeklinde geçmektedir (www.tdk.gov.tr, 2022). Emniyet, kazadan kaçınmayı ifade ederken; güvenlik, suç önleme anlamına gelmektedir. Katılımcıların tamamı (n=10) emniyet ve güvenlik ile ilgili yorum yapmışlardır.

➤ **Emniyet (Safety)**

Katılımcıların çoğunluğu (n=9) e-skuterlar⁸ ile ilgili olarak yaşadıkları emniyet sorunlardan söz

⁸ E-skuter yönetmeliği, 2021

etmiştir, kalan 1 kişi ise e-skuter istasyonlarının olması gerektiğini ifade etmiştir. Bunlara ek olarak, motor ve bisiklet kullanımı hakkında da ifadelere yer verilmiştir:

"Skuterlar benim güvenliğimi, kendi güvenliklerini de tehdit ediyorlar. Bir de, ülkemizde onlar ile ilgili bir düzenleme olmadığı için zaten çok kalabalık şehir üzerine bir de skuterlar eksik. Bisiklet de aynı şekilde, bisiklet için de bir düzenleme yok Türkiye'de sonuçta, ben caddeye bisikletle çıkmaya cesaret edemiyorum, kendi güvenliğim açısından o yüzden ulaşım için kullanmıyorum. Ulaşım için yürümeyi tercih ediyorum." KB1

"Artı bir de elektrikli skuterlar çıktı; bunları bilmiyorum trafik kanunda taşıt olarak geçiyor mu, hatırlar mısın Bahariye'den çıkarken yanımdan böyle bir anda geçti." "Ben onların bazılarında plaka görüyorum ama şuna bakmak lazım, bunlar insanlara çarptığı zaman ciddi hasarlar veriyor, bisiklet de öyle. Bunları kullanan kim... Bana orada çarptı bastı gitti, biz o kişiyi nasıl tespit edeceğiz. Bahariye Caddesi'nde büyük babalar var, çarptın düştün başını vurdun..." KB3

"Skuterların kullanımını, sokakta görüntüsünü, davranma şekillerini sevmiyorum." KM2

"Geçen parkta çocuk, skuter için aa 25'e çıkıyor diyor; kaskın yok bir şeyin yok. 25 ne demek baya süratli, ölecek çocuk." KB5

Kadıköy Merkez bölgesinde oldukça yoğun olarak kullanılan e-skuterlar yayaların motivasyonunu düşüren ve emniyetlerini tehdit eden en büyük faktördür. E-skuterların hızları, birden fazla kişinin binmesi, yaya yolunu kullanmaları ve belirsiz park noktaları yayaların emniyetini tehdit ettiği söylenebilir.

Buna ek olarak, yaya yolunda karşılaşılan emniyet sorunlarından 2 kişi inşaat kamyonlarından ve inşaat malzemesinin yola yığılmasından kaynaklı emniyet sorunu yaşadığını dile getirmiştir:

"Her an bir inşaat kamyonu ile karşılaşabiliyorsun, park etmiş bir araçla karşılaşabiliyorsun. Çocuk durmak istiyor, duraklayabileceğin bir alan yok." KB2

"Düştüm aynen, bir tanesinde belimi incitmiştim; orada da küp taşları yığılmışlar, bir tanesi kaldırımın üzerine gelmiş, ben de o sırada onu görmeyip küp taşın köşesine basıp düşmüştüm." KB4

➤ Güvenlik (Security)

Katılımcılardan 2 kişi kendi ifadeleriyle yürünen bölgenin güvenli olduğunu ifade etmiş; 1 kişi rotasında bulunan köprüünün altından geçerken tedirgin olduğunu dile getirmiştir.

Bölge genel anlamıyla güvenlik tehdidi içermemekle birlikte; rotasında araç alt geçidi bulunan bir katılımcı 'buradan her zaman çok korkmuşumdur ya da birini ararım öyle geçerim.' şeklinde betimlemiştir.

2.2.6. Kentsel Bellek ve İmaj Öğeleri

İnsan-mekân ilişkisinde kentsel belleğin canlılığı ve imaj öğeleri kullandıkları mekânlara aidiyet hissi kurduklarını göstermektedir. Bu durum katılımcılardaki yürüme deneyimini olumlu olarak desteklemektedir. Aidiyet kurulan mekânlar, kullananlar için o yeri içselleştirerek, koruma ve devam ettirme farkındalığı sağlamaktadır.

ışnılsam yürüsem acaba ne hissederim, neler değişmiş falan. Çok da fark etmiyoruz değişimleri aslında." KB5

Katılımcıların rota deneyimleri sırasında önünden geçerken tarifledikleri imaj öğeleri Şekil 9'da görülmektedir. Buna göre, kentsel bellek ve imaj öğelerine ilişkin faktörler daha çok Bahariye Caddesi ve çevresinde yer almaktadır. Bahariye Caddesi'nde, kentsel bellek özellikle meydanların adı ve meydanlarda bulunan anıtsal yapılar ile yer etmiştir. Ayrıca, yine Bahariye Caddesi'nde tarihi yapılar (donatı ve dini tesis) ve kent mobilyaları (babalar) imaj öğesi olarak belirtilirken; Moda Caddesi'nde ise Tarihi Köşk ve Tarihi Moda İskelesi imaj öğesi olarak belirtilmiştir.

2.2.7. Üçüncü Yerler ve Sosyallik

Katılımcıların yarısı (n=5) yaya olmaya motive eden durumlardan birinin; sık uğradıkları, sosyalleştikleri ve tanıdıkları ile sohbet ettikleri mekânlar olduğunu belirtmişlerdir.

Üçüncü yerler⁹, sosyolog Oldenburg (1989) tarafından insanların ev (1.yer) ve iş yerlerinden (2.yer) farklı olarak vakit geçirdikleri yerler olarak tanımlanmıştır. Üçüncü yerlere örnek; kafeler, kütüphaneler, kitapçılar vb. olabilir. Üçüncü yerler, özellikle mahallelerde yer duygusunu güçlendirmekte ve sosyal ilişkilerin kurulmasına olanak sağlamaktadır. Ayrıca, yaya mekânları gibi kamusal alanlarda, sosyal olanaklar çevrenin sunduğu fiziksel olanaklardan daha önemli olabileceği belirtilmektedir (Mehta, 2007). Çoğu zaman fiziksel olanakların özel nitelikleri (konum, ambiyans, hizmet niteliği), sosyal etkileşime ve dolayısıyla yaya mekânlarında aktiviteye neden olmaktadır.

Üçüncü yerlerle ilgili katılımcılar (n=5) aşağıdaki söylemlerde bulunmuşlardır:

"Gittiğim yerlerden biri Yer Kafe diğeri Rafine ikisi de aynı güzergâh üzerinde. Hem hafta içi sosyalleşmek için hem de hafta sonu yürüyüş için hep bu rotayı kullanıyorum." KM1

"Bu rotayı her gün kullanıyorum. Buradan mutlaka bir yere gidiyorum, Yer Kafeye uğruyorum, kimler var ona bakıyorum." "Çünkü buraya geliyorsun birileriyle selamlaşıyorsun, sosyalleşıyorsun zaten bir de evden çalıştığımız için bütün gün evin içinde olunca olmuyor. Bir nevi sosyalleşme." KB1

"Erken ise Starbucks'a, diğerkafeler açıldıysa, Dün kafe, Yer kafe gibi, kafelerden birisinde, genelde buralarda tanıdık birileri olduğu için onlarla konuşuyorum, kahve içiyorum." KM2

Üçüncü yerlerin daha çok Moda Caddesi ve çevresinde yer aldığı; Bahariye Caddesi'nde daha az olduğu tespit edilmiştir. Bu durum, Moda Caddesi'nin daha fazla mahalle özelliği göstermesiyle ilgili olup; Bahariye Caddesi'nin ulaşım akslarına yakınlığı ve daha fazla ziyaretçi nüfusa sahip olması kozmopolit yapısını arttırmaktadır.

2.2.8. Diğer Faktörler

Katılımcıların gündelik rota tercihlerinde dışsal faktörlerin yanında içsel faktörler de etkilidir. Katılımcıların söylemediği içsel faktörler; yürüme amacı, alışkanlık, rota uzunluğu (mesafe), adım sayısı tamamlama kaygısı, köpekli ya da pusetli olma gibi durumlarını kapsamakta olup, bu faktörlerin yürüme motivasyonuna etkileri farklı çalışmaların konusudur.

SONUÇ VE ÖNERİLER

Son 50 yılda, kentlerin araçlar için tasarlanması ve hızlı kentleşme nedeniyle insan odaklı tasarım anlayışından uzaklaşmıştır. Yaklaşan iklim krizi, biyo-çeşitliliğin tehdit altında olması, salgın hastalıkların ortaya çıkışı vb. nedenlerle kentlerde sürdürülebilir politikalar önem kazanmaktadır. Gehl'e (2020) göre; insan odaklı kent tasarlamak en sürdürülebilir, ucuz ve basit politikadır.

Bu çalışma, insanı odak noktasına alan birlikte yürüme yöntemi ile kentsel mekânın fiziksel ve sosyal yapısına ilişkin yaya olmayı motive eden olumlu ve olumsuz koşulların tespitini sağlayan ampirik yöntem denemesidir.

Yaya motivasyonu salt bir fiziksel aktiviteden çok, seyahat etme sürecidir. Mekânların analizinde

⁹ Third places (Oldenburg, 1989)

fiziksel yapının puanlanmasından ziyade yerin ruhunu anlamaya yönelik, yere özgü teknikler geliştirilmesi alttaki örtük bilgilerin ortaya çıkmasına katkı sağlayacaktır. Mobil yöntemlerden biri olan birlikte yürüme mülakatları, hareket halinde yapılan ve katılımcıların motivasyonlarını etkileyen faktörleri ortaya koyan bir araç olarak karşımıza çıkmaktadır.

Çalışmada, Kadıköy Merkez bölgesinde birlikte yürüme yöntemi sonucu kullanıcıları etkileyen 7 ana tema keşfedilmiştir. Buna göre, yaya motivasyonunu olumlu ve olumsuz etkileyen faktörlerden ilk sırada; çevresel stres faktörleri, güvenlik ve emniyet hissi, kentsel bellek ve imaj öğeleri yer almaktadır. Bu ilk sırayı takiben; estetik, kaldırım kalitesi, iklimsel konfor ve 3.yerler-sosyallik gelmektedir.

Literatürde, yürüme ihtiyaçları sırasıyla; yapılabirlik, güvenlik, ulaşılabilirlik, yararlılık, fiziksel konfor ve sosyal ortam olarak tanımlanmaktadır (Alfonzo, 2005). Bulgular karşılaştırıldığında bu listenin farklılaştığı, kullanılan yöntemin farklı yerlere uygulanması durumunda farklı bulgular ortaya çıkabileceği görülmektedir. Yürünebilir mekânlar tasarlanırken ilk aşamada kullanıcıların ihtiyaçlarının karşılanması, evrensel tasarım ölçütlerinin sağlanması ve bu bağlamda tasarımın yapılması oldukça önemlidir. Buna karşın, kentlerin hızlı gelişim ve değişim süreçlerinde yaya mekânlarındaki o yere özgü sorunları anlamak ve müdahalelerde bulunmak için kullanıcı deneyiminden yararlanılması verimli bir yöntem olarak karşımıza çıkmaktadır.

Çalışmada örnek alanlardan çıkarılan sonuçlar değerlendirildiğinde; sokakların ya da caddelerin bazılarının yürünebilir olması bölgenin yürünebilir olması için yeterli olmadığını göstermektedir. Bu nedenle sonuç ve öneriler bütüncül bir bakış açısıyla, Kadıköy Merkez bölgesi genelinde değerlendirilmiştir:

1. Çevresel stres faktörleri: Kadıköy Merkez bölgesi için çevresel stres faktörlerinden kalabalıklığın, katılımcıların motivasyonunu düşürdüğü tespit edilmiştir. Kadıköy Merkez bölgesi; konum, ulaşım, donatı ve fonksiyon çeşitliliği nedeniyle, rekreatif ve kentsel yürüme deneyimi için elverişlidir. Bu durum, bölgede insan yoğunluğunu arttırmaktadır. Yaya hareketliliğinin fazla olması büyük şehirlerde kaçınılmaz bir konu olup, daha üst ölçek planlama kararları üzerine çalışmalar yapılması gerektiğini göstermektedir. Buna örnek olarak; Barselona'da yer alan aktif ulaşımı ve yayalaştırmayı destekleyen 'Superblocks' örneği gibi kentlerin ve bölgenin dinamiklerine özgü yaratıcı çözümler üretilmesi verilebilir.

Büyük kentlerde, yerel ölçekteki gürültü için ise peyzaj elemanlarından verimli bir şekilde yararlanılması ve yönetmeliklerde kullanılması önerilmektedir.

2. Estetik: Katılımcıların yürüme deneyimleri sırasında göz hizasındaki yapı cepheleri ve cephe elemanları (tabela), katılımcılar tarafından olumsuz değerlendirilmiştir. 'Kentsel estetik' görel bir kavram olsa da, uzman kişiler tarafından kurul oluşturularak ve düzenli denetim sağlanarak bu sorunun önüne geçilebilir.

Diğer bir konu kentsel sorunlara hızlı çözümler üretilmesinden kaynaklanan kent mobilyalarını kapsamaktadır. Kent mobilyaları tasarlanırken; kentsel tasarımcılar ve endüstriyel tasarımcıların ortak çalışmalarıyla estetik çözümler üretilebilir.

3. Kaldırım kalitesi ve güvenlik hissi: Kaldırımlardaki en önemli problemlerden biri; hız, park ve kişi sayısı kurallarına uymayan e-skuter kullanımları ve e-skuter parklarıdır. Bu kullanımlar, yaya yoğunluğu ile birleşince bölgede yürümek oldukça zorlaşmakta, engelliler, pusetliler vb. hassas gruplar için yürümek imkânsız hale gelmektedir.

E-skuter sayılarının kullanılan alan içerisinde belirlenmesi, şeffaf bir şekilde kamuoyuyla paylaşılması; e-skuter parkları dışında kalan, yaya kaldırımında parkların yasaklanması bu sorunu çözecektir. E-skuter kullanımları ile ilgili olarak denetimlerin artırılması ve sürdürülmesi gerekmektedir. Bu süreçte, İBB tarafından E-skuter eylem planı hazırlanmakta; hız sınırı, eğitim şartı ve parklanma gibi çalışmalar sürmektedir. Bu durum, konunun önemini ve hassasiyetini göstermektedir.

Kaldırım malzemelerinin aşınması ve yetkili kurumların arıza durumunda yenileme çalışmaları, hem bütünlüğü bozmakta hem de üst üste yapılmış altyapı çalışmaları nedeniyle kaldırım tasarımı farklılaşmaktadır. Cadde ve sokaklarda altyapı konusu oldukça önemli olup, farklı altyapı hizmetlerinin tek bir müdahale hattında yer alması önerilmektedir.

4. Kentsel bellek, imaj öğeleri, üçüncü yerler ve sosyalleşme: Kadıköy Merkez bölgesinde kentsel bellek, imaj öğeleri, üçüncü yerler ve sosyalleşme; yaya motivasyonunu olumlu etkilemektedir. Mekânın sosyal ve algısal yönüyle ilişkili olan bu kavramlar; yürümeyi arttırmakta ve yaya hareketine katkı sağlamaktadır. Kentsel belleğin korunması, imaj öğelerinin çevresinde çekme mesafelerinin bırakılması önerilmektedir. Kentsel mekânda yer alan işletmelerde ise kamusal-özel alan geçişleri için farklı çözümler sunulması beklenmektedir. Buna örnek olarak, işletmeler için giriş alanlarında geri çekme mesafeleri verilerek kendi yarı-açık alanlar yaratılması hem işgalleri azaltacak hem de kaldırım kalitesini arttıracaktır.

Birlikte yürüme yönteminin, kentsel tasarım ve ulaşım planlamasında kullanılması; 'katılımcı planlama' anlayışının gelişmesine katkı sağlayacaktır. Tasarım sürecine kentlilerin dahil edilmesi; örtük sorunların ortaya çıkarılmasına ve kısa sürede hedefe yönelik çözümler üretilmesine olanak tanırken; (yere özgü) sokak-cadde tasarım rehberlerinin içeriğini oluşturabilir.

Ayrıca, kullanılan yöntem mekânsal ve duyuşal deneyimlere dayandığı için statik yöntemlere göre daha verimli bir analiz süreci sunmaktadır. Katılımcılar, mekânsal deneyim ile birlikte çevreleri hakkında olumlu ve olumsuz durumları ifade etmişlerdir. Mekânsal çıkarımlar, katılımcıların ihtiyaçlarını ortaya koyarak; kent planlarına yerel politika müdahalelerinde katkı sağlayabilecektir.

Çalışmada sunulan yöntem sürdürülebilir kentsel hareketlilikte yayanın ihtiyaçlarını ve mekânsal deneyimini için farklı bir katılım yöntemi sunmaktadır. Mekânı deneyimleyen yayalara ulaşım konusunda söz hakkı verilmesi, planlılara ve tasarımcılara yön gösterici olacaktır. Böylece yerel yönetimler katılımcı bir anlayışla; kentsel çevrenin tasarlanmasında, mekânların iyi algılanan yönlerini ve iyileştirmeye ihtiyacı olan bölgeleri saptayabilir.

<i>"COPE-Dergi Editörleri İçin Davranış Kuralları ve En İyi Uygulama İlkeleri" beyanları:</i>	
Etik Kurul Belgesi:	Bu çalışma için etik kurul onayı bulunmaktadır.
Çıkar Çatışması Beyanı:	Bu makalenin araştırması, yazarlığı veya yayınlanmasıyla ilgili olarak yazarın potansiyel bir çıkar çatışması yoktur.
Finansal Destek:	Bu çalışmanın araştırma ve yazım aşamasında herhangi kişi/kurum veya kuruluşlar tarafından finansal destek alınmadığı bildirilmiştir.
Katkı Oranı Beyanı:	1. yazar: %65 – 2. yazar: %35
Destek ve Teşekkür Beyanı:	-
Sorumlu Yazar:	Güneş Ece Albayrak
Çifte Kör Hakem Değerlendirmesi:	Dış-bağımsız
Bu makale, Creative Commons Atıf-GayriTicari 4.0 Uluslararası Lisansı ile lisanslanmıştır.	
<i>The following statements are made in the framework of "COPE-Code of Conduct and Best Practices Guidelines for Journal Editors":</i>	
Ethics Committee Approval:	Ethics committee approval is not required for this article.
Declaration of Conflicting Interests:	No conflicts of interest were reported for this article.

Financial Support:	It has been reported that this study did not receive financial support from any person/institution or organization during the research and writing phase.
Author Contributions:	1 st : %65 – 2 st : %35
Statement of Support and Acknowledgment:	-
Corresponding Author:	Güneş Ece Albayrak
Double-Blind Peer Review:	External-independent
<i>This article is licensed under a Creative Commons Attribution-NonCommercial 4.0 International License.</i>	

KAYNAKÇA

- Adkins, A. Dill, J. Luhr, G. & Neal, M. (2012). Unpacking Walkability: Testing The Influence Of Urban Design Features On Perceptions Of Walking Environment Attractiveness. *Journal Of Urban Design*, 17(4), 499-510.
- Akkar Ercan, M. & Belge, Z. S. (2017). Daha Yaşanabilir Kentler İçin Mikro Ölçek Bir Yürünebilirlik Modeli. *METU JFA*, 34(1), 231-265.
- Alfonzo, M. A. (2005). To Walk Or Not To Walk: The Hierarchy Of Walking Needs. *Environment And Behaviour*, 37(6), 808-839.
- Antrop, M. (1998). Landscape Change: Plan Or Chaos?. *Landscape And Urban Planning*, 41(3-4), 155-161.
- Bibi, R. & Ehgartner, U. (2021). *Walk-Along Interviews, Methods For Change*, The University Of Manchester.
- Cao, Y., Heng, C. H. & Fung, J. C. (2019). Using Walk-Along Interviews To Identify Environmental Factors Influencing Older Adults' Out Of Home Behaviors In A High-Rise, High-Density Neighborhood. *J Environ Res Public Health*, 16(21), 42-51.
- Clark, A. & Emmel, N., (2010). Using Walking Interviews Realities, *Part Of The ESRC National Centre For Research Methods*.
- Clifton, K.J. Smith, A.D.L. & Rodriguez, D. (2007). The Development And Testing Of An Audit For The Pedestrian Environment. *Landscape And Urban Planning*, 80(2007): 95-110.
- Duedahl, E. & Blichfeldt, B. (2020). To Walk The Talk Of Go-Along Methods: Navigating The Unknown Terrains Of Being-Along. *Scandinavian Journal Of Hospitality And Tourism*, 20(5): 438-458.
- E-skuter Yönetmeliği, 2021. <https://www.resmigazete.gov.tr/eskiler/2021/04/20210414-3.htm> adresinden 06.05.2023 tarihinde erişildi.
- Erturan, A. & Christiaan Van Der Spek, S. (2022). Walkability Analyses Of Delft City Centre By Go-Along Walks And Testing Of Different Design Scenarios For A More Walkable Environment. *Journal Of Urban Design*, 27(3): 287-309.
- Evans, J. & Jones, P. (2011). The Walking Interview: Methodology, Mobility And Place. *Applied Geography*, 31: 849-858.
- Gehl, J. (2020). *İnsan İçin Kentler (Çev. Erdem Erten)*, Koç Üniversitesi Yayınları:229.
- Jones, P. & Hein J.R., (2008). Exploring Space And Place With Walking Interviews. *Journal Of Research Practice*, 4(2): Article D2.
- Kadıköy İlçesi Hava Kalitesi. <https://havakalitesi.ibb.istanbul/Pages/AirQualityCalendar> adresinden 10.09.2022 tarihinde erişildi.
- Kadıköy İlçesi İklim. <http://www.kadikoy.gov.tr/cografya-yapi> adresinden 10.09.2022 tarihinde erişildi.
- Kadıköy Merkez Bölgesi Topografya. <https://en-gb.topographic-map.com> adresinden 24.10.2022 tarihinde erişildi.

- Karagöz, Y. (2019). *SPSS Ve AMOS Uygulamalı Nicel-Nitel-Karma Bilimsel Araştırma Yöntemleri Ve Yayın Etiği*, Nobel Yayın Akademik Yayıncılık 2.Baskı.
- Kelly, C.E. Tight, M.R. Hodgson, F.C. & Page, M.W. (2011). A Comparison Of Three Methods For Assessing The Walkability Of The Pedestrian Environment, *Journal Of Transport Geography*, (19): 1500-1508.
- Kinney, P. (2017). Social Research Update: Walking Interviews. *University Of Surrey*, (67):1-4.
- Kocalar, A.C. (2020). Rekreasyon/Rekreatif-Oyun Ve Spor Alanlarının (ROSA) Kentsel Tasarımı Ve Planlanması (Uygulama Örnekleri). *İdeal Kent*, 31(11): 2056-2083.
- Lefebvre, H. (2017). *Ritimanaliz: Mekân, Zaman Ve Gündelik Hayat* (Çev. Ayşe Lucie Batur), İstanbul: Sel Yayıncılık.
- Leung, K. Ou, K. Chung, P. & Thogersen-Ntoumani, C. (2021). Older Adults' Perceptions Toward Walking: A Qualitative Study Using A Social-Ecological Model. *International Journal Of Enviromental Research And Public Health*, 18(14): 76-86.
- Marquart, H. & Schicketanz, J. (2021). Experiences Of Safe And Healthy Walking And Cycling In Urban Areas: The Benefits Of Mobile Methods For Citizen-Adapted Urban Planning, XXV. *International Conference Living And Walking In Cities - New Scenarios For Safe Mobility In Urban Areas*, Brescia, Italy
- Mehta, V. (2008). Walkable Streets: Pedestrian Behavior, Perceptions And Attitudes. *Journal Of Urbanism: International Research On Placemaking And Urban Sustainability*, 1(3): 217-245.
- Middleton, J. (2011). Walking In The City: The Geographies Of Everyday Pedestrian Practices. *Geography Compass*, 5(2): 90-105.
- Oldenburg, R. (1999). *The Great Good Place: Cafés, Coffee Shops, Bookstores, Bars, Hair Salons, And Other Hangouts At The Heart Of A Community*. Cambridge, MA: Da Capopress.
- Paulos, E. & Godman, E. (2004). The Familiar Stranger: Anxiety, Comfort, And Play İn Public Places. *Proceedings Of The 2004 Conference On Human Factors İn Computing Systems*, Vienna: Austria.
- Sheller, M. & Urry, J. (2006). The New Mobilities Paradigm. *Environment And Planning*, 38(2): 207-226.
- Skov, M., Lykke, M. & Jantzen, C. (2018). Introducing Walk-Alongs In Visitor Studies: A Mobile Method Approach To Studying User Experience. *Environmental Education Research*, 27(9): 1401-1420.
- Southworth, M. (2005). Designing The Walkable City. *Journal Of Urban Planning And Development*, 131(4): 246-257.
- Steg, L. Berg A. & Groot J. (2015). *Çevre Psikolojisi* (Çev. L. Kaya Alpay, E.E. Cicerali), Ankara: Nobel Yayıncılık.
- Taleai, M. & Amiri, E.T. (2017). Spatial Multi-Criteria And Multi-Scale Evaluation Of Walkability Potential At Street Segment Level: A Case Study Of Tehran. *Sustainable Cities And Society*, 31: 37-50.
- Thiel, P. (1997). *People, Paths, And Purposes: Notations For A Participatory Envirotecture*, University Of Washington Press, United States Of America.
- Uysal, H.I. & Gökmen, G.P. (2020). Tracing Paper As A Site For The Mind For A Walk. *ITU A|Z*, 17(3): 127-129.
- Vannini, P. & Vannini, A. (2017). *Walking Through Social Research, Ch: Wild Walking A Twofold Critique Of The Walk-Along Method*, Routledge.

Farklılığıyla Öne Çıkan Lozan Barış Konferansı ve Bu Barış Konferansı'nın Cumhuriyet, Milliyet ve Son Posta Gazetelerine Göre Kıymeti (1929-1944)*

Prof. Dr. Yaşar Özüçetin

ORCID ID: <https://orcid.org/0000-0001-5011-942X>

Ahi Evran Üniversitesi, Fen-Edebiyat Fakültesi, Tarih Bölümü, Kırşehir – TÜRKİYE

Mert Talha Mete

ORCID ID: <https://orcid.org/0009-0008-6855-8576>

Yüksek Lisans Öğrencisi / Ahi Evran Üniversitesi, Sosyal Bilimler Enstitüsü, Tarih Anabilim Dalı, Kırşehir – TÜRKİYE

Makale Geçmişi

Geliş: 17.04.2023

Kabul: 11.06.2023

On-line Yayın: 30.06.2023

Anahtar Kelimeler

Lozan Antlaşması

Misak-ı Millî

İsmet İnönü

Yeni Türk Devleti

Türkiye Cumhuriyeti

Araştırma Makalesi

* Bu makale, İntihal.net tarafından taranmıştır. Bu makale, Creative Commons lisansı altındadır. Bu makale için etik kurul onayı gerekmemektedir.

DOI:

<http://dx.doi.org/10.29228/JASSS.70700>

Öz

Lozan Antlaşması, Birinci Dünya Savaşı'ndan mağlup çıkmış bir ülkenin galipler arasında mevki aldığını, şerefini, istiklâlini ve kapitülasyonlar gibi gelişimine engel olan esaret zincirlerini kırdığını gösteren bir belge olmuştur. Lozan Antlaşması ile Millî Mücadele'de siyasi istikamet ve hedefleri belirleyen Misak-ı Millî hükümleri dönemin şartları içerisinde önemli bir ölçüde gerçekleştirilmiştir.

Lozan Antlaşması'ndan anlaşılan ve onun hatırlattığı düşünce ve nesne dikkat çekmiş, bu bağlamda Millî Mücadele ve Cumhuriyet'in ilk yıllarına da tanıklık etmiş olan "Cumhuriyet", "Milliyet", "Son Posta" gazetelerinde yapılan mütalâa ve değerlendirmelerin özü kendini şu şekilde belli etmiştir;

Lozan Antlaşması'nın destansı bir zaferin neticesi olduğu hatırlatılmış, bu antlaşma; "...şerefli sulhun hokkası Türk milletinin kalbi ve mürekkebi de Türk milletinin kanı olmuştur" şeklinde kıymetlendirilmiştir.

Lozan Antlaşması, Türk tarihinde eski devrin sonu, yeni devrin başlangıcı, Dumlupınar'ın tamamlayıcı olmuş, aynı zamanda bu antlaşma ile bağımsızlık savaşında can verenlerin fedakârlıklarının boşa götürülmediği vurgulanmıştır. Yeni Türk devleti için Lozan Antlaşması'nın hak ettiği değer; "Türkiye Cumhuriyet ve inkılâbının temellerinden biridir. Bugünkü kudretli Türkiye, Lozan üstüne kurulmuştur. Türk ordusu Dumlupınar'da kazandığı gibi Türk diplomasisi de Lozan'ı kazandı" şeklinde görülmüştür.

Gazete yazıları, herhangi bir konu ya da günlük olaylara ilişkin görüşlerin, düşüncelerin ayrıntılara inmeden anlatıldığı gazete veya dergilerde yayımlanan kısa yazılar olup, anlamlandırma çerçeveleri izlenebilen metinlerdir. Bu amaçla araştırmada, Lozan Antlaşması'nın anlam yükü, bu antlaşmanın oluşturduğu ortak alan ve muhtelif gazete yazıları incelenmiştir.

Araştırmada amacı, evrenin özellikleri hakkında bilgi toplamak, kişileri, durumları veya olayları tam ve doğru olarak betimlemek olan araştırma modeli esas alınmış, Cumhuriyet, Milliyet ve Son Posta gazeteleri yazılarından ve telif-tetik eserlerden istifade edilmiştir.

Atıf Bilgisi / Reference Information

Özüçetin, Y. & Mete, M. T. (2023). Farklılığıyla Öne Çıkan Lozan Barış Konferansı ve Bu Barış Konferansı'nın Cumhuriyet, Milliyet ve Son Posta Gazetelerine Göre Kıymeti (1929-1944). *Jass Studies-The Journal of Academic Social Science Studies*, 16(95), 427-442.

*The Lausanne Peace Conference Standing Out With Its Difference and Its Value According to Cumhuriyet, Milliyet and Son Posta Newspapers (1929-1944)**

Prof. Dr. Yaşar Özüçetin

Ahi Evran University, Faculty of Arts and Sciences, Department of History, Kırşehir – TÜRKİYE

Mert Talha Mete

Master Student / Ahi Evran University, Institute of Social Sciences, Department of History, Kırşehir – TÜRKİYE

Article History

Submitted: 17.04.2023

Accepted: 11.06.2023

Published Online: 30.06.2023

Keywords

Treaty of Lausanne

National Pact

İsmet İnönü

New Turkish State

Republic of Turkey

Research Article

* This article was checked by Intihal.net. This article is under the Creative Commons license. Ethics committee approval is not required for this article.

DOI:

<http://dx.doi.org/10.29228/JASSS.70700>

Abstract

The Treaty of Lausanne was a document that showed that a country that was defeated in the First World War took a position among the victors, broke the chains of bondage that prevented its honor, independence and development such as capitulations. With the Treaty of Lausanne, the provisions of the National Pact, which determined the political direction and targets in the National Struggle, were realized to a significant extent within the conditions of the period.

What is understood from the Treaty of Lausanne and the thought and object it reminds drawn attention; In this context, the essence of the opinions and evaluations made in the newspapers "Cumhuriyet", "Milliyet", "Son Posta", which also witnessed the National Struggle and the first years of the Republic, revealed itself as follows;

It was reminded that the Treaty of Lausanne was the result of an epic victory; this treaty was valued with the following sentences; "...the inkwell of the honorable peace has become the heart of the Turkish nation; and its ink has become the blood of the Turkish nation".

The Treaty of Lausanne was the end of the old era, the beginning of the new era, and the complement of Dumlupınar in Turkish history; At the same time, it was emphasized that the sacrifices of those who died in the war of independence were not wasted with this treaty.

The value that the Treaty of Lausanne deserves for the new Turkish state was seen as; "Lozan is one of the foundations of the Turkish Republic and its revolution. Today's mighty Turkey was founded on Lausanne. Just as the Turkish army won in Dumlupınar, Turkish diplomacy won Lausanne".

Newspaper articles are short articles published in newspapers or magazines in which opinions and thoughts on any subject or daily events are explained without going into details, and they are texts whose meaning frames can be followed. For this purpose, the meaning load of the Treaty of Lausanne, the common area created by this treaty and various newspaper articles were examined.

The research model, whose purpose is to collect information about the characteristics of the universe and to describe people, situations or events fully and accurately, is based on. Articles of Cumhuriyet, Milliyet and Son Posta newspapers and copyright-reviewed works were used.

GİRİŞ

Lozan Barış Konferansı, yeni Türk devletinin siyasî, hukukî ve iktisadî bağımsızlığının resmî olarak kaydedildiği önemli bir vesika olup, I. Dünya Savaşını sona erdiren diğer antlaşmalardan farklı, hâlâ yürürlüktedir. Zira bu durum, istisnasız tarafların hepsinde milletlerin hayat haklarına saygı ve adalet hislerinin öne alınmasıyla mümkün olabilmiştir. Lozan Antlaşmasından bu yana izlenen dürüst, samimi politika sayesinde Türkiye'nin barışın sağlam bir ayağı olduğu kabul edilmiştir.

Lozan Antlaşması, yeni nesli altından kalkılmaz zorlukların nasıl çözüme kavuşturulabileceğini gösterecek bir mekân olarak sayılmış, Türkiye'nin idamı demek olan Sevr Antlaşması'nın, gene aynı büyük devlet delegelerine yırttırılan bir belge olmuştur.

Bu çalışmada araştırmanın içeriğine uygun, farklılığı ile dikkat çeken ve mücadelenin siyasî safhasını oluşturan Lozan Antlaşması'nın 1935-1944 aralığında "Cumhuriyet", "Milliyet", "Son Posta" gazetelerinde tâbi tutulduğu değerlendirme ele alınmıştır. Zira Lozan Antlaşması, ülkenin her açıdan yükseltme hamlelerinde yolu açan rehber vazifesi görmüştür.

Lozan Antlaşması öncesi bu antlaşmayı mecburi kılan başlıca gelişmeler söz konusu idi.

I. Lozan'a Giden Yol

Osmanlı Devleti'nin idam fermanı olan 30 Ekim 1918 Mondros Ateşkes Antlaşması, uygulamaya konulmuş ve Türk milleti direnmek mecburiyetinde kalmıştı (İnönü, 1985: 164; Kırmıt, 2020:1325). Anadolu halkı tarafından ülkenin farklı bölgelerinde askerî ve silahlı direniş teşkilatları oluşturulmuş ve kongreler toplanmıştı (Tevetoğlu, 1991: Önsöz IX). Mustafa Kemal Paşa'nın ön ayak olmasıyla Müdafı-ı Hukuk cemiyetleri ve kongreler aracılığı ile halk teşkilatlandırılmış (Çoker, 1994: 4), Misak-ı Millî, Mebuslar Meclisi tarafından 17 Şubat 1920'de kabul edilmiş, ancak İstanbul 16 Mart 1920'de İngilizler tarafından işgali atlatamamıştı.

Heyet-i Temsiliye tarafından millî ve mahallî kongrelerde alınan kararlar özenle yerine getirilerek "Geçici Hükümet" görevi ifâ edilmiş, 19 Mart 1920 tarihli "İntibâhat Tebliği" yayınlanmış ve yeni bir yapının vücuda gelişine giden hukukî yol aralanmıştı. 23 Nisan 1920 Cuma günü Büyük Millet Meclisi toplanmıştı (TBMM Kavanin Mecmuası, 1943: 2).

Tarihî görevine başlamış olan meclisin 24 Nisan 1920 toplantısında Mustafa Kemal Paşa tarafından Mondros Mütarekesi'nin imzasından BMM'nin Türk milletinin mukadderatına el koyduğu güne kadar geçen siyasî olaylar ve gelişmelerin bir tarihçesi dile getirilmişti. Meclis, Mustafa Kemal Paşa'yı BMM reisliğine seçmiş, 25 Nisan'da Mustafa Kemal Paşa'nın başkanlığında yedi kişilik bir muvakkat icra heyeti seçilerek bilfiil hükümet işlerine de el konulmuştu.

Yunan ordusu, Paris'te tespit edilen ve Osmanlı delege heyetine tebliğ edilmiş olan Sevr Antlaşması'nın kabul edilmesini kolaylaştırmak amacıyla 22 Haziran 1920'de ileri harekâta başlamıştı (Sarıhan, 1995: 115-116). Uşak işgal edilmiş, Nazilli'ye gelinmişti. Toplanan "Şûrayı Saltanat" 22 Temmuz 1920'de "zayıf bir mevcudiyeti mahva tercih edilmeye değer" görerek antlaşmanın kabul ve onanmasına karar vermişti (Kılıçoğlu, 2006: 229). BMM, 10 Mayıs 1920 tarihli toplantısında Sevr Antlaşmasını imzalayanların ve bunu onayan şûrayı saltanatta bulunanların vatan hıyanetiyle itham olunarak vatansız sayılmalarını karar altına almıştı (TBMM K.M., C.1, Kararname No: 37: 420).

Yunanlılar, Bursa ve Uşak bölgelerinden Eskişehir ve Afyon istikametlerinde ileri harekâta geçmişler, ancak 11 Ocak 1921'de eski mevzileri olan Bursa civarına geri çekilmek durumunda kalmışlardı (Özkaya, 1981: 229-247). Anadolu'da Türklerce herhangi bir mukavemet gösterilmeyeceğini sanan İtilâf devletleri durdurulmaya başlanmış, Fransız ve İtalya hükümetleri, Sevr Antlaşması'nın ölü doğmuş bir antlaşma olduğunu, onun bazı hükümlerini yumuşatmak gerektiğini anlamışlardı (Kara, 2009: 145).

İtilâf devletleri, Londra'da Sevr Antlaşması'nın esaslarına dokunmayan değişiklikler

yapacaklarını, ancak bu değişikliklerin önceden Yunanlılar ve Türkler tarafından kabul edilmesini ileri sürmüşlerdi. Türk delege heyeti ilk olarak Anadolu'nun boşaltılmasını talep etmiş, Yunanlılar ise ne değişikliği ne de boşaltmayı kabul etmemiş, 10 gün sonra ordularını taarruza geçirmişlerdi. Yunan ordusu, 23 Mart 1921'de Bursa'dan İnönü, Uşak'tan da Afyon istikametinde ilerlemeye başlamıştı. Ancak, 7 Nisan 1921'de Afyon'u boşaltarak geri çekilmişti (Özkaya, 1981: 229-247).

Yunanlılar, 10 Temmuz 1921'de İnönü-Kütahya hattına cepheden taarruz ederek Türk ordusunu yok etmek arzusunda olmuşlar, Türk ordusu, Eskişehir hattına çekilmiş, 18 Temmuz 1921'de Batı Cephesi Karargâhına gelen Mustafa Kemal Paşa, ordu komutanına ordunun tertip edilip kuvvetlendirilmesini imkân altına almak amacıyla Sakarya'nın doğusuna kadar çekilmesinin doğru olacağı direktifini vermiş, kuvvetler de 25 Temmuz 1921'de Sakarya'nın doğusuna çekilmişti (Belen, 1983: 328-334). Sakarya gerisine çekilme, halkın maneviyatı üzerinde de hissedilir bir sarsıntı meydana getirmiş ve mecliste bunun ciddi belirtileri görülmüştü. Yapılan tartışmalar neticesi son çare ve tedbir olarak Mustafa Kemal Paşa'nın ordunun başına geçmesi gerektiği anlayışı genelleşmişti. 5 Ağustos 1921'de meclis, "*selâhiyetini meclis namına fiilen istimaline mezun olmak üzere*" Mustafa Kemal Paşa'ya bırakmıştı¹ (Atatürk, 1994: 431). Başkomutan Mustafa Kemal Paşa, 12 Ağustos 1921'de Polatlı'daki cephe karargâhına giderek ordunun başına geçmişti. Yunanlılar, 13 Ağustos 1921'de ilerlemeye başlamışlar, 10 gün içinde Sakarya savunma hattına dayanmışlardı. Başkomutan Mustafa Kemal Paşa, 22 gündüz 22 gece devam eden bu savaşı şahsen idare etmiş ve zafer elde edilmişti (Atatürk, 1994: 419-420; Çınar ve Haldun, 2009: 86). Sakarya Zaferi, TBMM Hükûmetinin ve ordularının kudretini esaslı bir suretle dünya kamuoyuna tanıtmış oluyordu.

Bir taraftan ordunun son zaferini sağlayacak bir taarruz için hazırlanılırken öte taraftan da İtilâf devletlerinin düşünce ve ruh hallerinin anlaşılması amacıyla Dışişleri Bakanı Yusuf Kemal Bey Avrupa'ya gönderilmişti (Bayur, 1995: 105-106). Yusuf Kemal Bey, henüz ülkeye dönmeden 22 Mart 1922'de İtilâf devletleri dışişleri bakanları, Türk ve Yunan hükûmetlerine iki taraf arasında 10 km. askerden boş bir saha, insan ve mühimmat takviyesinin olmaması ve üç ay süre ile mücadeleye ara verilmesine ilişkin bir mütareke teklifinde bulunmuşlardı. Ordusu hazırlığa muhtaç olduğundan Yunan tarafı mütareke teklifinin kabul etmiş, Türk tarafı ise mütareke şartlarının Türk ordusunun kudretini gevşetmek için ileri sürüldüğünü anlamakla beraber ret cevabı vermeyi uygun bulmamış, karşı şartlar ileri sürmüştü (Atatürk, 1994: 438; Tansel, 1994: 130).

TBMM Hükûmetinin karşı mütareke tekliflerini hazırladığı sırada Paris'te toplanan dışişleri bakanları konferansının 26 Mart 1922'de bir notası daha alınmıştı. Bu notada tekliflerin Sevr Antlaşması'nın esaslarını ortadan kaldırmadığı, sadece değiştirdiği görülmüştü. TBMM Hükûmeti, 5 Nisan 1922'de ordu başında cephe bulanan Başkomutan Mustafa Kemal Paşa ile temasa geçerek kararlaştırıp verdiği cevapta; mütarekeye esas olmak üzere Anadolu'nun boşaltılmasını şart koşmuştu. Bu teklif reddedildiği için mütareke yapılmamıştı (Atatürk, 1994: 441). 22 Nisan'dan Türk tarafı mütareke işinde uzlaşılmasa bile barış görüşmelerinin devamını sağlamak üzere İzmit'te bir konferansın toplanmasını teklif etmiş, ancak de bir netice alınamamıştı. Zaten barış görüşmelerinden müspet bir şey çıkacağı ümit edilmemekte idi (Türkgeldi, 1948: 146,148; Akçakayalıoğlu, 1980: 377; Türk İstiklâl Harbi, 1969: 38; Himmetoğlu, 1975: 307).

Haziran 1922 ortalarında taarruza geçmek kararı artık verilmişti. Başkomutan Mustafa Kemal Paşa, 20 Ağustos 1922 öğleden sonra Akşehir'e Batı Cephesi Karargâhına gelmiş (Atatürk, 1994:

¹ Başkomutanlığı, 5 Ağustos 1921 tarihli kanunla kendisine verilmiş, bu kanun 31 Ekim 1921, 4 Şubat 1922, 6 Mayıs 1922'de üçer ay, 20 Temmuz 1922'de ise süresiz olarak uzatılmış olan Mustafa Kemal Paşa, 4 Mart 1922 günü cepheyi teftiş etmek üzere Ankara'da ayrılacağı sırada BMM'ne gizli bir toplantıda henüz neden taarruza geçmediğini; "*yarım hazırlıkla, yarım tedbirlerle yapılacak taarruz hiç taarruz etmemekten daha fenadır*"; şeklinde belirtmekteydi.

455), 26 Ağustos 1922 Cumartesi günü sabahı için düşmana taarruz emrini vermişti. Düşman ordusu, Dumlupınar'da Gazi'nin bizzat idare ettiği 30 Ağustos 1922'de Büyük Taarruz ve Başkomutanlık Meydan Savaşı'nda tamamen yok edilmiş veya esir alınmıştı. Düşman ordusunun başkomutanı General Trikopis iki gün sonra teslim olmak zorunda kalmıştı. (Türk İstiklâl Harbi, Batı Cephesi, 1994: 79-80; Yüceer, 2017: 141; Atatürk, 1994: 456). Ordunun İzmir'e doğru ilerleyişi sırasında İtilâf devletlerinin bir mütareke aracılığı olmuş (Şimşir, 1984: 473), 9 Eylül Cumartesi sabahı İzmir kurtarılmış, bu mütareke teşebbüsü neticesiz kalmıştı.

Meclis başkanlığı kürsüsüne 8 Temmuz 1920'de millî matem alâmeti olarak örtülen kara örtü, Büyük Taarruz ve Başkomutan Meydan Muharebesi neticesi 30 Ağustos 1922'de kaldırılmış ve elde edilen bu zafer, davanın meşru oluşuna dayandırılmıştı (Tuncel, 1972: 11; Ünsal: 112; Atatürk, 1994: 675-676). Harekât ve istikamet henüz yabancı işgali altında bulunan diğer vatan topraklarına çevrilmişti. İstanbul ve boğazları işgalleri altında bulunduran İtilâf devletleri telaşa düşerek Türk taleplerini barış yoluyla yerine getirmeyi menfaatlerine daha uygun görmüşlerdi. Dolayısıyla, Mudanya'da askerî bir konferansın yolu açılmıştı (Türk geldi, 1948: 146-148; Türk İstiklâl Harbi, 1939: 38).

Türk orduları, Bursa'yı geri almış, Trakya'yı yeniden elde etmek üzere İstanbul ve Çanakkale istikametlerinde başlatılmış olan harekâtı sürdürmekte idiler. İstanbul ve Çanakkale boğazlarına yaklaşan Türk birliklerinin İngiliz kuvvetleri ile karşı karşıya gelme ihtimali ortaya çıkınca İstanbul'daki Fransız Fevkalâde Komiseri General Maurice Cesar Joseph Pelle, İzmir'e gitmiş 19 Eylül 1922 günü Başkomutan Mustafa Kemal Paşa ile görüşmüştü (Şimşir, 1999: 79; Uluğ, 1971: 26; Yaman, 1996: 192). Daha sonra Franklin Bouillon, İzmir'e gelmişti. Yeni bir savaşa cesaret edemeyen müttefik devletler, 23 Eylül 1922'de bir nota ile bir toplantı yapılmasını önermişler, bu toplantıda askerî harekâtın durdurulması ve bir konferansın toplanması üzerinde durulmuştu. Bu konferansı toplanmasından önce Yunan birliklerinin, İtilaf devletleri tarafından belirlenecek olan bir hattın gerisine çekilmesi için çaba sarf edecekleri sözü veriliyordu (Derinsu Dayı, 2014: 623). Türk tarafının 30 Eylül 1922'de verdiği cevabî notada verilen teminat karşısında Türk ordusunun İstanbul ve Çanakkale istikametinde ilerlemeyecekleri dile getirilmişti. Ayrıca, Edirne dâhil Trakya'nın Meriç Nehri batısına kadar hemen boşaltılması şartıyla görüşmelere Mudanya'da başlanabileceği ifade edilmişti. Nihayet Türk kuvvetlerinin Çanakkale Boğazına yaklaşması sonrası yapılan mütareke önerisi kabul edilmişti. Mütareke, 3 Ekim'de Mudanya'da başlamış, müttefik devletlerin temsilcileri Türkiye'nin talebini kabul etmek mecburiyetinde kalmışlardı. 11 Ekim 1922'de mütareke imza edilmişti. Askerî safhası bu şekilde sona eren mücadelenin siyasî safhasına gelinmişti.

II. Lozan'da İzlenen Strateji ve Antlaşmanın İmzalanması

TBMM Hükûmetinin Mudanya Mütarekesi görüşmeleri devam ettiği sırada İtilaf devletlerine verdiği bir notada konferansın toplanması teklifinde bulunmuşlardı. Müttefikler, 27 Ekim 1922'de bu notaya verdikleri cevapta; Lozan'a görüşmelerde ikilik çıkararak antlaşmada belirleyici olmak amacıyla Ankara ve İstanbul Hükûmetini birlikte davet etmişlerdi (Cebesoy, 1957: 88; Türkiye Dış Politikasında 50 Yıl, Lozan, 1973: 2). Ankara Hükûmeti bulunduğu uyarıda Türk milletini TBMM'nin temsil edeceği ifade edilmiş, İstanbul Hükûmetinin davet edilmesinin Mudanya Mütarekesinin ruhuna aykırı olduğu, böyle bir konumda Ankara Hükûmetinin konferansa katılmayacağı bildirilmişti. Bu durumun önüne geçilmesini, saltanatın 1 Kasım 1922'de kaldırılması kolaylaştırmıştı (TBMM Zabıt Ceridesi, 1.11.1338: 314; Demirci, 2017: 248).

Cephelerde mücadele eden, başarılı bulunan ve Mudanya tecrübesine sahip olan İsmet Paşa, Yusuf Kemal (Tengirşenk)'in 24 Ekim 1922'de istifası sonrası dışişleri bakanı olarak Lozan'a gitmek üzere baş delege olarak belirlenmişti (Atatürk, 1973: 682; TBMM Gizli Celse Zabıtları, 2 Teşrin-i sani

1338: 1001-1006; Sonyel, 2003: 294-295; Bilsel, 1933: 5). Trabzon Milletvekili ve Maliye Bakanı Hasan Bey (Saka) ve Sinop Milletvekili ve Sağlık Bakanı Dr. Rıza Nur Bey'de delege olarak seçilmişlerdi (Karacan, 1943: 79, Bolat, 2020: 1-12). Heyete esası, Misak-ı Millî olan 14 maddelik bir talimatname verilmişti² (Türk İstiklal Harbi, Genelkurmay ATASE, 117-118; Kürkçüoğlu ve Erhan, 2003: 40-41).

13 Kasım'da başlaması gereken görüşmeler, İngilizlerin uğraşları neticesi 20 Kasım'a ertelenmiş, konferans, 20 Kasım 1922 günü İsviçre'nin Lozan kentindeki Mont Benon Gazinosu'nun salonunda açılmıştı³ (Şimşir, 1990: 103-104; Karacan: 58; Yalçın, 2007: 135; Bolat, 2015: 71-95). İsmet Paşa, müttefikleri ayrıcalıklı hâle getiren oturma düzenine itiraz etmiş, Türk delegasyonu Bulgaristan, Romanya ve Sırbistan delegeleriyle değil İngiliz, Fransız ve İtalyan delegeleriyle aynı masaya oturmuştu. İsmet Paşa, açılış merasiminde konuşma arzusunun kabul ettirmiş, konferansın ilk günü yaptığı konuşmada; Türk milletinin hiçbir kurtuluş ümidinin kalmadığını anlayarak istiklâlini sağladığını, ızdıraplar çektiğini var olma ve istiklâl hakkı ile barış ve sükûn için büyük bir mevki elde ettiğini, barışın, devletlerin birbirlerinin haklarına ve hürriyetlerine saygı gösterilmedikçe gerçekleşmeyeceğini söyleyerek, hak ettikleri taleplerdeki kararlıklarını ortaya koymuştu (Lozan Barış Konferansı, 1993: 3-4.). Dolayısıyla iki tarafın eşit şartlarda görüşmesi mümkün hâle gelmişti. Müttefik devlet temsilcileri kendilerini I. Dünya Savaşının galibi olarak görürken (Goloğlu, 1971: 25), Türk tarafı ise bunu reddedip kendilerinin 1922 yılının galibi olduklarını hissettiriyorlardı. Konferansta görüşülecek hususlar, sadece Türkiye ile Yunanistan arasındaki olmayıp, Türkiye ile İtilaf devletleri arasında üç dört yüzyıllık olan meselelerdi. Türk tarafı ulaştığı başarı neticesi elinde Misak-ı Millî ile konferansa katılmakta (Grew, 1966: 13), İtilaf devletleri ise Musul meselesi ile boğazların statüsü, borçlar, kapitülasyonlar, adalar ve kabotaj konularına öncelik vermekte idiler (Bilsel, 1933: 578).

Konferansın tüzük taslağında yapılacak çalışmalar "Doğu Meselesi Hakkında Konferans" olarak adlandırılmış, İsmet Paşa buna itiraz ederek sadece "Lozan Konferansı" denmesinin yeterli olacağını öne sürmüştü. Zira "Doğu Sorunu" ya da "Şark Meselesi" kavramının çağrıştırdıkları kaygı uyandırıcı idi. Sonunda bir orta yol bulunmuş "Yakındoğu Sorunları Hakkında Lozan Konferansı" adı üzerinde uzlaşma sağlanmıştı (Karacan, 1971: 108-113; Kayış, 2019: 149).

İngiltere temsilcisi Lord Curzon, İtilaf Devletleri adına hareket eden kimseleri bir grup olarak tutmakta, kendileri için önceliği olan konularda müspet gelişmeler gözlenmemesi durumunda konferansın hızını kesmekte ve diğer konulara geçilmesini engellemekte idi. Curzon, zıtlaşmalar ile karşılaştığında bağlantıyı kesmeksizin geçiştirmekte, Fransa ve İtalya'nın ortak önceliği olan hususları görüşmeye açmakta ve güya Türklerin ayak dirediğini herkese göstermiş olmakta idi.

İsmet Paşa, konferansta ödün vermemek ve diplomatik temasta başarısızlığa sebep olmamak için gözler vaziyette zaman kazanmaya çalışmaktaydı. Müttefiklerin dayatmacı bir anlayışla arkada bulunan Sevr şartlarını getirme çabası içerisinde olmaları, İsmet Paşa'nın tedbirli ve ölçülü olmasını gerekli hâle getirmişti (İnönü, 1989: 88).

Türkiye'nin tuttuğu yol ve yöntem, müttefiklerle ayrı ayrı anlaşmaya varmak, sonra da İngiltere'yle uğraşmaktı. Ancak, İngiltere müttefik sıralarını dikkatle titiz tutmuş ve görüşmeleri çıkmaza sokmanın üstesinden gelmişti. Bu durum karşısında İsmet Paşa, öncelikle İngiltere ile

² Bu talimata ilave olarak, Doğu sınırında bir Ermeni yurdu olamayacağı aksi halde görüşmelerin kesileceği, Irak sınırında Süleymaniye, Kerkük ve Musul'un talep edileceği ve İngiltere ile bazı iktisadî ayrıcalıkların görüşülebileceği, Suriye sınırının daha güneye ve güneydoğuya çekilmesi, adalar hususunda duruma göre davranılması ve Anadolu'ya yakın adaların talep edilmesi de belirtilmişti.

³ Konferansta, Türkiye haricinde yer alan ülkeler şunlardı; müttefik devletler olarak İngiltere, Fransa, İtalya ve Japonya; görüşmelerin tamamına çağrılanlar Amerika Birleşik Devletleri, Romanya, Sırp-Hırvat Krallığı ve Yunanistan; boğazlara ilişkin görüşmelere Sovyet Rusya; boğazlar ve Batı Trakya'ya ilişkin görüşmelere Bulgaristan; kapitülasyonlar ve muhtelif borçlarla ilgili görüşmeler Belçika ve Portekiz.

uzlaşmak isteyecekti. Dolayısıyla diğer hususlarda bağlantının kesilmesi ihtimali hafifleyecek ve arzu edilen barışın yolu tıkanmamış olacaktı.

Görüşmeler günden güne çözülmesi güç, karışık bir hâle geliyordu. Türk tarafı bir yandan da telgrafla iletişimde zorluklar yaşamaktaydı. Ankara'ya telgrafların ulaşması ve cevapların gelmesi gecikiyordu. Bu gecikmeler dâhilde endişe yaratırken muhatapların daha etkili duruma gelmesini sağlamaktaydı. Nitekim İngilizler, telgraf hatlarına giriyor, Ankara ile Lozan arasındaki iletişimden haberdar oluyorlardı (Şimşir, 1990: 130; Jeffrey ve Sharp, 1994: 146).

Yeni meseleler gündeme geldikçe görüşmeler içinden çıkılmaz bir hal alıyordu. Curzon tarafından Musul ve boğazlar meselelerinde görüşmelerin arzu edilen duruma getirilebilmesi için boğazlar yönelik Türklerle Ruslar arasında bir pürüzü hazırlamış (Şimşir, 1990: 248), boğazlar meselesi prensip olarak İngiltere lehine çözümlenmiş, kendisi açısından diğer öncelikli husus Musul meselesi kalmıştı (Karacan, 1971: 242; Şimşir, 1990: 201; Aralov, 1967: 182; Bolat, 2006: 63). Ayrıca, İngiltere, İtilaf grubunu sağlam tutmak için iktisadî hususlardan ve kapitülasyonlardan yararlanmaktaydı (Şimşir, 1990: 291). Görüşmeler, Musul meselesi dolayısıyla çıkmaza girmişti. Barışa yönelik umutlar azaldıkça her iki taraf için de askerî seçenekler ön plana çıkmaktaydı.

27 Ocak 1923'te resmî faaliyetler tamamlanmış, Trakya sınırı, adlî kapitülasyonlar, iktisadî-malî hususlar ve Musul meselesi çözüme kavuşturulamayan konular olmuş, konferans 4 Şubat'ta kesilmişti (Karacan, 1943: 216). Ankara'dan geri dönme talimatı alan Türk heyeti kendilerine sunulan bir anlaşma taslağına, karşı bir teklifte bulunmuş, nihayet konferans bir sonuç elde edilmeksizin dağılmıştı⁴.

Daha sonra TBMM Hükûmeti, İtilaf devletlerine 8 Mart'ta verilen nota ile barış şartlarını kapsayan bir proje açıklamış (İnönü, 1987: 105), 28 Mart'ta bu notaya verilen cevapta görüşmelerin 23 Nisan'da başlayacağı ifade edilmişti (Karacan, 1943: 229).

23 Nisan 1923'te taraflar yeniden masaya oturmuşlar, müttefikler yeni temsilcilerle gelmişler, İngiltere'nin izleyeceği politikada bir yumuşama hissedilmişti. Konferansın bahsi geçen bu ikinci safhasında tazminatlar, kapitülasyonlar, Osmanlı borçları, Yunanistan'ın ödeyeceği tazminat ve müttefik işgali altındaki bölgelerin tahliyeleri egemen olmuştu. Nihayet, yaklaşık sekiz ay devam eden barış görüşmelerinin müspet neticelenmesi her iki tarafın karşılıklı tavizleri sonucu 24 Temmuz 1923'te gerçekleşmişti⁵. İkinci Dönem TBMM 23 Ağustos 1923 tarihinde Lozan Barış Antlaşmasını imzalamıştı⁶

⁴ İsmet Paşa, 14 Şubat'ta İstanbul'a dönmüş (Aybars, 1984: 335; Bolat-Demiraslan, 2013: 29-60), vekiller heyetine bilgi vermiş, 21 Şubat 1923 tarihli meclis gizli oturumunda görüşmenin safhalarını, karşılıklı önerilerin muhtevalarını ve kesintiye uğramasının sebeplerini izah etmişti (TBMM GCZ, Cilt III, İ. 196, C. 2, 21.2.1338: 1291-1295). 2 Mart tarihli oturumda Rıza Nur mübadele, patrikhane, azınlıklar ve savaş esirleriyle ilgili (TBMM GCZ, Cilt IV, İ.2, C.3, 2.3.1339: 7-8) 3 Mart tarihli oturumda Hasan Saka Bey iktisadî, malî ve duyûn-u umumiye'ye ilişkin bilgiler vermişti (TBMM GCZ, Cilt IV, İ.3, C.1, 3.3.1339: 42). Mecliste II. Grup üyeleri, izlenen politikayı eleştirmişler, Misak-ı Millî'den taviz verildiği üzerinde durmuşlardı (TBMM GCZ, Cilt III, İ. 22, C.1.27.2.1338: 1305-1322, TBMM GCZ, Cilt IV, İ. 5, C. 4, 5.3.1339: 131-137, Öke, 1991: 62). 6 Mart'ta meclis gizli oturumunda yapılan oylama neticesi TBMM Heyetine ve Vekiller Heyetine itimat olunması ve müzakerelerin sona erdirilmesi ne ilişkin önerge kabul edilmiş, İtilaf devletlerinin mevcut önerilerinin kabul edilemez olduğu, bunula birlikte tam bağımsızlık için görüşmelere devam edilmesi gerektiği kararlaştırılmıştı (Cebesoy, 1957: 294-295). Görüşmelerin kesintiye uğradığı ara dönemde taraflar durumlarını gözden geçirmişler belirli bir hazırlık içerisinde olmuşlardı. Türk tarafı, Hıyanet-i Vatanîye Kanunu'nda değişiklik yaparak saltanata geri dönüş propagandasını yasaklamış, İzmir'de Türkiye İktisat Kongresini toplamış (Geniş bilgi için bkz. (Ökçün, 1968:), İngiltere'nin karşısına ABD'ni çıkararak iddiasını sürdürmüştü. 9 Nisan 1923'te "Chester Projesi" olarak bilinen Musul'unda içinde bulunduğu bir güzergâhta demiryolu inşasını Amerikan grubuna veren anlaşma onaylanmıştı (Geniş bilgi için bkz. (Özüçetin-Altay, 2013: 1193-1232).

⁵ Birinci Dönem TBMM'nde Lozan Antlaşması'nın Misak-ı Millî'den taviz verildiği gerekçesiyle onaylanmaması durumu söz konusuydu. Netice itibarıyla 1 Nisan 1923'te Birinci Dönem TBMM'nde seçimlerin yenilenmesi kararı alınmış ve TMMM, 16 Nisan'da son toplantısını yaparak dağılmıştı. 24 Temmuz 1923'te imzalanan Lozan Barış Antlaşması'nın temel metni beş bölüm ve 143 maddeden oluşmuştur. Toplam 17 sözleşme, protokol ve bildiri ile çeşitli mektuplar bu temel metne eklenmiştir. Temel metin içerisinde gerekli yerlerde bu belgelere atıflarda bulunulmuştur. Lozan Antlaşmasını, İtalya 11 Ocak 1924'te, 6 Mart 1924'te İngiltere, 26 Ağustos 1924'te Fransa onaylamıştı.

(Özüçetin, 2001: 74; Türkiye Dış Politikasında 50 Yıl Lozan, 1973: 96, 104-105; Atatürk, 1973: 579 -589; Çınar, 936).

Lozan Barış Antlaşmasına ilişkin birçok değerlendirme yapılmıştır. Araştırmada, bu antlaşmaya ilişkin 1929-1944 yılları aralığında “Cumhuriyet”, “Milliyet” ve “Son Posta” gazetelerinde bir veya farklı açılardan bakan belli başlı köşe yazarlarının yazıları dikkati çekmiş ve bu yazılar değerlendirmeye tâbi tutulmuştur.

III. Lozan'da Ortaya Konulan Kararlılık:

Hayat Hakkının Kılıç Hakkı Olarak Görülmesi

İsmet Paşa, konferansın ilk günü yaptığı konuşmada; Türk milletinin hiçbir kurtuluş ümidinin kalmadığını anlayarak istiklâlini sağladığını, ızdıraplar çektiğini var olma ve istiklâl hakkı ile barış ve sükûn için büyük bir mevki elde ettiğini, barışın, devletlerin birbirlerinin haklarına ve hürriyetlerine saygı gösterilmedikçe gerçekleşmeyeceğini söyleyerek, hak ettikleri taleplerdeki kararlılıklarını ortaya koymuştu (Lozan Barış Konferansı, Tutanaklar-Belgeler, 1993: 3-4).

Lozan'ı Türk siyasî tarihinde en büyük zafer olarak niteleyen Ahmet Şükrü, Milliyet gazetesinde “Lozan'ın Yıldönümü” adlı yazısında “Lozan Türk kanından, Türk vatanperverliğinden, Türk azminden Türk kafasından doğdu” (Şükrü, 24 Temmuz 1931) diyerek, bu zaferin teminini Türk azmi ve Türkün yüksek fedakârlığı olarak görür. Yıllarca kan döken Türkün, aynı kahramanlıkla Lozan'da bütün dünya ile çarpıştığını belirtir (Şükrü, 24 Temmuz 1931).

Milliyet gazetesinde “Lausanne Sulhü” adlı çalışmasında Siirt Mebusu Mahmut (M. Soydan) tarafından Lozan; Türkiye için büyük bir refah ve istiklâl devresinin başlangıcı ve onun hâkimiyeti hiçbir antlaşmaya benzemeyen olarak görülür (Soydan, 24 Temmuz 1934), Lozan, galipler arasında mevkii alındığını gösteren bir vesikadır. Zira müttefik devletler, Türkiye'yi kendilerine yenilmiş ve yalnız Yunanistan'ı yenmiş bir devlet saymakta ve ona bu şekilde muamele yapmak, antlaşmayı istedikleri gibi yazdırmak istemekteydiler. Halbuki Millî Mücadeleden büyük bir zaferle çıkan Türkiye kayıtsız ve şartsız bir istiklâl ulaşmıştı. Bu istiklâl onun hakkıydı. Zira senelerce Türk milleti bu istiklâl heyecanı ile çırpınmıştı (Soydan, 24 Temmuz 1934).

Siirt Mebusu Mahmut (M. Soydan), Milliyet gazetesinde “Lozan Türkiye'nin Temel Taşıdır” başlığı altında unutulmaması gerekir diye belirttiği ve gerçekleştirilmiş politika başarısının zorlu cephelerinin bulunduğunu, her başarının bir tedbir silsilesinin neticesi olduğunu dile getirir (Soydan, 24 Temmuz 1932).

Enver Ziya Karal, Cumhuriyet gazetesinde “Lozan Zaferi ve Dersi” başlıklı yazısında Türk baş delege İsmet İnönü'nün millî programı ile Misak-ı Millî sınırları içinde hiçbir yabancı nüfuz ve imtiyazın barınmayacağı hür bir Türkiye'yi dünyaya tanıttığı Avrupa'nın en güzide diplomalarına karşı vatan topraklarını müdafaa ettiği gibi milletin haklarını da müdafaa ettiği üzerinde durmakta, müttefiklerin ise yüz yıldan beri tatbik ettikleri program ile her zaman iç işlerine müdahale edebilecekleri ismen bağımsız, hukuken yarı sömürge bir Türkiye bırakmak istediklerini belirtmektedir (Karal, 24 Temmuz 1936).

Karal, müttefikler adına baş delege İsmet İnönü ile çatışan Britanya'nın Hariciye Nazırı Lord Curzon'un doğu işlerinde donanımlı kabul edilmesine rağmen Türk tezini kavramaktan aciz kaldığını

⁶ Lozan Antlaşması, onurlu bir uzlaşma olmuş, Misak-ı Millî önemli ölçüde gerçekleştirilmiştir.; Kapitülasyonlar kaldırılmış ve Ermenilere herhangi bir toprak parçası bırakılmamış, düyün-u umumiye kaldırılmış, dış borçlar Türkiye'nin tezi doğrultusunda belirlenmiştir.; Misak-ı Millî içerisinde yer almasına rağmen çözüme kavuşturulamayan diğer meseleler, yeni Türk devletinin dış politikasında öncelik oluşturmuş ve daha sonra Musul haricinde ülke lehine çözümlenmiştir. İçinde bulunulan konjonktürden Türkiye'nin istifade etmesini bilmesi şöyle dile getirilmekteydi; “Bütün dünya bir kere daha bilsin ki Türk; kuvvetini yerinde kullanan, millî davalarını icap ettiği zaman en modern yollarda da sendelemeden takip etmesini bilen bir millettir”.

söylemekte, onun, sürekli tehdit metodunu kullandığı, hatta valizlerini alıp bazen Londra'ya döndüğünü, İsmet İnönü'nün ise savaş meydanlarında kazandığı güvenle ve soğukkanlılıkla vaziyetin bütün sorumluluğunu konferansı terk edenlere yükleterek Ankara'ya geri geldiği (Karal, 24 Temmuz 1936) üzerinde durmaktadır.

Karal, müttefiklerin Ankara'nın çetin ve yerinde inadı karşısında telaşa düştüklerini, Paris, Londra ve Roma kabineleri arasında telefon, telgraf konuşmalarının başladığını, Ankara'ya yeniden yalvarmalardan, yakarmalardan sonra ikinci Lozan Konferansının açıldığını, açılan bu yeni konferansta İsmet İnönü'nün karşısında müttefik delegelerini değişmiş bulduğunu, onun bu duruma şaşmadığını, yeni delegelerle eski savaşına devam ederek, Türk programını kabul ettirdiğini ve 24 Temmuz 1923'te Lozan Barış Antlaşmasını imzalattığını (Karal, 24 Temmuz 1936) belirtmektedir.

Cumhuriyet gazetesinde "Lausanne Sulhu" adlı tanıtıcı yazısında Lozan'da barış görüşmelerinin çok çetin olduğuna değinen Safaeddin Karancı, müzakerelerin kesintiye uğradığı bir devrede, tutuğu büyük işlerde Türk milletinin imdadına hızır gibi yetişen Gazi Mustafa Kemal'in yüksek direktiflerle bu davanın çözümüne de hızır gibi yetiştğini dile getirmekte, 24 Temmuz'un millî azim ve millî irade ile imkânsız sanılanları mümkün kılmaya itibarı ile bütün mağdur milletler için büyük bir sır ve ders olduğuna dikkat çekmekteydi (Karancı, 24 Temmuz 1939).

Muhittin Birgen, Son Posta gazetesinde "Lozan Harbi ve Lozan Zaferi" adlı çalışmasında istila ordusunun Anadolu'dan sürüp çıkarılmasının son birliğine kadar tahrip edilmesinin Misak-ı Millî davasını gerçekleştirmek için yeterli olmadığını, Misak-ı Millî'yi gerçekleştirmiş bir vakıa haline getirmek ikinci bir muharebeye daha girişmek lâzım geldiği, bu muharebenin adının da "Lozan Harbi" (Birgen, 24 Temmuz 1940) olduğunu söylemekteydi. Birgen, bu ikinci muharebenin de Anadolu'da ilk askerî başarısını İnönü'de elde etmiş olan İsmet İnönü tarafından idare edildiği, aylarca süren çetin mücadele içinde Misak-ı Millî'nin yüksek iradesine karşı boyun eğmemekte ısrar eden sindirme kuvvetlerini, adım adım geri atmak sureti ile yapılan büyük siyasî meydan muharebesi ile de kazanıldığını belirtiyordu (Birgen, 24 Temmuz 1940).

IV. Kendi Evinde Kendi Hâkimiyetini İade Eden Lozan Antlaşması'nın Kıymeti

Lozan Barış Antlaşması, ayrıca Türklerin imha planı olarak bilinen Sevr Antlaşması'nı geçersiz kılmış, Türklerin Anadolu'da imha edilemeyeceğini dünya kamuoyuna kabul ettirmişti. Bu belgede, kuruluşu tescil edilmiş olan tam bağımsız Türkiye'nin bütün yönleri ile dayanak noktaları ve canlılığı mevcut olmuştur.

Cumhuriyet gazetesinde "Lausanne Sulhu" başlıklı yazısında Safaeddin Karancı, Lozan öncesi Dünya savaşından yenilmiş olarak çıktıklarında Osmanlı adı altında bir gün evveline kadar vatandaş tanıdıkları kimselerin, necip Türk milletinin asil ve erişilmez varlığına dirsek çevirdiklerini, kin ve istiklâl besteleri mırıldandıklarını (Karancı, 24 Temmuz 1939) hatırlatıyor, Lozan sonrası ise yüz milyonlarca insanın batıl anlayış ve alışkanlıklarından kurtulduğunu belirtiyor ve; "Lozan sulhu kazanan ve kaybeden iki ordu veya birbirleri ile boğazlaşan birçok milletlerin akdettikleri herhangi bir sulhtan çok farklıdır. Onu mücerred bir sulh muahedesi olarak tetkik ve mütalâa edemeyiz. İnsanın doğuşunda, Hz. Muhammedin veladetinde olduğu gibi Lozan'ı bütün evveliyatı ve bütün neticeleri ile birlikte ve bir küll halinde tetkik ve mütalâa etmek mecburiyetindeyiz" (Karancı, 24 Temmuz 1939) diyordu.

Cumhuriyet gazetesinde "Lozan Türk Tarihinde Yeni Bir Devrin Başlangıcıdır" başlıklı yazısında Abidin Daver, "Biz zafer günlerimizde sarhoş ve azgın olmadığımız gibi felaket günlerimizde de umutsuz ve miskin olmadık" (Daver, 24 Temmuz 1935) sözüyle, Türkün binlerce yıllık tarihinin unutulmaz büyük günlerle dolu olduğunu, onun tarihle beraber kopup gelen varlığında tatlı nice günler görüp geçirdiğini, bir ulusun büyüklüğünün tatlı zafer günlerinden ziyade acı günlerinde belli olduğunu söyler.

Daver, adının bütün parlaklığına rağmen Devleti Aliye-i Osmaniye büyük devletlerin emriyle oturup kalkan yarı etkin (müstakil) bir devlet (Daver, 24 Temmuz 1935) olduğunu, Osmanlı saltanatının

galip ve mağlûp birçok anlaşmalar imzalamış olduğunu, fakat bunların hiçbirinde Avrupalıların boynuna takmasına müsaade ettiği bu kanyı bir türlü çıkarıp atamamış (Daver, 24 Temmuz 1935) olduğunu belirtir. Daver, İsmet İnönü'nün Türkiye baş delegesi olarak 24 Temmuz 1923'te imzalanan barış antlaşması ile; *"biz, yalnız süngülerimizin kurtardığı memleketin varlığını, ulusun kimliğini, istiklâlini tasdik ettirmekle kalmadık, diğer büyük devletlerin aynı hakları haiz bir devletin de temelini attık"* (Daver, 24 Temmuz 1935) diyerek, Lozan'ı siyasal alanda kazanılmış bir Türk zaferi olarak nitelendirir ve büyük, küçük devletlerin Doğu'da hiç bir şarta bağlı olmayan hür bir devletin doğum belgesini imzaladıkları üzerinde durur (Daver, 24 Temmuz 1935).

Son Posta gazetesinde "Lozan Harbi ve Lozan Zaferi" adlı yazısında Muhittin Birgen, Lozan gününü, Osmanlı İmparatorluğunun hudut bakımından kesin tasfiyesi günü olduğunu söylerken aynı zamanda, Türk milletinin tam ve kesin bir istiklâl ile kendi mülküne kendisinin sahip olduğu devrin başlangıcı olarak görür. Bu başlangıca varmak için de Türk milletinin kutsal bir isyan duygusu ile bütün bir husumet dünyasına ve kayıtlı, şartlı antlaşmalar dikte etmiş olan galiplere karşı ayaklanması olup (Birgen, 24 Temmuz 1940), *"kendi evinde kendi hâkimiyetini iade ettiğini"* (Birgen, 24 Temmuz 1940) dile getirir. Birgen aynı zamanda *"Türk milletinin asırlar arasında kendi kendisine yaptığı bir tarihi kendi süngüsünün gölgesi altında herkese kabul ettirdiği gündür ve bu bakımdan bir timsaldir"* (Birgen, 24 Temmuz 1940) der ve; *"Anadolu'da ki askerî mücadele küçük ve kuvveti mahdut bir istila ordusuna karşı yapılmıştı. Cenevre gölünün kanatlarında yapılan siyasî muahede ise, o ordunun arkasında duran bir emperyalist âleme karşı kazanılmış bir zaferdir"* diyerek, Osmanlı İmparatorluğunun son devresine ait tarihi iyi bilenlerin o günün kıymetini çok iyi anlayacaklarına dikkati çeker (Birgen, 24 Temmuz 1940).

Cumhuriyet gazetesinde "Lozan Zaferi ve Dersi" adlı çalışmasında Enver Ziya Karal'a göre Lozan Antlaşması, 1914'te başlayan dünya savaşının son alevlerini söndürüp milleti istiklâle, Avrupa'yı barışa kavuşturmuştur. Dolayısıyla, Türk ve Avrupa tarihi için eşi olmayan bir antlaşmadır. Bu antlaşmanın önemli olmasının sebepleri; antlaşmayı imzalayanlar arasında eşitlik, antlaşmanın ana ögesi ve neticeleridir (Karal, 24 Temmuz 1936). Karal, insanların savaş yapıp antlaşmalar imzalamaya başladıkları günlerden beri, yerleşmiş zihniyetin savaş halinde bulunan milletlerin barış masası etrafına dizildikleri zaman aralarında siyasî bir denge ve eşitliğin görüldüğünü, halbuki Lozan'da Türkiye'nin o vakte kadar Avrupa altında kurulmamış bir ittifaka karşı tek başına olmasına vurgu yapmaktadır (Karal, 24 Temmuz 1936).

Cumhuriyet gazetesinde "Lausanne Sulhu" başlığı altında Karancı, Lozan kelimesinin bütün anlamı ve kapsamı ile insanlık tarihinin bir dönüm noktası olduğunun kabul edilmesi gerektiğine dikkat çekerek, önemli olaylardan biri sayılan Lozan Antlaşması'nın da aradan yıllar değil asırlar bile geçse aynı taze heyecan ve hassasiyetle hatırlanacağını söylüyordu (Karancı, 24 Temmuz 1939). Karancı ayrıca *"Lozan, memlekette yüz binlerce Türk çocuğunun kemikleri bulunan büyük zaferleri beynelmilel hukuk sahasında vesikalaştırması ve asırlardan beri intikal edegelen garimesru ihtiraşlara nihayet vermesi itibarı ile bütün diğer sulh muahedelerinden farklıdır"* (Karancı, 24 Temmuz 1939) diyerek, bu antlaşmanın vatanları için ölen şehitlere karşılık geldiğini, *"Lozan, büyük fakat mütevazi bir davanın haris ve hasis birçok iddiaları yenmesidir"* (Karancı, 24 Temmuz 1939) sözüyle onun, hasta sanılan adamı diriltir, ona yepyeni bir kuvvet ve hız veren ve Türkiye'nin bir hamlede medenî Avrupa memleketleri sırasına çıkararak bir vesika olduğuna işaret ediyordu.

II. Dünya Savaşı yıllarında kaleme alınan yazıda Birgen, Son Posta gazetesinde "Lozan Harbi ve Lozan Zaferi" adlı yazısında Lozan Antlaşması'nın bir yıldönümünde daha dünyanın içinde bulunduğu karmakarışıklığında onu, hatırlamanın ve yüceltmenin anlamlı olduğunu şöyle belirtir; *"Dünya, hâlen büyük bir hercümerç içindedir. Yeniden hakkın manası kalmadığı bir devir yaşıyoruz. Yeniden milletler, kendi varlıklarını ve kendi haklarını kendi kuvvetleri ile müdafaya davet edilmiş bulunuyorlar. Böyle bir zamanda o günü hatırlamak, ruhlarımıza kuvveti kalplerimize ferah verir ve damarlarımızdaki Türk kanını yeni bir ateşe döndürmeğe başlar"* (Birgen, 24 Temmuz 1940).

Son Posta gazetesinde "Lozan Günü" başlıklı yazısında Feridun Osman Menteşoğlu tarafından Lozan Antlaşması, *"Cumhuriyet Türkiye'sinin hayat haklarının, büyük milletler gurubuna hakikatte kılıç hakkı olarak tasdik ettirilmiş bir vesikadır"* (Menteşoğlu, 24 Temmuz 1944) denilerek, savaş yoluyla elde edilen varlığını,

sürdürmesinin bir güvencesi olarak ortaya konur.

Menteşoğlu, imzalanmasının 22. yılında dünya yangının devam ettiği bir sırada Lozan Antlaşması sayesinde beş senedir harp felaketinden uzak kalmış olduklarını dolayısıyla bu antlaşmanın tahlilden geçirilmesinin oldukça önemli olduğunu söyler⁷ (Menteşoğlu, 24 Temmuz 1944).

Menteşoğlu, Lozan'ın kendilerine samimi bir barışseverlikle beraber kahramanlık hasletlerini de birinci planda daima hatırlattığını ifade ederek, Batı Cephesi Başkumandanı İsmet Paşa'nın şahsında Batı diplomasisini yenen siyasî kabiliyetin de yine o kaynaktan geldiğini söyler (Menteşoğlu, 24 Temmuz 1944). Büyük kurtarıcı Gazi Mustafa Kemal'in Lozan'a İsmet Paşa'yı göndermek kararındaki sırların neticelerini daha iyi anladıklarını belirtir (Menteşoğlu, 24 Temmuz 1944).

Cumhuriyet gazetesinde "Lozan'ın Manası" adlı çalışmasında Türk milletinin kazandığı zafere ne kadar layık olduğunu bütün dünyaya ispat ettiğini (Nadi, 24 Temmuz 1942) söyleyen Yunus Nadi, yeni dünya harbinin en etkili ilk sebebinin hiç şüphesiz başta Versailles olmak üzere bir takım antlaşmaların galiplerin mağluba yüklediği çok ağır şartlar olduğunu, Almanya'da hâkim olan ve karşı tarafa şiddetli tenkitlere uğrayan Hitlerizmi yarattığını söylemekte ve adına göre barış aracı olmak lazım gelen bu vesika doğrudan doğruya eskisinden daha korkunç belli başlı bir savaşın sebebi olduğu üzerinde durmaktadır. Dünyanın büyük büyük sarsıntılarının uzaktan uzağa kendilerinin bile hissettikleri bir vakitte Lozan barışının kıymetinin ve öneminin bir kat daha arttığını, Lozan'ın savaştan sonra devletlerarasında eşit şartlar dairesinde imzalanan ilk antlaşma olduğunu belirtmekte ve şöyle söylemektedir; "Demek ki hakikî bir sulha varabilmek için hiç istisnasız tarafların hepsi milletlerin hayat haklarına hürmet göstermeği bilen adalet hisleriyle ilerleyerek yürüyebilmelilerdir" (Nadi, 24 Temmuz 1942).

Yukarıda adı geçen gazete ve yazılarda Siirt Mebusu Mahmut, Cenevre'de ve Lozan'da Avrupa devletleri arasında geçen çetin ve neticesiz mücadeleler görüldükten sonra Türk tarafının imzaladığı antlaşmanın kıymetini daha iyi anladıklarını, buhran senelerinde kendilerinin mağlubiyet antlaşmalarının hükümlerine tâbi olmaları durumunda ülkelerinin dünya savaşından mağlûp çıkan Macaristan, Bulgaristan ve Almanya kadar hürmet ve merhamete layık görülmemiş olacağını söyleyerek; "onun için Lausanne gününü ve onu doğuran Millî Mücadelenin büyük zaferini her vesile ile takdir etmek boynumuzun borcudur" (Soydan, 24 Temmuz 1932) demektedir. Anadolu milletinin defalarca bütün bir hükûmet dünyasına karşı elde ettiği büyük zaferi Lozan'da yedi devlete karşı kabul ettirdiğini ve istiklâli için siyaset sahasında da en büyük zaferi kazandığını belirtiyordu (Soydan, 24 Temmuz 1934, Daver, 24 Temmuz 1935). Siirt Mebusu Mahmut, Gazi Mustafa Kemal'in; Lozan Antlaşması'nın asaletini; "Bu Muahedename, Türk milleti aleyhine asırlardan beri hazırlanmış ve Sev Muahedesini ile ikmal edildiği zannedilmiş büyük bir sui kastin inhidamını ifade eder bir vesikadır. Osmanlı devrine ait tarihte emsali namesbuk bir siyasî zafer eseridir"⁸ (Soydan, 24 Temmuz 1934) şeklinde belirttiğini ifade etmekteydi.

Ahmet Şükrü, Lozan Antlaşması'nın Türkiye'nin, Batı ve bütün dünya ile münasebetlerinde yeni bir dönüm noktası olduğunu, Lozan öncesine kadar devletler, kendilerine siyasî münasebetlerinde, konferans müzakerelerinde daima hasta, parçalanmağa mahkûm bir devlet muamelesi yaptıklarını, her müzakerenin, her konferansın sonunda devlet ve millet sıfatı ile istiklâl haklarını biraz daha baltalayıp kırptıklarını, halbuki Lozan da böyle olmadığını, Türk milletinin o zamana kadar inkâr edilmiş, çiğnenmiş bütün haklarını kabul ve tasdik ettiklerini belirtir (Şükrü, 24 Temmuz 1931). Ahmet Şükrü, Lozan'ı Türk siyasî tarihinde en büyük

⁷ Menteşoğlu, içinde bulunulan devrede, Lozan öncesine benzer yıllar geçirildiği, toparlanan milletin siyasî itibarının da askerî kudretinin de birkaç misline çıktığı, ordularının yarı seferber olduğu, millî müdafaa tertibinde hazırlıklı olduklarını, her koldan akıp gelerek kendilerini korunum tabyasında mevzi alan Türk kudretinin hakkını tanıtır bir denge unsuru haline geldiği üzerinde durur. Bu görkemli olguyu Lozan'a borçlu oldukları gibi, herhangi bir haklarına dokunulmasının kendilerini yeni Lozanlar yolunda mücadeleye sürüklemesi ihtimalini de her dakika göz önünde tutmağa mecbur olduklarını belirtir. Menteşoğlu, önemli barış başarısının içinde bulunulan bu yıldönümünde bunları düşünmenin, beş harp yılında tutulan Türk siyasetinin doğruluğunu ve başarılarının açıkça söylenmesinin yarın için kendi bilinçlerini uyanık tutmağa da hizmet edeceğini düşünür. Zamanın, sikleti karşısında haklarının ve karakterlerinin siperinde kahramanca durmağa devam edeceklerini, dışardaki hesapların şaşması ve kendilerine vatani korumak vazifesinin düşmesi halinde Türk milletini korkutabilecek hiçbir kuvveti tanımadıklarını söyler.

⁸ (Soydan, M) Siirt Mebusu Mahmut.

zafer olarak niteler ve; "Türkiye'nin idamı demek olan Sevri Muahedelerini gene aynı cihan murahhaslarına yırttırdılar" (Şükrü, 24 Temmuz 1931) der.

Milliyet gazetesinde "Lozan Türkiye'si" başlıklı yazısında Falih Rıfki, Lozan gününden itibaren bir hayli zaman geçtiğini, eskisinden farklı bir devlet mekanizması kurduklarını, müesseselerinin, idare ve siyaset sistemlerinin, düşünüşlerinin, duyuşlarının ve görüşlerinin değiştiğini belirterek, hiçbir milletin bu kadar radikal inkılap yapmadığı üzerinde durur (Atay, 24 Temmuz 1930).

Batı medeniyetini Asya hudutlarının sonuna kadar götürdüklerini, milletlerine olduğu gibi diğer milletlere verdikleri sözü tuttuklarını ve Türkiye'nin yakın doğu ve Akdeniz güvenliğinin en sağlam desteklerinden biri olduğunu söyler (Atay, 24 Temmuz 1930).

Falih Rıfki, karada, havada ve denizde yalnız barış için gelişme için kuvvetlendiklerini, demiryolları, büyük kasabalar ve koca bir şehir, yeni bir iktisat ve maliye yaptıklarını, kendilerine kimsenin yardım etmediğini, kendilerinden bir şey istenildiğini zannedenlerin kararlılıklarını kırmak için düsturlar verdiğini, bir neslin, nesillerin vazifesini gördüğünü, yorgunluğuna katlandığını ve Türkiye'nin yaşayacağına herkesi artık inandırdıklarını söyleyerek, "hepsini bir tek şarta, Lozan'da tanuttığımız tam istiklâl şartına borçluyuz" (Atay, 24 Temmuz 1930) der ve her şeyi iki kelimedede toplar; "devlet kurduk" (Atay, 24 Temmuz 1930).

SONUÇ

Düşman ordusu, Dumlupınar'da Gazi'nin bizzat idare ettiği 30 Ağustos 1922'de Büyük Taarruz ve Başkomutanlık Meydan Savaşı'nda tamamen yok edilmiş ve meclis başkanlığı kürsüsüne 8 Temmuz 1920'de millî matem alâmeti olarak örtülen kara örtü kaldırılmıştır. Bu zaferle gelen askerî başarı Mudanya Mütarekesi ile faydalı bir yolda kullanılmış bu mütareke yeni bir başlangıç olmuştur. Türkler, Batı Cephesinde görünürde Yunanlılarla savaşırken, anlaşma için onların karşısına Lozan'da masaya oturanlar İtilâf devletleri olmuştur.

Lozan'da antlaşma, yaklaşık sekiz ay devam eden barış görüşmelerinin müspet neticelenmesi her iki tarafın karşılıklı tavizleri sonucu 24 Temmuz 1923'te gerçekleşmiş, İkinci Dönem TBMM, 23 Ağustos 1923 tarihinde bu antlaşmayı imzalanmıştır.

Lozan Antlaşması'ndan anlaşılan ve onun hatırlattığı düşünce ve nesne oldukça önemli addedilmiştir. Millî Mücadele ve Cumhuriyetin ilk yıllarına da tanıklık etmiş olan 1929-1944 yılları aralığında Türkiye'nin o vakte kadar Avrupa altında kurulmamış bir ittifaka karşı tek başına, azmi, yüksek fedakârlığının neticesi olan, aradan yıllar değil asırlar bile geçse aynı taze heyecan ve hassasiyetle hatırlanacak Lozan Antlaşmasına ilişkin "Cumhuriyet", "Milliyet" ve "Son Posta" gazetelerinde yapılan mütalâa ve değerlendirmelerin özü kendini şu şekilde belli etmiştir;

"Lozan Harbi" ikinci bir muharebe kabul edilmiş, Misak-ı Millî'yi gerçekleştirmiş bir vakıta haline getirmiştir.

Cumhuriyet Türkiye'sinin hayat haklarının, büyük milletler gurubuna hakikatte kılıç hakkı olarak onaylatmıştır.

Türk milletinin inkâr edilmiş, çiğnenmiş bütün haklarını kabul ve tasdik ettirmiştir.

Doğu'da büyük, küçük devletler tarafından tanınan hiçbir şarta bağlı olmayan hür bir devlet doğmuştur.

Millî azim ve millî irade ile imkânsız sanılanlar mümkün kılınmış, bütün mağdur milletler için büyük bir sır ve ders olmuştur.

Türk milletinin tam ve kesin bir istiklâl ile kendi mülküne kendisinin sahip olduğu bir devir başlatmıştır.

Vatanları için ölen şehitlere karşılık gelmiş, hasta sanılan adamı diriltmiş ona yepyeni bir kuvvet ve hız vermiş ve Türkiye'yi bir hamlede medenî Avrupa memleketleri sırasına çıkarmıştır.

Yüz milyonlarca insan batıl anlayış ve alışkanlıklarından kurtulmuştur.

Farklı bir devlet mekanizması kurulmuş, müesseseleri, idare ve siyaset sistemleri, düşünüşleri, duyuşları ve görüşleri değiştirmiştir.

Türkiye'nin yaşayacağına herkesi inandırmıştır.

“COPE-Dergi Editörleri İçin Davranış Kuralları ve En İyi Uygulama İlkeleri” beyanları:	
Etik Kurul Belgesi:	Bu çalışma için etik kurul onayı gerekmemektedir.
Çıkar Çatışması Beyanı:	Bu makalenin araştırması, yazarlığı veya yayınlanmasıyla ilgili olarak yazarın potansiyel bir çıkar çatışması yoktur.
Finansal Destek:	Bu çalışmanın araştırma ve yazım aşamasında herhangi kişi/kurum veya kuruluşlar tarafından finansal destek alınmadığı bildirilmiştir.
Katkı Oranı Beyanı:	1. yazar: %60 – 2. yazar: %40
Destek ve Teşekkür Beyanı:	-
Sorumlu Yazar:	Prof. Dr. Yaşar Özüçetin
Çifte Kör Hakem Değerlendirmesi:	Dış-bağımsız
Bu makale, Creative Commons Atıf-GayriTicari 4.0 Uluslararası Lisansı ile lisanslanmıştır.	
<i>The following statements are made in the framework of “COPE-Code of Conduct and Best Practices Guidelines for Journal Editors”:</i>	
Ethics Committee Approval:	Ethics committee approval is not required for this article.
Declaration of Conflicting Interests:	No conflicts of interest were reported for this article.
Financial Support:	It has been reported that this study did not receive financial support from any person/institution or organization during the research and writing phase.
Author Contributions:	1 st author: %60 – 2 st author: %40
Statement of Support and Acknowledgment:	-
Corresponding Author:	Prof. Dr. Yaşar Özüçetin
Double-Blind Peer Review:	External-independent
<i>This article is licensed under a Creative Commons Attribution-NonCommercial 4.0 International License.</i>	

KAYNAKÇA

- Abalıoğlu, Y. N. (24 Temmuz 1942). “Lozan’ın Manası”. *Cumhuriyet Gazetesi*. Ankara.
- Akçakayalıoğlu, C. (1980). *Atatürk (Komutan, Devrimci ve Devlet Adamı Yönüyle)*. Ankara: Askeri Tarih ve Stratejik Etüt Başkanlığı Yayınları.
- Aralov, S. İ. (1967). *Bir Sovyet Diplomatinin Türkiye Hatıraları*. (Çev. Hasan Ali Ediz), İstanbul: Burçak Yayınevi.
- Atatürk, K. (1994). *Nutuk (1919-1927)*. (Bugünkü Dille Hazırlayan: Prof. Dr. Zeynep Korkmaz) Ankara: Atatürk Araştırma Merkezi.
- Atatürk, M.K. (1973). *Nutuk*. II, İstanbul:
- Atay, F.R. (24 Temmuz 1930). “Lozan Türkiye’si”. *Milliyet Gazetesi*.
- Aybars, E. (1984). *Türkiye Cumhuriyeti Tarihi I*. İzmir:
- Basında Dumlupınar Başkumandan Meydan Muharebesi 1922*. (2019). İstanbul: Rumi Matbaa.

- Bayur, Y.H. (1992). *Türk Devleti'nin Dış Siyaseti*. İstanbul:
- Bayur, Y.H. (1995). *Türkiye Devleti'nin Dış Siyaseti*. Ankara: Türk Tarih Kurumu.
- Belen, F. (1983). *Türk Kurtuluş Savaşı*. Ankara: Kültür ve Turizm Bakanlığı.
- Bilsel, C. (1933). *Lozan*. II, İstanbul:
- Bilsel, C. (1933). *Lozan*. İstanbul:
- Birgen, M. (24 Temmuz 1940). "Lozan Harbi ve Lozan Zaferi" *Son Posta Gazetesi*.
- Bolat Bengül - Ertürk Suzan (2015). "Lozan Barış Antlaşması'nda Bulgaristan", *90. Yılında Lozan ve Türkiye Cumhuriyeti Uluslararası Sempozyumu*, (13-15 Kasım 2013 Ankara), Ankara: Atatürk Araştırma Merkezi, 75-91.
- Bolat Salman Bengül - Demiraslan Tekin (2013). "Lozan Görüşmeleri Sırasında Meclis'te Ortaya Çıkan II. Grup Muhalefeti ve Basına Yansıması", *Atatürk Yolu*, S.53 (Lozan Antlaşması Özel Sayısı). 29-60.
- Bolat M. (2006). "Genel Hatlarıyla Atatürk Dönemi Türkiye'nin İkili İlişkileri", *Gazi Üniversitesi Kırşehir Eğitim Fakültesi Dergisi*, 7/1. 45-74.
- Bolat, M. (2020). "Hasan Saka (1885-1960)", *Atatürk Ansiklopedisi*, Atatürk Araştırma Merkezi Başkanlığı, https://ataturkansiklopedisi.gov.tr/bilgi/Erişime_Açılma_Tarihi:29.10.2020.
- Kılıçoğlu, C. (2006). *Osmanlı'da Son Paşalar*. Kum Saati.
- Cebesoy, A.F. (1957). *Ali Fuat Cebesoy'un Siyasî Hatıraları*. İstanbul:
- Çınar, B. Ve Yalçınkaya H. (2009). "Blitzkrieg'in II. Dünya Savaşı Öncesi Uygulaması: Büyük Taarruz", *CTAD*, 9. 77-96.
- Çoker, F. (1994). *Parlamento Tarihi Millî Mücadele ve TBMM I. Dönem (1919-1923)*. C. I, Ankara: Türkiye Büyük Millet Meclisi Vakfı Yayınları.
- Daver, A. (24 Temmuz 1935). "Lozan Türk Tarihinde Yeni Bir Devrin Başlangıcıdır". *Cumhuriyet Gazetesi*.
- Demirci, H. (Kasım 2017). "24 Temmuz 1923 Tarihli Lozan (Lausanna) Barış Antlaşması'nın Türk ve Dünya Tarihi Açısından Yeri ve Önemi". *Ansay*, 2. 247-263.
- Derinsu Dayı S. Esin. (2014). *Büyük Taarruz ve Sonrası Gelişmelerin TBMM'ye Yansımaları, Büyük Taarruzun 90. Yılında Uluslararası Millî Mücadele ve Zafer Yolu Sempozyumu*, 02-04 Ekim 2012/ Uşak, Cilt I, (Yayına Haz.) Arzu Güvenç-Murat Saygın, Ankara. 603- 629.
- (Esmer), Ş.A. (24 Temmuz 1931). "Lozan'ın Yıldönümü". *Milliyet Gazetesi*.
- Goloğlu, M. (1971). *Türkiye Cumhuriyeti*. Ankara:
- Grew, J. (1966). *Atatürk ve İnönü*. (Çev. M. Aşkun). İstanbul:
- Himmetoğlu, H. (1975). *Kurtuluş Savaşında İstanbul ve Yardımları*. Cilt II. İstanbul: Ülkü Matbaası.
- İnönü, İ. (1987). *Hatıralar*. 2. Kitap. İstanbul:
- İnönü, İ. (1985). *Hatıralar*. (Haz. Sabahattin Selek). C. 1. İstanbul:
- Jeffrey, K. ve Sharp, A. (1994). "Lord Curzon ve 1922-23 Lozan Konferansı'nda Gizli İstihbaratın Kullanımı", *70. Yılında Lozan Barış Antlaşması Uluslararası Seminer*, Ankara:
- Kara B. (2009). "Savaş Hazırlayan Barış Konferansı: Londra Konferansı", *Gazi Akademik Bakış* 3/5. 143-170.
- Karacan, A. (1943). *Lozan Konferansı ve İsmet Paşa*. İstanbul:
- Karacan, A. (1971). *Lozan*. İstanbul:
- Karacan, A. (1971). *Lozan*. (2. Baskı) İstanbul: Milliyet Yayınları.
- Karal, E.Z. (24 Temmuz 1936). "Lozan Zaferi ve Dersi". *Cumhuriyet Gazetesi*.
- Karancı, S. (24 Temmuz 1939). "Lausanne Sulhu". *Cumhuriyet Gazetesi*.
- Kayış, Y. (2019). "Lozan Konferansı ve Lozan Antlaşması". Ersin Müezzinoğlu-Latif Pınar-İsmail Şahin (Editörler). *Ana Hatları İle ATATÜRK DÖNEMİ Türk Dış Politikası (137-175)*. İstanbul: İdeal

Kültür Yayıncılık.

- Kılıçoğlu, C. (2006). *Osmanlı'da Son Paşalar*. İstanbul: Kum Saati Yayınları.
- Kırmit Ö. F. (Aralık 2020). "İzmir'in İşgalinden Sonra Yapılan Büyük Sultan Ahmet Mitingleri", *Tarih ve Gelecek Dergisi*, 6/ 4, 1325- 1343.
- Kürkçüoğlu, Ö. ve Çağrı, E. (2003). "Lozan Görüşmeleri". Çağrı Erhan (Ed.). *Yaşayan Lozan*. Ankara: *Lozan Barış Konferansı, Tutanaklar-Belgeler*. (1993). (Cilt: I, Kiap: 1). (Çev. Seha L. Meray). Ankara: Yapı Kredi Yayını.
- Menteşoğlu, F.O. (24 Temmuz 1944). "Lozan Günü". *Son Posta Gazetesi*.
- Meray, S. ve Olcay, O. (1977). *Osmanlı İmparatorluğu'nun Çöküş Belgeleri*, Ankara: Ankara Üniversitesi Siyasal Bilgiler Fakültesi Yayınları.
- Nadi, Y. (24 Temmuz 1942). "Lozan'ın Manası". *Cumhuriyet Gazetesi*.
- Ökçün, G. (1968). *Türkiye İktisat Kongresi 1923 İzmir*. Ankara:
- Öke, M.K. (1991). *Kerkük Musul Dosyası*. İstanbul:
- Özkaya, Y. (1981). "I.ve II. İnönü Başarılarının Türk ve Dünya Kamuoyu ve Basın Tarafından Yorumlanması". *Prof. Dr. Şükrü Esmer'e Armağan*. (229-247). Ankara:
- Özüçetin, Y. ve Ataş, N. (12-14 Ekim 2011). "Meclis Celse Zabıtlarında Sevr Muahedesi'ne Karşı Tepki ve Yorumlar", (Bildiri). *I. Uluslararası Tarih Sempozyumu: Berlin Konferansından Günümüze Büyük Güçler ve Türkiye*, İzmir: Dokuz Eylül Üniversitesi.
- Özüçetin, Y. (2001). "Lozan Antlaşması'nın Anlam ve Önemi". *Türk Dünyası Araştırmaları*. (134). 59-74.
- Özüçetin, Y. (Nisan 2021). "Lozan Antlaşması'nın 10. Yıldönümünde Dr. Hans Froembogen'in Millî Mücadele ve Lozan Konferansına İlişkin Değerlendirmeleri", *Uluslararası Sosyal Araştırmalar Dergisi*. 14 (77). 352-360.
- Özüçetin, Y. ve Altay, E. (Ocak 2013). "Demiryolu İnşası Fikri ve Sahibinin Adıyla İfade Edilen Bir Proje: Chester Projesi". *The International Journal Of Social Science (JASSS)*, 6 (1). 1193-1232.
- Sarıhan, Z. (1995). *Kurtuluş Savaşı Günlüğü III*. Ankara:
- Sonyel, S. (2003). *Türk Kurtuluş Savaşı ve Dış Politika*. C II. Ankara: Türk Tarih Kurumu Yayınları.
- (Soydan, M.). Siirt Mebusu Mahmut. (24 Temmuz 1932). "Lozan Türkiye'nin Temel Taşıdır". *Milliyet Gazetesi*.
- (Soydan, M.). Siirt Mebusu Mahmut. 24 Temmuz 1934). "Lausanne Sulhü". *Milliyet Gazetesi*.
- Şimşir, B. N. (1990). *Lozan Telgrafları I, (1922-1923)*. Ankara: TTK Yayını.
- Şimşir, B. N. (1999). *Doğunun Kahramanı Atatürk*. Ankara: Bilgi Yayınevi.
- Şimşir, B. N. (1984). *İngiliz Belgeleri ile Sakarya'dan İzmir'e (1921-1922)*. Ankara:
- Şükrü, A. (24 Temmuz 1931). "Lozan'ın Yıldönümü", *Milliyet Gazetesi*.
- Tansel, S. (1994). *Mondros'tan Mudanya'ya Kadar IV*. İstanbul:
- TBMM Kavanin Mecmuası*. (1943). D. I, C. I, No: 2, Ankara: (Üçüncü Basılış) TBMM Matbaası.
- TBMM Kavanin Mecmuası*, D. 1, C. 1, Kararname No: 37.
- TBMM Gizli Celse Zabıtları*, Cilt III, İ. 121. C. 3, 2 Teşrin-i sani 1338.
- TBMM Gizli Celse Zabıtları*, Cilt III, İ. 22, C.1, 27.2.1338.
- TBMM Gizli Celse Zabıtları*, Cilt III, İ.196, C.2, 21.2.1338.
- TBMM Gizli Celse Zabıtları*, Cilt IV, İ. 2, C. 3, 2.3.1339.
- TBMM Gizli Celse Zabıtları*, Cilt IV, İ. 3, C.1, 3.3.1339.
- TBMM Gizli Celse Zabıtları*, Cilt IV, İ. 5, C. 4, 5.3.1339.
- TBMM Zabıt Ceridesi*, Devre I, Cilt 24, İ. 130, C. 2, 1.11.1338.
- Tevetoğlu, F. (1991). *Millî Mücadele Yıllarındaki Kuruluşlar*. Ankara: TTK Basımevi.
- Topaloğlu, S. (2018). *Lozan Barış Konferansı ve İki Aşamalı Oyun*. (Yayımlanmamış Yüksek Lisans Tezi).

- Tekirdağ: T.C. Tekirdağ Namık Kemal Üniversitesi, Sosyal Bilimler Enstitüsü.
- Tuncel, B. (1972). *Atatürk ve 30 Ağustos Zaferi'nin İlk Kutlanması*. Ankara: TTK Yayınları.
- Türk İstiklâl Harbi Batı Cephesi*. (C. II, Kısım 6, Kitap 4). (1969). Ankara: Genelkurmay Başkanlığı Yayınları.
- Türk İstiklâl Harbi Batı Cephesi Büyük Taarruzda Takip Harekâtı*. (C. II, Kısım 6, Kitap 3). Ankara: Genelkurmay Başkanlığı Yayınları.
- Türk İstiklâl Harbi*. Ankara: Genelkurmay ATASE Yayınları.
- Türkgeldi, A.F. (1948). *Mondros ve Mudanya Müzakerelerinin Tarihi*. Ankara:
- Türkiye Dış Politikasında 50 Yıl Lozan (1922-1923)*. (1973). Ankara: T.C. Dışişleri Bakanlığı Yayını.
- Uluğ, N.H. *Emperyalizme Karşı Türkiye (1922-1924)*. (1971). İstanbul: Belge Yayınları.
- Ünsal, Y. *İmparatorluktan Millî Devlete Atatürk "Mustafa Kemal'in 30 Ağustos 1924 Tarihli Dumlupınar Söylevi ve Bir Fransız Belgesi*. Ankara: TTK Yayınları.
- Yalçın, E.S. (2007). *Atatürk'ün Millî Dış Siyaseti*, (2. Baskı). Ankara: Gazi Kitabevi.
- Yaman, A.E. (1996). "Mudanya Bırakışması ve Yankıları", *Atatürk Yolu Dergisi*. 5(18). 189-203.
- Yüceer S. (2017). "Bir Ütopyanın Gerçekleşmesi: Tam Bağımsız Türkiye ve Misak-ı Millî". *Yeni Türkiye Misak-ı Milli Özel Sayısı*. 23 (93). 141-148.

İnşaat ve Gayrimenkul Sektöründe Faaliyette Bulunan Konut Üreticilerinin Vergi Bilinci ve Algısına Yönelik Bir Analiz*

Emrullah Töremen

ORCID ID: <https://orcid.org/0000-0003-0379-0549>

Doktora Öğrencisi / Ankara Üniversitesi, Fen Bilimleri Enstitüsü, Gayrimenkul Geliştirme ve Yönetimi Anabilim Dalı, Ankara – TÜRKİYE

Doç. Dr. Erol Demir

ORCID ID: <https://orcid.org/0000-0002-5415-4246>

Ankara Üniversitesi, Uygulamalı Bilimler Fakültesi, Gayrimenkul Geliştirme ve Yönetimi Bölümü, Ankara – TÜRKİYE

Makale Geçmişi

Geliş: 25.02.2023

Kabul: 11.06.2023

On-line Yayın: 30.06.2023

Anahtar Kelimeler

İnşaat ve Gayrimenkul Sektörü

Konut Üretimi

Vergi

Vergi Bilinci ve Algısı

Vergileme

Araştırma Makalesi

* Bu makale, İntihal.net tarafından taranmıştır. Bu makale, Creative Commons lisansı altındadır. Bu makale için etik kurul onayı gerekmemektedir.

DOI:

<http://dx.doi.org/10.29228/JASSS.68552>

Öz

Ekonomik bir değer olarak ortaya çıkan faaliyet, işlem, hukuki muamele gibi durumlar vergiye tabi bulunmaktadır. Diğer bir ifadeyle bireylerin elde ettiği gelirleri ve servetlerinin bir kısmı vergi olarak kamuya aktarılmaktadır. Bununla birlikte vergi mükelleflerinin faaliyette bulunduğu sektörlerde vergisel yükler farklılaşmaktadır. İnşaat ve gayrimenkul sektörü içinde yer alan konut üretimi birden fazla yılı kapsamaktadır. Buna ilaveten konut üretimi süreci birden fazla faaliyet, işlem ve hukuki muameleyi içermektedir. Bu süreçte elde edilen gelirler, sahip olunan servetler ile yapılan işlemler dolayısıyla birden fazla ve türde vergisel yükümlülükler bulunmaktadır. Bu nedenle her tür ve durumdaki mükellef verginin ödenmesine karşı bir tutum geliştirmektedir. Öte yandan, mükellefin verginin önemini anlaması ve verginin mükellefin zihninde oluşturduğu yargı vergi bilinci ve algısı olarak ifade edilmektedir. Mükelleflerin vergi bilinci ve algısının oluşumunda vergiye karşı tutum ve algılama biçimleri önemli olmaktadır. Bunun oluşumunda mükellefin içinde bulunduğu ekonomik, mali ve toplumsal durum etkili bulunmaktadır. Yine bu oluşumu sosyal kültürel faktörler ile vergi idaresinin tutumu da etkilemektedir. Çalışmada, konut üretimi faaliyetinde bulunan mükelleflerin vergi bilinci ve algısını etkileyen etmenlerin neler olduğunun belirlenmesi amaçlanmıştır. Çalışmada, veri toplama yöntemi olarak tarama modeli; ölçeğin yapı geçerliliğinde ise açıklayıcı ve doğrulayıcı faktör analizi yöntemleri kullanılmıştır. Bu kapsamda, vergi bilinci ve algısına yönelik geliştirilen ölçeğin yapı geçerliliği açıklayıcı faktör analizi ile yapılmıştır. Daha sonra ortaya çıkan veriler doğrulayıcı faktör analizi ile test edilerek mükelleflerin vergi bilinci ve algısını etkileyen etmenleri doğrular nitelikte olduğu sonucuna varılmıştır. Çalışma sonucunda, mükelleflerin vergi bilinci ve algısını etkileyen faktörler ile ilgili olarak geliştirilen hipotezlerin literatürü desteklediği görülmüştür. Çalışmanın bu sektörde faaliyette bulunan mükelleflere ve bu sektöre regüle eden kurum ve kuruluşlara önemli katkılar sağlayacağı değerlendirilmektedir.

Atıf Bilgisi / Reference Information

Töremen, E. & Demir, E. (2023). İnşaat ve Gayrimenkul Sektöründe Faaliyette Bulunan Konut Üreticilerinin Vergi Bilinci ve Algısına Yönelik Bir Analiz. *Jass Studies-The Journal of Academic Social Science Studies*, 16(95), 443-466.

*An Analysis on Tax Awareness and Perception of Housing Producers Operating in the Construction and Real Estate Sector**

Emrullah Töremen

PhD Student / Ankara University, Institute of Science and Technology, Department of Real Estate Development and Management, Ankara -TÜRKİYE

Assoc. Prof. Dr. Erol Demir

Ankara University, Faculty of Applied Sciences, Department of Real Estate Development and Management, Ankara - TÜRKİYE

Article History

Submitted: 25.02.2023

Accepted: 11.06.2023

Published Online: 30.06.2023

Keywords

Construction and Real Estate Sector

Housing Production

Tax

Tax Awareness and Perception

Taxation

Research Article

* This article was checked by Intihal.net. This article is under the Creative Commons license. Ethics committee approval is not required for this article.

DOI:

<http://dx.doi.org/10.29228/JASSS.68552>

Abstract

Situations such as activities, transactions and legal proceedings that emerge as an economic value are subject to tax. In other words, some of the income and wealth of individuals are transferred to the public as taxes. However, tax burdens differ in the sectors in which taxpayers operate. Housing production in the construction and real estate sector covers more than one year. In addition, the housing production process includes more than one activity, transaction and legal action. There are multiple and types of tax liabilities due to the revenues obtained in this process, the transactions made with the wealth owned. For this reason, taxpayers of all types and situations develop an attitude against the payment of tax. On the other hand, the taxpayer's understanding of the importance of tax and the judgment created by the tax in the taxpayer's mind are expressed as tax awareness and perception. In the formation of tax awareness and perception of taxpayers, attitudes and perceptions towards tax are important. The economic, financial and social situation of the taxpayer is effective in the formation of this. Again, this formation is affected by social cultural factors and the attitude of the tax administration. In the study, it is aimed to determine the factors that affect the tax awareness and perception of the taxpayers engaged in housing production. In the study, scanning model as data collection method; In the construct validity of the scale, exploratory and confirmatory factor analysis methods were used. In this context, the construct validity of the scale developed for tax awareness and perception was made with exploratory factor analysis. Afterwards, the resulting data was tested with confirmatory factor analysis and it was concluded that it confirms the factors affecting the tax awareness and perception of taxpayers. As a result of the study, it has been seen that the hypotheses developed regarding the factors affecting the tax awareness and perception of taxpayers support the literature. It is evaluated that the study will make significant contributions to the taxpayers operating in this sector and the institutions and organizations that regulate this sector.

GİRİŞ

Vergi, genel anlamda kamu giderlerinin karşılanması amacıyla gerçek ve tüzel kişilerden mali gücüne göre alınan ekonomik bir değer olarak ifade edilmektedir. Vergi aynı zamanda ekonomik ve mali politikaları sürdürmek için alınan bir araçtır. Vergiler bireylerin servetlerinde, gelirlerinde, harcamalarında ve tasarruflarında azalmaya neden olan bir unsurdur. Bu nedenle bireyler, vergilere çok hoş bakmazlar ve genellikle de bir yük/külfet olarak görürler (Yiğit, 2008: 15-16; Arslan, 2016: 26; Aktan, 2017: 135). Bu anlamda, doğal olarak inşaat ve gayrimenkul işleri nedeniyle elde edilen gelirler ticari kazanç kapsamında vergiye tabi bulunmaktadır (GVK, m. 37/4). İnşaat işleri, kendileri kullanmak amacıyla veya satmak/gelir elde etmek amacıyla yapıldığı gibi yine satmak/gelir elde etmek amacıyla başkasının adına olan arsa (arsa karşılığı) üzerinde de yapılabilmektedir. Yine inşaat işleri, bunun dışında ve de önemli bir yere sahip olan başkası adına taahhüde dayalı olarak yıllara yaygın olan faaliyetler olarak ortaya çıkmaktadır (Demir, 2015: 191). Vergilendirme bakımından taahhüt şeklinde yapılan inşaat işlerinden senelere sirayet etmesi (yıllara yaygın olması) halinde taşıdığı özellikler nedeniyle genel hükümler dışında özel vergilendirme sistemi kabul edilmiştir. Özel vergilendirme, sadece birden fazla takvim yılına taşan inşaat ve onarma işlerinde söz konusudur. Aynı yıl içinde başlanıp bitirilen inşaat işlerinden elde edilen kazançlar genel hükümler çerçevesinde vergilendirilmektedir. Taahhüt şeklindeki inşaat işlerinin özel vergilendirmeye tabi tutulabilmesi için; faaliyetin konusunun inşaat ve onarma işi olması, birden fazla takvim yılına yaygın olması ve başkası hesabına bir taahhüt gereği yapılması özelliklerinin bir arada olması gerekir (Kızılot, 1980: 45).

Bu durumda, Gelir Vergisi Kanunu (GVK)'nın 42'nci maddesine göre yıllara yaygın inşaat ve onarma işi faaliyetinde bulunan mükelleflerin/yükümlülerin, bu faaliyetleri nedeniyle ortaya çıkan gider ve hasılatı diğer faaliyetlerinden ayrı göstermesi zorunludur. Bu faaliyetlerde vergiyi doğuran olay işin bitimidir. İşin bitimi Kanun'un 44'üncü maddesinde belirtilmiştir. Yıllara yaygın olan inşaat ve onarma işlerinin diğer işlerle birlikte yapılması halinde ortak genel giderler ve amortismanların dağıtımı anılan Kanun'un 43'üncü maddesinde düzenlenmiştir. Dolayısıyla inşaat işlerinde işin bitimi, kar ve zararın hesaplanması, ortak genel gider ve amortismanların dağıtımını genel vergi uygulamalarından farklılaştırılmıştır (Şentürk, 2013: 50-51; Özkaya Yıldırım, 2014: 107; Şenlik, 2016: 43-47; Özdemir, 2017: 55).

Türkiye'de inşaat işlerinin vergilendirilmesinde; kazanç üzerinden alınan gelir vergisi veya kurumlar vergisi, mal teslimi ve hizmet ifasından alınan katma değer vergisi ile işlemler üzerinden alınan damga vergisi ve tapu harçları açısından uygulama ve özellik gösteren durumlar söz konusudur. İnşaat yapım sürecinde oluşan iş ve işlemler farklı vergi adı altında vergilendirilmekte ve dolayısıyla bu süreçte birden fazla ve mükerrer vergiler bulunmaktadır. İnşaat ve gayrimenkullerde oluşan ekonomik değerlere yönelik özgün bir vergilendirme anlayışı kavranmamış ve inşaat ve gayrimenkuller farklı vergi kanunlarında ilgili kanunun anlayışı doğrultusunda vergilendirilmiştir (Demir, Tanrıvermiş ve Töremen, 2022: 98).

Bu anlamda, mükelleflerin vergi ödeme/ödememe davranışına vergilerin çeşitliliği, mevzuatın karmaşıklığı neden olduğu gibi onları vergi ödemekten uzaklaştıran tutumlarının gelişmesinde bireylerin vergiyi nasıl algıladıklarından da kaynaklanmaktadır. Kültürel, sosyolojik, ekonomik ve kurumsal etmenler ile vergileme algısı arasında yakın bir ilişki bulunmaktadır. Aynı zamanda inanç, yaşayışlar ve etik değerlerin de yükümlüyü vergiyi istekli olarak ödemeye sevk eden etmenlerdir. Tüm bunlar yükümlülerin vergi hakkındaki tutum ve davranışlarını belirlemektedir (Aktan, 2017: 151). Teorik olarak vergiler vatandaşlardan zora dayalı olarak devletin egemenlik gücüne göre karşılıksız olarak alınsa da iki tarafın da karşılıklı mutabakatına dayanması esasına dayanır. Bu durumda vergiye uyum bakımından hukuk kuralları kadar her iki tarafın etik sorumlulukları da bulunmaktadır. Bu yüzden bireylerde vergi bilinci ve algısı ile vergi etiği birlikte gelişmesi yüksek oranda vergi ödeme

istekliliğini beraberinde getirecektir (Kitapçı, 2015: 37).

Bu bağlamda, bireyler bir eylemin avantajları ile dezavantajlarını tartar ve bekleyebilecekleri en iyi sonuç olan maksimum beklenen fayda temelinde karar verirler. Bir eylemin beklenen faydasını belirleyen iki faktör vardır. Bunlardan ilki, bir sonucun elde edilme olasılığıdır. Diğer faktör ise bu sonucun değeridir. Bir eylemin en değerli sonucunun olma olasılığı yüksek olduğunda yükselen faydaya ulaşılmış olacaktır. Bireyler, ister beklenen faydayı hesaplasın, isterse buluşsal kısa yollar kullansın kendi davranışları hakkında düşünürler ve düşünceleri eylemlerine yön verir. Bir uyarıcının ortaya çıkışıyla, bir davranışsal tepki arasında zihinsel süreçler bulunmaktadır. Bireylerin davranışını belirleyen şey nesnel çevre değil, bireyin yorumladığı çevredir (Reber, 2020: 45). Biliş, bilginin kodlanması, depolanması, işlenmesi ve geri getirilmesini ifade etmektedir. Algı; sınıflandırma, bellek, düşünce, dil, yargılama ve karar verme gibi zihinsel kapasiteleri içerir (Şekil, 1.1).

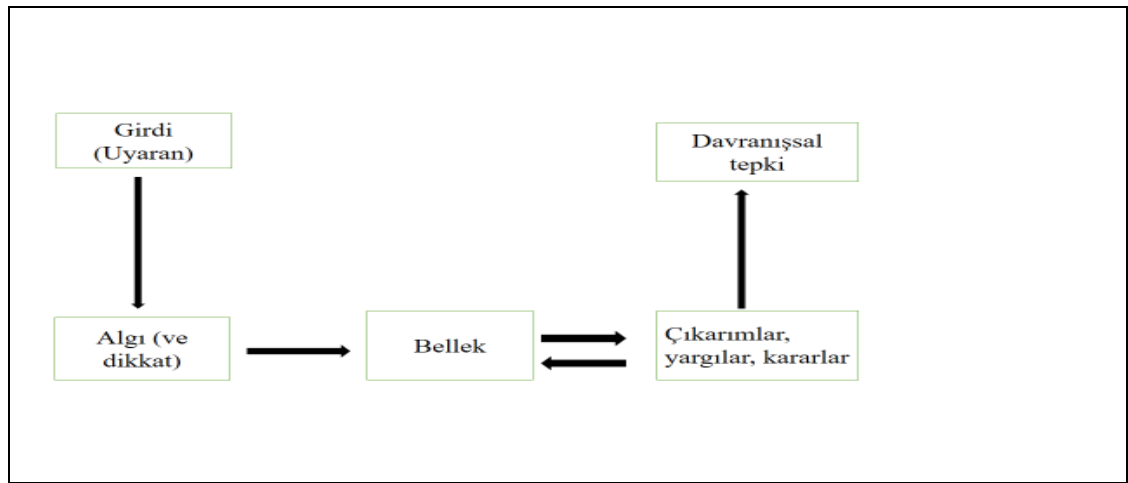

Şekil 1.1 Bilgiyi işleme süreci (Greifeneder, Bless and Fiedler, 2018).

Bu kapsamda, hayatın olağan akışı içerisinde vergi bilinci, vergi algısı, vergi ahlakı, kayıt dışı ekonomi, vergi kaçırma, vergiden kaçınma gibi kavramlar oldukça sık duyulmaktadır. Bu kavramlar her ne kadar farklı anlamlar ifade etseler de bazen birbirlerinin yerine kullanılmakta ve karışıklığa neden olmaktadır (Saruç, 2015: 15). Bu anlamda, mükellefleri istekli şekilde vergisel ödevlerini yerine getirmeye iten etmenler nelerdir? Vergi yükümlüleri hangi gerekçelerle vergi ödemekten uzaklaşırlar? Kişileri vergiyi kaçırmaya maruz bırakan saikler nelerdir? Bu gibi soruların karşılık bulması için yükümlülerde vergi bilincinin ve algısının yerleşmesi ve doğal olarak da gönüllü vergi uyumunun oluşması icap etmektedir (Demirtaş Aydoğan, 2017: 21; Aktan, 2020: 48).

Genel anlamda vergi bilinci; yükümlülerin kamu hizmetlerinin üretilebilmesi için verginin hangi amaçla toplandığını anlayan, kavrayan ve önemini bilen ve maddi ve şekli ödevlerini yerine getirmesi bakımından içinde bulunulan istekli durumu olarak tanımlanır. Bireylerin vergi bilincinin yüksekliği, vergi ödevlerini yerine getirmede isteklilik ve gönüllülük yönündeki tutum ve davranışları destekler ve vergi kaçakçılığı veya kaybı az olacağından vergi gayreti de yüksek olacaktır. Bu doğrultuda vergi bilincinin oluşturulması ve geliştirilmesi yaygın ve yoğun tanıtım, eğitim ve iletişim faaliyetleri kapsamında toplumun tanıdığı, güvendiği ve inandığı adil ve şeffaf bir vergi anlayışı oluşturulmasının yaşamsal önemi vardır (Erdem, Şenyüz ve Tatlıoğlu, 2017: 275). Vergi bilinci, kısa anlatımla vergi yükümlüsünün ödemesi gereken verginin farkında olması durumudur (Dornstein, 1987: 59).

Vergi algısı bireylerin iç ve dış faktörlerin etkisiyle vergiye ilişkin zihinlerinde oluşturdukları yargı veya fikir şeklinde görülmektedir (Sağlam, 2013: 319; Yavuz, Ayas ve Kılıçaslan, 2019: 8). Bu anlamda vergi algısı zamandan zamana, toplumdaki topluma, bölgeden bölgeye değişiklik göstermektedir. Hatta bir bireyin vergi algısı bile zamanla değişebilir. Bu değişiklik süreci ülkelerin ve bireylerin vergi kavramına yükledikleri anlamda da farklılıklar gösterebilir (Schmölders, 1976: 113). Vergi algısını etkileyen her faktörün vergi bilincini ve vergi uyumunu etkilediği söylenebilir. Vergi mükelleflerinin zihinlerinde vergiye ilişkin taşıdıkları yargılar olumlu değilse, vergi uyumlarının düşük olacağı ve buna bağlı olarak yükümlülüklerini yerine getirmede zorlayıcı faktörlere daha fazla ihtiyaç duyabilecektir (Yavuz vd., 2019: 8).

Bireylerde oluşan vergi bilinci dinamik bir yapıda olup bireyler kısa zamanda farklı tepkiler gösterebilir. Bu anlamda mükelleflerin içinde bulunduğu psikolojik durum, bireyin ödeme gücü, ülkenin politik etkileri, vergi idaresinin mükellef ve vergilemeye karşı tutum ve davranışı, kamu hizmetlerinin sunulmasındaki başarı vb. durumlar vergi bilincini ve algısını etkilemektedir (Uyanık, 2019: 359). Vergi bilinci ve algısı birçok faktörden etkilenmektedir. Bu faktörler (i) mükelleflerin vergiyi algılama biçimi, (ii) sosyo-kültürel faktörler, (iii) ekonomik- mali ve idari faktörler olarak üç ana başlık halinde sıralanabilir (Gür, 2019: 35).

Mükelleflerin vergiyi algılama biçimlerine bakıldığında; mükellefler vergileri ödeme veya ödememe yönünde tutum ve davranış geliştirmede kamu harcamalarından nasıl fayda sağladığı, içinde bulunduğu devlete güven ve bağlılığı, vergi idaresince denetim ve cezalara ilişkin eylem ve davranışı ile diğer mükelleflerin tutum ve davranışlarına yönelik algısı vergi bilincini etkileyecektir (Akdoğan, 2009: 187; Kitapçı, 2015: 59; Buyrukoglu, 2016: 170; Saygın, 2018: 79; Uyanık, 2019: 361).

Sosyo-kültürel faktörler açısından bireyler yaşamları boyunca bilinçli veya bilinçli olmadan aynı kültürel yapı içinde diğer insanların davranışlarından etkilenirler (Tutar, 2016: 51). Bu bağlamda, bireylerin vergisel yükümlülüklerini yerine getirip getirmeme yönündeki kararları üzerinde sosyal ve kültürel faktörler etkili olmaktadır (Taşkın, 2010: 73). Vergi bilinci ve algısı üzerinde etkili olan bu faktörler, vergi kültürü, sosyo-demografik faktörler (cinsiyet, eğitim, yaş, meslek vs.), sosyal normlar, inançlar vb. olarak sayılabilir (Nerre, 2001; Torgler and Schneider, 2004). Kadınlar ve erkekler arasında mali karar vermede, kadınların erkeklerden daha çok riskten kaçındığı görülmüştür (Croson and Gneezy, 2009). Bireyin eğitim seviyesiyle bilgiye erişme yeteneği arasında bağ bulunmaktadır. Bu yüzden eğitim seviyesi yüksek bireylerin vergi hakkındaki bilgileri de artacak ve belirsizlik sebebiyle meydana gelebilecek maliyetleri azaltacaktır. Yükümlü bakımından vergisel işlemlerin maliyetinin düşürülmesi yükümlünün vergiye uyumunu kolaylaştıracaktır (Carley and Maxwell, 2006). Dini inanç ve kalıplar toplumsal yaşamın birçok alanında bireyleri etkiler. Dini ritüeller sırasında bireyler, birbirlerine karşı olan tutum ve davranışları gözlemleyerek uygun olanı uygular (Özkalp, 2011: 109). Dini değerlere bağlılığı güçlü olan bireyler, dinsel atıflarla ilişkilendirilen vergiler noktasında hassas davranacaklardır. Modern toplumlarda dini hususlara gönderme yapan vergileme bulunmamakla beraber verginin ödenmemesi veya eksik ödenmesinin din bağlamında hoş karşılanmaması anlayışı varsa bu husus dinsel kuralları gözeten bireyleri etkiler (Aktan, 2017: 150).

Bireylerin vergiye karşı olan tutum ve davranışları ekonomik, mali ve idari faktörlerle de ilgili bulunmaktadır. Bu faktörler arasında vergi afları, mükelleflerin vergi yükünü etkileyen vergi oranları, vergi adaletinin bir göstergesi olan vergi ödeme gücü, bireylerin gelir seviyelerinin ülkenin ekonomik durumu içindeki refah düzeyi, ülkenin siyasi ve idari yapısı, vergi ödeme süreçlerinin kırtasiyeciliği ve uzunluğu, vergi sisteminin karmaşıklığı ve vergiye ilişkin kuralların sık sık değişmesi gibi hususlar sayılabilir. Bu durumda, mükelleflerin artan vergi oranlarına karşı olumsuz bir algı geliştireceği ve bunun sonucunda vergiye karşı göstereceği tutum ve davranışının olumsuz yönde değişeceği söylenebilir (Kafkas Durmuş, 2013: 111; Yılmaz, 2019: 19, 30). Verginin beyan edilmesi ve ödenmesi

sürecinde yükümlünün bıktırıcı şekilde bir kırtasiyecilik ile karşı karşıya kalması halinde yükümlüde vergiyi ödememe yönünde davranış gelişmesine neden olacaktır. Bu yüzden süreci en aza indiren/indirecek vergileme sistemleri tercih edildiği söylenebilir (Çataloluk, 2008: 225).

YÖNTEM VE KAPSAM

Çalışmada nicel araştırma yöntemleri arasında yer alan tarama modeli kullanılmıştır. Bu model, belli bir grubun özellikli durumlarını belirlemek amacıyla verilerin toplanmasını öngören bir modeldir (Büyüköztürk, 2017: 7). Toplanan veriler; katılımcıların cinsiyet, medeni durum, yaş, gelir seviyesi, eğitim durumu ve sektörde bulunduğu süreye ilişkin demografik faktörlere yönelik değişkenler betimsel istatistiksel yolla açıklanmıştır. Hazırlanan anketin beşli likert tipi sorulardan yola çıkılarak elde edilen veriler ile mükelleflerin vergi bilinci ve algısına yönelik tutumlarının ölçülebilmesi için ölçek geliştirilmiştir. Bu ölçeğin geçerlilik ve güvenilirliğinin analizi bağlamında açıklayıcı (explanatory) ve doğrulayıcı (confirmatory) faktör analizi yapılmıştır. Yapılan analizler sonucu elde edilen veriler ile mükelleflerin vergi bilinci ve algısı "t" testi ve "Anova" testi ile belirlenmeye çalışılmıştır. Çalışmanın hedef kitlesi Ankara ili sınırları içerisinde inşaat ve gayrimenkul işlerinde faaliyette bulunan konut üreticileri ve satıcılarıdır. Çalışmanın kapsamı olarak, evrenin içinden alınan küçük bir benzerinin prototipi olarak örneklem (Güler, 2012: 189) seçilmiştir. Örneklem yöntemi, basit rastgele örneklem yöntemi (Apaydın, Kutsal ve Atakan, 1994: 15) olarak belirlenmiştir. Bu doğrultuda, faaliyette bulunan yüklenici belgesi sahibi 5.747 işletme (ÇŞİDB, 2021) içinden örneklem sayısı belirlenmiştir.

Belirli özellikler bakımından örneklem büyüklüğü, 0,05 anlamlılık düzeyi, +/-0,50 hata payı, $p=0,5$ için 5.000 evren (N) için örneklem büyüklüğü (s) 357, 10.000 evren (N) için ise örneklem büyüklüğü (s) 370 kişi olarak hesaplanmıştır (Yıldırım ve Esen, 2017: 91; Coşkun, Altunışık ve Yıldırım, 2010: 164). Optimum örneklem büyüklüğü Krejcie and Morgan (1970)'e göre, $s = X2NP(1 - P) : d2 (N - 1) + X2P(1 - P)$ formülü ile belirlenmekte olup bu formüle göre örneklem sayısı 360 olarak hesaplanmıştır. Buna karşın çalışmada örneklem olarak 397 işletmeye anket uygulanmıştır.

Çalışmanın amacı doğrultusunda, inşaat ve gayrimenkul işlerinde faaliyette bulunan işletmelerin vergi bilinci ve algısına ilişkin tutumlarının ölçülmesi için ölçüm modeli öngörülmüştür. Anketin oluşturulmasında alanından uzman kişi ve meslek mensubu kişilerin görüşlerine başvurulmuştur. Bu konuda hedef kitle içinde yer alan kişi ve kuruluşlardan ve alanında uzman diğer kişilerden gerekli destek alındıktan sonra ankete son hali verilmiştir. Anketin geçerlilik ve güvenilirliğinin kontrol edilmesi için 267 kişinin katılımıyla pilot uygulama yapılmıştır.

İnşaat ve gayrimenkul sektöründe konut üretiminde bulunan işletmelerin vergi bilinci ve algısını hangi faktörlerin etkilediği ve bunlar arasındaki ilişkinin tespiti bakımından ölçeğin geliştirilmesi sürecinde geçerlik ve güvenilirlik analizi, açıklayıcı faktör analizi ve doğrulayıcı faktör analizi ile test edilmiştir. Açıklayıcı faktör analizi, değişkenler arasındaki ilişkilerden yola çıkarak faktörleri bulmaya ilişkin bir durum iken doğrulayıcı faktör analizi ise değişkenler arasındaki ilişki hakkında önceleri tespit edilen hipotez veya teorinin testinde kullanılmaktadır (Büyüköztürk, 2017: 133). Açıklayıcı faktör analizi, gözlemlenen değişkenlerin içinde barındırdığı gizli değişkenlerin (faktör) belirlenmesinde uygulanan bir istatistiksel analiz türüdür. Bu analiz, ölçüm maddeleri/önergeleri arasında teorik bilginin olmadığı, daha açık bir ifadeyle ölçüm maddeleri arasında kaç faktör bulunduğu, hangi maddelerin hangi faktörü ölçtüğünün açıkça bilinmediği hallerde kullanılmaktadır. Açıklayıcı faktör analizi, ölçüm oluşturma işlemlerinde söz konusu olan bir analiz türü olarak öne çıkmaktadır (Hayton, Allen and Scarpello, 2004). Araştırma verilerini elde etmek amacıyla geliştirilen ve soru formu içinde birden fazla alt faktör bulunması nedeniyle bu verilerin açıklayıcı faktör analizi ile uyumlu veri hacminin sağlanıp sağlanmadığının, verilerin uygunluğu testine yönelik olarak Kaiser Meyer Olkin (KMO) Örneklem Yeterliliği Ölçütü ve Bartlett Küresellik Testi ile açıklanmıştır

(Büyüköztürk, Çokluk ve Köklü, 2009). KMO değerinin yüksek olması, ölçekteki her bir değişkenin öteki değişkenler tarafından mükemmel bir biçimde öngörüleceği manasına gelmektedir (Çokluk, Şekercioğlu ve Büyüköztürk, 2012). Bu doğrultuda ölçek ile yapı geçerliliğinin kabulü noktasında KMO değeri 0,60'tan büyük olması ve Bartlett testi ise istatistiki bakımından anlamlı ($p < 0,05$) gerçekleşmesi beklenmektedir (Kozak, 2015: 150). Ölçek ve yapı geçerliliği için KMO testi değerine bakıldığında anketin KMO değeri 0,935 olduğu ve bu durumun faktör analizi için örneklem yeterliliğinin mükemmel olduğunu göstermektedir. Ayrıca Bartlett Küresellik Testi sonucu incelendiğinde, p değerinin 0,05'ten küçük olduğundan Bartlett Küresellik Testinin anlamlı olduğu görülmüştür (Çizelge 2.1).

Çizelge 2.1 KMO Testi İstatistikleri

KMO Örneklem Yeterliliği Ölçütü		0,935
Bartlett Küresellik Testi	Yaklaşık Ki-kare	2940,171
	Serbestlik Derecesi	210
	P	0,000

Yapılan KMO ve Bartlett testinden elde edilen bilgilere göre örneklem büyüklüğü veri kümesinin faktör analizinin yapılmasında mümkün bulunduğu belirlenmiş ve ankette yer alan önermelerin birbirleriyle olan ilişkisini ortaya çıkarabilmek için faktör sayısı belirlemek amacıyla özdeğer ile varyanslara ait yüzde bilgilerinden faydalanılmıştır. Faktör analizinde değişkenlerin hangi faktörlerin önemli olduğu ya da yapıyı ölçtüğüne karar verilmektedir. Öz değer katsayısı en az 1 veya bu değerden daha büyüklükte olanlar önemli faktörlerdir. Belirtilen varyans oranına gelince değişkenlere ilişkin olarak toplam varyansın üçte ikisi kadarını öncelikle kapsayan faktör sayıları önemli sayılır. Yapının iyi ölçüldüğünün göstergesi varyans değerinin yüksek çıkmasıdır (Büyüköztürk, 2017: 135).

Açımlayıcı faktör analizi sonucunda madde yüklerinin dört faktörde toplandığı ve 21 önermenin öz değeri 1 rakamının üstünde ve birincisinde toplam varyansın %21,448, ikinci %14,869, üçüncü %13,662 ve dördüncü %12,937 şeklinde açıkladığı ve araştırılmak istenilen etkinin kümülatif olarak %62,917 olduğu gözlemlenmiştir (Çizelge 2.2).

Çizelge 2.2. Ölçeğin Faktör Yapıları

Faktör	Özdeğerler	Varyansın Yüzdesi	Kümülatif yüzde
Faktör 1	4,504	21,448	21,448
Faktör 2	3,123	14,869	36,318
Faktör 3	2,869	13,662	49,979
Faktör 4	2,717	12,937	62,917

Ölçeğin faktör sayısına karar verilmesi sonrasında maddeler faktörlere dağılımı söz konusu olmuştur. Maddelerle ilgili güçlü korelasyona bu faktörlerden hangisine sahip bulunduğunu tespit etmek amacıyla döndürülmüş bileşenler matrisi kullanılmıştır. Bunun için bir maddenin birden çok faktörde yük değeri yüksek olması ve iki veya daha fazla faktörde yük değerlerinin farkı 1'den büyük olmaması gerekir (Çokluk vd., 2012: 233). Yapılan analiz sonucunda ankette yer alan 21 maddenin; 10'u vergi bilinci ve algılamalarını (VBA), 4'ü ekonomik ve mali etmenleri (EME), 4'ü sosyo-kültürel etmenleri (SKE) ve 3'ü de idari etmenleri (İE) faktöründe toplandığı (Çizelge 2.3) ve ayrıca hangi

maddenin hangi faktör içinde yer aldığı görülmüştür (Ek-1).

Çizelge 2.3 Anket Maddelerin Faktör Yük Değerleri

Anket Maddeleri	Faktörler			
	Vergi Bilinci ve Algılamaları	Ekonomik ve Mali Etmenler	Sosyo-Kültürel Etmenler	İdari Etmenler
VBA1	0,648			
VBA2	0,702			
VBA3	0,623			
VBA4	0,662			
VBA5	0,699			
VBA6	0,700			
VBA7	0,663			
VBA8	0,711			
VBA9	0,572			
VBA10	0,492			
EME1		0,736		
EME2		0,770		
EME3		0,740		
EME4		0,611		
SKE1			0,735	
SKE2			0,804	
SKE3			0,661	
SKE4			0,612	
İE1				0,724
İE2				0,638
İE3				0,817

Doğrulayıcı faktör analizi, ölçek geliştirilmesi uygulamalarında açıklayıcı faktör analizi çalışmalarından sonra ortaya çıkan yapının geçerli olup olmadığını test etmek için kullanılmaktadır. Bazı uyarılma çalışmalarında hem açıklayıcı faktör analizi hem de doğrulayıcı faktör analizi birlikte kullanılmaktadır (Orcan, 2018: 416). Doğrulayıcı faktör analizinde ölçüm modeli oluşturulurken en küçük kareler yöntemi yapısal eşitlik modellemesinden yararlanılmaktadır. Yapısal Eşitlik Modellemesi (*structural equation modeling* =SEM) için kovaryans tabanlı ve varyans tabanlı iki farklı model bulunmaktadır (Hair, Hult, Ringle and Sarstedt, 2017). Bu çerçevede, araştırma modelinde yer alan faktörler arasındaki ilişkinin analiz edilmesinde varyans bazlı yapısal eşitlik modelleme yöntemi (*partial least squares structural equation modeling*=PLS SEM) kullanılmaktadır. PLS SEM yönteminin en önemli özelliği, karmaşık araştırma problemlerini eş zamanlı ve detaylı bir şekilde tahmin edebilmesidir (Anderson and Gerbing, 1988: 411).

Araştırma modeli; faktör yüklerine göre madde güvenilirliği, kompozit güvenilirliğe (Composite Reliability) göre değerlendirilen yapı güvenilirliği, AVE (Average Variance Extracted) değerlerine göre yakınsama geçerliliği ve korelasyonlara göre ise bakılan ayırsama geçerliliği kontrol edilmektedir. Model veya ölçek geliştirme araştırmalarında faktör yük değerinin en az 0,50-0,60 aralığında yer alması

kabul edilebilmektedir (Hulland, 1999: 198-199). Bu kapsamda, faktör yük değerlerinin 0,714 ile 0,855 değerleri arasında yer aldığı görülmektedir. Modelin faktör yük değerinin belirtilen aralığın üzerinde olduğu görülmüştür. Cronbach Alfa değeri "0" ile "1" arasında değişmektedir. Cronbach Alfa değerleri 0,50'den az ise güvenilir değil, 0,50-0,80 arasında ise orta düzeyde güvenilir, 0,80'den fazla ise yüksek güvenilirlikte kabul edilmektedir (Salvucci, Elizabeth, Valerie, Steven and Mehrdad, 1997: 115). Modelin, Cronbach Alfa (CA) değerinin 0,50'den fazla olduğu ve modelin iç tutarlılığa sahip olduğu ve madde güvenilirliğini sağladığı görülmüştür. Composite Reliability (CR) değerlerinin ise 0,70 değerinde ya da bu değer daha büyük olarak gerçekleşmesi icap etmektedir. Ayrıca, yakınsama geçerliliği için modelin AVE değerlerine bakılmakta olup AVE değerleri 0,50 değerinden fazla ortaya çıkması gerekmektedir (Doğan, 2019). Bütün faktörlerin CR'ye ilişkin değerleri ile AVE'ye ilişkin değerlerine bakıldığında; CR değerlerin 0,70'in üzerinde olduğu ve dolayısıyla faktörlerdeki ifadelerinin ve modelin yapı güvenirliliğinin sağlandığı görülmüştür. Yakınsama geçerliliği için modelin AVE değerlerine bakıldığında ise bu değerlerin 0,50'den büyük olduğu görülmüştür (Çizelge 2.4).

Çizelge 2.4 Faktör Analizinde Modelin Madde Güvenirliliği, Yapı Güvenirliliği ve Yakınsama Geçerliliği Sonuçları

Faktör	Maddeler	Faktör Yükler	Madde Güvenirliliği	CA	CR	AVE
Vergi Bilinci ve Algılamaları	VBA1	0,811	0,658	0,924	0,936	0,594
	VBA2	0,750	0,563			
	VBA3	0,774	0,599			
	VBA4	0,754	0,569			
	VBA5	0,714	0,510			
	VBA6	0,847	0,717			
	VBA7	0,763	0,582			
	VBA8	0,783	0,613			
	VBA9	0,729	0,531			
	VBA10	0,776	0,602			
Ekonomik ve Mali Etmenler	EME1	0,763	0,582	0,806	0,873	0,633
	EME2	0,833	0,694			
	EME3	0,815	0,664			
	EME4	0,769	0,591			
Sosyo-kültürel Etmenler	SKE1	0,769	0,591	0,794	0,866	0,618
	SKE2	0,794	0,630			
	SKE3	0,824	0,679			
	SKE4	0,755	0,570			
İdari Etmenler	İE1	0,782	0,612	0,759	0,86	0,671
	İE2	0,820	0,672			
	İE3	0,855	0,731			

Modeldeki ayırışma geçerliliği değerleri, faktörün ilgili satır ve sütun değerleri içinde en büyük

değerler olması gerekmektedir (Fornell and Larcker, 1981). Modeldeki faktörlerin ait olduğu satır ve sütun değerleri içinde en büyük değerlere sahip olduğu ve modelin ayrışma geçerliliği Fornell-Larcker kriterlerine uyum sağladığı görülmüştür (Çizelge 2.5).

Çizelge 2.5 Fornell-Larcker Kriterine Göre Ayrışma Geçerliliği

	Vergi Bilinci ve Algılamaları	Ekonomik ve Mali Etmenler	Sosyo-kültürel Etmenler	İdari Etmenler
Vergi Bilinci ve Algılamaları	0,771			
Ekonomik ve Mali Etmenler	0,587	0,796		
Sosyo-kültürel Etmenler	0,668	0,584	0,786	
İdari Etmenler	0,564	0,526	0,565	0,819

Modelin ayrışma geçerliliğini doğrulamak için çapraz faktör yüklerine bakılması gerekmektedir olup modeldeki dış yüklerin, diğer yapıların tüm çapraz yüklerinden daha yüksek olması gerekir (Hair, Sarstedt, Hopkins and Kuppelwieser, 2014: 106). Faktörlerin çapraz faktör yüklerine bakıldığında, her bir faktör yükünün, tüm çapraz yüklerden daha büyük olduğunu dolayısıyla çapraz faktör yükleri ilgili kriteri sağladığı ve ayrışma geçerliliğini doğruladığı görülmüştür (Çizelge 2.6).

Çizelge 2.6 Çapraz Faktör Yükleri

Faktörler	Vergi Bilinci ve Algılamaları	Ekonomik ve Mali Etmenler	Sosyo-kültürel Etmenler	İdari Etmenler
VBA1	0,811			
VBA2	0,750			
VBA3	0,774			
VBA4	0,754			
VBA5	0,714			
VBA6	0,847			
VBA7	0,763			
VBA8	0,783			
VBA9	0,729			
VBA10	0,776			
EME1		0,763		
EME2		0,833		
EME3		0,815		
EME4		0,769		

SKE1			0,769	
SKE2			0,794	
SKE3			0,824	
SKE4			0,755	
İE1				0,782
İE2				0,820
İE3				0,855

Modelin madde ve yapı güvenirliğini, yakınsama ve ayırsama geçerliliğini sağladığı sonucuna varıldıktan sonra araştırma modeli, ekonomik ve mali etmenler faktörü, sosyo-kültürel etmenler faktörü, idari etmenler faktörü, vergi bilinci ve algılamaları faktöründen oluşmaktadır. Bu çerçevede, belirtilen faktörlerin vergi bilinci ve algısını etkilemesi bakımından araştırmanın yapısal modeli oluşturulmuştur (Şekil 2.1).

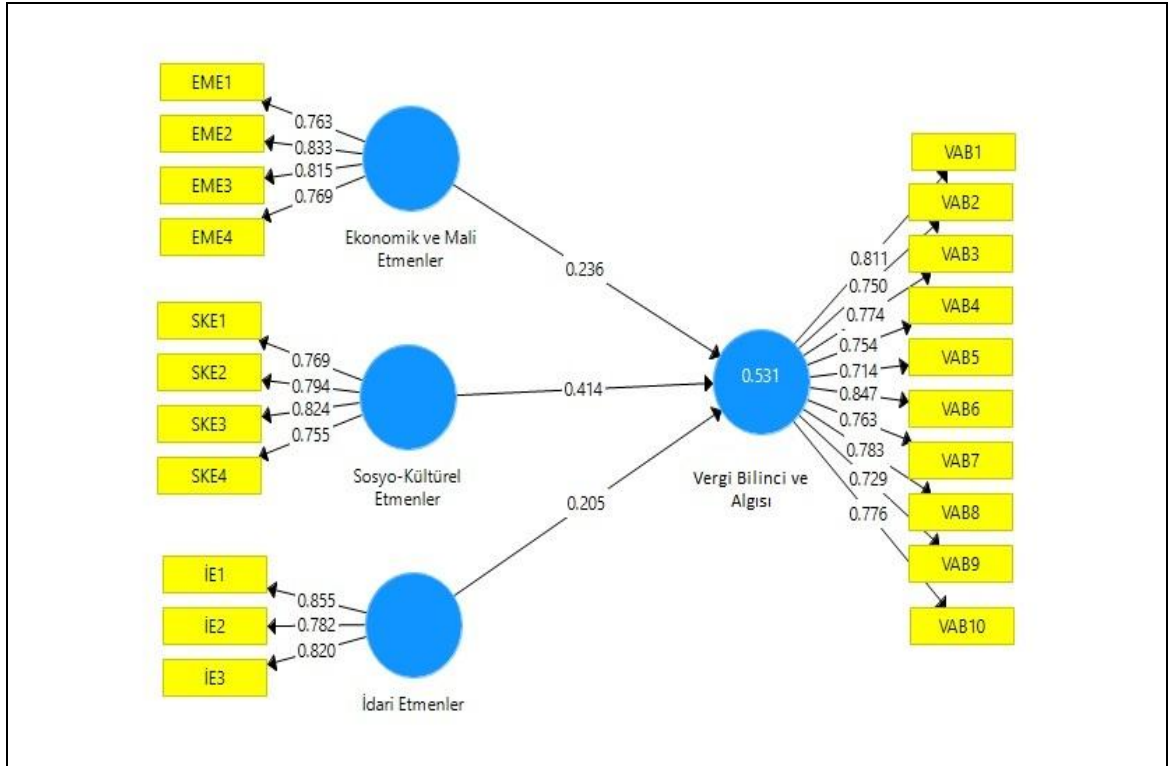

Şekil 2.1. Çalışmanın Yapısal Modeli

Araştırmada vergi bilinci ve algısını etkileyen etmenlerden olan ekonomik ve mali etmenler, sosyo-kültürel etmenler ve idari etmenler ile vergi bilinci ve algısı arasındaki ilişki incelenmiştir. Araştırmanın yapısal modeli çerçevesinde hipotezler geliştirilmiştir. Bu hipotezler; H1: Ankette öngörülen ekonomik ve mali etmenler ile vergi bilinci ve algısı arasında bir ilişki vardır. H2: Ankette öngörülen sosyo-kültürel etmenler ile vergi bilinci ve algısı arasında bir ilişki vardır. H3: Ankette öngörülen idari etmenler ile vergi bilinci ve algısı arasında bir ilişki vardır. Bu bağlamda, geliştirilen

hipotezlerin testinde yol analizi testi uygulanması gerekmektedir. Hipotezlerin model tarafından da desteklenip desteklenmediği yol katsayısı ve t testi ile incelenmiştir. H1, H2 ve H3 hipotezleri bakımından yol katsayı değerlerine ait t değerleri %95 güven aralığında literatürde belirtilen T tablo değeri 1.96'dan büyüktür. Ayrıca yine H1, H2 ve H3 hipotezlerine ait yol katsayı değerlerinin p değerleri de 0.05'ten küçüktür. Buna göre H1, H2 ve H3 hipotezlerinin desteklendiği sonucuna ulaşılmıştır. Bu sonuçlara göre, ekonomik ve mali etmenlerin, sosyo-kültürel etmenlerin ve idari etmenlerin vergi bilinci ve algısını etkilediği görülmektedir (Çizelge 2.7).

Çizelge 2.7 Hipotezler İçin Yol Katsayıları ve Test Sonuçları

Hipotez	Yol	Yol Katsayısı	t Değeri	p	Hipotez Sonucu
H1	EME -> VBA	0,236	2,976	0,00	Desteklendi
H2	SKE -> VBA	0,414	4,131	0,00	Desteklendi
H3	İE -> VBA	0,205	2,449	0,01	Desteklendi

Ölçek formlarıyla toplanmış olan verilere ilişkin analiz neticelerini bilimsel bir biçimde ortaya koymak amacıyla SPSS (Statistical Package for Social Sciences) istatistik programına nicel verilerin girişi sağlanmıştır. Çalışmada sağlanan veriler SPSS for Windows 22.0 programı kullanılarak analiz yapılmıştır. Verilerin normal dağılıma uygunluğu çarpıklık, basıklık ve standart hata değerleri uygulanarak belirlenmiştir. Anketten sağlanan puanlara ilişkin çarpıklık ve basıklık değerleri hesaplanmak suretiyle normal dağılımı ortaya koyup koymadığı denetlenmiştir. Ortaya çıkan değerlerin ± 2 aralığında olması normal dağılım bakımından kafi olduğu belirtilmektedir (George and Mallery, 2010). Anketin vergi bilinci ve algıları faktörü için hesaplanmış değerlerin bahse konu aralıkta bulunduğu ve normal dağılımı göstermiş olduğu görülmüştür. Araştırmaya katılanların demografik özelliklerine göre vergi bilinci ve algıları arasındaki ilişkinin tespiti için parametrik testlerden olan bağımsız bir örneklem t testi ve ANOVA testiyle analiz edilerek karşılaştırılmıştır. Ayrıca, bağımsız değişkenlerin alt gruplarında beşten daha az katılımcı olan gruplar, doğru sonucu ulaşılmasını engellememesi için analize dâhil edilmemiştir (Çizelge 2.8).

Çizelge 2.8 Anket Alt Boyutlarına Ait Çarpıklık ve Basıklık Değerleri

Alt Boyut	Çarpıklık		Basıklık	
	Değer	Std. Hata	Değer	Std. Hata
Vergi Bilinci ve Algısı	-0,541	0,122	1,025	0,244

BULGULAR

Betimleyici istatistik, bir değişkene ilişkin sayısal değerlerin toplanması, betimlenmesi ve sunulmasına imkân sağlayan istatistiksel işlemleri tanımlamaktadır. Betimsel istatistik, bir grubun özelliklerini belirlemek amacıyla kullanılan frekans, yüzde, merkezi eğilim ölçüleri, değişkenlik ölçüleri ve korelasyon katsayısı gibi teknikleri içermektedir (Büyüköztürk, 2017: 5). Anket formunda yer alan katılımcıların demografik niteliklerindeki değişkenlere ilişkin sıklık (frekans) ve oranlara (yüzde) yönelik açıklamalara yer verilmiştir. Bu kapsamda, sıklık ve oranlara ilişkin olarak katılımcılara, cinsiyet, medeni durum, yaş, gelir durumu, öğrenim düzeyi, mezun olunan okul/bölüm ile ilgili hususlar sorulmuş ve verilen cevaplar analiz edilmiştir. Ankete katılan 397 kişiden 58 kişi kadın, 339 kişi ise erkeklerden oluşmaktadır. Bunların nispi durumuna bakıldığında katılımcıların %14,6'sı kadın,

%85,4'ünü ise erkeklerin oluşturduğu görülmektedir. Katılımcıların medeni durumuna bakıldığında %76,6 oranı ile 304 kişinin evli, %23,4 oranı ile 93 kişinin ise bekâr olduğu görülmektedir. Buna göre, katılımcıların yaklaşık dörtte üçünün evli olduğu anlaşılmaktadır. Yaş aralığı; kişilerin çalışma yaşı esas alarak yaş aralığı belirlenmiştir. Bu kapsamda, 18 ila 65 yaş arası beş kademeli olarak belirlenmiş ve 65 yaş üstü ise açık bırakılmıştır. Buna göre, %35 oranı ile 139 kişi olarak en fazla 45-54 yaş aralığı görülmektedir. Bunu %33 oranı ile 35-44 yaş, %17,4 ile 25-34 yaş aralığı, %10,8 ile de 55-64 yaş aralığı takip etmektedir. 65 ve üzeri yaş ile 18-24 yaş aralığı ise yaklaşık %2 ile en düşük seviyede olmuştur. Bu bakımdan iş gücüne katılım ile iş gücünden ayrılma yaş gruplarının uyumlu olduğu görülmektedir. Katılımcıların gelir durumu en az 12 bin TL ve en çok 48 bin TL olmak üzere belirlenmiş olup bu tutarlar arasında 12 bin TL aralıklar bırakılarak beş kademeye ayrılmıştır. Yine katılımcıların %31 oranı ile 135 kişi 12.001 TL-24.000 TL arası geliri tercih etmiştir. Katılımcıların %27,7 oranı ile 110 kişi 24.001 TL-36.000 TL arası gelire, %16,1 oranı ile 64 kişi 12.000 TL ve daha az gelire ve %8,8 oranı ile de 35 kişi 48.001 TL ve üzeri gelire sahip olduğu görülmüştür. Katılımcıların öğrenim durumlarına bakıldığında %9,1 oranı ile 36 kişi ilköğretim mezunu, %19,9 oranı ile 79 kişi lise mezunu, %6,5 oranı ile 26 kişi önlisans mezunu, %48,1 oranı ile 191 kişi lisans mezunu ve %16,4 oranı ile 65 kişi lisansüstü mezunu olduğu görülmektedir. Buna göre, ankete en az katılım düzeyi önlisans mezunlarıdır ve katılımcıların yaklaşık yarısı ise lisans mezunudur. Katılımcılara inşaat ve gayrimenkul alanında bir bölüm bitirip bitirmediklerine yönelik mezun olunan okul/bölüm sorulmuştur. Bu soruya 397 katılımcıdan 310 katılımcı cevap vermiştir. Buna göre, katılımcılardan %38,7 oranı ile 120 kişi iktisadi ve idari bilimler fakültesi ve benzeri bölüm mezunudur. %27,4 oranı ile mimar ve mühendislik bölümlerden mezun olanlar 85 kişidir. İlköğretim ve lise mezunu olanlar %16,5 oranı ile 51 kişi ve diğer bölüm mezunları ise %12,9 oranı ile 40 kişidir. Gayrimenkul geliştirme veya yönetimi bölümlerinden mezun olanların oranı %4,5 olup bunlar 14 kişidir (Çizelge 3.1).

Çizelge 3.1 Demografik Özelliklere Göre Sıklık ve Oran Durumu

Demografik Özellikler	Değişkenler	Sayı	Oran (%)
Cinsiyet	Kadın	58	14,6
	Erkek	339	85,4
Medeni durum	Evli	304	76,6
	Bekâr	93	23,4
Yaş aralığı	18-24	7	1,8
	25-34	69	17,4
	35-44	131	33
	45-54	139	35
	55-64	43	10,8
	65 ve üzeri	8	2
Aylık Gelir düzeyi	12.000 TL ve daha az	64	16,1
	12.001 TL-24.000 TL arası	125	31,5
	24.001 TL-36.000 TL arası	110	27,7
	36.001 TL-48.000 TL arası	63	15,9
	48.001 TL ve üzeri	35	8,8
Eğitim durumu	İlköğretim	36	9,1

	Lise	79	19,9
	Önlisans	26	6,5
	Lisans	191	48,1
	Lisansüstü	65	16,4
Mezun olunan bölüm	Gayrimenkul geliştirme ve yönetimi	14	4,5
	İlköğretim ve lise	51	16,5
	Mimar-mühendislik	85	27,4
	İİBF	120	38,7
	Diğer	40	12,9

Anket uygulaması sonucu elde edilen bilgilerden yola çıkarak bağımsız t testi (independent samples t) uygulanmıştır. t testi uygulaması kapsamında, vergi bilinci ve algısına ilişkin olarak cinsiyet değişkeni, medeni durum değişkeni ve mükellefiyet türü değişkeni ele alınmıştır. Katılımcıların cinsiyet değişkenine bağlı olarak vergi bilinci ve algıları arasındaki anlam farklılığı sonuçları araştırılmıştır. Bu kapsamda, vergi bilinci ve algıları faktörüne verilen puanların ortalamalarında katılımcıların cinsiyet değişkeni bağlamında anlamlı farklılık olmadığı ($p>0,05$) görülmüştür. Ortalama değerler incelendiğinde kadın ve erkek katılımcıların vergi bilinci ve algılarının birbirine yakın bulunduğu anlaşılmıştır (Çizelge 3.2).

Çizelge 3.2 Cinsiyet Değişkeni t Testi

Faktör	Cinsiyet	N	X	Ss	t	p
Vergi Bilinci ve Algıları	Kadın	58	3,298	0,328	-0,372	0,710
	Erkek	339	3,315	0,315		

Katılımcıların medeni durum değişkenine bağlı olarak vergi bilinci ve algıları arasındaki anlam farklılığı analiz edilmiştir. Analiz sonuçları incelendiğinde, vergi bilinci ve algıları faktörüne verilen puanların ortalamalarında katılımcıların medeni durumu bakımından bu değişkende anlamlı farklılık olmadığı ($p>0,05$) görülmüştür. Ortalama değerlere bakıldığında evli ve bekâr katılımcıların vergi bilinci ve algılarının birbirine yakın olduğu görülmüştür (Çizelge 3.3).

Çizelge 3.3 Medeni Durum Değişkeni t Testi

Faktör	Medeni Durum	N	X	Ss	t	p
Vergi Bilinci ve Algıları	Evli	304	3,301	0,310	-1,360	0,175
	Bekâr	93	3,352	0,335		

Katılımcıların vergi mükellefiyet türü değişkenine bağlı olarak vergi bilinci ve algıları arasındaki anlam farklılığı sonuçları incelenmiştir. Elde edilen sonuçlar incelendiğinde, vergi bilinci ve algıları faktörüne verilen puanların ortalamalarında katılımcıların vergi mükellefiyet türü değişkeni bağlamında anlamlı farklılık olduğu ($p<0,05$) görülmüştür. Kurumlar vergisi grubunda yer alan katılımcıların vergi bilinci ve algılarının ($X\pm Ss=3,365\pm 0,311$) gelir vergisi grubunda yer alan katılımcıların vergi bilinci ve algılarından ($X\pm Ss=3,266\pm 0,315$) daha yüksek bulunduğu anlaşılmıştır (Çizelge 3.4).

Çizelge 3.4 Vergi Mükellefiyet Türü Değişkeni t Testi

Faktör	Mükellefiyet Türü	N	X	Ss	t	p
Vergi Bilinci ve Algıları	Gelir Vergisi	211	3,266	0,315	-3,135	0,002
	Kurumlar Vergisi	186	3,365	0,311		

Katılımcıların yaş değişkenine bağlı olarak vergi bilinci ve algıları arasındaki anlam farklılığı sonuçları incelenmiştir. Elde edilen sonuçlar incelendiğinde, vergi bilinci ve algıları faktörüne sayılan puan ortalamaları katılımcıların yaşa ilişkin değişken kapsamında anlamlı farklılık olmadığı ($p > 0,05$) görülmüştür. Ortalama değerlere bakıldığında her yaş grubunda yer alan katılımcıların vergi bilinci ve algılarının birbirine yakın bulunduğu görülmüştür (Çizelge 3.5).

Çizelge 3.5 Yaş Değişkeni ANOVA Testi

Faktör	Yaş	N	X	Ss	F	p
Vergi Bilinci ve Algıları	18-24	7	3,400	0,216	1,262	0,280
	25-34	69	3,377	0,263		
	35-44	131	3,320	0,307		
	45-54	139	3,294	0,337		
	55-64	43	3,240	0,364		
	65 ve üzeri	8	3,288	0,295		

Katılımcıların aylık gelir değişkenine bağlı olarak vergi bilinci ve algıları arasındaki anlam farklılığı sonuçları incelenmiştir. Elde edilen sonuçlar incelendiğinde, vergi bilinci ve algıları faktörüne verilen puanların ortalamalarında katılımcıların aylık gelir değişkenine göre anlamlı farklılık olduğu ($p < 0,05$) görülmüştür. 24.001 TL-36.000 TL aylık gelir grubunda yer alan katılımcıların vergi bilinci ve algılarının ($X \pm Ss = 3,363 \pm 0,313$) 12.000 TL ve daha az aylık gelir grubunda yer alan katılımcıların vergi bilinci ve algılarından ($X \pm Ss = 3,209 \pm 0,339$) daha yüksek olduğu; 36.001 TL-48.000 TL aylık gelir grubunda yer alan katılımcıların vergi bilinci ve algılarının ($X \pm Ss = 3,368 \pm 0,280$) 12.000 TL ve daha az aylık gelir grubunda yer alan katılımcıların vergi bilinci ve algılarından ($X \pm Ss = 3,209 \pm 0,339$) daha yüksek olduğu görülmüştür (Çizelge 3.6).

Çizelge 3.6 Aylık Gelir Değişkeni ANOVA Testi

Faktör	Aylık Gelir	N	X	Ss	F	p	Post-Hoc
Vergi Bilinci ve Algıları	10.000 TL ve daha az	64	3,209	0,339	3,411	0,009	24.001 TL-36.000 TL arası > 12.000 TL ve daha az 36.001 TL-48.000 TL arası > 12.000 TL ve daha az
	10.001 TL-20.000 TL arası	125	3,282	0,317			
	20.001 TL-30.000 TL arası	110	3,363	0,313			
	30.001 TL-40.000 TL arası	63	3,368	0,280			
	40.001 TL ve üzeri	35	3,354	0,301			

Katılımcıların eğitim durumu değişkenine bağlı olarak vergi bilinci ve algıları arasındaki anlam farklılığı sonuçları incelenmiştir. Elde edilen sonuçlar incelendiğinde, vergi bilinci ve algıları faktörüne verilen puanların ortalamalarında katılımcıların eğitim durumu değişkenine göre anlamlı farklılık

olmadığı ($p>0,05$) görülmüştür. Ortalama değerlere bakıldığında, her eğitim grubunda yer alan katılımcıların vergi bilinci ve algılarının birbirine yakın olduğu gözlemlenmiştir (Çizelge 3.7).

Çizelge 3.7 Eğitim Durumu Değişkeni ANOVA Testi

Faktör	Eğitim Durumu	N	X	Ss	F	p
Vergi Bilinci ve Algıları	İlköğretim	36	3,422	0,244	1,491	0,204
	Lise	79	3,324	0,324		
	Önlisans	26	3,342	0,269		
	Lisans	191	3,293	0,331		
	Lisansüstü	65	3,283	0,313		

Katılımcıların şirket türü değişkenine bağlı olarak vergi bilinci ve algıları arasındaki anlam farklılığı sonuçları incelenmiştir. Elde edilen sonuçlara bakıldığında, vergi bilinci ve algıları faktörüne verilen puanların ortalamalarında katılımcıların şirket türü değişkenine göre anlamlı farklılık olduğu ($p<0,05$) görülmüştür. Limited şirket kategorisinde bulunan katılımcıların vergi bilinci ve algılarının ($X\pm Ss=3,381\pm 0,318$) iş ortağı grubunda yer alan katılımcıların vergi bilinci ve algılarından ($X\pm Ss=3,123\pm 0,411$) daha yüksek olduğu; anonim şirket grubunda yer alan katılımcıların vergi bilinci ve algılarının ($X\pm Ss=3,359\pm 0,272$) iş ortağı grubunda yer alan katılımcıların vergi bilinci ve algılarından ($X\pm Ss=3,123\pm 0,411$) daha yüksek bulunduğu anlaşılmıştır (Çizelge 3.8).

Çizelge 3.8 Şirket Türü Değişkeni ANOVA Testi

Faktör	Şirket Türü	N	X	Ss	F	p	Post-Hoc
Vergi Bilinci ve Algıları	İş Ortaklığı	13	3,123	0,411	4,037	0,019	Limited Şirketi > İş Ortağı Anonim Şirketi > İş Ortağı
	Limited Şirketi	117	3,381	0,318			
	Anonim Şirket	64	3,359	0,272			

Katılımcıların ilgili olduğu şirketin faaliyette bulunduğu süre değişkenine bağlı olarak vergi bilinci ve algıları arasındaki anlam farklılığı sonuçları incelenmiştir. Elde edilen sonuçlar incelendiğinde, vergi bilinci ve algıları faktörüne verilen puanların ortalamalarında katılımcıların ilgili olduğu şirketin faaliyette bulunduğu süre değişkeni bakımından anlamlı farklılık olmadığı ($p>0,05$) görülmüştür. Tüm belirtilen süre grubu dâhilindeki katılımcıların vergi bilinci ve algılarının birbirine yakın olduğu görülmüştür (Çizelge 3.9).

Çizelge 3.9 Şirketin Faaliyette Bulunduğu Süre Değişkeni ANOVA Testi

Faktör	Faaliyette Bulunulan Süre	N	X	Ss	F	p
Vergi Bilinci ve Algıları	Son 1 yıl	17	3,247	0,285	1,321	0,261
	Son 3 yıl	27	3,311	0,244		
	Son 5 yıl	88	3,365	0,339		
	Son 10 yıl	120	3,328	0,278		
	10 yıl üzeri	145	3,277	0,344		

Katılımcıların şirket faaliyetini ne olarak belirttiği alan değişkenine bağlı olarak vergi bilinci ve algıları arasındaki anlam farklılığına ilişkin sonuçları incelenmiştir. Elde edilen sonuçlar incelendiğinde, vergi bilinci ve algıları faktörüne verilen puanların ortalamalarında katılımcıların şirket faaliyet alanı ile ilgili değişkeni kapsamında anlamlı farklılık olmadığı ($p>0,05$) görülmüştür. Ortalama değerlere göre her işgal edilen alan grubunda yer alan katılımcıların vergi bilinci ve algılarının birbirine yakın olduğu görülmüştür (Çizelge 3.10).

Çizelge 3.10 Şirket Faaliyet Alanı Değişkeni ANOVA Testi

Faktör	Şirket Faaliyet Alanı	N	X	Ss	F	p
Vergi Bilinci ve Algılamaları	İnşaat ve taahhüt faaliyeti	80	3,369	0,321	1,870	0,063
	Müteahhitlik işleri	96	3,365	0,309		
	Konut üreticisi	20	3,235	0,386		
	Konut satıcısı	40	3,343	0,282		
	Konut üreticisi ve satıcısı	59	3,300	0,277		
	Mimarlık/Mühendislik	23	3,257	0,323		
	Gayrimenkul Geliştiricisi	27	3,263	0,256		
	Müşavirlik/Danışmanlık	43	3,193	0,325		
Diğer	9	3,244	0,520			

Katılımcıların şirketteki görev değişkenine bağlı olarak vergi bilinci ve algıları arasındaki anlam farklılığı sonuçları incelenmiştir. Elde edilen sonuçlar incelendiğinde, vergi bilinci ve algıları faktörüne verilen puanların ortalamalarında katılımcıların şirketteki görev değişkeni bakımından anlamlı farklılık olmadığı ($p>0,05$) görülmüştür. Ortalama değerlere göre her görev alanında yer alan katılımcıların vergi bilinci ve algılarının birbirine yakın olduğu görülmüştür (Çizelge 3.11).

Çizelge 3.11 Şirketteki Görev Değişkeni ANOVA Testi

Faktör	Şirketteki Görev	N	X	Ss	F	p
Vergi Bilinci ve Algılamaları	İş Ortağı	205	3,346	0,315	1,388	0,228
	Genel Müdür	58	3,303	0,297		
	Muhasebe/Finans Müdürü	18	3,339	0,420		
	Uzman	34	3,279	0,307		
	Müşavir/Danışman	50	3,238	0,282		
	Diğer	32	3,250	0,346		

SONUÇ VE DEĞERLENDİRME

Çalışma kapsamında inşaat ve gayrimenkul sektöründe faaliyette bulunan konut üreticilerinin vergi bilinci ve algısını belirlemek için bir ölçek geliştirilmiştir. Bu amaçla ilgili sektördeki kişilerden, alanında uzman kişilerden ve literatürden yararlanılarak 31 likert tipi maddeler/önergeler oluşturulmuştur. Ölçeğin geçerliliği sonucuna göre madde sayısı 21'e düşürülmüştür. KMO ve Bartlett testi sonuçlarına göre örneklem büyüklüğü veri setinin faktör analizi için uygun olduğu tespit edilmiş ve ankette yer alan faktörlere ilişkin yükler dağılımı belirlenmiş olup ankette yer alan maddelere ilişkin madde yükleri dört faktörde toplanmıştır. Bu faktörler araştırılmak istenilen etkinin %62,91'ini açıklayıcı nitelikte olduğu gözlemlenmiştir. Araştırmada belirtilen anket verilerinin açıklayıcı faktör analizi ölçek ve yapı geçerliliği için KMO değeri 0,935 ve Bartlett testi ise ($p<0,05$) olduğundan faktör

analizi için örneklem yeterliliğinin mükemmel olduğu görülmüştür. Ankette yer alan likert tipi 21 maddeden; 10'u vergi bilinci ve algılamalarını, 4'ü ekonomik ve mali etmenleri, 4'ü sosyo-kültürel etmenleri ve 3'ü de idari etmenleri faktörü olmuştur. Açımlayıcı faktör analizinden sonra yapılan doğrulayıcı faktör analizi sonuçlarına göre, faktör yük değerleri 0,714 ile 0,855 değerleri arasında gerçekleşmiştir. Tüm faktörlerin CR değerlerinin 0,70'in üzerinde olduğu ve dolayısıyla faktörlerdeki ifadelerinin ve modelin yapı güvenirliğinin olduğu görülmüştür. Yakınsama geçerliliği için modelin AVE değerlerine bakıldığında ise bu değerlerin 0,50'den büyük olduğu anlaşılmıştır. Modeldeki ayırma geçerliliği değerleri faktörün ait olduğu satır ve sütun değerleri içinde en büyük değerler olması yapının uygun olduğunu göstermekte olup bu anlamda, faktörlerin ait olduğu satır ve sütun değerleri içinde en büyük değerlere sahip olduğu ve modelin ayırma geçerliliği Fornell-Larcker kriterlerine uyum sağladığı görülmüştür. Modelin ayırma geçerliliğini doğrulamak için yapılan çapraz faktör yüklerine bakılmış olup her bir faktör yükünün, tüm çapraz yüklerden daha büyük olduğu görülmüştür. Dolayısıyla çapraz faktör yüklerin belirtilen kriterleri sağladığı ve ayırma geçerliliğini doğruladığı görülmüştür.

Araştırmanın yapısal modeli, literatürden de yararlanılarak hipotezler geliştirilmiştir. Bu hipotezler özet olarak; ekonomik ve mali etmenler, sosyo-kültürel etmenler ve idari etmenler ile vergi bilinci ve algısı arasında bir ilişki bulunmaktadır. Bu bağlamda, yol model sonuçları kurulan ilişkilerin model tarafından da desteklenip desteklenmediğini yol katsayısı ve t testi ile incelenmiştir. H1, H2 ve H3 hipotezlerine yönelik yol katsayı değerleri ile ilgili t değerleri %95 güven aralığında literatürde belirtilen T tablo değeri 1.96'dan büyük olduğu görülmüştür. Ek olarak yine H1, H2 ve H3 hipotezlerine ait yol katsayı değerlerinin anlamlılık düzeyi olan değeri ($p < 0,05$) olarak gerçekleşmiştir. Buna göre H1, H2 ve H3 hipotezlerinin desteklendiği sonucuna ulaşılmıştır. Bu sonuçlara göre, ekonomik ve mali etmenlerin, sosyo-kültürel etmenlerin ve idari etmenlerin vergi bilinci ve algısını etkilediği görülmüştür. Anket uygulaması sonucu elde edilen bilgilerden yola çıkarak bağımsız t testi uygulaması kapsamında, vergi bilinci ve algıları faktörüne verilen puanların ortalamalarında katılımcıların cinsiyet değişkenine göre anlamlı farklılık olmadığı ve ortalama değerler kapsamında kadın ve erkek katılımcıların vergi bilinci ve algılarının birbirine yakın olduğu görülmüştür.

Analiz sonuçlarına katılımcıların medeni hali değişkenine göre anlamlı farklılık olmadığı görülmüştür. Ortalama değerlere bakıldığında evli ve bekâr katılımcıların vergi bilinci ve algılarının birbirine yakın olduğu görülmüştür. Katılımcıların vergi mükellefiyet türü değişkenine bağlı olarak vergi bilinci ve algıları faktörüne verilen puanların ortalamalarında katılımcıların vergi mükellefiyet türü değişkenine göre anlamlı farklılık olduğu görülmüştür. Kurumlar vergisi grubunda yer alan katılımcıların vergi bilinci ve algılarının, gelir vergisi grubunda yer alan katılımcıların vergi bilinci ve algılarından daha yüksek olduğu görülmüştür.

Vergi bilinci ve algısına ilişkin ANOVA testi sonuçlarına göre, katılımcıların yaş değişkenine göre anlamlı farklılık olmadığı görülmüştür. Ortalama değerlere bakıldığında her yaş grubunda yer alan katılımcıların vergi bilinci ve algılarının birbirine yakın olduğu görülmüştür. Yine katılımcıların vergi bilinci ve algıları faktörüne verilen puanların ortalamalarında katılımcıların eğitim durumu değişkeni bağlamında anlamlı farklılık olmadığı görülmüştür. Tüm eğitim grubundaki katılımcıların vergi bilinci ve algıları birbirine yakın bulunmuştur.

Elde edilen sonuçlar incelendiğinde, vergi bilinci ve algıları faktörüne verilen puanların ortalamalarında katılımcıların aylık gelir değişkenine göre anlamlı farklılık olduğu görülmüştür. Buna göre, 24.001 TL-36.000 TL aylık gelir grubunda yer alan katılımcıların vergi bilinci ve algılarının, 12.000 TL ve daha az aylık gelir grubunda yer alan katılımcıların vergi bilinci ve algılarından daha yüksektir. Yine 36.001 TL-48.000 TL aylık gelir grubunda yer alan katılımcıların vergi bilinci ve algılarının, 12.000 TL ve daha az aylık gelir grubunda yer alan katılımcıların vergi bilinci ve algılarından daha yüksektir.

Katılımcıların şirket türü değişkenine bağlı olarak vergi bilinci ve algıları faktörüne verilen puanların ortalamalarında katılımcıların şirket türü değişkeni bakımından anlamlı farklılık olduğu görülmüştür. Limited şirket grubundaki katılımcıların vergi bilinci ve algılarının, iş ortağı grubunda yer alan katılımcıların vergi bilinci ve algılarından daha yüksek olduğu; anonim şirket grubunda yer alan katılımcıların vergi bilinci ve algılarının iş ortağı grubunda yer alan katılımcıların vergi bilinci ve algılarından daha yüksek olduğu görülmüştür. Katılımcıların ilgili olduğu şirketin faaliyette bulunduğu süre değişkeni, şirket faaliyetini ne olarak belirttiği alan değişkeni ve şirketteki görev değişkenine bağlı olarak vergi bilinci ve algıları arasındaki anlamlı farklılıkların olmadığı görülmüştür. Dolayısıyla her süre grubu, şirket faaliyet alanı ve katılımcının şirketteki görev değişkeni bakımından katılımcıların vergi bilinci ve algılarının birbirine yakın olduğu görülmüştür.

Sonuç olarak inşaat ve gayrimenkul sektöründe faaliyette bulunan konut üreticileri ve satıcılarının vergi bilinci ve algısının incelenmesi sonucunda, belirtilen hipotezler literatürü desteklemiştir. Mükelleflerin cinsiyeti ve medeni durumu ile vergi bilinci ve algısı arasında anlamlı bir farklılık olmadığı; buna mukabil mükellefiyet türü ile mükelleflerin vergi bilinci ve algısı arasında anlamlı farklılık olduğu görülmüştür. Yine şirketin faaliyette bulunduğu süre değişkeni, şirket faaliyetini ne olarak belirttiği alan değişkeni ve şirketteki görev değişkenlerinin vergi bilinci arasında anlamlı bir ilişki görülmemiştir. Buna karşın, mükelleflerin aylık gelir değişkeni ve şirket türü değişkeni ile mükelleflerin vergi bilinci ve algısı arasında anlamlı bir farklılık görülmüştür. Bu anlamda, aylık geliri yüksek olan mükelleflerin düşük gelir seviyesine sahip mükelleflere göre daha yüksek vergi bilinci ve algısının olduğu; anonim ve limited şirketi türüne sahip mükelleflerin iş ortaklığına sahip mükelleflerden daha fazla vergi bilinci ve algısına sahip olduğu görülmüştür.

“COPE-Dergi Editörleri İçin Davranış Kuralları ve En İyi Uygulama İlkeleri” beyanları:	
Etik Kurul Belgesi:	Bu çalışma için etik kurul onayı gerekmemektedir.
Çıkar Çatışması Beyanı:	Bu makalenin araştırması, yazarlığı veya yayınlanmasıyla ilgili olarak yazarın potansiyel bir çıkar çatışması yoktur.
Finansal Destek:	Bu çalışmanın araştırma ve yazım aşamasında herhangi kişi/kurum veya kuruluşlar tarafından finansal destek alınmadığı bildirilmiştir.
Katkı Oranı Beyanı:	1. yazar: %XX – 2. yazar: %XX
Destek ve Teşekkür Beyanı:	-
Sorumlu Yazar:	Doç. Dr. Erol Demir
Çifte Kör Hakem Değerlendirmesi:	Dış-bağımsız
Bu makale, Creative Commons Atıf-GayriTicari 4.0 Uluslararası Lisansı ile lisanslanmıştır.	
<i>The following statements are made in the framework of “COPE-Code of Conduct and Best Practices Guidelines for Journal Editors”:</i>	
Ethics Committee Approval:	Ethics committee approval is not required for this article.
Declaration of Conflicting Interests:	No conflicts of interest were reported for this article.
Financial Support:	It has been reported that this study did not receive financial support from any person/institution or organization during the research and writing phase.
Author Contributions:	1 st : %50 – 2 st : %50
Statement of Support and Acknowledgment:	-
Corresponding Author:	Assoc. Prof. Dr. Erol Demir
Double-Blind Peer Review:	External-independent
<i>This article is licensed under a Creative Commons Attribution-NonCommercial 4.0 International License.</i>	

KAYNAKÇA

- Akdoğan, A. (2009). *Kamu Maliyesi*, (Gözden Geçirilmiş ve Genişletilmiş, 14. Baskı). Ankara: Gazi Kitabevi.
- Aktan, C. C. (2017). *Kamusal Finansman: Vergileme, Teori - Uygulama - Politika Önerileri*. Ankara: Seçkin Yayınları.
- Aktan, C. C. (2020). *Vergi Teorisi, Vergi Politikası. Normatif Vergi Hukuku*, (Cilt I). Ankara: Seçkin Yayınları.
- Anderson, J. C. & Gerbing, D. W. (1988). Structural Equation Modeling in Practice: A Review and Recommended Two-Step Approach, *Psychological Bulletin*, 0(103), 411-423.

- Apaydın, A., Kutsal A. & Atakan, C. (1994). *Uygulamalı İstatistik. Ders Notları*. Ankara.
- Arslan, M. (2016). *Vergi Hukuku*, (9. Baskı). Bursa: Dora Yayınları.
- Buyrukoğlu, S. (2016). Vergi Bilincinin Zedelenmesinde Devlet Faktörü. *Vergi Sorunları Dergisi*, 0(331), 161-171.
- Büyüköztürk, Ş. (2017). *Sosyal Bilimler İçin Veri Analizi El Kitabı, İstatistik, Araştırma Deseni, SPSS Uygulamaları ve Yorum*, (33. Baskı). Ankara: Pegem Akademi Yayıncılık.
- Büyüköztürk, Ş., Çokluk, O. & Köklü, N. (2020). *Sosyal Bilimler İçin İstatistik*, (24. Baskı). Ankara: Pegem Yayınları.
- Carley, K. M. and Maxwell, D.T. (2006). Understanding Taxpayer Behavior and Assessing Potential IRS Interventions Using Multiagent Dynamic-Network Simulation, <https://www.irs.gov/pub/irs-soi/06carley.pdf> adresinden 09.11.2020 tarihinde erişildi.
- Coşkun, R.; Altunışık, R. ve Yıldırım, E. (2019). Sosyal Bilimlerde Araştırma Yöntemleri SPSS Uygulamalı (Genişletilmiş 10. Baskı). Sakarya: Sakarya Kitabevi.
- Crosen, R. and Gneezy, U. (2009). Gender Differences in Preferences, *Journal of Economic Literature* 2009, 47(2), 1–27 https://rady.ucsd.edu/_files/faculty-research/uri-gneezy/gender-differences-preference.pdf adresinden 08.11.2020 tarihinde erişildi.
- Çataloluk, C. (2008). Vergi Karşısında Mükelleflerin Tutum Ve Davranışları. Selçuk Üniversitesi, *Sosyal Bilimler Enstitüsü Dergisi*, (20), 213-228. <https://dergipark.org.tr/tr/pub/susbed/issue/61796/924252> adresinden 12.11.2020 tarihinde erişildi.
- Çevre, Şehircilik ve İklim Değişikliği Bakanlığı (2021), Ankara İli Yüklenici Yetki Belgesi Sayı ve Türü, Mys_Pdf www.csb.gov.tr adresinden 12.08.2021 tarihinde erişildi.
- Çokluk, Ö.; Şekercioğlu, G. ve Büyüköztürk, Ş. (2012). Sosyal Bilimler İçin Çok Değişkenli İstatistik: SPSS ve Lisrel Uygulamaları, Ankara: Pegem Akademi Yayıncılık.
- Demir, E. (2015). İnşaat ve Gayrimenkul Muhasebesi. Ders Notları. Ankara.
- Demir, E.; Tanrıvermiş, Y. ve Töremen, E. 2022. Türkiye’de Gayrimenkul ve İnşaat İşlerinin Vergilendirilmesinin İncelenmesi ve Özellik Gösteren Durumların Değerlendirilmesi. *Avrasya Bilimler Akademisi, Avrasya İşletme ve İktisat Dergisi*, (28), 79, 100.
- Demirtaş Aydoğan, S. (2017). Vergi Psikolojisinin Temelleri ve Vergiye Karşı Davranışları Etkileyen Faktörlerin Değerlendirilmesi. *Balkan ve Yakın Doğu Sosyal Bilimler Dergisi*, (3), 14-22.
- Doğan, D. (2019). SmartPLS ile Veri Analizi. Ankara: Zet Yayınları.
- Dornstein, M. (1987). Taxes: Attitudes and Perceptions and Their Social Bases. *Journal of Economic Psychology*, (8), 55-76.
- Erdem, M.; Şenyüz, D. ve Tatlıoğlu, İ. (2017). Kamu Maliyesi (Güncellenmiş 14. Baskı). Bursa: Ekin Basım Yayın Dağıtım.
- Fornell, C., and Larcker, D. F. (1981). Structural Equation Models With Unobservable Variables and Measurement Error: Algebra and Statistics.
- Greifeneder, R.; Bless H. and Fiedler, K. (2018). *Social Cognition: How Individuals Construct Social Reality* (Second Press). Hove: Psychology Press.
- Gelir Vergisi Kanunu (31 Aralık 1960). Resmi Gazete, 193/10700.
- Güler, F. (2012). İstatistik Metotları ve Uygulamaları (Üçüncü Baskı). İstanbul: Beta Basım Yayın.
- Gür, E. (2019). Vergi Bilinci Vergi Ahlakı, Bingöl Ortaöğretim Öğrencileri Üzerinde Bir Analiz. Bursa: Dora Basım Yayın.
- Hair Jr, J. F.; Hult, G. T. M.; Ringle, C. and Sarstedt, M. (2017). *A Primer On Partial Least Squares Structural Equation Modeling (PLS-SEM)*. (2.nd ed). Sage publications.
- Hair, F. J., Tatham, R. L., Anderson, R. E. and Black, W. (1998). *Multivariate Data Analysis With Readings* (5th Edn). Englewood Cliffs, NJ: Prentice Hall.

- Hair, F. Jr.; J., Sarstedt; M., Hopkins, L. and G. Kuppelwieser, V. (2014). Partial Least Squares Structural Equation Modeling (PLS-SEM) An Emerging Tool In Business Research. *European Business Review*, 2(26), 106-121.
- Hayton, J. C.; Allen, D. G., and Scarpello, V. (2004). Factor Retention Decisions In Exploratory Factor Analysis: A Tutorial On Parallel Analysis. *Organizational Research Methods*, 7(2), 191-205. doi: 10.1177/1094428104263675 (<https://psycnet.apa.org/record/2004-21329-004> adresinden 30.12.2022 tarihinde erişildi).
- Hulland, J. (1999). Use of Partial Least Squares (PLS) In Strategic Management Research: A Review Of Four Recent Studies. *Strategic Management Journal*, 20(2), 195-204.
- Kafkas Durmuş, G. (2013). Türk Vergi Hukuku'nda Vergi Borcu ile Cezalarını Ortadan Kaldıran veya Hafifleten Nedenler: Vergi Affı Uygulaması, Yayınlanmamış Yüksek Lisans Tezi, Celal Bayar Üniversitesi Sosyal Bilimler Enstitüsü, Manisa.
- Kızılot, Ş. (1980). İnşaat Muhasebesi Vergilendirilmesi ve Ölçümleme (İkinci Baskı). Ankara: Olgaç Matbaası.
- Kitapçı, İ. (2015). Vergi Etiği Vergi Psikolojisi, Verginin Sosyo-Psikolojik Teorisi (Güncellenmiş 3. Baskı). Ankara: Seçkin Yayınları.
- Kozak, M. (2015). Bilimsel Araştırma: Tasarım, Yazım ve Yayım Teknikleri. Ankara: Detay Yayıncılık.
- Nerre, B. (2001). The Concept of Tax Cultere. Annual Conference on Taxation and Minutes of The Annual Meeting of The National Tax Association, (94), 288-295.
- Orcan, F. (2018). Exploratory and Confirmatory Factor Analysis: Which One to Use First? *Journal of Measurement and Evaluation in Education and Psychology*, 9 (4), 414-421. DOI: 10.21031/epod.394323 <https://dergipark.org.tr/en/pub/epod/issue/41688/394323>.
- Özdemir, A. (2017). Yıllara Sâri İnşaat ve Onarım İşlerinde Müşterek Gider Dağıtımı. *Vergi Sorunları Dergisi*, (344), 53-59.
- Özkalp, E. (2011). Sosyolojiye Giriş (Gözden Geçirilmiş 19. Baskı). Bursa: Ekin Basım Yayın Dağıtım.
- Özkaya Yıldırım, Ç. (2014). İnşaat Muhasebesi (Gözden Geçirilmiş ve Yenilenmiş 2. Baskı). Ankara: Detay Yayıncılık.
- Reber, R. (2020). Psychology: the Bassics (Çev. E. S. Ergin) Meraklısına Psikoloji. İstanbul: Nova Kitap.
- Sağlam, M. (2013). Vergi Algısı ve Vergi Bilinci Üzerine Bir Araştırma: İktisadi ve İdari Bilimler Fakültesi Öğrencilerinde Vergi Algısı ve Bilinci, *Sosyoekonomi Dergisi*, Ocak-Haziran, 9(19), 318-319.
- Salvucci, S.; Elizabeth, W.; Valerie, C.; Steven F. and Mehrdad, S. (1997). Measurement Error Studies at the National Center for Education Statistics, U. S. Department of Education, Washington, NCES 97464 Publication.
- Saruç, N. T. (2015). Vergi Uyumu, Teori ve Uygulama (Güncellenmiş 2. Baskı). Ankara: Seçkin Yayınları.
- Saygın, Ö. (2018). Vergi Uyumu ve Vergi İdaresinin Vergi Uyumuna Etkisi. Ankara: Ekin Basım Yayın Dağıtım.
- Schmölders, G. (1976). Genel Vergi Teorisi (Çev. S. Turhan). İstanbul: Fakülteler Matbaası.
- Şenlik, M. (2016). İnşaat muhasebesi, Genel Bilgiler, Vergilendirme Muhasebe Uygulamaları (İkinci Baskı). Ankara: Seçkin Yayınları.
- Şentürk, M. (2013). Birden Fazla Takvim Yılına Sirayet Eden İnşaat ve Onarma İşlerinde Ortak Genel Giderlerin Dağıtımı, *Vergi Sorunları Dergisi*, (292), 49-54.
- Taşkın, Y. (2010). Vergi Psikolojisi ve Vergiye Karşı Mükellef Tepkileri, İstanbul Üniversitesi İktisat Fakültesi Maliye Araştırma Konferansları, 54. Seri. İstanbul.
- Torgler, B. and Schneider, F. (2004). "Does Culture Influence Tax Morale? Evidence from Different

European Countries” CREMA Working Paper No: 17, <http://www.crema-research.ch/papers/2004-17.pdf> adresinden 02.10.2020 tarihinde erişildi.

- Tutar, H. (2016). Sosyal Psikoloji, Kavramlar ve Kuramlar (3. Baskı). Ankara: Seçkin Yayınları.
- Uyanık, A. (2019). Vergi Bilinci ve Vergiye Gönüllü Uyumun Vergi Gelirlerine Etkilerinin Değerlendirilmesi, *Maliye Dergisi*, (177), 354-386.
- Yavuz, H.; Ayas, I. ve Kılıçaslan, H. (2019). Vergi Uyumunu. Ankara: Savaş Yayınları.
- Yıldırım, İ. E. (2017). İstatistiksel Araştırma Yöntemleri, Araştırma Tasarım-Örnekleme-Veri Toplama Teknikleri (Üçüncü Baskı). İstanbul: Seçkin Yayınları.
- Yılmaz, S. (2019). Türkiye’de Vergi Affı Uygulamaları ve Kuşakların Bakış Açısı, Nicel Bir Araştırma. Ankara: Ekin Basım Yayın Dağıtım.
- Yiğit, U. (2008). Anayasa Mahkemesi Kararları Çerçevesinde, Mali Güce Göre Vergilendirme İlkesi. Ankara: Yaklaşım Yayıncılık.

EKLER

Ek-1 Vergi Bilinci ve Algısını Etkileyen Etmenlerin Dağılımı

Etmenler	Sıra	Maddeler
Vergi Bilinci ve Algılamaları	1	Gayrimenkullerin değeri gerçeğe uygun belirlenmediğinden vergi kaybı olmaktadır.
	2	Gayrimenkul ve inşaat sektörüne ilişkin vergisel düzenlemeleri takip etmekte zorlanıyorum.
	3	Her bir birey kendisine düşen vergiyi layıkıyla ödemediğini düşünüyorum.
	4	Bireylerin vergi bilincini ve algısını artıracak yönde mali idare gerekli çabayı göstermemektedir
	5	Vergi denetimi mükelleflere rehberlik etmemekte ve vergi cezaları önleyici olmamaktadır.
	6	Vergisel muafiyet ve istisnalar mükellefler arasında eşitsizliğe sebebiyet vermektedir.
	7	Belediyeye ait vergisel işlemlerde belediye vergi dairesine kısa sürede erişebiliyorum.
	8	Konut üretimi aşamasında çok fazla vergi türü vardır.
	9	Vergisini ödemeyen mükelleflere bir şey olmamaktadır.
	10	Kişilerin katlandığı vergisel yükler oldukça fazladır.
Ekonomik ve Mali Etmenler	11	Vergi ödemek mali bir yükümlülüktür
	12	Yüksek vergi oranları, vergi ödememeyi teşvik ediyor.
	13	Vergi yapılandırmaları ve vergi aflarının mükellefler için gerekli olduğunu düşünüyorum
	14	Vergi yapılandırmaları ve vergi afları devlete duyulan saygınlığı azaltıyor.
Sosyo-kültürel Etmenler	15	Gayrimenkul ve inşaat sektöründeki mükelleflerin vergiyi noksansız ödediklerini düşünüyorum.
	16	Vergisel yükümlülüklerin yerine getirilmesinde dini kuralların benim üzerimde etkili olduğunu düşünüyorum
	17	Sahip olduğum kültürel anlayış gereği mümkün olsa da vergi kaçırmam.
	18	Vergisel düzenlemeler hakkaniyetli olmadığı için vergi kaçırmanın da ahlaki bir mesele olmadığını düşünüyorum.
İdari Etmenler	19	Vergisel işlemlerde Hazine ve Maliye Bakanlığına bağlı vergi dairelerine kısa sürede erişebiliyorum.
	20	Hâlihazır vergisel düzenlemelerin anlaşılabilir olduğunu düşünüyorum.
	21	Vergi ödeme sürecinde mükellefler belirgin şekilde kırtasiyecilikle karşı karşıyadır.

Hacı Bektaş-ı Veli'nin Eserlerinin Ruhsal Liderlik Açısından İncelenmesi*

Doç.Dr. Ufuk Orhan

ORCID ID: <https://orcid.org/0000-0003-0539-2800>

Mersin Üniversitesi, Erdemli Uygulamalı Teknoloji ve İşletmecilik Yüksekokulu, Yönetim Bilişim Sistemleri Bölümü, Mersin – TÜRKİYE

Makale Geçmişi

Geliş: 29.06.2022

Kabul: 10.06.2023

On-line Yayın: 30.06.2023

Anahtar Kelimeler

Hacı Bektaş-ı Veli

Velâyet-nâme

Makâlât-ı Gaybiyye ve Kelimât'ı

Ayniyye

Ruhsal Liderlik

Dokuman Analizi

Araştırma Makalesi

* Bu makale, İntihal.net tarafından taranmıştır. Bu makale, Creative Commons lisansı altındadır. Bu makale için etik kurul onayı gerekmemektedir.

DOI:

<http://dx.doi.org/10.29228/JASSS.63314>

Öz

Bu çalışmanın amacı, Hacı Bektaş-ı Veli'nin eserlerinde ruhsal liderlik boyutlarının mevcut olup olmadığını incelemektir. Ruhsal liderlik literatürde, genel itibarı ile örgütsel çıktılara etkisi ve İslami açıdan bir takım çalışmalara konu olmuştur. Hacı Bektaş-ı Veli hakkında yazılmış eserler ise literatürde genel itibarı ile fıkralar, kök değerler ve değerler eğitimi bağlamında çalışılmıştır. Bu çalışmada Hacı Bektaş-ı Veli'nin eserleri ruhsal liderlik bağlamında ele alınmıştır. Araştırma, hem ruhsal liderlik hem de dini bağlam ile ele alınması açısından önemli görülmektedir ve araştırmanın, bu yönü ile gelecekte yapılacak olan çalışmaların yönüne etki edeceğine inanılmaktadır. Araştırmanın en önemli sınırlılıklarından biri, Hacı Bektaş-ı Veli'nin sadece iki eserinin incelenmesidir. Hacı Bektaş-ı Veli'nin bu çalışmada incelenen iki eseri, Velâyet-nâme ile Makâlât-ı Gaybiyye ve Kelimât-ı Ayniyye'dir. Hacı Bektaş-ı Veli'nin eserlerinde ruhsal liderlik boyutlarının var olup olmadığı, doküman analizi yöntemi ile ele alınmış ve betimsel analiz ile test edilmiştir. Ruhsal liderliğin boyutları arasında; vizyon, umut/çaba (inanç), anlam (çağrı), fedakârlık, ait olma (üyelik), ruhsal yaşam ve yaşamdan memnuniyet yer almaktadır. Hacı Bektaş-ı Veli'nin eserlerinde yer alan ruhsal liderlik boyutlarına ilişkin anlatılmak istenilen değerler özü itibarı ile; içsellik, manevi değerler, Allah'tan gelip Allah'a gidileceğine inanmak, derviş (ermiş insan) gibi yaşamak, dünyevilik (nefis) ile bağı koparmak, Allah ile yalnız kalabilmek, özünü terk edip Allah'ın özüne kavuşmak, Allah'ın nurunda sır olmak gibi ruhsal değerlerdir. Çalışmada, toplam yedi adet ruhsal liderlik boyutunun altı adedinin (vizyon, umut/çaba (inanç), anlam (çağrı), ait olma (üyelik), ruhsal yaşam ve yaşamdan memnuniyet) eserlerde mevcut olduğu bulgulanmıştır. Hacı Bektaş-ı Veli'nin iki eserinden elde edilen bulgularda yer almayan tek ruhsal liderlik boyutu; fedakârlık olmuştur.

Atıf Bilgisi / Reference Information

Orhan, U. (2023). Hacı Bektaş-ı Veli'nin Eserlerinin Ruhsal Liderlik Açısından İncelenmesi. *Jass Studies-The Journal of Academic Social Science Studies*, 16(95), 467-480.

*An Analysis of Hacı Bektaş-ı Veli's Works in Terms of Spiritual Leadership**

Assoc. Prof. Dr. Ufuk Orhan

Mersin University, Erdemli School of Applied Technology and Management, Department of Management Information Systems, Mersin – TURKEY

Article History

Submitted: 29.06.2022

Accepted: 10.06.2023

Published Online: 30.06.2023

Keywords

Hacı Bektaş-ı Veli

Velâyet-nâme

Makâlât-ı Gaybiyye ve Kelimât'ı

Ayniyye

Spiritual Leadership

Document Analysis

Research Article

* This article was checked by Intihal.net. This article is under the Creative Commons license. Ethics committee approval is not required for this article.

DOI:

<http://dx.doi.org/10.29228/JASSS.63314>

Abstract

The purpose of this study is to explore whether the dimensions of spiritual leadership are present Hacı Bektaş-ı Veli's works. Spiritual leadership has been the subject of a number of studies in the literature, generally in terms of its effects on organizational outputs and in Islamic terms. Hacı Bektaş-ı Veli, on the other hand, has been studied within the context of anecdotes, root values, and values education in general. Hacı Bektaş-ı Veli's works has been studied within the context of spiritual leadership in this study. The present study is considered significant as it addresses the subject both spiritual leadership and religiously. With this aspect, the study is expected to affect the direction of future studies. Among the most important limitations of the study are that it only focuses on Hacı Bektaş-ı Veli and that it examines only two works of Hacı Bektaş-ı Veli. The works of Hacı Bektaş-ı Veli examined in this study are Velâyet-nâme and Mâkâlât-ı Gaybiyye and Kelimât-ı Ayniyye. The presence of the dimensions of spiritual leadership in the works of Hacı Bektaş-ı Veli was investigated by document analysis method, and descriptive analysis was made. The dimensions of spiritual leadership are vision, hope/effort (belief), meaning (call), altruism, belonging (membership), spiritual life, and life satisfaction. The values intended to be expressed regarding the dimensions of spiritual leadership in the works of Hacı Bektaş-ı Veli are, in essence, spiritual values like interiority, morality, believing that one comes from and goes to Allah, living like a dervish (holy person), breaking one's connection with the worldly (nafs), being alone with Allah, leaving one's essence to reach Allah's essence, and evanishing into Allah's divine light. The study found that six of the seven dimensions of spiritual leadership are present in the works. The only spiritual leadership dimension not included in the findings of Hacı Bektaş-ı Veli's two works is altruism.

GİRİŞ

Ruhsallık, manevi değerler ile zorlukları yönetme anlamında bireyler ve örgütler için reçete niteliği taşıyan güncel konulardan birisidir. Manevi değerler denildiğinde ise akla çoğu kez, tasavvufi kavramlar gelmektedir ki zaten ruhsallık, birçok İslam filozofunun eserinde yer bulmuş bir kavramdır. Ruhsallık kavramına eserlerinde çokça yer veren İslam filozoflarından bazıları; İbn-i Sina, Farabi, Gazali ve Hacı Bektaş-ı Veli'dir. Belki de bu nedenle çoğu kez din ile karşılaştırılan hatta karıştırılan ama aslında dinden farklı bir kavram olan ruhsallık özü itibarı ile, bir duygu ve yaşam tarzıdır. Din ise daha ziyade, ibadet ve öğretilerden oluşan kurallar bütünüdür. Literatürde yer alan "din için ruh zaruridir ama ruh için din gerekmemektedir" (Dhiman, 2017) cümlesi ruhun, dinin ötesinde ve daha kapsayıcı bir kavram olduğunu işaret etmektedir. Ruhsallık, din ve tasavvuf konularının yanı sıra son yıllarda sağlık ve örgüt bağlamında da, bir takım olumlu çıktılara etkileri ile birçok çalışmaya konu olmuş bir alandır. Bu minvalde örgütsel bağlamda en çok çalışılan başlıklardan biri ruhsal liderlik kavramıdır. Ruhsal liderliğin yönetim bilimi ekseninde, örgütsel iyi olma haricinde dini ya da tasavvufi anlamda neredeyse hiçbir çalışmaya konu olmaması, yönetim ve organizasyon alanı açısından bir boşluk olarak görülmektedir.

Ruhsallık denilince akla din ve tasavvufi konuların gelmesi fakat ruhsal liderlik alanında neredeyse hiçbir dini filozofun ya da mutasavvıfın eserinin incelenmemiş olması tam da bu çalışmanın kurgu nedenlerinden biridir. Bu çalışmanın amacı Hacı Bektaş-ı Veli'nin eserlerinin ruhsal liderlik bağlamında incelenmesidir. Çalışmada Hacı Bektaş-ı Veli'nin tesadüfi olarak seçilen iki eserinde, ruhsal liderlik boyutlarının var olup olmadığı incelenmiştir. Ruhsallık bağlamında felsefesi, eserleri ve evrensel değerleri ile tüm dünyaya örnek teşkil edebilecek bir Türk-İslam filozoflarından biri olan Hacı Bektaş-ı Veli genel itibarı ile fıkralar, kök değerler ve değerler eğitimi bağlamında çalışmalara konu olmuştur (Örneğin; Taner Duman, 2019; Gürgil vd., 2019; Kurtoglu, 2019). Literatürde Türk-İslam filozoflarının eserlerinin ruhsal liderlik bağlamında ele alınmamış olmasının yarattığı boşluğu gidermek ve bundan sonra yapılacak olan ruhsal liderlik ve din/tasavvuf ilişkili çalışmalara cesaret kazandırmak, çalışmanın kazanımları arasında yer almaktadır.

1. Kuramsal Çerçeve

Ruh Latince "nefes" anlamı taşıyan "spiritus" kelimesinden türeyen bir kelimedir ve bireyi hayata bağlayan - canlandıran soyut güç anlamı taşımaktadır. Ruh bireyin bireysel ve/veya grup içi davranışlarına yön veren ve benliğini bulmasına yardım eden bir kavramdır (Togay, 2015: 35-36). Ruh, tasavvufi anlamda, bireyin özüne inerek tanımlanmıştır (Kılıç, 2018: 27). Ruh kavramı, toplumsal bağlamda çoğu zaman din ile özdeşleştirilmektedir ki bu çok doğaldır çünkü halk arasında zaten dini bir kavram olarak algılanmaktadır (Gündüz, 2014: 1). Özdeşleştirme ve kavram olarak birbirinin yerine kullanılmasının ötesinde, ruh ve dini karşılaştırmaya yönelik doğal bir eğilim mevcuttur (Dhiman, 2017). Din, bireylerin gereklerini yerine getirerek cennete ulaşmak için başvurulan ibadet ve öğretilerdir (Gümüşsoy, 2020: 21) ve kurucu birey(ler)in manevi deneyimleri çerçevesinde zamanla gelişen inanç ve uygulamalara dayanır (Egel ve Fry, 2017). Ruh ve beden ilişkisi ve bedenden ayrı olarak ruh anlayışı Kindi, Razi, Farabi, İbn Sina ve Gazali gibi İslam dininin önde gelen filozoflarının eserlerinde yer almaktadır (Ardıç, 2013: 37). Bireyin özü, temel olarak maneviyat kavramını işaret etmektedir ki bu, günümüzde kullanılan "spirituellik" ya da "ruhsallık" kavramının doğmasına vesile olmuştur. İngilizce "spirituality" kelimesinden türetilen ruhsallık, kavram olarak manevi ya da ruhsal değerlere sahip ve bağlı olmaktır (Ardıç, 2013: 35). Tanımın işaret ettiği "değerler", bireyin kendi içsel deneyimleridir (Togay, 2015: 38). Öyle ki ruhsallık, ne olduğumuzun ötesinde ne yaptığımızla ilgilidir (Ergen, 2011). Ruhsallık yaşamın anlamını, amacını ve iç huzuru bulmayı amaç edinmiştir. Bu nedenle ruhsallık bireylerin değer yargılarını ve yaratıcılık gücünü temsil etmektedir (Kılıç, 2018: 29). Baloğlu ve Karadağ (2009) ile Gümüşsoy'a (2020) göre ruhsallık; bireye ve çevresine mutluluk veren sevgi, memnuniyet, merhamet, sabır, hoşgörü, affetme, uyumluluk, sorumluluk duygusu ve uyum gösterme gibi özelliklerdir. Bireyin kendi özünü bulmasına yardım eden ruhsallık, dinsel bağlılığın ötesinde bir yaşam tarzıdır. Bu yüzdendir ki ruhsallık, evrensel bir olgudur (Narcıkara, 2017: 44). Dinin bireylere hatta kültürlere göre değişebilmesi ama ruhsallığın evrensel olması dolayısı ile denebilir ki ruhsallık, din için gereklidir ama

din, ruhsallık için ön kabul şartı taşımamaktadır (Baykal ve Zehir, 2018). Akıncı'ya göre de (2017: 22) ruhsallık din için ihtiyaçtır ama din ruhsallık için zorunlu değildir. Din çoğul bir isimdir fakat ruh çoğul olarak ifade edilmez. Din dışı bakar ama ruh içseldir. Ruh her canlıda yaşar (Dhiman, 2017). Fry'a göre ruh, dinden daha kapsamlı bir kavramdır. Din, inanç sistemleri ile ilgilidir, ruh ise yaratıcıya yakınlık ve dünya dışı varlıklarla ilgilidir. Din dar alanda incelenmiş ve dini müesseseler, formel inanç sistemleri, ibadetler ve ritüeller ile birleştirilmiştir. Ruhsallık ise kişisel konularla ilgilidir, hassasiyet ve hayata anlam yükleme ile özdeşleştirilmiştir. Bu farkların dışında ruh ve dinin ortak özellikleri de söz konusudur. Örneğin her iki kavramın da öğretileri ortaktır, her iki kavramda da kutsal inanış ve arayış mevcuttur. Ama iki kavramın asıl ortak noktası, fedakârlık ve başkalarına hissedilen sevgidir (Narcıkara, 2017: 45). İşin aslı, ruh son yıllarda önem kazanmış ve dinden farklı bir kavram haline almıştır (Narcıkara, 2017: 50). Kesken ve Ayyıldız (2008) ile Akıncı'ya (2017: 18) göre ruhsallığı oluşturan ana unsurlar; takım ruhunun geliştirilmesi, yaşama gücü, içsel motivasyon, bireyleri harekete geçirme, içsel deneyim, hedefe ulaşma arzusu, ortak hedeflere bağlanma ve bütünleşme, diğer bireylerin başarısına ve gelişimine katkı sağlama, umut, sevgi ve iyimserliğe bağlılık, yaşamın anlam ve amacını öğrenme isteği yer almaktadır. Bu unsurlar, ruhsallığın bulaşıcı bir olgu olduğunun ispatıdır. Ruhsallığın bulaşıcılık yönü ile diğer bireyleri hatta toplumları ehlileştirme misyonu, son günlerde gündemde olan "ruhsal liderlik" kavramının oluşumuna zemin hazırlamıştır.

Ruhsal liderlik son yıllarda özellikle Amerika'da zuhur bulmuş bir kavramdır ve başlangıç olarak finansal başarısızlıkları, iflas ve krizleri konu alan kavram (Narcıkara, 2017: 51), çalışanlarda yarattığı sosyal olumsuzluklardan kurtuluş reçetesi olarak çalışılmanın ötesinde, günümüzde değerlerle yönetme sanatı haline almıştır. Ruhsal liderler, değerlerle yönetme gücüne sahiptirler ve bu bağlamda bireylerin kendilerini tanımalarını, kendi güçlü ve zayıf yönlerini öğrenmelerini ve kendilerini ifade edebilmelerini, yaşamın amaçlarını öğrenmelerini, dönüşüm ve değişimi sağlamak gibi özelliklere sahiptirler. Ruhsal liderlerin diğer özellikleri arasında; paylaşılan ortak vizyon, sevgi, saygı, merhamet ve fedakarlık ile sosyal ve kültürel vizyon yaratma, bireylere yeni bakış açısı kazandırma, bireyleri güçlendirme ve onlara ilham verme, derin değer duygusu oluşturma, yetki verme, kendini aşma çabası sağlama ve takım çalışmasını güçlendirme yer almaktadır (Bakan ve Doğan, 2013; Ergen, 2011; Kılıç, 2018; Gündüz, 2014: 44).

Ruhsal liderlik kavram olarak diğer liderlik türleri ile yakın ilişki içindedir. Örneğin ruhsal liderlik, dönüşümcü liderlik ile başlar. Dönüşümcü liderliğin ilham verici motivasyon boyutu, ruh kökünden gelir ve bu yönüyle ruhsal liderlik ile benzerdir. Dönüştürücü liderlik özünü liderin ruhsallığından alır (Gündüz, 2014: 25). Fairholm'a göre ruhsal liderlik, felsefe, metafizik, dini edebiyat ve değerler temeline sahip olan dönüşümcü liderliğe dayanır. Ayrıca Fairholm'a göre ruhsal liderlik modeli, hizmetkâr liderliğe de dayanır. Buna göre, ruhsal liderlik ahlaki liderlik demektir ve hizmet etmeye odaklanmıştır (Akıncı, 2017: 44). Son olarak, otantik liderlik ve ruhsal liderliğin ortak noktası bireysel bütünlüğe dikkat çekmeleridir (Chi, 2018).

Bir bireyin ruhsal lider olarak gösterilebilmesi, ruhsal liderliğin boyutlarını taşıması ile mümkün olabilecektir. Ruhsal liderliğin boyutları arasında; vizyon, umut/çaba (inanç), fedakarlık (özgecil sevgi), anlam (çağrı), ait olma (üyelik), ruhsal (içsel) yaşam, örgütsel bağlılık, verimlilik, yaşamsal memnuniyet ve üretkenlik yer almaktadır (Orhan vd., 2021: 27-31). "Vizyon", başarmak istenen şeyin tutkulu ve idealist biçimde ifade edilmesi (Fry vd., 2016), "Umut", beklenti içinde olan istek, "inanç" fiziksel olmayan bir şeye inanmak (Kılıç, 2018: 56), "Fedakârlık" karşılık beklemeden iyilik yapmak, cömert olmak, sadakat göstermek, insancıl olmak, kişinin kendisini ve başkalarını takdir etmesidir (Ardıç, 2013: 54). "Anlam", yapılacakların farkına varma, işlerin bir hedefe göre yapılması ve işlerin bireylerin hayatında farklılık yaratacağının bilinmesidir (Tan, 2015: 40). "Ait olma", bireylerin diğer çalışanlarla iletişim kurmaları ve bir topluluğun parçası olayı istemeleridir (Narcıkara, 2017). "Yaşamsal memnuniyet", insan sağlığının ve psikolojisinin iyi olması, insanın yaşamdan memnun olmasıdır (Fry, 2005). Son olarak "ruhsal yaşam", insanın sahip olduğu ve aradığı ruhsal farkındalıktır (Fry, 2009). Bu boyutlar arasında yer alan örgütsel bağlılık ve üretkenlik, bazı yayınların ruhsal liderlik ölçeklerinde yer almaktadır fakat Fry'ın ruhsal liderlik modelinde (2003) ruhsal liderliğin boyutları, örgütsel bağlılık ve üretkenliği etkilemektedir. Nitekim Fry'ın diğer yayınlarında da (Örneğin Fry vd., 2007), "ruhsal liderler manevi refah yolu ile örgütsel çıktılarını

(üretkenlik ve bağlılık) maksimize etmeye çalışırlar” ifadesine yer verilmiştir. Narcıkara’nın (2017) da çalışmasında belirttiği üzere, diğer ruhsal liderlik boyutları, örgütsel bağlılık ve üretkenlik üzerinde pozitif etki eder” ifadesi bulunmaktadır. Benzer şekilde “verimlilik” boyutu da birçok çalışmada (örneğin Wang vd., 2019; Damar ve Eskiler, 2017) örgütsel çıktı olarak belirtilmiştir. Dolayısı ile örgütsel bağlılık, üretkenlik ve verimlilik boyutlarının, bazı yayınlarda boyut olmanın ötesinde “örgütsel çıktı” olarak belirtildiğini belirtmek gerekmektedir.

Ruhsal liderlik, ruh ile dini ayıran – ayırmayan ve ruhsallığın ölçülebilir – ölçülemez olduğunu savunanlar şeklinde iki grupta kategorize edilmiştir (Baloğul ve Karadağ, 2009). Ruhsal liderlik teorilerine bakıldığında iki temel teorisyenin mevcut olduğu dikkatleri çekmektedir. Bunlar; Fairholm ve Fry’dır. Fairholm’un ruhsal liderlik teorisine göre; liderlik ve ruhsallık bir aradadır yani ruhsal lider, çalışanların ruhsal değerleri ile iş yerinin değerlerini ilişki içerisinde tutan kişidir (Kılıç, 2018: 44). Fry’a göre ise işyerinde ruhsal değerlerin olması örgütsel çıktılara olumlu etki edecektir. Buna göre çalışanların işyerine ait hissetmeleri ve anlam yüklemeleri ile refaha, satışlara, bağlılığa ve örgütsel vatandaşlığa olumlu katkılar sağlanacaktır (An vd., 2019). Ruhsal liderlik teorisine ilişkin daha genel içerikler hakkında bilgi veren kişi Fairholm’dur fakat ruhsal liderlik boyutlarından detaylı biçimde bahseden kişi Fry’dır. İki temel ruhsal liderlik teorisini daha iyi anlamak için ruhsal liderlik modellerini anlamak faydalı olacaktır. Buna göre literatürde geçen sekiz temel model mevcuttur. Bunlardan ilki Fairholm’a aittir. Buna göre ruhsal liderlik modeli üç aşamadan oluşur. Bunlardan ilki ruhsal liderin temel amacı olan vizyon oluşturma, hizmetkarlık ve görevde yetkinliktir. Bu üç ana amaç ile ruhsal lider ikinci aşamanın oluşmasını sağlar. İkinci aşamada cemiyet oluşturma, yüksek ahlaki standartlar koyma, bütünlük ve hizmetkarlık vardır. Toplumsal yaşam bu ikinci aşama ile yerleşik hale gelir ve nihayet üçüncü aşamada sürekli gelişim oluşacaktır (Fairholm, 1997; Narcıkara, 2017: 64). İkinci model Eggert’e aittir. Buna göre yaradan tarafından ruhsal lidere verilen dört temel yeti vardır; takdir etme, olay ve durumlara çok takılmama, yaratıcılık ile yenilikçilik ve merhamet ile sosyal adalet (Narcıkara, 2017: 64). Fry’ın modelinde ruhsal liderlerin üç temel görevi vizyon, umut/inanç ve fedakarlıktır. Bu üç temel amaç sonrasında anlam ve üyelik bilinci oluşumuna katkı sağlayacak, son aşamada ise pozitif örgütsel çıktılara ulaşılacaktır (Fry, 2003; Narcıkara, 2017: 65). Dördüncü model Kriger ve Seng’e aittir. Buna göre ruhsal liderin vizyonu, değer yargılarını ve davranışları etkilemektedir. Lider, dini inançları ruhsal değerler için önemli saymaktadır. Tüm dinlere eşit yaklaşılmalı bu modelde tanrı inancı sosyal amaçlar için mevcuttur (Narcıkara, 2017: 67). Chen ve Yang’ın ruhsal liderlik modeline göre beş temel boyut mevcuttur; bunlardan ilk üçü (vizyon, umut/inanç ve fedakarlık) liderin davranışları, diğer ikisi (anlam/çağrı ve üyelik/ait olma) ise ruhsal liderin sürekliliği içindir. Bu beş boyut nihayetinde çalışanların fedakârlığı ve vicdanlılığı şeklinde pozitif örgütsel çıktılara dönüşmektedir (Narcıkara, 2017: 68). Diğer model Fry ve arkadaşlarına (2016) aittir. Buna göre ruhsal lider özel yaşam ile çalışanlarda vizyon, fedakarlık ve umut/inanç oluşturur. Daha sonrasında çalışanlarda anlam ve üyelik bilinci oluşur ve böylelikle son aşamadaki pozitif örgütsel çıktılara ulaşılır (Fry vd., 2016; Narcıkara, 2017: 69). Reave’nin ruhsal liderlik modelinde, çalışanların ruhsal liderleri takip etmesi tamamen liderin karakterine ve bütünlüğüne dayandırılmıştır. Son olarak Benefiel’in beş aşamalı ruhsal liderlik modeline göre ruhsallığın oluşum aşamalarında birinci sırada, ruhsallığın olmaması ile bireylerde ve gruplarda yaşanan boşluk yer almaktadır. Bunu, beklentilerin gerçekleşmeyeceğine inanma aşaması takip etmektedir. Üçüncü aşamada hayal kırıklıkları ile baş etme ve dördüncü evrede ruhsallığın faydalarının sorgulanması yer alır. En son aşama, ruhsallığın benimsenmesi ile son bulmaktadır (Akıncı, 2017: 46-47).

Literatürde yer alan ruhsal liderlik çalışmalarına bakıldığında, ruhsal liderliğin pozitif örgütsel çıktıları olumlu yönde etkilediği bulgusuna ulaşan birçok çalışma olduğu söylenebilir (Örneğin; Salehzadeh vd., 2015; Maris vd., 2016). Yine ruhsal liderliğin sapkınlık ve işten ayrılma niyeti gibi negatif örgütsel çıktıları azalttığı sonucuna ulaşan çalışmalar da mevcuttur (Örneğin; Hamid, 2020; Chaharkeh ve Chegini, 2015). Ruhsal liderliğin olumlu çıktılara ulaşırken örgüt kültürü, örgütsel destek, içsel motivasyon gibi aracı değişken kullanılmasını öneren çalışmalar arasında Pio vd. (2020), Rumangkit (2020) ve Febrianto vd. (2019) yer almaktadır. İslami bağlamda ruhsal liderliğin çalışıldığı yayınlara bakıldığında, birbirinin tersi bulgulara

sahip çalışmalar dikkatleri çekmektedir. Örneğin Karagül'ün (2019) bulgularına göre Türkiye'nin farklı bölgeleri, farklı kültürel özelliklere ve değerlere sahip olsa bile, iki tarafta da önem atfedilen yönetici özelliklerinde birinci sırayı manevi değerler, ikinci sırayı ise dini değerler almaktadır. Benzer biçimde Egel ve Fry'nin (2017) çalışmasında yer alan tüm katılımcılar, dini ilkelere dayalı vizyona sahip olsalar da yüksek ideal sahibi, stratejik hedefler konusunda görüş birliğine inanan ve vatansever hiçbir yönetici İslami ilkelere dayanmamaktadır. Bunun tersi yönünde bulgu olarak, Marwansyah (2017), Fry'nin ruhsal liderlik teorisinin Endonezya Müslüman kültürüne uygulanabilir olduğunu bulgulamıştır.

Hacı Bektaş-ı Veli ile ilgili ruhsal liderlik çalışmalarına bakıldığında hiçbir çalışmanın ruhsal liderlik bağlamında incelenmediği görülmektedir. Buna göre Hacı Bektaş-ı Veli'nin bu minvalde çalışmalara konu olduğu başlıklar daha ziyade "fıkralar" ve "kök değerler" olmuştur. Örneğin, Taner Duman (2019), Hacı Bektaş-ı Veli'yi "değerler eğitimi" bağlamında ele almış ve bulgularına göre toplam on (10) temel değer ve yüz yirmi yedi (127) Hacı Bektaş-ı Veli fıkrasında yer alan "değerler" sırasında ilk iki sırayı açık ara fark ile; dürüstlük (yirmi üç fıkra) ve saygı (yirmi bir fıkra) almaktadır. Sırası ile diğer değerler arasında; adalet (on üç fıkra), dostluk (on iki fıkra), yardımseverlik (on iki fıkra), vatanseverlik (on bir fıkra), öz denetim (on fıkra), sorumluluk (dokuz fıkra), sevgi (dokuz fıkra) ve sabır (yedi fıkra) yer almaktadır (Taner Duman, 2019). Bir başka çalışmada, Gürgil vd. (2019) Hacı Bektaş-ı Veli Velâyetnamesi isimli eseri "kök değerler" bağlamında doküman analizi tekniği ile ele almış ve eserde en çok yer alan kök değerler sırası ile; saygı (kırk iki kez) ve yardımseverlik (yirmi yedi kez) olmuştur. Diğer kök değerler sırası ile; sevgi (on dört kez), sabır (sekiz kez), sorumluluk (sekiz kez), özdenetim (beş kez), dürüstlük (dört kez), vatanseverlik (dört kez), adalet (üç kez) ve dostluk (bir kez) olmuştur. Başka bir çalışmada Kurtoğlu (2019), on temel "kök değeri," Hacı Bektaş-ı Veli'nin üç ayrı kaynağında (Mâkâlat, Mâkâlat-ı Gaybiyye ve Kelimât-ı Ayniyye, Kitâbu'l Fevâid) analiz etmiş ve benzer bulguları ortaya koymuştur. Türk-İslam alanında ruhsal liderlik çalışmalarının neredeyse yok denecek kadar az olması ve Hacı Bektaş-ı Veli'nin eserlerinin farklı alanlarda çalışılmış olması, bu çalışmanın ana odağının Hacı Bektaş-ı Veli olmasına vesile olmuştur.

2. Yöntem

Veri toplama yöntemi olarak çalışmada doküman incelemesi yöntemi kullanılmıştır. Doküman analizi, araştırılması hedeflenen olgu veya olgular hakkında bilgiler içeren yazılı belgelerin analizini kapsamaktadır. Doküman incelemesi, geleneksel anlamda, tarih, antropoloji ve dil bilimci araştırmacılarının kullandığı bir yöntemdir. Ayrıca sosyoloji ve psikoloji araştırmacıları da, doküman incelemesi kullanarak önemli kuramların gelişimine katkı sağlamışlardır (Şimşek, 2009). Verilerin analizinde betimsel analizi yöntemi kullanılmıştır. Ruhsal liderliğe ilişkin boyutlar literatürde yer alan yayınlar incelenerek oluşturulmuştur ve bu boyutların Hacı Bektaş-ı Veli ile ilgili eserlerde var olup olmadığı incelenmiştir.

2.1. Araştırmanın Amacı, Önemi ve Sınırlılıkları

Çalışmanın amacı, Hacı Bektaş-ı Veli'nin eserlerinde ruhsal liderliği incelemektir. Hacı Bektaş-ı Veli ile ilgili ruhsal liderlik çalışmalarının sınırlı olması ve ruhsal liderliğin din ile ilişkili bir bağlamda incelenmesi açısından çalışma önemli görülmektedir. Çalışmanın sınırlılıklarından biri, Hacı Bektaş-ı Veli'nin sadece iki eserinin incelenmiş olmasıdır. Çalışmanın diğer sınırlılıkları ise, doküman analizinin (yapısal) sınırlılıkları ile ilgilidir. Buna göre doküman analizinin sınırlılıkları arasında, yetersiz ayrıntı, eksiklik, düşük geri alınabilirlik, taraflılık/yanlılık, sınırlılık, seçilmişlik, ulaşılabilirlik, standart bir formatın olmaması ve kodlama zorluğu (Kıral, 2020: 179) yer almaktadır.

2.2. Veri Toplama Araçları

Çalışmanın verileri, doküman analizi yöntemi ile toplanmış, bu bağlamda boyutlar betimsel analizi ile analiz edilmiştir. Bu minvalde Hacı Bektaş-ı Veli'nin tesadüfî biçimde seçilen iki eseri incelemeye alınmıştır. Hacı Bektaş-ı Veli ile ilgili bu iki eser, Velâyet-nâme (Kardaş, 2016; Kardaş, 2018) ve Makâlât-ı Gaybiyye ve Kelimât'ı Ayniyye'dir (Veli, 2009).

2.3. Verilerin Analizi

Doküman analizi süreci; dokümanlarda dâhil edilecek kriterlerin belirlenmesi, doküman ve verinin toplanması, temel analiz alanlarının belirlenmesi, dokümanın kodlanması, doğrulama ve analiz etme

şeklinde. Nasıl nicel analizlerde çalışmanın verilerinin bilimsel olarak analiz edilmesi adına aranan kriter geçerlik ve güvenilirlik ise, bu analiz biçiminde verilerin bilimsel olarak toplanma ve analiz edilme kriteri; tarafsızlık ve güvenilirliktir (Altheide, 1996; Kıral, 2020). Çalışmada Hacı Bektaş-ı Veli ile ilgili iki temel eserden birebir ve doğrudan alıntılar yapılmıştır. Bu bağlamda çalışmanın tarafsız ve güvenilir olduğu söylenebilir.

3. Bulgular

Bu kısımda Hacı Bektaş-ı Veli'nin eserlerinde ruhsal liderlik boyutlarının kaç kez geçtiği, Hacı Bektaş-ı Veli'nin eserlerindeki ifadelerin birebir gösterimi ve hangi ruhsal liderlik boyutu ile örtüştüğü tablolar halinde verilmektedir. Ayrıca bu boyutlar ile nelerin kastedildiği de bu bölümde açıklanmış ve yorumlanmıştır. Buna göre Hacı Bektaş-ı Veli'nin eserlerinde ruhsal liderliğin boyutlarının kaç kez geçtiği Tablo 1'de gösterilmiştir.

Tablo 1: Hacı Bektaş-ı Veli'nin Eserlerinde Ruhsal Liderliğin Boyutları

Ruhsal Liderliğin Alt Boyutları	Hacı Bektaş-ı Veli'nin Eserleri		Toplam
	Velâyetname (Kardaş, 2016; Kardaş, 2018)	Makâlât (Veli, 2009)	
Vizyon	6	4	10
Umut/Çaba	5	2	7
Anlam/Çağrı	0	2	2
Ait Olma/Üyelik	1	3	4
Ruhsal Yaşam	5	5	10
Yaşamsal Memnuniyet	12	3	15
Toplam	29	19	48

Tablo 1'e göre Hacı Bektaş-ı Veli'nin eserlerinde ruhsal liderliğin boyutlarına toplam kırk sekiz kez yer verilmiştir fakat bunların hiçbirinde Fedakârlık boyutu bulgulanamamıştır. Eserlerde geçen boyutların yer aldığı ifadelere Tablo 2'de yer verilmiştir.

Tablo 2: Hacı Bektaş-ı Veli'nin Eserlerinde Ruhsal Liderliğin Boyutları (Eserlerde Boyutlara İlişkin İfadeler)

Ruhsal Liderlik Boyutları	Hacı Bektaş-ı Veli'nin Eserlerinde Yer Alan İfadeler
Vizyon	Allah cihat amacını taşımayan canın, Hak yolunda yürümesine karşılık ölmüş cana can versin (Kardaş, 2016: 276; Kardaş, 2018: 223).
	Allah'a hamdolsun, gayret amaca erip bu şiir tamam oldu (Kardaş, 2016: 767).
	Biz kâfir ile cihat yapalım. Senin tesirin bize yol gösteren olsun (Kardaş, 2016: 205).
	Erenlerden yardım eriştiği için, sana irşat için yol gösterdi (Kardaş, 2016: 567).
	Onun ile kalbine aydınlık gelsin diye, o yol gösterici sana senden yardım etsin (Kardaş, 2018: 493).

	Zahitten (kendi için yaşayan), Arife (görelim Mevla neyler diyen, benliğini yıkan) ulaşmak (Veli, 2009: 399).
	Rezilden (iyiliğe engel olandan), kerime (yemeyip yedirene) ulaşmak (Veli, 2009: 397-399).
	Hakiki zikir, zakirin zikrettiği varlıkta sır olmasıdır. Can ve her şeyin ceberut nurunda sır olmasıdır (Veli, 2009: 383).
	Nefs'i emareden, nef's'i levvame, nef's'i mülhime ve en son nef's'i mutmainne'ye geçmek. Şeriatten, tarikate, marifete ve en son hakikate ermek (Veli, 2009: 403-413).
Umut/Çaba (İnanç)	İkisi boylarını bükerek, umut için kalp gözlerini açarlar (Kardaş, 2016: 454).
	Erenlerin himmeti için çabalayasın. Bu himmet devletine erişesin (Kardaş, 2016: 130).
	Bal gibi sözlerden balı umut etme. İşin sonunda baldan ümitsiz olursun (Kardaş, 2016: 592).
	Gayret kuşağını beline sıkıca bağlayıp, ömrün ziyan olmadan çaba göster (Kardaş, 2016: 191).
	Hırsız ne güzel ! Gerçek sözdür, eğer şah ve köle de olsa umut eder, dedi (Kardaş, 2016: 383).
	İlahi sırlara ulaşmaya gayret etmeli (Veli, 2009: 343).
	Günahundan tövbe eden hiç günahı yokmuş gibi olur (Veli, 2009: 383).
Anlam (Çağrı)	Büyük düşman olan nefsini terk et de ondan sonra beri gel (Veli, 2009: 375).
	Fena; özünden (zat) çıkmaktır. Yani "Vücutta Allah'tan başka özne yoktur." demektir (Veli, 2009: 361).
Ait Olma (Üyelik)	Hacım Sultan da ayağının toprağına gelir, peygamber ailesinin üyesine baş koydu (Kardaş, 2016: 729).
	"Sahip o'dur ve her şey onundur." (Veli, 2009: 357).
	Başkalarını bırakıp da bizimle yetinenler için biz yeteriz. Biz onun içiniz, o da bizim içindir. Bizim olan onundur da (Veli, 2009: 359).
	Ondan doğan her nefes Allah'ı anarak tükenmelidir (Veli, 2009: 361).
Ruhsal Yaşam	Pir onlardan Hızır'ın yolunu saklı tutup, yalnızlık köşesine çekilmeyi amaçladı (Kardaş, 2016: 248).
	Bu sohbetten cana keyfiyet erişti. Ruhaneler şirinlik kazanır (Kardaş, 2016: 481).
	Karaya çıkıp bir ata bindir. Ruhani kazanıma doğru yola koyuldu (Kardaş, 2016: 470).
	Yine pirin yüzüne göz açtılar. Manevi feyizlere yüz sürdüler (Kardaş, 2016: 604).
	Geçici sevinç ile gururlanma; ölümsüzlük içinde huzur ve istirahat... (Kardaş, 2016: 259).
	Yüce Allah'a ulaşmak üç çeşittir: nefsini arındırmak, kalbi temizlemek, ruhu yüceltmek (Veli, 2009: 341).
	Yok olma (fena) gemisine binip "ölmeden önce ölünüz" sıfatını kazanmalı, (ebedi) varlık denizinde dolaşmalıdır (Veli, 2009: 343).
	Gönlünü vererek, ruhunu Hakk'a yakınlaştırmalı (Veli, 2009: 361).
	Derviş kendini yaradanın iradesine teslim etmeli (Veli, 2009: 363).

	Derviş halkı ile ilişkisini kesip yalnızlığı seçmelidir. Dünya sevgisini değil Allah sevgisini içine yerleştiresin (Veli, 2009: 381).
Yaşamdan Memnuniyet	Anne her şekilde memnun olur. Sevgiden gönüllere bir kapı açtı (Kardaş, 2016: 482).
	Katilin babasını memnun etti. Ki sinelerden kin yok oldu (Kardaş, 2016: 671).
	Düşünceye dalmışken hünkârı görür. Mutlu olup çok şükretti (Kardaş, 2016: 626).
	Gelip o anda hünkâr ile görüştü. çok şükür etti, yüze erişti (Kardaş, 2016: 627).
	Sonra Rum iline git, halkını doğru yola sevk edip mutlu et, buyurdu (Kardaş, 2016: 523).
	Sen şimdi gel atalarına dua et. Yüzüne kurtuluş kapısını açasın (Kardaş, 2016: 159).
	Hepsi mutlu ve neşeli oldular. Atalarına dua et, sende neşeli ol (Kardaş, 2016: 394).
	Olgun olan insana adet budur. Onlar bu adetle mutluluk bulur (Kardaş, 2018: 472).
	Gönül barış haline yöneldi. Hepsi kurtuluş ve mutluluğa eriştiler (Kardaş, 2016: 721).
	Üçünü birlikte alıp yediler. Şükredip güzel hayat sürerler (Kardaş, 2016: 301).
	Ben işte bu dine altı yıldır girdim; şükürler olsun, sen şahın yüzüne erdim (Kardaş, 2016: 230).
	Misafirler yiyip içtikleri için, dua edip Rahman olan Allah'a şükürler olsun, dediler (Kardaş, 2016: 426).
	Derviş Allahın emrine razı ve ondan hoşnut olmalıdır (Veli, 2009: 363).
	Nefisten kurtulan huzur bulur (Veli, 2009: 389).
Ey huzur içinde olan nefis! O senden sen ondan hoşnut olarak Rabbine dön (Veli, 2009: 411).	

Vizyon boyutunda eserlerde anlatılan özü itibarı ile hak yolunda yürümek, cihat amacı taşımak, din (ilminin fakihî olma) gayreti, (irşat için - kalbin aydınlanması için - kişiye kendi nefsi ile savaşması için) yol gösterme, zikrettiği varlıkta - ceberut nurunda sır olması amacını taşımaz. Ayrıca vizyon, kendisi için yaşayan zahit olma halinden, benliğini Allah aşkı için yıkmayı başarabilen arif olma haline geçebilmektir. Benzer biçimde vizyon, iyiliğe engel olan rezil olma halinden, yemeyip yediren kerim olma haline ulaşabilmektir. Son olarak vizyon; dört kapı kırk makam felsefesi bağlamında ilk kapı olan şeraitten son kapı olan hakikate erme ya da başka bir ifade ile Nefs'i Emareden Nefs'i Mutmainne'ye erme.

Umut/çaba-inanç boyutu ile eserlerde kastedilen; kalp gözünü açabilmek için, erenlerin himmetine erişebilmek için gayret ile çabalamaktır. Yine eserlerde hangi konumda olursa olsun (köle veya şah) her insan için umudun var olduğu anlatılmaktadır. Son olarak eserlerde çabanın (gayretin) ilahi sirlara erişmek için olduğu ve günahlardan tövbe edildiğinde affedileceği inancının hâsıl olduğu söylenebilir.

Eserlerde anlam (çağrı) boyutuna ilişkin belirtilenler; dinin, nefsi terk etme çağrısında bulunduğu ve anlamın; özünü terk edip, Allah'ın özüne karışmak ya da insan vücudunda sadece Allah'ın var olduğudur.

Eserlerde ait olma (üyelik) boyutunda, inançlı insanların peygamber soyundan geldiğine inanılmaktadır. Aidiyete, sahip olma bağlamında da anlam atfedilmektedir; buna göre her şeyin sahibi Allah'tır. Yine "Allah yolunda yaşayanlar için biz biriz" felsefesi mevcuttur.

Ruhsal yaşam boyutunda anlatılan temel felsefe; dünyevilikten uzak bir biçimde yalnız olmayı tercih etmek, ermiş insanların Allah ve din içerikli manevi sohbetlerinden haz almak ve ruhani - manevi

kazanımların peşine düşmektir. Yine dünya ile ilgili olan tüm mutlulukların geçici olduğu, Allah yolunda olmanın verdiği sonsuz huzurun ebedi olduğu inancı mevcuttur. Nefsi arındırmanın haricinde, kalbi temizleme ve ruhu yüceltme felsefeleri ile benlikten vazgeçileceği ve ancak gönül (içsellik) ile Allaha yakınlaşabileceği anlatılmaktadır. Benliği, dünyevi duygulardan uzaklaştırarak Allah'ın iradesine teslim etmek ve ermiş insan olarak (derviş) yaşayabilmek için, içinde dünya sevgisi yerine Allah sevgisi olması gerekmektedir.

Eserlerde yaşamdan memnuniyet boyutu bağlamında; gönül kapısı açık insanların severek, memnun etme davranışı ile kalbi kinden arındırarak, ermiş insanları (hünkâr) düşünerek - onlarla görüşerek, insanları doğru yola sevk ederek, atalara dua ederek, olgun insan olarak, bir arada ve barış halinde yaşayarak, dini yaşayarak, Allah'ın verdiklerine razı olarak, nefisten kurtularak ve böylelikle Allah'ın da bizden razı olacağına inanarak, şükrederek mutlu - huzurlu olunabileceği inancı mevcuttur.

SONUÇ VE TARTIŞMA

Çalışmada yapılan betimsel analiz sonuçlarına göre, Hacı Bektaş-ı Veli'nin iki eserinde toplam yedi adet ruhsal liderlik boyutunun altı adedinin mevcut olduğu bulgulanmıştır. Buna göre eserlerde bulgulanamayan tek boyut; fedakârlık boyutudur. Hacı Bektaş-ı Veli'nin eserlerinde yer alan ruhsal liderlik boyutlarından kastedilen hususlar özü itibarı ile; içsellik, manevi değerler, Allah'tan gelip Allah'a gidileceğine inanmak, derviş (ermiş insan) gibi yaşamak, dünyevilik (nefis) ile bağı koparmak, Allah ile yalnız kalabilmek, özünü terk edip Allah'ın özüne kavuşmak, Allah'ın nurunda sır olmak gibi ruhsal değerlerdir. Literatüre bakıldığında ruhsal liderlik kavramının ya örgütsel (Örneğin; Salehzadeh vd., 2015; Maris vd., 2016; Hamid, 2020; Chahardeh ve Chegini, 2015; Pio vd., 2020, Rumangkit, 2020, Febrianto vd., 2019) ya da dini bağlamla (Örneğin Karagül, 2019; Egel ve Fry, 2017; Marwansyah, 2017; Karakaş, 2010) ele alındığı görülmektedir. Hacı Bektaş-ı Veli ile ilgili çalışmalarda ise bu çalışmada bulguların boyutları ziyadesiyle fıkralar, kök değerler ve değerler eğitimi başlıkları ile çalışmalara konu olmuştur (Örneğin; Taner Duman, 2019; Gürdil vd., 2019; Kurtoğlu, 2019).

Örgütsel bağlamda ruhsal liderliğin olumlu çıktıları artırdığı yönündeki bulguların (Örneğin; Salehzadeh vd., 2015; Maris vd., 2016) yanı sıra, olumsuz çıktıları azalttığı yönündeki bulgular (Örneğin; Hamid, 2020; Chahardeh ve Chegini, 2015), özellikle yönetim ve organizasyon alanı başta olmak üzere birçok sosyal ve davranışsal bilim dalının ruhsal liderliği bir yönetme sanatı olarak ele almaya başladığını göstermektedir. Yine ruhsal liderliğin olumlu örgütsel çıktılara ulaşırken (örneğin örgüt kültürü, örgütsel destek, içsel motivasyon gibi) farklı manevi değerleri aracı değişken olarak kullandığını bulguların çalışmaları da (örneğin Pio vd., 2020; Rumangkit, 2020 ve Febrianto vd., 2019) mevcuttur. Tüm bu çalışmalarda da görüldüğü üzere ruhsal liderlik, örgütsel bağlamda gayet etkili bir yönetme sanatı olarak kullanılmaktadır. Bu bağlamda ruhsal liderliğe kaynak olabilecek eserler sunacağı inancı ile Hacı Bektaş-ı Veli'nin eserlerinin çok önemli bir alan yaratacağına inanılmaktadır.

Dini bağlam ile bakıldığında da ruhsal liderliğin ele alındığı çalışmalarda farklı bulguların sözcük konusu olduğu görülmektedir. Örneğin Karagül (2019) çalışmasında Türkiye'nin farklı bölgelerinde, yöneticilerde olması gereken değerleri, dinden daha öncelikli olarak manevi değerler şeklinde bulgulanmıştır. Yine Egel ve Fry (2017) yaptıkları çalışmada, idealist ve vatansever hiçbir yöneticinin İslami ilkelere dayanmadığını bulgulanmıştır. Bu bulgular, literatür bilgilerinde de yer aldığı üzere, ruhsallığın dinden daha kapsamlı bir kavram olduğunu teyit eder niteliktedir. Fakat farklı olarak Marwansyah (2017) çalışmasında, Fry'nin ruhsal liderlik teorisinin Endonezya'nın Müslüman kültürüne uygulanabilir olduğunu bulgulanmıştır. Bu bulgunun da "doğu-batı toplumlarında ya da gelişmiş-gelişmekte olan ülkelerde ruhsal liderlik için dinin ya da ruhsallığın önceliği" odaklı çalışmalara cesaret vereceği ümit edilmektedir. Dini kaynaklar bağlamında ruhsal liderliği ele alan çalışmalar arasında, Karakaş'ın çalışması da önemli görülmektedir. Karakaş (2010) yaptığı çalışmada dokuz temel Sufi değere vurgu yapmıştır. Bu değerler; mükemmellik, şefkat, tutku, ilham, sorgulama, özveri, takdir, kararlılık ve işbirliğidir. Anadolu'da benzer dini yaklaşımlarda, özellikle Nakşilikte de benzer değerlerden bahsedilmektedir. Sufizmin bu temel değerleri, Hıristiyanlık, Yahudilik ve

diğer dinlerle benzerlik göstermektedir. Bu değerler, 2005 yılında yapılan çalışmada Duchon ve Plowman ile 1999 yılında yapılan çalışmada Mitroff ve Denton tarafından da desteklenmiştir. 1999 yılında Butts, bu değerler için “onurlu-hayati onaylayan ve birleştirici değerler” ifadesini kullanmıştır (Karakaş, 2010). Dolayısı ile Hacı Bektaş-ı Veli'nin erlerinde yer alan ve ruhsal liderlik boyutları ile de paralellik arz eden temel değerler, birçok dinde hatta aynı din içerisindeki farklı mezheplerde de ortak yol göstericiler olarak vurgulanmaktadır. Öyle ki bu değerlerden dolayı ruhsal lider addedilen Hacı Bektaş-ı Veli, Hıristiyanlar arasında Aziz Charalambos olarak bilinmektedir (Şahin, 2022: 456). Bu minvalde Hacı Bektaş-ı Veli'nin eserlerinin, farklı din ve mezhepleri birleştirici nitelikte olduğuna inanılmaktadır.

Hacı Bektaş-ı Veli ile ilgili çalışmalar içerisinde, ruhsal liderlik konusuna rastlanılmamıştır. Hacı Bektaş-ı Veli literatürde ekseriyetle “fıkralar” ve “kök değerler” bağlamında çalışılmıştır. Örneğin Taner Duman (2019), Hacı Bektaş-ı Veli fıkralarında on kök değer arasında en fazla değinilen değerlerin sırası ile; dürüstlük, saygı, adalet, dostluk, yardımseverlik, vatanseverlik, öz denetim, sorumluluk, sevgi ve sabır olduğunu bulgulamıştır (Taner Duman, 2019). Bu on kök değer, Gürgil vd.'nin çalışmasında önem sırasına göre; saygı, yardımseverlik, sevgi, sabır, sorumluluk, özdenetim, dürüstlük, vatanseverlik, adalet ve dostluk şeklinde yer almıştır. Benzer bulgular Kurtoğlu'nun (2019) çalışmasında da desteklenmiştir. Eğitim ve benzeri alanlarda çalışılan ve kök değerler olarak bulguların boyutları aynı zamanda ruhsal liderliğin boyutları arasında da yer almaktadır. Nitekim bu çalışmada Hacı Bektaş-ı Veli'nin iki eseri tesadüfi biçimde seçilmiş, incelemeye alınmıştır ve Hacı Bektaş-ı Veli'nin eserlerinde ruhsal liderlik boyutları bulgulanmıştır. Bu bulguların, yeni çalışmaları cesaretlendirmesi ve çalışmalara yeni bir yön kazandırması açısından ruhsal liderlik literatüründe önemli eksiklikleri gidereceğine inanılmaktadır. Ruhsal liderlik ve din bağlamının birlikte görüldüğü bir örnek olması açısından Hacı Bektaş-ı Veli önemli bir figürdür. Dolayısı ile Hacı Bektaş-ı Veli'nin eserlerinin, yönetim ve organizasyon alanı başta olmak üzere birçok alanda farklı liderlik türleri açısından (örneğin dönüştürücü liderlik, etik liderlik, karizmatik liderlik ve hizmetkâr liderlik gibi) verimli bir kaynak alanı yaratacağına inanılmaktadır. Benzer biçimde Hacı Bektaş-ı Veli'nin diğer eserlerinin incelenmesi ile ruhsal liderlik literatürünün zenginleşeceğine inanılmaktadır. Son olarak gelecekte yapılacak çalışmalarda, Hacı Bektaş-ı Veli'nin haricinde (Hıristiyanlık, Yahudilik ve İslam dini içerisinde Sufilik ve Nakşilik olmak üzere) farklı kanaat önderlerinin eserlerinin, farklı liderlik türleri açısından farklı yöntem ve analizlerle incelenmesi önerilmektedir.

<i>“COPE-Dergi Editörleri İçin Davranış Kuralları ve En İyi Uygulama İlkeleri” beyanları:</i>	
Etik Kurul Belgesi:	Bu çalışma için etik kurul onayı gerekmemektedir.
Çıkar Çatışması Beyanı:	Bu makalenin araştırması, yazarlığı veya yayınlanmasıyla ilgili olarak yazarın potansiyel bir çıkar çatışması yoktur.
Finansal Destek:	Bu çalışmanın araştırma ve yazım aşamasında herhangi kişi/kurum veya kuruluşlar tarafından finansal destek alınmadığı bildirilmiştir.
Destek ve Teşekkür Beyanı:	-
Çifte Kör Hakem Değerlendirmesi:	Dış-bağımsız
Bu makale, Creative Commons Atıf-GayriTicari 4.0 Uluslararası Lisansı ile lisanslanmıştır.	
<i>The following statements are made in the framework of “COPE-Code of Conduct and Best Practices Guidelines for Journal Editors”:</i>	
Ethics Committee Approval:	Ethics committee approval is not required for this article.

Declaration of Conflicting Interests:	No conflicts of interest were reported for this article.
Financial Support:	It has been reported that this study did not receive financial support from any person/institution or organization during the research and writing phase.
Statement of Support and Acknowledgment:	-
Double-Blind Peer Review:	External-independent
<i>This article is licensed under a Creative Commons Attribution-NonCommercial 4.0 International License.</i>	

KAYNAKÇA

- Akıncı, Tuncay. (2017). Lise Öğretmenlerin Yönetici Ruhsal Liderlik Algılarının Öğretmen Liderliği ve Öz-Yeterliliklerine Etkisi. Marmara Üniversitesi İstanbul Sabahattin Zaim Üniversitesi Eğitim Yönetimi ve Denetimi Ortak Lisansüstü Programları. İstanbul.
- Altheide, D. (1996). Process of Document Analysis. (Ed.: D. Altheide). In *Qualitative Media Analysis*. Thousand Oaks: Sage Pub.
- An Choi Hee., West Amy, D., Sandage, S. J., Bell & Chance, A. (2019). Relational Spirituality Mature Alterity And Spiritual Service Among Ministry Leadership: An Empirical Study. *Pastoral Psychology*, 0(68),127-143.
- Ardıç, T. (2013). Ortaokullarda Görevli Öğretmenlerin Ruhsal Liderliğe İlişkin Algıları (Diyarbakır İli Örneği). (Yayımlanmamış Yüksek Lisans Tezi). Diyarbakır: Dicle Üniversitesi Eğitim Bilimleri Enstitüsü Eğitim Bilimleri Eğitimi Anabilim Dalı.
- Aytaş, Gıyasettin. (Hzl.) Veli, Hacı Bektaş. (2009). *Makâlât-ı Gaybiyye ve Kelimât-ı Ayniyye*. Ankara, Gazi Üniversitesi Türk Kültürü ve Hacı Bektaş Veli Araştırma Merkezi Yayınları.
- Bakan, İ. & Doğan, İ. F. (2013). *Liderlik*. Ankara, Gazi Kitabevi.
- Baloğlu, N. & Karadağ, E. (2009). Ruhsal Liderlik Üzerine Teorik Bir Çözümleme. *Kuram ve Uygulamada Eğitim Yönetimi* 15(58), 65-190.
- Baykal, Elif & Zehir, Cemal. (2018). Mediating Effect Of Psychological Capital On The Relationship Between Spiritual Leadership And Performance. *Economics and Management* 21 (3), 124-140.
- Chahardeh, Fatemah Ahgajanpoor. & Chegini ve Mehrdad Goodarzv. (2015). The Impact Of Spiritual Leadership Dimensions On Turnover Intention Through Employee Empowerment. *Indian Journal of Fundamental and Applied Sciences* 5, 4975-4984.
- Chi, Vu Mai. (2018). Spiritual Leadership: A Buddhist Approach, Durham Theses. Durham University Durham e-Theses Online: <http://etheses.dur.ac.uk>.
- Damar, Arif & Eskiler, Ersin. (2017). The Impact Of Spiritual Leadership On Empowerment And Work Procrastination. In *SHS Web of Conferences* 37, 01056.
- Dhiman, Satinder. (2017). *Spiritual Leadership: A Superior Way To Be And Serve*. In *Holistic Leadership* 1: 155-179. <https://link.springer.com>.
- Egel, Eleftheria & Fry, Louis. W. (2017). Spiritual Leadership As A Model For Islamic Leadership. *Public Integrity* 19 (1), 77-95.
- Ergen, Tevfik. (2011). Stratejik Liderlik Ve Takım Çalışmalarındaki Rolü Erzurum İli 112 Acil Sağlık Hizmetlerinde Bir Uygulama. (Yayımlanmamış Yüksek Lisans Tezi). Erzurum: Atatürk Üniversitesi Sosyal Bilimler Enstitüsü İşletme Ana Bilim Dalı.
- Fairholm, Gilbert. W. (1997). *Capturing The Hearth Of Leadership: Spirituality And Community In The New American Workplace*. Westport, CT: Praeger.

- Febrianto, Abi Sopyan., Noermijati, Noermijati., Juwita, Himmiyatul Amanah Jiwa ve Alashkam, Sana Amer. (2019). The Influence Of Psychological Empowerment And Islamic Spiritual Leadership On Organizational Commitments And Intrinsic Motivation. *Jurnal Aplikasi Manajemen* 17 (3), 381-390.
- Fry, Louis. (2003). Toward A Theory Of Spiritual Leadership. *The Leadership Quarterly* 14. 14, 693-727. Science Direct Database.
- Fry, Louis. (2005). Toward a Paradigm Of Spiritual Leadership. *The Leadership Quarterly* 16, 619-622.
- Fry, Louis. (2009). Spiritual Leadership As A Model For Student Inner Development. *Journal of Leadership Studies* 3 (3),79-82.
- Fry, Louis., Latham, John. R., Clinebell, Sharon & Krahnke, Keiko. (2016). Spiritual Leadership As A Model For Performance Excellence: A Study Of Baldrige Award Recipients. *Journal of Management, Spirituality & Religion* 14 (1), 22-47.
- Fry, Louis., Nisiewicz, Melissa & Vitucci, Steve. (2007). *Transforming Police Organizations Through Spiritual Leadership: Measurement And Establishing a Baseline*. Paper Presented At The National Meeting of The Academy of Management, Philadelphia. Pennsylvania.
- Gümüşsoy, Yalçın. (2020). Ruhsal Liderliğin Hizmet İnovasyon Davranışı Üzerindeki Etkisinde, Takım Uyumu Ve Bilgi Paylaşımının Aracılık Rolü Üzerine Bir Araştırma. (Yayımlanmamış Doktora Tezi). Aksaray: Aksaray Üniversitesi Sosyal Bilimler Enstitüsü İşletme Anabilim Dalı.
- Gündüz, Şafak. (2014). Ruhsal Liderlik İle Örgütsel Sinizm Arasındaki İlişki: Duygusal Zekânın Aracı Etkisi. (Yayımlanmamış Doktora Tezi). İstanbul: Marmara Üniversitesi Sosyal Bilimler Enstitüsü İşletme Anabilim Dalı Yönetim ve Organizasyon Bilim Dalı.
- Gürgil, Fitnat., Kılcan, Bahadır., Kılıçoğlu, Gökçe. Kurtoğlu & Fatma Süreyya. (2019). Hünkâr Hacı Bektaş Veli Velâyetnamesi'nin Kök Değerler Açısından İncelenmesi. *Uluslararası Türkçe Edebiyat Kültür Eğitim Dergisi* 8 (1), 446-461.
- Hamid, Nurdjanah. (2020). The Application Of Spiritual Leadership Affects Job Satisfaction And Deviant Behavior in The Workplace. *Human Systems Management* (Preprint) 1-11.
- Karagül, Vural. (2019). People's Preferences And Attitudes About Spiritual Leadership Values in Public Organization: The Case of Turkey'. *Journal of Management Research* 11 (4), 12-47.
- Karakaş, F. (2010). Exploring Value Compasses of Leaders in Organizations: Introducing Nine Spiritual Anchors, *Journal of Business Ethics*, 93, 73-92.
- Kardaş, Sedat. (2016). Ali Nihani'nin Manzum Hacı Bektaş-ı Veli Velâyetnamesi (İnceleme-Metin-Sadeleştirme-Dizin). (Yayımlanmamış Doktora Tezi). Erzurum: Atatürk Üniversitesi Sosyal Bilimler Enstitüsü Türk Dili ve Edebiyatı Anabilim Dalı.
- Kardaş, Sedat. (2018). *Ali Nihani'nin Manzum Hacı Bektaş-ı Veli Velâyetnamesi (İnceleme-Metin-Sadeleştirme-Dizin)*. Ankara, Grafiker Yayınları, 1. Baskı, ISBN: 978-605-2233-01-6.
- Kesken, Julide & Ayyıldız, Ayşe Nazlı. (2008). Liderlik Yaklaşımlarında Yeni Perspektifler: Pozitif Ve Otantik Liderlik. *Ege Akademik Bakış* 8 (2), 729-754.
- Kılıç, Burcu. (2018). Ruhsal Liderlik, Örgüt Kültürü Ve Örgütsel Sessizliğin Okul Başarısına Etkisi. (Yayımlanmamış Doktora Tezi). Ezkişehir: Eskişehir Osmangazi Üniversitesi Eğitim Bilimleri Enstitüsü Eğitim Bilimleri Anabilim Dalı Eğitim Yönetim Bilim Dalı.
- Kıral, Bilgen. (2020). Nitel Bir Veri Analizi Yöntemi Olarak Doküman Analizi. *Sosyal Bilimler Enstitüsü Dergisi* 15, 170-189.
- Kurtoğlu, Fatma Süreyya. (2019). Kök Değerler Açısından Hacı Bektaş Veli'nin Eserleri. *Türk Kültürü ve Hacı Bektaş Veli Araştırma Dergisi* 89, 55-70.
- Maris, Zarin Daneshvar. Saidabadi, Reza Yousefi & Niazazari, Kiumars. (2016). Explaining The Role Of Spiritual Leadership in Envy Management Of Faculty Members Through The Role Of Professional Mediator. *MIER Journal of Educational Studies Trends & Practices* 6 (2), 211-224.
- Marwansyah. Marwansyah. (2017). Spiritual Leadership Of An Indonesian Muslim Business Leader: A Religious Spirituality Perspective. *International Journal of Business and Globalisation* 19 (4), 528-548.

- Narcıkara, Elif Baykal. (2017). Spiritüel Liderlik Davranışlarının Algılanan Performans Üzerine Etkisi. (Yayımlanmamış Doktora Tezi). İstanbul: Yıldız Teknik Üniversitesi Sosyal Bilimler Enstitüsü Yönetim ve Organizasyon Anabilim Dalı.
- Orhan, Ufuk., Mendi, Yahya & Doğan, Altan. (2021). *Ruhsal Liderlik*. Ankara, Akademisyen Kitabevi.
- Pio, Rianne Johnly. Sumayku, Sontje. Manuel & Mukuan, Danny David Samuel. (2020). Organizational Culture As An Intervening Variable of Spiritual Leadership With Organizational Commitment And Ethical Behavior. In *2nd Annual International Conference on Business and Public Administration (AICoBPA 2019)* 130-135, Atlantis Press.
- Rumangkit, Stefanus. (2020). Mediator Analysis Of Perceived Organizational Support: Role Of Spiritual Leadership On Affective Commitment. *JDM (Jurnal Dinamika Manajemen)* 11 (1), 47-54.
- Salehzadeh, Reza. Pool, Javad Khazaei., Lashaki, Jafar Kia., Dolati, Hasan & Jamkhaneh, H. B. (2015). Studying The Effect of Spiritual Leadership On Organizational Performance: An Empirical Study in Hotel Industry. *International Journal Of Culture, Tourism And Hospitality Research* 9 (3), 346-359.
- Şahin, S. (2022). Hacı Bektaş-ı Veli Ve Yaşadığı Dönemde Anadolu'nun Siyasi Ve Sosyal Durumu. *Neşehir Hacı Bektaş Veli Üniversitesi SBE Dergisi*, 12 (1), 448-456.
- Şimşek, Hüseyin. (2009). Methodical Problem In The Researches of Educational History. *Journal of Faculty of Educational Sciences* 42 (1), 33-51.
- Tan, İbrahim Halil. (2015). İlkokul ve Ortaokul Müdürlerinin Ruhsal Liderlik Davranışları İle Öğretmenlerin İşe Tutkunlukları Arasındaki İlişki. (Yayımlanmamış Yüksek Lisan Tezi). Gaziantep: Zirve Üniversitesi ve Kahramanmaraş Sütçü İmam Üniversitesi Sosyal Bilimler Enstitüleri Ortak Eğitim Bilimleri Eğitim Yönetimi Teftişi Planlaması Ve Ekonomisi Anabilim Dalı.
- Taner Duman, Mine. (2019). Değerler Eğitimi ve Söz Varlığı Açısından Bektaşî Fıkraları. (Yayımlanmamış Yüksek Lisans Tezi). Malatya: İnönü Üniversitesi Eğitim Bilimleri Enstitüsü Türkçe ve Sosyal Bilimler Eğitimi Anabilim Dalı.
- Togay, Uğurcan. (2015). Okul Yöneticilerinin Liderlik Özelliklerinin Bazı Değişkenler Açısından İncelenmesi: Mersin Örneği. (Yayımlanmamış Yüksek Lisans Tezi). Kahramanmaraş: Kahramanmaraş Sütçü İmam Üniversitesi Sosyal Bilimler Enstitüsü Eğitim Bilimleri Anabilim Dalı Eğitim Yönetimi Teftişi Planlaması Ekonomisi Bölümü.
- Wang, Minghui., Guo, Tengfei., Ni, Yakun., Shang, Sudong & Tang, Zheng. (2019). The Effect Of Spiritual Leadership On Employee Effectiveness: An Intrinsic Motivation Perspective. *Frontiers in Psychology*, www.frontiersin.org, 9, 2627.

Sosyal Fobi ve Bilişsel Davranışçı Terapi Üzerine Sistemantik Derleme*

Rüveyda Dindi

ORCID ID: <https://orcid.org/0000-0001-5317-4528>

Lisans Öğrencisi / Yakın Doğu Üniversitesi, Sosyal Bilimler Enstitüsü, Psikoloji Anabilim Dalı, Lefkoşa – KKTC

Doç. Dr. Meryem Karaaziz

ORCID ID: <https://orcid.org/0000-0002-0085-612X>

Yakın Doğu Üniversitesi, Fen ve Edebiyat Fakültesi, Psikoloji Bölümü, Lefkoşa – KKTC

Makale Geçmişi

Geliş: 05.05.2023

Kabul: 21.06.2023

On-line Yayın: 30.06.2023

Anahtar Kelimeler

Fobi

Sosyal Fobi

Bilişsel Davranışçı Terapi

Derleme Makalesi

* Bu makale, İntihal.net tarafından taranmıştır. Bu makale, Creative Commons lisansı altındadır. Bu makale için etik kurul onayı gerekmemektedir.

DOI:

<http://dx.doi.org/10.29228/JASSS.70462>

Öz

Bu derleme çalışmasının amacı sosyal fobi yaşayan bireylerde Bilişsel Davranışçı Terapinin kullanımını incelemektir. Yapılan bu çalışmada da sistemantik derleme yöntemi kullanılmış olup saha çalışması ya da herhangi bir ölçek kullanılmamıştır. Sadece Türkçe ve İngilizce dilinde ele alınan çalışmalar 2005-2020 yılları arasındadır. Bu çalışmalar araştırma makalelerinden oluşmaktadır. Bu araştırma çalışmaları Şubat, 2023 ve Mayıs, 2023 olmak üzere iki aşamada gerçekleştirilmiştir. Yapılan literatür taraması sonucunda 6 çalışma ele alınmıştır. Ele alınan bu 6 çalışmanın sonucunda Bilişsel Davranışçı Terapinin iyileşmeyi hızlandıran ve kısa süre içerisinde sonuca ulaşma yönünden faydalı bir yöntem olduğu görülmüştür. Bilişsel Davranışçı Terapi uygulandıktan sonra kişinin baş etme becerilerinin arttığı ve belirtileri büyük oranda azaldığı görülmüştür. Yapılan araştırmalara göre BDT'nin sosyal fobiyi, diğer tedavi yöntemlerine göre daha hızlı iyileştirdiği görülmüştür. Ülkemizde de bilişsel davranışçı terapi kullanımı yaygındır. Avrupa ülkelerine baktığımızda sosyal fobi ile ilgili yapılan çalışmalar, klinik gözlemler oldukça fazladır. Literatüre bakıldığında Türkiye'de sosyal fobi ile ilgili yeterli sayı ve genişlikte çalışma yapılmadığı görülmüştür. Ülkemizde de BDT ile ilgili daha fazla çalışma yapıp, bilişsel davranışçı terapi günümüzde kullanılan halinden daha yaygın bir hale gelebilir. Klinisyenler de bilişsel davranışçı terapiyi kullanarak, hastalarda sosyal fobi belirtilerini, hızlı ve etkili bir biçimde tedavi ettiği düşünülebilmektedir. Sosyal fobide, Bilişsel Davranışçı Terapi yönteminin kullanılması oldukça faydalıdır.

Atf Bilgisi / Reference Information

Dindi, R. & Karaaziz, M. (2023). Sosyal Fobi ve Bilişsel Davranışçı Terapi Üzerine Sistemantik Derleme. *Jass Studies-The Journal of Academic Social Science Studies*, 16(95), 1-12.

*A Systematic Review on Social Phobia and Cognitive Behavioral Therapy**

Rüveyda Dindi

Master Student / Near East University, Institute of Social Sciences, Department of Psychology, Nicosia-Cyprus

Doç. Dr. Meryem Karaaziz

Department of Psychology, Near East University, Faculty of Arts and Science, Nicosia-Cyprus

Article History

Submitted: 05.05.2023

Accepted: 21.06.2023

Published Online: 30.06.2023

Keywords

Phobia

Social Phobia

Cognitive Behavioral Therapy

Review Article

* This article was checked by Intihal.net. This article is under the Creative Commons license. Ethics committee approval is not required for this article.

DOI:

<http://dx.doi.org/10.29228/JASSS.70462>

Abstract

The aim of this review is to examine the use of Cognitive Behavioral Therapy in individuals with social phobia. In this study, the systematic compilation method was used, and no field study or any scale was used. Only studies in Turkish and English are between the years 2005-2020. These studies consist of research articles. These research studies were carried out in two phases as February, 2023 and May, 2023. As a result of the literature review, 6 studies were discussed. As a result of these 6 studies, it has been seen that Cognitive Behavioral Therapy is a useful method that accelerates recovery and achieves results in a short time. After Cognitive Behavioral Therapy was applied, it was observed that the coping skills of the person increased and the symptoms were greatly reduced. Studies have shown that CBT improves social phobia faster than other treatment methods. Cognitive behavioral therapy is widely used in our country. When we look at European countries, studies and clinical observations on social phobia are quite high. When the literature is examined, it is seen that there are not enough number and wide studies on social phobia in Turkey. Cognitive behavioral therapy may become more common than it is used today, by conducting more studies on CBT in our country. Clinicians can also think that by using cognitive behavioral therapy, they treat the symptoms of social phobia in patients quickly and effectively. In social phobia, the use of Cognitive Behavioral Therapy method is very useful.

GİRİŞ

Her birey, diğer bireylerin gözlemi altında olduğunu hissettiği sosyal etkinliklerde, sosyal kaygı hisseder. Gözlenilme kaygısı sadece bireylerde değil hayvanlarda da olan bir fenomendir. Üzerine dikilmiş gözler, tehdit edici bakışlar hemen hemen her hayvan türlerinde ve kültürlerde rahatsız edici bir durum olarak bilinmektedir. Yabancı olan ortamlarda ya da bakışın anlamını anlayamadığımız zamanlarda bakışlar bireylere korkutucu gelmektedir.

Yapılan toplantılarda ya da sosyal etkinliklerde alkolün fazla tüketimi bu evrensel olguya bağlanabilir. Yapılan psikolojik araştırmalara göre her türün, bireyin mimiklerine karşı fazla duyarlılığı olduğu gözlemlenmiştir. Bireylerde reddedici, kızgın veya tehdit edici yüz mimiklerini belirleyen biyolojik ön hazırlık olduğunu düşündüren neticelerde vardır. Sosyal fobisi olan bireyler, sosyal etkinliklerin birçoğunda (diğer bireylerle birlikte yemek yeme, belirli bir kitleye karşı konuşma yapma ve tüm tuvaletleri kullanma vb.) olumsuz bir şekilde gözlemlendikleriyle ilgili gerçek ile orantılı olmayan bir kaygıya sahiptirler (Türkçapar, 1999: 247).

Birey, başka bir birey tarafından olumsuz şekilde gözlemlendiğini hissettiği zaman, bireyin dikkati kaygı duyduğu durumdan, kendisine yönelmektedir. Belirtileri ise genellikle terleme, yüz kızarması veya kalp atışında hızlanma şeklinde belirtiler göstermektedir. Bireyin şahsına yönelik olumsuz eleştirilere karşı aşırı düşük benlik kaygısı, duyarlılık, toplumsal ilişki becerilerinde gerileme sıklıkla meydana gelen durumlardır (Demir, Eralp-Demir, Türksoy, Özmeni, & Uysal, 2000: 46). Sosyal kaçınmanın toplumsal ve bireysel durumdaki önemli işlev kayıplarının kaynağı, sosyal fobinin kronik doğası ve anksiyete belirtilerinden kaynaklanmaktadır (Türe, 2013: 311). Kaçınma davranışı sosyal kaygının meydana getirdiği ani fiziksel semptomlardan kurtulmaya yardımcı olabilmektedir, fakat böyle bir durum sosyal kaygısı olan kişinin hem eğitim yaşamındaki ilerlemesini hem de sosyal gelişimini çok fazla etkilemektedir (Canatan, 2018: 4). Sosyal fobinin ortadan kaldırılması için bazı terapi yöntemleri mevcuttur. Bu terapi tekniklerinin bir tanesi de BTD (bilişsel davranışçı terapi)'dir. Literatürde BDT, Sosyal Fobi'nin tedavisinde faydalı bir yöntem olduğuna yönelik araştırmalar mevcuttur. Bu çalışma da BTD terapisinin Sosyal Fobi üzerindeki etkisi ortaya konması amaçlanmıştır.

YÖNTEM

Araştırma Modeli

Yapılan bu çalışmada sistematik derleme yöntemi kullanılmıştır. Herhangi bir saha çalışması veya ölçek kullanılmamıştır. Sistematik derleme, bir araştırma sorusuna cevap niteliğinde, araştırma sorusu ile bağlantılı çalışmalarda, çerçevesi önceden belirlenmiş yayınların bir araya getirilerek sentezlenmesidir (Yılmaz, 2020).

Tasarım

Çalışma boyunca makalelerin seçilmesi ve tamamlanması gibi bütün aşamalar PRISMA (Sistematik İncelemeler ve Meta-Analizler için Tercih edilen Raporlama Öğeleri) Yönergeleri doğrultusunda yürütülmüştür (Moher & Ark, 2009).

Literatür Araştırması

Araştırmada 2005'den 2020 yılına kadar olan Google Akademik veri tabanından Türkçe ve İngilizce olarak yayımlanmış, ilgili anahtar kelimelerle özet ve tam metine ulaşılabilen araştırma makaleleri değiştirilmiş olup, gözden geçirme sürecinde tutarlılığı sağlayabilmek için başlıktaki kelimelere yönelik basit bir arama algoritması uygulanmıştır. Araştırmacıdan kaynaklanabilecek hataları en az düzeyde tutabilmek için çalışmaların başlık ve özet kısımları uygunluk yönünden ilk olarak Şubat 2023 ve ikinci olarak Mayıs 2023'te sistemli bir şekilde incelenmiştir. Çalışmaların özetinde ve başlığında yeterli bilginin olmadığı durumlarda, gerekli verilere tam metinden ulaşılmış ve

değerlendirilmiştir. Reddedilmiş çalışmalar ayrı ayrı kaydedilmiş olup dışlanma nedenleri gösterilmiştir. İnceleme aşamasında kullanılmış olan arama terimleri şunlardır:

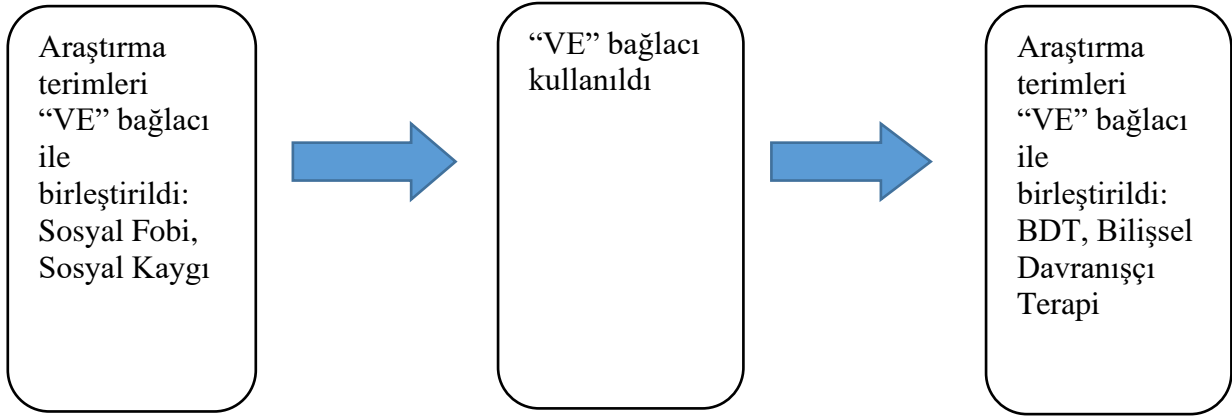

Şekil 1. İnceleme sürecinde kullanılan arama terimleri.

Tablo 1. Araştırmaya dahil edilme ve dışlama kriterleri.

Dahil Etme Kriterleri	Dışlama kriterleri
<ul style="list-style-type: none"> ✚ Sosyal Fobi ve BDT tedavisi ile ilgili konuları ele alan çalışmalar; ✚ Google Akademik veri tabanında kullanılan Türkçe ve İngilizce makaleler; ✚ Konuyla ilgili araştırma makaleleri. 	<ul style="list-style-type: none"> ✚ Gri edebiyat, tezler kohort tasarımına sahip el yazmaları; ✚ Çalışma protokolleri, kurumsal raporlar veya endekslenmemiş dergilerden veya kitaplardan metinler.

BULGULAR

Çevrimiçi olarak, sadece Google Akademik veri tabanında yapılmış olan taramada, Sosyal Fobi ve Bilişsel Davranışçı Terapisi başlığı ile toplam 4.960 Çalışmaya ulaşılmış olup, bu çalışmalar arasında 13 tanesi taranmış ve içeriğe uygun olmayan çalışmalar dışlanmıştır. 2005-2020 yılları arasında uygun olan yalnızca 6 kişişen makale değerlendirmeye alınmıştır. Bu çalışmalar Türkiye’de, Almanya’da, Fransa’da ve Kanada’da yapılmıştır. 6 kişişen çalışmanın içinde 2005 yılından bir tane, 2007 yılından bir tane, 2012 yılından bir tane, 2017 yılından bir tane, 2019 yılından bir tane, 2020 yılından bir tane çalışma bulunmuştur. Bunların altısı da araştırma makalesinden oluşmaktadır. Bu sistemik derleme içerisinde ele alınan altı araştırma çalışmasında katılımcıların yaşı 30 ve 32 yaş aralığındaki katılımcılardan, İkincisinde ise 50 erkek, 57 kadın 36,31 yaş aralığındaki katılımcılardan, üçüncüsünde farklı bölümlerde okuyan üniversite öğrencisinden, dördüncüsünde 35 kadın ve 48 erkek, 38.22 yaş ortalamasındaki katılımcılardan, beşincisi 12 ve 13 yaşındaki katılımcılardan son olarak altıncı çalışma ise 15, 16, 17 yaşlarındaki katılımcılardan oluşmaktadır. Kişilerin cinsiyetleri ise ilk çalışmada 19 kadın ve 14 erkekten oluşmaktadır. İkinci çalışmada ise 57 kadın ve 50 erkekten oluşmaktadır, üçüncü

araştırmada 35 kadın 48 erkek katılımcıdan, dördüncü araştırmada 10 kadın ve 8 erkek katılımcıdan, beşinci araştırmada 18 kadın ve 11 erkek katılımcıdan son araştırmada ise Son araştırmada ise 10 kadın 2 erkek katılımcıdan oluşmaktadır. Şekil 2’de çalışmaya dahil edilen çalışmalar PRISMA akış diyagramı şeklinde verilmiştir. Araştırmada yer alan arama kriterlerine uymayan, araştırma çalışması haricindeki tüm çalışmalar dışlanmıştır.

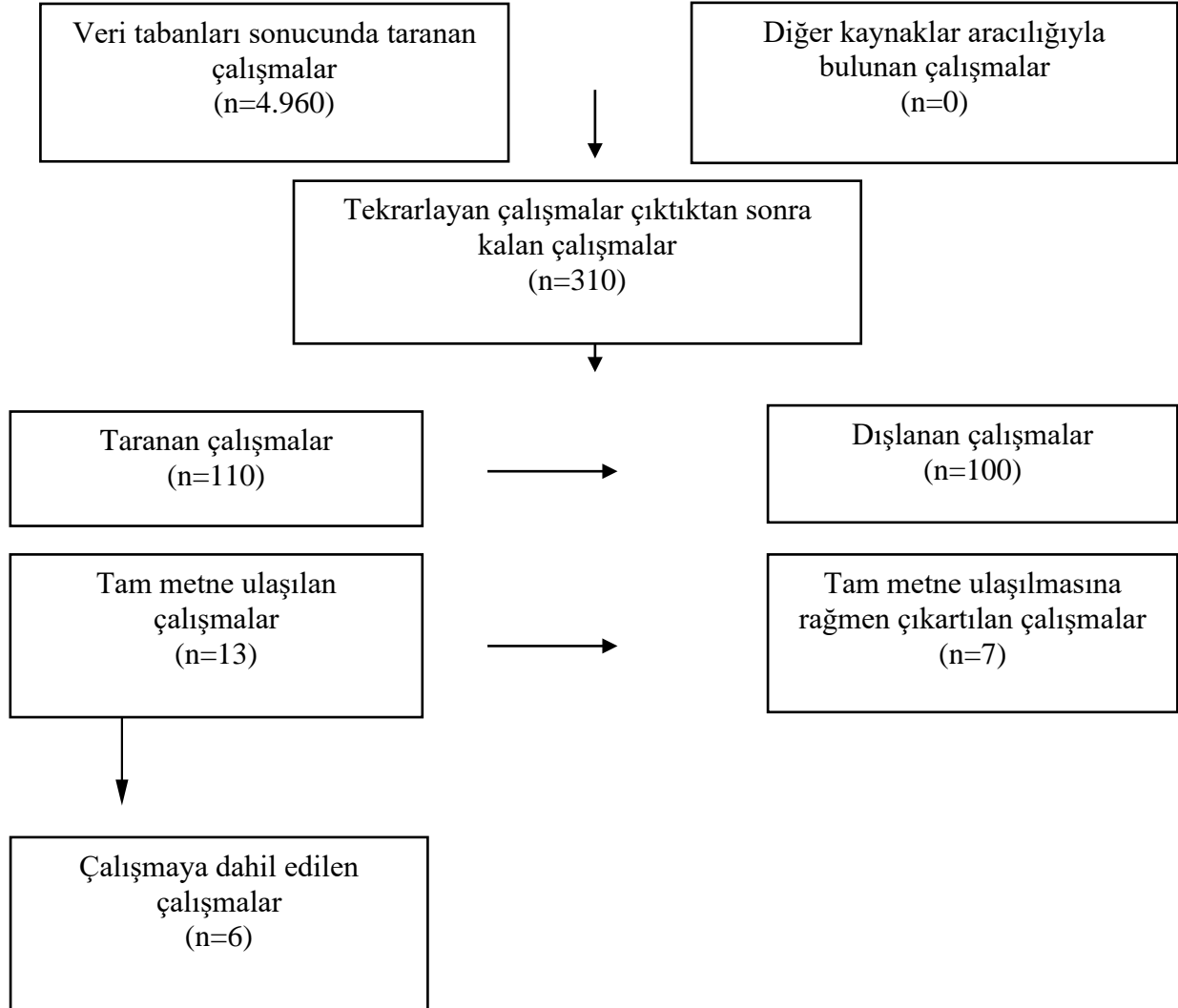

Şekil 2: Çalışmanın PRISMA akış diyagramı

2005 yılında 30 ve 32 yaş aralığında olan 19 kadın ve 14 erkek toplam 36 kişiden oluşan poliklinik hastası bireylerle bir çalışma yapılmıştır. Araştırma sosyal fobi tanısı konan bireylerden oluşmaktadır. Araştırmada katılımcıların 18'ine BDT (Bilişsel Davranışçı Terapi) ve 18'ine ise SGT (Sanal Gerçeklik Terapisi) uygulanmıştır. Tedavide kullanılan sanal ortamlar sosyal fobi ile ilgili kaygıyı yaratan unsurlardır. Bunlar; yakınlık, performansı inceleme ve girişkenliktir. Hasta bu durumda terapistin yardımı ile gerçek durumlarda meydana gelen kaygıyı bilişsel ve davranışsal olarak azaltmaktadır. Sosyal fobi tanısı alan tüm bireylere Liebowitz Sosyal Anksiyete Ölçeği (LSAÖ) uygulanmıştır. Tedavi öncesi ölçek uygulandığında katılımcılar çok yüksek düzeyde sosyal fobi

belirtileri gösterdiler. Her iki tedavinin süresinde toplam 12 hafta sürdü ve seanslar bir tedavi klavuzuna göre ilerledi. Araştırmanın sonucunda ise her iki sonuçta sosyal fobiye bakıldığında klinik ve istatistiksel anlamda olumlu sonuçlar gösterdi. İki tedavi arasındaki fikrin önemsiz olduğu belirlendi (Klinger, Bouchard, Legeron, Ray, Laver, Chemin & Nugues, 2005: 78).

2007 yılında 50 erkek ve 57 kadından toplam 107 kişiden oluşan, yaş ortalaması 36,31 olan bireylerle bir araştırma yapılmıştır. Önceki yapılan araştırmalarda sosyal kaygının aşırı bir düzeyde mükemmeliyetçilik, özellikle eylemler hakkında şüphecilik ve hata yapma ile ilişkili olduğu bulunmuştur. Yapılan bu çalışmada mükemmeliyetçiliğin çeşitli ölçütlerinin ne boyutta değiştiğini görmek için grupla 12 seanslık Bilişsel Davranışçı terapi uygulanmıştır. Araştırmaya katılan 107 birey araştırma öncesinde ve sonrasında Sosyal Fobi Ölçeği, Sosyal Etkileşim Kaygısı Ölçeği, Frost Çok Boyutlu Mükemmeliyetçilik Ölçeği ve Depresyon Anksiyete Stres Ölçeği uygulandı. Katılımcılar tedaviye alınmadan önce her biri bir terapist tarafından bireysel görüşmeye alındı. Yapılan ilk grup oturumun tanıtımları ele alıyordu. Fiziksel rolün elden geçirilmesi, sosyal kaygıda belirtiler, düşünce ve davranışlar, sosyal kaygı, korkunun doğası hakkında tartışma ve tedavi yöntemlerine genel bir bakış ele alınmıştır. Katılımcıların kendilerini açıklamaları için sonraki iki oturumda bilişsel yeniden yapılandırma vurgulandı. Alternatif yolları düşünmek, sosyal durumları düşünmek, kaygılı düşünceleri ve daha gerçekçi duruma dayalı kaygılı düşünme modeli üzerine kapsamlı inceleme yapıldı. Sonraki birkaç oturumda maruz bırakma ve rol oynama teknikleri uygulandı. Bazen daha küçük gruplar haline (ikişer ikişer) bazen de bireysel olarak yapıldı (ör: çizim yapma, halka açık bir alanda maruz kalma). Buna ek olarak en az bir oturum boşa harcandı. Katılımcılara tedavi sırasında günlük durumlara maruz kalma, ödev yapma, bilişsel yeniden yapılandırma uygulandı. Son oturumda kazanımların devam etmesi için bazı stratejiler ele alındı. Araştırmanın sonucuna bakıldığında kaygı, yaygın kaygı, depresyon durumlarında önemli ölçüde değişiklik görülmüştür. Mükemmeliyetçilik puanlarına bakıldığında, puanlarda azalma görülmüştür ama mükemmeliyetçiliğin diğer boyutlarında (ebeveyn beklentileri) azalma meydana gelmemiştir (Asbough, Antony, Liss, Summerfeldt, McCobe, & Swinson, 2007: 171).

2012 yılında 35 kadın ve 48 erkekten, toplam 83 kişiden oluşan bir çalışma yapılmıştır. Katılan tüm katılımcılar sosyal kaygı tanı ölçütlerini karşılamıştır. Katılan bireylerin yaş ortalaması 38,2 olarak saptanmıştır. Çalışmada KOBDT (Kaynak Odaklı Bilişsel Davranışçı Terapi) ve BT (Bilişsel Terapi) sosyal fobi üzerindeki etkisi incelenmiştir. Bu inceleme kullanılan her iki terapide 2 yıllık ve 10 yıllık bir takip sürecinde ele alındı. Çalışmanın ortasında 56 kişi çalışmaya devamlılığını sürdüremedi. Çalışma 5 kadın ve 22 erkek katılımcı olacak şekilde devam etti. Ortalama seans sayısı BT 12-30 seans KOBDT ise 6-30 seans gerçekleşmiştir. Tüm terapiler manuel bireysel terapi olarak ve 30 dakika süreler içerisinde gerçekleşti. Çalışmada Sosyal Etkileşim Kaygısı Ölçeği ve Olumsuz Değerlendirilme Ölçeği kullanılmıştır. Araştırmanın sonucuna bakıldığında Kaynak Odaklı Bilişsel Davranışçı Terapi ve Bilişsel Terapinin sosyal fobiyi azaltmada önemli ve uzun vadeli bir etkisi olduğu görülmüştür (Willutzki, Teisman & Schulte, 2012: 3).

2017 yılında, 12 ve 13 yaşındaki, 10 kadın ve 8 erkek bireyle bir çalışma yapılmıştır. Çalışmada ergenlerin sosyal kaygı düzeylerini incelemek için Bilişsel Davranışçı Yaklaşım ile bütünleştirilmiş sosyal beceri eğitimi uygulanmıştır. Araştırmada yarı deneysel desen olarak öntest ve sontest ele alınmıştır. Yapılan araştırma 6. Ve 7. Sınıftan oluşan İstanbul'da bulunan bir devlet okulunda uygulanmıştır. Araştırmada bulunan kontrol grubuna hiçbir şey uygulanmamış olup, deney grubunda bulunan öğrencilere Bilişsel Davranışçı Yaklaşım ile bütünleştirilmiş 12 oturumluk bir sosyal beceri eğitimi verilmiştir. 90 dakikalık programlar hafta içinde iki defa uygulanmış olup, 6 programda oturum sona ermiştir. 6 hafta sonra tekrardan bir izleme çalışması uygulanmıştır. Deney ve kontrol grubuna etkinliğin devam edip etmediğini anlamak için kullanılan ölçekler tekrardan katılımcılara verilmiştir.

Araştırma 9 kontrol grubu ve 9 da deney grubu olmak üzere toplam 18 bireyle araştırma sonlanmıştır. "Çocuklar için Sosyal Anksiyete Ölçeği" ve "Çapa Çocuk ve Ergenler İçin Sosyal Anksiyete Ölçeği" kaygı düzeylerini belirlemek amacı ile veri toplama aracı olarak kullanılmıştır. Maruz bırakma, gevşeme egzersizleri ve bilişsel yeniden yapılandırma etkinliklerin kullanıldığı grupta sosyal kaygıyı azalttığı belirlenmiştir. Yapılan araştırma sonucunda ergenlerin sosyal kaygısını azaltmada bilişsel davranışçı yaklaşım ile bütünleştirilmiş sosyal beceri eğitiminin etkili olduğu gözlemlenmiştir. Altı haftalık gözleme sonucunda da etkinin devam ettiği görülmüştür (Sertelin Mercan & Yavuzer, 2017: 1190).

2019 yılında, 15, 16 ve 17 yaşındaki 15 kadın ve 11 erkek toplam 26 kişiden oluşan bir araştırma yapılmıştır. Yapılan araştırmadaki amaç ergenlerin mizah düzeyindeki etkileri incelemek amacıyla Bilişsel Davranışçı Yaklaşım programının ergenler üzerinde uygulanmasıdır. Araştırma Kocaeli'nde bulunan bir ilde uygulanmıştır ve araştırma lise öğrencileri ile yapılmıştır. Lisede bulunan 106 öğrenciye mizah ölçeği ve sosyal fobi ölçeği uygulanmış olup deney ve kontrol grubu için öğrenciler seçilmiştir. 26 öğrenci ölçeklerden alınan puanlara göre seçilmiştir. Bu durumda da kontrol ve deney grupları 13'er olacak şekilde oluşturulmuştur. Ergenlerde Mizah Ölçeği ve Sosyal Kaygı Ölçeği veri toplama aracı olarak kullanılmıştır. Uygulanan çalışma haftada bir kez olup 90 dakika bir süre olacak şekilde gerçekleşiyordu. 3 aylık bir süreye oturumlar ayrılmıştır. Çalışmaya dahil edilen kontrol grubuna herhangi bir uygulama yapılmamıştır. Çalışma toplam on oturumda tamamlanmıştır. Çalışma analiz edilirken Whitney U ve Wilcoxon Testi ile analiz edilmiştir. Araştırmanın sonuçlarına bakıldığında deney grubundaki kişilerin mizah düzeyleri artarken sosyal fobi düzeyleri ise azalmaktadır (Kermen & Erdem, 2019: 834).

2020 yılında, üniversitenin farklı bölümlerinden olan, içinde 10'u kadın 2'si erkek olan bir çalışma yapılmıştır. Katılımcıların üçtanisi çalışmadan erken ayrılarak çalışmayı yarıda bırakmışlardır. Çalışmanın amacı üniversitedeki öğrenim gören öğrencilerin sosyal anksiyete düzeyleri için Bilişsel Davranışçı Terapi programının oluşturup sosyal anksiyete düzeyindeki etkisini incelemektir. Araştırmada son test ve ön test olacak şekilde kontrol grubu bulunmayan yarı deneysel desen ele alınmıştır. Araştırmaya katılan toplam dokuz öğrenci, üniversitenin psikolojik ve rehberlik danışma merkezine giderek, sosyal kaygı ile başa çıkma grubuna dahil edilmişlerdir. Araştırmaya katılan tüm deneklere Liebowitz Sosyal Anksiyete Ölçeği (LSAÖ) ve demografik bilgi formu uygulanmıştır. Yapılan eğitim toplam sekiz oturum şeklinde oluşmaktadır. Grup oturumu için yapılan düzenlemeler alanyazı taranarak yapılmıştır. Çalışma süpervizyon tarafından haftalık olacak şekilde sürdürülmüştür. İzleme testi, grup sürecinin bitişinden üç ay sonra uygulanmıştır. Öğrencilerin izleme testinden, ön test ve son testten aldıkları puan Friedman Testi ile ele alınmıştır. Yapılan analiz bulgularına göre BDT'ye ilişkin düzenlenen psiko-eğitim çalışmasının, kişilerin kaçınma puanının, LASÖ Sosyal Anksiyete puanlarının azaldığı gözlemlenmiştir. İzleme çalışmasına bakıldığında öğrencilerin pozitif kazanımlarının ilerlediği görülmüştür (Özer & Yalçın, 2020: 163).

Tablo 2: Sosyal Fobi'de Bilişsel Davranışçı Terapinin kullanımı

Yazar/Yıl/Ülke	Araştırma Tasarımı	Örnekleme	Ölçekler	Müdahale	Sonuçlar
Klinger vd./2005/Fransa	Araştırma makalesi	30 ve 32 yaşındaki bireyler	Liebowitz Sosyal Anksiyete Ölçeği (LSAÖ)	12 haftalık Bilişsel Davranışçı Terapi ve Sanal Gerçeklik Terapisi Uygulanmıştır.	Yapılan araştırma sonucunda Bilişsel Davranışçı Terapinin ve Sanal Gerçeklik Terapisinin sosyal fobiyi önemli ölçüde azalttığı görülmüştür. İki tedavi arasında da fark olmamıştır.
Ashbogh vd./2007/Kanada	Araştırma makalesi	50 erkek ve 57 kadın, ortalama 36,31 yaş aralığındaki bireyler	Sosyal Fobi Ölçeği, Sosyal Etkileşim Kaygısı Ölçeği, Frost Çok Boyutlu Mükemmeliyetçilik Ölçeği, Depresyon Anksiyete Stres Ölçeği	12 seanslık bir Bilişsel Davranışçı Terapi uygulandı	Araştırmaya katılan bireyler sosyal kaygı, yaygın kaygı ve depresyonda önemli gelişmeler kaydetti ve mükemmeliyetçilik puanlarında önemli azalmalar görülmüştür.
Willutzki vd./2012/Almanya	Araştırma makalesi	35 kadın ve 48 erkek, ortalama 38.2 yaş aralığındaki bireyler.	Sosyal Etkileşim Kaygısı Ölçeği, Olumsuz Değerlendirilme Ölçeği	12-30 seanstan oluşan Bt terapisi ve 6-30 seanstan oluşan ROBDT	Araştırma sonucunda BT ve ROCTB terapilerinin sosyal anksiyete düzeyini önemli ölçüde

				uygulanmıştır.	azalttığı ve uzun vadeli bir etkisi olduğu görülmüştür.
Mercan ve Yavuzer/2017/Türkiye	Araştırma makalesi	12 ve 13 yaşındaki bireyler	Çocuklar için Sosyal Anksiyete Ölçeği ve Çapa Çocuk ve Ergenler için Sosyal Fobi Ölçeği	12 oturumluk Bilişsel Davranışçı Yaklaşımla bütünleştirilmiş sosyal beceri eğitimi	Yapılan bu araştırma sonucunda BDT ile oluşturulan psiko eğitim programında ergenlerin sosyal anksiyetesini altı haftalık süreçte de olumlu etkilediği ve azaldığı görülmüştür.
Kermen ve Erdem/2019/Türkiye	Araştırma makalesi	15, 16 ve 17 yaşındaki bireyler	Sosyal Kaygı Ölçeği	10 haftalık grupla psikolojik danışma	Yapılan etkinliğin sonunda görülen şudur ki; deney grubunda olan katılımcıların mizah puanları artarken sosyal fobi puanları büyük ölçüde düşmüştür.
Özer ve Yalçın/2020/Türkiye	Araştırma makalesi	Farklı bölümlerde n oluşan üniversite öğrencileri	Liebowitz Sosyal Anksiyete Ölçeği (LSAÖ)	Bilişsel Davranışçı Terapi ile bütünleştirilmiş 8 oturumluk psiko-	Araştırmanın sonucunda programa katılan bireylerin kazanımlarının arttığını,

				eğitim programı	Liebowitz Sosyal Anksiyete ölçek puanalarında azaldığı görülmüştür.
--	--	--	--	-----------------	---

TARTIŞMA

Bu sistemik derleme çalışmasında Sosyal Fobisi olan bireylerde BDT (Bilişsel Davranışçı Terapinin) etkilerini araştıran olgu sunumu ve derleme makaleleri dahil edilmiştir. Bu çalışmanın amacı, sistemik derleme yöntemi ile Sosyal Fobi yaşayan bireylerde Bilişsel Davranışçı Terapi kullanılması hakkında alan yazın taraması ile inceleme yapmaktır. Bu çalışmada elde edilen kanıtlara göre BDT'nin kısa sürede sonuca ulaşabilme yönünden etkili bir yöntem olduğu ve Sosyal Fobi tedavisinde BDT'nin uzun süreli etkili bir yöntem olduğu görülmüştür. Bilişsel Davranışçı Terapinin amacı, bireyin zihnindeki, çarpıtmalarını ve inandığı ön yargıları tanımlamak, bireyin kendisine ait var olan şemaları tanımlamak, davranışsal ve duygusal metotları da ele alarak uygun olmayan fikirlerini değiştirmektir. Bireyler fikirlerini içinde bulunduğu yaşama daha uyumlu ve daha uygun bir biçimde değerlendirebileceğini anladıklarında, yaşadıkları problemlerde düzelmeye girecektir (Avşar, 2019: 16). Sosyal fobi yaşayan kişilerde BDT Tedavi yöntemi olarak alıştırmaya yöntem, olumsuz kabul ya da inançların değiştirilmesi için kullanılmaktadır. BDT'nin amaçları, sosyal fobide şöyle sıralanmaktadır: her danışanın yaşadığı sorun bilişsel olarak davranış ve efektif düzenin bütünü açısından vasıflandırmak; üzerine gitme tekniklerinin değerlendirilmesi, sorun yaratan malumatları geriye yönlendirme aşamasının sekteye uğramasını sağlayan davranışların engellenip önünde durulması, zihinsel yanıtların düzeltilmesi, işlevsel olmayan onayların tekrardan ele alınması, çok daha doğrucu ve işlevsel kabullerin düzeltilmesi arka çıkması için kanıt toplanmasıdır (Köksal, 2022: 33). Sonuç olarak söylemek gerekirse Bilişsel Davranışçı Terapinin amacı alıştırmaya yöntem ile kişinin yanlış çarpıtılmış inançlarının, olumsuz kabul görmeyen inançların değiştirilerek patolojiyi ortadan kaldırmaktır. Bilişsel Davranışçı Terapinin Sosyal Fobi üzerindeki etkilere bakacak olursak; 2005 yılında 30 ve 32 yaş aralığında olan 19 kadın ve 14 erkek toplam 36 kişiden oluşan poliklinik hastası bireylerle bir çalışma yapılmıştır. Araştırmada katılımcıların 18'ine BDT (Bilişsel Davranışçı Terapi) ve 18'ine ise SGT (Sanal Gerçeklik Terapisi) uygulanmıştır. Sosyal fobi tanısı alan tüm bireylerde her iki tedavinin süresinde toplam 12 hafta sürdü. Araştırmanın sonucunda ise her iki sonuçta sosyal fobiye bakıldığında klinik ve istatistiksel anlamda olumlu sonuçlar gösterdi. (Klinger, Bouchard, Legeron, Ray, Laver, Chemin & Nugues, 2005: 78). 2015 yılında Fıstıkçı ve arkadaşlarının yaptığı bir çalışmada sosyal fobi içerikli olan Bilişsel Davranışçı yaklaşım ile ilgili güncel kaynakları ele almışlardır. İnternet tabanlı Bilişsel Davranışçı Terapinin kişilere tedavi ulaşımı açısından daha faydalı olduğu görülmüştür (Fıstıkçı, Keyvan, Erten, Duran, & Sungur, 2015: 230).

2007 yılında, 50 erkek ve 57 kadından toplam 107 kişiden oluşan, yaş ortalaması 36,31 olan bireylerle bir araştırma yapılmıştır. Yapılan bu çalışmada mükemmeliyetçiliğin çeşitli ölçütlerinin ne boyutta değiştiğini görmek için grupla 12 seanslık Bilişsel Davranışçı terapi uygulanmıştır. Araştırmanın sonucuna bakıldığında kaygı, yaygın kaygı, depresyon durumlarında önemli ölçüde değişiklik görülmüştür. Mükemmeliyetçilik puanlarına bakıldığında, puanlarda azalma görülmüştür ama mükemmeliyetçiliğin diğer boyutlarında (ebeveyn beklentileri) azalma meydana gelmemiştir (Asbough, Antony, Liss, Summerfeldt, McCobe, & Swinson, 2007: 171). Kaygusuz, Civil Arslan ve Güneş'in yaptığı olgu sunumu çalışmasına bakıldığında BDT yaklaşımı şizofreni bozukluğunun

tedavisinde kullanılan etkili yaklaşımlardan biridir. İlaç tedavisinden sonra geride kalan diğer semptomların ortadan kaldırılması için BDT pozitif bir yaklaşımdır. Bu araştırmada, uzun zaman rezidüel şizofreni ve sosyal anksiyete teşhisi ile izlenilmiş bir danışana BDT formülasyonu ve süreci incelenmiştir. Tedavide istenilen durum ilaç tedavisi sırasındaki güçlü belirtileri gözlemleyerek danışanın işlevselliğinde meydana gelen bozulmayı bilişsel ve davranışçı yaklaşım ile incelemektir. Bu durumda öncelikle güvenlik ve kaçınma destekleyicileri gözlemlenerek danışanın olayla ilgili savunma mekanizmalarını ele aldıktan sonra, yanlış inançları ve otomatik düşünceleri bilişsel yaklaşım ile incelemiştir. Sonrasında hastaya davranışçı model uygulanarak danışanın sosyal başarımını artırmaya yönelik farklı talimler uygulanarak tedavideki ana kısım sona ermiştir. Sonuç olarak doğru olmayan düşünceler olumsuz belirtiler ve kognitif eksiklikteki durumun arasındaki göstergedir. Bu düşünceleri BDT ile ele alırken danışanın sosyal eylemlerini artırması gerektiğini ve sosyal başarımla sosyal kaygı arasındaki durumda öne çıkmaktadır (Kaygusuz, Civil Arslan & Güneş, 2015: 38).

2017 yılında, 12 ve 13 yaşındaki 10 kadın ve 8 erkek ile yapılan çalışmada, çalışma 90 dakikada uygulanmıştır. Haftada iki kere olan bu çalışma 6 haftada sonlanmıştır. Araştırmanın sonucunda Bilişsel Davranışçı Yaklaşımın Sosyal Fobi'yi büyük ölçüde azalttığı görülmüş ve bu azalma 6 haftanın sonunda gözlemlendiğinde ise etkinin devam ettiği görülmüştür (Sertelin Mercan & Yavuzer, 2017: 1190). 2022 yılında, yapılan bir derleme çalışmasında BDT'nin sosyal fobinin tedavisinde kullanılması ve kullanılan terapi yöntemlerini açıklamayı ve bu ele alınan terapi yöntemi ve sürecini ele alan çalışmaları ele almaktır. Sosyal kaygının tedavisinde kullanılan metotlar ele alındığında; bilişsel yapılandırma, yüzleştirme, travmatik olaylar, sosyal beceri öğretiminin sosyal kaygıyı azaltmada işe yaradığı görülmüştür (Ahi & Yurtseven, 2022: 327).

2012 yılında 35 kadın ve 48 erkekten, toplam 83 kişiden oluşan bir çalışma yapılmıştır. Çalışmada ROCBT (Kaynak Odaklı Bilişsel Davranışçı Terapi) ve BT (Bilişsel Terapi) sosyal fobi üzerindeki etkisi incelenmiştir. Ortalama seans sayısı BT 12-30 seans ROCBT ise 6-30 seans gerçekleşmiştir. Tüm terapiler manuel bireysel terapi olarak ve 30 dakika süreler içerisinde gerçekleşti. Araştırmanın sonucuna bakıldığında Kaynak Odaklı Bilişsel Davranışçı Terapi ve Bilişsel Terapinin sosyal fobiyi azaltmada önemli ve uzun vadeli bir etkisi olduğu görülmüştür (Willutzki, Teisman & Schulte, 2012: 3). 2020 yılında, yapılan bir olgu çalışmasında 32 yaşında sosyal fobi belirtileri gösteren bir erkek birey kullanılmıştır. Tedavide BDT uygulanmıştır. Toplam görüşme on seanstan oluşmaktadır. Görüşme sonunda hastanın sosyal fobik davranışlarında azalma olduğu ve fobik durumla büyük ölçüde baş edebilme yeteneğinin olduğu görülmüştür (Bilge, Gül & Birçek, 2020: 159).

2017 yılında, 15, 16, 17 yaşındaki ve 15 kadından 11 erkekten oluşan bir çalışma yapılmıştır. Bilişsel Davranışçı Yaklaşım programı Ergen bireyler üzerinde uygulanmıştır. Çalışma haftada bir kez ve 90 dakika süre içerisinde gerçekleşti. Çalışma toplam on oturumda sonlanmıştır. Araştırmanın sonuçlarına göre ise, deney grubundaki bireylerin sosyal fobi düzeyi önemli ölçüde azalmaktadır (Kermen & Erdem, 2019: 834). Altınışık ve Hacıömeroğlu'nun yaptığı bu derleme çalışmasında, sosyal anksiyete bozukluğu ile ilgili ana bilgiler ele alınarak BDT kapsamında bozukluğa özel duygu, düşünce ve davranışlar yer almıştır. BDT kapsamında sosyal anksiyete bozukluğuna özel tekniklere ve müdahalelere yer verilmiştir. Terapinin etkinliği bozukluğa ilişkin tartışılmıştır (Altınışık & Hacıömeroğlu, 2022: 274).

2020 yılında, bir üniversitenin farklı bölümlerinde okuyan 10 kadın 2'si erkek bireyler ile bir çalışma yapılmıştır. Çalışmada Bilişsel Davranışçı Yaklaşım uygulanıp toplam sekiz oturumda tamamlanmıştır. Deneklere Liebowitz Sosyal Anksiyete Ölçeği (LSAÖ) uygulanmıştır. Çalışmanın sonunda deneklerin sosyal kaygı düzeyinin önemli ölçüde azaldığı görülmüştür (Özer & Yalçın, 2020: 163). 2017 yılında, yapılan bir derleme çalışmasında sosyal fobinin tedavisinde ele alınan BDT yöntemlerini açıklamak ve bu yöntemler ile ortaya çıkan çalışmaları gözlemlemektir. Sosyal kaygının

tedavisinde kullanılan yöntemlerle ilgili çalışmalar ise, bilişsel yapılandırma, sosyal beceri eğitimi, yüzleştirme ve olumsuz imajlarla ilişkili olan erken dönem travmatik geçmişi çalışmada oldukça verimli olduğu görülmüştür (Başer Baykal, 2017: 25).

SONUÇ VE ÖNERİLER

Birçok insan toplumdaki diğer insanlar tarafından izlenildiğini hissettiği zaman bireyde sosyal kaygı ortaya çıkmaktadır. Bu durum sadece kişiler üzerinde değil hayvanlar üzerinde de aynı hissiyatı bırakmaktadır. Davranış bozukluğu olarak açıklanan sosyal fobi başka insanların önünde konuşma yapmak, tanımadığı diğer insanlarla karşı karşıya gelmek, topluluk önünde bulunmaktan kaçınmak gibi sosyal ortamlarda belirgin olacak bir şekilde ve sürekli olacak şekilde korku ve kaygı duymaktır. Sosyal fobi belirtileri genellikle şu şekilde kendisi göstermektedir; çarpıntı, terleme, mide rahatsızlığı, titreme, göğüste sıkıntı, sıcak basması, kas ağrıları ve baş ağrısı olarak meydana gelir. Her psikolojik rahatsızlığın tedavisinin olduğu gibi sosyal fobiyi de tedavi etmek mümkündür. Sosyal fobinin tedavisinde hem ilaç tedavisi hem de psikoterapi yöntemleri kullanılmaktadır. Alıştırma tedavisi sosyal fobide, sosyal fobinin azalmasında etkisi görülen ilk psikolojik tedavi yöntemi olarak bilinmektedir. Üzerine gitme yöntemi olarak bilinen alıştırma yöntemi, terapist tarafından kişinin kaygı duyduğu durumları hiyerarşik bir sıraya göre listeleterek, kişiyi kaygı duyduğu ortamda 60-90 dakika tutarak, kaygının azalmasına yardım eder. Bu durum kolaydan zora doğru ilerlemektedir. Sosyal fobi tedavisinde kullanılan tekniklerden bir tanesi ise Bilişsel Davranışçı Tedavidir. Kişi de sosyal fobinin bulunmasının sebebi, bireyde akla uygun olmayan çarpıtıcı düşüncülerin mevcut olmasıdır. Burada bahsi geçen biliş, tedavi sırasındaki düşünceleri ele almaktadır. BDT’de amaç kişide var olan akla uygun olmayan yanlış inanç ve düşünceleri belirleyerek, akla uygun düşünceler ile yer değiştirmeyi hedeflemektedir.

Araştırılan 6 kesişen çalışmanın sonuçlarına bakıldığında Bilişsel Davranışçı Terapinin Sosyal Fobi belirtilerinin azalmasında ve bu azalmanın devam etmesinde etkili bir terapi ekolu olduğu görülmüştür. Çalışmalarda Bilişsel Davranışçı Terapi yöntemi ile kişinin fobik davranışlar ile çok daha iyi baş edebildiği gözlemlenmiştir. Literatüre bakıldığında Türkiye’de bu konuda çok fazla araştırma bulunmamaktadır. Türkiye de sosyal fobi de Bilişsel Davranışçı Terapi’nin kullanılması ile ilgili daha fazla araştırma çalışması yapılmalıdır.

<i>“COPE-Dergi Editörleri İçin Davranış Kuralları ve En İyi Uygulama İlkeleri” beyanları:</i>	
Etik Kurul Belgesi:	Bu çalışma için etik kurul onayı gerekmemektedir.
Çıkar Çatışması Beyanı:	Bu makalenin araştırması, yazarlığı veya yayınlanmasıyla ilgili olarak yazarın potansiyel bir çıkar çatışması yoktur.
Finansal Destek:	Bu çalışmanın araştırma ve yazım aşamasında herhangi kişi/kurum veya kuruluşlar tarafından finansal destek alınmadığı bildirilmiştir.
Katkı Oranı Beyanı:	1. yazar: %50 – 2. yazar: %50
Destek ve Teşekkür Beyanı:	-
Sorumlu Yazar:	Rüveyda Dindi
Çifte Kör Hakem Değerlendirmesi:	Dış-bağımsız
Bu makale, Creative Commons Atıf-GayriTicari 4.0 Uluslararası Lisansı ile lisanslanmıştır.	
<i>The following statements are made in the framework of “COPE-Code of Conduct and Best Practices Guidelines for Journal Editors”:</i>	

Ethics Committee Approval:	Ethics committee approval is not required for this article.
Declaration of Conflicting Interests:	No conflicts of interest were reported for this article.
Financial Support:	It has been reported that this study did not receive financial support from any person/institution or organization during the research and writing phase.
Author Contributions:	1 st : %50 – 2 st : %50
Statement of Support and Acknowledgment:	-
Corresponding Author:	Rüveyda Dindi
Double-Blind Peer Review:	External-independent
<i>This article is licensed under a Creative Commons Attribution-NonCommercial 4.0 International License.</i>	

KAYNAKÇA

- Ahi, S. & Yurtseven, C. S. (2022). Sosyal Fobide Bilişsel Davranışçı Tedavi ve Teknikleri: Bir Olgu Sunumu. *Akademik Sosyal Araştırmalar Dergisi*, 10(132), 326-346.
- Altunışık, B. & Hacıömeroğlu, A. B. (2022). Sosyal Kaygı Bozukluğunun Bilişsel Davranışçı Terapi Açısından Değerlendirilmesi. *Bilişsel Davranışçı Psikoterapi ve Araştırmalar Dergisi*, 11(3), 274-284.
- Ashbough, A., Antony, M. M., Liss, A., Summerfeldt, L. J., McCobe, R. E. & Swinson, R. P. (2007). Changes In Perfectionism Following Cognitive- Behavioral Treatment for Social Phobia. *Depression and Anxiety*, 24(3), 169-177.
- Avşar, V. (2019). *Bilişsel Davranışçı Terapiye Dayalı Bireysel Psikolojik Danışmanın Sosyal Kaygı, Özyeterlilik ve Psikolojik İyi Oluş Üzerindeki Etkisi*. (Yayımlanmamış Doktora Tezi). Ankara Üniversitesi Sosyal Bilimler Enstitüsü.
- Başer, Baykal, N. (2017). Sosyal Fobinin Tedavisinde Bilişsel Davranışçı Terapi Teknikleri. *Sosyal Çalışma Dergisi*, 1(2), 25-34.
- Bilge, Y., Gül, E. & Birçek, N. I. (2020). Bir Sosyal Fobi Vakasında Bilişsel Davranışçı Terapi ve Sanal Gerçeklik Kombinasyonu. *Bilişsel Davranışçı Psikoterapi ve Araştırmalar Dergisi*, 9(2), 158-165.
- Canatan, Ç. (2018). *Eoli ya da Boşanmış Ebeveyn Sahip Olan 11-14 Yaş Arasındaki Çocukların Bağlanma Stilleri ve Sosyal Fobi Düzeyleri Arasındaki İlişki*. Yüksek Lisans Tezi. Hacettepe Üniversitesi.
- Demir, T., Eralp, Demir, D., Türksoy, N. Özmeni, E., & Uysal Ö. (2000). Çocuklar İçin Sosyal Anksiyete Ölçeğinin Gerçeklilik ve Güvenirliği. *Düşünen Adam Dergisi*, 13(1), 42-48.
- Fıstıkçı, N., Keyvan, A., Erten, E., Duran, Ş. & Zihni, Sungur, M. (2015). Sosyal Anksiyete Bozukluğunda Bilişsel Davranışçı Terapi: Güncel Kavramlar. *Psikiyatride Güncel Yaklaşımlar Dergisi*, 7(3), 229-243.
- Kaygusuz, E. Ş., Civil, Arslan, F. & Güneş, G. (2015). Rezidüel Şizofrenisi Olan Hastalarda Sosyal Fobinin Bilişsel Davranışçı Terapisi. *Bilişsel Davranışçı Psikoterapi ve Araştırmalar Dergisi*, 1, 38-46.
- Kermen, U. & Erden, Ş. (2019). Bilişsel Davranışçı Yaklaşım Temelli Bir Psikolojik Danışma Programının Ergenlerin Sosyal Fobi ve Mizah Düzeylerine Etkisi. *Mersin Üniversitesi Eğitim Fakültesi Dergisi*, 15(3), 831-844.
- Klinger, E., Bouchard, S., Legeron, P., Rays, S., Lauer, F., Chemin, F. & Nugues, P. (2005). Virtual Reality Therapy Yersus Cognitive Behavior Therapy For Social Phobia: A Preliminary Controlled study. *Cyber Psychology Behavior*, 8(1), 76-88.
- Köksal, A. (2022). *Genç Yetişkin Bireylerde İnternet Bağımlılığı ve Sosyal Fobi Düzeyleri Arasındaki İlişkinin*

- Değerlendirmesi. Tez. Antalya Bilim Üniversitesi.
- Moher, D., Liberati, A., Tetzlaff, J., Altman, DG. and The PG (2009). Preferred reporting items for systematic reviews and meta-analyses: The PRISMA statement. *Annals of Internal Medicine*.
- Özer, Ö. & Yalçın İ. (2020). Bilişsel-Davranışçı Terapiye Dayalı Psiko-Eğitim Programının Üniversite Öğrencilerinin Sosyal Anksiyete Düzeylerine Etkisi. *Kahramanoğlu Mehmetbey Uluslararası Eğitim Araştırmaları Dergisi*, 2(2), 161-168.
- Sertelin, Mercan, Ç. & Yavuzer H. (2017). Bilişsel-Davranışçı Yaklaşımla Bütünleştirilmiş Sosyal Beceri Eğitiminin Ergenlerin Sosyal Kaygı Düzeyine Etkisi. *Elektronik Sosyal Bilimler Dergisi*, 16(63), 1187-1202.
- Türe, H. (2013). Factors Affecting The Level Of Social Anxiety Among Medical Students, Parental Bonding And Adult Attachment Styles. *Anatolian Journal of Psychiatry*, 14(7), 310-317.
- Türkçarpar, H. (1999). Sosyal Fobinin Psikolojik Kuramı. *Klinik Psikiyatri Dergisi*, 2, 247-253.
- Willutzki, U., Tesimann, T. & Schulte, D. (2012). Psychaterapy For Social Anxiety Disorder: Long-Term Effectiveness Of Resource- Oriented Cognitive- Behavioral Therapy And Cognitive Therapy İn Social Anxiety Disorder. *Journal Of Clinical*, 68(6), 581-591.

Vietnam Savaşı Sırasında Türk-Amerikan İlişkilerinin Sosyokültürel Boyutu* **

Öğr. Gör. İrfan Durmuş

ORCID ID: <https://orcid.org/0000-0003-4858-7739>

Munzur Üniversitesi, İİBF Fakültesi, Siyaset Bilimi ve Uluslararası İlişkiler Bölümü, Tunceli – TÜRKİYE

Prof. Dr. Erdal Açıkşes

ORCID ID: <https://orcid.org/0000-0002-4275-7015>

Munzur Üniversitesi, Edebiyat Fakültesi, Tarih Bölümü, Tunceli- TÜRKİYE

Makale Geçmişi

Geliş: 29.05.2021

Kabul: 11.06.2023

On-line Yayın: 30.06.2023

Anahtar Kelimeler

Sovyet Tehdidi

Vietnam

Türk Amerikan İlişkileri

Kültür

Araştırma Makalesi

* Bu makale, İntihal.net tarafından taranmıştır. Bu makale, Creative Commons lisansı altındadır. Bu makale için etik kurul onayı gerekmemektedir.

** Bu makale, “Bağımlılık Teorisi Kapsamında Vietnam Savaşı Döneminde Türk-Amerikan İlişkileri” başlıklı doktora tezinden üretilmiştir.

DOI:

<http://dx.doi.org/10.29228/JASSS.51572>

Öz

Ekonomik anlamda serbest piyasa düzenine uyum sağlayan Türkiye, 1950 yılından itibaren gelişmekte olan ülke olarak gelişmiş ülke olma hedefi doğrultusunda hızla liberalleşmiştir. Bununla birlikte dünyada yeni oluşan iki kutuplu bir siyasi yapı içerisinde kendine yer bulmaya çalışan Türkiye SSCB ve ABD arasında siyasi çekişmelerin bir oyuncusu olarak hem komünist dünyadan hem de liberal dünyadan çok ciddi anlamda hem baskı hem de çevreleme politikaları neticesinde ulusal bazda salınımlar yaşamıştır Türk-Amerikan ilişkilerinin askeri boyutunda ise Sovyet tehdidinin dengelenmesi anlamında gerek ABD'ye gerekse de NATO'ya üsler tesis eden Ankara, Washington yönetiminden askeri yardımlar da temin etmiştir. İlişkilerdeki bu derinleşme eğilimine rağmen siyasi ilişkiler; haşhaş üretimi, Küba Füze Krizi ve Johnson mektubu gibi hadiseler nedeniyle inişli çıkışlı bir ivmeye sahip olmuştur. ABD'nin Türkiye'yle olan ilişkilerinde de kültür ve eğitim oldukça önemli bir faktördür. Zira ABD Fulbright Burslarından, Ford Vakfı'na ve hatta Türk-Amerikan Dostluk Dernekleri'ne kadar çeşitli araçlar kullanarak hem Türkiye'deki Amerikan imajını olumlu bir zemine oturtmak hem de iki ülke arasındaki kültürel ilişkileri geliştirmek istemiştir. Türkiye, Eisenhower Doktrini çerçevesinde Sovyetler Birliği'nin çevrelenmesi stratejisinde aktif bir rol üstlenmiştir. Buna bağlı olarak ABD, Türkiye'ye çeşitli askeri yardımlarda bulunmuş; Soğuk Savaş şartlarının da etkisiyle Türkiye'de askeri üsler kurmuş ve iki ülke arasında askeri anlaşmalar imzalanmıştır. Bunun yanısıra Ford Vakfı, Rockefeller Vakfı, Eisenhower Programı ve Türk-Amerikan Derneği gibi devlet dışı organizasyonlar da iki ülke arasındaki kültürel ilişkilerin derinleşmesini sağlamıştır.

Atf Bilgisi / Reference Information

Durmuş, İ. & Açıkşes, E. (2023). Vietnam Savaşı Sırasında Türk-Amerikan İlişkilerinin Sosyokültürel Boyutu. *Jass Studies-The Journal of Academic Social Science Studies*, 16(95), 495-504.

The Sociocultural Dimension of Turkish-American Relations During the Vietnam Warm ***

Lect. İrfan Durmuş

Munzur University, Faculty of Economics and Administrative Sciences, Tunceli – TURKEY

Prof. Dr. Erdal Açıkses

Munzur University, Faculty of Literature, Department of History, Tunceli – TÜRKİYE

Article History

Submitted: 29.05.2021

Accepted: 11.06.2023

Published Online: 30.06.2023

Keywords

Soviet Threat

Vietnam

Turkish-American Friendship
Culture

Research Article

* This article was checked by Intihal.net. This article is under the Creative Commons license. Ethics committee approval is not required for this article.

** This article was produced from the doctoral thesis titled "Turkish-American Relations During the Vietnam War in the Scope of Dependency Theory".

DOI:

<http://dx.doi.org/10.29228/JASSS.51572>

Abstract

Since 1950, Turkey has been developing rapidly in line with the goal of liberalization in the country to become a developed country in order to adapt to the free market economic conditions. However, trying to find a place for itself in a newly formed bipolar political structure in the world, Turkey has passed through both the communist and liberal world as a player in the political conflicts between the USSR and the USA. Both repression and containment policies. Ankara, which established bases for both the USA and NATO in balancing the Soviet threat in the military dimension of Turkish-American relations, also provided military assistance from the Washington administration. Despite this deepening tendency in relations, political relations; Due to events such as the Cuban Missile Crisis and the Johnson letter, poppy production has gained a bumpy momentum. Culture is a very important factor in the USA's relations with Turkey. Due to the Fulbright Scholarship in the USA, the Ford Foundation and even the Turkish-American Friendship Associations wanted to improve cultural relations between the two countries by grounding the positive image of both Turkey and the Americans by using various tools. Turkey played an active role in the strategy surrounding the Soviet Union within the framework of the Eisenhower Doctrine. Accordingly, the United States of America provided various military aid to Turkey; With the effect of the Cold War, military bases were established in Turkey and military agreements were signed between the two countries. In addition, non-state organizations such as the Ford Foundation, the Rockefeller Foundation, the Eisenhower Program and the Turkish-American Association have also helped to deepen cultural relations between the two countries.

GİRİŞ

Türkiye, Sovyet tehdidine bağlı olarak NATO'ya katılmıştır. Buna bağlı olarak Truman döneminden itibaren Türk-Amerikan ilişkileri kurumsallaşma eğilimi göstermiştir. Nitekim iki ülke arasında Marshall Yardımları ile başlayan ekonomik ilişkilerin derinleşme süreci, zamanla Türkiye'nin Amerikan liderliğini temsil eden Bretton Woods sisteminin¹ kurumlarına aktif katılım sağlaması ve Türkiye'nin ABD'den çeşitli hibeler ve krediler alması şeklinde daha ileri seviyeye ulaşmıştır.

Ekonomik anlamda serbest piyasa düzenine uyum sağlayan Türkiye, gelişmekte olan ülke olarak gelişmiş ülke olma hedefi doğrultusunda hızla liberalleşmiştir.

Türk-Amerikan ilişkilerinin askeri boyutunda ise Sovyet tehdidinin dengelenmesi anlamında gerek ABD'ye gerekse de NATO'ya üsler tesis eden Ankara, Washington yönetiminden askeri yardımlar da temin etmiştir.

İlişkilerdeki bu derinleşme eğilimine rağmen siyasi ilişkiler; haşhaş üretimi, Küba Füze Krizi ve Johnson mektubu gibi hadiseler nedeniyle inişli çıkışlı bir ivmeye sahip olmuştur. Lakin küresel düzeyde Amerikan liderliğinin sürdürülebilmesi siyasi, ekonomik ve askeri boyutlarla sınırlı değildir. Çünkü meselenin kültürel boyutu da vardır.

Günümüzde küreselleşmenin de etkisiyle belirgin bir biçimde hissedilen Amerikan kültürünün evrenselleşmesi olgusunu, Hollywood ve fast food alanında bile görmekteyiz. Yani Amerikan kültürü, günlük hayatımızın içine kadar girmiştir. Nitekim İngilizcenin evrensel bir dil olması bile, ABD'nin küresel üstünlüğüyle yakından ilişkilidir. Dolayısıyla ABD, ilişki kurduğu ülkeler karşısında bir kültürel çekim merkezi olmayı da hedeflemektedir.

Neticede ABD'nin Türkiye'yle olan ilişkilerinde de kültür oldukça önemli bir faktördür. Zira ABD Fulbright Burslarından, Ford Vakfı'na ve hatta Türk-Amerikan Dostluk Dernekleri'ne kadar çeşitli araçlar kullanarak hem Türkiye'deki Amerikan imajını olumlu bir zemine oturtmak hem de iki ülke arasındaki kültürel ilişkileri geliştirmek istemiştir.

Bu makalede Türk-Amerikan ilişkilerinin kültürel derinliğini tesis eden mevzubahis kurumlar incelenmektedir.

Araştırmanın Amacı

Bu araştırmanın amacı Vietnam Savaşı sırasında Türk-Amerikan ilişkilerinin sosyokültürel boyutunun incelenmesi ve bu ilişkilerde kültürel derinliği sağlayan kurumların rollerini ortaya koymaktır. Araştırmada Vietnam Savaşı döneminde başlayıp gelişen sosyoekonomik ve kültürel ilişkilerin günümüz Türk-Amerikan ilişkilerinin şekillenmesinde üstlendiği belirleyici roller ortaya konmuştur. Araştırmanın ilgili alan yazına katkı sağlayacağı düşünülmektedir.

Araştırmanın Yöntemi

Vietnam Savaşı sırasında Türk-Amerikan ilişkilerinin sosyokültürel boyutunun incelendiği bu araştırmada doküman analizi yöntemi kullanılmıştır. Doküman analizinde araştırmacılar genellikle daha önce yapılan çalışmaları ve ilgili literatürü inceler. Bulunan verileri seçerek anlamlandırma, değerlendirme ve sentezleme yöntemi kullanılarak içerik analiziyle ana temalar, kategoriler oluşturulur. Diğer nitel araştırma yöntemleri ile birlikte çeşitleme yapılarak inandırıcılığı arttırmayı ve sınıflamaya yardımcı olmayı amaçlamaktadır (Denzin, 1970; Patton, 1990; Labuschagne, 2003). Bu araştırmada Milli Kütüphane, Cumhurbaşkanlığı kütüphanesi ve ilgili literatür taranarak doküman analizi yapılmıştır.

¹ 1944'te gerçekleştirilen Bretton Woods Konferansı sonucunda oluşan ABD merkezli sistemi ifade etmektedir. Konferans kapsamında dolara bağımlı bir dünya ekonomisi tesis edilmiş; IMF, Dünya Bankası ve Dünya Ticaret Örgütü kurulmuş ve böylelikle iktisadi anlamda ABD'nin küresel liderliği teyit edilmiştir.

1. Amerikan Fulbright Bursları

ABD'nin küresel imajı doğrultusunda yürüttüğü faaliyetlerin başında kültür diplomasisi² gelmektedir. Bu kapsamda eğitimi önemli bir kültür diplomasisi yöntemi olarak yorumlayan Washington yönetimi, İkinci Dünya Savaşı'nın ardından kendi kültürünü, ideolojik değerlerini ve dilini tanıtmak amacıyla eğitim diplomasisine ağırlık vermiştir. Bu bağlamda ABD'nin en önemli eğitim programının ise Fulbright Burs Programı oluşturmaktadır.

Söz konusu burs programı ismini Amerikalı senatör J. William Fulbright'tan almaktadır. Zira Fulbright öğrenci değişimi aracılığıyla yürütülecek olan burs programlarının eğitim ve kültür değişimini de sağlayacağını öne sürmüştü ve bu kapsamda Fulbright-Hays Yasası'na ilişkin yasa teklifi vermiştir.

1 Temmuz 1946 tarihinde ABD Başkanı Harry S. Truman'ın imzalaması neticesinde yasalaşan burs programı, uluslararası düzeyde eğitim imkânı sunmaktadır. ABD, her ne kadar bu programı dünya barışına hizmet eden bir araç olarak tanımlasa da söz konusu barış bir Amerikan barışı; yani pax-Americanadır. Kısacası ABD, Fulbright Programı çerçevesinde ABD'nin kendisine ilgi duyan, sempatiyle bakan, Amerikan kültürünü içselleştirmiş bireyler yetiştirmeyi hedeflemiştir.

Fulbright Programı hakkında değerlendirmelerde bulunan Fulbright kendi mucidi olduğu burslara ilişkin şunları söylemiştir (Fulbright Türkiye, 2020):

“Geleceğimiz yıldızlarda değil, akıllarımızda ve kalplerimizdedir. Birbirini tamamlayan yaratıcı liderlik ve çağdaş eğitim, insanoğlu için umut dolu bir geleceğe yönelik ilk gerekliliklerdir. 40 yıl önce Amerikan Senatosu'na önerme ayrıcalığını yaşadığım uluslararası burs programı, liderliği, öğrenmeyi ve kültürlerarası anlayışı geliştirmeyi hedeflemiştir ve halen hedeflemektedir. Bu mütevazı programın paha biçilemez hedefleri vardır, çünkü uluslararası ilişkilerin geçmişteki içi boş ve güce dayalı sistem yerine daha medeni, akılcı ve insani temeller üzerine kurulmasını başarmıştır. Ben bu işe başladığım zaman buna inandım ve hala inanıyorum.”

Fulbright Bursları'nın uygulanmasından dünyanın çeşitli ülkelerindeki ABD Büyükelçilikleri sorumludur. Nitekim ABD, Türkiye'de de büyükelçiliklerinde yer alan burs müşavirlikleri aracılığıyla Fulbright Programı'nı uygulamaktadır. Bu noktada burs programının Türkiye boyutuna değinmek gerekmektedir.

Fulbright Programının hayata geçirilmesi hususunda 1949 senesinde Türkiye-Amerika Birleşik Devletleri Kültürel Mübadele Komisyonu ikili anlaşmayı tesis etmiştir. Bu anlaşma, Türkiye Büyük Millet Meclisi'nden geçen 13 Mart 1950 tarih ve 5596 sayılı kanunla yürürlüğe girmiştir. Dolayısıyla 1950 yılından beri söz konusu burs programı Türk öğrencilere de hitap etmektedir. Bu nedenle de ABD'nin Türk öğrencilere sunduğu burslara değinilmelidir.

ABD'nin Türk öğrencilere sunduğu burs programlarının ilki “Araştırma Bursları” olarak bilinmektedir. Araştırmacıların Türk olması, Türkiye'de bir üniversitede öğretim üyesi olarak çalışması ve iyi düzeyde İngilizce bilmesi bursun koşullarını oluşturmaktadır (Kayalar, 1970: 51). Vietnam Savaşı

² Kültür diplomasisi özü itibarıyla yumuşak gücün uygulamasında kullanılan temel araç olan kamu diplomasisinin bir alt dalıdır. Uluslararası ilişkiler literatüründe bir aktörün diğer aktörlere normal şartlarda yapmayacağı bir şeyi yaptırabilme kapasitesine güç denilmektedir. Ancak güç merkezli uluslararası politika analizleri ağırlıklı olarak askeri güç olgusuna odaklanmaktadır. Oysa Joseph S. Nye tarafından kuramsallaştırılan yumuşak güç kavramı da oldukça önemlidir. Nye'a göre yumuşak güç, askeri güç başta olmak üzere sert güç unsurlarına başvurmaksızın diğer aktörlerin rızasını almayı içermektedir. Bu durumu Nye, bir aktörün arzu ettiği bir şeyi diğer aktörün de istemesini sağlama şeklinde tanımlamıştır. Yumuşak gücünü arttırmak isteyen devletler de devletlerarası klasik diplomasiden uzaklaşarak hedef ülkenin kamuoyunun sempatisini kazanmak amacıyla kamu diplomasisi denilen bir yöntemle başvurmaktadır. Kamu diplomasisinin hedefi halklardır. Bu nedenle de kamu diplomasisinin en sık faydalanılan alt dalını kültür diplomasisi teşkil etmektedir. Kültür diplomasisi, devletlerin eğitim, kültür, sağlık v.b. faaliyetlerde bulunarak hedef ülkede kendisine sıcak bakan bir algı oluşturmayı amaçladığı ifade edilebilir.

döneminde bu burs programı uygulanmış ve onlarca Türk akademisyen de söz konusu programdan faydalanmıştır.

İkinci burs programını ise “Özel Eğitim Bursları” oluşturmaktadır. Bu programdan 35 yaşından küçük, iyi derecede İngilizce bilen üniversite mezunları ya da son sınıf öğrencileri yararlanmıştır (Kayalar, 1970: 50).

Üçüncü program ise “Öğretmen Bursları” olmuştur. 160 öğretmenin dâhil olduğu proje 1978 senesine kadar uygulanmış olup; Milli Eğitim Bakanlığı ile ortak yürütülen ortaokullarda İngilizce dersi anlatacak öğretmenlerin temel İngilizce öğrenimi için ABD’ye gönderilmesini öngörmüştür (Keskin, 2010: 24).

Görüldüğü üzere ABD, Fulbright Bursları kapsamında Türk vatandaşlarına Amerika’da eğitim alma fırsatı sunmuştur. ABD’ye giderek eğitim alan bireyler, gerek Amerikan dilini öğrenmeleri ve gerekse de Amerikan eğitim sistemlerine uyum sağlamaları sebebiyle Amerikan kültürüne aşina olmuşlardır. Üstelik bu kişiler, ABD’de kaldıkları dönemde günlük hayata da dâhil oldukları için diğer Amerikan gelenekleri ve değerlerini de görmüşlerdir. Bu da iki ülke arasındaki kültürel etkileşimin artmasını sağlamıştır.

2. Amerikan Kültür Diplomasisine Hizmet Eden Vakıflar

Makalenin bu başlığı altında ise Türk-Amerikan ilişkilerinin kültürel düzeyde gelişmesine ve iki ülke halkının kaynaştırılması hedefine katkı sağlayan vakıflara kısaca değinilmektedir. Bu bağlamda çalışmada incelenen vakıflar sırasıyla Ford Vakfı, Rockefeller Vakfı ve Eisenhower Vakfı’dır.

2. 1. Ford Vakfı

Türk-Amerikan ilişkilerinin kültürel boyutunun geliştirilmesine katkı sağlayan kurumlardan biri olan Ford Vakfı, 15 Ocak 1936 tarihinde Michigan’da kurulmuştur (Keskin, 2010: 27). Vakıf, kendi faaliyet alanını demokratik değerleri güçlendirme, yoksulluk ve sosyal adaletsizliği azaltma ve uluslararası iş birliğini artırma şeklinde tanımlamaktadır (The Ford Foundation, 2020).

ABD’nin küresel liderliğini merkezileştirdiği Soğuk Savaş döneminde yürütülen kültürel projelerde aktif rol alan Ford Vakfı, Marshall yardımlarından itibaren pek çok projede yer almıştır.

Vakıf, Türkiye’de de üniversitelere ve enstitülere; yani akademik düzeyde yürütülen eğitim faaliyetlerine ciddi yardımlar yapmıştır. Türk eğitim sistemine ilişkin önemli raporlar sunarak Türkiye’nin batılı düzeyde eğitim reformları yapmasına katkı sağlayan Ford Vakfı’nın İstanbul Üniversitesi, Ortadoğu Teknik Üniversitesi ve Ankara Üniversitesi’ne ciddi yardımlarda bulunduğu bilinmektedir. Ayrıca Türkiye Bilimsel ve Teknolojik Araştırma Kurumu (TÜBİTAK) da Ford Vakfı’nın sağladığı hibeden yararlanılarak kurulmuştur (Erken, 2019).

Öte yandan vakfın Amerikan istihbaratıyla ilişkili olduğu ve kötü emeller doğrultusunda eğitimi bir paravan olarak göstermek suretiyle kullanıldığı da öne sürülmektedir. Ancak buna rağmen vakfın Türkiye’nin eğitim reformlarına katkı sağladığı aşikârdır. Batılı eğitim kurumlarının tesis edilmesine katkıda bulunan Ford Vakfı’nın Türkiye’deki faaliyetleri, bahse konu olan dönemde görev yapan Türk devlet yetkililerince de olumlu karşılanmıştır.

2. 2. Rockefeller Vakfı

İnsanlığın refah düzeyinin gelişimini teşvik etmek iddiasıyla 1913 senesinde kurulan Rockefeller Vakfı (Rockefeller Foundation, 2020a), dört temel hedef doğrultusunda çalışmıştır. Bunlar şu şekilde sıralanabilir (Rockefeller Foundation 2020b):

1. Enerji yoksulluğunu sona erdirmek
2. Herkes için sağlıklı yaşam imkânları sağlamak
3. Dünyadaki gıda yetersizliğine çözüm üretmek
4. Ekonomik fırsatları genişletmek

Türkiye’de sağlık eğitimine ilişkin çok sayıda okula yardım yapan vakfın çeşitli hastanelere

malzeme yardımıyla bulunduğu da bilinmektedir. Ayrıca vakıf, çok sayıda Türk öğrenciye burs imkânı da sağlamıştır. Bu da Rockefeller Vakfı'nın Türkiye ile ABD arasındaki kültürel etkileşime sağlık ve eğitim diplomasisi aracılığıyla katkı sağladığını ortaya koymaktadır.

2. 3. Eisenhower Programı

Her ne kadar konu vakıf başlığı altında ele alınsa da aslında bu bir değişim programıdır. ABD Eski Başkanı Eisenhower'ın adıyla başlatılan program, çeşitli ülkelerden seçilmiş kişilere burs v.b. programlar vesilesiyle destek olmayı ve böylelikle ABD ile diğer devletlerarasındaki ilişkileri geliştirmeyi öngörmektedir (Efworld, 2020). Bir başka deyişle ABD'li iş adamları, Eisenhower Programı'na sağladıkları fonlarla, dünyanın çeşitli ülkelerindeki liderlik potansiyeli yüksek gençlere yatırım yapmaktadır. Böylelikle ABD, gelecekte kendi ülkelerinde bürokrat, akademisyen, siyasetçi vb. olabilecek gençlerle kültürel etkileşim sağlamak ve bir ölçüde kendi stratejik dostlarını yetiştirmektedir.

Türkiye de program kapsamına dâhil edilmiş ülkeler arasında yer almaktadır. Burada belirtmek gerekir ki; Vietnam Savaşı döneminde Türkiye siyasetine yön veren isimlerden biri olan Süleyman Demirel, söz konusu programa katılan ilk Türk olarak bilinmektedir.

Görüldüğü üzere, mevzubahis program aracılığıyla ABD ile Türkiye arasında mühim bir kültürel etkileşim sağlanmıştır. Demirel örneği de bu bakımdan son derece önemlidir.

3. Türk-Amerikan Kültürel Yakınlaşmasında Dernekler

3. 1. Türk Amerikan Derneği (TAD)

Türk-Amerikan Derneği, Türkiye ile ABD arasında yapılan bir ikili anlaşma neticesinde kurulmuştur. Kurucu üyeleri arasında zamanın Milli Eğitim Bakanı Tevfik İleri, milletvekili Cemal Köprülü, milletvekili Prof. Halide Edip Adıvar, İstanbul Üniversitesi Rektörü Ömer Saraç, ABD Ankara Büyükelçisi George Wadsworth, Robert Koleji Müdürü Floyd Black gibi isimler bulunmaktadır (TAD, 2020a).

Türk-Amerikan Derneği'ne ait resmi internet sitesinde derneğin misyonu, "Türk ve Amerikan toplumları arasında süregelen ilişkileri daha da geliştirmek ve her iki toplumun bireylerinin birbirlerini iyi tanımalarını ve anlamalarını sağlayacak ortam yaratmak" şeklinde açıklamıştır (TAD, 2020b).

Anlaşılacağı gibi Türk-Amerikan Derneği de iki ülke arasındaki kültürel ilişkilerin derinleştirilmesi amacıyla faaliyet göstermektedir.

3. 2. Türk-Amerikan Üniversiteliler Derneği

1952 senesinde İstanbul merkezli olarak Türk ve Amerikalı akademisyenler tarafından kurulan Türk-Amerikan Üniversiteliler Derneği, Türk vatandaşları ile Amerikalılar arasında kültürel yakınlaşma ortamı yaratmaya yönelik çalışmalarda bulunmaktadır (Keskin, 2010: 47).

Kültürel etkileşimin sağlanması amacı doğrultusunda faaliyetlerde bulunan derneğin icra ettiği başlıca etkinlikler şunlardır:

- Yabancılar için Türkçe kursları düzenlemektedir.
- Türkler için İngilizce kursları düzenlemektedir.
- Tarihi, arkeolojik ve turistik yerlere yönelik Türk ve Amerikalıların birlikte katılarak ortak zaman geçirmesini sağlayan geziler organize etmektedir.
- Ekonomik ve politik konularda ortak bir anlayış oluşturabilmek amacıyla panel, sempozyum, seminer ve çalıştay gibi etkinlikler düzenlemektedir.

4. Amerikan Karşıtlığı Bağlamında Devrimci Gençlik Hareketleri

Türkiye ile ABD arasındaki münasebetlerin kültürel boyutu bağlamında yukarıda bahsi geçen kuruluşlar ikili ilişkilerin derinleştirilmesine olumlu düzeyde katkı sağlamışlardır. Ancak Türkiye'de 1960'lı yıllardan itibaren Amerikan karşıtı bir siyasi eğilimin olduğu da gerçektir. Bahse konu olan eğilimin gelişmesinde ise iki ülke arasındaki siyasi ilişkiler belirleyici olmuştur.

Jupiter füzelerinin sökülmesi ve Johnson mektubu hadiseleri, ABD'nin Türkiye'yi küçük gördüğü izlenimi oluşturmuş ve tepkisel bir şekilde Amerikan karşıtlığını popülerleştirmiştir. Bunun yanı sıra ABD'nin Vietnam'da oluşturduğu olumsuz imaj da Türkiye'deki sol grupların Amerikan karşıtlığını tetiklemiştir. Ayrıca Türk toplumunun yakın geçmişte ülkenin işgal yaşamış olduğu gerçeğini hafızasında acı bir anı olarak taze bir şekilde saklaması da Türkiye sınırlarında Amerikan üslerinin tesis edilmesinden sonra, ABD karşıtlığını hızlandırmıştır.

Türkiye'deki ABD karşıtlığı bağlamında devrimci gençlik hareketleri/öğrenci hareketleri ön plana çıkmakta olup; bahsi geçene döneme dair sembolik düzeyde ele alınabilecek iki önemli olay vardır. Bunlar Robert Kommer Olayı ve Altıncı Filo'ya karşı düzenlenen protesto gösterileridir. Bu noktada bahsi geçen olaylara değinmek faydalı görünmektedir.

4. 1. Robert Kommer Olayı

Türkiye'deki Amerikan karşıtlığına Vietnam Savaşı'nın dâhil olduğu en mühim hadisenin Kommer Olayı olduğu ifade edilebilir. Zira ABD'nin Amerikan karşıtlığının arttığı bir dönemde "Vietnam Kasabı" lakabıyla tanınan Kommer'i Türkiye'ye büyükelçi olarak göndermesi, sol gruplar tarafından tepkiyle karşılanmıştır. Çünkü Kommer'in Vietnam'da yürüttüğü görevi esnasında yaklaşık 20.000 Vietnamlının öldüğü bilinmekteydi (Valentine, 2017: 94-96). Nitekim Kommer, geldiği ilk günden itibaren sol görüşlü öğrenci grupları tarafından protesto edilmiştir.

Kommer Olayı olarak bilinen hadise ise 6 Ocak 1969 tarihinde gerçekleşmiştir. ABD'nin yardımlarıyla kurulan ODTÜ'yü Amerikan yanlısı bir üniversite olarak değerlendiren Kommer, bahsi geçen tarihte söz konusu üniversiteyi ziyaret ederek dönemin üniversite rektörü Kemal Kurdaş'la görüşmüştür. Ancak bu görüşme sırasında Kommer'in üniversitede olmasına karşı çıkararak protesto düzenleyen sol görüşlü öğrenciler, Kommer'in arabasını yakmıştır (Toman, 2019: 191).

Mevzubahis olay, Türkiye'deki Amerikan karşıtlığı bağlamında akıllarda önemli yer edinirken devrimci gençlik hareketleri tarafından da hadiseye sembolik bir değer yüklenmiştir. Neticede Kommer'in Türkiye'ye atanması, Türkiye'deki ABD karşıtlığını tetiklemiş ve ABD, Kommer'i görev süresinin beşinci ayı dolmadan geri çekmek durumunda kalmıştır.

4. 2. Altıncı Filo Protestoları ve Kanlı Pazar

Türkiye'deki Amerikan karşıtlığıyla özdeşleşen Altıncı Filo Olayları, ABD'nin Akdeniz'deki donanma gücü olan 6. Filo'da yer alan askerlerin Türkiye'ye geldiklerinde protesto edilmelerini içermektedir. Yani 6. Filo, Küba Füze Krizi ve Johnson mektubunun gölgesinde gerilen Türk-Amerikan ilişkilerinde, Türkiye'deki Amerikan karşıtlığının doğal hedefi olmuştur.

İlk kez 1967 senesinin Haziran ayında İstanbul'da sol görüşlü öğrenciler tarafından protesto edilen 6. Filo, aynı yılın Ekim ayında da yine sol görüşlü öğrencilerce protesto edilmiştir. Böylelikle 6. Filo, Türkiye'ye her geldiğinde protesto edilmeye başlanmıştır. Ayrıca bu protestolarda kullanılan "Go Home Yankee" sloganı da ABD karşıtlığıyla özdeşleşmiştir. Bunun yanı sıra gösterilerde Vietnam temalı sloganlar da kendine yer bulmuş ve aslında Vietnam Savaşı vesilesiyle ABD'nin uluslararası düzeyde zedelenen imajının Türkiye'deki Amerikan karşıtlığını da tetiklediği görülmüştür.

1968 yılında da İstanbul'da protesto edilen 6. Filo'nun aynı yılının 30 Ağustos günü İzmir'de protesto edilmemiş olması, sol görüşlü öğrenci grupları arasında bazı rahatsızlıklar yaratmıştır.

Bahse konu olan rahatsızlıkların gölgesinde Şubat 1969'da 6. Filo'nun İstanbul'a gelmesi, çok büyük protestolara neden olmuştur. Nitekim 16 Şubat 1969'da 6. Filo'yu yalnızca öğrenciler değil; işçi sendikaları ve muhalefet partilerinin de yer aldığı 30.000 kişilik devasa bir kalabalık protesto etmiştir. Ancak bu protesto eyleminin gerçekleştiği alanda radikal sağ görüşlü kişilerin de bulunması ve iki grubun karşı karşıya gelmesi, tarafların birbirine girmesine sebebiyet vermiş ve tarihe Kanlı Pazar olarak geçen olaylar vuku bulmuştur. Bu olaylar esnasında 200 kişi yaralanırken; 3 kişi de hayatını kaybetmiştir (Toman, 2019: 188-189).

Söz konusu olaylar, Türkiye'deki Amerikan karşıtlığının mihenk taşı konumuna ulaşmış ve toplumun tarihsel hafızasında belirgin bir yer etmiştir. Öte yandan Kanlı Pazar, Türkiye'deki sol-sağ çatışmasının da başlangıcı konumundadır. Zira Kanlı Pazar'dan sonra uzun yıllar boyunca taraflar arasında çatışmalar yaşanmış ve bu çatışmaların yarattığı anarşi ortamı sebebiyle askeri darbeler yaşanmıştır. Bununla birlikte 6. Filo Olayları sırasında grupların sergilediği tutum, uzun yıllar boyunca Türk siyasetini de etkilemiştir.

SONUÇ

Vietnam Savaşı esnasında Türk-Amerikan ilişkileri, dalgalı bir grafiğe sahip olmuştur. Çünkü Türkiye'nin bir yandan Sovyet tehdidi algılaması ve kendisini Batı Bloku'na eklememesi, Ankara-Washington hattında yakın ilişkiler gelişmesini sağlarken; diğer yandan da ikili ilişkilerde çeşitli sorunlar yaşanmıştır.

Bunun yanı sıra Türkiye'nin Sovyet tehdidi karşısında ABD ile birlikte hareket etmesine rağmen ABD'nin komünizmle mücadele argümanı üzerinden Vietnam'a yaptığı müdahaleye açık destek vermemesi de oldukça dikkat çekicidir. Çünkü Türkiye, Vietnam'daki gelişmelere tarafsız ve ilgisiz yaklaşmış ve yapılan diplomatik açıklamalarda da Vietnam'ın geleceğine Vietnamlıların karar vermesi gerektiğini vurgulayan ve aslında son derece diplomatik nitelik taşıyan açıklamalar yapmıştır.

Söz konusu dönemde Türk-Amerikan ilişkilerinde yaşanan gelişmelere bakıldığında, Türkiye'nin Batı'ya eklemelenme sürecinin Truman döneminde başladığı görülmektedir. ABD Başkanı Truman'ın Yunanistan ve Türkiye'ye yaptığı yardımları olumlu karşılayan Ankara, daha sonra yoğun mesai harcayarak Türkiye'nin Marshall Planı'na dâhil olmasını da sağlamıştır. Ayrıca Türkiye, ilerleyen yıllarda da ABD'den çok sayıda hibe ve kredi almıştır. Buna ek olarak Türkiye, Eisenhower Doktrini'ni desteklemiş ve söz konusu doktrini, Türkiye'nin Ortadoğu'daki gücünü arttırabilmesi açısından stratejik bir fırsat olarak görmüştür.

Kısacası Türkiye, Eisenhower Doktrini çerçevesinde Sovyetler Birliği'nin çevrelenmesi stratejisinde aktif bir rol üstlenmiştir. Buna bağlı olarak ABD, Türkiye'ye çeşitli askeri yardımlarda bulunmuş; Soğuk Savaş şartlarının da etkisiyle Türkiye'de askeri üsler kurmuş ve iki ülke arasında askeri anlaşmalar imzalanmıştır. Dahası Ford Vakfı, Rockefeller Vakfı, Eisenhower Programı ve Türk-Amerikan Derneği gibi devlet dışı organizasyonlar da iki ülke arasındaki kültürel ilişkilerin derinleşmesini sağlamıştır.

Yukarıda özetlenen gelişmeler, Türk-Amerikan ilişkilerinin de merkez-çevre ilişkisi üzerinden incelenebileceğini göstermektedir. Her ne kadar Türkiye, bir geri kalmış ülke ya da az gelişmiş ülke olmasa da söz konusu olaylar, Türkiye'nin de ABD tarafından geri bırakılmak istendiğine işaret etmektedir. Bu konuda Türkiye'nin en önemli avantajı ise tarihi geçmişi nedeniyle bir çevre ülke statüsünde olmamasıdır. Çünkü Türkiye, mevzu bahis dönemde yarı çevre konumunu aşarak merkezleşmeye çalışan bir aktördü.

Merkez-çevre analizi üzerinden devam etmek gerekirse, ABD'nin Truman Doktrini, Marshall Yardımları ve diğer yardım faaliyetleri aracılığıyla Türkiye'yi kendi liderlik yaptığı askeri ve ekonomik sisteme dâhil ettiği ya da bir başka deyişle Amerikan hegemonyasına rıza gösteren aktörlerden biri haline getirdiği görülmektedir. Buna bağlı Türkiye, savunma sistemini büyük ölçüde Amerikan menşei malzemelerle kurgulamış ve NATO'ya endekslemiştir. Dolayısıyla Türkiye ile ABD arasında bir bağımlılık ilişkisi oluşmuştur. Vakıflar kanalıyla ülkemizde beyin göçünü yaratmıştır. Bu vakıflar sayesinde ABD'nin gelişmekte olan ülkelerden ciddi anlamda beyin göçü oluşturmasına katkı sağlamaktadır. Bu vesileyle gelişmekte olan ülkelerin sanayileri ve kültürel anlamda gelişmesini engellemektedir.

ABD sonuç olarak Avrupa'nın ırk ve kültürünün Amerika kıtasındaki bekayasıdır. Bundan

dolayı Avrupalılar gibi Amerikalılar da Asya toplumlarına tepeden bakmakta ve onları sarı ırk olarak hor görmektedir. Bu nedenle girdiği savaşlarda en acımasız muameleyi Asya toplumlarına yapmıştır.

Diğer taraftan ülkemizde çeşitli ülkelerin araştırma merkezleri bulunmaktadır (İran Araştırmaları Merkezi - İRAM gibi). Ancak bir ABD araştırmaları merkezi bulunmamaktadır bu da çeşitli konularda araştırma yapacak araştırmacıların işlerini zorlaştırmaktadır. Böyle bir merkezin kurulması Türkiye'deki araştırmacılar için çok önemli bir gelişme olacaktır.

<i>"COPE-Dergi Editörleri İçin Davranış Kuralları ve En İyi Uygulama İlkeleri" beyanları:</i>	
Etik Kurul Belgesi:	Bu çalışma için etik kurul onayı gerekmemektedir.
Çıkar Çatışması Beyanı:	Bu makalenin araştırması, yazarlığı veya yayımlanmasıyla ilgili olarak yazarın potansiyel bir çıkar çatışması yoktur.
Finansal Destek:	Bu çalışmanın araştırma ve yazım aşamasında herhangi kişi/kurum veya kuruluşlar tarafından finansal destek alınmadığı bildirilmiştir.
Katkı Oranı Beyanı:	1. yazar: %80 – 2. yazar: %20
Destek ve Teşekkür Beyanı:	-
Sorumlu Yazar:	İrfan Durmuş
Çifte Kör Hakem Değerlendirmesi:	Dış-bağımsız
Bu makale, Creative Commons Atıf-GayriTicari 4.0 Uluslararası Lisansı ile lisanslanmıştır.	
<i>The following statements are made in the framework of "COPE-Code of Conduct and Best Practices Guidelines for Journal Editors":</i>	
Ethics Committee Approval:	Ethics committee approval is not required for this article.
Declaration of Conflicting Interests:	No conflicts of interest were reported for this article.
Financial Support:	It has been reported that this study did not receive financial support from any person/institution or organization during the research and writing phase.
Author Contributions:	1 st author: %80 – 2 st author: %20
Statement of Support and Acknowledgment:	-
Corresponding Author:	İrfan Durmuş
Double-Blind Peer Review:	External-independent
<i>This article is licensed under a Creative Commons Attribution-NonCommercial 4.0 International License.</i>	

KAYNAKÇA

- Denzin, N. K. (1970). *The Research Act: A Theoretical Introduction to Sociological Methods*. New York: Aldine.
- Efworld. (16.09.2020). Eisenhower Programı. <https://www.efworld.org/> adresinden 16.09.2020 tarihinde erişildi.
- Erken, A. (03.06.2019). TRT World, "Rockefeller, Ford ve Modern Türk-Amerikan İlişkilerinin Oluşumu" <https://www.trtworld.com/opinion/rockefeller-ford-and-the-making-of-modern-turkish-american-relations-27221> adresinden 13.09.2020 tarihinde erişildi.
- Fulbright Türkiye. (16.09.2020). Hakkımızda. <https://fulbright.org.tr/hakkimizda> adresinden 16.09.2020 tarihinde erişildi.
- Kayalar, A. (1970). *Dış Ülkelerde Eğitim İmkânları ve Burslar*. Ankara: Tisa Matbaacılık.
- Keskin, S. (2010). Menderes Dönemi Türk-Amerikan Kültür-Eğitim İlişkileri (Yayımlanmamış Yüksek Lisans Tezi). Kars: Kafkas Üniversitesi Sosyal Bilimler Enstitüsü.
- Labuschagne, A. (2003). Qualitative Research: Airy Fairy or Fundamental? *The Qualitative Report*, 8(1).
- Miller Center (11.09.2020). "America's Vietnam" <https://millercenter.org/the-presidency/educational-resources/age-of-eisenhower/americas-vietnam#:~:text=Eisenhower%20avoided%20a%20direct%20military,Communist%20forces%20in%20northern%20Vietnam.&text=But%20he%20invested%20so%20much,deeply%20invested%20in%20its%20fate> adresinden 11.09.2020 tarihinde erişildi.
- Patton, M. Q. (1990). *Qualitative Evaluation and Research Methods*. Newbury Park: Sage.
- Rockefeller Foundation (21.09.2020b). Our History <https://www.rockefellerfoundation.org/about-us> adresinden 21.09.2020 tarihinde erişildi.
- The Ford Foundation. (21.09.2020). City Vision Foundation. <https://library.cityvision.edu/orgs/ford-foundation> adresinden 21.09.2020 tarihinde erişildi.
- The Rockefeller Foundation. (26.08.2020). About Us. <https://www.rockefellerfoundation.org/about-us/> adresinden 26.08.2020 tarihinde erişildi.
- Toman, M. (2019). ABD Perspektifinden Henry Kissinger Etkisinde Türk-Amerikan İlişkileri 1969-1977 (Yayımlanmamış Yüksek Lisans Tezi). Sakarya: Sakarya Üniversitesi Sosyal Bilimler Enstitüsü.
- Türk-Amerikan Derneği (TAD). (23.09.2020a). Türk-Amerikan Derneği (TAD) Tarihçesi <https://www.taa-ankara.org.tr/dernek/tad-tarihce> adresinden 23.09.2020 tarihinde erişildi.
- Türk-Amerikan Derneği (TAD). (23.08.2020b). Misyon, Vizyon, Temel Değerler. <https://www.taa-ankara.org.tr/dernek/misyon-vizyon-temel-degerler> adresinden 23.08.2020 tarihinde erişildi
- Valentine, D. (2017). *The CIA as Organized Crime*. Atalanta: Clarity Press.

Sekülerleşme Teorileri: İki Yüzyıllık Serüvenin Kısa Bir Öyküsü*

Dr. Cemal Özel

ORCID ID: <https://orcid.org/0000-0001-9977-6308>

Öğretmen / TED Koleji, İstanbul – TÜRKİYE

Makale Geçmişi

Geliş: 14.04.2023

Kabul: 10.06.2023

On-line Yayın: 30.06.2023

Anahtar Kelimeler

Din Sosyolojisi

Sekülerleşme

Klasik Sekülerleşme Teorisi

Yakın Dönem Sekülerleşme Teorileri

Araştırma Makalesi

* Bu makale, İntihal.net tarafından taranmıştır. Bu makale, Creative Commons lisansı altındadır. Bu makale için etik kurul onayı gerekmemektedir.

DOI:

<http://dx.doi.org/10.29228/JASSS.69493>

Öz

Bu makalede sekülerleşme teorisiyle ilgili son iki yüzyılda yapılan tartışmaların kısa bir özeti sunulmaktadır. Bu çerçevede ilk olarak seküler kavramının tarihçesi ve sekülerlik-laiklik ilişkisi hakkında bilgiler verilmiş, ardından sekülerleşme literatürü "klasik teoriler" ve "yakın dönem teoriler" şeklinde sınıflandırılarak açıklanmıştır. Her iki yaklaşım arasındaki benzerlikler ve farklılıklar makalenin odak noktasını oluşturmaktadır. Sekülerleşme, teorik açıklama olarak adlandırabilecek bir görüşe göre Kitab-ı Mukaddes geleneğinden kaynaklanan, pratik açıklama olarak adlandırabilecek bir görüşe göre ise Protestanlığın sonucu olarak ortaya çıkmış olan bir olgu iken; sekülerleşme teorileri ise bu süreç sonunda dinin modern dünyadaki konumunu anlamak amacıyla söylenenleri ihtiva eden kapsamlı bir teoriyi ifade eder. 19. yüzyılda modernleşme süreciyle birlikte dinin kaçınılmaz olarak ortadan kalkacağı fikri özellikle sosyolojide derin izler bırakmıştır. Daha sonraları sekülerleşme adı altında kapsamlı ve iddialı bir teoriye dönüşen ve 1950'lere kadar genel olarak geçerliliğini sürdüren bu görüş klasik sekülerleşme teorisi olarak adlandırılmaktadır. İkinci Dünya Savaşı'ndan sonra dinin yeniden canlanması tartışmalarıyla birlikte bu yaklaşım, sekülerleşmeyi evrensel, doğrusal ve kaçınılmaz bir olgu olarak görmesi, dini dar bir anlamda tanımlaması, çoğulculuğu ve öznel dindarlığın yok sayması gibi gerekçelerle eleştirilmeye başlamış ve değişik sosyolojik bakış açılarına göre yeni açılımlar gerçekleşmiştir. Yakın dönem sekülerleşme teorileri olarak adlandırabileceğimiz bu yaklaşımların vurgusu, klasik teorinin yanlışlığı değil yetersizliği üzerinedir. Yeni yaklaşımlar, farklı kavramlar üzerinden alternatif bakış açıları sunarlar ve bu yönüyle klasik teoriye kıyasla daha analitik bir nitelik taşırlar. Her iki yaklaşım da kendi zamanlarının ürünüdür: Klasik teori modernite ile, yeni teoriler postmodernlikle ilişkilidir. Klasik teorilerin aksine yakın dönem yaklaşımlar determinist değil, olasılıkçı bir nitelik taşırlar. Her iki yaklaşım da dinin etkisinin azaldığını belirtir ancak yakın dönem yaklaşımları teorik olarak temellendirilmiş kararlardan değil, ampirik gözlemlerden yola çıkmaktadır.

Atf Bilgisi / Reference Information

Özel, C. (2023). Sekülerleşme Teorileri: İki Yüzyıllık Serüvenin Kısa Bir Öyküsü. *Jass Studies-The Journal of Academic Social Science Studies*, 16(95), 505-526.

*Secularization Theories: A Brief Story of Two Centuries of Adventure**

Dr. Cemal Özel

Teacher / TED College, İstanbul- TÜRKİYE

Article History

Submitted: 14.04.2023

Accepted: 10.06.2023

Published Online: 30.06.2023

Keywords

Sociology of Religion

Secularization

Classic Secularization Theory

Recent Secularization Theories

Research Article

* This article was checked by Intihal.net. This article is under the Creative Commons license. Ethics committee approval is not required for this article.

DOI:

<http://dx.doi.org/10.29228/JASSS.69493>

Abstract

This article provides a summary of the debates on secularization theory over the last two centuries. In this context, firstly, information about the concept of secularization afterwards, the secularization literature is explained by classifying them as "classical theories" and "recent theories". The article focuses on the similarities and differences between both approaches. While secularization is a phenomenon that "originates from the Old Testament tradition" according to an opinion that can be called a theoretical explanation, or "emerged as a result of Protestantism" according to an opinion that can be called a practical explanation; secularization theories, on the other hand, refer to a comprehensive theory that includes what is said in order to understand the position of religion in the modern world at the end of this process. The idea that religion would inevitably disappear with the modernization process in the 19th century left deep traces especially in sociology. This view, which later turned into a comprehensive and assertive theory under the name of "secularization" and continued its validity until the 1950s, is called the "classical secularization theory". After the Second World War, with the debates on the revival of religion, this approach started to be criticized for seeing secularization as a universal, linear and inevitable phenomenon, defining religion in a narrow sense, ignoring pluralism and subjective religiosity and new openings have been realized according to different sociological perspectives. The main emphasis of these approaches, which we can call "recent secularization theories", is on the inadequacy of the classical theory, not its falsity. New approaches offer alternative perspectives on different concepts, and in this respect, they are more analytical than classical theory. Classical theories are compatible with modernity, new theories are compatible with postmodernity. Recent approaches are based on empirical observations, not theoretically grounded decisions. Contrary to classical theory, recent approaches have a "probabilistic" character, not "determinist".

GİRİŞ

Sosyal bilimlerde bazı konular ve kavramlar çok yönlü okumalara ve değerlendirmelere açıktır. Örneğin Amerikalı iki antropolog Alfred Kroeber ve Cleyde Kluckhohn henüz 1952 yılında, o güne kadar yapılan bilimsel çalışmalar çerçevesinde kültür kavramına ait 164 farklı tanımı derlemiş ve tartışmışlardır (Kroeber ve Kluckhohn, 1952). Hakkında yazılan onca esere rağmen bugün kültür, tanımı hala başvurulmuş yazara bağlı olarak fazlasıyla değişken bir kavramdır. Nitekim Kroeber ve Kluckhohn'un derlemesini değerlendiren Bernard Berelson "*Bilimsel bir kavramın bu kadar çok tanımı varsa, onun tanımlanamayacağını kabul etmek gerekir.*" derken; sosyal antropolog Radcliffe-Brown kültür kavramının kullanılmamasını önermiştir (Bozkurt, 1999:95). Ancak kendisi de sözcüğü kullanmak zorunda kalmıştır.

Benzen bir durumun sekülerleşme kavramı için de geçerli olduğunu söyleyebiliriz. Kavramın polemik dolu bir geçmişe sahip olması, teorik ve pratik çalışmaların üzerinde ittifak ettiği bir sekülerleşme tanım ve kriterinin oluşmasını zorlaştırmıştır. Akademisyenlerin kendi tanım ve değerlendirmelerinden yola çıkarak kendi pozisyonlarını sağlamlaştırmaya çalıştığı bir ortamda sekülerleşme kavramı da Ertit'in yerinde benzetmesiyle, birden çok efendisi olan hizmetçi pozisyonuna düşmüş durumdadır (Ertit, 2014:33). Sekülerleşme kavramının, Hıristiyan Batı toplumlarının kendisine özgü tarihsel koşullarında ortaya çıkmış bir olgunun kavramsallaştırması olduğu, dolayısıyla Batı dışı toplumlarda meydana gelen dinsel değişimleri açıklamada yetersiz kaldığı hatta manipülatif ve operasyonel kavram olarak kullanıldığı bu nedenlerden dolayı artık literatürde yer almaması gerektiğini ifade edenler de olmuştur. Ancak kültür kavramı gibi, sekülerleşme kavramını da kullanmaya devam ediyoruz, çünkü modern çağdaki dinsel değişimi betimlemek için başvurabileceğimiz argümanlar hala sekülerleşme etrafında şekillenmektedir.

Bu makale sekülerleşme hakkında son iki yüzyılda ortaya atılan tartışmaları konu edinmektedir. Sekülerleşme, Türkiye'de son yirmi yılda Din Sosyolojisi alanında en çok çalışılan konulardan biri haline gelmiştir. Bu literatür yoğunluğu doğal olarak bir anlam karmaşasını ve odaklanma sorununu da beraberinde getirmiştir. Mevcut tartışmaları kronolojik olarak makale boyutunda bir yazıya dönüştürmek, konuya yeni başlayanlar için kavramın serüveninin nerede başlayıp nasıl şekillendiğini göstermek çalışmanın temel motivasyon kaynağını oluşturmaktadır. Bu yönüyle makalenin amacının özgün bir teori oluşturmak değil sekülerleşme teorisi hakkında bütüncül bir yaklaşım geliştirebilme olduğunu belirtmeliyiz. Bu çerçevede makale giriş ve sonuç hariç iki ana bölümden oluşmaktadır. Giriş bölümünde seküler, sekülerleşme, sekülerizm kavramlarının tarihsel süreçte yüklendikleri anlamlar açıklanmıştır. Sekülerlik ve laiklik arasındaki ilişki üzerine ayrıca durulmuştur çünkü her iki kavram aslında birbirlerinden oldukça farklı süreçlerin ürünüdür ve bu farklılık günümüzde dinin konumlandırılması tartışmalarını doğrudan etkilemektedir. Herhangi bir olgu hakkında literatür arttıkça var olanı sınıflandırmak kaçınılmazdır. Bu bağlamda sekülerleşme teorilerini "klasik teori" ve "yakın dönem teoriler" şeklinde sınıflandırarak her iki yaklaşım için birer bölüm ayrılmıştır. Her iki yaklaşım farklı dönemlerde ortaya çıkmıştır ve ortaya çıktıkları koşulların gereği olarak amaç, yöntem ve başvurdukları kavramlar açısından farklılık göstermektedir. Makalenin sonuç bölümünde ise sekülerleşme teorilerinin bundan sonra nasıl bir yöne doğru evrilebileceğine dair değerlendirmeler yapılmaktadır.

Seküler, Sekülerleşme ve Sekülerleşme Teorileri

Kavramların kökeni şimdiki kullanımları için bir ipucu niteliğindedir. Sekülerleşme, etimolojik olarak Orta çağ Latincesindeki *seaculum* kelimesinden gelmektedir. Latince "dünya" sözcüğünü çağrıştıran iki sözcükten biri olan *seaculum*, "şu anki zaman", "yüzyıl", "çağ-asır" anlamlarını taşımaktadır. Etrüskler tarafından bir insanın ya da devletin en uzun yaşama süresini ifade etmek için kullanılan *saeculum* Romalı tarihçiler tarafından M.Ö. 2. yüzyıldan itibaren tarihi olayları

dönemselleştirmek için kullanılmıştır (William, 1859:1001). Dördüncü-beşinci yüzyıldan itibaren muhtemelen “bir devrin ruhu” fikrinin uzantısı olarak “dünya” anlamını da üstlenmeye başlamıştır. Nitekim kilise hukuku içerisinde, manastır hayatını bırakıp dünyaya yönelen din adamlarını ayırt etmek ya da tarikatlardaki bir müridin maddi imkân arayışına yönelişini ifade etmek için *secular* sıfatının kullanılması bu anlam genişlemesiyle ilişkilidir (Berger, 2000:166). Manastır içine kapanarak dünyayla ilişkisini kesmiş radikal din adamlarından farklı olarak “seküler din adamları” halkla diyalog kurar ve dünyayla ilişkilerini sürdürürlerdi. Bu kullanımla birlikte “Tanrı’yla uyuşmayan bir hayat veya hayat tarzı” olarak kavrama olumsuz anlam yüklenmiştir. Seküler kavramının süreç içerisinde “dünyaya ait olan”, “dini olanın dışında”, “kutsanmamış”, “profan”, “meşruiyet için dine ihtiyacı olmayan”, “toplumsal ahlak standartlarının dine ve dinlere göre değil de güncel hayata göre düzenlenmesi”, “dünyevi hayatı ilgilendiren her konuda dini dışlama” gibi anlamları ihtiva etmesi (Waterhouse, 1921) “dünya” köküne bağlı olarak gerçekleşmiştir. Bununla birlikte, -seküler müzik, seküler edebiyat kullanımlarında olduğu gibi, “içinde yaşanan zaman”, “çağdaş” anlamlarında, ideolojik bir içerik taşımaksızın özellikle eski Roma kültüründe dini hayatın dışında kalan birçok şeyi ifade etmekteydi (Hocaoğlu, 1995: 88).

Kavramın bugünkü manasındaki ilk kullanımı din savaşlarından hemen sonra, yapılan Westfalya barışındaki pazarlıklara kadar uzanır. İlk olarak burada, Fransız temsilcisi tarafından Kiliseye ait menkul ve gayrimenkullerin sivil kontrolün idaresine transferi, dünyevi bir mülke dönüştürülmesi olarak kullanılan terim, bu tarihten itibaren sivil mülkiyet ile kilise mülkiyetini, sivil hukuk ile kilise hukukunu birbirinden ayırmak için kullanılmıştır. 19. yüzyıla gelindiğinde kavram, İngiliz düşünür George Jacob Holyoake ve onun kurduğu *Secular Society* isimli dernek mensupları tarafından resmen benimsendi. Sekülerleşme terimini militan bir bakış açısıyla kullanan Holyoake, insanların karşılaştığı problemleri doğüstü olayları ve açıklama şekillerini işin içine katmadan çözmeyi amaçlayan basit ve pratik bir felsefe sistemi kurmayı amaçlamış ve bu programı sekülerizm olarak tanımlamıştır (Shiner, 1967: 504).

Din Sosyolojisindeki birçok kavram gibi sekülerleşme kavramını da literatüre Max Weber katmıştır. Weber’in “seçkin kulüpler ve kardeşlik cemiyetlerindeki üyeliklerin, mezhep aidiyetinin yerini aldığını ifade etmek” için kullandığı kavram, daha çok, arkadaşı Ernest Troeltsch tarafından yaygınlaştırılmıştır (Dobbelaere, 2018:667). Weber ve Troeltsch tarafından tanımsal ve analitik bir araç olarak kullanılan kavramı, ondan sonra gelen sosyologlar, farklı anlamlar yükleyerek kullanmaya devam etmişlerdir. 1950’li yıllara kadar Sosyoloji literatüründe pek sık kullanılmasa da İkinci Dünya Savaşı’ndan sonra başlayan “yeniden dine dönüş” tartışmalarıyla birlikte kavramın geçerliliği ve gerçekliliği üzerine yoğun tartışmalar yaşanmıştır.

Sekülerleşme, dinin gündelik hayattaki etkisinin ve yerinin azaltılması, sınırlandırılmasıdır (Kaplan, 2001:88). Sekülerleşme en basit tanımıyla, dinin toplumdaki otoritesini yitirmesi süreci olmaktadır. İnsanların en temel ilgi ve yönelimlerinin bu dünyanın dışından-ötesinden ve üstünden, sadece ve sadece bu dünyaya yönelmesi hareketidir (Neusner, 1970:5). Bu ise, bu-dünyanın bağlı olduğu mitik, metafizik ve dini her çeşit düalizmden arındırılmasını gerektirmektedir. Modernleşmenin özel bir durumu olarak, bir zamanlar Batı toplumunun ve aslında tüm toplumların yaşamının odak noktası olan dini kurumların, dini pratiklerin, dini düşüncenin çöküşe geçmesi (Wilson, 1966:9), geleneksel toplumdaki modern sanayi toplumuna geçişte, bu çöküşün yerini kabaca “dünyevi” olarak tanımlayabileceğimiz modern düşünce tarzının almasıdır (Mert, 1994:17). Sekülerleşme toplumsal bir oluşuma işaret eder ve gerçekleşmiş tarihi, olanı ifade eder. Felsefi ve ideolojik bir kavram olan sekülerizm ise daha üstten ve yapısal değişimleri amaçlayan ideolojik bir yaklaşımı, olması gereken yönelimi ifade eder ve daha çok gelecekle ilgilidir.

Sekülerleşme süreçleri toplumlara göre farklılık arz etse de genel olarak iki boyutta

gerçekleşmektedir. Birinci boyut, kişilere ve eşyaya yönelik tutumun kutsallıktan arındırılması (desacralization), dini olan ile dünyevi olanın birbirinden kesin olarak ayırt edilmesi, dünyevi olanın dini olandan bağımsızlaştırılması, dini olanın pasifize edilerek sadece kendi alanına hapsedilmesi sürecidir. İkinci süreç ise bu kesin ayırmadan sonra dünyevi olanın herhangi bir dini açıklamaya ya da desteğe ihtiyaç duymaksızın da anlaşılabilir, tanımlanabilir ve kontrol edilebilir olduğu inancının yerleşmesi, yani düşüncenin aklileştirilmesi (rationalization), bilincin sekülerleşmesidir. Bazı yazarlar bu iki süreci birbirinin devamı kabul ederek, buna insanın kutsallık ihtiyacını gidermek için dünyevi olanın dinselleştirilmesi, kutsanması başka bir ifadeyle dindışı kutsallıklar üretilmesini nihai bir süreç olarak ilave yaparlar (Kaplan, 2001:91).

Sekülerleşme bir şekli, bir de içeriği bulunan bir süreci kapsamaktadır. Sürecin şekli, değişik toplumlarda yaşanan farklı tarihsel deneyimleri, örneğin kurumsal olarak dinin toplumsal, siyasal ve ekonomik anlamda kontrolünü yitirmesi, dini pratiklere toplumsal katılımın azalması, yani bir bakıma pratik sekülerleşmeyi ifade eder. İçeriğin sekülerleşmesi ise, dini kavramsal çerçevenin "bir dünya görüşü" olarak yerini modern düşünce ve kavramlara bırakmasıdır (Mert, 1994:41). Bu durumda sekülerleşme sadece topluma ait yaşam alanlarının dinin egemenliğinden çıkarılması gibi toplumsal-yapısal bir süreç değil, aynı zamanda bilim, sanat ve felsefe başta olmak üzere tüm zihinsel ve kültürel alanların da dinden bağımsız hale getirilmesi, dini içerikten arındırılması gibi bir anlamı ihtiva eder. Benzer şekilde Peter Berger sekülerleşmeyi nesnel sekülerleşme ve öznel sekülerleşme şeklinde iki grupta ele alır: Dinin etkisini yitirmesi, toplumsal alanda gerçekleşmesi nesnel sekülerleşme; bireylerin zihninde tek tek gerçekleşmesi ise öznel sekülerleşme olarak değerlendirilir (Berger, 2000:168).

Sekülerleşme özellikle modern sanayi toplumlarında gözlemlenen bir süreçtir. Sekülerleşmenin varlığının tespiti için her yerde aynı geçerlilikle uygulanabilecek genel ve açık kriterler yoktur. Yine de genel olarak dindeki gerileme, dini ayin ve törenlere katılımlara, toplumdaki inanç yapısına ve toplumun bu inanca olan bağlılığına, özel gün ve geceler, dini bayramlar gibi dini yönü ağır basan etkinliklerin toplumsal önemine bakılarak hesaplanmaktadır (Marshall, 1999:645). Dini örgütlerin ya da kurumların toplumsal, siyasal, ekonomik, hukuki ve kültürel alanlardaki saygınlıklarının yanı sıra bireyin sahip olduğu dini yaşamın aile içindeki etkinliği de sekülerleşmenin önemli kriterlerinden sayılabilir.

Sekülerleşme modern toplumların küresel bir olgusu olarak görülse bile tüm topluluklarda aynı biçimde gerçekleşmiş değildir. Sekülerleşmenin etkileri toplumlara ve bireylere göre farklılık gösterebilir. Genel olarak sekülerleşmenin etkisinin, cinsiyet açısından kadınlardan çok erkeklerde, yaş açısından yaşlılardan ziyade genç-orta yaş grubunda bulunanlarda, yerleşim birimi açısından kırsal kesimlerde yaşayanlardan çok şehirlerde yaşayanlarda, meslek açısından zanaat ve küçük esnaf gibi geleneksel mesleklerle uğraşanlardan çok modern sanayi üretimleriyle doğrudan yüz yüze gelen sınıflarda (özellikle de işçi sınıfı), din açısından da Katoliklerden çok Protestan ve Yahudilerde daha etkili olduğu iddiası yaygındır (Berger, 2000:169).

Sekülerleşme tezine göre, modern bilimler geleneksel inançların akla yatkınlığını zedelemiş, yaşam dünyalarının çoğalması dini inanç ve sembollerin tekeline kırmış, modern devlet kurumların ortaya çıkışı ve ailenin öneminin azalması dini kurumlara olan ihtiyacı azaltmış, teknoloji insanlara çevrelerinde daha çok denetim imkanı sağlamış ve her şeye kadir tanrı fikrini daha az gerekli kalıba sokmuştur (Marshall, 1999:646). Sekülerleşmenin toplumsal ve bireysel bazda doğurduğu sonuçlar toplumlara ve bireylere göre farklılık gösterebilir. Günümüzde sekülerleşmenin etkileri genel olarak toplum, siyaset ve bilim alanlarında belirginleşmektedir. Siyasi alandaki sekülerleşmenin neticesi, dinin siyasi meşruiyet için bir referans kaynağı olmaktan çıkarılmasıdır. Bilimsel alanda sekülerleşmenin göstergesi ise, gerçekliği tanımlamak ve bilgi edinmek için dinin referans kaynağı olmaktan çıkarılmasıdır.

Sekülerlik tartışmalarında ihtilaf konusu olan hususlardan biri de bu kavramların kendi özgün şartları altında, Hıristiyan Batıda değişen din-toplum-kilise ilişkileri çerçevesinde doğmuş oldukları, dolayısıyla da Batı dışı dünyadaki değişen din-toplum ilişkilerini açıklamakta yetersiz kalacağı düşüncesidir (Asad, 2006:12). Buna göre sekülerleşme, İslam dünyası için gerçekçi bir yaklaşım değildir. Çünkü “sosyolojik realiteyi” dikkate almamıştır ve bu yüzden de “üstyapısız” nitelikte kalmıştır (Bulaç, 1976:223). Hıristiyan dünyası için sekülerleşme mümkün olabilir, çünkü Hıristiyanlık ekonomik ve hukuki meselelerle -İslam kadar- ilgili olmamıştır. Oysa İslamiyet dünya işlerine kayıtsız kalmamıştır ve bu yüzden de din-dünya ilişkilerinin birbirinden kesin çizgilerle ayrımı söz konusu değildir.

Sekülerleşmenin yerel ya da evrensel bir hadise olması hususundaki tartışmalar neticede dinin nasıl tanımlandığına dayanır. Genelde Hıristiyanlık ve İslamiyet’in birbirinden farklı dini geleneklere sahip olduğu düşüncesinin yaygınlığı, özelde sekülerleşmenin Protestan dünyasının ayırt edici özelliği olması, onun yerel bir hadise olduğu kanaatinin oluşmasına neden olmuştur. Ayrıca sekülerleşme sürecini radikal sekülerist politikaların belirlediği toplumlarda bu sürecin kurumsal ve politik yönünün fazla vurgulanması, süreç içerisinde yaşanan dönüşümün fark edilememesine yol açmıştır (Mert, 1994:46). Ancak sekülerleşmenin bir şekli bir de muhteiyatı olduğu hususu göz önünde bulundurulursa onun, Anglo-sakson/Batı dünyasına mahsus yerel bir hadise olmaktan çok evrensel boyutlu genel bir hadise olduğu görülür. Şekil farklı olabilir ama “geleneksel dini dünya görüşünün, yerini modern dünya görüşüne bırakması” şeklindeki muhteiyat pek değişmemektedir.

Son olarak sekülerleşme konusunda dikkat edilmesi gereken hususlardan biri sekülerleşme ile sekülerleşme teorilerinin aynı şey olmadıklarıdır. Sekülerleşme, -ileride daha detaylıca işleneceği üzere- “teorik açıklama” olarak adlandırabileceğimiz bir görüşe göre Kitab-ı Mukaddes geleneğinden kaynaklanan, “pratik açıklama” olarak adlandırabileceğimiz bir görüşe göre ise tarihi gelişim içerisinde Protestanlığın sonucu olarak ortaya çıkmış olan bir olgudur. Bunun kavramsal ifadesi olan sekülerleşme teorileri ya da daha doğru bir ifadelendirmeye klasik sekülerleşme teorisi ise, modernleşme teorisinin özel bir durumu olarak, Rönesans ve Reform sonucunda ortaya çıkmış aydınlanma felsefesine dayanan ve 1950’lere kadar bu konuda söylenenleri ihtiva eden kapsamlı bir teoriyi ifade eder. Bu tarihten sonra klasik sekülerleşme teorilerine farklı sosyolojik bakış açılarıyla yöneltilen eleştiriler neticesinde ortaya çıkan yaklaşımlar yakın dönem sekülerleşme teorileri olarak adlandırmak mümkündür (Özel, 2003).

Sekülerlik-Laiklik: Farklılıklar ve Benzerlikler

Laiklik ve sekülerlik, her ikisi de dünyevileşme anlamını ihtiva etmesi bakımından özdeş görünse de kendilerine ait siyasi ve toplumsal tarihlerin ürünü olmaları itibarıyla aralarında önemli farklılıklar söz konusudur. Örneğin sekülerlik Avrupa tarihinde teorik bir sorun, laiklik ise bu teorik sorunun neticesi olan pratik bir sorun olarak ortaya çıkmıştır (Kaplan, 2001:83). Merkezi Katolik Kilisesi’nin otoritesi ve baskıları nedeniyle insanın özgür iradesini kullanamaması probleminden doğan sekülerlik sorunu zamanla, özellikle Fransız İhtilaliyle birlikte laiklik şeklinde pratik bir soruna dönüşmüştür.

Dünyevileşmeden kastedilen şey *bu-dünya*’nın meşru biçimde sevilmesi, onunla barışılmasıdır. Fakat bu durum, ciddi bir ontoloji ve aksiyoloji probleminin halledilmesini zorunlu kılmaktadır. Çünkü bu-dünyanın sevgisinin meşru kılınması ancak onun aksiyolojik ve ontolojik olarak meşruiyet kazanması ile mümkündür ki bu, hem “bu-dünya”nın hem de “öte-dünya”nın aynı anda ve aynı derecede ibra edilmesi, meşrulaştırılması anlamına gelmektedir (Hocaoğlu, 1995:94). Ancak Batı aydını tarafından, klasik Hıristiyan Batı kültürü çerçevesinde bu-dünya ve öte-dünyanın aynı anda ve aynı derecede birlikte meşru olarak sahip olunabilecek varlık alanları olamayacağı görülmüştür. Bunun sonucunda da en yakın ve en canlı örnek olarak Antik Batı kültürüne başvurulmuş, model oradan alınmıştır ki bu gelişmeler karşısında *Renaissance* ortaya çıkmıştır. Bunu takip eden ve tamamlayan

ikinci bir hareket, *Reformasyon* olmuştur ki, birbirini tamamlayan bu iki hareket laiklik ve sekülerlik'in temellerini oluştururlar.

Laiklik ve sekülerlik her ikisi de Hıristiyan Batıda, uzun bir tarihsel süreçte ortaya çıkmıştır ve ortaya çıktıkları ortamın derin siyasi-kültürel tarihi ve kilise-devlet ilişkileri ile yakından ilgililerdir. Laikliğin anavatanı, Rönesans'ın da anavatanı olan İtalya, sekülerliğin anavatanı ise Reform'un anavatanı olan Almanya'dır. Bu yüzden laikliğin altyapısını Rönesans, sekülerliğin altyapısını Reformasyon kültürü oluşturur (Hocaoğlu, 1995:48-49). Sekülerlik Protestan dünyevileşmesini, laiklik Katolik dünyevileşmesini ifade eder. Dolayısıyla sekülerlik daha çok Anglo-Sakson-Germen / Protestan kültürlerin hâkim olduğu bölgelerde söz konusu iken; laiklik Latin kökenli Akdeniz kültürünün hakim olduğu toplumlarda söz konusudur.

Katolik ve Protestan dünyalarının dünyevileşme sürecinde geçirdikleri aşamalar da laiklik ve sekülerlik arasındaki farklılıkların oluşmasında etkili olmuştur. Protestan dünyası, dünyevileşmesini iki aşamada gerçekleştirmiştir. İlk önce dinini yumuşatmış, yani Kuzey Katolikliği'nde bir ıslahat yaparak dini açısından bu-dünyanın hor görülmemesini, meşrulaştırılmasını önemli ölçüde sağlamış, sonra da araya güvenli bir mesafe bırakarak ama dinden yüz çevirmeden yönünü "bu-dünya"ya çevirmiştir. Latin-Katolik dünyasının dünyevileşmesi ise tek aşamada gerçekleşmiştir. Reform çağrılarına karşı Roma Katolik Kilisesi yumuşamadığı ve hatta sert bir direniş gösterdiği için, Katolik dünyası Kilise'ye aynı sertlikle karşılık vermiş, dini ile arasına büyük ve soğuk bir mesafe koymuştur. Bunun neticesinde de dine sırtını dönerek yüzünü "bu-dünya"ya çevirmek zorunda kalmıştır. Laiklikte bu durum "kiliseye rağmen", "kilise-dışında" bir dünyevileşmeyi; sekülerlikte ise "kilise ile birlikte", "kilise içinde" bir dünyevileşmeyi ifade etmektedir (Hocaoğlu, 1995:118).

Hocaoğlu Laiklik ve sekülerliğin oluşum sürecini aşağıdaki gibi şematize etmektedir:

511

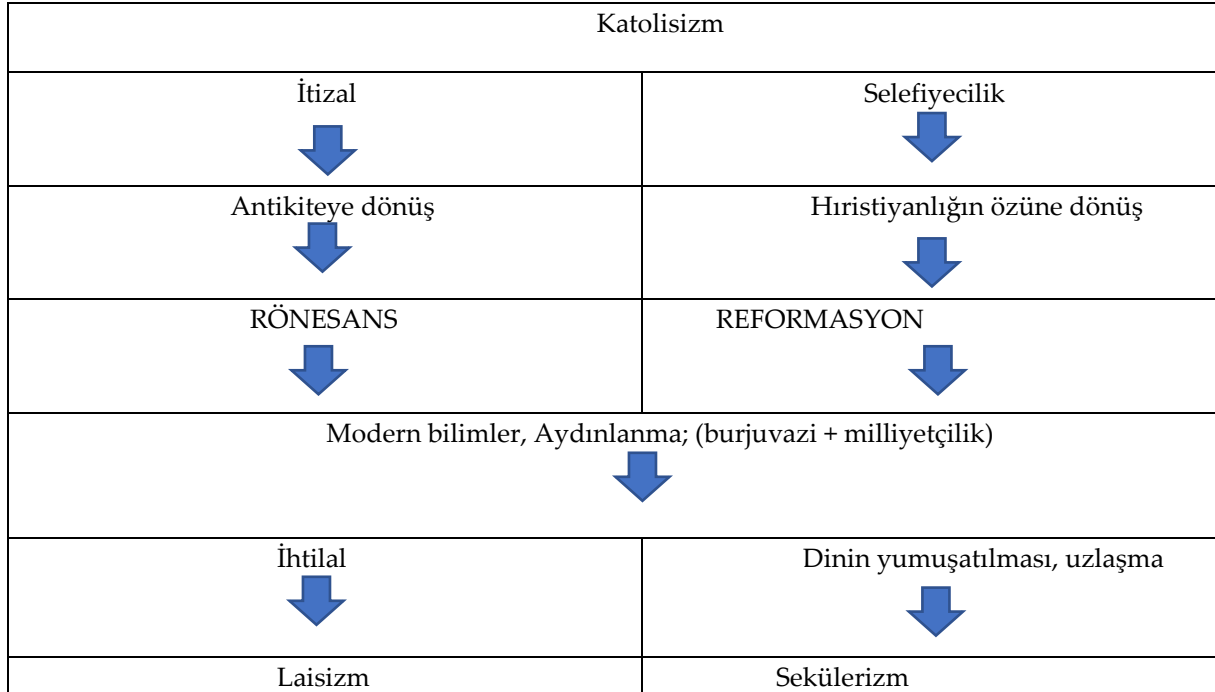

Gerek laiklik ve gerekse sekülerlikte din denilen sosyal vakıa reddedilmemiş, yani din tam

karşıya alınarak ateizme gidilmemiştir. Fakat her ikisinde de din ile dünyevi hayat arasındaki bağlar asgariye indirilmeye çalışılmıştır. Bu çaba Katolik dünyasında sert bir direnişle karşılaştığı için laiklik, dine karşı sert bir tavır almış ve hatta terimsel anlamda ateizmden ayrı olmasına rağmen, “ateizme meyilli bir gayri dinilik” içinde olmuştur. Sekülerlik ise çok kere dini muhatap/rakip olarak almadığı için dinin karşısında değildir. Dine karşı daha mutedildir ve “dinsizlik”ten ziyade “din dışı” anlamını içerir. Dolayısıyla sekülerleşme, kilise yanlısı çevrelerde bir dinsizleşme ya da kiliseden uzaklaşma olarak algılanırken, ruhbanlık karşıtı kesimlerde ise “dini vesayetlerden kurtulma” şeklinde yorumlanmaktadır (Berger, 2000:166).

Gerek laiklik ve gerekse sekülerlik şeklinde olsun, dünyevileşmenin dikkat çeken önemli bir özelliği, onun modern bilimler, sanayi ve teknolojiyle çok yakın ve karşılıklı ilişki içerisinde olmuş olmasıdır (Hocaoğlu, 1995:50). Laikleşme ve sekülerleşme hareketlerinde esas olarak Katolik ve Protestan kiliselerin egemenlik alanındaki ülkeler motor görevi üstlenmiş, Ortodoks ülkeler daha ziyade kopyacı ve takip edici pozisyonunda kalmışlardır.

Meydana gelişlerindeki bu farklılıklara paralel olarak, bu iki kavramın modern bilimlerdeki kullanımları da bazı farklılıklar gösterir. Laiklik daha çok salt siyaset alanı ile sınırlıyken, sekülerlik daha genel bir toplumsal olguya işaret eder. Sekülerlik, laiklikten farklı olarak, kilise-devlet ya din-siyaset ilişkilerinden daha ziyade, din-toplum ilişkilerine vurgu yapan bir kavramdır. Dolayısıyla da laiklik daha çok siyaset bilimini, sekülerlik ise toplum bilimlerini ilgilendirir. Bu iki kavramın siyasi literatürdeki kullanımları da farklılıklar içerir. Sekülerleşmenin ideolojik versiyonu olan sekülerizm, hedeflerine liberal akımlar aracılığıyla ulaşmayı öngörürken, laikliğin ideolojik versiyonu olan laisizm, Fransa örneğinde olduğu radikal dönüşümler ve devrimlerle sonuca ulaşmayı öngörmektedir. Siyasal sistem anlayışı olarak sekülerizm halka dayalı bir demokrasi anlayışını esas alırken, laisizm demokrasiden ziyade asker-sivil-aydın elitist devletçiliğini savunabilir (Altundal, 1994:34).

KLASİK SEKÜLERLEŞME TEORİSİ

Dini düşünce ve kurumların etkisinin günümüzden daha fazla hissedildiği 19. yüzyılda, genel olarak, modernleşme süreciyle birlikte dinin kaçınılmaz olarak düşüşte olacağı, hatta ortadan kalkacağı fikri hakimdi (Mert, 1994:9). Temelini pozitivist aydınlanma felsefesinin oluşturduğu bu görüşler, sosyal bilimlerde özellikle sosyolojide derin izler bırakmıştır. Daha sonraları sekülerleşme adı altında kapsamlı ve iddialı bir teoriye dönüşen ve 1950'lere kadar genel olarak geçerliliğini sürdüren bu görüş bugünlerde daha çok klasik teori ya da klasik sekülerleşme teorisi olarak adlandırılmaktadır. İkinci Dünya Savaşı'ndan sonra dinin yeniden canlanması tartışmalarıyla birlikte klasik sekülerleşme teorisi sorgulanmaya, eleştirilmeye başlamış ve değişik sosyolojik bakış açılarına göre yeni açılımlar gerçekleşmiştir.

Dine sosyolojik yaklaşımlar genel olarak en çok üç klasik düşünürün Marx (1818-1883), Weber (1864-1920) ve Durkheim'in (1858-1917) düşüncelerinden etkilenmişlerdir. Klasik sekülerleşme teorisinin temelini de bu üç düşünürün görüşleri oluşturur. Her üç düşünür de dinin önemli bazı karakteristik özelliklerini tanımlamışlar ve böylece bir şekilde birbirini tamamlayan görüşler ortaya atmışlardır. Ancak her üç düşünürün ortak özelliği pozitivist ve evrimci bir bakış açısına sahip olmalarıdır. Bu nedenle her üçü de modern zamanlarda dinin öneminin giderek azalacağına inanıyorlardı. Ancak evrimci düşüncenin esin kaynağı esas olarak Auguste Comte'dur.

Sosyolojinin isim babası olan Comte (1798-1857), toplumsal olguları incelemek için doğa bilimlerinin metodlarını önermesine rağmen kendisi felsefe metodundan kurtulamamıştır. Auguste Comte üç hal kanunuyla insanlık tarihini belli dönemlere ayırmaktaydı. Birinci dönem, kendi içinde sırasıyla göre fetişizm, politeizm ve monoteizm olarak üç safhaya ayrılan teolojik çağdır. Sosyal üstünlüğün din adamlarında olduğu bu dönemde olgular tabiat üstü varlıkların etkisiyle açıklanmakta

ve bu varlıkların müdahalesine bağlanmaktadır. İkinci dönem metafizik çağdır. Bu dönemde tabiat üstü etkenler yerini soyut kuvvetlere bırakmıştır. İlk nedenlerin yerini daha genel nedenlerin aldığı bu dönemde bütün gözlenen olaylar kendiliklerinden meydana gelebilecek güçte kabul edilmektedir. Üçüncü ve son safha pozitif dönemdir. Comte'a göre bu çağın temel karakteristiği, tabiat bilimlerinden fiziği andıran yeni bir ilmi disiplinin -sosyoloji- doğmuş olmasıdır (Arslantürk ve Amman, 2000:95). Comte'un klasik sekülerleşme teorisi açısından önemi geliştirdiği pozitivist felsefe olmuştur. Bu bağlamda klasik sekülerleşme teorisinin odak noktası olan "evrimci bakış" açısı Comte düşüncesinin eseri sayılabilir.

Dine yönelik sosyolojik araştırmalar üzerinde etki bırakan bir diğer düşünür Karl Marx'tır. Marx'a göre din, güçlü bir ideoloji içerir ve bu dünyadaki koşullara razı olmayı, onlara müdahale etmemeyi öğretmekte, mutluluk ve ödülleri ölümden sonraki hayata ertelemektedir. Böylece dikkatlerin bu dünyadaki eşitsizlik ve adaletsizlikler üzerinde yoğunlaşmasını önlemekte, toplumda görülen güç ve zenginlik eşitsizliğinin meşrulaştırılmasını sağlamaktadır (Giddens, 2000:470). Marx'ın çalışmalarını daha çok ekonomi-toplum ilişkileri üzerinde yoğunlaştırması ve din hakkında aşırı sayılabilecek görüşleri Din Sosyolojisinde Weber ve Durkheim'e kıyasla arka planda kalmasına neden olmuştur.

Sosyolojisinin esasını "kolektif şuur" anlayışının oluşturduğu Durkheim dinin tabiatı noktasında pozitivist bir yaklaşım sergiler. Dini tanımlarken tüm dinlere ait ortak özelliklerin göz önünde bulundurulmasının zorunlu olduğunu düşünen Durkheim'e göre bütün dinlerin birleştikleri ortak nokta, eşya ve eylemlerin kutsal ve kutsal dışı olarak ikiye bölünmesidir. Başka bir ifadeyle din fikrinin esası, kutsal düşüncesinde toplanmakta ve din "kutsal şeylerle ilgili inanç ve amellerin oluşturduğu bir sistem" olarak karşımıza çıkmaktadır (Günay, 1998:139). Durkheim'e göre dinin özü ve başlangıcı tamamen toplumsal şartlara dayanır. Totemizm, dinin en ilk ya da en yalın halidir. Din, bir grubun kendisine belli bir simgesel önem attığı hayvan veya bitki olan ve aslında o topluluğa ait kişilerin atası sayılan, kendisine kutsallık atfedilen toteme tapınma ile başlar. Totem, grubun ya da topluluğun temel değerlerini temsil etmektedir. Ona duyulan saygı aslında temel toplumsal değerlere duyulan saygıdan kaynaklanmaktadır. Dolayısıyla dinde tapılan nesne, gerçekte toplumun kendisi olmaktadır. Dinlerin sadece bir inanç sistemi olmadığını özellikle vurgulayan Durkheim'e göre dinler, düzenli olarak yapılan ayin ve törenleri içerir. Bu tören ve ayinler, grup üyelerini birbirine bağlamada çok önemli işlev görür ve bu nedenle sadece tapınma sırasında değil, doğum, evlenme, ölüm gibi hayatın hemen her safhasında üyelerinin karşısına çıkar ve onları etkisi altında tutar (Giddens, 2000:471).

Durkheim'in görüşlerinde sekülerleşme teorisi açısından önemli sayılabilecek iki husus vardır. Bunlardan birincisi, dinin tamamen toplumsal bir olay olmasıdır. Bu düşünce Durkheim sosyolojisinin odak noktasını oluşturur. Din, birbirinden ayrılması mümkün olmayan bir semboller sistemi, aynı zamanda belli bir toplumsal yapının ifadesidir. Durkheim'in, hayatın tüm alanlarını kapsayıcı özelliklere sahip normatif bir bütün şeklinde gördüğü din ile semavi dinlerin doğumdan ölüme, özelden kamu hayatına, insan yaşamının tüm alanlarını kuşatma gayesi birbirleriyle örtüşmektedir. Durkheim sosyolojisinin klasik sekülerleşme teorisi açısından ikinci önemli görüşü evrimci bakış açısıdır. Ona göre toplumlar, "mekanik dayanışma"ya dayanan geleneksel toplumlar ve "organik dayanışma"ya dayanan modern toplumlar olmak üzere iki kategoriye ayrılmaktadır (Durkheim, 2006). Bu çerçeveye göre, geleneksel toplumsal yapının en temel ifadesi olan din, bu yapının yerini toplumsal katmanlaşmaya ve ayrılmaya bıraktığı modern endüstri toplumlarında yok olmaya mahkumdur (Mert, 1994:20).

Metodolojisinin anahtar kavramını "ideal tip" anlayışının oluşturduğu ve bağımsız Din Sosyolojisinin gerçek kurucusu olarak görülen Weber'in sekülerleşme teorisi açısından önemli

sayılabilecek görüşlerinin başında, dini tıpkı Durkheim gibi birey ve toplum açısından bir bütün olarak görmesi gelir. Weber'e göre din, modern öncesi toplumlarda bireyin toplum ve evrenle arasındaki ilişkisinin çerçevesini kuran dünya görüşünü oluşturmaktaydı. Onun bu görüşü semavi dinlerin evrensellik anlayışıyla örtüşür. Toplumlara geleneksel ve modern toplumlar olarak iki kategoriye ayıran Weber, bu iki toplumdaki dünya görüşlerinin birbirinden tamamen farklı temellere dayandığını iddia eder. Ona göre dünya görüşünün değişmesi ve toplumsal değişim birbirini izler. Bu noktadan hareketle Weber, geleneksel toplumdaki modern topluma geçişe paralel olarak, geleneksel toplumun dünya görüşünün temelini oluşturan dinin toplumsal temellerinin yok olacağı iddiasında bulunmaktadır (Mert, 1994:21).

Klasik sekülerleşme teorisinin en belirgin özellikleri, dini, semavi dinlerin kendilerini sunma tarzına paralel olarak bir hayat tarzı, bir dünya görüşü şeklinde bir "bütün" olarak görmeleri ve "evrimci" bir bakış açısına sahip olmalarıdır. Bu durumda din, geleneksel toplumların hayatlarına yön veren bir dünya görüşüdür ve toplumların modernleşmesiyle kendiliğinden yok olacaktır. İlerleyen bölümlerde görüleceği üzere bu iki görüş yakın dönem sekülerleşme teorisyenleri tarafından eleştirilecektir.

Klasik Sekülerleşme Teorisinin Tarihsel Gelişimi

Sekülerleşmenin hangi gelişmeler neticesinde ortaya çıktığı, en temel unsurunun ne olduğu konusunda biri teorik, diğeri pratik olmak üzere iki temel açıklama vardır. Bunlardan teorik açıklamaya göre sekülerleşme aslında, Kitab-ı Mukaddes ile başlamıştır; yani bizzat din bu olguyu zaten içerisinde barındırmaktaydı. Pratik açıklama ise sekülerleşmenin sebebi olarak Protestanlık hareketini görür. Buna göre Yahudilikte baskın bulunan dünyevi nitelikler, Hıristiyanlıkla birlikte tersine dönmüştür. Dünyanın değersiz olduğu fikri dünya ve dünya ile ilgili tüm şeylerin hor görülmesine yol açmıştır. Yerleşen skolastik düşünceyle birlikte, Roma Katolik Kilisesi'nin baskıcı uygulamaları ve Hıristiyanlığın özündeki bozulmalar Rönesans ve Reform hareketlerini doğurmuştur. Rönesans, Katolik tarzı dünyevileşme olan laikliğin, Reformasyon ise Protestan dünyevileşmesi olan sekülerleşmenin temelini oluşturmuştur. Klasik sekülerleşme teorisi de Rönesans ve Reform hareketlerinin eseri olan Aydınlanma felsefesine dayanmaktadır.

Teorik Açıklama ya da İçkin Sekülerleşme

Temel dayanağı soyut, düşüncelere dayandığı için, teorik açıklama olarak nitelendirebileceğimiz bu görüşe göre sekülerleşmenin tohumları aslında Kitab-ı Mukaddes'te yatmaktadır. Buna göre sekülerleşmenin temelini oluşturan dünyevilik-uhrevilik ayrımı Yahudilikte, onun bizzat kendi kutsal kitabında bulunmaktadır. Yahudiliğin en önemli ayırt edici özelliği, tüm monoteist dinlerin ortak unsurlarından biri olan ahiret inancının, Tevrat'ın Hz. Musa'ya atfedilen beş temel kitabında (Tekvin, Çıkış, Levililer, Sayılar, Tesniye) değil de sürgün sorası geç dönem peygamberlerinde ortaya çıkmış olmasıdır (Paçacı, 1994:151). Yahudilik dünyevi bir dindir. Yahudiliğin tanrısı kozmik olmaktan çok tarihsel olarak eylemde bulunan ve köklü ahlaki talepleri bulunan bir tanrıdır. Eski Ahit'e göre tanrı kâinatı kendi yaratmıştır, fakat hiçbir zaman karşısına alıp içine nüfuz etmemiştir (Berger, 2000:179). Yahudilikte tek tanrı inancı ve dini ritüeller korunmuş olsa bile, Yahudiler tanrının ahlaki buyruklarına pek kulak asmamış, uhrevi hayatı pek dikkate almamışlardır. Eski Ahit'in birçok bölümünde (Kur'an'da da böyledir) Yahudilerin dünyaya dalmakla suçlandığı bölümler geniş yer tutmaktadır (Bkz. Araz, 2021).

Pratik Açıklama ya da Hıristiyanlığın Sekülerleşmesi

Dünya-ahiret dengesinin ezici bir üstünlükle dünyadan yana olduğu Yahudi toplumunda ortaya çıkan Hıristiyanlıkta ise bu durum radikal bir biçimde tersine dönmüştür. Hz. İsa'nın üç yılı kapsayan ilahi tebliğinde yeryüzü, içgüdüler, siyaset gibi dünyevi konular hemen hemen yok gibidir (Güler, 2001:39). Tüm söylemi sevgi ve ahirete hazırlığa yönelik olan Hıristiyanlık, gelişme döneminde

Roma'da siyasi baskılardan sakınmak için Matta İncil'inin "Kayzer'in şeylerini Kayzer'e, Tanrı'nın hakkını Tanrı'ya verin" (Matta, 22:21) ayetini kendine rehber edinmiş ve tamamen uhrevi nitelikte bir din sunmuştur. Bu bağlamda Yahudilik ne kadar ahirete karşı ilgisiz olmuşsa Hıristiyanlık da o kadar bu dünyaya karşı ilgisiz bir din olmuştur. Bu dünya karşıtı tutum zamanla ruhbanlık, manastır yaşamı gibi örneklerde olduğu üzere ileri boyutlara ulaşmıştır. Skolastik düşüncenin çözümsüzlüğe yol açması, Kilise'nin baskıcı uygulamaları gibi gelişmeler ise Batı'da geleneksel anlayışların terk edildiği Aydınlanma'ya giden yeni bir dönemin başlangıcı olmuştur. Bu durumda Rönesans, Reformasyon ve Aydınlanma sekülerleşmenin temelini oluşturmaktadır.

Rönesans

Rönesans sekülerleşmenin ilk ve en önemli ayağını oluşturmaktadır. Rönesans öncesi Batı'da en büyük problemlerin başında "görünenler" ile "inanılanlar" arasındaki zıtlığın artık inkar edilemeyecek boyutta olduğunun anlaşılması gelmekteydi (Hocaoğlu, 1995:110). Rönesans'ın ortaya çıkmasında çeşitli iç ve dış etkenler bulunsa da bu dünyanın yasallaştırılması, meşrulaştırılması problemi temel etken olmuştur. Rönesans'ta asıl hedef bu dünyanın meşrulaştırılmasıdır. Ancak geleneksel Hıristiyan düşüncesinin buna engel olması nedeniyle, Batı aydını din ile dünyayı aynı anda meşrulaştıramayınca çözüm olarak antik Batı kültürüne yönelmiştir ki Rönesans kısaca budur. Model antikite olmuştur. Çünkü eski Yunan dünyası dünyevilik hususunda en güzel örnekleri sunmuştu. Ama aynı nedenden dolayı Rönesans kültürü zamanla Hıristiyanlıktan uzaklaşarak daha bir profan hale gelmiştir.

Rönesans ana hatlarıyla, Katolik-Latin kültürü zemini üzerinde yükselmiştir. Odak noktasını da bu kültürün anavatanı olan İtalya oluşturur. Buradan Avrupa'ya yayılan hareket, en büyük etkisini doğal olarak Antikitenin egemen olduğu Orta-Batı Akdeniz'de göstermiştir. Hareketin ilk önce İtalya'da başlamış olmasının nedenleri arasında, bu ülkenin gelişmesinde eski Yunan medeniyetinin büyük etkisinin olmasının yanı sıra, klasik Avrupa medeniyetinin son temsilcisi Roma'ya yakın oluşu, eski Yunanlılarla olan kan bağları ve Akdeniz deniz ticaretinde önemli bir durak olması nedeniyle dış etkenlere ve gelişmelere daha açık bir pozisyonda bulunması gelir (Hocaoğlu, 1995:101).

Rönesans'ın karakteristik vasıfları, antikiteye dönüş ve bir geçiş dönemi olmasıdır. Gerçekten de bir uyanış çağı olarak Rönesans, bir şeyler üretmekten ziyade yeni oluşumlara zemin hazırlamış, yeni gelişmelerin önünü açmıştır. Bunun yanında Rönesans'ın ortaya çıkardığı başlıca somut tezahürler olmuştur. Kısaca özetlenirse bunlar, zihniyetin değişmesi, somut insanın ve değerlerinin ortaya çıkmaya başlaması, aklın meşruiyetinin tanınması, dış dünya ve eşyanın hakikatinin sorgulanması ve dünyeviliktir (Hocaoğlu, 1995:101). Düşüncede meydana gelen yapısal değişim "inanılan aklın" yerini "anlayan aklın" alması şeklinde olmuştur. Bunun neticesinde mevcut hakikat anlayışı değişmiştir. O zamana kadar geçerli olan verilmiş hakikatin (hasbi) yerini, kazanılmış (kesbi) hakikat almıştır. Hakikatin, verilen değil de kazanılan bilgi olmasını, hakikati elde etmekte kullanılan metotların da empirizm ve rasyonalizm yönünde değişimine neden olmuştur. Metottaki bu değişim, düşüncenin objesini de değiştirerek, Rönesans'ın sekülerleşme/laikleşme açısından en önemli dönüm noktalarından birine, Batı insanının ilgisini ve zihnini metafizik alandan fizik alana çevirmesine neden olmuştur. Çevreye duyulan ilgi, gözlem ve deneyin önemini ortaya çıkarmış, natüralist düşünceyi geliştirmiştir.

Tüm bunların neticesinde görünenler ve inanılanlar arasında inkar edilemeyecek tenakuzlar fark edilmiş, geleneksel kilise inançları sorgulanmaya başlamıştır. Ayrıca natüralizm ampirizmi tetiklemiş bunun neticesinde inançlardaki "müstakbel realite ve ödül" yerine "mevcut realite ve kazanç" dikkate alınmaya başlamıştır. Tabi ki bu durum Rönesans'ın dünyevileşmeye yönelik en büyük katkısı olan bu dünyanın sevgisinin utanılacak bir şey olmayıp aksine değerlendirilip haz alınacak bir gerçeklik olduğu düşüncesini doğurmuştur (Hocaoğlu, 1995:105-114). Ayrıca Rönesans, aklın meşruiyetinin tanınmasında bir dönüm noktasıdır. Artık akıl, doğruluğunu ispatlamada kilise dogmalarına ihtiyaç duymayacaktı. Rönesans insan anlayışını da değiştirmiştir. Orta Çağ Hıristiyan

kültüründe soyut bir şekilde ve ancak sosyal birim elemanı olarak algılanan insan, Rönesans'la birlikte bağımsız kişiliği olan hür bir birey olarak ele alınmaya başlamış, bu düşünce hümanizme kapı açmıştır. Bu gelişmeler dini yaşamın merkezinde olan Kilise'nin etkisinin azalmasına neden olmuştur.

Reformasyon

Reformasyon ana hatlarıyla, Katolik-Germen/Anglo-Sakson kültür üzerinde yükselmiştir. Odak noktası, ikinci kuşak Avrupası olarak adlandırılan ve Germen coğrafyasının merkezi olan Almanya'dır. Reformasyonun bu topraklarda başlamasının sosyal ve doktriner sebepleri vardır. Sosyal faktörlerin başında Alman milliyetçiliği gelmektedir. Germen ırkının Latinlerle herhangi bir soy ilişkisinin bulunmaması, Roma ile girişilen mücadeleler dolayısıyla merkezi Katolik kültüre karşı duyulan gizli öfke bu milliyetçiliği körüklemiştir. İncil'in Almancaya tercüme edilmiş olması bu gelişmelerin eseri olarak görülebilir. Ayrıca güçlü merkezi hükümetlerden yoksunluğunun yol açtığı fetret döneminde bu topraklarda ortaya çıkan mistik hareketler ve burjuvazi, Reformasyon'un diğer sosyal faktörleri arasında gösterilebilir (Hocaoğlu, 1995:135).

Ancak Reformasyon'un ortaya çıkmasında doktriner faktörler, sosyal faktörlerden daha etkili olmuştur. Bu faktörleri genel olarak Katolik inanç sisteminin bünyesinden gelen zaafiyetler oluşturur. Hıristiyanlık en başından beri din-dünya ilişkisinde ikili bir karakteristik model sunmaktaydı. Bu modelin kökleri onun itikadi yapısından kaynaklanmaktadır. Roma'daki ilk Hıristiyanlar, dinlerinin henüz legal sayılmadığı dönemlerinde siyasi baskıdan sakınmak için Matta incilinin "*Kayzer'in şeylerini Kayzer'e, Tanrı'nın şeylerini Tanrı'ya verin*" (Matta, 22:21) ayetini öne çıkarıyorlardı. Bu yolla kilise kendine yeter bir uhrevi otorite sağlamıştı. Daha sonraları Kayzeryanizm olarak adlandırılan bu doktrin, Hıristiyanlığın özünü oluşturan dünyevilik ve uhrevilik ayrılığının oluştuğu döneme aittir. Ancak Hıristiyanlık Roma toplumunda yeterince gelişip yasal ve meşru bir konum kazanınca bu ilkeden vazgeçilerek Luka İncil'indeki "iki kılıç" (Luka, 22:38) doktrini uygulanmaya başlandı. Buna göre Tanrı Hıristiyanlığı korumak için biri "dünyevi iktidar" diğeri de "uhrevi iktidar" olmak üzere iki güç kaynağı bahşetmişti. Batı Roma İmparatorluğu'nun ortadan kalkışıyla birlikte oluşan otorite boşluğu ortamında St. Augustinus bu çöküşün sebebinin Hıristiyanlık olmadığını ispatlamak için Maniheizt düal ontoloji ve eski pagan kültürünün kalıntılarından da etkilenecek karşıt bir tez ortaya attı. Buna göre, Hz. Adem'in işlemiş olduğu ilk günah sonucunda cennetten kovulmuş olmasından bu yana dünya, Tanrı devleti (civitas dei) ve yeryüzü devleti olmak üzere iki siyasi varlık alanına bölünmüştür. Tanrı devleti, onun inayetine mazhar olmuş, günahlardan arınmış mümin yurttaşlardan oluşurken, yeryüzü devleti de şeytana ve kötüye boyun eğmiş olanlardan kurulmuş olacaktır. Tanrı devleti, iyinin yeryüzündeki devletinin sosyal ve siyasi tezahürü olmaktadır (Hocaoğlu, 1995:138). Katolik kilisesi bu görüşleri kuvvetle benimsedi ve geliştirdi. Özellikle Papa 7. Gregorius, geliştirdiği "mutlak güç" doktriniyle Kilise'nin vazifesinin yalnızca Hıristiyanların ruhlarını kurtarmak olmadığını, Hıristiyan olmayanları da dine kazandırmak olduğunu ileri sürdü ve eksiksizliğinin bir gereği olarak, göklerin krallığı kadar, yeryüzünün krallığının da gerçek sahibi olduğunu iddia etti. (Mairet, 2013:217) Böylelikle Kilise, kendisini hem dini hem de dünyevi hakimiyeti temsil ettiği iddiasında bulunacak, sonra da bu hakimiyetini evrenselleştirmek isteyecektir.

Ancak siyasi hataların üstüne, endüljans gibi dinin muhtevası ve amaçlarıyla çelişen uygulamalar da eklenince, Katolik kilisesine yönelik eleştiriler yeni bir din anlayışını zorunlu hale getirmiştir. Milliyetçiliği körükleyecek olan olayların da sonucunda yeni din arayışları "milli kiliseler" düşüncesini ortaya çıkaracaktır. Almanya'da Lutherci Protestan Hareketi, İngiltere'de Anglikanist Protestan Hareketi bunlardan en bilinenleri ve etki alanı en geniş olanlarıdır.

Özetle Protestanlık, temelde Katolik Kilisesi içinde ve kilise ile devletler/krallar arasındaki derin çatışmaların eseridir. Dinî otoritenin kilisenin elinden alınıp doğrudan doğruya İncil'e ve bireyin algılayışına bırakıldığı bir süreçtir ki bu nedenle *evangelizasyon* yani İncil'e dönüş süreci olarak da

nitelendirilmektedir. Neticesi sekülerlik olan bu hareket, 1517 yılında Martin Luther'in Wittenberg'de bir kilisenin kapısına astığı Doksan beş tezi ile başlamıştı. Bu bildiriye, dini konularda başvurulacak tek kaynağın İncil olduğu, İncil'i okumanın ve anlamının kimsenin tekelinde olmadığı, ruhbanların diğer insanlardan (laik, seküler) farklı olmadığı, ayrı bir Kilise hukukunun olamayacağı ve Tanrıdan başka hiç kimsenin günahları affetme yetkisine sahip olamayacağı gibi görüşler yer almaktaydı (Yazıcıoğlu, 1993:107-108). Bildiriye yeryüzündeki tek otoritenin dünyevi iktidar olduğu belirtilmiştir. Böylece uzun bir aradan sonra dünyevi iktidar ve ruhani iktidar tekrar birbirinden ayrılmıştır.

Sonuç itibariyle, pratik açıklamaya göre sekülerleşme, bu gelişmelerden sonra, özellikle Almanya'da başlayan Protestan hareketinin kaçınılmaz bir sonucu olarak ortaya çıkmıştır. Mistisizmi esas alan dini bir hareket olarak başlamış olan Protestanlık zamanla şartların zorlaması ve milliyetçiliğin de verdiği motivasyonla, başlangıçta merkezi Katolik Kilisesi'ne, sonraları her türlü ruhani güce karşı cephe almış; sonuçta, diniyle arasına güvenli bir mesafe koymuş siyasi ve dünyevi bir harekettir (Hocaoğlu, 1995:144).

Aydınlanma

Klasik sekülerleşme teorisi, temel niteliklerini Aydınlanma hareketinin doğurduğu pozitivizm düşüncesinden almıştır. Aydınlanma, Avrupa düşüncesinin, aklın, deneyimin, dini ve geleneksel otoritelere ve öğretilere kuşkuyla baktığı; seküler, liberal ve demokratik toplum ideallerinin, tedrici biçimde şekillenmesinin vurgulanmasıyla somutlaştığı bir dönemdir. Aydınlanma düşünürleri bir yandan Kilise, dini dogmatizm ve skolastik düşünceye karşı aklın egemenliğini savunurken, diğer yandan feodal ideolojinin etkilerini kırarak liberal ve demokratik idare sistemlerinin savunucusu olmuşlardır. Aydınlanma sosyo-politik bir eğilimdir. Bu eğilimin temsilcileri, içinde yaşadıkları toplumunun kusurlarını düzeltmeye, iyilik, adalet ve bilimsel bilgi anlayışını yayarak toplumun ahlakını, politikasını ve yaşam tarzını değiştirmeye çalışmışlardır. Aydınlanmanın temelinde yatan fikir, bilinçli olmanın toplumun gelişmesinde kesin rol oynadığı, insanların bilgisizliğinin ve kendi tabiatlarını anlama gücünden yoksun olmalarının toplumdaki sosyal kötülüklerin kaynağı olduğu tarzındaki idealist fikirdir (Marshall, 1999:44). Aydınlanma düşünürleri 18. yüzyıl sosyolojik görüşlerinin oluşmasında etkili olmuşlardır ki Aydınlanma'nın sekülerleşme teorileri açısından önemi buradan kaynaklanmaktadır.

Klasik Sekülerleşme Teorisine Yönelik Eleştiriler: Büyük Anlatıların Büyük Krizi Olur

Klasik sekülerleşme teorisinin en belirgin özelliklerinin başında, bireysel ve toplumsal yaşamı bir bütün olarak görmeleri ve dini tanımlarken onu hayatın tüm alanlarını kapsayan bir anlam sistemi, bir dünya görüşü olarak görmesi gelmektedir. Klasik teoriye göre din, normatif bir bütün olarak bireysel ve toplumsal yaşamın ayrılmaz bir parçasıdır ve bu nedenle içinde bulunduğu toplumsal düzene tekabül eder. Klasik teorisinin bir diğer özelliği pozitivist düşünceden hareketle evrimci bir bakış açısına sahip olması ve dini tarihsel bir olay olarak görmesidir. Bu teoriye göre din ve modernlik, iki farklı anlam sistemleridir ve modern koşullar altında karşı karşıya geldikleri zaman, din bir anlam sistemi olarak hakimiyetini yitirecektir.

Sekülerleşme teorisi, sosyoloji literatüründe İkinci Dünya Savaşı'nda sonra başlayan ihtida ve yeniden dine dönüş tartışmalarıyla birlikte eleştirilmeye, gerçekliği ve geçerliliği üzerinde tartışılmaya başlansa da 1970'lere kadar sosyolojinin en gözde doğmaları arasında yer almıştır. Teoriye yönelik sistematik eleştirilerin başlaması bu tarihlerden sonraya rastlar. Sekülerleşmeyi, "evrimci" ve "tarihsel" bir tarzda yorumlayarak, girildiği takdirde "geri dönülmez" bir süreç olarak görmesi ve sonucunda da dinin modern düşünce karşısındaki mağlubiyetini "kesin" göstermesi eleştirilerin odak noktasını oluşturur. Klasik sekülerleşme teorisine yöneltilen eleştiriler genel olarak ya bu iki noktadan hareketle başlar ya da bu iki noktaya yoğunlaşmaktadır.

Klasik teoriye yönelik eleştirilerin esaslı bir kısmını teorisinin kendi içinde tutarlılık göstermediği

şeklinde “içten eleştiriler” oluştururken, bir kısmını da teorinin kullanışsızlığı temel alan “dıştan eleştiriler” oluşturmaktadır.

Teoriye Yönelik Dıştan Eleştiriler

Teoriye dışarıdan yönelik eleştirilerin başında, sekülerleşme kavramının içerdiği anlamların muğlaklığı ve karışıklığı gelir. Tarihsel gelişiminden de anlaşılacağı üzere sekülerleşme kavramına o kadar dağınık bir muğlak anlamlar yüklenegelmiştir ki kavram açıklıktan çok karışıklık yaratmaya başlamıştı. En basitinden, sekülerleşmenin ölçülmesinde en önemli kriterlerden biri olan dini pratiklere devam meselesi bile karışıklığa yol açmaktadır. Bu bağlamda İngiltere’deki boş kiliseler de ABD’deki dolu kiliseler de sekülerleşmenin kanıtı olarak gösterilmiştir (Budd, 1973:119).

Teoriye yönelik dış eleştirilerden bir diğeri, teorinin oluşum sürecinin ve olduğu şartların iyice kavranmadığı veya teori üzerinde kavramsal çerçevesinin olduğu zamanların baskın anlayışı olan pozitivist ve evrimcilik anlayışının etkisinin çok yoğun olduğu, pozitivist bakış açısının zamanla birçok şeye karşı değişmesine rağmen, dine bakış açısının hiç değişmediği şeklindedir. Buna göre klasik sekülerleşme teorisinin prensipleri, sosyoloji biliminin ilk kurulma dönemlerindeki hakim düşünce anlayışı olan pozitivistin temel özelliklerini taşır. Klasik teorinin kavramsal çerçevesini oluşturan sosyoloji bilimi, başından beri pozitivistime sadık kalmıştır. Pozitivistime göre de din, insanın ilkel zamanlarının alışkanlıklarındandı ve modernleşme süreciyle birlikte zaten kendiliğinden tarihe karışacaktı (Hadden, 2002:123). Sosyoloji, Avrupa’da din ile liberal kültür arasında meydana gelen köklü çatışma sırasında oluşmuş bir disiplindir. Bu çatışmaların bir sebebi de savunma psikolojisiyle her şeye dini bir açıklama getirme gayretinde olan din adamları ve Kilise olmuştur. Geçirilen Rönesans ve Reformasyon tecrübesine rağmen 18. ve 19. yüzyılda Hıristiyan inancı, tabiat ve tarih hakkında bilimin aksini ispatladığı ya da mümkün görmediği birçok bilgi ve açıklama gayreti içindeydi. Bu konuda din bilim ile bir çatışmaya girmiş, bilim bu bilgi ve açıklamaların -bilimsel çerçevede- geçersizliğini ispatlayınca din ve dini düşünce derin yaralar almıştır. Dinin varlık alemiyle alakalı iddialarına meydan okuyan tabiat bilimlerinden sonra sosyal bilimler de dini eleştirmeye, dini açıklamalara karşı birer rakip olmaya başladılar. Sosyal bilimler dini, bir “cehalet”, bir “hata” ve hatta “toplumların alt sınıflarını bedbaht talihlerine razı etmek için ortaya çıkarılmış kasıtlı bir yalan” olarak görmüştür (Bellah, 2002:163).

Bu dönemlerde dinin girdiği ve kaybettiği bir diğer çatışma, güç ve statü mücadelesinden kaynaklanmaktaydı. Fransız İhtilalinden sonra hız kazanan ulus devletlerin oluşum süreciyle birlikte din adamları önemli derecede dünyevi otorite kaybına uğradılar ve yetkilerini modern devlet yasalarına devrettiler. Burada mesele din adamlarının, sadece dünyevi alanlarındaki otoritelerinin kaybıyla sınırlı kalmamıştır. Çünkü Fransız İhtilali, sadece krallığa karşı değil, aynı zamanda bu monarşiye meşruiyet kazandıran dini otoriteye karşı da yapılmıştı. Bu süreç sonucunda her türlü kutsallık reddedilmiş, modern devlet kurumları dinin işlevsel fonksiyonunu üstlenmeye başlamışlardır (Hadden, 2002:127).

Özetle, 18. ve 19. yüzyıl geleneksel düşüncesi üzerine oluşturulmuş olan teori, bu düşünce tarzının birçok konuda zamanla değişim göstermesine rağmen, din konusunda aynı görüşlerde ısrarcı olmuştur. Bu dönemden başlayarak 1930’lara kadar geçen devrede özellikle sosyal bilimler alanında yetişen bilim adamları Batı’nın dini geleneğine yabancı kalarak yetişmişlerdi. Bu nedenle yeni dini gelişmeleri eski bakış açılarına göre değerlendirmek zorunda kalmışlardır. Klasik sekülerleşme teorisinin sadece geleneksel Avrupa entelektüel mirası ve eğitim sisteminin ürünü olduğu, başka sosyal ve kültürel unsurlarca dikkate alınmadığı iddia edilmektedir. Buna örnek olarak da teorinin savunucuları gösterilir (Swatos ve Christiano, 2000:2). Sekülerleşme teorisini savunanlara baktığımızda genel olarak bunların, örneğin Bryan Wilson, Thomas Luckmann, Steve Bruce, Karel Dobbelaere... Avrupalı olduğunu görürüz.

Teorinin İç Yapısıyla İlgili Eleştiriler

Klasik sekülerleşme teorisine yönelik esaslı eleştiriler, elbette teorinin kendi iç bünyesinden kaynaklandığı iddia edilen zaafiyetler üzerine yoğunlaşmaktadır. Bu eleştiriler, “teorinin aşırı abartıldığı”, “tarih anlayışı ve evrimci bakış açısı”, “dini kurumsal çerçeve ile özdeşleştirerek ve ortodoks açıdan dar anlamıyla tanımlayışı” ve buna bağlı olarak “sekülerleşmeyi dinin çöküşü olarak görmeleri”, “eldeki verilerin teorinin iddialarıyla çeliştiği”, “yeni dini hareketleri ve gelişmeleri dikkate almadığı ve açıklayamadığı”, “dini canlılığı izah edemediği” (Warner, 1993) gibi noktalarda yoğunlaşmaktadır. “Teorinin mantıksal yapısı bakımından zayıf olduğu”, “kendi içinde bir tutarlılık sergilemediği”, “kapsamının abartıldığı”, bir teori olmaktan çok bir “önerme” (Hadden, 2002) ve “kutsallaştırılmış bir doktrin olduğu” (Swatos ve Christiano, 2000) “Batı dışı özellikle Müslüman ülkelerde dini kontrol altına alma amacına göre araçsallaştırıldığı” (Asad, 2006:237) eleştirileri de yapılmıştır. Buna göre sosyoloji, sekülerleşme sürecine dair sadece bir açıklama, yorum değildir; aynı zamanda bunu başarmayı kendine amaç olarak belirlemiştir. Kilise’nin tanrıyı savunma görevinin tersine dönmüş halidir. Sekülerleşme teorisi, birbiriyle ilişkili bir sistematik önermeler bütünü olmaktan çok, doğru olduğu kabul edilen varsayımlara dayanmaktadır, dolayısıyla da ideolojiktir. Dini otoritenin azalmasından, bireysel alışkanlıklara kadar hayatın tüm alanlarını kapsayacak şekilde genişletilmesi ise bir abartıdır ve aslında ideolojik olduğunun başka bir kanıtıdır.

Klasik sekülerleşme teorisine yönelik bir diğer eleştiri noktası, teorinin din tanımına yöneliktir. Buna göre klasik sekülerleşme teorisi dini bir “bütün” olarak bireysel ve toplumsal yaşamı şekillendiren “bir dünya görüşü” şeklinde görmektedir. Buna göre din bir “anlam sistemi” olarak geleneksel toplumların dünya görüşünü oluşturmaktadır. Yine bu teoriye göre din, ayrı bir “anlam sistemi” olan “modernlik” ile karşılaştığında modernlikle çatışacak ve bunun sonucunda etkinliğini yitirmek zorunda kalacaktır. Dinin modern koşullarla çatışması iki şekilde gerçekleşir: Din, ya ilkeleri itibariyle bilimsel-akılcı zihniyete dayalı modern düşünce tarzıyla uyumsuzluk içine girer veya toplumsal farklılaşmanın sonucu olarak kurumsal işlevlerini modern kurumlar aleyhinde yitirir. Oysa dini, daha geniş anlamıyla, örneğin doğaüstüne ilişkin tüm inançlar şeklinde veya insan yaşamının nihai sorunlarına ilişkin tüm inanç ve pratikler olarak ele alırsak, o takdirde “sekülerleşme” ya da “dinin çöküşü” denilen şey, “geleneksel dini inancın çöküşü” olarak gözükecektir (Mert, 1994:32).

Teorinin din ve dinin fonksiyonlarına bakış açısıyla ilgili eleştirilerden biri de dinin kurumsal çerçevesiyle, örneğin Hıristiyanlığın Kilise ile özdeşleştirilmesidir. Toplumsal ayrılaşmanın ve iş bölümünün gerçekleşmediği, modern sosyal-devlet anlayışının bulunmadığı geleneksel toplumlarda dinin bazı sosyal- siyasal ve hukuki görev ve fonksiyonları üstlendiği doğrudur. Ancak modernleşme süreciyle birlikte bu fonksiyonların modern devlet kurumlarıyla yapılmaya başlanması dinin etkisini yitirmesi değil, iş bölümü ve uzmanlaşmanın neticesi olan pratik bir ayrılaşmadır. Dinin kurumsal boyutu ve hatta dini pratikler zamanla değişebilir. Dini kavramlar yeni anlam yüklemelerine açıktır. İnsanlar kendi tercihleri doğrultusunda dinlerini de değiştirebilirler. Ancak tüm bunlar ve din değiştirme dinin çöküşü olarak değerlendirilemez (Stark, 2000:61), tek tanrılı dinlerin putperestliğin yerini almasının dinsizlik olarak değerlendirilemeyeceği gibi.

Sekülerleşme teorisine yönelik eleştirel çalışmaların hemen hepsinin ortak hedefi olan husus, sekülerleşmenin kaçınılmaz bir tarihsel süreç olarak değerlendirildiği evrimci-tarihselci yaklaşım olmuştur. Rasyonelleşme çerçevesinde mekanik bir anlam kazanan klasik teori, sekülerleşmeyi doğrusal (linear) tarih anlayışıyla, “girildiği takdirde geri dönüşü olmayan bir süreç” olarak görmekteydi ki oysa sosyal dünyada hiçbir şey geri alınmaz değildir. Bu yaklaşım tarzı, geçmiş dönemlerde düşünce, pratik ve kurumsal alanda her şeyin “kutsal” ile dolu olduğu, her şeyin din eksenli yaşandığı, dinin insanların bireysel ve toplumsal hayatına bir anlam sistemi olarak doğrudan yön verdiği, dini inançların ve pratiklerin homojenliğinin ve tutarlılığının olduğu bir “altın çağ”

varsayımına dayanmaktadır. Genel kanaate göre bu altın devir 11. ve 12. yüzyıllar arasında dünyevi güçle desteklenen Katolik Kilisesi devri, yani Orta çağ Hıristiyan dünyasıdır. Sekülerleşme kelimesini kullanmak böyle bir dönemin varlığını zımnen de olsa kabul etmek demektir. Teoriye yönelik bu tür eleştirilerin çıkış noktası böyle bir dönemin olmadığı, varsa bile abartıldığı yönündedir. Dini düşüşü ölçmek için başlangıç noktası olarak alabileceğimiz bir "altın çağ", değil dini pratikler açısından, dinin teorik boyutuyla bile mevcut olmamıştır. Orta çağda inşa edilen kiliselerin mimari tarzı, o dönemde dini pratiklere katılımın çok da önemsenmediğinin kanıtıdır (Stark, 2000:55). Bu dönemde dini homojenlik de kesin değildir. Aksine Ortodoks dogmadan farklılaşma anlamında "popüler inancın çeşitliliği" inkar edilemez boyutlardadır. Orta çağda çok fazla şüphecilik vardı ve bunların bir kısmı oldukça radikal içerik ve söylemlere sahipti.

Klasik teorinin tarih anlayışına yönelik eleştirilerden biri, onun tarihsellik içermesine rağmen yeterli tarihi delile (historical evidence) sahip olmayışıdır (Swatos % Christiano, 200:11). Buna göre sekülerleşme teorisi, kendisinden daha genel olan modernleşme teorisinin çatısının altına sığınarak, pratik verilere değil, teorik ön kabullere dayanmaktadır. Geçmiş "sistematik araştırmalarla yorumlama" yerine, "günümüzü esas alan araştırmalara dayanarak tarihsel bir tasvir" içermektedir. Geçmişin daha dindar olduğu iddiasının doğruluğu için yeterli veri birikimi yoktur. Binlerce yıllık insanlık tarihi son yüzyıla elde edilen sınırlı verilerle değerlendirilmemelidir. Zaten teorinin gücü kendinden değil de bu noktadan, geçmişe ait yeterli veri birikiminin olmamasından kaynaklanmaktadır. Daha sonraki dönemlerde bu alanda yapılan çalışmalarda elde edilen veriler, böyle bir dini düşüşü doğrulamak yerine, aksi yönde bir dini yükselişin varlığını göstermektedir. Yeni dini hareketler, din eksenli düşüncelerin ve kurumların politika ve sosyal hayatta etkilerinin giderek artması, Sovyet Bloğu'nun dağılmasından sonra doğudaki dini uyanış ve özellikle de İslam dünyasındaki gelişmelerin sekülerleşmenin doğrusal tarih anlayışını reddettiği iddia edilmektedir. Bazı yazarlar bu gelişmeleri "Kutsalın geri dönüşü" (The return of sacred) (Bell, 1978), "Tanrının intikamı" □The revenge of god□ (Keppels, 1994), "Tanrı yaratma dönemi" (God building era) (Hadden, 1987), "Dünyanın yeniden büyülenmesi" (The Re-enchantment of the world) (Landy ve Saler, 2009) gibi iddialı ifadelerle tartışmaya açmışlardır.

Sekülerleşmenin Kuzey Avrupa'daki ülkelerden başladığı veya bu ülkelerde başarılı olduğu şeklindeki yaygın kanaat, bu ülkelerin Hristiyanlaştırılması sürecindeki başarısızlıkların iyi görülememesinden kaynaklanmaktadır. Bu ülkelerde dikkate alınması gereken husus, dinin çöküşü değil, bu bölgelerde zaten iyice yerleşmemiş olmasıdır. Gerçekten de İskandinav ülkelerin Hristiyan olmaları, tebliğ ve eğitim yoluyla değil de krallarının aziz ilan edilmeleriyle olmuştur (Stark, 2000:52). Durum böyle olunca krallar, Kilise'nin kontrol ve otoritesine göre Hristiyanlığı kabul ve reddetmişler ya da kayıtsız kalmışlardır. Bu ülkeler arasında Hristiyanlığı en erken kabul eden ülke olan Danimarka'nın, bu dini resmen kabul ediliş tarihinin 1016 olması, Hristiyanlaştırmadaki başarısızlığın kanıtı olarak gösterilebilir. Halkın Hristiyanlaşması veya Hristiyanlığın bu bölgelerde yerleşmesi ise çok daha sonraki yıllara rastlar.

YAKIN DÖNEM SEKÜLERLEŞME TEORİLERİ: AÇIKLAMADAN ANLAMAYA DOĞRU

Görüldüğü üzere klasik sekülerleşme teorisi 18. ve 19. yüzyılların entelektüel geleneğiyle dini ve toplumu bir bütün olarak görmekteydi. Buna karşılık klasik teoriye yönelik eleştirel çalışmalar ise genel olarak insan hayatını parçalanmış biçimde tanımlamışlar ve dini, inanç ve pratikleriyle toplum ve toplumsal kurumların desteğinden bağımsız olarak ele almışlardır. Böyle olunca din, bireyin özel hayatında varlığını sürdürebilir. Klasik sekülerleşme teorisine yönelik eleştirilerin bir yönüyle yakın dönem sekülerleşme teorilerinin ortaya atılmasının nedenlerini oluşturduğunu ileri sürebiliriz. Bu bakış

açısı klasik kuramlara göre daha analitik nitelikler taşır ve dinin, hayatın değişik katmanlarındaki etkileşimini daha iyi görmemize imkân vermektedir. Klasik teorilerin aksine yakın dönem yaklaşımlar “determinist/belirlenimci” değil, “olasılıkçı” bir nitelik taşırlar ve teorik olarak temellendirilmiş kararlardan ziyade ampirik gözlemlere daha fazla yer verirler. Bu yönüyle olası düzeltmelere daha açıktırlar. Ayrıca klasik teoriler modernite ile; yeni teoriler postmodernlikle ilişkilidir. Çünkü modernite, katı pozitivist bir kabulde insanın evrimsel gelişiminde dinin zihni ve toplumsal süreçlerde işlevini kaybedeceği ileri sürerken postmodernite, birçok alanda olduğu gibi dini alanda da pozitivist tekelciliği izafileştirerek dini oluşumlar lehine bir ortam sağlamıştır.

Bu çerçevede yakın dönem sekülerleşme teorilerini klasik teorinin toptancı yaklaşımına karşı daha mütevazı ancak anlamaya yönelik yeni bir kavramsal çerçeveye duyulan ihtiyacı yansıttığını söyleyebiliriz. Yakın dönem teorilerin temel vurgusu, klasik teorinin yanlışlığı değil yetersizliği üzerinedir. Bu yönüyle yakın dönem teorilerini klasik teorilerin bir nevi restorasyonu olarak görebiliriz. Sekülerleşme konusunda öncül olması, klasik teorinin şansızlığı olmuştur.

Yakın dönem sosyologların tümü elbette aynı çizgide değildir. Bryan Wilson, Roy Wallis ve Steve Bruce gibi sosyologlar klasik teoriye sadık kalarak modernleşme süreci ile dinin gerilemesi arasında bir bağ kurmuşlar, bu süreçte dinin hakimiyetinin sona ereceğinde ısrarcı olmuşlardır. Buna karşılık David Martin, Rodney Stark ve Grace Davie gibi düşünürler bireysel dindarlığın yükselişi ve yeni dini hareketlerle birlikte sekülerleşmenin tersine döndüğü (desecularization) bir sürecin yaşandığını savunmuşlardır. Mark Chaves, David Yamane, Jose Casanova ve Karel Dobbelaere gibi isimler sekülerleşmenin varlığını kabul ederken modern toplumlarda dinin varlığının bir şekilde devam edebileceğini düşünmüşlerdir.

Klasik sekülerleşme teorisine yönelik eleştirel çalışmaların üzerinde anlaştıkları üç temel nokta vardır. Bunlardan birincisi, sekülerleşmeyi evrensel bir olgu olarak, kaçınılmaz bir tarihsel süreç çerçevesinde gören evrimci-tarihselci yaklaşımların gerçekçi olmadığı ve artık geçerliliğini yitirdiğidir. İkincisi dinin “dar” anlamıyla tanımlanmasıyla ilgilidir. Bu durumda klasik teori, dini Ortodoks açıdan ve kurumsal çerçevesiyle ele alarak, toplumsal önem ve otoritesinin ölçülmesinde yeterince açıklayıcı olamamaktadır. Son olarak, çoğulculuğun ve öznel dindarlığın yok sayıldığı bir anlayışla dinin modern koşullarla bağdaşamayacağı ve ortadan kalkacağı düşüncesinin yanlış olduğu yönündedir (Mert, 1994:29). Buna karşılık toplumsal farklılaşma kuramının Parsons’cu yorumuna dayalı eleştirel çalışmalar, sekülerleşmenin mutlak manada dinin düşüşü anlamına gelmeyeceğini, dinin, hayatın belli alanlarıyla sınırlandırılması ya da şekil değiştirmesiyle de olsa, modern koşullar altında yaşayabileceğini iddia etmektedirler. Modern koşullar altında din, bireyin özel hayatının sınırları içinde varlığını koruyabileceği gibi, geleneksel dogmatik çerçevenin dışına çıkmak suretiyle değişik bir biçimde var olabilir (Mert, 1994:88). Bu durumu açıklamak için, alternatif sistemler ve kavramlar üretilmiştir. Robert Towler’ın, (Towler, 1974) dini kurumlar tarafından düzenlenen ve toplumsallaştırılan inanç ve pratikler toplamını “resmi din”den ayırdığı ve bu resmi dinin dışında kalan tüm popüler inanç ve pratikleri kastettiği *yaygın din* (common religion) ve Robert Bellah’ın (Bellah, 1967) politik değerlerin dini nitelik kazanması şeklinde tanımladığı *sivil din* (civil religion), dinin şekil değiştirerek var olabileceğinin ifadelendirilmesinde kullanılan kavramlardandır.

1950’lerden itibaren, klasik teoriye yönelik eleştirilerin ve tartışmaların ardından birçok yeni tanım ve yaklaşım geliştirilmiştir. Larry Shiner 1967 yılında mevcut empirik çalışmalardan hareketle sekülerleşme kavramının dinin gerilemesi, dünya ile uyumluluk, toplumun dinden ayrılması, dini inanç ve pratiklerin dönüşümü, dünyanın kutsallığının gerilemesi, kutsal olandan seküler olan topluma doğru hareket olmak üzere altı farklı anlamda kullanıldığını belirlerken (Shiner, 1967); Richard Fenn 1969 yılına kadar sekülerleşme için söylenenleri dini kurumların mallarının kamulaştırılması, dini kurumların toplumsal gücünün azalması, kutsal yapıların kutsallık derecelerinin sorgulanması, bir

dinden farklı fraksiyonların oluşması, aynı toplumda farklı dini kültürlerin ortaya çıkması, gelenekçiliğin çözülmesi, bilgi kaynaklarının mistik öğelerden uzaklaşması, dinin etki gücünü kaybetmesi, toplumdaki dinsiz sayısındaki artış, din inancındaki ve dini kurumlardaki seküler dönüşümler, öbür dünya nimetleri yerine bu dünya nimetlerine yönelme şeklinde on iki kullanımından bahseder (Fenn, 1969). Son zamanların önemli din sosyologlarından Karel Dobbelaere ise sekülerleşmeyi makro (toplumsal), meso (kurumsal) ve mikro (bireysel) katmanlarda ele alınması gerektiğini belirterek bu çerçevede sekülerleşmeyi ifadelendirmek için kullanılan kavramları, bunları en çok kullanan yazarlarla birlikte özetlemektedir (Dobbelaere, 2018).

Klasik teorilerin din-toplum ilişkilerini incelerken meseleye bir bütün olarak baktıklarından bahsetmiştik. Buna karşılık yakın dönem sekülerleşme teorileri ise toplum-din ilişkilerini incelerken analitik ve işlevselci yaklaşımlar sergilemişlerdir. Örneğin Giddens sekülerleşmeyi “dini kurumlar ve cemaatlerin üyelik durumları”, “dini organizasyonların etkileri, güç ve saygınlıklarındaki değişimler” ve “inançlar ve değerler boyutundaki değişimler” olmak üzere üç boyutta gerçekleşen dolayısıyla dini bir bütün olarak almak yerine inanç, ibadet, toplumsal gibi boyutlarıyla incelenmesi gereken bir olgu olarak görür (Giddens, 2000:493-494). Analitik yaklaşımının en iyi örneğini Belçikalı din sosyoloğu Karel Dobbelaere tarafından geliştirilen paradigmada görmekteyiz (Dobbelaere, 1981).

Bir Yakın Dönem Yaklaşım Örneği olarak Karel Dobbelaere’in Sekülerleşme Paradigması

Karel Dobbelaere, sekülerleşmenin hangi yaşam katmanlarında nasıl gerçekleştiğini ve bunların hangi kavramlarla ifadelendirilmesi gerektiğini açıklamaya çalışmıştır. Sekülerleşmeyi, Tschannen’in paradigmasından hareketle “makro” (toplumsal), “meso” (kurumsal) ve “mikro” (bireysel) aşamalarda ayrı ayrı ele alan Dobbelaere, bu aşamalarda üç kavramın merkezi konumda olduğunu, diğerlerinin bu kavramlarla ilişkili olduğunu belirtir. Bu üç örneklem, *ayrımlaşma* (differentiation), *rasyonalizasyon* (rationalization) ve *bu-dünyalılık* (this-worldliness) kavramlarıdır.

Ayırımlaşma, kısaca toplumdaki etnik, ekonomik, kültürel ve dini açıdan homojen yapının bozulması, toplumda değişik zevk, yaşam stili ve bakış açısına sahip bireylerin ve grupların ortaya çıkmasıdır. Akılcılaştırma, bireylerin günlük yaşamlarında akli din, gelenek ve mitik-mistik değerlere oranla daha fazla referans kaynağı olarak kullanılmalarıdır. Akılcılaştırma sürecinin özü, toplumsal aktörlerin kişisel olmayan ilişkiler bağlamında, çevrelerindeki dünya üzerinde daha fazla denetim kurmak için bilgiye giderek daha çok başvurmalarıdır. Weber’e göre de akılcılaştırma süreci, iktisadi yaşamı, hukuku, idari yapıyı ve dini etkilemiş ve kapitalizm, bürokrasi ve hukuk devletlerinin ortaya çıkışının temelini oluşturmuştur (Marshall, 1999:11). Bu-dünyalılık ise dikkatlerin, ilgi ve isteklerin “müstakbel öte-dünya”dan, “mevcut bu-dünya”ya yöneltilmesi, içinde yaşanan dünyanın meşru görülüp, sevilerek ondan zevk alma çabası içine girilmesidir.

Dobbelaere, makro aşamada sekülerleşmeyi incelerken postmodern bir bakış açısıyla toplumun parçalanmışlığını esas alır. Ona göre, modern toplumların işlevsel çizgiler halinde ayrılmışlardan bu yana, alt sistemler ekonomi, politika, bilim, aile gibi çeşitli işlevsel (alt) alanlar üretti. Her alt sistemin iletişimi para, güç, gerçeklik, aşk gibi kendi araçlarına bağlıydı ve yine her bir alt sistem başarı, kuvvetler ayrılığı, güvenilirlik ve gerçeklik, aşkın önemi gibi kendi değerlerini ve normlarını geliştirdi. Sekülerleşmenin sosyolojik açıklamasının, işlevsel ayrılmışlıkla başladığını ileri süren Dobbelaere, sekülerleşmeyi “modernleşmeyle birlikte hayatın parçalanmışlığına dayanarak çeşitli alt sistemlerden geçmesi ve tek bir alt sistemde toplanması ve süreçte diğer alt sistemlerdeki etkisini yitirmesi süreci” (Dobbelaere, 2018:670) olarak tanımlamaktadır. Böyle bir sekülerleşme tanımı, dinin toplumsal işleyişinde önemsiz olduğu iddiasında değildir. Bireylerin kişisel inançlarıyla da ilgili bir şey söylemez. Sekülerleşme; modernleşmenin pratik ayrılmışlığıyla ve dinin etkisinin oluşan bu birçok alt sistemden arındırılarak sadece dini alana sıkışmasıyla ilgilidir.

Sekülerleşmenin başlangıcı dini otoritenin azalmasına bağlıdır ki bu durum işlevsel

rasyonalitenin gelişimine yol açmıştır. Ekonomi dinsel ruhunu kaybetmiş, politik otorite rasyonel hale gelmiştir. Ekonomik üretim ve dağıtımın geniş çapta ekonomik organizasyonlar meydana getirmesi ve modern devlet yönetimlerini gelişmesi, bilimde rasyonel teknik bulgular meydana getirecek daha fazla eğitilmiş insan gerektirmiştir. Bu eğitim sürecinin sonucunda da dünyaya daha bilimsel yaklaşım ve teknik bilgiler öğretme işlemi hızlı bir biçimde dini-edebi formasyonun yerini almış, içinde yaşadığımız dünya daha anlaşılabilir ve daha fazla kontrol edilebilir hale gelmiştir. Tüm bu gelişmeler, “işlerin büyüünün bozulması” sonucunu doğurmuştur. Dünyanın büyüünün bozulması, teknik bilgilerin artmasıyla dünyanın daha hızlı bir biçimde hesaplanabilir hale gelmesinin sonucudur. Böyle bir dünyanın sonucunda yeni roller, rasyonel ve eleştirel davranışlar ve yeni bir bilinç oluşmuş ve bu yeni bilinç, “mantık öncesi”ni ve bu arada “dini kavramları” yok etmiş, dini bilinçten bağımsız, gerçekliğin imgesinin değiştiği “yeni bir dil” oluşmuştur. Özellikle medya bu dili kullanarak gelişmeyi körüklemiştir. Zamanla bu dil, makro-toplumsal aşamada bir fenomen haline gelmiş ve mikro aşamayı, yani bireyin bilincini etkilemiştir. İnsanlar bu yeni dili içselleştirmişler ve neticede kutsal, gerçeklik görünümünü belli derece kaybetmiştir (Dobbelaere, 2018:671).

Öte yandan dünya kişisel olmayan rollerle, profesyonel ilişkilerle, yeteneklerin koordinasyonu ve tabanda kişisel erdemini küçük bir öneme sahip olduğu resmi davranış kalıplarıyla şekillenmiştir. Böyle bir sistemde kontrol ahlaki değerlerin ya da dinin elinde değildir; kişisiz, birtakım resmiyetler, yasalar, teknik ve mekanik üstünlükler hakim pozisyonadadır. Böyle bir dünyada din, en önemli işlevlerden birini, “kontrol” işlevini kaybetmiştir (Dobbelaere, 2018:671). Bunun neticesinde din ortadan kalkmamış ancak özel alana sıkışmış, etkisi yalnızca kendi özel üyeleri arasında devam etmiştir. Sekülerleşme, makro aşamada net görülmektedir. Sekülerleşmenin olduğu toplumlarda ilişkiler ikincilleşir, hayat parçalı hale gelir, hayata bakış açısı faydacılık ilkesi altına girer ve resmileşir. Bu durumun mikro aşamadaki bireyin hayatına etkilememesi imkansızdır.

Dobbelaere, kurumsal aşamada gerçekleşen sekülerleşmeyi açıklamak için market teorisini kullanır ve bu durumu ifade etmek için en uygun kavramın *çoğulculuk* (pluralization), olduğunu belirtir. Buna göre, çoğulculuk, dinler arası rekabet, kitle iletişim kanallarının artması ve globalleşme, dini mesajların içeriklerinin birbiriyle mukayese edilmelerini sağlamış bu da dini mesajların mutlaklığını aşındırıp “göreceliği”ni arttırmıştır. Neticede insanlar bu yeryüzündeki dinlerden, mezheplerden veya dini gruplardan dilediğini seçme hakkına sahip olmuşlardır. Dinin bir “seçim malzemesi” olması, aslında onun önemini azaldığına işaret eder. Dobbelaere’ye göre yeni dini hareketlerin çıkması da sekülerleşme süreciyle bağlantılıdır. Çoğulculuk, sekülerleşmenin göstergesi sayılmalıdır. Çünkü çoğulculuk “ortak dini bilincin nesnellliğini” zayıflatmış ve hatta bazı dini anlayışların kullanılamazlığını ortaya koymuştur. Yeni dini hareketlerin çıkış noktası budur. Yeni dini hareketler aslında, geleneksel dinin “yetersizliği”nin anlaşılması üzerine ortaya çıkmışlardır. Bu nedenle bu hareketlerin ne kadar “dini nitelik” taşıdığı tartışmalıdır. Bu yeni dini hareketlerde aşkınlık aşamaları düşürülmüştür ve hareketler, dünyevi nitelikli hale gelmişlerdir. Bu hareketlerin büyük bir kısmı yeni bir din veya eskisinin devamı nitelikte dini hareket olarak düşünülemez. Çünkü bunlar, evrensel dinlerin üyelerine sundukları “belirsizliğin problemlerini çözmeye” işlevini görmezler; sadece günlük yaşama odaklanmışlardır ve dünyevi yaşamı “tasdikleyici” niteliktedirler. Dini sebepleri olmakla birlikte, kısmen sosyal, ekonomik ve siyasal problemlerden neşet etmişlerdir. Motivasyon yapıları çok karmaşıktır ve bunlar aslında sadece, sekülerleşmiş dünyaya “dinsel adaptasyonlar”dan ibarettir (Dobbelaere, 2018: 673).

Dobbelaere’ye göre toplumsal ve kurumsal aşamalarda bu gelişmelerin bireysel yaşama etki etmemesi imkansızdır. Bu aşamadaki sekülerleşme, *bireyselleşme*, *inançsızlık*, *brikolaj* ve *kilise dindarlığının gerilemesi* kavramlarıyla ifade edilir. Dobbelaere’ye göre dinin bireyselleşmesi, dinin artık bireylerin özel hayatlarında varlığını sürdürmesidir. Çoğulculukla birlikte dini inançların nesnellliğini yitirmesi

inançsızlığın ve kilise dindarlığının, yani örgütlü dini yaşamın azalmasına yol açmıştır. Bu aşamada sekülerleşme, dini geleneklerin tartışılması nedeniyle, yavaş yavaş dinin temel inanışlarının zayıflamasıyla başlar. Sekülerleşme süreci sonucunda oluşan yeni anlayışlar, tedricen geleneksel dinin üstüne çıkarak onu dışlayacaktır. Ancak tüm bunlara rağmen, bireysel dindarlığın içinde değişik psikolojik motivasyonların bulunması, bu aşamanın sekülerleşmeye örnek gösterilmesini engellemektedir (Dobbelaere, 2018: 674).

SONUÇ

Bir olgu olarak sekülerleşme, gerçekleştiği coğrafyaya uygun olarak Hıristiyan Batı kaynaklı kültürel, dinsel, ekonomik ve sosyopolitik temeller içinde açıklanmaya çalışılmış ve kavramlaştırılmıştır. Tarihsel olarak bu dönem Aydınlanma sonrasına denk gelir. Kendilerini aydınlanma düşüncesinin mirasçıları olarak gören ilk teorisyenler dini kurumsal boyutuyla özdeşleştirdikleri için onun dinamik karakterini gözden kaçırmışlar ve sürecin kendi çözümlerini de beraberinde getirdiğini fark edememişlerdir. Bu kurumlardaki güç kaybını, dinin zayıflaması ve nihai olarak ortadan kaybolması olarak yorumlamışlar ve dolayısıyla dinin er ya da geç ortadan kaybolacağını düşünmüşlerdir. Bu kabul, birçok din adamı tarafından dine karşı saldırgan bir yorum olarak görülmüş ve teorinin anlaşılmasındaki engellerden birini oluşturmuştur.

1950 sonrası Din Sosyolojisi çalışmaları ise toplumun etkileşim ağını incelemeye yönelmişlerdir. Bunun sonucunda da sosyolojik perspektifte yeni çalışma alanları ortaya çıkmıştır. Bu çalışmalar kültür, modernleşme süreci, sekülerleşme, çoğulculuşma, dini brikolaj, görünmez din, sivil din gibi kavramlar etrafında şekillenmiştir. Sekülerleşme ne olduğu kadar ne olmadığıyla da tartışma konusudur. Araştırmaların odak noktasını inanç değil inancın tezahürleri oluşturmaktadır. Sekülerleşme, artık basitçe dinin "gerilemesi" değil, modernitenin yol açtığı meydan okumalarla başa çıkmak için kendisini yeniden tanımlayarak örgütlediği bir süreç olarak görülmektedir. Din artık rasyonalizasyon, kentleşme, bilim, kurumsallaşmış laiklik, artan refah ve eğitimin yaygınlaşması gibi süreçlere yalnızca tepkisel bir anlamda maruz kalan bağımlı bir değişken olarak değil; inanç, kültür, değer gibi tüm boyutlarıyla dinamik bir faktör olarak görülmeye başlanmıştır. Bilim insanları arasında, modernite ile gelenek arasındaki katı karşıtlık yerine, bunların arasındaki sınırların bulanıklaştığı düşüncesi yerleşmiştir.

Bu gelişmelerin iki yaklaşım arasında bazı farklılıklara neden olmaması imkansızdır. Her iki yaklaşım da modern dünyada dinin etki ve otoritesinin kamusal alanda yaşadığı eksilmeyi kabul eder, ancak mutlaklık yerini göreceliğe bırakmıştır. Yöntemsel farklılıklar da söz konusudur. Örneğin yakın dönem yaklaşımları, teorik olarak temellendirilmiş kararlardan değil, ampirik gözlemlerden ve alan araştırmalarından yola çıkmaktadırlar. Yeni teorilerle birlikte dinin modernitenin gelişimine bağlı olarak sahneden çekileceği beklentisini işleyen "mitsel" yaklaşımlar terk edilmiş, tartışmaların önemli bir kısmı sekülerleşmenin pratiği üzerinde olmuştur. Laikliğin kurumsallaşması ve dini kurumların toplumsal işlev kaybı konuları önemini korumakla birlikte popüler tartışmalar yeni dini hareketler, postmodern maneviyatçı akımlar ve bireysel dini yönelimler etrafında oluşmuştur.

Böyle bir süreç sonunda sekülerleşme tartışmalarının nasıl yöne evrileceğini merak konusudur. Sekülerleşme kavramı kendisini kanonik anlamından sıyrılmış ancak süreç içinde netlik kazanmamıştır. Kavramı, dinsel değişimin normatif bir değerlendirmesi olarak görmek mümkün değildir. Kavram, özgürleştirici ve hatta gayri meşrulaştırıcı anlamlar üstlenen bir nitelikten de uzaktır. Günümüzde sekülerleşme, resmi bir tanımdan yoksundur; gündelik yaşamın çeşitliliğe paralel şekilde çok sayıda fenomeni kuşatan, çok farklı anlamlarda kullanılan çok boyutlu bir kavram olarak işlev görmektedir. Bu özellikleriyle de hem tartışmalı hem de vazgeçilmez bir kavram olmaya devam edecek gibi görünmektedir.

“COPE-Dergi Editörleri İçin Davranış Kuralları ve En İyi Uygulama İlkeleri” beyanları:	
Etik Kurul Belgesi:	Bu çalışma için etik kurul onayı gerekmemektedir.
Çıkar Çatışması Beyanı:	Bu makalenin araştırması, yazarlığı veya yayınlanmasıyla ilgili olarak yazarın potansiyel bir çıkar çatışması yoktur.
Finansal Destek:	Bu çalışmanın araştırma ve yazım aşamasında herhangi kişi/kurum veya kuruluşlar tarafından finansal destek alınmadığı bildirilmiştir.
Destek ve Teşekkür Beyanı:	-
Çifte Kör Hakem Değerlendirmesi:	Dış-bağımsız
Bu makale, Creative Commons Atıf-GayriTicari 4.0 Uluslararası Lisansı ile lisanslanmıştır.	
<i>The following statements are made in the framework of “COPE-Code of Conduct and Best Practices Guidelines for Journal Editors”:</i>	
Ethics Committee Approval:	Ethics committee approval is not required for this article.
Declaration of Conflicting Interests:	No conflicts of interest were reported for this article.
Financial Support:	It has been reported that this study did not receive financial support from any person/institution or organization during the research and writing phase.
Statement of Support and Acknowledgment:	-
Double-Blind Peer Review:	External-independent
<i>This article is licensed under a Creative Commons Attribution-NonCommercial 4.0 International License.</i>	

KAYNAKÇA

- Altındal, A. (1994). *Laiklik*. İstanbul: Anahtar Kitaplar Yayınları.
- Araz, Ö.F. (2021). Yeni Ahit’te ve Kur’an-ı Kerim’deki Yahudilere Yöneltilen Eleştirilerin Analizi. *İhya Uluslararası İslam Araştırmaları Dergisi*, 7(2), 791-833.
- Arslantürk, Z. & Amman T. (2000). *Sosyoloji*. İstanbul: Kaknüs Yayınları.
- Asad, T. (2006). *Sekülerliğin Biçimleri*, (Çev. F.B. Aydar). İstanbul: Metis Yayınları.
- Bell, D. (1978). The Return of the Sacred? The Argument on the Future of Religion. *Bulletin of the American Academy of Arts and Sciences*, 31(6), 29-55.
- Bellah, R. (1967). Civil Religion in America. *Daedalus: Journal of the American Academy of Arts and Sciences*, 0(96), 1-21.
- Bellah, R. (2000). Din ile Sosyal Bilim Arasında. (Ed.: A. Köse). *Sekülerizm Sorgulanıyor*. İstanbul: Ufuk Kitapları.
- Berger, R. L. (2000). *Kutsal Şemsiye*. (Çev. Ali Coşkun). İstanbul: İnsan Yayınları.
- Budd, S. (1973). *Sociologists and Religion*. London: Collier Macmillan Ltd.
- Bulaç, A. (1976). *Çağdaş Kavramlar ve Düzenler*. İstanbul: Düşünce Yayınları.
- Dobbelaere, K. (2018). “Sekülerleşme Kavramı: Bütüncül Bir Perspektife Doğru”. (Çev. C. Özel). *İslami Araştırmalar*, 29 (3), 667-682.

- Dobbelaere, K. (1981). "Secularization: A Multi-Dimensional Concept". *Current Sociology*, 29 (2), 1-216.
- Durkheim, E. (2006). *Toplumsal İşbölümü*. (Çev. Ö. Ozankaya). İstanbul: Cem Yayınları.
- Ertit, V. (2016). *Sekülerleşme: Dinden Uzaklaşmanın Hikayesi*. İstanbul: Liberte Yayınları.
- Fenn, R. (1969). "The Secularization of Values: An Analytical Framework for the Study of Secularization". *Journal for the Scientific Study of Religion*, 8 (1), 112-124.
- Giddens, A. (2000). *Sosyoloji*. (ed) Hüseyin Özel-Cemal Güzel. Ankara: Ayraç Yayınları.
- Güler, İ. (2001). "Dünyanın Başına Gelen Derin Sapkınlık: Dünyevileşme". *İslamiyat*, 3 (4), 35-58.
- Günay, Ü. (1998). *Din Sosyolojisi*. İstanbul: İnsan Yayınları.
- Güvenç, B. (1999). *İnsan ve Kültür*. İstanbul: Remzi Kitabevi.
- Hadden, J. K. (1987). "Toward Desacralizing Secularization Theory". *Social Forces*, 65 (3), 587-611.
- Hadden, J. K. (2002). "Sekülerizmden Dönüş". *Sekülerizm Sorgulanıyor*. (ed) A. Köse. İstanbul: Ufuk Kitapları.
- Hocaoğlu, D. (1995). *Laisizmden Milli Sekülerizme*. Ankara: Selçuk Yayınları.
- Jocap, N. (1970). *Judaism in the Secular Age*. London: Vallentine Mitchell.
- Kaplan, Y. (2001). "Seküler Aklın Ötesi". *İslamiyat*, 3 (4), 81-102.
- Kepel, G. (1994). *The Revenge of God: The Resurgence of Islam, Christianity and Judaism in the Modern World*. Park: Polity Press.
- Kroeber, L ve Clyde K. (1952). "Culture: A Critical Review of Concepts and Definitions". *Papers. Peabody Museum of Archaeology and Ethnology, Harvard University*.
- Landy, J ve Saler, M. (2009). *The Re-enchantment of the World*. Standford: Standford University Press.
- Luckmann, T. (1990). "Shrinking Transcendence, Expanding Religion". *Sociological Analysis*, 50, 127-138.
- Mairet, G. (2013). "Padovalı Marsilius'dan Louis XIV'e Laik Devletin Doğuşu". *Devlet Kuramı*. (ed). C. B. Akal. Ankara: Dost Kitapevi.
- Marshall, G. (1999). "Sekülerleşme" *Sosyoloji Sözlüğü*. (Çev. O. Akınhay ve D. Kömürçü). Ankara: Bilim ve Sanat Yayınları.
- Martin, D. (1965). "Towards Eliminating the Concept of Secularization". *Penguin Survey of Social Sciences*, (ed.) J. Gould Baltimore. Middlesex: Penguin Books, 169-182.
- Mert, N. (1994). *Laiklik Tartışmasına Kavramsal Bir Bakış*. İstanbul: Bağlam Yayınları.
- Özel, C. (2003). *Sekülerleşme Teorileri ve Türkiye (Günümüz Türkiye'sinde Makro Dönüşümler Ekseninde Bir Analiz)*. Yayınlanmamış YL Tezi. İstanbul: Marmara Üniversitesi SBE.
- Paçacı, M. (1994). *Kuran'da ve Kitab-ı Mukaddes'te Ahiret İnancı*. İstanbul: Nun Yayıncılık.
- Shiner, L. (1967). "The Concept of Secularization in Empirical Research". *Journal For the Scientific Study of Religion*, 6 (2), 207-220.
- Swatos, W. H. ve Christiano K. H. (2000). "Secularization Theory: The Course of a Concept," *The Secularization Debate*. (ed.) W. H. Swatos ve D. V. Olson. New York: Rowman & Littlefield Pub.
- Stark, R. (2000). "Secularization: R.I.P.". *The Secularization Debate*. (Ed) W. H. Swatos ve D. V. Olson. New York: Rowman & Littlefield Pub.
- Towler, R. (1974). *Homo Religiosus*. London: Constable.
- Yazıcıoğlu, H. (1993). *Bir Din Politikası Laiklik*. İstanbul: MÜİF Vakfı Yayınları.
- Smith, W. (1859). "Saeculum". *A dictionary of Greek and Roman Antiquities*. Harper & Brothers.
- Waterhouse, E. S. (1921). "Secularism". *Encyclopedia of Religion and Ethics*, 347-350. (ed.) James Hastings. New York: Charles Scribner's Sons.
- Warner, R. S. (1993). "Work in Progress Toward a New Paradigm for Sociological Study of Religion in the United States". *American Journal of Sociology*, 98 (5), 1044-1093.
- Wilson, B. (1966). *Religion in a Secular Society*. London: Watts.

Nöropazarlama ve Yapay Zekâ İlişkisinin Tüketici Davranışları Üzerindeki Etkisine Yönelik Kavramsal Bir Model Önerisi*

Dr. Nihal Arcan Kaygusuz

ORCID ID: <https://orcid.org/0000-0002-0749-2592>

Van – TÜRKİYE

Makale Geçmişi

Geliş: 25.01.2023

Kabul: 20.04.2023

On-line Yayın: 30.06.2023

Anahtar Kelimeler

Nöropazarlama

Freudian Modeli

Veblen Modeli

Yapay Zekâ

Bağlantıcılık Kuramı

Araştırma Makalesi

* Bu makale, İntihal.net tarafından taranmıştır. Bu makale, Creative Commons lisansı altındadır. Bu makale için etik kurul onayı gerekmemektedir.

DOI:

<http://dx.doi.org/10.29228/JASSS.67916>

Öz

Günümüz pazarlama dünyasında çok sık duymaya başladığımız nöropazarlama kavramı; nörolojik araştırmalar ve pazarlamanın ortak çalışmaları sonucunda doğmuştur. Nörolojik çalışmaların pazarlama disiplinine aktarılması ile insanların satın alma davranışlarının sadece rasyonel bir karar değil aynı zamanda duygusal bir karar verme süreci olduğu da anlaşılmıştır. Nöroloji bilimi insan beyni ve sinir sistemi ile ilgilenen bilim dalı olarak ifade edilmektedir. Pazarlama ise bu bilim dalında gelişen beyin görüntüleme araçlarını kullanarak tüketicilerin satın alma kararlarını nasıl verdiklerini ve hangi pazarlama araçlarından daha çok etkilendiklerini bulmalarında yarar sağlamaktadır. Nöropazarlama, bir ürünün tüketicilerin bilinçaltında nasıl bir etki yarattığını ve tüketicilerin karar vermesinde nasıl etkili olduğunu göstermektedir. Nöropazarlama, tüketicilerin hem bilişsel hem de duygusal uyarılarına odaklanan interdisipliner bir alandır. Bu çalışma kapsamında ele almak istediğimiz modeller ise nöropazarlama ile bağdaştırabileceğimiz psikolojik faktörlere dayanan Freudian modeli ve sosyopsikolojik faktörlere dayanan Veblen modelidir. Nöropazarlamanın yanı sıra pazarlama alanında yapay zekâdan da faydalanılmaya başlandığı görülmektedir. Özellikle hedef pazar, fiyatlandırma, tanıtım, marka iletişimi ve müşteri ilişkileri gibi alanlarda yapay zekâdan yararlanılmaktadır. Bu çalışma ile nöropazarlama ve yapay zekâ ilişkilendirilerek bu kombinasyonun tüketici davranışlarında ne gibi etkileri olduğunu, yapay zekâ ile insanın duygusal zekâsının nasıl etkileşim içinde olduğundan bahsedilerek ilişkilendirme ilkesi ve bağlantıcılık kuramı kapsamında modellenmeye çalışılmıştır. Çalışmada nitel araştırma yöntemlerinden biri olan doküman incelemesinden faydalanılmıştır. Bu çalışmanın önemi ise literatürde böyle bir çalışmanın olmaması ve gelecek çalışmalara örnek teşkil edecek olmasıdır.

Atf Bilgisi / Reference Information

Arcan Kaygusuz, N. (2023). Nöropazarlama ve Yapay Zekâ İlişkisinin Tüketici Davranışları Üzerindeki Etkisine Yönelik Kavramsal Bir Model Önerisi. *Jass Studies-The Journal of Academic Social Science Studies*, 16(95), 527-547.

*A Conceptual Model Proposal for the Impact of the Relationship Between Neuromarketing and Artificial Intelligence on Consumer Behaviour**

Dr. Nihal Arıcan Kaygusuz
Van – TÜRKİYE

Article History

Submitted: 25.01.2023
Accepted: 20.04.2023
Published Online: 30.06.2023

Keywords

Neuromarketing
Freudian Model
Veblen Model
Artificial Intelligence
Connectivism Theory

Research Article

* This article was checked by Intihal.net. This article is under the Creative Commons license. Ethics committee approval is not required for this article.

DOI:

<http://dx.doi.org/10.29228/JASSS.67916>

Abstract

The concept of neuromarketing, which we have started to hear very often in today's marketing world; It was born as a result of the joint work of neurological research and marketing. With the transfer of neurological studies to the marketing discipline, it has been understood that people's purchasing behavior is not only a rational decision, but also an emotional decision-making process. The science of neurology is expressed as the branch of science that deals with the human brain and nervous system. Marketing, on the other hand, helps consumers find out how they make their purchasing decisions and which marketing tools they are most influenced by using the brain imaging tools developed in this branch of science. Neuromarketing shows how a product has an impact on consumers' subconscious and how it is effective in consumers' decision making. Neuromarketing is an interdisciplinary field that focuses on both cognitive and emotional stimuli of consumers. The models we want to deal with in this study are the Freudian model, which is based on psychological factors that we can associate with neuromarketing, and the Veblen model, which is based on sociopsychological factors. In addition to neuromarketing, it is seen that artificial intelligence has started to be used in the field of marketing. In particular, artificial intelligence is used in areas such as target market, pricing, promotion, brand communication and customer relations. In this study, neuromarketing and artificial intelligence were correlated and the effects of this combination on consumer behavior, how artificial intelligence and human emotional intelligence interact, were tried to be modeled within the scope of association principle and connectivism theory. In the study, document analysis, which is one of the qualitative research methods, was used. The importance of this study is that there is no such study in the literature and it will set an example for future studies.

GİRİŞ

Modern pazarlama kavramı, Peter Drucker'ın (1954) "Pazarlama, işletmenin bütününe tüketicinin gözüyle bakmaktır." Sözü ile başladığı kabul edilmektedir. Pazarlama anlayışı, günümüze kadar hızlı gelişimler göstermiş ve ürün temelli gelişimin yerini insan temelli yaklaşımlar almıştır. İnsan odaklı yaklaşım ile insanların ihtiyaçlarının belirlenmesi, tüketici olan insanın satın alma davranışlarının belirlenmesi önem kazanır ve bu konulara ağırlık verilmektedir. Mahatma Gandhi'nin müşterileri ifade eden bir konuşmasına göre; müşterilerin işletmelere gelen en önemli ziyaretçiler olduğunu, onların işletmelere değil işletmelerin onlara bağımlı olduğunu ifade etmektedir. Ayrıca müşterilerin işin dışında değil işin bir parçası olarak görülmesi gerektiğini, müşterilere hizmet vererek onlara bir iyilik yapılmadığını asıl müşterilerin işletmelere bu fırsatı vermesinin işletmelere yapılan bir iyilik olduğunu dile getirmiştir. Pazarlamanın temelini insan olduğunu ve insan ihtiyaçlarını gözetenerek üretim yapılmasını, onların ihtiyaçlarının karşılanarak ilerlenebileceğini söylemektedir.

Tüketici davranışlarını anlamak pazarlamanın ilk dönemlerinde işletmelerin öncelikleri arasında ilk sıralarda değilken, günümüzde bu durum tüketicileri merkeze almak ve tüketici davranışlarını anlayarak üretim yapmak haline gelmiştir. Tüketicilerin istek ve arzularını tatmin etmek amacıyla yapılan davranışa tüketici davranışı denilmektedir. Durmaz'a (2011: 7) göre tüketici davranışı; üretilmiş olan mal veya hizmetlerin ne zaman ve nasıl satın alınacağına ve bu işlemin nerede gerçekleşeceğine karar verip vermeme durumu olarak ifade etmektedir. Ak'a göre tüketici davranışında öncelikli amaç tüketiciyi anlamak ve isteklerini tahmin ederek bu ihtiyaçların giderilmesini sağlamaktır. Kişilerin satın alma ya da almama durumunun, ihtiyaçlarının tahmin edilmesine ve karşılanmasına aynı zamanda da çevre etkeninin de göz önünde bulundurulmasına bağlıdır (Ak, 2009: 31).

Nöropazarlama, pazarlamanın bir alanıdır ve tüketicilerin pazardaki ürün tercihlerinin anlaşılması, tercihlerini etkileyen faktörlerin belirlenmesi için insan beyninin verdiği tepkileri ölçmede kullanılan tıbbi teknoloji terimidir. Başka bir deyişle nöromarketing; nöroloji dalında geliştirilen tekniklerin pazarlama disiplinine aktarılarak tüketicilerin satın alma davranışlarının ölçülmesi, hangi pazarlama faktörlerinden daha çok etkilendiklerinin anlaşılması için kullanılan bir yöntemdir. Pazarlama araştırmaları yapılırken nöropazarlama teknikleri kullanılması hâlinde, tüketicilerin duyu ve düşünceleri öğrenilerek, istek ve ihtiyaçları anlaşılabilir ve daha doğru tespitlerle bu ihtiyaçlar giderilmeye çalışılmaktadır. Yeni bir disiplinlerarası alan olan nöropazarlama ile tüketici ihtiyaçlarının karşılanması sağlanmaktadır.

Nöropazarlamanın tanımından da yola çıkarak müşteri davranışlarını gözlemlenebilir, yorumlama gibi yetenekleri sayesinde yapay zekâ ile ilişkilendirilmesi ve benzer özellikleri taşımasından dolayı yapay zekâ kavramının nöropazarlamanın bir parçası olarak ifade etmek mümkündür.

Yapay zekâ kavramını ilk kez John McCarthy 1955 yılında kullanmıştır. John McCarthy'e göre yapay zekâ; akıllı, çevresini algılayabilen, belirlenen hedefler için en doğru kararı alabilen ve davranışları kendi başına yapabilen demektir (Türkiye. AI, 2016). Margaret Rouse yapay zekâyı; "Yapay zekâ (AI) insan zekâsı süreçlerinin makinelerle, özellikle bilgisayar sistemleriyle simülasyonudur." şekilde tanımlamaktadır (Techtarget, 2019). Yapay zekânın insan ile birlikte daha güçlü bir yapı oluşturacakları düşünülmektedir. İnsanın yaratıcı özelliği, gelişmeye yatkınlığı ve duygusal yapısı ile yapay zekâ gücü bir araya geldiğinde oluşacak olan kombinasyon gelecek için daha çok etki yaratacaktır.

Nöropazarlama Kavramı

Nöroloji beyin ve sinir sistemiyle ilgilenen bilim dalıdır ve nöroloji alanında kullanılan beyin görüntüleme araçları Fonksiyonel Manyetik Görüntüleme (fMRI), Elektro Beyin Grafisi (EEG), eyetracking, galvanik deri iletkenliği (GSR) gibi ile pazarlama bilimi etkileşerek nöropazarlama bir

araştırma alanı olmuştur ve alan yazında yerini almıştır. Pazarlama alanında kullanılmaya başlanan bu teknikler ile pazarlama 4.0 kavramının da ortaya çıkmasını sağlamıştır (Yücel ve Çubuk, 2014: 222). Nöromarketing resmî olarak Zaltman'ın nörogörüntüleme, pazarlama alanında kullanılmaya başlandığını duyurmasıyla resmi olarak pazarlama alanına girmiştir (Yücel ve Coşkun, 2018: 2; Zaltman, 2000: 423). Nöropazarlama, tüketicilerin bilincinde ya da bilinçaltında neleri etkilediğini, hangi pazarlama teknikleri ile tüketicilere cevap verileceğini araştıran pazarlama yöntemi olarak ifade edilebilmektedir (Tüzel, 2010: 164). Nöropazarlama; geleneksel yöntemlerin yerine; nöroloji, psikoloji, sosyoloji, tıp gibi birçok alan ile etkileşim içerisindedir. Pazarlama ve nöropazarlama multidisipliner bilimlerle ilişki hâlinde olup pazarlamaya değişik bakış açıları getirmiştir (Aytekin ve Kahraman, 2014: 51). Nöropazarlama, insan beynine açılan bir kapıdır. İnsan beyninin nasıl çalıştığını, nasıl kararlar verdiğini bilimsel tekniklerle ölçerek açıklamaya çalışan bilim ile pazarlamanın evliliğine benzetilen kavramdır.

Nöropazarlama, insanların gündelik hayatında satın alma kararı vermesine öncülük eden bilinçaltı, insanların duygularını, fikirlerini ve arzularını ortaya çıkaran bir anahtar olarak ifade edilebilmektedir (Lindstrom, 2016: 13-14). Lindstrom, Mellon Üniversitesinde Davranışsal İktisat Uzmanı olan George Loewenstein'in söylediği sözü şöyle ifade etmektedir: "Beynin büyük bölümü bilinçli düşünmeden ziyade, otomatik süreçlerin kontrolü altındadır. Beyinde gerçekleşen işlemlerin çoğunluğu bilişsel değil duygusaldır." (Lindstrom, 2016: 36). Martin Lindstrom ise nöropazarlama için şu şekilde bir ifadeye bulunmuştur; "Bana anlattığını belki unutturum, bana gösterdiğini belki anımsarım, beni dâhil edersen o zaman anlarım..." Nöropazarlama üzerine yapılan araştırmaların ulaştığı genel nokta, insanların ağızından çıkan (bilinç ile söylenen) ile beynimizin verdiği tepkiler (bilinçaltımızın) birbirinden farklıdır ve insanların satın alma kararlarının büyük kısmı buz dağının görünmeyen kısmında yani bilinçaltında gerçekleşmektedir. Nöropazarlama; psikoloji ile nörobilim dalının birlikte oluşturduğu veriler sonucu ortaya çıkan bilgilerin harmanlanarak pazarlama strateji ve süreçlerine yeni bir pencere açması şeklinde tanımlanmaktadır (Hubert ve Kenning, 2008: 272-292). Nöropazarlama; pazar yapısı içerisindeki rekabet ortamında yapılan pazarlama faaliyetleri ile ilgili tüketici davranışlarını analiz edebilmek için nörobilim yöntemlerinin uygulanması olarak ifade edilmektedir (Lee ve arkadaşları, 2007: 199-204).

Nöropazarlamanın Amacı ve Uygulama Alanları

Nöropazarlama, tüketicilerin tercih etme güdülerini etkileyen faktörlerin neler olduğunu anlamaktadır ve aynı anlamı farklı şekillerde tekrar inşa etmek için kullanılmaktadır. Beynin farklı bölgelerinde ortaya çıkan etkinliklerin değişimini tıbbi cihazlarla ölçmek için kullanılan bu yeni alan, tüketicilerin bir ürünü neden seçtiklerini değil aynı zamanda beynin hangi bölümü ile bu seçimin yapıldığını da ortaya koymaktadır. Böylece tüketicinin satın alma kararını nasıl aldığını ortaya koymuş olmaktadır (Ural, 2008: 421-423). İnsan zihnindeki tüketim algısını anlamak adına önemli bir adım olan nöropazarlama, tüketicinin bilinçli veya bilinçsiz olarak vermiş olduğu satın alma karar sürecini açıklamaktadır (Bayır, 2016: 49). Nöropazarlama, tüketicilerin ihtiyaçlarını daha iyi anlayarak doğru tercihler yapmalarında onlara yardımcı olmaktadır. Aynı zamanda nöropazarlamadan faydalanan işletmeler tüketicilerin isteklerine doğru cevaplar vererek, kişileri satın almaya yönlendirmekte ve tüketimi artırarak kişilerde satın alma güdüsünü tetiklemektedir. Nöroloji biliminde kullanılan tekniklerden faydalanan pazarlamanın, tıp alanı dışında bu teknikler ile elde etkileri verileri doğru stratejilerle faaliyetlerine yansıtan işletmeler tüketicilerin ihtiyaçlarına cevap vermektelerdir (Lewis, 2015: 9-14).

Nöropazarlamanın temel amaçlarından en önemlisi tüketici tercihlerini anlamak ve tahmin etmektir. Bu olay insan beynindeki dürtülere dayanmaktadır ve bu dürtüler duyguların etkisi altındadır. İnsandaki hangi duygusal süreçlerin satın alma kararını etkilediğini, satın almaya

yöneltiğini bilmek için kullanılır. Böylece pazarlama konusuna harcanan çabanın kolaylaştırılması ve bütçelerin daha verimli kullanılmasını sağlamaktadır (Erdemir ve Yavuz, 2016: 19). Diğer bir önemli amacı da insanların herhangi bir pazarlama uyarısı ile karşılaştığında tüketicilerin satın alma işlemi için beyinlerindeki hangi bölümlerin aktifleştüğünü görmek ve yaşanan kimyasal değişimlerin neler olduğunu ölçümleyerek pazarlama faaliyetleri oluşturmaktır (Bayır, 2016: 51-52). Nöropazarlamanın temel amaçlarını; tüketiciyi doğru yönlendirmek, ihtiyaçlarına cevap verebilmek, işletmelere tüketim ve üretimin artırılması konusunda yardımcı olmak, pazar koşulları ve rekabet ortamında işletmenin ayakta kalabilmesi için nörobilim tekniklerinden faydalanmasını sağlamak olarak sıralamak mümkündür. Nöropazarlama'nın; reklam yaratıcılığı, marka bağımlılığı, logo ve ambalaj, fiyatlandırma, yeni ürünler üretme ve var olanı geliştirme, eğlence ve beyaz perde sektörü, mimari ve siyaset gibi kullanım alanları mevcuttur (Akın ve Sütütemiz, 2014: 70). Aynı zamanda nöropazarlama, tüketicilerin işletmeye ve satın aldığı ürüne olan güveni, işletmenin fiziksel mağaza dizaynları, iletişim araçlarındaki tercihini anlamakta da kullanıldığı görülmektedir. Bunların yanı sıra satışların etkili bir şekilde gerçekleşmesi için tüketicilerin seçimlerinde hangi ürün ve markaların tercih edildiği, işletmelerin reklamlarında verilen mesajlara tüketicilerin nasıl tepkiler verdiğinin ölçülmesi gibi alanlarda da kullanılmaktadır (Aytekin ve Kahraman, 2014: 50-51).

Ayna Nöron Kavramı ve Satın Alma Davranışına Etkisi

İnsan yaşamında bilinmeyen davranışlar, hareketler diğer insanları gözlemleyerek öğrenilmektedir ve bu görsel bilgilerin öğrenilmesi insan hafızasında yer alan benzer görsellerle karşılaştırılmasına dayanmaktadır. Bu durumu süreç olarak değerlendirmek gerekirse bu süreci sağlayan da ayna nöronlardır denilmektedir. Ayna nöronlar, bir bireyin belirli bir hareketi gerçekleştirmesi veya başka bir bireyin bu hareketi gözlemlemesi durumunda aktif hale gelen bireyin beyin sinir hücrelerindedir. Ayna nöronlar gözlemci gibi karşısında yapılan hareketi tıpkı kendi yapıyor gibi aktif hale getirmektedir (Rizzolatti vd., 1996: 131-141).

İlk olarak 1990'lı yıllarda İtalyan bilim insanlarının yapmış olduğu araştırmalar sonucu ayna nöronlar keşfedilmiştir. Makak maymunlar bir nesne yakaladıklarında ya da başka bir maymunun bir nesneyi yakaladığını izlediklerinde bu maymunların beyinlerinde aktif hale gelen ayna nöronların olduğuna dikkat çekilmiştir (Gallese vd., 1996: 593). Makak maymunların düşünce okuma sistemleri üzerine yapılmış olan bu deneyde maymunlara muz uzatıldığında maymunların muzı kavradığı görülmüştür. Böylece beyinlerindeki premotor kortekslerindeki F5 bölgesinin aktif hale geldiği deney sonucu ortaya çıkmıştır ve ayna nöronların keşfi gerçekleşmiştir. Yapılan deney sonucunda elde edilen bulgular insanlar üzerinde test edilmiş ve onaylanmıştır (Keysers, 2019). Ayna nöronlar belirli işler yapılırken aktif olmakta ve bir başkası ile aynı işi yaparken harekete geçmektedirler. Ayna nöronlara aynı zamanda taklitçi de denilmektedir. Ayna nöronlar beynin broca adı verilen bölgesinde bulunmaktadır. Ayna nöronlar bir durumu, tıpkı başka birinin bu durumu gerçekleştirirken gözlemlediği gibi işler yani gözlemlerini aynen uygular. Çünkü beyin gözlemlediği durumu deneyimlese kendini o kişinin yerine koyabilir ve buna empati, taklit ya da özenme yoluyla öğrenme de denilebilir. Pazarlama araçları insanların dikkatini çekmiş ise ayna nöronlar harekete geçmiş demektir. Reklamlardaki mesajlar, markalar, ürünler ya da ünlüler bu duruma örnek verilebilir. İnsanlar özellikle medyada gördüğü markalara pahalı da olsa ilgi duymaya iyi olduğuna inanmaya meyillidirler hatta medyada gördüğü hayatlara özenme durumları da söz konusudur.

Ayna Nöronlar, nöropazarlamanın beş ana ilkelerinden biridir. Ayna nöronlar kendilerinin dışındaki tüm ilkeler ile bir arada ve ahenk içerisinde çalışmaktadır. Bu ilkeleri kısaca; duygular ve bilgi, insan değerlendirme sistemi esnek ve göreceli, uyum, ortam ve tabii ki ayna nöronlardır. Bir reklamın başarısız olması, reklamda tanıtılan ürün ile marka hakkında yeterli bilginin verilmemiş

olmasından kaynaklanmaktadır. Ayrıca reklamın tüketiciye vermiş olduğu duygu oldukça önemlidir. Reklamda duygular ile başarılı bir kombinasyon oluşturulamamış ise ve reklamda kullanılan uyarıcıların birbiriyle uyumunda eksiklikler olduğunda tüketicinin ayna sinir sistemi yeterli uyarı alamamış demektir (Yücel ve Şimşek,2018: 21; Rantalainen ve Gurung, 2014: 19).

Televizyonda ya da sinemada bir film izlerken oyuncuların verdiği tepkilere karşı insanların aynı tepkiyi verdiği görülmektedir. Ağlayan bir karaktere üzülmeye hatta ağlama, iyi karakterdeki oyuncunun kötü karakterdeki oyuncuyu yendiğinde heyecanlanırsınız ve film bittiği halde bir süre daha filmin etkisinde kalırsınız bunların hepsi ayna nöronlar sayesinde. Aynı zamanda ayna nöronlar başkalarının davranışlarını taklit etmemize neden olur. Örneğin sessiz bir ortama girdiğimizde fısıltılı bir konuşma ortamı varsa bizde otomatik olarak sesimizi alçaltarak konuşmaya başlarız. Neşeli ya da morali bozuk insanlarla bir araya geldiğimizde de onların ruh hali bizi de etkiler. Bu duygu değişimlerinin sebebi ayna nöronlardır. Bir mağazanın önünden geçerken mankenin güzel bir kıyafet gören tüketici onu kendi üstünde hayal ederek, bende bu manken gibi güzel görünebilirim düşüncesi ile mağazaya girip o kıyafeti almaktadır yine bu durumu tetikleyen ayna nöronudur. Yine alışveriş merkezine giderek vitrinlerde ihtiyacı olmadığı halde hayallerinde var olan bir ürün gördüğünde onu alma isteği beyne giderek ayna nöron mantıklı düşünmesini engeller ve satın alma işlemi gerçekleşir. Ayna nöronların tüketicilerin satın alma davranışında oldukça önemli bir yeri vardır.

Tüketici Davranış Modelleri ile Nöropazarlama Bağlantısı

Pazarlama biliminin temel konularından biri de tüketici davranışıdır ve insan davranışlarını alt birimlere ayırdığımızda bu davranış karşımıza çıkmaktadır. Bireylerin çevreleriyle etkileşime geçmesi ve bütünleşmesi süreci insan davranışı olarak ifade edilirken tüketici davranışı da, bireylerin satın alma bağlamında değerlendirilmesidir. Yani bireylerin hangi malı ya da hizmeti ne zaman, nasıl, nerede ve kimden satın alacağını ya da bu mal veya hizmeti satın almayacağını kararını verme sürecine tüketici davranışı denilmektedir (Bozkurt, 2004: 93). Tüketici davranış modelleri; açıklayıcı ve betimleyici davranış modelleri olmak üzere ikiye ayrılır. Açıklayıcı davranış modelleri; İktisadi faktörlere önem veren Marshall'ın Ekonomik modeli, Psikolojik faktörlere önem veren Freudian modeli, Sosyo-psikolojik faktörlere önem veren Veblen modeli, Öğrenme temeline önem veren Pavlovian modelidir. Betimleyici davranış modelleri ise; Engel- Kollat- Blackweel (EKB) modeli, Howart- Sheth modeli ve doğal olayları inceleme modeli olmak üzere üç modelden oluşmaktadır (Ak, 2009: 43-47). Bu çalışma kapsamında ele almak istediğimiz tüketici davranış modelleri ise nöropazarlama ile bağdaştırabileceğimiz psikolojik faktörlere dayanan Freudian modeli ve Sosyo- psikolojik faktörlere dayanan Veblen modelidir.

Freudian modeli; Freud, insanın kendi ruhunda beslediği duygulara karşı her zaman direnç gösteremediğini söylemektedir. Freud'a göre; insan dünyaya tek başına bazı duygularını yeterince tatmin edemeyeceği duygularla gelmektedir ve çocukluktan yetişkinliğe kadar bu duygular karmaşık bir hal alır. Bu yüzden kişide üç farklı benlik oluşur. Bu model pazara yeni giren işletmelere ve rakiplerini geçmek isteyen işletmelere rehberlik etmektedir. Bu tarz işletmeler buldukları pazarda kendilerinden önceki işletmelerden farklı uyarıcılar kullanarak kendilerini tanıtmaya çalışmaktadırlar (İslamoğlu, 1999: 117-118). Veblen modeli; bir tüketici daima bulunduğu ortamda önder olmak, kendi ortamını aşarak bir üst ortamlara ait olduğunun izlenimini yaratmak istemektedir. Bireylerin kendilerini kültürlü göstermek için evlerinde ciltleri hiç açılmamış kitaplar buldurması, evlerinin bir bölümüne kütüphane yapması ve yine evlerine pahalı ev eşyaları alması gibi örnekler vermek mümkündür. Bu bireyler ait olmadığı ama ait olmak istediği, özendiği ortamlara girmek için de satın alma davranışları sergilemektedirler (İslamoğlu, 1999: 22). Freudian modeline göre; işletmeler pazarda tutunmak ve rakiplerinden daha iyi olmak için farklı uyarıcılar kullanmaktadır. Nöropazarlama

teknikleri ile bu işletmeler rakiplerinden daha hızlı ve tüketici isteklerini daha kolay görebilirler. Nöropazarlama da insan ruhunu ve duygularını etkilemektedir ve satın alma davranışını tetiklemektedir. Freudian modeli de insan ruhunun karşı koyamayacağı satın alma davranışlarına direnememeyi anlatmaktadır. Veblen modeline göre de; nöropazarlama tekniklerini kullanan işletmelerin rakiplerinden önde olmak istemesi, bulunduğu pazarda önde olmak, daha fazla gelir elde etmek, daha çok tüketiciye hizmet vermek ve ismini duyurmak istemektedir. Bu tarz işletmelerde genellikle bir Ar-Ge bölümü bulunmakta ve yeniliklere daha çabuk cevap vermektedirler. Bu bağlamda veblen modeli de nöropazarlama ile ilişkilendirilebilmektedir.

Yapay Zekâ Kavramı ve Yapay Zekânın Tarihsel Gelişimi

Yapay zekâ; insan zekâsını modelleyebilmek için insan gibi akıl yürütebilen, anlayabilen, genellemeye yapabilen ve geçmiş deneyimlerden çıkarımlar yapabilen bilgisayara ya da makineye aktarmaktır (Yılmaz, 2018: 1). İnsan beyni bazı sayısal işlemleri uzun sürede yapmasına rağmen; anlama, yorumlama ve karar verme gibi işlemleri daha kısa sürede yapmaktadır. Bilgisayar ise sayısal işlemleri daha kısa sürede yaparken anlama, yorumlama ve karar verme gibi becerileri yoktur. Bu durumda insan beyninin bilgisayardan üstün olması da önceden deneyimlenmiş ve sorunların durumuna göre kategorilenmiş olan verilerden faydalanmasıdır. Yapay zekâ tamda bu noktada devreye girmektedir ve insanın sahip olduğu bu becerileri ve davranışları taklit ederek bilgisayar sistemlerine bu becerilerin modellenmesi olarak ifade edilebilmektedir (Yılmaz, 2018: 4). Kısaca yapay zekânın amacı; insanın zekâsını taklit ederek modellenen sistemin insan gibi düşünerek sorunlara çözüm üretmek, anlamak, yorumlayabilmek ve geçmiş deneyimlerden çıkarımlar yaparak öğrenebilmek gibi becerileri yapabilmesini sağlamaktır. Yapay zekâ ile makineler daha akıllı ve faydalı hale getirilmek istenmektedir.

533

Yapay zekânın tarihsel süreçteki gelişimine bakıldığında, 1940'larda bilgisayarların üretilmesi ile bu bilgisayarların zekâ ile modellenerek kuşatılması fikri ortaya çıkmıştır. Daha sonra 1950 yılında Alan Turing'in uyguladığı testle bir makinenin zeki olup olmadığı araştırılmıştır. Yapay zekânın tarihte resmi olarak ortaya çıkması ise 1956 yılında Dartmouth College'da yapılan bir konferanstır. 1957 yılında ise John McCarthy tarafından fonksiyonel bir programlama dili geliştirilmiştir. LISP (List Processing Language), yapay zekâ için geliştirilen bu program esnek programlar yaratmaya olanak sağlamaktadır ve oldukça eski ve güçlü bir programlama dilidir (Türkiye. AI, 2016). Özellikle 1957 yıllarından sonra 1970'lere kadar yapay zekâ ile ilgili bir çalışma ya da her hangi bir gelişim olmamıştır. Daha sonra 1970 ile 1975 yılları arasında hastalık teşhisleri ile ilgili konularda çalışılmış ve bazı yapay zekâ sistemleri geliştirilmiştir. 1975- 1980 yılları arasında da psikoloji alanında da yapay zekâdan faydalanılabileceği düşünülmüştür. Bu yılları takiben yapay zekâ üzerine daha büyük çalışmalar başlamıştır. Daha sonra 1981 yılında IBM ilk şahsi bilgisayarı üretmiştir. 1993'te MIT'de insan gibi görünen bir robot üretilmiştir. Ardından 1997 yılında Deep Blue isimli bir bilgisayar dünyaca ünlü bir satranç oyuncusunu yenmiştir. 1998 yılında da Furby adında bir yapay zekâ oyuncuğu piyasaya sürülmüştür (Yılmaz, 2018: 14). 2000'li yıllarda daha çok insan yeteneğine ve becerisine sahip robotlar üretilmiş ve bu robotlar insani davranışlar göstermeye, hareket etmeye başlamıştır. Ayrıca internetin yaygınlaşması, bilişim gücünün buluta taşınması, erişiminin hızlı ve kolay olması yapay zekâ kullanımı konusunda liderlerin ilgisini çekmiştir. Google, Microsoft, Apple, IBM, Facebook gibi büyük şirketler ekipler oluşturarak büyük yatırımlar yapmışlardır.

Yapay zekâyı tek başına ele almak doğru olmayabilir bu yüzden makine öğrenimi ve derin öğrenme gibi kavramlar da yapay zekâ kavramını içeren terimler oldukları için bu kavramları da kısaca açıklamak gerekmektedir. Makine öğrenimi (Machine Learning); makinenin elde edilen bulgular ışığında doğru sonuçlar üretmesini sağlayan algoritmaları denilmektedir. Makine öğrenmesi yapay

zekânın, verilere ulaşım insan desteği olmadan bu verilerden yeni bilgiler edinerek makinelerin kendi başlarına öğrenmelerini sağlayan bir dalıdır. Örnek vermek gerekirse; “bir markette alışveriş yapan müşterilerin fişlerinden elde edilen bilgiler ile algoritmalar yazılmaktadır. Bu algoritmalara göre de makineler cips alan bir müşterinin aynı zamanda kola da aldığı bilgisi vermektedir. Makineden alınan bu bilgiler ışığında mağaza yönetimi kola ile cips raflarının yakınlaştırılarak satışların yükseldiğini görüyor.” Bu örneğe göre makine öğrenmesi ile tüketicilerin neye eğilimi olduğu ve hangi ürünün hangi ürünü almaya tetiklediğini öğrenerek hem üreticinin işini kolaylaştırarak hem de satışların yükselmesini sağlamaktadır.

Derin öğrenme (Deep Learning); kavramını yapay zekâ ile makine öğreniminin alt dalı olarak ifade etmek mümkündür. Makine öğrenimi ile derin öğrenme birbirine benzer yapılardır ve derin öğrenme insan beynindeki nöronlar gibi çalışmaktadır. Makine öğreniminde bir ürünün ne gibi özellikleri olduğunu insanlara tanıtırken, derin öğrenmede kendi prensiplerini kendi oluşturarak, kendi işlemleriyle ürünleri ayırt etmektedir. Bu yüzden derin öğrenme, algoritmaların kendi başına öğrenmesi ve öğrendiklerini geliştirerek sunmasıdır denilmektedir. Birçok dilde çeviri yapabilme özelliği ile derin öğrenmeye verilebilecek en güzel örnek Google Translate olabilir (Mediaclick.com, 2022). Derin öğrenmede ses tanıma, kişisel asistanlar, görüntü tanıma, gözetim kamera görüntüleri gibi yenilikler ortaya çıkmıştır. İnsan kadar hızlı algılayabilen bu öğrenen algoritmalar derin öğrenme olarak adlandırılmaktadır. Örneğin; Facebook’ta neden çok vakit geçirilir? Çünkü size özel olan her şeye ulaşabilmekte olan bir sistem ile çalışmaktadır. Kendilerine iş modeli olarak belirledikleri sistemde kullanılan yapay zekâ sizin ilginizi çekeceğini düşündüğü her şeyi önünüze serer ve baktıkça bakmaya devam edersiniz, işte bu durum yapay zekânın da tüketiciyi satın almaya teşvik yöntemlerindedir. Yapay zekâ teknolojisi mükemmel gelişmiş bir teknolojidir ve günlük hayatımızın hemen hemen her noktasına dokunmaktadır. Derin öğrenme bir datanın sembollerinden öğrenmeye dayalıdır. Bir görüntü için sembol denilirse; piksel başına yoğunluk değerleri, farklı şekiller, kenar ölçüleri gibi özellikler söylenebilir ve sayılabilecek özellikler arasından bir veya bir kaç veriyi en iyi şekilde sembolize etmektedir. Derin öğrenme yöntemleri, elde edilen bilgileri en iyi şekilde sembolize eden özellikleri belirleyerek aktif olan algoritmaları kullanmaktadır (Song ve Lee, 2013: 466-473).

Yapay Zekânın Uygulama Alanları

Yapay zekânın bugünlerde genel olarak baş gösterdiği en önemli alanlar şunlardır: Muhakeme, ses tanıma, görüntü işleme, doğal dil işleme ve anlama olarak dört başlık altında toplanmaktadır. Yapay zekânın kullanım alanlarını sektör bazlı olarak düşünmek gerekirse; eğitim, hukuk, pazarlama, finans, satış, insan kaynakları, otomotiv sektörü, bilgi teknolojileri vb. birçok alanda yapay zekânın kullanıldığını görmek mümkündür. Yapay zekâ uygulamasını çalışma kapsamında birkaç başlık ile ele alıp inceleyerek çalışmaya bu pencereden bakılacaktır. Deep Learning platformuna Ayyüce Kızrak tarafından yazılan; “Yapay Zekâ Kullanım Alanları ve Uygulamalarına Derinlemesine Bir Bakış” adlı çalışma yapay zekânın uygulama alanları olarak açtığımız bu alt başlıkta çalışmayı destekler nitelikte bir çalışma olarak örnek teşkil etmektedir (Kızrak, 2019).

Bilgi teknolojileri alanında; bilgi yönetimi doğru bilgilerle doğru kişilerin güvenilir verilerle çalışmasına imkân sağlamaktadır. Analiz, güvenli haberleşme, görüntü tanıma, doğal dil işleme, akıllı güvenlik sistemleri, makine öğrenme, derin öğrenme, geliştirici asistan, yapay zekâ danışmanlığı gibi alanlarda destek sistemler olarak karşımıza çıkmaktadır. Üretim analizinde; üretimden lojistiğe kadar tüm süreçlerin analizini yaparak zamandan, maliyetlerden tasarruf edilmesini ve verimliliğin artmasını sağlamaktadır. Ayrıca envanter ve tedarik zinciri optimizasyonunu da geliştirmek için makine öğrenmesinden yararlanılmaktadır. FinTech alanında; sahtekârlık tespiti için finansal davranışları tespit eden makine öğreniminden yararlanılmaktadır. Finansal analiz, gider raporlama, kredi verme ve

puanlama, faturalandırma, yasal koşullara uygunluk, borç tahsilatı ve verileri analiz etme gibi işlemler için yapay zekâdan yararlanılmaktadır. İnsan kaynakları alanında; işe alınacak olan personelin işe alımı, performans yönetimi, çalışan koruma yönetimi, personel izleme ve analiz etme, dijital asistan gibi konularda yapay zekâ desteği alınmaktadır. Pazarlama ve finans alanında; ürün optimizasyonu, fiyatlandırma ve yerleştirmede makine öğrenme ve derin öğrenme gibi yapay zekânın alt dalları oldukça etkili ve verimli sonuçlar alınmasını sağlamaktadır. Mağazacılık optimizasyonu, raf denetimi ve analizi, ürün bulma ve geliştirme gibi konularda da destek sistemlerdir. Kişisel öneri sistemleri, tavsiye motoru olarak da adlandırılan sistemlerdir. Bu sistemde müşterilerin ilgilendiği marka, dijital ve analog etkileşimleri, farklı web siteleriyle olan etkileşimleri ve benzer müşteri etkileşimlerini bir araya getirerek, müşterinin ilgisini sıcak tutmak ve artırmak için kullanılır. Pazarlama iletişim optimizasyonu da müşteri davranışlarını analiz etmeye dayanmaktadır. Sosyal medya optimizasyonunda makine öğrenmesinden yararlanılarak analizler yapılır ve müşterilerin sık kullandığı kanalları, mesajları ve zamanları analiz ederek bunlara göre hareket etme imkânı sağlamaktadır. Satış ile ilgili yapay zekâ, tüm müşteri temasları, önceki satış verileri ile daha doğru bir satış tahmini yapılmasını sağlamaktadır. Satışların veri girişinde, yönetici planlamasına da katkı sağlayarak satış temsilcilerine önerilerde bulunmaktadır. Satın alma işlemini gerçekleştiren müşterilerin ihtiyacına cevap verebilmek ve satışa sunulan ürünlerin tanıtımını yapmak için kullanılmaktadır. Duygu tanıma ile derin öğrenme, yapay zekânın görme ayrıntılarını yakalamasıyla müşterilerin gerçek duygularını görmeyi sağlamaktadır. Bu doğrultuda ürünlerin kişiye özel üretilmesini sağlayarak verimliliği artırmaktadır. Sesli ve yazılı uygulamalarda da duygu analizi doğal dil işleme yöntemi ile yapılmaktadır (Kızrak, 2019).

Yapay Zekâ Türleri

Artificial İntelligence yani yapay zekâ (AI); anlayan, öğrenen ve adapte olan gelişmiş bilgisayar sistemidir. Yapay zekâyı farklı kategorilere ayırmak mümkündür fakat en genel anlamda iki kategoride değerlendirmek gerekirse; zayıf ve güçlü yapay zekâ olarak söylemek gerekir. Zayıf ya da dar yapay zekâ, önceden belirlenmiş bir görev için tasarlanıp eğitilen bir sistemdir. Bu yapay zekâyı örnek vermek gerekirse Apple'ın Siri uygulaması yani sanal kişisel asistan zayıf yapay zekâdır. Güçlü yapay zekâ, bilinçaltı bir görev ile sunulduğunda, bir çözüm bulmak için yeterli bilgiye sahip olan aynı zamanda insan bilişsel yeteneklerine sahip bir yapay zekâ sistemidir. 1950 yılında matematikçi Alan Turing, bir bilgisayarın insan gibi düşünüp düşünemediğini belirlemek için Turing Testi yöntemi geliştirmiştir. Michigan State Üniversitesi'ndeki Arend Hintze, yapay zekâ sistemlerini dört farklı kategoriye ayırmıştır (Mijwil, 2016: 6-7). Arend Hintze ve futurism.com'da "Type of AI from reactive to self-aware" adlı bir çalışma ile bu kategoriler şu şekilde ifade edilmektedir:

1)Type I/ Purely Reactive; (Tamamen Tepkisel), yapay zekânın en basit türüdür. Bulunduğu ortamı ve durumu tamamen algılayarak gördüklerine göre tepkisel hareket eden, anıları şekillendiremeyen, hafızası olmayan bir tür olduğu söylenebilir. Bu türler sadece tek bir alanda uzmanlaşabilirler. Örnek olarak; satrançta Kasparov'u yenen Deep Blue verilebilir. Deep Blue, tahminlerde bulunabilen bir sistemdir fakat hafızası yoktur.

2)Type II/ Limited Memory; (Sınırlı Bellek), geçmişte öğrendiği bilgilerle daha önceden programlanmış bilgileri harmanlayarak, doğru kararlar vermeye ve uygun davranışlar sergilemeye çalışmaktadır. Örnek olarak; sürücüsüz araçlar ve chatbot verilebilir. Bu yapay zekâ türü geçmiş deneyimleri kullanarak gelecekteki etkinliklerinde kullanabilir.

3)Type III/ Theory of Mind; (Zihin Teorisi), çevresindeki insanların davranışlarını etkileyen, duygularını, düşüncelerini, beklentilerini anlayabilen ve sosyal etkileşime girebilen türlerdir. Henüz üzerinde çalışılmaktadır ve örnek olarak Robot filmindeki Sonny verilebilir.

4)Type IV/ Self- Aware; (Kendinden Haberdar Olan), kendini ifade edebilen, bellek kuramının devamı olarak söylenen, benliğinin farkında olan ve olduğu yeri anlayabilen türlerdir. Bu türler karşısındakinin duygularını, düşüncelerini anlayabilir ve sonuç üretebilirler. Zeki, duyarlı ve bilinçli olan bu türlere örnek olarak Ex Machina filmindeki Eva ve Humans verilebilir.

Yapay zekânın, her geçen gün gelişen teknoloji insan davranışlarını daha iyi şekilde gösterebilen makineler olarak üretildiğini, insan duygularını ve düşüncelerini anlayarak sorgulayabilen, bilinçli türlerinin her alana yerleştirildiğini görmek mümkün gözükmektedir. Ayrıca futurism.com'a göre yapay zeka türlerinin ilk ikisi gerçekleştiği ve üçüncü aşamadaki zihin teorisi çalışmaları ile dördüncü aşamadaki kendinden haberdar olanların çalışmaları devam ettiği görülmektedir.

Araştırmanın Deseni

Bu araştırma nöropazarlama ile yapay zekânın ilişkilendirilerek tüketici davranışları üzerindeki etkisinin algılanması amacıyla yapılmıştır. Bu amaçla nitel araştırma yöntemlerinden biri olan doküman incelemesi yöntemi ile internet ortamında bu konular taranmış ve elde edilen bulgular ilişkilendirme ilkesi ve bağlantıcılık kuramı kapsamında yorumlanmıştır. Araştırmanın amacı ise bu ilke ve kuram dâhilinde nöropazarlama ve yapay zekâ ilişkisinin tüketici davranışlarında ne gibi etkileri olduğunu ortaya koymaktır. Çalışma nitel araştırma niteliğinde olup bu doğrultuda ilgili kavramların doküman incelemesi yöntemi ile aktarılması uygun bulunmuştur.

Araştırmanın Yöntemi ve Verilerin Analizi

Doküman analizi, basılı ve elektronik ortamda var olan belgelerin incelenmesi, değerlendirilmesi ve belirli verilerin toplanması sürecini ifade etmektedir (Bowen, 2009). Aynı zamanda toplanan veriler sistematik bir incelemeden geçirilerek değerlendirilmesi yapılmaktadır. Başka bir tanıma göre de doküman analizi, birincil araştırma verileri olan yazılı belgelerin taranması, sorgulanması ve analiz edilmesi şeklindedir (O'Leary, 2017). Öncelikle araştırma konusu belirlenerek, bu konu ile ilgili basılı ve elektronik ortamdaki veriler incelenmektedir. Daha sonra uygun kategoriler belirlenerek sorgulama ve analizleri yapılmaktadır. Bu araştırma için taraması yapılan nöropazarlama, yapay zekâ, tüketici davranışları kavramları uygun kavramlarla ilişkilendirilerek aktarılmıştır. İlişkilendirme ilkesi ve bağlantıcılık kuramı baz alınarak yapılan bu çalışmada amaç nöropazarlama ile yapay zekanın tüketici davranışlarındaki etkisini gösterebilmek ve bu ilke ve kuram bağlamında kavramsal bir model ortaya çıkarabilmektir.

İlişkilendirme İlkesi- Bağlantıcılık Kuramı

İlişkilendirme ilkesine göre; yapılan bir araştırmada, araba reklamında güzel bir manken yer almaktadır. Reklamı mankenle gören erkekler, reklamı mankensiz gören erkeklere oranla arabayı daha hızlı, etkileyici, pahalı görünümlü ve daha iyi dizayn edilmiş olarak değerlendirdikleri ortaya çıkmıştır. Kredi kartları modern hayatın önemli araçlarıdır. Ödemeler haftalar sonra yapıldığı için, insanlar ürün ve hizmetlerden o anda faydalanmalarını sağlamaktadır. Dolayısıyla kredi kartlarını ve onları simgeleyen sembollerini, logolarını para harcamanın negatif değil pozitif yönü ile ilişkilendirilmektedir. Tüketici araştırması yapan Richard Feinverg, kredi kartlarının ve kredi malzemelerinin bireylerin harcama eğilimleri üzerinde nasıl etkisi olduğunu merak ederek çalışmalar yapmıştır. Yapılan çalışmalarda elde edilen sonuçlar, kredi kartı ya da kredi malzemelerinin insanları daha fazla para harcamaya yönelttiğini vurgulamaktadır. İşletmelerin ürünlerini ünlü kişilerle bağdaştırarak tanıtımları reklamcılarının ilişkilendirme ilkesinden para kazanmak için kullandıkları bir yol olarak karşımıza çıkmaktadır. Bireyler ilgili reklam yüzünün yaşam tarzını, kişiliğini ya da reklamını yaptığı

ürünü, hizmeti satın almaktadır (Durmaz, 2019).

Dijital çağda öğrenme kuramı olarak adlandırılan Bağlantıcılık (connectivism) kuramı, Siemens (2004) tarafından davranışsal, bilişsel ve yapılandırmacı kuramların yerine kullanılmaktadır. Bağlantıcılık kuramı, bilginin bireyde değil yaşanan dış çevrede olduğunu belirtmektedir. Bağlantıcılık, öğrenmeyi bağlar (nodes) oluşturarak ağlar (network) geliştirmek olarak tanımlanmıştır. Siemens (2005); bağlantıcılığı, bağlar ve bağların uzantısı ile ağların kullanılması olarak dile getirmektedir. Bağlantıcılıkta bağlar ve bu bağların düğümleri ağı oluşturmaktadır ve bağlantıcılık için network denilmektedir. Bağlantıcılık kuramında esas olan bilgiyi aktarmak değil, ağlar aracılığı ile bilginin kaynağına ulaşmak, bilgi ile doğrudan temas kurmaktır.

Bağlantıcılık kuramında önemli olan bilgiyi aktarma değil, esas durum, ağlar aracılığı ile bilginin kaynağına ulaşma, bilgi ile doğrudan temas kurma durumudur. Siemens, bağlantıcı kuramı tablo 1'deki şekilde ortaya koymaktadır.

Tablo 1: Bağlantıcı Kuram

Bağlantıcı Kuram	Öğrenme Nasıl Gerçekleşir	Etkileyici Faktörler	Belleğin Rolü	Transfer nasıl Gerçekleşir	En İyi Öğrenme Türleri
Ortaya çıkışındaki temel noktalar: sosyal değişim teknolojik gelişmeler küreselleşme iletişimin hızlanması	Sosyal ve teknolojik değişmeler ile dağıtılmış örüntülerle yorumlanmış ve desteklenmiş bir ağ	Ağların çeşitliliği ve bağların gücü	Uyarlanabilir örüntüler oluşturma, güncel verilerin kişiselleştirilmesi, ağlarda var olma	Eklenmiş boğumlama ve bağlanma	Karmaşık öğrenme (complex learning) çok hızlı değişen öz, çeşitli bilgi kaynakları

Kaynak: Siemens (2008: 11)'ten Aktaran: Ekici, Gülay, 2016, Öğrenme- Öğretme Kuramları ve Uygulamadaki Yansımaları, I. Baskı, Mart, Pegem Akademi, Ankara, s.909-912.

Tablo 1'e göre bağlantıcı kuram, sosyal değişimlerden, teknolojik gelişmelerden, küreselleşen dünyadaki iletişim hızından oldukça etkilenen ve bireylerin bu gelişimleri belirli bağlar oluşturarak yorumlayabilmesidir. Bu gelişmeler ile bireyin arasındaki bağların güçlü olması, belleğin gelen uyarıları alabilmesi ve belirli örüntüler oluşturarak verileri kişiselleştirebilmesi oldukça önemlidir.

Bulgular ve Yorum

Bu çalışmada öncelikle yapay zekâ uygulamalarının pazarlama alanında görüldüğü birkaç örneğe bakmak gerekirse; Toyota'nın Concept-i modeli, Netflix, Under Armour, Clorets nane şekeri reklamı için ilk robot kreatif kullanımı gibi örnekler verilebilir. Bu verilen örnekler yapay zekâ ve pazarlama ilişkisi başlığı altında detaylı olarak işlenmiştir. Duygu takibi teknolojisini kullanarak tüketici davranışlarını anlamaya çalışan şirketlere örnek vermek gerekirse; bireylerin iletişim aracı olarak kullandığı telefonlardaki sanal kişisel asistan (Apple'ın kullandığı Siri gibi), mPath, Moxo, Us+, Emotiv, Neurosky gibi örnekler verilebilir. Yapay zekâ makine öğrenimini duygusal zekâ ile birleştiren girişimlere örnek vermek gerekirse; Beyond Verbal, nVİsaSA, Receptiviti, NuraLOGix, Emoshape,

BRAIQ, Affectiva, Emotient, Cogito gibi örnekler verilebilir. Yine bu örneklerin açıklamaları duygusal yapay zekâ ile tüketici davranışları ilişkisi başlığı altında verilmiştir. Türkiye’de yapay zeka girişimlerine örnekler vermek gerekirse; Miletos, Cogito Labs, Verite Analytics, Filika gibi örneklerin yanı sıra Türkiye’de yapay zeka ve makine öğrenmesi üzerine çalışan girişimcilerin kurduğu bazı girişimlerden bahsetmek gerekirse; Udentify, Veslabs/Jetlink, Monument, Dahi.ai/Yapaytech, Anatolian Technologies- Labs, Paym-es gibi örnekler verilebilir. Bu örneklerin açıklamaları ise Türkiye’de yapay zekâ girişimleri başlığı altında işlenmiştir.

Modelleme Çalışması

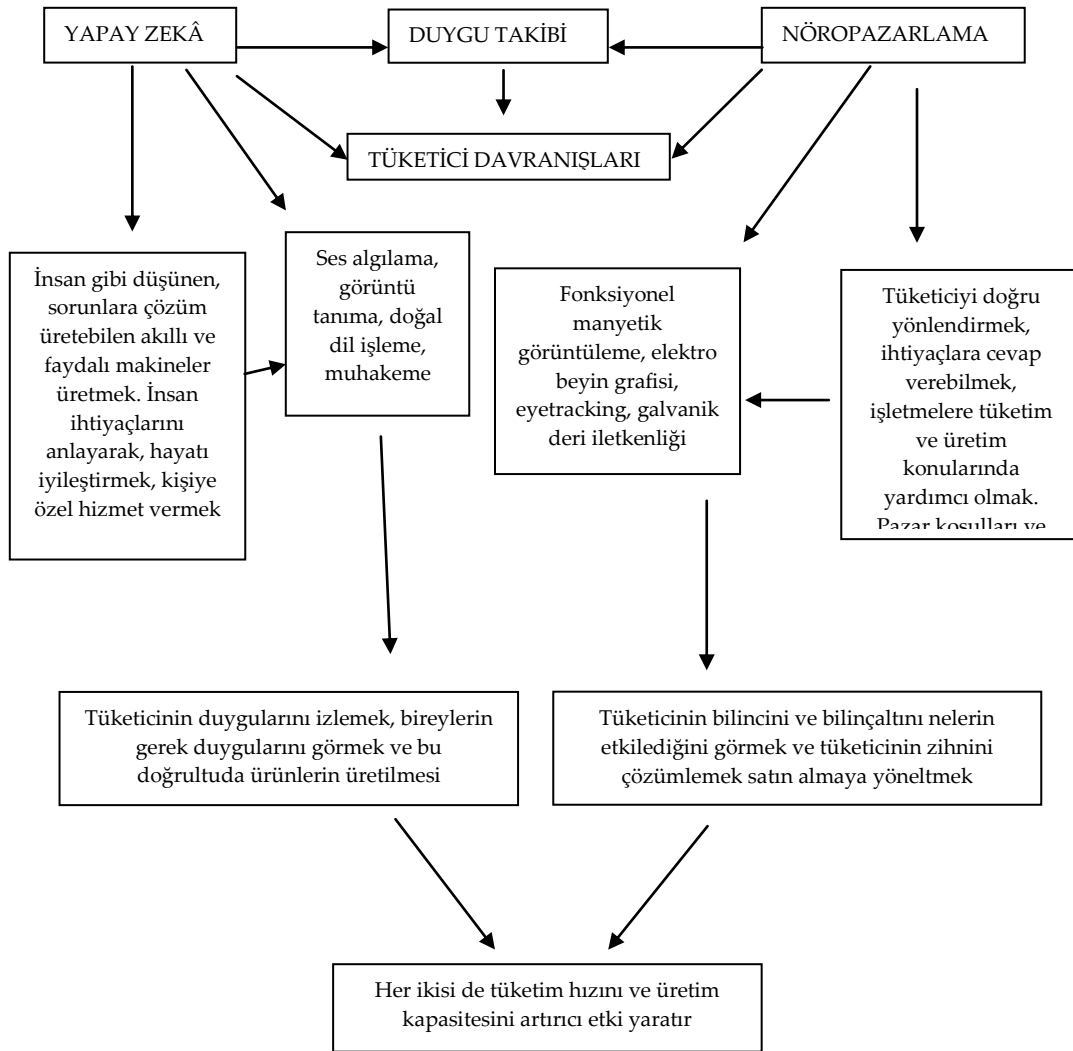

Yapay Zekâ ve Pazarlama İlişkisi

Yapay zekâ, özellikle pozitif bilimlerle ilişkilendirilen bir kavram olarak karşımıza çıkmaktadır. Fakat günümüze bakıldığında sadece pozitif bilimlerle değil aynı zamanda Endüstri 4.0'ın da etkisi ile

diğer bilim alanlarında da etkisini gösterdiği görülmektedir. İşletmeler üzerinde dijitalleşmenin etkilerine bakıldığında üretilen ürün ve hizmetlerin daha geniş bir pazara yayılmasının yanı sıra tüketicilerin ihtiyacı olan ürünlere ulaşması konusunda elde edilecek olan veriler daha kolay elde edilmektedir. Sosyal medya kullanımının insan hayatına girmesi ile de bireylerin deneyimlerini paylaşması, dijital pazarlamanın gelişimini tetikleyen olgulardandır ve pazarlama çalışmaları için değerli ipuçları içermektedir. Dijital ortamda pazarlama alanına ilişkin oldukça fazla veri birikimi gerçekleştiği için bu verilerin ayıklanması ve işletmelerin ürettiği ürün veya hizmete göre dağılımının yapılması konusunda da yapay zekâ kavramının araçlarından faydalanılmaktadır (Binbir, 2021: 314-328). Tüketicilerin ihtiyaçlarını anlama konusu her geçen gün daha bir karmaşık hal almaktadır. Tüketiciler; isteklerini, ihtiyaçlarını, tutumlarını, değerlerini vb. birçok farklı şekilde ve farklı kanallar aracılığıyla ifade etmektedir. Tüketiciler tarafından oluşturulan bu verilerin birikimi sürekli artmaktadır (Kietzman, Paschen ve Treen, 2018: 263-267). İşletmelerin bu büyük verileri kullanabilmesi için yapay zekâ uygulamaları ile anlamlı ve faydalı çıkarımlar yapılması sağlanmaktadır. Bu nedenle yapay zekâ uygulamalarının pazarlama çalışmalarını değiştirebilme ve işletmeler için güncel pazarı yakalayabilmeleri açısından büyük potansiyel taşıdığı söylenmelidir.

Günümüz şartlarında pazarlama; işletmeler ile tüketicilerin buluştuğu ve aralarında dinamik bir ilişkinin olduğu bir platformdur. Dijital ortamdaki birçok kullanıcının oluşturduğu içerikler yapay zekâ araçlarının yardımı ile analiz edilmekte ve işletmeler için pazarlama sürecinin sağlıklı bir şekilde gerçekleşmesi sağlanmaktadır (Cannella, 2018: 46). Perakakis vd. (2019) tüketiciler tarafından oluşturulan verilerin analiz edilmesi için insan müdahalesine gerek kalmadan, pazarlamacılar için otomatik analiz eden ve işletmelere daha sağlıklı sonuçlar üreten yenilikçi bir sistem önermişlerdir. Bu akıllı sistem (S.I.A.- Social Intelligence Advisor) şu adımlar ile ilerlemektedir (Binbir, 2021: 314-328):

- a) Veri Toplama: internet ortamından verilerin çekilmesidir.
- b) Toplanan Verilerin Yapay Zekâ Mikro Analizi (Duygu analizi, metin analizi, görüntü tanıma, vb.): toplanan veriler, anlamsal bilgiler ile geliştirilerek akıllı algoritmalar aracılığıyla analiz edilmektedir.
- c) Sosyal Yapay Zekâ Analizi: veriler tekil olarak değil kümeler halinde ele alınarak desenler keşfedilir ve yararlı bilgiler otomatik olarak çizilebilir.
- d) Uzman Tavsiye: bir önceki adımda ortaya çıkan sonuçlar sadece kullanıcılara gösterilmez, aynı zamanda olası durumlar için kişiselleştirilmiş tavsiye setleri oluşturabilmektedir. Bu setlerin amacı, pazarlama eylemlerini geliştirmek ve yardımcı olmaktır.
- e) Yeniden Değerlendirme: genel olarak sistemin amacı pazarlama çalışmalarını daha da iyileştirebilmek, düzenli olarak izlemek ve tekrarlamak için yapılmaktadır. Düzenli olarak yeni veriler ile eski verileri karşılaştırma yapabilmektedir.

Bilim kurgu yazarlarının öncülerinden olan Karel Capek'in (1921) "Rossum'un akıllı robotları" adlı tiyatro oyununda ilk kez insan gibi düşünen robotlar olarak betimlenmiştir. Bu oyun o dönemin etik, sosyal ve ekonomik sorunlarını anlatması ile de oldukça önem arz etmektedir. Yapay zekânın bilim kurgu fantezisinden çıkması, hayatımıza girmeye başlaması da 2. Dünya savaşı zamanlarına denk gelmektedir. Gizli yazışmalardaki şifreleri kırmak için geliştirilen elektromanyetik cihazlar bilgisayar biliminin ve yapay zekânın ortaya çıkmasında rol oynamıştır. Ünlü matematikçi Alan Turing'in Nazilerin Enigma adlı makinesinin şifre algoritmalarını çözmeye çalışması da yapay zekâ çalışmalarının ilk adımları olmuştur (Uyar, 2017).

Birçok sektörde yapay zekâ uygulamalarının kullanıldığı gibi pazarlama alanında da yapay zekâdan faydalandığı görülmektedir. İşletmelerin tüketiciler ile olan iletişimi, reklam, marka vb. alanları sıralamak mümkündür. Yapay zekâ uygulamalarının pazarlama alanında görüldüğü birkaç örneğe bakmak gerekirse; Toyota'nın önemli inovasyonlara imza attığını 2017 yılında Las Vegas'ta

Tüketici Elektroniği Fuarında tanıtımını yaptığı Concept-i modeli ile görmek mümkündür. Bu modelin vizyonu için geleceğin otomobillerinin insan odaklı olduğu söylenmiştir. Bu model insan ihtiyaçlarını anlayan ve hayatlarını iyileştiren yapay zekâ sisteminden faydalanmaktadır. Concept-i modeli sürücünün duygularını ölçebilen, sürüş güvenliğini artıran, kesintisiz bir şekilde sürücünün dikkatini, yol koşullarını takip eden ve tehlikeli anlarda sürücüye yardım eden özelliklere sahiptir. Ayrıca bu modelde kullanıcı ara yüzü olan Yui isimli bir asistan bulunmaktadır ve bu asistan kritik bilgiler verecek özelliklere sahiptir. Gerektiğinde arkadan gelen araçlara da uyarıcı yazılar ve renklerle bilgiler vermektedir (Uyar, 2017). Dünya genelinde büyük bir ağa sahip olan netflix, çözümleme yöntemi ile izleyenlerin seçtiği filmlere göre onlara önerilerde bulunmaktadır. Yapay zekânın bir diğer kullanım alanlarından biri olan spor markası Under Armour, IBM'İN yapay zekâ yazılımı Watson ile çalışmaktadır. Ayrıca record uygulaması sayesinde müşterilerinden edindiği bilgiler ile fitness, beslenme gibi bilgileri birleştirerek kişiye özel içerikler sunmaya başlamışlardır (Dünya.com, 2022). McCann Erickson Japonya, Clorets nane şekeri reklamı için dünyanın ilk robot kreatif direktörünü atamıştır. Bu marka için ikinci bir kampanya düzenlendiğinde ise insan kreatif direktör atanmış ve tüketicilerden online olarak tercih yapmaları istenmiştir. Tüketicilerin online favori oylamaları sonucunda ikincisi seçilmiş fakat ilki ile aralarında pek fark olmadığı gözlenmiştir. Duygusal bağ açısından yapay zekânın oluşturduğu reklam filminin pek yeterli olmadığı gözlenmiş olsa da yarattığı etki reklamcılık sektöründe geliştirilebilir önerilerde bulunmuştur (Öndeş, 2016).

Yatırım yapılan bu örneklerden de anlaşılacağı gibi yapay zekânın önümüzdeki dönemlerde pazarlama alanında sıkça kullanılacağını tahmin etmek zor olmamaktadır. Domingos, yapay zekânın hedefini şöyle açıklamaktadır; “yapay zekâ bir gezegendir, makine öğrenmesi bizi oraya götürecek roketi büyük veri ise o roketin yakıtıdır”. Makine öğrenimi yapay zekânın alt kümesidir ve yapay zekânın dayanak noktası bilgisayarlara öğrenme, konuşma yapma, insan gibi görünme, potansiyel olarak kendi pazarlama algoritmalarını oluşturma olarak söylemek mümkündür (Hal, 2017). Görsel arama uygulamasının pazarlama ve perakende alanında faydalı olduğu görülmektedir. Örneğin alışveriş deneyimini kişiselleştirerek alışverişi geliştirmek mümkündür. Ayrıca alışveriş yapacak kişiye geçmiş davranışlarına ve satın almalarına dayalı önerilerde bulunmak yerine görünüşlerine göre ilgili ürünleri önererek, müşterilerin benzer öğeleri bulmasına yardımcı olabilmektedir (Sentance, 2019).

Duygusal Yapay Zekâ İle Tüketici Davranışları İlişkisi

Duygusal yapay zekâ ile bireylerin duygu durumlarının, ruh hallerinin algılanması, analiz edilmesi, işlenmesi ve geri bildirim ile tepki vermesi söz konusudur. Sanal asistanlara insan hislerini algılama becerileri eklenerek, bu makinelerin bireylerin mimiklerinden, konuşma esnasındaki ses tonlamalarından, hal ve hareketlerinden bilgiler toplanıp veri noktalarını analiz etmesi sağlanarak kullanıcıların daha rahat etmesi ve doğal kullanıcı etkileşiminin oluşmasını sağlayacaktır. Örneğin; akıllı bir buzdolabı bireyin ruh haline göre ona yiyecek veya içecek önerisinde bulunabilir, Apple'ın sanal kişisel asistanı olan sirinin, Iphone'daki ara yüz olması örnek olarak verilebilmektedir. Bir diğer örnek üzerinden bakmak gerekirse; “Nevermind” isimli video oyunu, oyuncularının ruh halini saptayarak oyunun seviyelerini ayarlamaktadır. Bu ayarlama için Affectiva'nın duygu tabanlı biyogeribildirim teknolojilerinden yararlanmaktadır. Oyuncu oyun esnasında ne kadar korkarsa oyun o kadar zorlaşmakta, ne kadar rahat olursa da oyun o kadar kolaylaşmaktadır. Bu durum görsel sensörler ve yapay zekâ tabanlı duygu izleme yazılımı ile oyuncuların duygu analizinin yapılabildiğini göstermektedir (Altan, 2018).

Tüketici davranışlarını anlayabilmek için duygu takibi teknolojileri son dönemlerde oldukça önemli görülmektedir. Özellikle tüketici duygularını gözlemleyerek, onlara daha iyi deneyimler sunmak amaçlanmaktadır. Pazarlamanın önemli bir alt dalı olan nöropazarlamanın ilgi alanlarından

biri de tüketici davranışlarıdır. Bu yüzden nöropazarlama da tüketici duygularını anlayabilmek ve tüketici isteklerine doğru cevap verebilmek için duygu takibi teknolojilerinden faydalanmaktadır. Duygu takibi teknolojisini kullanarak tüketici davranışlarını anlamaya çalışan şirketlere örnek vermek gerekirse (Altan, 2018); mPath; stres sensörleri, analiz ve başka teknolojilerde kullanarak tüketicilerin belirli uyarılara karşı vermiş oldukları tepkileri doğru zamanda ölçerek belirleyebilmektedir. Aynı zamanda duygularını ifade etmekte zorluk yaşayanlar için (özellikle çocukların) Moxo adlı bir sensörü kullanarak, bireylerin bilinçaltını ve duygusal tepkilerini ölçmektedir. Us+; ses, yüz ifadesi ve filolojik analiz kullanan, bir video sohbet uygulaması olan us+, bir bireyin sergilediği davranışlar, pozitiflik, dürüstlük gibi duyguları dışa vurduğunda, bu gerçek zamanlı bir analiz olarak görülebilmektedir. Emotiv; elektroensefalografi kullanarak bireylerin beyinlerini anlama konusuyla ilgilenen bilişim şirkettir. Makine öğrenimi aracılığıyla soyut ve somut bütün nesnelere kontrol edebilmeyi, insan duygularını takip etmeyi, eğitilmiş zihinsel komutlarla bilişsel performansı izlemeyi amaçlamaktadır. NeuroSky; tüketicilere beyin aktivitesi izlemi yapabilen değişik cihazlar pazarlamaktadır. Ürünleri kullanan bireylerin streslerini azaltma, öğrenme kolaylığı ve dikkat artırma gibi konularda kendilerini geliştirme imkânı vermek için bazı uygulamalar ile birlikte kullanılmaktadır.

Yapay zekâ makine öğrenimini duygusal zekâ ile birleştiren girişimlere örnek vermek gerekirse; Beyond Verbal; bu girişim 2012 yılında İsrail’de başlayarak vokal (sesli) tonlamaların duygusal analizlerini yaptığı görülmektedir. Bu şirket bireyin karakterinden 11 duyguyu açığa çıkarabilmekte ve bu durum için bireyin konuşma anındaki vokal tonlamalarını dinleyerek, duygularını 0-100 aralığında analiz etmekte ve mod grupları olarak adlandırılan seçenek ile de bireyin duygularını ayırdığı kategorik bilgiler vermektedir. nVisaSA; bu girişim 2005 yılında İsviçre’de başlamıştır, bireylerin duygu danışmanı olarak bu teknoloji kullanılmaktadır. Webcam aracılığıyla yapay zekâ insanın yüzündeki 43 kas hareketini inceleyerek hareket haritaları şekline dönüştürüp duygu analizleri yaparak yorumlamaktadır. Receptiviti; 2014 yılında Toronto’da başlayan girişim de ses tonlarının duyguları ele vermesinin yanında bireylerin yazdıklarının da duygularını ele verebileceğini fark eden bu şirket bireyin karakteri hakkında bilgi veren bir sistem geliştirmiştir. Yine Toronto’da 2015 yılında kurulan NuraLogix adlı bir girişim şirkettir ve bu şirket bireylerin hislerini ve yalan söyleyip söylemediğini anlayabilen bir sistem üzerine çalışmaktadır. Emoshape; 2014 yılında New York’ta başlayan bir girişimdir ve EPU olarak adlandırılan duygu işleme üniteleri oluşturmuştur. Bu ünitelerde bilgisayara takılı çiplerin, duygu eklenmiş halini robotlara takıp onları insanlar ile etkileşimde bulunmasını sağlamayı amaçlamaktadır. BRAIQ; 2016 yılında kurulan bu firma sürücüsüz giden araçların sizi taşıması durumunda nasıl hissettiğinizi anlamaya çalışan bir teknoloji ortaya çıkarmaktadır. Affectiva adlı girişimde amaç; görsel etkiye verilen duygusal tepkileri yüz ifadelerini analiz ederek anlamaktır. Emotient adlı girişimde amaç; duyguları tanımak için bireylerin yüz ifadelerine odaklanmaktadır. Cogito adlı girişimde ise amaç; bireylerin davranış ve duygularını anlamak için sese odaklanmaktadır. Depresyon, stres gibi işaretleri algılayabilen bir algoritması vardır ve insan sesindeki tını, konuşma hızı, akışı gibi parametreleri ölçerek bunları yararlı bilgilere dönüştürmektedir (Kara, 2014).

Türkiye’de Yapay Zekâ Girişimlerine Örnekler

Miletos şirketinin kurucusu olan Berkin Malkoç, şirketi kurma amaçlarını Dijital Yapay Zekâ raporunda şöyle açıklamaktadır: Türkiye’de ve dünyada var olan şiddetli analitik sorunların çözümler üretmek amacıyla kurulduklarını söylemektedir. Makine öğrenmesi ve derin öğrenmenin sahip oldukları bilgileri şuan karmaşık halde olan dijital dünya için çözümler üretmekle meşgul olduklarını dile getirmektedir. Derin öğrenme sayesinde insanların bilişsel yetenekleri ile makinelerin hızlı çalışma ve hatasız işlem yürütme becerilerinin birleştirilebileceğini söylemektedir.

Cogito Labs şirketinin kurucusu olan Samet Kütük, şirketi kurma amaçlarını şöyle açıklamaktadır: “kurduğumuz şirketi son teknolojik gelişmeler ışığında beyin- bilgisayar arayüzleri ile şirketimizin donanım ve yazılım unsurlarını daha fazla geliştirmek, insan ile makine arasında ortak bir dil oluşturmayı amaçladık” demiştir.

Verite Analytics şirketinin kurucusu olan Özgür Özlük, şirket isminin Latince kökenli “veritas” kelimesinden geldiğini söylemektedir. Şirketi kurma amaçlarını ise şöyle açıklamaktadır: “dijitalleşmenin hız kesmediği günümüzde sürekli büyüyen verileri doğru şekilde yorumlayarak, bu verilerdeki saklanan gerçekleri iş dünyası ve insanlık için hazırlamaktır” demiştir.

Filika Tasarım şirketinin kurucusu olan Selçuk Artut, şirketi kurma amaçlarını şöyle açıklamaktadır: “Bu şirket sanat ve tasarım alanlarında yenilikçi ve yaratıcı fikirler üreterek farklı bir oluşumdur. Kuruluş amacının en temel sebebi insan ve teknoloji ilişkisi oluşturmaktır” demiştir.

Türkiye’de yapay zekâ ve makine öğrenmesi üzerine çalışan girişimcilerin kurduğu bazı girişimlere örnekler vermek gerekirse (Demirel, 2017).

Udentify: Alıcıların hareketlerini analiz eden bu girişim, insanların tüm özelliklerini makinelerle öğretmektedir. Bir resim içinde insanların tüm özelliklerini makineye öğretmek, video içindeki her fotoğrafta aynı insanı bulabilme özelliğine sahip olmaktadır. Fiziksel mağazalar için tasarlanmış bu sistem, elde edilen verileri senaryolar haline getirerek müşterilerine daha anlamlı analizler sunmaktadır.

Veslabs/Jetlink: Doğal dil işleme kütüphanesini kullanarak sohbet alanı oluşturmak için kurulan bir girişimdir. Müşteri temsilcilerinin online destek hattı hayatını kolaylaştırmayı amaçlayan makine öğrenmesi temelli birçok tavsiyeler sunmaktadır. Asıl amacı makinelerin insanları daha fazla anlamasını sağlamaktır.

Monument: Deep learning teknolojisi üzerine çalışmalar yapan bu şirket özellikle resim ve videolara odaklanmaktadır ve fotoğraflar üzerinden insanların yüzlerini tanıyarak, içeriklerine göre fotoğrafları bölümlere ayırma gibi birçok özellik mevcuttur.

Dahi.ai/Yapaytech: Sohbet platformu olarak bilinen bu şirket, makine öğrenimine ve dil işlemeye odaklıdır. Yapaytech, kullanıcıların herhangi bir teknik bilgiye sahip olmadan kendi sohbet alanını oluşturmasını sağlayan bir alt yapı sunmaktadır. Öğrenen algoritmalar ile insan etkileşimini oldukça önemli hale getirmektedir.

Anatolian Technologies-Labs: Otomobillerin dış dünya ile günlük konuşma dilinde bağlantı kurmasını sağlayan, yapay zekâ teknolojileri geliştiren bir şirkettir. Otomobillerin tıpkı insanlar gibi sorunlarını, durumlarını gözlemleyerek dile getiren, sesli bildirimlerle optimizasyon sağlamaktadır. SeaSong Asistant, makine öğrenmesi yoluyla otomobilleri profilleyerek, her otomobile bir insan gibi karakteristik kimlik kazandırmak için çalışmaktadır.

Paym.es: İnsanların mesajlaşmak için geliştirdiği sohbet platformunda güvenli bir alışveriş ve satış ortamı oluşturan bir girişimdir. Sosyal ticaret yapan kullanıcılara karşılığında bir insan zekâsı varmış gibi hissettirmektedir. Satışa sunulacak olan ürünü platforma koymak, filtreleme yapmak, popüler ürün listesi oluşturmak, satın almalarda yaşanan sorunları çözmek gibi kararlar almaktadır.

Gelecekte Yapay Zekâ Öngörülleri

Yapay zekâ ile ilgili öngörülleri üç bölümde ele almak gerekirse; bugünlerde yapay zekâ çok tartışılan bir gündem maddesidir ve faydalarının yanı sıra riskleri de düşünülmektedir. Ses anlama, görüntü tanıma, doğal dil işleme ve muhakeme konularında gelişmeler gerçekleşmeye başlamıştır. Aralıksız araştırmalar yapmaya devam eden şirketlerin yeni algoritmalar geliştirerek, özellikle IBM ve Google gibi şirketlerin yeni çipler üretmekte ve tasarlanmaktadır. Endüstri 4.0 ile ülkeler üretimi gelecek yıllarda robotlar, sensörler ve bunların ürettiği verilerin analizi ile gerçekleştirmeyi hem verimliliği hem

de kaliteyi artırmayı amaçlamaktadır.

Yakın gelecek için yapay zekâ ve beyin araştırmaları daha da hız kazanacak gibi görülmektedir. Ayrıca dijital cihazlar beyin gücüyle, internette arama yapma düşünce gücüyle mümkün olacaktır. Akıllı robotlar yaygınlaşacak ve hayatımızın her yerinde kullanılabilir olacaktır. Sürücüsüz araçların kullanımı yaygınlaşacak, normal hale gelecektir. Bilişim sektöründe internet devleri arasında konsolidasyon yaşanacak ve birbirlerini satın alarak sayıları azalarak birleşmeleri öngörülmektedir. Bu dönemde istihdam sorunu yaşanacağı düşünülmektedir.

Uzak gelecek için yapay zekâ giderek normal hale gelecek ve dünya çapında benimsenecektir. Ses algılama, görüntü tanıma her ortamda kullanılacak ve girilen ortam profilinizi tanıdığı için özelleşmiş olacaktır. Büyük şirketler bu dönemde insan aklının ötesine geçmiş olan yapay zekâdan istifade etmek isteyerek şirketin önemli karar mercilerine ajanlar yerleştirecek ve bu yapay zekâ ajanlarına hukuki açıdan sıkıntı yaşamamak için kimlik ataması yapılacağı öngörülmektedir (Türkiye, AI., 2016).

SONUÇ VE DEĞERLENDİRME

Son dönemlerde, bilinçaltının insanlarda karar verme durumunu nasıl etkilediği konusunda yeni yaklaşımlar ortaya çıkmaya ve gelişmeye başlamıştır. Bilinçaltı, duygusal zekâ gibi kavramlar insan davranışlarını ve kararlarını etkilerken, tüketicileri sadece alım gücü olan bireyler olarak değerlendirmek doğru olmayacaktır. Bu yüzden nörobilimin işin içine dâhil edilmesi gerekmektedir (Mukherji ve Mukherji, 1998: 265-273). Nöropazarlama da nörobilim, psikoloji ve pazarlama alanlarını bir araya getirerek disiplinlerarası çalışmaların arasında yerini almıştır. Aynı zamanda tüketicilerin bilişsel ve duygusal olarak vermiş oldukları tepkileri ölçmeye odaklanan bir alandır (Karmarkar, 2011: 512-531).

Nöropazarlamanın diğer yöntemlerden üstün olan yanı, multidisipliner bilimleri bir arada kullanmasından kaynaklanmaktadır. Tüketicilerin beyin dalgalarını ölçerek satıcıların verdiği mesajlara nasıl tepkiler verdiğini görmek ve tüketicilerin ihtiyaçlarına ve isteklerine doğru cevaplar verebilmek için rasyonel sonuçlar ortaya koymayı sağlamaktadır. Nöropazarlama çalışmaları pazarlama dünyasında yeni kapılar açmaktadır ve gelecekte yeni çalışmalar ile doğru ve güvenilir sonuçlar almak mümkündür.

Nöropazarlama; tüketicinin bilincini ve bilinçaltını nelerin etkilediğini saptamak, bu saptamaların sonucunda işletmelerin pazarlama stratejileri oluşturarak tüketiciye hizmet sunmak amacıyla kullanılan bir yöntem olduğu görülmektedir. Nöropazarlamayı diğer geleneksel pazarlama yöntemlerinden ayıran faktörde nörobilim tekniklerini kullanarak tüketicilerin duygularının daha iyi anlaşılmasını sağlaması ve yasal bir alan olmasıdır.

Nöropazarlama alanında nörobilimde kullanılan tekniklerin kullanılması tüketici davranışlarını anlamaya yardımcı olmaktadır. Tüketicinin zihnini çözümlmek, onları satın almaya yönlendirmek ve tercih edecekleri ürün veya hizmeti etkili reklamlarla sağlamak stratejik pazarlama ile mümkündür. Nöropazarlama yöntemleri de işletmelerin tüketicilere daha fazla mal ve hizmet sunmasında etkili bir yöntem olmaktadır. Nöropazarlama ile tüketicilerin beyinlerinin hangi bölgesinde hareket olduğunu keşfederek, tüketicilerin hangi ürene, hangi markaya ne gibi reklamlara tepki verdiklerini saptayabileceklerdir.

Nöropazarlama ile ilişkilendirme ilkesi kapsamında tüketicilerin isteklerini nörobilim yöntemlerini kullanarak görmek ve bireylerin satın almalarını etkilemek mümkündür. İnsanlar hızla gelişen endüstri ortamında teknolojiye fazlasıyla faydalanmaktadır. Nöropazarlama da bireylerin ilgisinin olduğu alanları görmekte ve onlara daha fazla çeşitlilik imkânı sunarak satın almaya itmektedir. Nöropazarlama tetikleyici rolü ile satın almaya teşvik ederken bireyleri etkilemektedir.

Yapay zekânın günümüzde, yakın gelecekte ve uzak gelecekte de pazarlama çalışmalarında araştırma süreçlerini kuvvetlendiren, otomatikleştiren ve hatayı en az seviyelere indiren bir sistem olarak insan emek gücüne ve yaratıcılığına ek bir sistem olarak düşünmek gerekmektedir.

Yapay zekâ kavramı, pazarlama uygulamalarında yeni bir kavramdır. Özellikle nöropazarlama alan yazında çok fazla çalışılmış bir konu olmamakla birlikte daha kapsamlı araştırmalar yapılması alan yazına katkı sağlamak ve daha sonraki çalışmalara örnek teşkil etmek amacıyla oldukça önemlidir.

Yapay zekâ kaçınılmazdır. Özel sektör, kamu sektörü ya da bireysel hayatımızda mutlaka yapay zekâ ile karşılaşılacaktır. Bu yüzden yapay zekânın toplumsal, hukuki ve etik boyutları ele alınmalıdır. Yapay zekânın gelişim hızı oldukça yüksektir ve bu hıza ayak uydurabilmek için yapay zekâ okuryazarlığı artırılmalı, yeniliklere cevap verebilmek için öğrenmek ve gelişmek gerekmektedir. Bundan dolayı yapay zekâ ile ilgili gelişmeler takip edilmeli ve yapay zekâdan yararlanmak için gerekli yetkinlikler kazanılmalıdır. Bu alanda çalışacak kişilerin yapay zekâ yöntemlerinin temel mantığını anlaması oldukça önemlidir. Yapay zekâ ve özellikle derin öğrenme için mutlaka alt yapı oluşturulmalı ve deneyler yapılmalıdır.

Yapay zekâ ile nöro pazarlama da bağlantıcılık kuramına göre tüketicilerin davranışlarını aracısız bir şekilde direk iletişim halinde keşfetmekte ve bağlantı kurarak tüketicinin isteğini ona sunmaktadır. Bağlantıcılık kuramında ağlar network ile bilgiye ulaşım söz konusu iken yapay zekâ okuryazarı olan bireylerin sahip olduğu bilgi ile tüketicilerin davranışları daha kolay tespit edilerek pazarlama alanında kullanılmaktadır.

Bağlantıcı kurama göre bireyler öğrenmeyi sosyal ve teknolojik gelişmelerle, çeşitliliğin verdiği uyarıcılarla gerçekleştirmektedir. Pazarlama da bireyleri satın almaya tetikleyen nöropazarlama ve yapay zekâ faktörlerinin etkisiyle çeşitlilikten faydalanarak, teknolojinin katkısıyla gerçekleştirmektedir. Bilgi kaynaklarının hızla artması bireyleri güdüleme ile etkisi altına alarak satın almaya götürmektedir.

<i>"COPE-Dergi Editörleri İçin Davranış Kuralları ve En İyi Uygulama İlkeleri" beyanları:</i>	
Etik Kurul Belgesi:	Bu çalışma için etik kurul onayı gerekmemektedir.
Çıkar Çatışması Beyanı:	Bu makalenin araştırması, yazarlığı veya yayınlanmasıyla ilgili olarak yazarın potansiyel bir çıkar çatışması yoktur.
Finansal Destek:	Bu çalışmanın araştırma ve yazım aşamasında herhangi kişi/kurum veya kuruluşlar tarafından finansal destek alınmadığı bildirilmiştir.
Destek ve Teşekkür Beyanı:	-
Çifte Kör Hakem Değerlendirmesi:	Dış-bağımsız
Bu makale, Creative Commons Atıf-GayriTicari 4.0 Uluslararası Lisansı ile lisanslanmıştır.	
<i>The following statements are made in the framework of "COPE-Code of Conduct and Best Practices Guidelines for Journal Editors":</i>	
Ethics Committee Approval:	Ethics committee approval is not required for this article.
Declaration of Conflicting Interests:	No conflicts of interest were reported for this article.
Financial Support:	It has been reported that this study did not

	receive financial support from any person/institution or organization during the research and writing phase.
Statement of Support and Acknowledgment:	-
Double-Blind Peer Review:	External-independent
<i>This article is licensed under a Creative Commons Attribution-NonCommercial 4.0 International License.</i>	

KAYNAKÇA

- Akın, M. S. & Sütütemiz, N. (2014). Pazarlama Araştırmacıları Perspektifinden Nöropazarlama: Keşifsel Bir Araştırma. *Uluslararası İşletme ve Yönetim Dergisi*, 2(1), 67-83.
- Ak, T. (2009). Marka Yönetimi ve Tüketici Karar Sürecine Etkileri. (Yayımlanmamış Yüksek Lisans Tezi). Karaman: Karamanoğlu Mehmet Bey Üniversitesi Sosyal Bilimler Enstitüsü.
- Aytekin, P. & Kahraman, A. (2014). Pazarlamada Yeni Bir Araştırma Yaklaşımı: Nöropazarlama. *Journal of Management, Marketing and Logistics*, 1(1), 48-62.
- Bayır, T. (2016). Marka Kişiliği Algısının Ölçümünde Anket Ve Nöropazarlama Yöntemlerinin Karşılaştırılması. (Yayımlanmamış Yüksek Lisans Tezi). Eskişehir: Eskişehir Anadolu Üniversitesi, Sosyal Bilimler Enstitüsü.
- Binbir, S. (2021). Pazarlama Çalışmalarında Yapay Zekâ Kullanımı Üzerine Betimleyici Bir Çalışma. *Yeni Medya Elektronik Dergisi*, 5(3), 314-328.
- Bozkurt, İ. (2004). *İletişim Odaklı Pazarlama*, (1. Baskı). İstanbul: Yaylacılık Matbaası.
- Bowen, G. A. (2009). Document Analysis as A Qualitative Research Method. *Qualitative Research Journal*, 9(2), 27-40.
- Cannella, J. (2018). "Artificial Intelligence in Marketing". Unpublished Honors Thesis for Barrett, Arizona: The Honors College at Arizona State University.
- Drucker, P. (1954). "The Practice of Management", Oxford: Butterworth-Heinemann. Editorial of Nature Neuroscience, (2004); Brain scam? 7: 638.
- Durmaz, Y. (2011). "Tüketici Davranışı", Ankara, Detay Yayıncılık, s.7.
- Ekici, G. (2016). "Öğrenme- Öğretme Kuramları ve Uygulamadaki Yansımaları", I. Baskı, Mart, Pegem Akademi, Ankara, s. 909-912.
- Erdemir, K. O. & Yavuz, Ö. (2016). "Nöro Pazarlamaya Giriş", Brandmap Yayıncılık, İstanbul, s.19.
- Gallese, Fadiga, Fogassi & Rizzolatti. (1996). "Action recognition in the premotor cortex". *Brain*, 119 (2), 593-609.
- Hubert, M. & Kenning, P. (2008). A Current Overview of Consumer Neuroscience. *Journal of Consumer Behaviour* (7), 272-292.
- İslamoğlu, A. H. (1999). "Pazarlama Yönetimi" (1. Baskı). İstanbul: Beta Basın Yayın Dağıtım A.Ş., s.117-118.
- Karmarkar, U. (2011). Note on neuromarketing. Harvard business school marketing unit case, 512-531.
- Keysers, C. (2019). "Empatik Beyin". (Aybey EPER Çev. Ed.). İstanbul; Alfa Yayıncılık.
- Kietzmann, Paschen & Treen. (2018). "Artificial intelligence in advertising: How marketers can leverage artificial intelligence along the consumer journey". *Journal of Advertising Research*, 58(3), 263-267.
- Lee, N. & Chamberlian, L. (2007). What Is Neuromarketing? A Discussion and Agenda for Future Research. (63), 199-204.
- Lewis, D. (2015). "The Brain Sell. When Science Meets Shopping", London-Boston, Nicholas Brealey

- Publishing, s. 9-14.
- Lindstrom, M. (2016). "Buy. Ology", çeviren: Ümit Şensoy, Optimist Yayın Dağıtım, Mart, s. 13-14, İstanbul.
- Mijwil, M. M. (2016). "Yapay Zekâ Nedir?", May, DOI:10.13140/RG.2.2.26872.55047, ResearchGate, Baghdad College of Economic Sciences University, Baghdad, Iraq, s.6-7.
- Mukherji, A. & Mukherji, J. (1998). "Structuring organizations for the future: analyzing and managing change", Management Decision, Vol. 36 No. 4, pp. 265-273. <https://doi.org/10.1108/00251749810211054>.
- O'Leary, Z. (2017). The essential guide to doing your research project. SAGE Publications Inc.
- Rantalainen, L. & Gurung, B. (2014). "A Critical Comparison Between the Marketing and Propaganda Methods Developed by Edward Bernays and Modern Neuromarketing Methods". Laurea University of Applied Sciences Bachelor's Thesis. Leppävaara, Otaniemi, s.15-19.
- Rizzolatti, Fadiga, Fogassi & Gallese. (1996). "Premotor cortex and the recognition of motor actions". Cognitive Brain Research, 3 (2), 131-141.
- Song, H. A. & Lee, S.-Y. (2013). "Hierarchical Representation Using NMF," in International Conference on Neural Information Processing, pp. 466-473.
- Ural, T. (2008). "Pazarlamada Yeni Yaklaşım: Nöropazarlama Üzerine Kuramsal Bir Değerlendirme", Çukurova Üniversitesi, Sosyal Bilimler Enstitüsü Dergisi, cilt 17, sayı 2, s. 421-432.
- Tüzel, N. (2010). "Tüketicinin Zihnini Okumak Nöropazarlama", Marmara İletişim Dergisi, Sayı:16, 163-176.
- Yılmaz, A. (2018). "Yapay Zekâ", 4. Baskı, Kodlab Yayın Dağıtım, İstanbul, s. 1-21.
- Yücel, N. & Çubuk, F. (2014). "Nöropazarlama Penceresinden Marka Değeri", The Journal of Academic Social Science Studies, Number: 25- I, 221-233.
- Yücel, A. & Coşkun, P. (2018). "Nöropazarlama Literatür İncelemesi", Araştırma Makalesi, Fırat Üniversitesi Sosyal Bilimler Dergisi, s.2.
- Yücel, A. & Şimşek, A. İ. (2018). "Tüketici Davranışlarını Analiz Etmede Nöropazarlama Yöntem ve Araçlarının Kullanımı", İnönü Üniversitesi Uluslararası Sosyal Bilimler Dergisi, s. 21.
- Zaltman, G. (2000). "Consumer Researchers: Take A Hike?", Journal of Consumer Research, 26(3), 423-428.
- Altan, S. (Mayıs, 2018). <https://pazarlamasyon.com/duygu-takibi-tuketici-davranislarini-anlamaya-nasil-yardimci-oluyor/> adresinden 22.12.2022 tarihinde erişildi.
- Altan, S. (Temmuz, 2018). <https://pazarlamasyon.com/duygusal-yapay-zekâ-kullanici-deneyimini-kisisellestirecek/> adresinden 22.12.2022 tarihinde erişildi.
- Demirel, F. (Eylül, 2017). <https://webrazzi.com/2017/09/18/yapay-zekâ-girisimleri/> adresinden 25.12.2022 tarihinde erişildi.
- Durmaz, C. (Şubat, 2019). <https://medium.com/@candurmaz/iliskilendirme-ilkesi-ve-pazarlama-nasil-ikna-oluyoruz-63811e948a33> adresinden 24.12.2022 tarihinde erişildi.
- Gelecekhane Türkiye Yapay Zekâ İnisiyatifi, (Haziran, 2016). <https://turkiye.ai/wp-content/uploads/2020/05/06.2016-Dijital20-Raporu-2016-1.pdf> adresinden 13.12.2022 tarihinde erişildi.
- Hal, C. (Aralık, 2017). <https://www.ama.org/marketing-news/the-past-present-and-future-of-ai-in-marketing/> adresinden 21.12.2022 tarihinde erişildi.
- Kara, M. (Aralık, 2014). <https://webrazzi.com/2014/12/11/duygu-tanimaya-odaklanan-4-onemli-yapay-zekâ-girisimi/> adresinden 23.12.2022 tarihinde erişildi.
- Kızrak, A. PhD, (Haziran, 2019). <https://medium.com/deep-learning-turkiye/yapay-zekâ-kullanım->

- [alanları-ve-uygulamalarına-derinlemesine-bir-bakış-d0fecaf7f61b](#) adresinden 14.12.2022 tarihinde erişildi.
- Öndeş, A. Ö. (Kasım, 2016). www.marketingtr.net/tr/blog/detay/Pazarlamada-Yapay-Zekâ-Donusumu/6/98/98 adresinden 20.12.2022 tarihinde erişildi.
- Sentance, R. (Şubat, 2019). <https://econsultancy.com/blog/67745-15-examples-of-artificial-intelligence-in-marketing/> adresinden 21.12.2022 tarihinde erişildi.
- Techtarget. (2019). <https://www.techtarget.com/searchenterpriseai/definition/AI-Artificial-Intelligence> adresinden 13.12.2022 tarihinde erişildi.
- Uyar, A. (Mart, 2017). <https://pazarlamaturkiye.com/yapay-zekâ-pazarlama/> adresinden 16.12.2022 tarihinde erişildi.
- <https://www.mediatick.com.tr/tr/blog/yapay-zekâ-nedir> adresinden 14.12.2022 tarihinde erişildi.
- <https://www.dunya.com/ozel-dosya/yapay-zekâ-akilli-pazarlama-devrini-baslatti-haberi-334151> adresinden 14.12.2022 tarihinde erişildi.