

E-ISSN:
2147-2971
P-ISSN:
2148-4163

The Journal of Academic Social
Science Studies

JASSS

YEAR: 13 - NUMBER: 83
WINTER / 2020

EDITOR

Dr. Serdar YAVUZ

SUBEDITOR

Dr. Serdar BULUT



The Journal of Academic Social Science Studies



International Journal of Social Science

Academic Social Science Studies dergisi yılda dört dönem yayın yapan uluslararası hakemli bir dergidir.

Academic Social Science Studies dergisinde yayınlanan tüm yazıların, dil, bilim ve hukûki açıdan bütün sorumluluğu yazarlarına, yayın hakları www.jasstudies.com'a aittir.

Yayınlanan yazılar yayıncının yazılı izni olmaksızın kısmen veya tamamen herhangi bir şekilde basılamaz, çoğaltılamaz. Yayın Kurulu dergiye gönderilen yazıları yayınlayıp yayınlamamakta serbesttir.

Gönderilen yazılar iade edilmez.

The Journal Of Academic Social Science Studies, Uluslararası hakemli ve indeksli bir dergidir.

The Journal of Academic Social Science Studies is an international peer-reviewed journal that is published four terms per annum.

Language, science and the law of liability of all the articles published in the Journal of Academic Social Science Studies belong to their authors www.jasstudies.com.

The published articles partially or completely in any way cannot be printed, reproduced without the written permission of the publisher.

Editorial Board is absolutely free whether to publish or not publish all the articles send to journal. Submitted papers will not be returned to the authors.

The Journal of Academic Social Science Studies, is an international peer-reviewed and indexed journal.

e-ISSN: 2147-2971 / p-ISSN: 2148-4163

**Firat University Faculty of Education Turkish Education Department Elazig-
TURKEY**

31 / 12 / 2020

Number: 83 – Winter 2020

*The Journal of Academic Social Science Studies
International Journal of Social Science*

JASSS

*The Journal of Academic
Social Science Studies*

JASSS

International Journal of Social Science

Editor

Dr. Serdar Yavuz

Assistant of Editor

Dr. Serdar Bulut

E-mail: info@jasstudies.com

Web: <http://www.jasstudies.com/>

Adress: *Firat University Faculty of Education Turkish Education Department Elazig-TURKEY*

The Journal of Academic Social Science Studies

Year: 13 Number: 83 - Winter 2020



ACADEMIC SOCIAL SCIENCE STUDIES

Uluslararası Hakemli Dergi / International Journal of Academic Social Science Studie

Editör / Editor

Dr. Serdar Yavuz

Editör Yardımcısı / Assistant of Editor

Dr. Serdar Bulut

Alan Editörleri / Field Editors

Dr. Ahmet AĞCA	Accounting and Finance	Dumlupınar University
Dr. Ali M. BAYRAKTAROĞLU	Photography	Trakya University
Dr. Ayça Can KIRGIZ	Product Management/Marketing	Yeditepe University
Dr. Barış TOPTAŞ	Music	Adiyaman University
Dr. Bayram TAY	Social Sciences Education	Ahi Evran University
Dr. Bulat SIBGATOV	Language and Literature	Tatarstan Academy of Sciences-Russia
Dr. Douglas KELLNER	Philosophy	University of California Los Angeles-USA
Dr. Elbrus VELIYEV	Philology	Nakhchivan State University-Azerbaijan
Dr. Erfumiye ERTEKİN	History	Mersin University
Dr. Erkan Turan DEMİREL	Business and Economics	Firat University
Dr. Fatih ÖZEK	Turkish Language and Literature	Firat University
Dr. Fatma Ebru İKİZ	Psychological Counseling and Guidance	Dokuz Eylül University
Dr. Fevzi RENÇBER	Theology	Şirnak University
Dr. Gözde EMEKLİ	Geography	Ege University
Dr. Guzaliya KHAZIEVA	Language and Literature	Tatarstan Academy of Sciences-Russia
Dr. H. Sibel ÜNALAN	History of Art	Adnan Menderes University
Dr. Hanife Nalan GENÇ	French Language and Education	Ondokuz Mayıs University
Dr. Hilal Oytun ALTUN	Turkish Studies	Jagiellonian University-Poland
Dr. İbrahim Halil ÇANKAYA	Sociology	Uşak University
Dr. İbrahim ÜNAL	Science Education	İnönü University
Dr. Işıl TANRISEVEN	Primary Education	Mersin University
Dr. Julia BARTHA	Folklore and Ethnography	University of Debrecen-Hungary
Dr. Konrad HIRSCHLER	History	Freie Universität Berlin-Germany
Dr. Kürşat Yusuf AYTAÇ	Physical Education	Adiyaman University
Dr. Lütfiye CENGİZHAN	English Language Teaching	Trakya University
Dr. Mahmut ÖZTÜRK	Painting Job Training	B. A. I. Baysal University
Dr. Mehmet KURUDAYIOĞLU	Turkish Language Teaching	Abant I. Baysal University
Dr. Menent SHUKRIEVA	Philologia	Shumen University-Bulgaria
Dr. Mete Yusuf USTABULUT	Turkish Education	Presidency of The Republic of Turkey
Dr. Mümin DAYAN	Marketing	Arab Emirates University-United Arab Emirates
Dr. Mümin DAYAN	Marketing	U. Arab Emirates University
Dr. Murat SUNKAR	Geography	Firat University
Dr. Mustafa AKDAĞ	Educational Sciences	Erciyes University
Dr. Mustafa ŞENEL	Turkish Language	Kafkas University
Dr. Sabri SİDEKLİ	Education Classroom Teacher	M. Sitki Kocman University
Dr. Şebnem SOYGÜDER	Radio Television/Broadcasting	Ege University
Dr. Seda TAŞ	English Language and Literature	Trakya University
Dr. Sedat CERECİ	Radio Television/Broadcasting	Mustafa Kemal University
Dr. Selim YILMAZ	Linguistics	Marmara University
Dr. Şenay Sezgin NARTGÜN	Educational Sciences	A. Izzet Baysal University
Dr. Soyalp TAMÇELİK	International Relations	Gazi University
Dr. Süleyman KARACELİL	Religious Education	Mustafa Kemal University
Dr. Suzana CANHASI	Linguistics	Universiteti i Prishtinës-Kosovo
Dr. Türkan ERDOĞAN	Sociology	Pamukkale University
Dr. Yusuf GENÇ	Social Work	Sakarya University

The Journal of Academic Social Science Studies

Year: 13 Number: 83 - Winter 2020



Danışma Kurulu / Board of Advisory

Dr. Ahmet BURAN	Firat University
Dr. Alexandre KALACHE	Oxford University
Dr. Erdal ZORBA	Gazi University
Dr. Gloria GUTMAN	Simon Fraser University, Vancouver / Kanada
Dr. Güner GÜLSEVİN	Ege University
Dr. Han-Woo CHOİ	Dışişleri Kore Üniversite Araştırmaları / Güney Kore
Dr. Hassan ALİ	Maldivler Ulusal University / Maldivler
Dr. Horst UNBEHAUN	Robert Gordon University, Nürnberg / Almanya
Dr. İlhan GENÇ	Düzce University
Dr. İsmail BAKAN	Kahramanmaraş Sütçü İmam University
Dr. Jürgen NOWAK	Uygulamalı Bilimler Alice Salomon University / Berlin
Dr. Kim Hyo JOUNG	Dışişleri Busan University Çalışmaları / Güney Kore
Dr. Monika DOHNANSKÁ	Teknoloji, Slovakya Dubnica Enstitüt
Dr. Muammer ÇETİNGÖK	Tennessee Knoxville, ABD University of
Dr. Nurşen ADAK	Akdeniz University
Dr. Özden TEZEL	Eskişehir Osmangazi University
Dr. Remzi OTO	Dicle University
Dr. Ronald A. FELDMAN	Columbia University / ABD
Dr. Shannon MELİDEO	Marymount University, Arlington / ABD
Dr. Woo Duck CHAN	Busan University Yabancı Çalışmaları / Güney Kore

Yayın Kurulu / Editorial Board

Dr. Abdullah ŞAHİN	Çanakkale Onsekiz Mart University
Dr. Bülent Cercis TANRITANIR	Yuzuncu Yil University
Dr. Çavuş ŞAHİN	Çanakkale Onsekiz Mart University
Dr. Faruk ÖZTÜRK	Kilis 7 Aralık University
Dr. Mustafa ÇOLAK	Birleşik Arap Emirlikleri University
Dr. Nadir İLHAN	Ahi Evran University
Dr. Nazmi ÖZEROL	Adiyaman University
Dr. Sevil H. MEHDİYEVA	Azerbaycan Milli İlimler Akademisi
Dr. Tarık ÖZCAN	Firat University
Dr. Yücel YÜKSEL	Istanbul University

İndeks Sorumluları / Personsfor Index Process

Dr. Mehmet BAYANSALDUZ	M. Sitki Kocman University
------------------------	----------------------------

Hukuk Danışmanı / Legal Counselar

Av. Gürhan CANPOLAT	Istanbul Barosu Baro Sicili: 25490
---------------------	------------------------------------



Yabancı Dil Uzmanları / Foreign Language Specialist

Dr. Ozan Deniz YALÇINKAYA Dicle University
Lect. Özlem ALADAĞ BAYRAK Trakya University
Lect. Alize CAN Trakya University

Redaktörler / Redactors

Lect. Cihat BIÇAKCI Giresun University
Lect. Mehmet Akif KARA Giresun University
Lect. Osman ALBAYRAK Giresun University

Dış Temsilciler Koordinatörü / General Coordinator of Foreign Editor

Dr. Zafer DANIŞ Sakarya University

Sosyal Paylaşım Ağları Sorumlusu / Social Sharing Nets Principal

Res. Assist. Hasan KIZILDAĞ Ondokuz Mayıs University

Derginin Tarandıđı Dizinler / Indexes

- *Directory of Open Access Journal*
- *EBSCO*
- *GIGA German Institute of Global and Area Studies*
- *SOBIAD (Sosyal Bilimler Atıf Dizini)*
- *ROAD (Directory of Open Access Scholarly Resources)*
- *Base Biefeld Academic Search Engine*
- *EZB (EZB Electronic Journals Library)*
- *OpenAIRE*
- *Ulricsweb*
- *Microsoft Academic*
- *Europub*
- *ROOTINDEXING*
- *Scilit*
- *MLA Index*
- *Mendeley*
- *Index Copernicus*
- *OAJI (Open Academic Journals Index)*
- *DRJI*
- *ESJI (Eurasian Journal Index)*
- *SHERPA/ROMEO*
- *Academic Keys*
- *TEİ (Türk Eđitim İndeksi)*
- *İSAM*
- *Sparc Indexing*
- *Scientific Indexing Services*
- *Journal Index*
- *Akademik Dizin (Akademik Türk Dergileri İndeksi)*
- *MIAR (Information Matrix For The Analysis of Journals)*
- *Infobase Index*
- *Systematic Impact Factor*
- *Scholar Article Journal Index*
- *Research Bible*
- *ASOS*
- *ARASTIRMAX*
- *Journal Seek*
- *Advanced Science Index*
- *Acar İndeks*
- *Science Library Index*
- *Genamics*
- *ASI (Advanced Scientific Indexing)*
- *British Library*
- *TIB – Leibniz Information Centre for Science and Technology and University Library*
- *World Wide Science*
- *WorldCat*
- *Stanford Libraries*
- *Glasgow Caledonian University Sir Alex Ferguson Library*
- *University of Huddersfield*
- *London School of Economics and Political Science*
- *Robert Gordon University Aberdeen*
- *University of Birmingham*
- *University of York Yorsearch*
- *Royal Holloway University of London*
- *Newcastle University Library*
- *Northumbria University Library*
- *Edingburg Napier University Library*
- *Sheffield Hallam University Library Gateway*
- *University of Strathclyde Glasgow Library*
- *University of Bath*
- *University of California Riverside*
- *University of College London Library*
- *Imperial College of London*
- *University of Sheffield Star Plus*
- *University of Edinburg DiscoverEd*
- *University of Surrey Surrey Search*
- *MetSearch*
- *ExLibris*
- *The National Library of Wales*
- *London School of Hygiene and Tropical Medicine*
- *University of Westminster Library*
- *Bangor University Library and Archives*
- *Locate*



İÇİNDEKİLER / CONTENTS
YEAR: 13 – NUMBER: 83 / WINTER 2020

ARAŞTIRMA MAKALELERİ / RESEARCH ARTICLES

EĞİTİM BİLİMLERİ, FEN BİLİMLERİ, MATEMATİK VE ÖĞRETMEN YETİŞTİRME / EDUCATIONAL SCIENCES, SCIENCES, MATHEMATICS AND TEACHER TRAINING

Ali Ekber Gülersoy

Gini Toprak Endeksi Perspektifinde Küresel Ölçekte Toprak Mülkiyetine Coğrafi Bir Bakış - *A Geographical Overview on Land Property on Global Scale in Land Gini Index Perspective* **1-39**

Hatice Kadioğlu Ateş, Hatice Vatansever Bayraktar

İlkokul Öğrencilerinin Sosyal Bilgiler Dersine Yönelik Tutumunun İncelenmesi - *Analysis of Primary School Students' Attitude to Social School Course* **41-69**

Nalan Arabacı

Review of Preschool Playgrounds of Preschools Located in Ordu City Centre in Terms of Principles and Standards of Preschool Education - *Ordu İli Merkezindeki Milli Eğitim Bakanlığı'na Bağlı Anaokulu Bahçelerinin Okul Öncesi Eğitimin İlke ve Standartları Yönünden İncelenmesi* **71-88**

Sevda Göktepe Yıldız, Seda Göktepe Körpeoğlu

Ortaokul Öğrencilerinin STEM Mesleklerine Yönelik İlgilerinin Eğitsel Veri Madenciliği İle İncelenmesi - *Examination of Middle School Students' Interests in STEM Professions Using Educational Data Mining* **89-106**

Gamze Kaba, Maide Şin, Genç Osman İlhan

Eğitimde Dijital Çizgi Roman Tasarımı: Etkin Vatandaş Bilge - *Digital Comics Design in Education: Active Citizen, Bilge* **107-123**

Yavuz Ercan Gül

Üniversite Öğrencilerinin Sivilleşme Düzeylerinin Bazı Değişkenlere Göre İncelenmesi - *Investigation of University Students' Civilization Levels According to Some Variables* **125-136**



FİLOLOJİ / PHILOLOGY

Mehmet Ünay, Mehmet Gürlek

Yabancı Dil Olarak Türkçe Öğretimi Kitapları Okuma Metinlerinde Bağlam Temelli Sözcük Öğretim Yönteminin Kullanımı - *Use of Contextual Vocabulary Teaching Method in Reading Texts of Teaching Turkish As Foreign Language Books* 137-167

Türkan Gözütok

Şehriyar'ın "Türkiye'ye Hayalî Sefer" Şiiri ve Modern Türk Şairlerinin Şehriyar Üzerindeki Etkisi - *The Poem "A Fictional Expedition yo Turkey" By Şahriyar and the Effect of Turkish Poets on to it* 169-180

Olena Karpenko, Sevinç Karayel

«ЗАПОВІТ» Т. ШЕВЧЕНКО И «SON DİLEK» ФАХРИ ЭРДИНЧА: УСПЕХИ И НЕУДАЧИ ПЕРЕВОДА - Taras Şevçenko'nun "Zapovit" Şiiri ve Fahri Erdinç Tarafından Yapılan Çevirisi "Son Dilek" Şiirinde Çevirideki Başarılar ve Eksikler - *Taras Shevchenko's "Zapovit" ("My Testament") and Fahri Erdinc's "Son Dilek": Successes and Failures of the Translation* 181-190

Giyasi Babaarslan

Lâmi'î Çelebi'nin Ferhâd İle Şîrîn Mesnevisinde Yol ve Yolculuk - *Road and Journey in the Ferhad and Sirin of Lami'i Celebi* 191-217

Pınar Danış, Gülsüm Songül Ercan

Kılgısal Uslamlama Modeli Çerçevesinde Bir İnceleme: Yerel Seçimde İzmir Büyükşehir Başkan Adayları Tarafından Kullanılan Savlar - *An Analysis within the Framework of Practical Reasoning Model: Arguments Used in Local Elections by the Mayoral Candidates of Izmir* 219-236

GÜZEL SANATLAR / FINE ARTS

Fatma Koç

Gelenekten Gelen Yaratıcı Bir Tekstil Sanatı Keçeciliğin Moda Tasarımına Yansıyan İzdüşümleri - *A Creative Textile Art Coming from the Tradition Felting that Impressions Reflected to Fashion Design* 237-252

Yusuf Çetin, Evren Bingöl

Erciş'te Yeni Bulunan Ahlâşahlar Dönemine Ait Bir Mescit Kitabesinin Düşündürdükleri - *The Thoughts of a Mescid Book on the Period of the Ahlâsahlar in Ercis* 253-264

Serpil Yayman Ataseven

Toplumsal Gerçekçi Sanat Anlayışı İçinde Neşe Erdok'un Resimlerinde Figür Olgusu - *Figures in Nese Erdok's Paintings as Part of Social Realist Art* 265-280



Bedirhan Büyükduman, Nesibe Özgül Turgay

Demokrat Parti Dönemi Kültür Politikaları Bağlamında Radyolarda Mevlid Yayını - *Mevlid Broadcast on Radio in the Context of Cultural Policies of the Democrat Party Period* **281-290**

Yasemin Gül

Türkiye’de Seramik Sanatı Üzerine Yapılmış Lisansüstü Tezlere Dair Değerlendirmeler (1987-2020 - *Ceramic Art Made in Turkey on the Graduate Thesis to Circular Evaluations (1987-2020)* **291-313**

İLÂHİYAT / THEOLOGY

Abdullah Namlı

Kelime-i Tevhid’in Bütünlüğü ve Paralel Devlet Yapılanması - *Integrity of the Word Tawheed and Feto Parallel State Structuring* **315-337**

SOSYAL, BEŞERİ VE İDARİ BİLİMLER / SOCIAL, HUMAN AND ADMINISTRATIVE SCIENCES

Hüseyin Yılmaz, İbrahim Kaynar

Örgütlerde Yönetim Tarzı ve Algılanan Etik İklim İlişkisinin Analiz Edilmesi: Kantitatif Bir Araştırma - *Analysis of the Relationship Management Style and Perceived Ethical Climate in Organizations: A Quantitative Research* **339-364**

Sedat Cereci

Corona Günlerinde Medyanın Rolü ve Davranışlara Yansıması - *The Role of the Media and Reflects on the Behavior in Corona Days* **365-369**

Zeki Çevik

Birinci TBMM’nin Gizli Celse Zabıtları’nda Jandarma Teşkilatı İle İlgili Görüşmeler (1922-1923) - *Talks About the Gendarmerie in the First Turkish Grand National Assembly Secret Sessions (1922-1923)* **371-392**

Bahattin Keleş

Prof. Dr. İhsan Süreyya Sırma’nın Bazı Eserlerinden Önemli Anekdotalar ve Onun Tarih Metodolojisine Genel Bir Bakış - *Important Anecdotes from Some Works of Prof. Ihsan Sureyya Sirma and an Overview of His History Methodology* **339-408**



Agustina Hanafi, Zakaria Wahab, Esxi Martia Gusma, Yuliani Yuliani

The Effect of Brand Equity and Brand Resonance on Tourist Decisions Visiting the 2018 Asian Games Legacy of Jakabaring Sport City as a Sport Tourism Destination with Event: Marketing as a Mediating Variable - *Marka Deęeri ve Marka Rezonansının, Spor Turizmi Destinasyonu Olarak Jakabaring Sport City'nin 2018 Asya Oyunları Mirasını Ziyaret Eden Turist Kararları Üzerindeki Etkisi: Etkinlik Pazarlamasının Arabulucu Bir Deęişken Olduęu* **409-423**

Cemile Evkaya, Adem Uęur

İş Etięi ve İş Tatmini Arasındaki İlişkinin İncelenmesi: Lise Öğretmenleri Üzerine Bir Araştırma - *The Relationship between Work Ethics and Job Satisfaction According To Teachers' Perceptions* **425-436**

Fatih Adlı

Türkiye'de 1980-2017 Yılları Arasında Finansal Gelişmenin Ekonomik Büyümeye Etkisi: Ekonometrik Bir Analiz - *The Effect of Financial Development on Economic Growth Between The Years 1980-2017 in Turkey: An Econometric Analysis* **437-455**

FILOLOJİ / PHILOLOGY

Nurhan Uluę

Türkiye'de 1980-2017 Bernhard Schlink'in 'Okuyucu' Adlı Eserinde Eğitim ve Kültür İlişkisi - *Relationship Between Education and Culture By Bernard Schlink's Book 'the Reader'* **457-467**



Editörden;

Merhaba;

The Journal of Academic Social Science Studies (JASSS) dergisinin 2020 yılı Kış sayısı ile karşınızda olmanın mutluluğunu yaşadığımızı bilmenizi isteriz. Yoğun bir makale başvurusu bulunmasına rağmen editöryel ekip ve hakemlerimizin gayretleri sonucunda makale yayın süreçlerinin çok uzamadığını düşünüyoruz.

Akademide, yapılan çalışmaların görünür olması, topluma katma değer sağlaması ve yaygın etkisinin artması hem makale yazarlarının hem de makaleyi yayınlayanların ortak hedefidir. Bu bağlamda JASSS'ta yayınlanan makalelerin indirilme oranlarının yüksekliği bizleri memnun etmektedir. Ayrıca yayınlanan makalelere yapılan atıflar Sobiad (Sosyal Bilimler Atıf Dizini) veritabanında gösterilmektedir. Bu vesileyle yazarlarımızın görünürlüğüne katkı sağlamaktan gurur duymaktayız.

Yayınlanan makalelerin öğrenme ve öğretme sürecinde tüm akademisyenlere faydalı olmasını umuyoruz. Derginin hem elektronik hem de basılı ortamda yayınlanması sürecinde katkı sağlayan, yol gösteren, bakış açısı kazandıran herkese teşekkür ediyorum.

Yeni bir sayıda görüşmek dileğiyle...

Doç. Dr. Serdar Yavuz
Editor of JASSS



From the Editor;

Hello;

We want you to know that we have the happiness of being with you with a year 2020 winter issue of The Journal of Academic Social Science Studies (JASSS). Despite the presence of an intense article application, we think that the editorial team and the referees put great efforts to shorten the publishing processes.

The fact that the visibility of the work, provide added value to society and the widespread influences are both the common goals of both the writers of the articles and the publishers of the articles in academics. In this sense, we are pleased with the high downloading rates of the articles published in JASSS. References to published articles are also shown in the Sobiad (Social Sciences Citation Index) database. We are therefore proud to have contributed to the visibility of our authors.

We hope that the published articles will be useful to all academicians in the process of learning and teaching. I would like to thank everyone who contributed, guided, and provide perspective in the process of publishing of the journal in both electronic and printed media.

Hope to see you in a new issue...

Assoc. Prof. Dr. Serdar Yavuz
Editor of JASSS



YAYIM VE YAZIM KURALLARI

Genel İlkeler

1. *Jasss (The Journal of Academic Social Science Studies)*, uluslararası hakemli bir dergi olup yayın yeri Elazığ-Türkiye'dir. Yılda 4 (dört) sayı olarak yayımlanır. Gerekli durumlarda bu sayıların dışında özel sayılar ve ek sayılar yayımlayabilir.

2. *Jasss (The Journal of Academic Social Science Studies)*, Eğitim Bilimlerinin tüm alanları, İlahiyat, İktisadi ve İdari Bilimler Alanı, Resim, Müzik, Beden Eğitimi, Tarih, Sanat Tarihi, Coğrafya, Dilbilim, Edebiyat gibi sosyal bilimlerin tüm alanlarıyla ilgili bilimsel makaleler, röportajlar, çeviriler, tanıtım yazıları vb. çalışmalarını yayımlayan akademik bir dergidir.

3. Bilimsel makaleler, röportajlar, çeviriler, tanıtım yazılarının dergi sistemine eklenmesi, yazının yayınlanması için başvuru olarak kabul edilir ve yazı hakem sürecine gönderilir.

4. *Jasss (The Journal of Academic Social Science Studies)* gönderilen yazıların bütün telif hakları dergiye ait olup, JASSS dergisinden izin alınmaksızın başka bir yerde yayınlanamaz, çoğaltılamaz, kaynak gösterilmeden kullanılamaz. Ayrıca yazılardan doğabilecek herhangi bir yasal sorumluluk yazarlarına aittir. Editöryel ekip yazı üzerinde istediği değişikliği yapma hakkına sahiptir.

5. *Jasss'ın (The Journal of Academic Social Science Studies)* yayın dili Fransızca, Türkçe, İngilizce, Rusça ve Almancadır. Ancak gerektiği takdirde diğer dillerde de yazı kabul edilebilir.

6. Makalenin başında en az 200 kelimedenden oluşan Türkçe (özet) ve İngilizce (Abstract), 5 kelimelik Türkçe (Anahtar Kelimeler) ve İngilizce (Key Words); Türkçe ve İngilizce başlığa yer verilmelidir. Bu şartları yerine getirmeyen yazılar hakem sürecini tamamlasalar bile yayımlanmazlar.

7. *Jasss'a (The Journal of Academic Social Science Studies)* gönderilen yazılar hakem sürecine gireceği için, sisteme eklenen yazıların içine isim veya yazarın kimliğini deşifre edici bilgiler konulmamalıdır. Makalenin hakem süreci tamamlandıktan sonra yazar veya yazarlar ile ilgili bilgiler makaleye editör tarafından eklenecektir.

8. *Jasss'ta (The Journal of Academic Social Science Studies)* makale sisteme yazar tarafından yüklendikten sonra aşağıdaki süreçler gerçekleşmektedir. Yüklenen makale editör/editör yardımcıları tarafından yayım ve yazım kurallarına uygunluk kontrolü yapılmaktadır. Editör onayı tamamlandıktan sonra yazı hakemlere yönlendirilmektedir. Editör onayından geçen her makale için dört hakem atanmaktadır. Bu hakemlerden biri yabancı dil özet hakemi, biri yazım ve kaynakça kontrol hakemi iken diğer iki hakem ise ilgili anabilim dalında uzman akademisyenlerden oluşmaktadır. Yazar kendi ana sayfasından makalesinin hakem sürecini takip etmelidir.

9. *Jasss'ta (The Journal of Academic Social Science Studies)* makaleler, e-posta adresi ve parolayla girilen kişisel sayfadan gönderildikten sonra, aynı sistemden makalelerin hakem süreci takip edilebilir. Bu aşamadan sonra, düzeltmelerin yapılması için, bütün hakemlerden (1 yabancı dil, 1 yazım ve kaynakça kontrol ve 2 alan hakemi) raporların gelmesi beklenmelidir. Çünkü yazarlar, sisteme bir kez düzeltme ekleyebilmektedirler. Bir hakemin

JASSS

istediđi düzeltmeyi yapıp yazı sisteme eklendiđinde, sonraki aşamada ikinci bir hakemin de düzeltme istemesi durumunda istenen düzeltmeler yapılamayacaktır.

10. Dergi sistemine eklenen yazılar daha önce başka bir yerde yayımlanmış olmamalıdır. Sempozyum bildirileri ise, durumun makale içinde belirtilmesiyle yayınlanabilir.

11. Metnin sonunda **KAYNAKÇA** başlığı altında atıf yapılan eserler, yazar soyadı sırasına göre yazar soyadı büyük adı küçük yazılmış bir şekilde düzenlenmelidir.

12. *Jasss'a (The Journal of Academic Social Science Studies)* yazar veya hakem olarak üye olunurken istenilen bütün bilgiler eksiksiz olarak doldurulmalıdır. Özgeçmiş başlığında yazarın/hakemin çalışma ve ilgi alanları sıralanmalıdır. Anabilim dalı başlığında ise önce anabilim dalı sonra da bilim dalı yazılmalıdır. Örn: İşletme/Yönetim ve Organizasyon; Türk Dili ve Edebiyatı/Yeni Türk Dili.

13. *Jasss (The Journal of Academic Social Science Studies)*, % 15'in üzerinde intihal oranına sahip olan makaleleri yazarlarına iade etmektedir.

Gini Toprak Endeksi Perspektifinde Küresel Ölçekte Toprak Mülkiyetine Coğrafi Bir Bakış*

Doç. Dr. Ali Ekber Gülersoy

ORCID ID: <https://orcid.org/0000-0003-0338-1366>

Dokuz Eylül Üniversitesi, Buca Eğitim Fakültesi, Türkçe ve Sosyal Bilimler Eğitimi Bölümü, Sosyal Bilgiler Eğitimi Anabilim Dalı, İzmir- TÜRKİYE

Makale Geçmişi

Geliş: 06.10.2020
Kabul: 07.11.2020
On-line Yayın: 31.12.2020

Anahtar Kelimeler

Toprak mülkiyeti
Gini Toprak Endeksi
Toprak reformu
Mülksüzleştirme
Neoliberal

Araştırma Makalesi

* Bu makale, 08-10 Kasım 2017 tarihlerinde Ankara Üniversitesi DTFCF'de düzenlenen "International Congress on 75th Anniversary of Turkish Geography Society"de, "A Geographical Outlook on Land Property on Global Scale (Küresel Ölçekte Toprak Mülkiyetine Coğrafi Bir Bakış)" başlığı altında sunulan sözlü bildirinin güncellenmiş ve genişletilmiş son halidir.

DOI:

<http://dx.doi.org/10.29228/JASSS.46758>

Öz

Bu araştırmanın amacı, coğrafi bakış açısıyla, toprakların mülkiyet bakımından ülkelere göre nasıl bir dağılım gösterdiğini belirlemek ve söz konusu dağılımın sonuçları kapsamında önerilerde bulunmaktır. Bu amaç kapsamında ILC, FAO, RRI gibi küresel kurumların verileri incelenerek tablo, grafik haline dönüştürülmüş ve toprak mülkiyetinin mekânsal dağılımını gösteren haritalar hazırlanmıştır. Çalışmada betimsel yöntem kullanılmıştır. Bu çalışmada geçmişten günümüze toprak mülkiyetinin evrimi genel olarak ele alınmış, özellikle Gini Toprak Endeksinde göre küresel ölçekte toprak mülkiyeti değerlendirilmiş, Gini Toprak Endeksi ile İnsani Gelişmişlik Endeksi karşılaştırılmıştır. Bunlar yanında küçük çiftçilerin ve küçük irdelenmiştir. Devamında Türkiye'de toprak mülkiyet yapısı genel olarak değerlendirilmiş, çalışmanın bütünü desteklemesi açısından Dünyada ve Türkiye'de toprak reformu uygulamalarına örnekler verilmiştir. Yerleşik yaşamdan günümüze, iktidar ve hiyerarşik sistemi elinde tutan yerel ve küresel güçler, yeniden üretilemeyen en önemli doğal kaynak olan toprakları sahiplenmiş ve rant kaynağı olarak görmüştür. Günümüzde toprak mülkiyeti gelirden de daha eşitsiz bir şekilde dağılmıştır. Toplam 110 ülkeden elde edilen veriler, toprak mülkiyetinin genellikle zenginlerin elinde olduğunu göstermektedir. Yeryüzünde açlıkla mücadele eden hanelerin yarısı küçük toprak sahibi iken, %20'si ise topraksızdır. 64 ülkede yürütülen bir çalışmada, toplam arazilerin %82'sinin hükümetler ve özel girişimcilerin hâkimiyetinde olduğu ifade edilmektedir. Özellikle Latin Amerika'da milyonlarca küçük çiftçi, büyük toprak sahiplerinin gücü yüzünden mağdur olmakta ve bazen arazileri işgal etmektedirler. Bu göstergeler, küresel-yerel hegemonik güçlerin toprakları adeta zapt ettiğini ifade etmektedir. Üzerinde yaşayan yerel toplulukları dikkate almayan bu toprak mülkiyet düzeni, gıda, orman, su vb. krizlerinin tetiklenmesine ve etki alanlarının genişlemesine neden olabilecektir. Küresel ölçekte, toprakların %25'inin degrade olması da söz konusu toprak mülkiyet düzeninin ivedilikle değişmesi gerektiğini ifade etmektedir. Bu çerçevede toprağı işleyen yerel halklar ve topluluklar arasında küresel işbirliği geliştirilmeli, yerel kaynakların potansiyeline uygun şekilde kullanılabilmesi için gerekli sübvansiyonlar yapılmalı, küçük çiftçiler korunmalıdır. Bunun yanında, ülkeler kendi bağımsız tarım ve gıda politikalarını oluşturmalıdır. Özetle bütüncül bakış açısına sahip tarım reformları çerçevesinde toprakların adil ve eşit bir biçimde dağıtılmasına, toplulaştırılmasına (belirli ellerde değil) özen gösterilmeli, küresel ve ulusal örgütlenmelerle küresel şirketlerin küçük çiftçileri ve yerli üretimi yok etmesinin önüne geçilmelidir. Bu çalışmanın eleştirel coğrafya ve siyasi coğrafya literatürüne katkı sağlaması temennimizdir.

Atıf Bilgisi / Reference Information

Gülersoy, A. E. (2020). Gini Toprak Endeksi Perspektifinde Küresel Ölçekte Toprak Mülkiyetine Coğrafi Bir Bakış. *Jass Studies- The Journal of Academic Social Science Studies*, Number: 83, Winter, p. 1-39.

A Geographical Overview on Land Property on Global Scale in Land Gini Index Perspective

Assoc. Prof. Dr. Ali Ekber Gulersoy

Dokuz Eylul University, Buca Faculty of Education, Turkish and Social Science Education Department,
Social Studies Education, Izmir – TURKEY

Article History

Submitted: 06.10.2020

Accepted: 07.11.2020

Published Online: 31.12.2020

Key Words

Land property

Land Gini Index

Agricultural reform

Dispossession

Neoliberal

Research Article

DOI:

<http://dx.doi.org/10.29228/JASSS.46758>

Abstract

Aim of this study is to determine, in geographical perspective, how lands show distribution according to countries in property and make suggestions within scope of results of this distribution. Data of global organizations such as ILC, FAO and RRI were examined, converted into table, plotted and maps which showed spatial distribution of land property were prepared. We used descriptive method in the study. In this study, the evolution of land ownership from the past to the present has been discussed in general, especially the land ownership was evaluated on a global scale according to the Land Gini Index (LGI), and the LGI was compared with the Human Development Index. In addition, the global distribution of small farmers-small farms and the ownership status of indigenous people-local communities were examined. Later on, land ownership structure in Turkey was considered, in general, and examples of land reform implementations in Turkey and in the world were given in terms of supporting the whole of the work. Local&global forces that have held the power and hierarchical system, from the settled life to the present, laid claims to lands in the position of the most important natural resource which is irreproducible, and they saw lands as source of the unearned income. Today, land property has distributed in a more unequal way than income. Data from 110 countries show it is at hands of the rich in general. While half of households struggling with starvation are smallholder farmers, 20% have no land. A study conducted in 64 countries states 82% of total lands are at hands of governments and private entrepreneurs. Particularly, millions of small farmers in Latin America suffer from large landowners and sometimes they occupy lands. These results show global-local hegemonic powers virtually seized lands. This land property order disregarding local communities can cause crises of food, forest, water to be triggered and their spheres of influence to expand. On global scale, that 25% of lands become degraded states the said land property order should change urgently. Within this scope, global collaboration between local people and communities cultivating the land should be developed; the needed subsidies should be provided so that local resources can be used in a suitable way for their potential and small farmers be protected. In addition, countries should establish their own independent agricultural&food policies. In summary, within the framework of agricultural reforms with a holistic perspective, attention should be paid to the fair and equal distribution and consolidation of lands (not in certain hands), and through global and national organizations, small farmers-domestic production should be prevented from destroying by global companies. We hope that this study will contribute to the critical geography and political geography literature.

1. GİRİŞ

İnsanın sedanter (yerleşik) hayata geçişinden günümüze, iktidarı ve hiyerarşik sistemi hakimiyeti altında bulunduran yerel ve küresel güçler, yeniden üretilmesi mümkün olmayan en hayati doğal kaynak niteliğindeki toprakları sahiplenmiş ve rant kaynağı olarak değerlendirmiştir (Özçağlar, Tarihsiz; Atalay, 2004; Goudie, 2006; Bookchin, 2013a; Gülersoy, 2014; Engels, 2015; Çelik ve Gülersoy, 2016; Gülersoy, 2019a). Dünyada yaşamlarını ve gelirlerini doğrudan araziden karşılayan çalışan nüfus oranı %28'dir (World Bank, 2018). Bunlar yanında toprak kırsal alanlarda yaşamını sürdüren insanların gereksinimlerinin karşılanmasına ek olarak gıda güvenliği ve kırsal kalkınma bakımından da önemli bir doğal kaynaktır.

Tarımın ve mülkiyet düzeni evriminin bütün ülkeler için ortak yönleri söz konusudur. Nitekim avcı-toplayıcı (komünal) toplum aşamasından tarım (feodal) toplumuna geçişle birlikte tarımsal faaliyetlerde ve toprak mülkiyetinde köklü değişiklikler ortaya çıkmıştır. Toprağın işlenmesiyle birlikte ortak mülkiyet ortaya çıkmış, zamanla toprak mülkiyetindeki değişimlerle ferdiyetçi uygulamalar başlamış, özel mülkiyet ortaya çıkmıştır. Sanayi devrimiyle beraber tarımda modernleşme başat rol oynamış, özel mülkiyet yanında devlet ve diğer mülkiyet sistemleri uygulanmaya başlamıştır. Mülkiyet tipleri genel olarak 1-Özel mülkiyet, 2-Kabile mülkiyeti (*Tropikal Afrika ve Güneydoğu Asya'nın bazı yerlerinde*), 3-Devlet mülkiyeti (*Çin'deki devlet çiftlikleri gibi. Bu mülkiyet tipi günümüzde azalmıştır*), 4-Kamu mülkiyeti (*ABD'de olduğu gibi bazı orman ve otlak alanları halkın yararına devlet tarafından kullanılır*) şeklinde dörde ayrılabilir. Böyle olmakla birlikte özellikle tarımda büyük ölçüde özel mülkiyetten söz etmek mümkündür (Bulut, 2006; Doğanay, 2007; Tümertekin ve Özgüç, 2012; Akova, 2014).

Ülkelerin sahip oldukları tarım sistemleri o ülkedeki arazi varlığı kadar arazi mülkiyet ve tasarruf sistemi ve çalışanların kurumsal yapısından etkilenerek ortaya çıkar. Siyasetin feodal, sosyalist veya kapitalist düzene göre yürütülmesi yönetim biçiminin demokrasi veya diktatörlük olması toprak sahipliği, çalışma sistemleri veya arazinin tasarruf şeklini etkiler. Ekonomik gerekçeler de sosyal düzenin oluşumuna katkıda bulunur. Seçilen tarım politikası amaçları bu ekonomik gerekçelere dayandırılacağına göre, sosyal düzenler tarım sistemlerinin seçimini etkilerken, bu düzen çerçevesinde seçilen tarım sistemleri de tarım politikalarının hedefini belirler (Doğanay, 2007; Tümertekin ve Özgüç, 2012; Olhan, 2019).

Bu çerçevede tarım sistemlerini¹ 1. Büyük aile ve aşiret tarımı, 2. Feodalist tarım, 3. Aile

¹ Tarım sistemleri şu şekilde tasnif edilebilir: 1. *Büyük aile ve aşiret tarımı*: Göçebe hayvancılık (Alplerdeki hayvancılık, mevsimlere göre göçebelik, göçebe çobanlık), Gezici tarla yetiştiriciliği. 2. *Feodalist tarım*: Geniş arazilere sahip azınlıkla topraksız veya az topraklı çoğunluk arasında karşılıklı fakat tek taraflı yükümlülük ve hakların olduğu sosyal tabakalaşma. Gelir getiren feodalizm: Az sayıda arazi sahibi ve çiftçiler (kıracı ve ortakçı) arasındaki ilişki. Hâkim sınıfın gelirindeki artış çiftçiden alınan daha fazla payla artar. Arazi, güç ve prestij kaynağıdır. Latifundia: Latin Amerika'da kökleri sömürgecilik dönemine dayanan binlerce hektar büyüklükte olan ve çiftliğin günlük işlerinin yürütülmesi için çok sayıda kiralık işçinin gerekli olduğu tarımsal işletmelerdir. Plantasyonlar, hacienda gibi çiftliklerde yürütülen buna benzer sistemlerin tümüne latifundium adı verilmektedir. Toprak sahibi zengin aristokrat, devleti etkileyecek güçtedir. Çok geniş arazilerde (orman ve çöl dâhil) devlet gibi kendini idare eden ekonomik ve sosyal oluşumlar olup, ödemeler aynı yapıdır, ekonomik ilişkiler takasa dayalıdır. Sınıf farkının hiçbir zaman ortadan kalkmadığı bir sistemdir. Plantasyonlar zamanla ortak araziye dönüşmüş sonrasında mülkiyet hakkı ortaya çıksa da günümüzde özellikle Latin Amerika'da araziler belirli kişilerin ellerinde toplanmıştır. Taiwan, Hindistan ve Jamaika'da bu araziler azınlıklara ortak mülkiyet olarak verilmiştir. 3. *Aile işletmeciliği*: Ülkelerin toprak varlığı ve nüfusuna göre işletme genişlikleri değişir. 4. *Kapitalist tarım*: ABD'de ve Latin Amerika ülkelerinde ranchler (hayvan çiftlikleri) ve plantajlar (Plantaj: Şeker kamışı, çay, kahve, kakao, palmiye yağı, hindistan cevizi gibi ürünlerin aynı işletmede işlenerek ihracata hazırlandığı işletmelerdir). 5. *Kolektivist tarım (üretim ve planlama devlete aittir)*: Sosyalist tarım: Arazi ve üretim araçlarının kamuya ait olduğu devlet çiftlikleri (Sovhoz) ve kolektif çiftlikler (kollhoz) bu gruba girer. Her ikisinde de devletin sıkı denetimi vardır. Komünist tarım: Üretim araçları ve üretim devlet eliyle yürütülmektedir. Yaklaşım siyasi veya dini olabilir. Siyasi yaklaşıma Çin Halk Cumhuriyeti'ndeki komünler örnektir. Dini yaklaşıma ise İsrail'de Kibbutz'lar örnek gösterilebilir (Doğanay, 2007; Tümertekin ve Özgüç, 2012; Olhan, 2019).

işletmeciliği, 4. Kapitalist tarım, 5. Kolektivist tarım (üretim ve planlama devlete aittir) şeklinde tasnif etmek mümkündür (Doğanay, 2007; Tümertekin ve Özgüç, 2012; Olhan, 2019).

Asya'da tarımsal ve mülkiyet açısından küçük işletmeler kapitalist ekonomilerin hüküm sürdüğü ülkelerde görülürken, kolektif (ortaklaşa) işletmelere Çin'de, büyük işletmelere Güneydoğu Asya ülkelerinde, göçebe (gezici) tarım işletmelerine ise tropikal yağmur ormanlarındaki kabile gruplarının hâkimiyet sahalarında rastlanır. Bunun yanında Güney Asya ülkelerinde araziler belli kişilerin elinde toplanmakta, ancak genellikle arazi kullanma hakkı kiracılık veya yarıcılık yoluyla dağıtılmaktadır (Tümertekin ve Özgüç, 2012). Afrika'da geniş alanlarda ticari amaçlı plantasyon çiftlik işletmelerine rastlanmakla birlikte özellikle Ekvatorial kuşakta yüksek oranda nem ve yağışla toprakların aşırı yıkanması ve gür bitki örtüsü halkın tarım yapabileceği alanları sınırlandırmıştır. Ormanları yakarak veya keserek tarım alanı açan insanlar bir kaç yıl sonra verimsizleşme nedeniyle bu alanları terk etmektedir. Başka bir deyişle göçebe çapa tarımı, arazileri gasp edilen, yabancı ülkelere satılan, kiralananan Afrikalıların toprak mülkiyeti sorununu daha da karmaşık hale getirmektedir. Buna karşın Kuzey Amerika'da 700-1000 ha ortalama büyüklüğe sahip dikdörtgen ve kare biçimindeki çiftlikler geniş yer tutar. Orta ve Güney Amerika'da (Latin Amerika) ise topraklar mülkiyet açısından latifundialar ve minifundialar şeklinde ikiye ayrılabilir. Daha önce değinildiği gibi latifundialar modern plantasyon çiftlikler olmasına karşın, minifundialar işleyenleri beslemeye yetmeyen küçük topraklardan oluşur. Latin Amerika'da topraksız veya az topraklı çiftçi sayısı oldukça fazladır. Bu durumun çözümü için yapılmak istenen reform uygulamaları (Peru ve Şili'de olduğu gibi) başarılı olamamış, ancak Meksika'da bu uygulamalardan başarılı sonuçlar elde edilmiştir. Meksika'da toprak reformuyla ejido toprak tasarruf sistemi geliştirilmiştir. Çin'deki komün yöntemine benzeyen ejido sisteminde devlet, köylülere, ortak işletmeleri şartıyla toprak vermiş ve sulama suyuna ulaşma imkânları sağlamıştır. Bu uygulamada toprak ve su köylülere ait olup aileler tarafından işletilmektedir. Söz konusu sistem haciendalar gibi çok geniş arazilerin belli kişilerin elinde bulunmasını önlemek için oluşturulmuştur ve günümüzde Meksika tarım arazilerinin %40'tan fazlası ejido birliklerince işletilmektedir. Ejido, Meksika yasalarında "*yabancılara verilemez, başkasına devredilemez ve parçalanamaz*" şeklinde tanımlanmaktadır (Güner ve Ertürk, 2005; Doğanay, 2007; Tümertekin ve Özgüç, 2012; Gülersoy ve Girgin, 2017). Öte yandan Brezilya'da ekvatorial kuşakta Amazon yağmur ormanlarındaki tahribatla açılan tarlalar üç yılın sonunda verimsizleşince yem bitkileri dikilmekte ve bu araziler parseller halinde büyükbaş hayvancılık yapanlara (Genellikle Rio de Janeiro ve São Paulo'da yer alan büyük şirketlerle bağlantılı olanlara) satılmaktadır. Köylü veya çiftçiler ormanlık alanlarda yeni araziler açmakta ve söz konusu döngü yeniden tekrarlanmaktadır. Sözü edilen araziler büyük arazi sahiplerinin elinde toplanmakta olup, bu sistemle tropikal yağmur ormanlarının tahribatı giderek hızlanmaktadır (Tümertekin ve Özgüç, 2012).

Görüldüğü gibi, bilinenin aksine, günümüzde toprak mülkiyeti dağılımı kişi başına düşen gelirden de daha adaletsizdir. Bilindiği gibi ülkeler, çağlar boyu savaşlarla ve emperyal baskılarla sınırlarını genişletmişlerdir. Ancak 1980 yılından günümüze neoliberal politikalar (serbestleşme ve küreselleşme) çerçevesinde şekillenen tarımsal ürün ve hatta toprak ticareti ulusal sınırların önemini muğlaklaştırmıştır (SOIL ATLAS, 2015).

Az gelişmiş ülkelerde tarımla geçimini sağlayan yaklaşık 100 milyon aile (yaklaşık 500 milyon kişi), toprak sahibi değildir ya da az topraklıdır. Söz konusu ailelerin önemli bir kısmı yaşamlarını sürdürebilmek için tarım işçiliği ya da kiracılık yapmaktadır. Kiracı çiftçiler, arazi sahiplerine yüksek kiralar vermekte ve sezondan sezona değişiklik gösteren üretim koşullarıyla mücadele etmektedirler. Bunun yanında kırsalda yaklaşık 130 milyon aile (580 milyon kişi) kolektif işletmeler bünyesinde yaşamını devam ettirmektedir (Türker, 2010).

Neoliberal Yıkım Çağı'nın temel aktörleri çokuluslu şirketlerdir ve bunlar içerisinde tarım

şirketleri ön plana çıkmaktadır (Çelik ve Gülersoy, 2016; Ünal, 2017). Bunge, Cargill, Louis Dreyfus ve ADM gibi tarımsal şirketler tüm dünyaya yayılmış olup, geniş tarımsal alanları ellerinde tutmakta veya kontrol etmekte, görkemli lojistik güçleriyle dev miktarlardaki ürünü, üretim alanından işlenecekleri alanlara ve nihai olarak tüketim merkezlerine taşımaktadırlar.

Başka bir ifadeyle Küresel Finans Oligarşisi (Ünal, 2017), bütün ülkelerde özellikle Latin Amerika'da toprak mülkiyeti eşitsizliğini (mülksüzleştirmeyi) derinleştirmektedir. Özellikle gelişmiş ülkeler toprak kıtlığını artık dış kaynaklarla çözmektedirler. Bu yolla taşınmaz kaynak olan toprak bile artık esnek üretim araçlarından biri haline gelmiştir.

Söz konusu gerekçelerle arazilerde talep artmakta ve farklı kullanıcı grupları arasında çatışmalar yaşanmaktadır. Diğer bir deyişle toprak, iyi gelir sağlayan bir yatırım aracına ve bulunması gittikçe zor olan bir metaya dönüştürülmektedir.

2. AMAÇ VE YÖNTEM

Bu araştırmanın amacı, coğrafi bakış açısıyla, toprakların mülkiyet bakımından ülkelere göre nasıl bir dağılım gösterdiğini genel hatlarıyla belirlemek ve söz konusu dağılımın sonuçları kapsamında önerilerde bulunmaktır. Böylesi bir araştırmanın ortaya çıkmasında sözü edilen konuyla ilgili Türkiye'de coğrafya literatüründeki boşluğun da etkisi olmuştur. Söz konusu amaç çerçevesinde ILC, FAO, RRI gibi küresel kurumların verileri dikkate alınarak çizelge, grafikler düzenlenmiş ve toprak mülkiyetinin mekânsal dağılımını gösteren haritalar hazırlanmıştır. Toprak dağılımının eşit olup olmadığını değerlendirmek için 'Gini Toprak Endeksi' kullanılmıştır. Bundan hareketle FAO verilerine göre 110 ülkenin endekslerinden yararlanılmıştır (FAO, 2018; GRAIN, 2018). Ayrıca bu çalışmada, Heinrich Böll Stiftung Vakfı'nca 2015'te yayınlanan '2015 SOIL ATLAS'dan da büyük ölçüde faydalanılmıştır. Araştırmada betimsel tarama yöntemi kullanılmıştır.

3. GEÇMİŞTEN GÜNÜMÜZE TOPRAK MÜLKİYETİNİN EVRİMİNE GENEL BİR BAKIŞ

Bu bölümde toprak mülkiyetinin evrimi (mülkiyetin evrimi çerçevesinde) genel hatlarıyla küresel perspektifle irdelenecektir. Yaklaşık 9.000-10.000 yıl önce Cilalı (Yeni) Taş Çağı'nda (Neolitik) yerleşik hayata geçmeye başlayan insan, bu döneme kadar avcılık-toplayıcılıkla yaşamını sürdürmüştür. İnsanlar bitkilerin ve hayvanların üremeye nesillerini devam ettirdiklerini anladıklarında (Esrarlı Devir Yasası), daha önce rastlantı sonucu buldukları hayvanlar ve bitkilerle karınlarını doyurmak yerine, bizzat bu bitki ve hayvanları yetiştirmeye başlamışlardır. Tarımsal üretimin başlamasıyla, köy karakterindeki yerleşme merkezleri ortaya çıkmıştır (Dinler, 2008; Montgomery, 2010). Yerleşik hayata geçişle birlikte doğal kaynaklar özellikle toprak, ortak mülkiyet olarak algılanmış ve bu çerçevede işlenmiştir. Nitekim toprağın gücünün sınırlı olması ve nadasın bilinmemesi insanları bütün üretim araçlarının ortak mülkiyetine ve söz konusu zorluklara karşı birlikte hareket etmeye yöneltmiştir (Dinler, 2008). "Birinci Tarım Devrimi" olarak nitelenen bu sürecin hemen ertesinde egemen toplumsal odakların dayatmasıyla tahakküm ve hiyerarşinin ortaya çıkması, doğal kaynakların dolayısıyla toprağın nesneleştirilmesine (mülkleştirilmesine) neden olmuştur. İlkel toplumlardaki ortak mülkiyet olgusu, üretim araçlarının gelişmesi ile değişmeye başlamıştır. Zamanla, toprağı üretim amacıyla kullananlar, söz konusu toprakların sahibi olmuşlar ve bu toprakları mirasçularına bırakmaya başlamışlardır (İlin ve Segal, 1998; Dinler, 2008; Davis, 2009; Harari, 2015; Çelik ve Gülersoy, 2016; Dinler ve Çalışkan, 2019).

Sözü edilen sürecin sonrasında Bakır (Kalkolitik) Çağı'nda (M.Ö. 5.000-3.000) ekonomik sistem tarıma dayalı olduğu için mülkiyet, toprak üzerinde yoğunlaşmıştır. Tarım ve hayvancılıktan elde edilen artı değer (ihtiyaç fazlası üretim), ticaretin ön plana çıkmasına ve mülkiyetin kapsamının da genişlemesine yol açmıştır. Nitekim Bronz Çağı'nda (M.Ö. 3.000-1.200) toprak mülkiyeti yanında

hayvan ve köle mülkiyetinin de ortaya çıktığı görülmektedir. Öte yandan yaşanan doğal afetler özellikle kuraklık sebebiyle verimli tarımsal arazileri ellerinde tutan toprak aristokrasisi ortaya çıkmıştır. Semavi (tek tanrılı) dinlerin ortaya çıkmasıyla birlikte doğal kaynakların ve elbette toprağın da sahibinin kime ait olduğu, başka bir deyişle özel mülkiyet ve ortak mülkiyet kavramları tartışılmaya başlamıştır. Ticaretin gelişmesiyle birlikte taşınır mallar üzerinde özel mülkiyet ön plana çıkmaya başlamıştır. Sözü edilen dönemde mülkiyet kanunlarca düzenlenmiştir. Demir Çağı'nda (M.Ö. 1200-330) da mülkiyet büyük ölçüde toprağa dayalıdır. Demir Çağı'nda İpek Yolu'yla birlikte artan ticaret hacmi, özel mülkiyetin yayılmasına yol açmıştır (McNeill, 2008; Dinler ve Çalışkan, 2019).

Aile mülkü kavramı Eski Yunanlılarda ortaya çıkmıştır. Bu dönemde dini sistemler üzerine yoğunlaşan bir yönetimin bulunması nedeniyle ailelerin kendilerine ait kutsal alanları olması toprak mülkiyetinde aileleri ön plana çıkarmaya başlamıştır (Dinler ve Çalışkan, 2019). Bir aile (yani ocak) hangi toprak üzerinde kurulmuşsa, o toprak, o ailenin malı olmuştur. Toprağın aile mülkü olması (ki bu aile, yaşayanlar yanında ölüleri ve doğacak olanları da kapsamıştır), dini inançlarından kaynaklanmıştır. Eğer ölen bir kimsenin birden fazla erkek çocuğu varsa, büyük evlat aile ocağının mirasçısı olmuştur. M.Ö. 5. yüzyıldan itibaren, ticaret gelişirken, gümüşle alışveriş yaygınlaşmıştır. Bu gelişme, aile mülkiyetini zayıflatmıştır. Kutsallık atfedilen ocak mülkü, zamanla yerini ferdiyetçi mülkiyete bırakmıştır. Toprak alınıp satılmaya, ipotége konu olmaya başlamıştır. Bu şekilde ortaya çıkan özel mülkiyet olgusu kısa zamanda büyük mülklerin ve dolayısıyla zenginlerle fakirlerin ortaya çıkması sonucunu doğurmuştu (Dinler, 2008). Sözü edilen dönemde ortak mülkiyet ve özel mülkiyet tartışmaları yapılmıştır. Platon ortak mülkiyeti savunurken, Aristo özel mülkiyetin daha çok çalışmayı da beraberinde getireceğini dile getirmiştir (Dinler ve Çalışkan, 2019). Platon yani Eflatun (M.Ö. 427-384), "Devlet" adlı eserinde, mülkiyeti reddetmiş ve ortak mülkiyetin olduğu bir toplumun üstün yanlarını açıklamıştır (Eflatun bu fikirleriyle ütöpik sosyalizmin ilk temsilcisi olarak kabul edilmektedir). Eflatun'un öğrencisi Aristo (M.Ö. 484-322), "Politika" adlı eserinde mülkiyeti savunmuştur. Her iki filozofun da mülkiyet hakkındaki tezleri, Avrupa fikir dünyasında, silinmeyecek izler bırakmıştır.

Roma İmparatorluğu'ndaki toprak mülkiyetinin en karakteristik yanı, büyük mülklerin (latifundia) ortaya çıkmasıdır. İmparatorluk sınırlarını genişlettikçe, yeni egemenlik altına alınan yerlerde söz konusu büyük mülkler meydana getirilmiştir. Sözü edilen büyük mülk uygulamasıyla beraber özgür köylüler arazilerini terk etmişler, toprağını terk edemeyenler köleleşmiş ve topraklar köleler tarafından işletilmeye başlanmıştır. Zamanla latifundialarda, "serbest sözleşme" ile çalışan, kendilerine verilen toprağı "emek ve ürün" rantı karşılığında tasarruf hakkı elde eden küçük işletmeler yaygınlaşmaya başlamıştır. Bu işletmelerde çalışan ve "kolon" adı verilen köylüler toprağına bağlı olmuşlardır. Topraklarını terk edemedikleri gibi, hür bir kadınla ya da toprakları dışında biriyle evlenmeleri yasaklanmıştır. Toprakların bu şekilde belirli ellerde toplandığı Roma İmparatorluğunda, topraktan kopan büyük fakir kitlelerinin ortaya çıkması karşısında toprak reformu yapılmasını isteyenler olmuşsa da, bu çabalardan sonuç çıkmamıştır. Romalılar, toprakları büyük mülkler şeklinde aristokratlar arasında bölüştürürken, Roma hukukunun esaslarından birini meydana getiren "mülkiyet hakkı"na da açıklık getirmişlerdir. Söz konusu mülkiyet hakkı, başka bir deyişle kişinin sahip olduğu mülkü istediği şekilde tasarruf edebilmesi, yüzyıllar boyunca, bütün dünyada geçerli olmaya başlamıştır (Dinler, 2008).

Orta Çağ'da (M.S. 375-1453) tarıma dayalı mülkiyet siyasi bir sisteme evrilmiştir. Feodalizm siyasi bir teşkilata dönüşmüş ve bütün toprakların kendine bağışlandığına inanan bir kral altında lortlar, senyörler, şövalyeler, vasallar ve köylülerin olduğu bir sınıf yapısı ortaya çıkmıştır (Dinler ve Çalışkan, 2019). Feodalite, malikâne denilen özel mülklerin ortaya çıkmasından oluşan bir sistemdir. Feodal sistemde, malikâneler, birkaç yüz dekar tarıma uygun olan arazi yanında sözü edilen arazinin

hemen yakınındaki çayır-mera, tarıma uygun olmayan arazi ve orman alanlarından oluşmuştur. Malikânenin mutlak hâkimi olan bey (senyör) şatosunda oturmuştur. Malikâne topraklarının bir kısmı senyöre ait olmuş ve senyör tarafından işletilmiştir. Bir kısmı ise, “serf” denilen toprağa bağlı köylüler tarafından işlenmiştir. 13. yy’dan itibaren Avrupa, Haçlı seferleriyle birlikte, Doğu ülkeleri ile ilişki kurmaya başlamıştır. Bu dönemde Avrupa’da bir ticari canlanma olmuş ve şehir hayatı, ticarete bağlı olarak, gelişme göstermiştir. Böylece lorttan bağımsız, tüccar loncalarının bulunduğu şehirler ortaya çıkmıştır. Kentlerle birlikte asiller ve köylüler (serfler) yanında, gücünü ticaretten alan orta sınıf (burjuva) doğmuştur. Tarımsal ürünlere olan talebin artması ise üretimin artırılması için itici güç olmuştur. O zamana kadar üretime açılmayan topraklar, hızla üretime açılmaya başlamıştır. Yeni toprakları üretime açanlar, toprak sahibi senyöre toprak kirasını (rantı), para ile ödemişlerdir. Bu olgu, o zamana kadar senyöre aynî vergi ödeyen selflerin de toprak kirasını para ile ödemesi çığırını açmıştır. Serflerin angarya yükümlülüğünü para karşılığında kaldırılmasıyla birlikte, serfler işledikleri toprakları senyörlerinden satın almaya başlamışlardır. Böylece toprağı işleyen tarımcılar kişisel özgürlüklerine kavuşurken yeniden hür köylü konumuna erişmişlerdir (Challaye, 1969; Dinler, 2008).

Geç Orta Çağ’da bilimsel alanda yaşanan gelişmelerle birlikte sabit dümenlerin ve pusulanın Avrupa’da kullanımın yaygınlaşmasıyla haritacılık ilerlemiş ve yeni yerler keşfedilmiştir. Bununla birlikte ekonomi gelişmiş ve feodalizmden gittikçe uzaklaşan bir ekonomik sistem söz konusu olmuştur. Poliçelerin ticarete kullanılması, sermayenin mobil olmasına neden olmuştur. Bu noktada değinilmesi gereken husus, Coğrafi Keşiflerle (1.400-1.500’lü yıllar) birlikte kolonyal (sömürgeci) faaliyetlerin hızlanmasıyla Avrupalıların özellikle Amerika ve Afrika’da geniş arazileri gasp etmeleridir. Söz konusu arazi gaspı süreci günümüz Latin Amerika’sında ki toprak mülkiyeti adaletsizliğinin de temellerini atmıştır. 8. ve 14. yy arasında tarımsal arazilerde demir sabanın ve atın kullanılmaya başlanması, üçlü-dörtlü rotasyon sistemi “İkinci Tarım Devrimi”nin ortaya çıkmasına neden olmuştur. Bu süreçte Avrupa’da önemli tarımsal alanların kilisenin egemenliği altında olması nedeniyle özellikle Batı ve Kuzey Avrupa’da köylüler tarım yapılan alanlarını genişletmişler, diğer köylülerle ortak kullanılan otlakları tarım alanına dönüştürmüşlerdir. Bunun yanında yeni yerleşim alanları açılmış, dağınık çiftliklerde yaşayanlar boş arazileri doldurmuştur (Challaye, 1969; Tümertekin ve Özgüç, 2011; Tümertekin ve Özgüç, 2012; Dinler ve Çalışkan, 2019).

Yukarıda ifade edildiği gibi Orta Çağ’da mülklerin çoğunun kilisenin elinde bulunmasına karşın, Yeni Çağ’da (M.S. 1453-1789) Luther, başlattığı protestoyla mülkler üzerindeki kilise hegemonyasının kırılmasına ve bu toprakların kralların eline geçmesine ortam hazırlamıştır. Krallıklar mülklerin bir kısmını satmış bir kısmını da krallık mülkü olarak kabul etmişlerdir. Luther ve Calvin özel mülkiyeti desteklemişlerdir. Protestan Kalvinistler zenginleşmeyi başaran insanların tanrı tarafından seçildiğini ifade ederken mülkiyete sahip olmanın dini temellerini de atmış, özel mülkiyetin ahlaki karşılığını da inşa etmişlerdir. Bu gelişmeyle birlikte artık özel mülkiyetin önlenemez yükselişi sanayi devrimiyle birlikte en üst noktaya ulaşmıştır (Dinler ve Çalışkan, 2019). Orta Çağ’da küçük çiftçilerin hayvancılık için arazileri çitle çevrilmesine karşın, toprak sahipleri (lortlar) tarım yapılan yoncalıklar dâhil yüzyıllardır çayır-mera olarak kullanılan ortak mülkiyetteki arazileri de çitle çevirmeye başlamışlardır. İngiltere’de 1715 yılında arazi sahiplerine topraklarını çitle çevirme (enclosure) hakkını veren yasanın yayınlanmasıyla beraber topraklar hızla çitle çevrilmiş ve büyük toprak mülkiyeti baskın hale gelmeye başlamıştır. Toprakların çitle çevrilmesiyle birlikte büyük tarımsal işletmeler ortaya çıkmıştır. Bu durum, köylülerin kırdan zorla çıkarılmalarına ve şehirlerde çok düşük ücretle çalışmaya mecbur olmalarına yol açmış ve böylelikle İngiltere’de hızlı sanayileşmeyi hızlandıran başat etkenlerden birisi olmuştur.

Yakın Çağ’da (1789-devam ediyor) bütün dünyada değişimi tetikleyen buhar gücünün icadı ve daha sonra da bu yeni keşfin tekstil makinelerinde kullanılmasıyla birlikte Sanayi Devrimi (1760-1840)

ortaya çıkmıştır. Sanayi Devrimiyle birlikte önce Avrupa'da başlayan dönüşüm yavaş yavaş bütün toplumsal, ekonomik ve siyasi sistemlerin değişimine neden olmuştur. Dönemin önemli isimlerinden olan Adam Smith, emeğin mülkiyeti kurduğu düşüncesinden hareketle özel mülkiyetin gerekliliği üzerinde durmuştur. Liberal devletle birlikte sınıfsal ayrımlar işçi, işveren üzerinde yoğunlaşırken, yaşanan kentleşme gibi toplumsal dönüşümler işsizlik, yoksulluk, açlık ve emek sömürsü gibi toplumsal sonuçları ortaya çıkarmış, gelir dağılımında adaletsizliği artırmıştır. Böylece mülkiyetin tekelliği ve mutlaklığı söz konusu olmuştur. 'Bilimsel dönüşüm' süreci olarak nitelenen Sanayi Devrimi sonrası daha çok tarımsal faaliyetlerde kullanılan alanlar sanayi faaliyetleri amacıyla kullanılmaya başlanmıştır. Başka bir deyişle ekonomide artı değer üretiminde sanayi tesisleri ve sahipleri ön plana çıkmaya başlamış, özel mülkiyet adeta kutsanmıştır. Yine Endüstri Devrimi, tarımdaki gelişmelerle (makineleşme vb.) birlikte ticari tarımın arazi kullanımında baskın olmaya başlamasını ve mülkiyet açısından dikkat çeken dev tarlaların ortaya çıkmasını sağlamıştır. Değiniilmesi gereken bir diğer husus daha önce herhangi birinin mülkiyetinde olmayan kamusal arazilerin yerleşim alanı, yol, sanayi bölgesi, fabrika, baraj, dev rafineri, maden ocağı vb. şeklinde kullanılarak özel mülkiyet altına alınmasıdır (Dinler ve Çalışkan, 2019; Gülersoy, 2014). Sanayi Devrimi'yle birlikte yaşanan gelişmeler tarımla uğraşan insanları ferdiyetçiliğe itmiştir. Endüstriyel devrimin meyvelerinden yararlanan tarım sektörü hızla gelişmeye başlamıştır. Ancak tarımsal işletmeler, her gün çeşidi artan tarım araç, gereç ve makinelerini satın almakta ve genişleyen piyasalarda ürünlerini pazarlamakta güçlüklerle karşılaşmaya başlayınca tarımsal kooperatifleşme hareketi başlamıştır (Challaye, 1969; Dinler, 2008).

Fransız Devrimi (1789) ile Aydınlanma Çağına girilmiş ve feodalizm mülkiyet anlayışında var olan sınırlamalar da ortadan kalkmıştır. Fizyokratların özel mülkiyeti savunduğu dönemde, Marksizm'in ortak mülkiyete ilişkin görüşleri de ön plana çıkmaya başlamıştır (Dinler ve Çalışkan, 2019). Fransız İhtilali sonrasında halk desteğini arkasına almak isteyen hükümet, köylülere yüzyıllardır üzerinde tarım yaptıkları toprakların mülkiyetini, tereddüt etmeden vermiştir. Bunun yanında ihtilale muhalif olan aristokratların ve kilisenin toprakları köylülere satılmıştır. Fransa, toprakların çitle çevrilmesi yasasını İngiltere'den bir buçuk asır sonra (1789 devrimi sonrasında) çıkarmış olsa da ihtilalin bir sonucu olarak toprakları köylülere dağıtmıştır. Bu durum geleneksel üretim yapan küçük aile işletmelerinin ortaya çıkmasına neden olmuştur. Söz konusu sebeple İngiltere'de olduğu gibi büyük bir topraktan kopuş ve kente göç hareketi gerçekleşmemiştir. Fransa'daki aile tipi işletmelerde de çitle çevirme süreci yaşanmış ve özel toprak mülkiyeti ön plana çıkmaya devam etmiştir (Challaye, 1969; Dinler, 2008).

Özel mülkiyeti reddeden Marks'ın görüşleri Sovyet Rusya'da egemen olsa da özel mülkiyetin dünyada yayıldığı ifade edilebilir. Yakın Çağ'da yaşanan ekonomik buhran sanayileşmiş ülkeleri kısılcı altına almıştır. Keynesyen politikaların sahneye çıktığı bu dönemde refah devleti uygulamaları ön plana çıkmıştır. Bilim ve teknolojide yaşanan gelişmelerle birlikte küreselleşme ortaya çıkmış ve sınırlar ortadan kalkmıştır. Bu dönemde yaşanan iki dünya (paylaşım) savaşı sonucunda ise klasik sömürgecilik sona ermiştir (Dinler ve Çalışkan, 2019).

1960'lı yıllardan günümüze biyoteknolojinin tarımda kullanılması ya da başka bir ifadeyle "Üçüncü Tarım Devrimi (Yeşil Devrim)", daha fazla üretim yapmak hedefiyle tohum ıslahı, makineleşme, pestisit, herbisit, kimyasal gübre ve sulama gibi çeşitli teknolojilerin tarımda kullanılmasını sağlamıştır (Gülersoy, 2014). Sözü edilen süreç sonrasında, Çok Uluslu Şirketler (ÇUŞ), Dünya Ticaret Örgütü (DTÖ) Antlaşmaları yoluyla Orta Çağ'daki plantasyonları andıran geniş arazilerde ticari tarımsal, petrol arama, çıkarma faaliyetleri yapmaya başlamışlar ve özellikle azgelişmiş ve gelişmekte olan ülkelerde toprakları adeta gasp etmişlerdir. Toprak ve diğer doğal kaynaklar üzerinde yaşanan bu gasp süreci, gıda tahakkümünü de beraberinde getirmiştir (Reyhan, 2012; Reyhan, 2014; Gülersoy ve Girgin, 2017).

1980 sonrasında yaşanan iletişim-bilişim devrimi ve 1990'lı yıllardan günümüze süregelen enformasyon (teknoloji) devrimiyle beraber özellikle internetin keşfiyle de mülkiyet, anonim şirketlerde ortak mülkiyet halini almıştır. Ortak mülkiyet içerisinde tasarrufları yöneten yöneticiler ile bu tasarruflardan yararlanan hissedarlar ortaya çıkmış, dolayısıyla yararlanan ve kullanan birbirinden ayrılmıştır. Bu dönemde bilginin önemi artmış ve mülkiyet de bu bağlamda fikir, yetenek, bilgide yoğunlaşmıştır. 21. yy'da sosyal medyanın ortaya çıkması ve muazzam bir biçimde yayılmasıyla birlikte; mülkiyete konu olan bilgi ve fikir gibi alanların yayılımının hızı saniyelere inmiş ve bireylerin paylaşımları onların mülkiyetlerine (sanal mülkiyet) dair olmuştur. Paylaşılan bilgi hızı ve niteliği fark etmeksizin mülkiyete dair hale gelmiştir. Görüldüğü üzere mülkiyet yaşanan gelişmelerle birlikte sürekli değişime uğramıştır. Önceleri bu değişimler dini, siyasi ve ekonomik sistemlerle birlikte ortaya çıkarken günümüzde teknolojik gelişmelerin ön plana çıktığı görülmektedir (Dinler ve Çalışkan, 2019).

İçinde bulunduğumuz Çağ'da mülkiyet, özel mülkiyet ve ortak mülkiyete dair hale gelmişken özel mülkiyetin önlenemeyen yükselişi, sınıfsal ayrımı pekiştirmekte ve refah devleti uygulamalarıyla bu ayırmadan kaynaklanan dezavantajlar en aza indirgenmeye çalışılmaktadır. Ancak neoliberal politikalar ekseninde sınırlı kalan refah devleti uygulamalarıyla sınıfsal ayırım artarak devam etmektedir. Mülkiyet yaşadığı dönüşümlerle birlikte şekil değiştirse de sınıfsal farklılıkların temel nedenlerinden biri olma özelliğini taşımaktadır ve yaşanan dönüşümlerin devam edeceği de aşikârdır. Bu bağlamda konu ile ilgili değerlendirmeler tarihsel perspektifte kendi çağına uygun olarak gerçekleştirilmeli, yaşanan değişimlerin birbirlerini tetiklediği göz ardı edilmemelidir (Dinler ve Çalışkan, 2019).

Özetle, Bakır (Kalkolitik) Çağı'nda (M.Ö. 5.000-3.000) mülkiyet, toprak üzerinde yoğunlaşırken günümüzde taşınır ve taşınmaz mallar (toprak üzerinde yer alan tarlalar, bahçeler, hayvancılık işletmeleri, binalar, tesisler, fabrikalar vb.) üzerinde yoğunlaşmaktadır. Öte yandan mülkiyet insanlık tarihi boyunca eşitsizliğin temel nedenlerinden biri olarak da görülmüştür. Sınıf ayrımlarına neden olan mülkiyet, konusu itibarıyla aile ile aktarıldığında ya da toplumda tek elde toplanmasıyla birlikte eşitsizlik makasının giderek açılmasına neden olmaktadır. Fakat günümüz neoliberal politikaları ekseninde mülkiyetin tamamen ortadan kaldırılması mümkün gözükmemektedir. Toprak mülkiyetindeki evrimle birlikte toprağın metalaşmasını bazı düşün ve bilim insanlarının Ekolojik Emperyalizm (Crosby, 2004; Reyhan, 2012; Reyhan 2014) adını verdikleri süreçle birlikte ele almak gereklidir.

4. BULGULAR

Bu araştırma kapsamında elde edilen bulgular, başlıklar halinde irdelenmiştir.

4.1. Küresel Ölçekte Toprak Mülkiyetinin Değerlendirilmesi

Küresel ölçekte arazi mülkiyeti adil olmayıp, toprağı olmayan köylüler ve küçük arazileri ekip biçenler geçimlerini güçlkle sağlamaktadır. Nitekim 110 ülkeden elde edilen verilere göre küresel açıdan toprak mülkiyetinin adil olmadığı anlaşılmaktadır. Feodal derebeyleri, aşiret reisleri, köy ağaları, "hacienda" ve çiftlik sahipleri ya da plantasyon baronları oldukça geniş arazilere egemen olup, iktidarı da kontrol etmektedirler. Ayrıca dünyada açlık sorunu yaşayan hanelerin yarısı küçük toprak sahiplerinden, %20'si de topraksız ailelerden oluşmaktadır.

Bunlar yanında 64 ülkede yapılan bir araştırmada ise toprakların %82'sinin hükümetler ve özel girişimcilerin egemenliğinde olduğu ifade edilmektedir (SOIL ATLAS, 2015; Gülersoy ve Girgin, 2017).

Genel olarak Avrupa Kıtası'nda yaşayan bir insanın yıllık tüketimi için, iki futbol sahasına denk bir araziye ihtiyaç vardır. Başka bir deyişle bir Avrupalı'ya düşen arazi, bir Bangladeşli'ye düşen arazinin altı katından fazladır (SOIL ATLAS, 2015; Gülersoy ve Girgin, 2017). Buna karşın, Birleşmiş Milletler Çevre Programı yetkililerince düzenlenen Uluslararası Kaynaklar Paneli'nde, toplam üretimin

eşit dağıtılması halinde kişi başına düşen yıllık arazi tüketim hakkının 0,2 hektar (bir futbol sahasının üçte birinden daha küçük), bir Avrupalının ortalama tüketiminin ise altıda birinden daha az olduğu ifade edilmiştir (SOIL ATLAS, 2015).

Ayrıca arazi gaspı ve kiralamaları, toprak mülkiyeti adaletsizliğini giderek derinleştirmekte ve belirginleştirmektedir (Kutluay ve Turhan, 2012; TNI, 2013; Gülersoy ve Girgin, 2017; Landmatrix, 2017).

4.1.1. Gini Toprak Endeksi

Gini Toprak Endeksi, bir ülkede veya bölgede toprakların adil dağılıp dağılmadığını veya toprak mülkiyetinin eşit olup olmadığını ölçer. 0 ile 1 arasındaki değerlerle tanımlanır, burada 0'a yakın olmak toprak dağılımındaki eşitliği, 1'e yakın olmak ise eşitsizliği (az sayıda mülk sahibinin elinde çok fazla arazi olmasını) ifade eder. (Deininger and Bresciani, 2001; Vollrath and Erickson, 2006; Frankema, 2009; Ünal, 2012; Zheng, Xia, Yang, Yuan and Hu, 2013; McGlynn, 2016; Loughrey and Donnellan, 2017).

Sözü edilen çerçevede FAO verilerinden yararlanarak 110 ülkenin endeksleri irdelenmiş ve buna göre toprak mülkiyetinin eşit olmadığı görülmüştür. Ayrıca toprak mülkiyetinin büyük ölçüde zenginlerin, Küresel Finans Oligarşisi'nin elinde olduğu sıklıkla dile getirilmektedir (Vollrath and Erickson, 2006; Reyhan, 2012; Tümertekin ve Özgüç, 2012; SOIL ATLAS, 2015; Gülersoy ve Girgin, 2017; Ünal, 2017). Söz konusu durum 'Gini Toprak Endeksi'ne göre hazırlanan Tablo 1 ve Şekil 1'de açık bir şekilde görülebilmektedir.

Tablo 1: Gini Toprak Endeksi En Düşük ve En Yüksek İlk On Ülke (FAO, 2018; GRAIN, 2018).

ÜLKE	Gini Toprak Endeksi	ÜLKE	Gini Toprak Endeksi
Laos	0,41	Barbados	0,94
Kamerun	0,41	Paraguay	0,94
Tanzanya	0,38	Grenada	0,93
Demokratik Kongo Cumhuriyeti	0,37	Çek C.	0,92
Namibya	0,36	Şili	0,91
Güney Kore	0,34	Kırgızistan	0,90
Orta Afrika Cumhuriyeti	0,34	Katar	0,90
Swaziland	0,30	Venezuela	0,88
Finlandiya	0,27	Kolombiya	0,88
Norveç	0,18	Bahamalar	0,87

Genel olarak Güney Amerika ülkeleri tarım arazisi mülkiyeti açısından daha yüksek eşitsizliğe sahiptir. Nitekim Güney Amerika'da milyonlarca küçük çiftçi, büyük toprak sahiplerinin geniş arazileri ellerinde tutmaları ve baskıları nedeniyle zor durumda kalmakta ve bazen bu arazileri işgal etmektedirler. Buna karşın Gini Toprak Endeksi açısından Sahra Altı Afrika ülkelerinin düşük medyan değeri, diğer faktörler yeterli olmadığı için yüksek tarımsal üretkenliğe yol açmaz. Bununla birlikte, Afrikalılar tarıma yönelik bir teknoloji devrimi gerçekleştirebilirse tarımsal verimlilik yükselebilecektir.

Arazi verimliliği üzerindeki diğer etkiler hesaba katıldığında, arazi eşitsizliği ile tarımsal arazi verimliliği arasında negatif bir ilişki olduğu anlaşılmaktadır. Bu, arazilerin ülkeler içindeki dağılımının optimal olmadığını ve arazilerin düzgün çalışmadığını göstermektedir. Tarımsal üretkenliğin ötesinde, arazi eşitsizliğinin ekonomik gelişimin diğer önemli yönleri olan eğitim kurumları, finansal kalkınma ve yoksulluk üzerinde olumsuz bir etkiye sahip olduğu görülmektedir.

Tablo 1'de görüldüğü gibi Norveç, Finlandiya, Swaziland, Orta Afrika Cumhuriyeti, Güney Kore, Namibya, Demokratik Kongo Cumhuriyeti, Tanzanya, Kamerun ve Laos gibi ülkelerde Gini

Toprak Endeksi oldukça düşük olup, toprak dağılımı daha adildir. Buna karşın Barbados, Paraguay, Grenada, Çek Cumhuriyeti, Şili, Kırgızistan, Katar, Venezuela, Kolombiya ve Bahamalar gibi ülkelerde Gini Toprak Endeksi oldukça yüksek olup, toprak dağılımı adil değildir (Tablo 1, Şekil 1).

Böylesi bir tablonun ortaya çıkmasında ülkelerin klasik emperyal süreçten (Birinci ve İkinci Küreselleşme²) olumsuz etkilenmesi (Oran, 2000; Gülersoy, 2019b) yanında, kendi iç politik, iktisadi ve kültürel dinamiklerinin toprak ve tarım sisteminde rehabilitasyon yeteneğinden uzak olmasının etkili olduğu söylenebilir.

4.1.2. Gini Toprak Endeksine Göre Kıtaların ve Bölgelerin Durumu

Gini Toprak Endeksine göre kıtaların ve bölgelerin durumu aşağıdaki tabloda ve şekilde gözlenebilmektedir (Şekil 1, Tablo 2).

Tablo 2: Gini Toprak Endeksine Göre Kıtaların ve Bölgelerin Durumu (FAO, 2018; GRAIN, 2018).

KITA	KITA BÖLÜMÜ	Gini Toprak Endeksi
AVRUPA / 0,62	Batı Avrupa	0,56
	Orta Avrupa	0,67
	Güney Avrupa	0,71
	Kuzey Avrupa	0,45
	Doğu Avrupa	0,69
ASYA / 0,66	Doğu Asya	0,50
	Güney Asya	0,54
	Güneydoğu Asya	0,60
	Güneybatı Asya	0,75
	Orta Asya	0,90
AFRİKA / 0,53	Kuzey Afrika	0,60
	Sub-Sahra Afrika	0,49
	Orta-Güney Afrika	0,51
KUZEY AMERİKA / 0,73	Kuzey Amerika	0,71
	Orta Amerika	0,74
GÜNEY AMERİKA / 0,87	Güney Amerika	0,87
OKYANUSYA / 0,71	Okyanusya	0,71
DÜNYA / 0,69		

Gini Toprak Endeksi kıta ölçeğinde değerlendirildiğinde Afrika'nın (0,53) en düşük değere, Güney Amerika'nın (0,87) ise en yüksek değere sahip olduğu görülmektedir. Latin Amerika'daki eşitsizlik kolonyal dönemden günümüze uzanan mülkiyet ilişkileriyle ilgilidir. Afrika'da toprak mülkiyet ilişkileri diğer kıtalara göre daha adil gibi görünse de teknolojik yetersizlik, süregelen iç çatışmalar vb. (Tümertekin ve Özgüç, 2012: 180-182) bu topraklardan yeterince yararlanılmasını engellemektedir.

Bölgeler açısından irdelendiğinde Kuzey Avrupa (0,45) ve Sub-Sahra Afrika'nın (0,49) en düşük, Orta Asya (0,90) ve Güney Amerika'nın (0,87) ise en yüksek endekse sahip olması dikkat çekmektedir.

² Birinci Küreselleşme, Coğrafi Keşiflerden Sanayi Devrimi'ne; İkinci Küreselleşme, Sanayi Devrimi'nden 1970'lere; Üçüncü Küreselleşme, 1970'den günümüze kadar uzanan süreci ifade etmektedir (Oran, 2000; Gülersoy, 2019b).

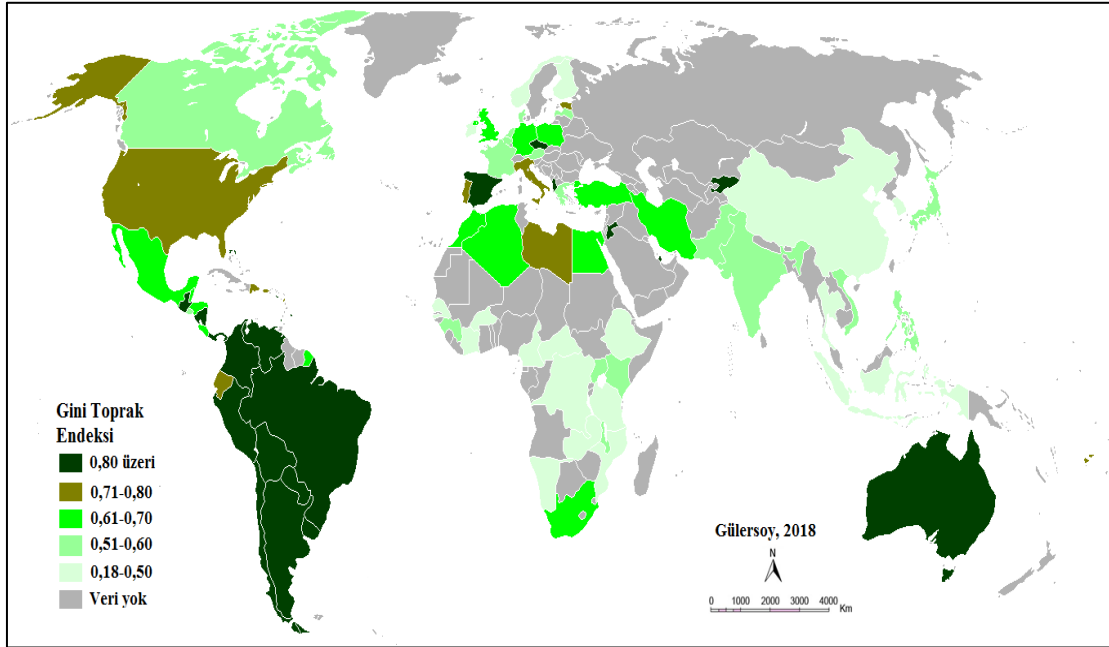

Şekil 1: Küresel Ölçekte Gini Toprak Endeksi Haritası (2018).

4.1.3. Gini Toprak Endeksine Göre Ülkelerin Durumu

Genel olarak Gini Toprak Endeks değerlerinin çok yüksek (0,80 üzeri) olduğu ülkeler Latin Amerika'da (*Barbados, Paraguay, Grenada, Şili, Venezuela, Kolombiya, Bahamalar, Virgin Adaları, Nikaragua, Peru, Brezilya, Guatemala, Panama, Uruguay, Arjantin*) yoğunlaşmaktadır (Şekil 1, 2). Gini Toprak Endeks değerlerinin çok yüksek (0,80 üzeri) olduğu diğer ülkeler ise Avrupa'da Çekya, İspanya ve Arnavutluk; Asya'da Kırgızistan, Katar, Ürdün; Okyanusya'da Fransız Polinezyası (Fransa), Kuzey Mariana Adası (ABD) ve Avustralya'dır (Şekil 1).

Gini Toprak Endeks değerlerinin yüksek (0,71-0,80) olduğu ülkeler: Amerika'da Ekvador, ABD, Porto Riko (ABD), Martinik (Fransa), Dominik Cumhuriyeti, St Vincent & Grenadinler; Avrupa'da İtalya, Estonya, Portekiz; Asya'da Myanmar³; Afrika'da Libya ve Okyanusya'da ise Fiji'dir.

Gini Toprak Endeks değerlerinin orta (0,61-0,70) düzeyde olduğu ülkeler: Latin Amerika'da Belize, Kosta Rika, Dominik, Fransız Guyanası, Honduras, Saint Lucia, Meksika; Afrika'da Güney Afrika Cumhuriyeti⁴, Mısır, Tunus, Cezayir, Gine-Bissau, Fas, Reunion (Fransa); Asya'da İran⁵, Lübnan, Türkiye⁶, Kıbrıs (GKRY, KKTC); Avrupa'da Polonya, Hırvatistan, Birleşik Krallık, Almanya, Slovenya;

³ Myanmar'da Gini Toprak Endeksi yüksek olmasına karşın, 1948 ve 1953'te uygulanan toprak reformuyla ülkenin kuzeyinde 20, güneyinde ise 10 hektardan fazla tarım toprağı olan çiftçilerin toprakları bütünüyle kamulaştırılmıştır. Bu topraklar ülke çiftçi nüfusunun yansıması oluşturan topraksız çiftçilere dağıtılmıştır (Doğanay, 2007).

⁴ Afrika Ulusal Kongresi'nin siyahi Afrikalılara toprak dağıtmak için söz vermesine karşın, 2006 yılı itibarıyla Güney Afrika topraklarının % 70'i beyazların elindeydi (Atauhene, 2011). Diğer bir kaynağa göre de siyah nüfus ülke toplam nüfusunun % 75'ini oluşturduğu halde, ülke topraklarının ancak % 13'üne ve tarımsal üretimin ise % 5'ine sahip olabilmıştır (Tümertekin ve Özgüç, 2012).

⁵ İran'da Gini Toprak Endeksi orta düzeyde olmasına karşın 1951'de başlayan toprak reformu çalışmaları istenilen sonuçları vermediği gibi, günümüzde bir köyün mülkiyetini tümüyle elinde bulunduran çok sayıda toprak zengini mevcuttur (Doğanay, 2007).

⁶ Türkiye'de Gini Toprak Endeksi orta düzeyde olmasına karşın, toprak dağılımı adil değildir. 1945 ve 1973'te çıkartılan toprak reformuyla ilgili kanunlar beklenen gelişmeyi sağlayamamıştır. 1984 yılında yayınlanan 3083 sayılı Sulama Alanlarında Arazi Düzenlenmesine Dair Tarım Reformu Yasası ise arazi toplulaştırması vb. gibi alanlarda kırsal altyapı çalışmalarının

Okyanusya'da ise Amerikan Samoası (ABD)'dir.

Gini Toprak Endeks değerlerinin az (0,51-0,60) düzeyde olduğu ülkeler: Avrupa'da Avusturya, Fransa, Yunanistan, Letonya, Hollanda, Belçika, Danimarka; Asya'da Hindistan⁷, Pakistan, Japonya, Bangladeş, Filipinler, Vietnam; Afrika'da Uganda, Kenya, Gine, Malavi, Ruanda; Amerika'da El Salvador, Guadeloupe (Fransa), Kanada; Okyanusya'da ise Batı Samoa, Cook Adaları (Yeni Zelanda)'dır.

Gini Toprak Endeks değerlerinin en az (0,18-0,50) düzeyde olduğu ülkeler Afrika'da (*Senegal, Lesotho, Etiyopya, Mozambik, Zambiya, Botswana, Togo, Burkina Faso, Fildişi Sahili, Kamerun, Tanzanya, Demokratik Kongo Cumhuriyeti, Namibiya, Orta Afrika Cumhuriyeti, Svaziland (Eswatini)*) yoğunlaşmıştır. Diğer ülkeler ise Avrupa'da Lüksemburg, İsviçre, İrlanda, Finlandiya, Norveç; Asya'da Nepal, Çin⁸, Tayland, Endonezya, Laos, Güney Kore'dir.



Şekil 2: Latin Amerika'daki Toprak Eşitsizliği.

Günümüzde Avrupa'nın Latin Amerika'daki sömürgeci faaliyetleri farklı bir boyutta sürdürülmektedir. Nitekim Güney Amerika'da İngiltere yüzölçümüne denk bir arazide Avrupa Birliği'ndeki çiftlik hayvanlarının tüketimine yönelik yem üretilmektedir. Yine 2000 yılından günümüze palm yağı için ithal edilen sanal arazi iki katına çıkmıştır (1 milyon hektardan 2 milyon hektara. Bu alan

iyileştirilmesini ön görmektedir (Türker, 2010). Türkiye'de toprak mülkiyeti konusu ilerleyen bölümlerde ayrı bir başlık altında incelenecektir.

⁷ Hindistan'da Gini Toprak Endeksi az düzeyde olmakla birlikte 1947'de çıkarılan bir yasayla toprak kiracılığı kaldırılmışsa da günümüzde bu uygulama devam etmektedir. Halkın önemli bir kısmı toprak sahiplerinden topraklarını kiralayıp, elde ettikleri ürünün %10 veya %30'unu kira karşılığı olarak vermektedirler (Doğanay, 2007).

⁸ Çin'de 1949 ihtilali sonrası topraklar birleştirilmiş ve 1950'de çiftçilere dağıtılmıştır. Beklenen verim sağlanamayınca 1958'de toprak reformu çerçevesinde tarım toprakları 26.400 (bu sayı 1961'de 74.400'e çıkarılmıştır) halk komünü biçiminde organize edilmiştir. Günümüzde kırsal nüfusun hemen tamamı ortak işletmelerde çalışmaktadır. Halk komünlerine ek olarak 2500 adet devlet tarım işletmesi de vardır ve 3,5 milyon kadar tarım işçisi çalışmaktadır (Doğanay, 2007).

yaklaşık Bartın ili yüzölçümüne denk gelmektedir). Kolza tohumu yağı için ithal edilen sanal arazi ise aynı dönemde üç kat artarak 3 milyon hektarı (yaklaşık Osmaniye ili yüzölçümü kadar bir alanı) aşmıştır. Palm yağı üretiminin önemli olduğu Endonezya ve Malezya'da yeni plantasyonlar oluşturulması ormansızlaştırmaya, küçük çiftçilerin ve yerli halkların topraklarından sürülmesine yol açmaktadır (Şekil 1). Ayrıca Gini Toprak Endeksi çok yüksek ve yüksek olan Latin Amerika'da toprakların %50'sinden fazlası nüfusun %1'inin elinde bulunmaktadır (Şekil 2). Bunlar yanında, söz konusu ülkelerdeki madencilik anlaşmazlıklarının %12'si doğrudan mülkiyet hakkının işgalinden kaynaklanmaktadır.

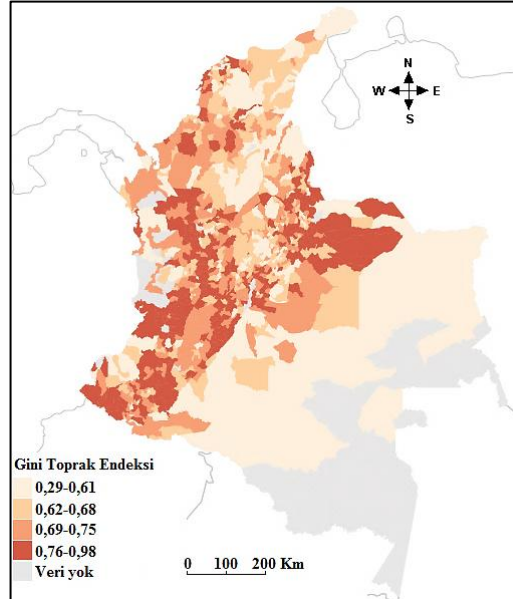

Şekil 3: Kolombiya'da Kırsal Alanlarda Gini Toprak Endeksi (UNDP, 2009'a göre Arias, 2018).

Bunlar yanında özellikle Latin Amerika ülkelerinin kendi içerisindeki toprak mülkiyeti de adil değildir. Nitekim yukarıdaki harita incelendiğinde Kolombiya'nın merkezi kısmını oluşturan dağlık-platoluk (Orta ve Doğu Cordillera dağları) alanlarda ve batıdaki, kuzeydeki kıyı kesiminde Gini Toprak Endeksi yüksek olup nüfusun %1'i arazilerin yaklaşık %50'sinden fazlasını elinde bulundurmaktadır⁹. Latin Amerika'daki arazi mülkiyetindeki dengesizlik FARC (Kolombiya Devrimci Silahlı Güçleri-Halk Ordusu) gibi silahlı örgütlerin ortaya çıkmasında oldukça etkili olmuştur. Bilindiği gibi FARC, 1964 yılında büyük toprak sahiplerinin egemenliğini ve feodaliteyi sona erdirmeyi arzulayan bir köylü hareketi olarak ortaya çıkmıştır. Günümüzde bu örgütle devlet güçleri arasında uzlaşma sağlanmış olsa da (CNNTÜRK, 2016), FARC 2019'da tekrar silahlanma kararı almıştır (Altun, 2019).

Gini Toprak Endeks verileri mevcut olmayan bazı ülkeler için de toprak mülkiyeti dağılımının adil olmadığı söylenebilir. Nitekim şekil 4 incelendiğinde Rusya, Moğolistan, Özbekistan, Türkmenistan, Tacikistan, Kazakistan, Azerbaycan, Gürcistan, Ermenistan, Ukrayna, Beyaz Rusya ve Bulgaristan'da küresel arazi mülkiyeti ve mülk hakları durumunun ciddi endişe kategorisinde yer aldığı görülmektedir (Şekil 4). Bunun yanında Gini Toprak Endeksi en az ve az düzeyde olan Afrika, Güney-Güneydoğu Asya ülkelerinin genelinde de durum aynıdır.

⁹ Önemli toprak reformlarının günümüze kadar denendiği, Latifundia sisteminin yaygın olduğu Latin Amerika'da arazi sahiplerinin %3-4'ü tarımsal toprakların %60-80'ini ellerinde bulundurmaktadırlar (Tümertekin ve Özgüç, 2012).

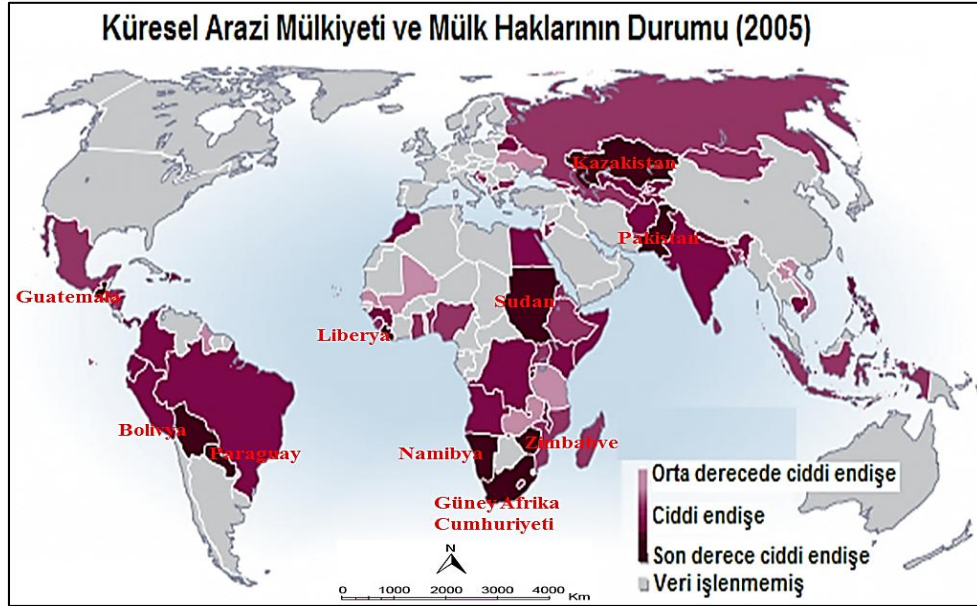

Şekil 4: Küresel Arazi Mülkiyeti ve Mülk Haklarının Durumu (WORLD RESOURCES INSTITUTE. 2018).

Bu çerçevede Rusya'daki toprak mülkiyetindeki sert dönüşüme değinmek gereklidir. Bilindiği gibi 1917 Ekim Devrimi sonrası çıkartılan Toprak Kararnamesi ile sosyalist toprak mülkiyetine geçen SSCB, 1990 Toprak Reformu Yasası'yla kapitalist mülkiyete geçiş yapmıştır. Böylesi bir ortamda 1991'de SSCB dağılmış ve Rusya Federasyonu kurulmuştur. Rusya'da 1990 Toprak Reformu Yasası'ndan günümüze kapitalist mülkiyete geçiş ivme kazanmış, devlet ve kolektif çiftliklerinin (sovhoz ve kolhozların) önemli kısmı büyük firmaların eline geçmiştir. Nitekim tarım alanlarının %86'sının tarımsal işletmeler tarafından kullanıldığı Rusya'da bu alanların %72'si büyük tarımsal işletmelerin elinde bulunmaktadır (Turan, 2011). Diğer bir deyişle Rusya'da geniş halk kitleleleri mülksüzleştirilmiş olup 1994'ten itibaren her yıl kentsel-kırsal alanlarda araziler satın alınmakta veya kiralanmaktadır (SOIL ATLAS, 2015; Gülersoy ve Girgin, 2017).

Değnilmesi gereken diğer bir husus da ormanların mülkiyet durumudur. Dünya çapında mevcut ormanların %84'ünün, korulukların ise %90'ının mülkiyeti kamuya yani devletlere aittir (Ayaz ve Gümüş, 2016). Kıtalar çerçevesinde bakılacak olursa özel orman mülkiyetinin Kuzey ve Orta Amerika'da (%30), Okyanusya'da (%24), Güney Amerika (%17) ve Avrupa'da (%10) ön planda olduğu Asya (%5) ve Afrika'da (%2) yaygın olmadığı görülmektedir. Söz konusu durum ülkeden ülkeye farklılıklar gösterebilmektedir. Örneğin ABD, Kanada, İskandinav ülkeleri ve diğer Avrupa ülkelerinde (İsviçre'de ormanların %80'i, Fransa'da %75'i, Estonya'da %63, Almanya'da %46'sı, Litvanya'da %36'sı özel orman statüsündedir. Türkiye'de bu oran %1'in altındadır) ormanların önemli bir bölümü çeşitli büyüklüklerde özel şahısların elindedir (Yeşildağ, 2009). Az bir kısmı ise özel şirketlerin elindedir. Bu ormanlardan odun, kâğıt hamuru vb. amaçlarla ve izin verilen miktarlarda kesimler yapılmaktadır. Bir diğer işletme yöntemi veya amacı ise ormanların rekreasyon alanı olarak kullanılmasıdır. Bu amaçla bazı büyük ormanlık alanlar ulusal park olarak ilan edilmişlerdir (Şekil 5 ve 6).

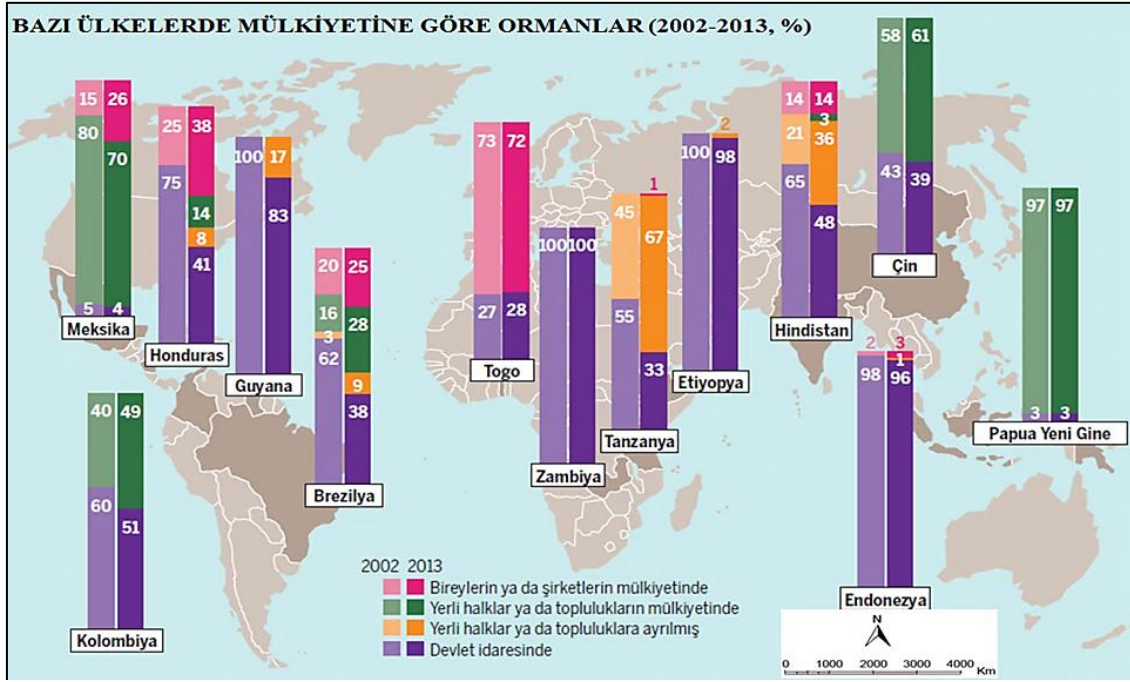

Şekil 5: Bazı Ülkelerde Mülkiyetine Göre Ormanlar (SOIL ATLAS, 2015).

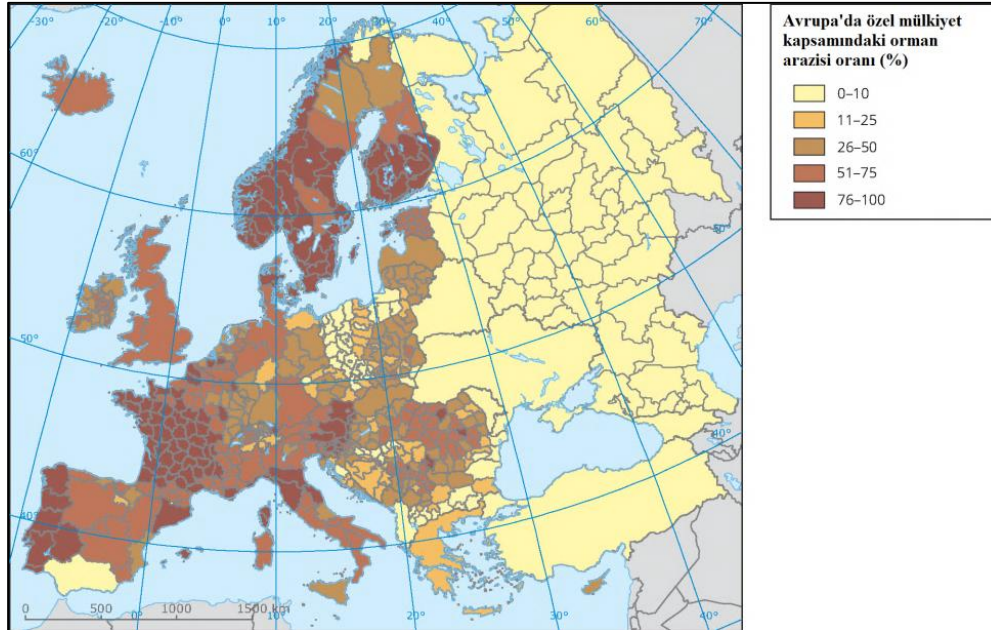

Şekil 6: Avrupa'da Özel Mülkiyet Kapsamındaki Orman Arazisi Oranı (%), (European Environment Agency (EEA), 2020).

Mevcut mülkiyet rejimi çerçevesinde dünyada bir yılda 13 milyon hektar orman tahrip edilmektedir. Nitekim 2000 yılından günümüze dünyanın en eski ormanlarının 40 milyon hektarı yok edilmiştir. Bunlar yanında yanlış arazi kullanım politikaları ve uygulamaları toprakların verim gücünü yitirmesine, çöllerin alanını genişletmesine ve dolayısıyla karbon depolama hacminin azalmasına neden

olmaktadır. Latin Amerika'da soya üretmek ve büyükbaş hayvan çiftlikleri oluşturmak amacıyla ormanlar tahrip edilmektedir. Nitekim Brezilya'da 1995'te Belçika yüzölçümü (30.000 km²), 2013'te ise Ordu ili yüzölçümü (5861 km²) büyüklüğündeki orman arazisi (SOIL ATLAS, 2015; Tümertekin ve Özgüç, 2012) tarım yapmak ve otlatma amacıyla temizlenmiştir (Şekil 5 ve 6).

Bilindiği gibi özel toprak mülkiyeti birçok hakkı da birlikte getirmektedir. Nitekim toprak sahibi arazisinde tarım-hayvancılık yapabildiği gibi bu arazileri satabilir, miras bırakabilir, gerekli izin ve ruhsatı varsa üzerinde inşaat yapabilir ve etrafını çitleyerek diğer insanların buraya girmesine izin vermeyebilir. Ancak dünyanın önemli bir kısmı böylesine parsellere bölünmemiştir. Bazı topraklar kanunen ulusal hükümetlerin mülkiyetinde olmasına rağmen o topraklar üzerinde yaşayan insanlarca ortak (müşterek) kullanılmaktadır. İnsanlar söz konusu topraklarda meskenlerini inşa etmekte ve tarım-hayvancılıkla uğraşmaktadır. Başka bir deyişle müşterek topraklar geliri az olan insanların ana geçim kaynağı konumundadır. Uluslararası Arazi Koalisyonu (International Land Coalition)'na göre yaklaşık 2,5 milyar insan müşterek topraklar üzerinde yaşamını idame ettirmektedir. Günümüzde 8,5 milyar hektarlık bir alanın (1,7 milyar hektarı milli park gibi koruma alanlarından oluşmaktadır), diğer bir deyişle Antarktika hariç tutulursa dünya yüzölçümünün %65'inin müşterek arazilerden oluştuğu söylenebilir. Geniş kurak alanlar, ormanlar, çöller müşterek topraklara dâhil olup, bu alanlar yerküreye eşit bir şekilde dağılmamıştır. Müşterek topraklar genellikle Sahra Altı Afrika'da, Avrupa ve Asya'da yer almaktadır. Ancak insanlar yeryüzüne eşit dağılmadığı için kırsalda kişi başına düşen en geniş müşterek alan Okyanusya ve Amerika kıtalarında yer almaktadır (SOIL ATLAS, 2015).

Bunlar yanında küçük üreticilerin fazla olduğu ülkelerde toprak haklarının muğlak ve mülkiyetin müşterek olması, yatırımcılar ve hükümetlerin o arazileri 'atıl' olarak değerlendirmelerine yol açmaktadır. Başka bir ifadeyle söz konusu topraklar üzerinde yaşayan ve tarım-hayvancılıkla geçimini sağlayan yerel halk dikkate alınmamaktadır. Arazi kapatma veya kiralama amaçlı anlaşmalar genel olarak şeffaflıktan uzak olup yerli üreticilerin anlaşmalarla ilgili bilgi almaları oldukça zordur. Toprak mülkiyetiyle ilgili kanunla korunan hakların olduğu durumlarda dahi yerli üreticiler genellikle sözü edilen haklarını kullanabilecek güçten mahrumdurlar (SOIL ATLAS, 2015; Gülersoy ve Girgin, 2017).

4.1.4. Küresel Ölçekte ve Bazı Ülkeler Açısından Gini Toprak Endeksi İle İnsani Gelişmişlik Endeksinin Karşılaştırılması

Gini Toprak Endeksi ile İnsani Gelişmişlik Endeksi (ortalama yaşam süresi, okuma-yazma oranı, kişi başına düşen milli gelir vb. gibi kriterlere göre hesaplanır) arasında bir uyum söz konusu değildir. Nitekim şekil 7, 8 ve 9 incelendiğinde bu durum daha iyi anlaşılabilir. Durumu ülkelerden örneklerle açıklamak yerinde olacaktır. Orta Afrika Cumhuriyeti'nin Gini Toprak Endeksi oldukça düşüktür, yani görece toprak mülkiyeti adildir, buna karşın İnsani Gelişmişlik Endeksinin düşük düzeyde olması, toprak mülkiyetinin refah düzeyinin birincil belirleyicisi olmadığını ifade etmektedir. Barbados'da Gini Toprak Endeksi çok yüksek olup toprak mülkiyeti adil değildir. İnsani Gelişmişlik Endeksi ise çok yüksek kategoride yer almaktadır. Bu örnekte görüldüğü gibi toprak mülkiyetinin adil olmadığı bir ülkede diğer değişkenlerin daha olumlu değerlere sahip olması refah düzeyinin nispeten yükselmesine neden olmuştur. Norveç ve Finlandiya'da Gini Toprak Endeksi düşük yani toprak mülkiyeti adil olduğu gibi İnsani Gelişmişlik Endeksi de oldukça yüksektir. Türkiye ise Gini Toprak Endeksi açısından orta düzeyde (0,65) yer alırken, İnsani Gelişmişlik Endeksi bakımından ise çok yüksek insani gelişme (0,80) kategorisinde yer almaktadır.

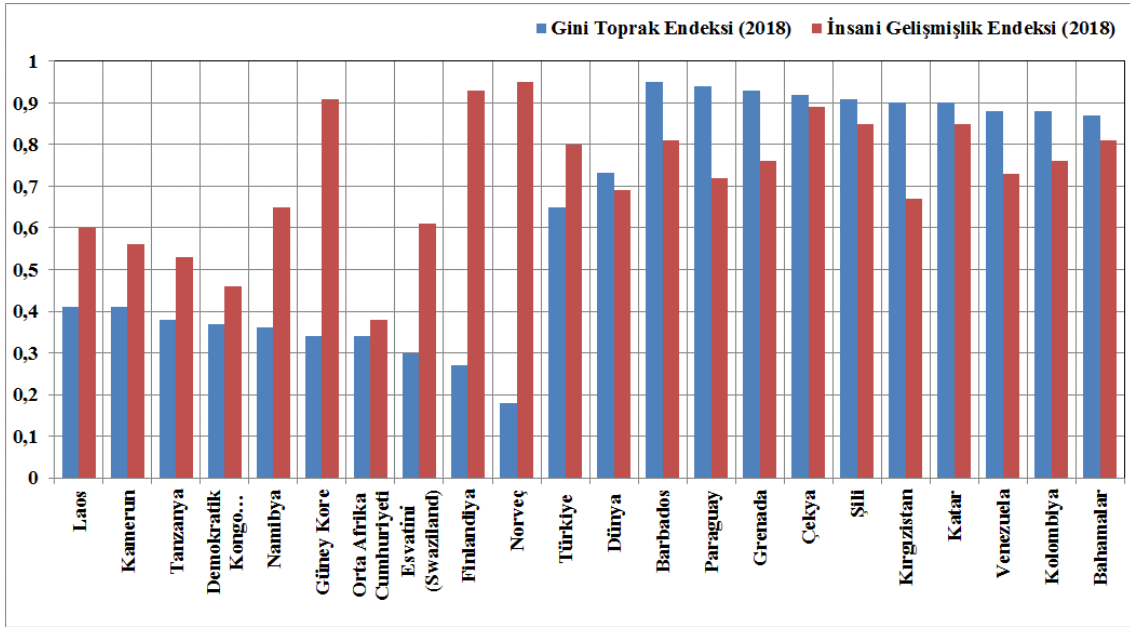

Şekil 7: Bazı Ülkelerde Gini Toprak Endeksi ile İnsani Gelişmişlik Endeksinin Karşılaştırılması (2018).

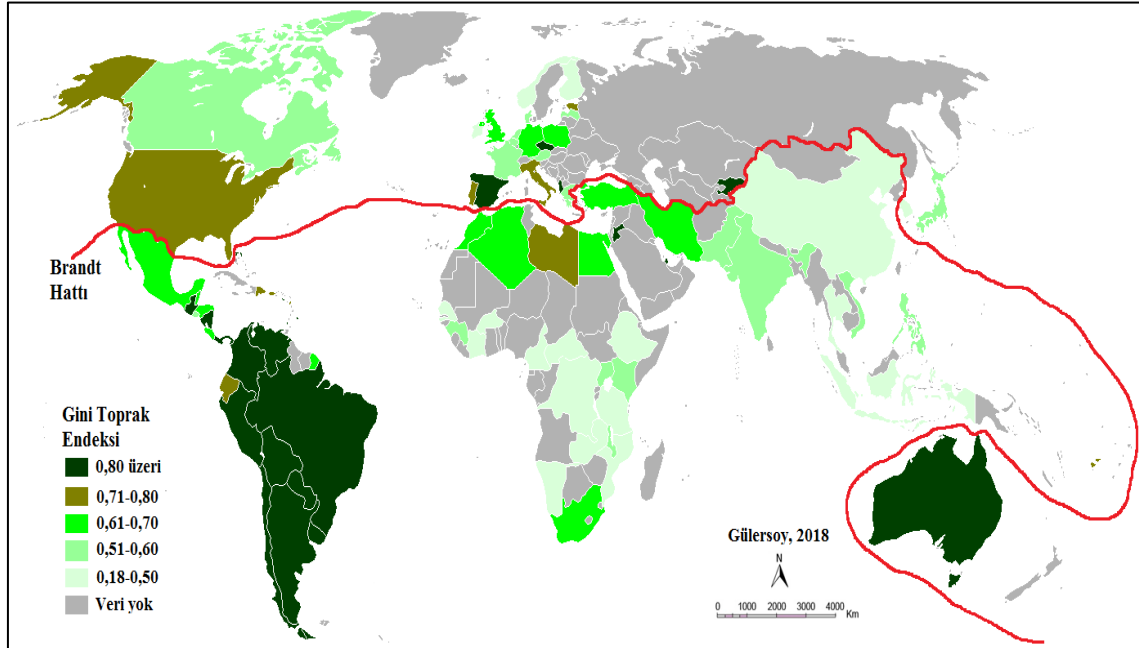

Şekil 8: Gini Toprak Endeksi ile Brand Hattı'nın Karşılaştırılması.

Bilindiği gibi Brandt Hattı, genel olarak İnsani Gelişmişlik Endeksinin yansıtabilmektedir. Bu hattın kuzeyinde kalan ülkeler gelişmiş, güneyindeki ülkeler ise gelişmemiş ve geliştirmekte olan kategorisinde yer almaktadır. Nitekim şekil 8'deki harita incelendiğinde Brandt Hattı'nın kuzeyinde yer alan İnsani Gelişmişlik Endeksi yüksek İspanya, Çekya, Arnavutluk, Kırgızistan ve Avustralya'da Gini Toprak Endeksi çok yüksek iken, İtalya, Estonya, ABD ve Portekiz'de ise yüksektir. Başka bir deyişle bu

ülkelerde toprak mülkiyetinde eşitsizlik söz konusudur. Bunların aksine Brandt Hattı'nın güneyindeki İnsani Gelişmişlik Endeksi düşük Afrika (*Senegal, Lesotho, Etiyopya, Mozambik, Zambiya, Botswana, Togo, Burkina Faso, Fildişi Sahili, Kamerun, Tanzanya, Demokratik Kongo Cumhuriyeti, Namıbya, Orta Afrika Cumhuriyeti, Soaziland (Eswatini), Uganda, Kenya, Gine, Malavi, Ruanda*), Güney-Güneydoğu Asya (*Nepal, Çin, Tayland, Endonezya, Laos, Hindistan, Pakistan, Bangladeş, Filipinler, Vietnam*) ülkelerinde Gini Toprak Endeksi az veya en az düzeydedir. El Salvador ve Batı Samoa için de aynı durum geçerlidir. Diğer bir ifadeyle bu ülkelerde toprak mülkiyetinde eşitlik vardır (Şekil 7, 8, 9). Görüldüğü gibi Gini Toprak Endeksinin düşük olması gelişmişliğin göstergelerinden birisi değildir. Ancak Gini Toprak Endeksi düşük (toprak mülkiyetindeki görece adaletli) olan ülkelerde gerekli finansal vb. desteklemeler ve uygulamalarla sosyo-ekonomik hatta kültürel refah yükseltilebilir.

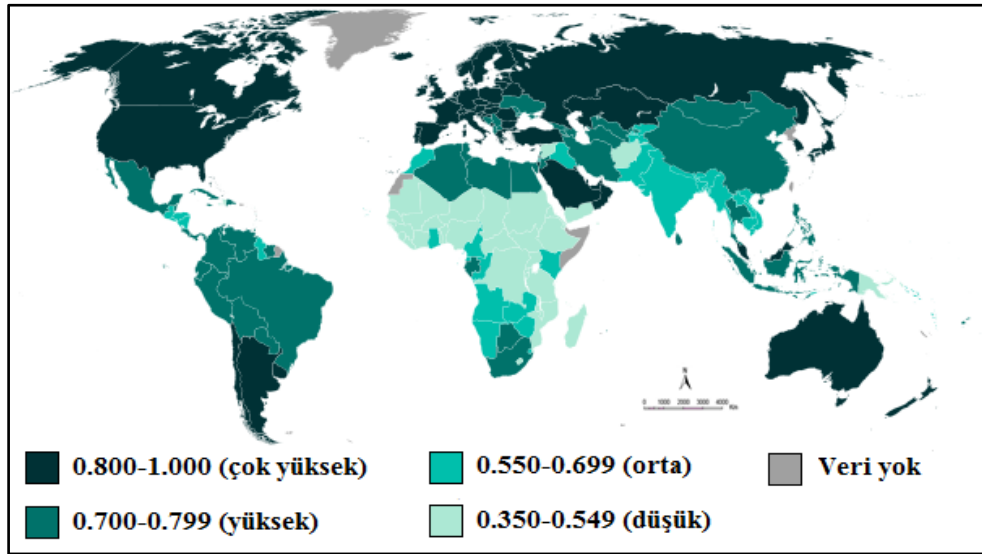

Şekil 9: Dünya İnsani Gelişme Endeksi Haritası (2018 yılı verilerine göre), (Wikiwand, 2019'dan yararlanarak).

4.1.5. Küçük Çiftçilerin ve Küçük Çiftliklerin Dünya Bölgelerine Göre Dağılımı (%)

Küresel toprak mülkiyetini küçük çiftlikler ve çiftçiler açısından da değerlendirmek mümkündür. Küçük çiftliklerin oranı Asya-Okyanusya'da (Özellikle Çin, Hindistan¹⁰) %90'ın üzerindeyken, Afrika'da %90, Avrupa'da %89, Latin Amerika'da %80 ve Kuzey Amerika'da %77, Türkiye'de ise %84'tür. Bu noktada sorgulanması gereken asıl husus küçük çiftçilerin elindeki toprakların oranlarıdır. Nitekim küçük çiftliklerin elindeki toprakların oranı Afrika'da %15, Avrupa'da %17, Latin Amerika'da %19, Kuzey Amerika'da %26 ve Asya-Okyanusya'da %35, Türkiye'de ise %42'dir. Çin'de küçük çiftliklerin elindeki toprakların oranının %71 olması dikkat çekicidir. Bu oran Gini Toprak Endeksi'yle uyum göstermektedir (Şekil 1). Ancak Gini Toprak Endeksi'nin en az ve az olduğu Afrika ülkelerinde küçük çiftçilerin elindeki toprakların oranının düşük olması sorgulanması gereken bir husustur. Söz konusu durum verilerin elde edilmesinde ve işlenmesindeki farklılıklarla ilgili olmalıdır. Küçük çiftliklerin ortalama arazi büyüklüğü ise Kuzey Amerika'da oldukça yüksekken

¹⁰ Asya ülkelerinde tarım işletmeleri çok küçük ünitelerden oluşmaktadır. Örneğin Japonya tarım reformu uygulamalarına rağmen çok küçük tarım işletmelerinin (8-10 dönüm) hâkim olduğu bir ülkedir. Hindistan ve Çin'de durum daha kötüdür. Hindistan'da çiftçi ailelerin %70'i 2 hektardan küçük işletmeleri işler. Çin'de ise devlet çiftlikleri hariç tutulursa kömün tarım işletmeleri pek büyük değildir (Doğanay, 2007).

(68 ha), Latin Amerika'da 10, Afrika ve Avrupa'da 2,2, Asya-Okyanusya'da ise 1,6 hektardır (Tablo 3).

Tablo 3: Küçük Çiftçilerin ve Küçük Çiftliklerin Dünya Bölgelerine Göre Dağılımı (%), (FAO, 2018; GRAIN, 2018).

	Küçük Çiftliklerin Oranı (%)	Küçük Çiftçilerin Elindeki Toprakların Oranı (%)	Küçük Çiftliklerin Ortalama Arazi Büyüklüğü (ha)
Asya-Pasifik	93,9	34,7	1,6
Çin	99,8	70,9	1,8
Hindistan	92,2	39,6	0,6
Afrika	89,6	14,7	2,2
Latin Amerika-Karayipler	80,1	19,3	9,7
Kuzey Amerika	76,8	26,1	67,6
Avrupa	88,5	17,4	2,2
DÜNYA	92,3	24,7	2,2

4.1.6. Yerli Halkın ve Yerel Toplulukların Mülkiyet Durumu

Küresel ölçekte toprak mülkiyetini yerli halklar ve yerel topluluklar açısından irdelemek te mümkündür. Nitekim küresel açıdan yerli halkların ve yerel toplulukların sahip oldukları alan, toplam arazinin yalnızca %18'ini oluştururken, %82'si ise hükümetler veya özel şahısların elindedir. Bu oran Çin ve Kanada hariç tutulduğunda %88'e çıkmaktadır (Şekil 10).

Yerli halkın ve yerel toplulukların sahip oldukları alan toplam arazinin Latin Amerika'da %23'ünü, Asya'da %26'sını (%99'u Çin'e aittir) ve Sub-Sahra Afrika'da %16'sını oluşturmaktadır. Başka bir deyişle hükümetler veya özel şahısların elindeki toprakların oranı Latin Amerika'da %77, Asya'da %74 ve Sub-Sahra Afrika'da %84'tür (Şekil 11).

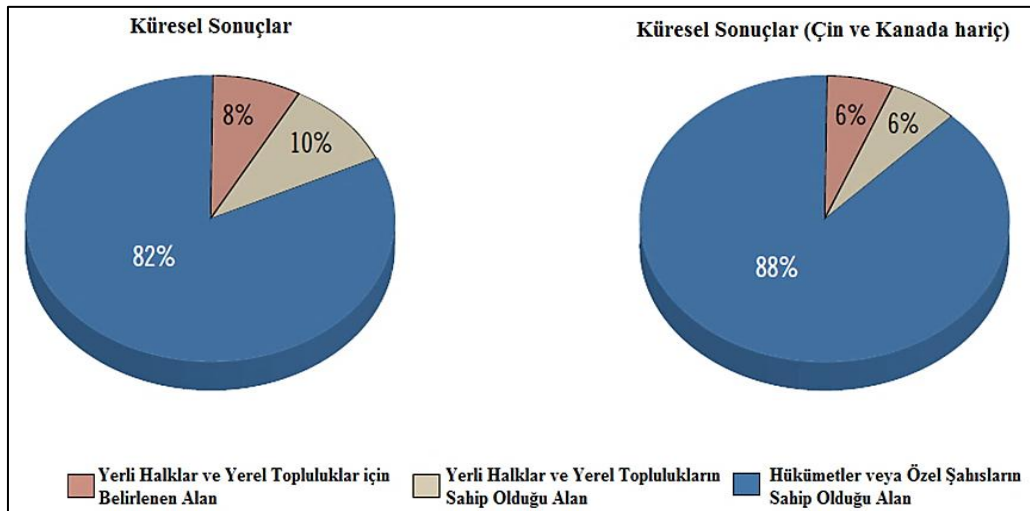

Şekil 10: Yerli Halkın ve Yerel Toplulukların Küresel Ölçekte Mülkiyet Durumu (RIGHTS and RESOURCE, 2018).

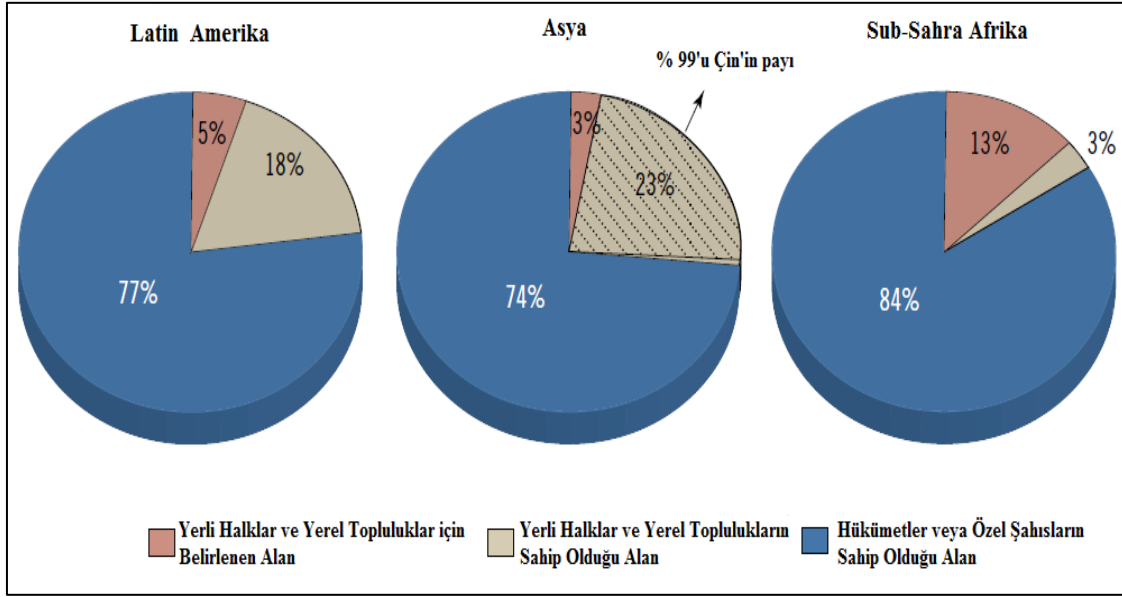

Şekil 11: Yerli Halkın ve Yerel Toplulukların Latin Amerika, Asya ve Sub-Sahra Afrika'da Mülkiyet Durumu (RIGHTS and RESOURCE, 2018).

Yerli halkın ve yerel toplulukların düşük gelirli ve orta gelirli ülkelerde mülkiyet durumu (%) incelendiğinde de düşük gelirli ülkelerde arazilerin %86'sı, orta gelirli ülkelerde ise %76'sı hükümetler veya özel şahısların mülkiyetinde olduğu görülmektedir (Şekil 12). Bu durum geri bırakılmış ülkelerdeki sömürgecilik sürecinin günümüze yansımaları yanında ülkelerin kendi içlerindeki ekonomik, sosyal istikrarsızlığın devam edebilmesiyle ilgili olmalıdır.

21

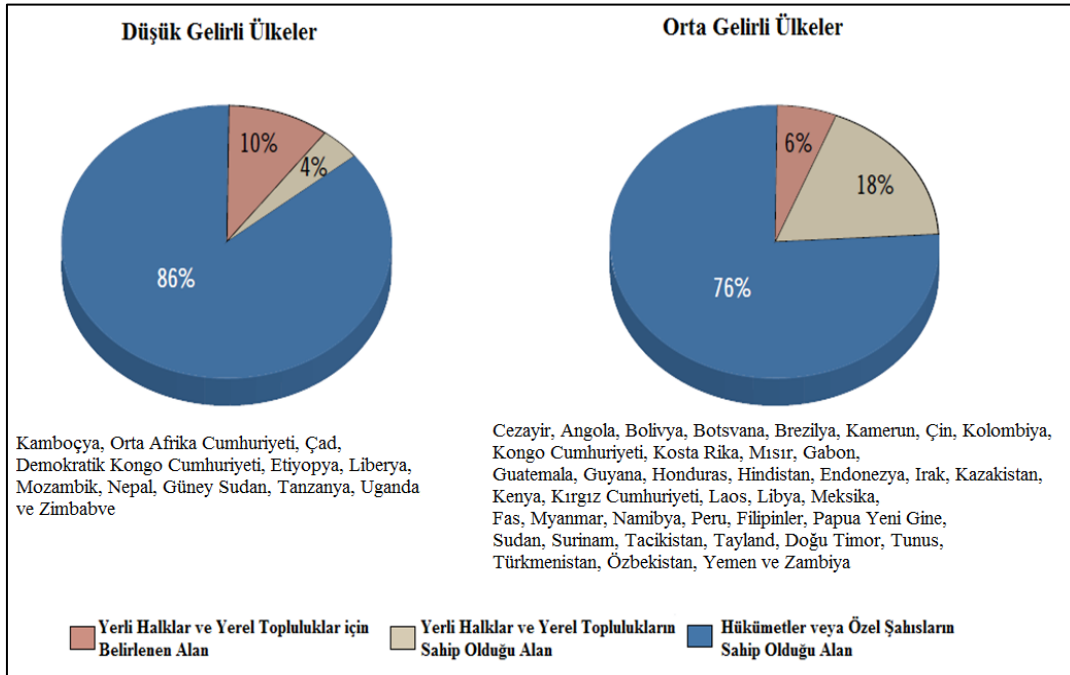

Şekil 12: Yerli Halkın ve Yerel Toplulukların Düşük Gelirli ve Orta Gelirli Ülkelerde Mülkiyet Durumu (%), (RIGHTS and RESOURCE, 2018).

Bunlar yanında yerli halkların ve yerel toplulukların elinde bulunan toprakların nispeten fazla olduğu ülkelerde de mülkiyetin yasal durumuyla ilgili ciddi sıkıntılar yaşanmaktadır (LandMark, 2019). Nitekim şekil 13 ve 14 incelendiğinde özellikle Latin Amerika'da, Afrika'nın güneyinde, Güneydoğu Asya'da ve Avustralya'da söz konusu arazilerin henüz yasal bir statüye sahip olmadığı görülmektedir. Şekil 13'te taralı alanlarla ilgili veri yoktur ve bu ülkelerdeki yerli halkların ve yerel toplulukların elindeki arazilerin mülkiyet açısından geleceği belirsizdir (Şekil 13 ve 14).

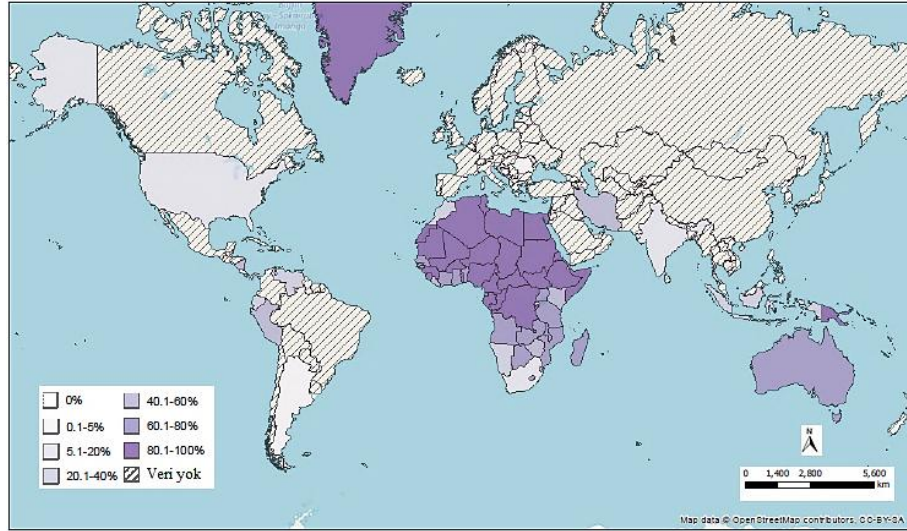

Şekil 13: Dünya Üzerinde Yerli Halkların ve Yerel Toplulukların Elinde Bulunan Araziler (%), (LandMark, 2019).

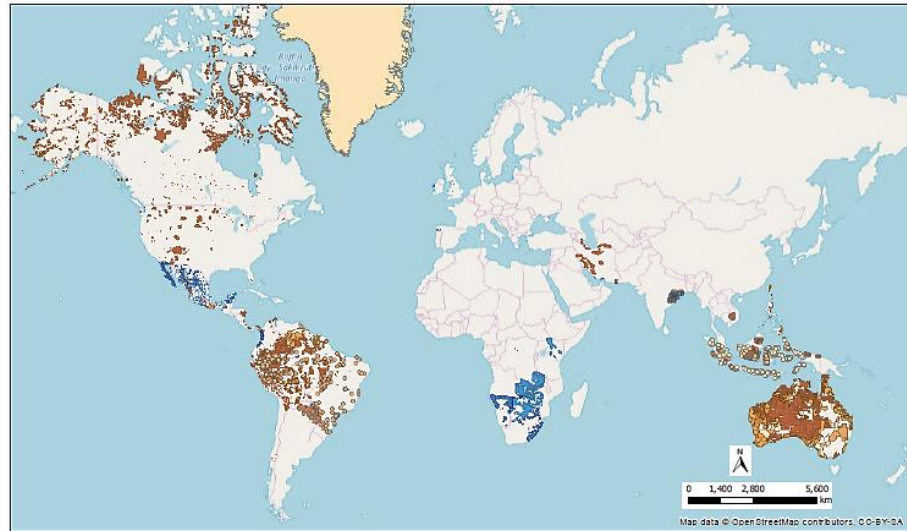

Şekil 14: Dünya Üzerinde Yerli Halkların ve Yerel Toplulukların Elinde Bulunan Toprakların Yasal Durumu (LandMark, 2019).

Yukarıdaki haritada (Şekil 14) kahverengi, yerli halkların; mavi, yerel toplulukların topraklarını ifade eder. Koyu kahverengi ve koyu mavi, bu toprakların kayıtlı olduğu veya yasal olarak onaylandığı anlamına gelir. Açık kahverengi ve açık mavi, söz konusu arazilerin henüz resmileştirilmediğini ifade eder.

eder (LandMark, 2019).

4.2. Türkiye’de Toprak Mülkiyet Yapısına Genel Bir Bakış

Bu araştırma küresel ölçekte toprak mülkiyetini coğrafi bakış açısıyla incelemeyi amaçladığı için Türkiye’de toprak mülkiyet yapısına genel olarak değinilecektir. Sözü edilen konunun ilerleyen süreçte tarafımızca ayrıntılı olarak irdelenmesi hedeflenmektedir.

Günümüz Türkiye’sinde eşitsiz toprak mülkiyeti ve kırsal yapının geriliğinin ortaya çıkmasında 16. yüzyıl sonundaki güç ilişkileri etkili olmuştur. İltizam sistemiyle artarak devam eden yapı değişikliği, toprakta özel mülkiyetin eşitsiz dağılımına yol açmıştır. 19. yüzyılda Osmanlı tarım ekonomisinde zengin toprak ağaları ve onlar için çalışan topraksız köylülerden oluşan yeni bir sınıf ortaya çıkmıştır. Tanzimat döneminde (1839-1876) özel mülkiyet haklarının verilmesi aynı zamanda büyük çiftliklerin oluşmasına da neden olmuştur. Bu dönemde Osmanlı köylüsü zorla bir mülksüzleştirilme süreci yaşamıştır. 1858 tarihli Arazi Kanunnamesi’yle yerli ve yabancı kişilerin elinde geniş araziler toplanmış ve köylünün ırgatlaşmasının yolu açılmıştır. Yine yabancıya toprak satışına izin veren 1867 Nizamnamesi’yle birlikte Ege ve Akdeniz bölgelerinde Avrupa sermayesi ile Avrupa pazarları için üretim yapan çiftlikler kurulmuştur. Nitekim Batı Anadolu tarımında kapitalizmin gelişme süreciyle beraber Karaosmanoğulları gibi uçsuz bucaksız topraklara sahip ailelerin topraklarını ortakçılık veya yarıcılık usulüyle işleyen ya da kendi küçük tarlalarında çalışan mülk sahibi köylüler topraklarından atılmış ve mülksüzleştirilmişlerdir. Sözü edilen durum, bölgenin farklı yörelerinde değişik hızda ve genişlikte yaşanmıştır. Bariz olarak da yabancıların ve özellikle de İngilizlerin elindeki araziler üzerinde gerçekleşmiştir (Kurmuş, 2012). Osmanlıda toprak mülkiyeti adaletsizliği¹¹, Cumhuriyet dönemiyle birlikte esaslı bir değişiklik geçirmemiş¹² (*gerçek anlamda bir toprak reformu yapılmadığından*) ve toprakların adaletsiz dağılımı günümüze kadar devam etmiştir (Avcıoğlu, 1969; Barkan, 1980; Tunçdilek, 1980; Cem, 2009; Kanbir, 2017). Bu adaletsizlik neoliberal politikalarla daha da derinleşmiştir.

Türkiye’de tarım arazilerinin mülkiyet ve tasarruf durumları hakkında net, sağlıklı veriler mevcut değildir. Nitekim Cumhuriyet’ten günümüze kadar toprakların yarısının tapu ve kadastro kayıtları yetersiz ve sağlıksızdır (Avcıoğlu, 1969; Barkan, 1980; Tunçdilek, 1980; Cem, 2009; Kanbir, 2017). Böyle olmakla birlikte 1980, 1991 ve 2001 Genel Tarım Sayımı Köy Genel Bilgileri incelendiğinde kırsal yerleşme alanlarında tarımsal faaliyette bulunmayan hane halkı sayısının arttığı görülmektedir (T.C. Başbakanlık Devlet İstatistik Enstitüsü, 2001). Yine ‘Tarımsal İşletme Yapısı Araştırması 2006 yılı verilerine göre 20 dekardan küçük işletmeler toplam tarımsal işletmelerin %25’ini, 20-100 dekar arasındaki işletmeler toplam tarımsal işletmelerin %54’ünü, 100-200 dekar arası işletmeler toplam tarımsal işletmelerin %13’ünü ve 200 dekardan büyük işletmelerse toplam tarımsal işletmelerin %8’ini

¹¹ Fatih Sultan Mehmet döneminde Osmanlı Devleti’ndeki bütün mülkler ve vakıflar gözden geçirilerek, 20.000’den fazla köy ve mezra, sahiplerinin elinden alınmış ve tımarlı sipahilere dağıtılmıştır. Söz konusu araziler, tüm memleketteki mülk ve vakıfların ortalama %60-70’ini ifade etmektedir. Fatih’in saltanatının sonlarına doğru uygulanan bu toprak reformu, çıkarları bozulan bir zümrenin hoşnutsuzluğuna sebep olmuş, Fatih’in yerine tahta geçen II. Beyazıt bu reformu devam ettirmediği gibi eski toprak düzenini de geri getirmiştir (Gökbilgin, 2012).

¹² Cumhuriyetin erken döneminde çıkarılan genel ve özel yasalar toprakların özel mülkiyetini pekiştirmiştir. Medeni Kanun’un yürürlüğe girmesiyle Osmanlı’dan kalan miri toprak düzeni de 1926’da tamamen ortadan kaldırılmıştır. Bu kanunla aynı zamanda kişilerin tasarrufunda bulunan topraklara tam mülkiyet hakkı tanınmış ve bunların satışı kolaylaştırılmıştır. Medeni Kanun’un 639. maddesi çerçevesinde yerel güç sahibi kişiler, kamu topraklarını kendi mülkiyetlerine geçirmişler ve toprak reformu sorununun günümüze dek sürmesine yol açmışlardır (Kanbir, 2017). I. ve II. Dünya savaşları, buhranlar, kalkınma projelerinin sembolü olan barajların ve karayollarının inşası, tarım arazilerinin gittikçe büyük mülkiyetin elinde toplanması ve benzer farklı sebeplerle köylüler yoksullaşmış ve yaşar araçları olan topraklarını kaydederek her yerde göçmen konumuna düşmüşlerdir. Elbette büyük köylü kitlelerinin arazilerinden sürülmesinin en önemli etkilerinden birisi yabancılaşma, gittikleri yerlerde “adam yerine konmama”, gettolaşma ve yabancı ortamlarda “tutunmaya” çalışırken yaşadıkları acılar ve kimsesizlik duygusudur (Köymen, 2017).

oluşturmaktadır. 200 dekardan büyük işletmeler tarım alanlarının %45'ini, 100-200 dekar arası işletmeler %21'ini, 20-100 dekar arası işletmeler %31'ini ve 20 dekardan küçük işletmeler ise %3'ünü işlemektedir. Bu tarım işletmelerinin %85'inde işletme sahibinin kontrolünde tarım yapılmaktayken, toprağı bulunmayan işletme sayısı %2'dir. Durum böyle olmakla birlikte yapılan bir araştırmada işletmelerin %48'inin, kiralamayla topraklarını büyüttükleri belirlenmiştir. Bu kiralamaları yapanlar daha çok büyük toprak sahipleridir (TÜİK, 2006; Tekeli, 2018). Bir diğer husus miras yoluyla vb. gibi nedenlerle gittikçe parçalanmış tarımsal işletmelerin, büyük işletmeler tarafından satın alınması gerçeğidir.

Görüldüğü gibi Türkiye'de, tarım toprağı mülkiyetindeki adaletsizlikler sürmektedir. Artık tarım sayımlarının bile on yıllık periyotlarda yapılamadığı dönemin problemleri karşın, 50 dönümden az toprağına sahip işletmeler (yoksul köylü) sayıca toplam işletmelerin %65'ini meydana getirmekte, toplam işlenen alanın ise %22'sini kontrol etmektedirler. Benzer oranlar 500 dönümden daha fazla toprağına sahip işletmeler (zengin köylü) için sırasıyla %1 ve %17'dir (TÜİK, 2006; SOIL ATLAS, 2015; Sunar, 2018).

Öte yandan Türkiye'de tarım arazilerinde parçalanma söz konusudur. Türkiye'de tarım alanlarının parçalı bir görünüme sahip olmasında doğal ortam özellikleri yanında arazi mülkiyet durumu da etkili olmuştur. Türkiye'de tarım işletmelerinin arazi mülkiyetinden kaynaklanan dengesiz dağılımının yanında, verimli arazi varlığının parçalı, birbirinden uzak ve dağınık olması, küçük parsellerden meydana gelmesi, tarımsal üretimden alınan verimi düşürmekte ve modern araçların kullanılmasını güçleştirmektedir (Emekli, 1996). Bir diğer husus ise, mevcut tarım işletmelerinin genellikle sahipleri tarafından işletilmesidir. Özellikle büyük kentlerin çevresindeki tarım alanlarında çalışan insanların, büyük şehirlerin çekim etkisiyle bu alanlara yerleşmeleri ve tarım dışı sektörlerde çalışmaya başlamaları ile mülkiyeti kendilerine ait söz konusu topraklar boş bırakılmakta, ürüne ortak olmak kaydıyla kiraya verilmekte veya satılmaktadır. Dolayısıyla; Türkiye'deki hızlı şehirleşme süreci, tarımın aleyhinde gerçekleşmektedir (Bayar, 2004; Durmuş ve Yiğit, 2014; Doğan, 2016). Bunun yanında 2011 Gıda, Tarım ve Hayvancılık Bakanlığı verilerine göre Türkiye'de tarım işletmeleri ortalama parsel sayısı 7 olup 22 milyon parselde tarım faaliyetleri yürütülmektedir. Böylesi bir durumun dünyanın hiçbir yerinde görülmediği uzmanlarca dile getirilmektedir. On yıllık süreçte ortalama parsel sayısının 4'den 7'ye yükselmesi, parçalanmanın önlenememesi durumunda parsel sayısının gelecekte hızla artacağını göstermekte, bu da tarım topraklarının niteliğinin kaybolması riskinin yanı sıra başta yoksulluk olmak üzere ekonomik, sosyal ve çevre problemlerinin hızla artacağına işaret etmektedir (Gün, Dellal ve Ünüvar, 2012).

Sözü edilen durum, tarım topraklarının tasarruf şeklinin değişmesine, kırsal alanda yaşayan ve farklı sektörlerde istihdam edilemeyen nüfusun yoksullaşmasına ve tasarruf biçiminin değişmesi nedeniyle yeni sorunlara yol açmaktadır (Gün, Dellal ve Ünüvar, 2012). Genel olarak 50 dekarlık bir arazi, bir çiftçi ailesinin geçimini sağlayabilmesi için yeterli değildir. Tarımsal işletmelerin verimli olabilmesi için parsel büyüklüklerinin en az 2 ha (20 dönüm)'dan az olmaması gerekir. Oysa ki orta ve uzun vadede sulanan ve kuru tarım alanlarında optimum tarım işletme büyüklüğü belirlenerek (*sulu alanlarda 90 da ve kuru alanlarda 130 da gibi*) her türlü alt yapı vb. desteklemeler söz konusu ölçüklere göre yapılmalıdır (Doğanay, 2007; Gülersoy, 2008).

Öte yandan Türkiye, neoliberal sürecin başladığı 1980'li yıllarda "bilgisayar mı üretmek önemli, buğday mı?" sorusuna "her ikisini de üretebiliriz" şeklinde cevap verememiştir. 2000'lerde ise "tarım köylünün işi değildir" dayatmasına karşı güçlü bir muhalefet olmamıştır. Günümüzde Türkiye'nin tarımsal bakımdan işlenen alanları son on yılda 28 milyon dönüm azalmış olup, mera varlığı 50 yıl öncesinin yarısına gerilemiştir. Söz konusu süreçte kırsal araziler boşalmış, kırsal nüfus yaşlanmış, böylesi bir ortamda tarım ve gıda ithalatına yılda 18 milyar dolar para harcanmıştır. Diğer bir ifadeyle

Türkiye ekonomisi kent rantına teslim olmuş, büyüme politikaları için doğal kaynakları heba edilmiştir (SOIL ATLAS, 2015).

Bu topraklarda yüzyıllar boyunca denetim altında tutularak varlığını devam ettirmiş olan ve “büyük yıkımlara/felaketlere” kayıtsız kalmakla suçlanan küçük köylü, Türkiye’nin tarih sahnesinden sessizce çekilmektedir. 1980’den günümüze uygulanan neoliberal politikalar (*üretim girdilerinin maliyetinin artması ve üretilen ürünlerin fiyatının maliyetin altında belirlenmesi*) köylüleri hızla yoksullaştırmış ve mülksüzleştirmiştir (SOIL ATLAS, 2015). Nitekim birçok bölgede küçük ve orta köylünün toprakları ipotek altındadır. Bu durum köyden kente göçü de hızlandırmıştır.

Türkiye topraklarının üçte ikisi devlet mülkiyetindedir (Yırtıcı, 2011). Böyle olmasına karşın, Türkiye’de toprak gaspı adeta yöneticiler eliyle mümkün kılınmaktadır. Nitekim maden şirketlerinin Türkiye yüzölçümünün %54’ünden daha fazla bir sahada ruhsat almış olması, çevre sorunlarının artması yanında arama faaliyetleri sürecinde toprakların gasp edilmesine de neden olmaktadır. Aynı durum nehir tipi HES’ler, verimli tarım alanlarına kurulan termik santraller, güneş ve rüzgâr enerjisi santralleri için de söz konusudur. Başka bir deyişle Türkiye’de devlet-şirket ittifakı özellikle kırsal alanlardaki mülksüzleştirmenin bir diğer boyutunu oluşturmaktadır (SOIL ATLAS, 2015).

Ayrıca 2014 yılı başından Temmuz ayı ortasına kadar geçen sürede 39’u HES, 5’i baraj ve HES, 35’i RES ve 41’i enerji iletim hatları için olmak üzere toplam 165 acele kamulaştırma kararı alınmıştır. Fakat acele kamulaştırma, geniş bir toplumsal mutabakat sağlanmasına gerek duyulmadan, toplumsal muhalefet kanallarına kapalı bir uygulamadır. Bir başka deyişle, arazi gaspıdır. Nitekim herhangi bir projenin milli ekonomiye yarar sağladığına hükmedildiğinde tarımsal niteliği olan araziler devletin farklı kurumlarınca gasp edilerek piyasa ölçütlerine göre daha kârlı kullanımlara açılabilir (SOIL ATLAS, 2015; Gülersoy ve Girgin, 2017).

Bunlar yanında 2012 yılında yapılan ve kamuoyunda 2B yasası¹³ olarak bilinen düzenleme ile Orman Kanunu’nda yapılan değişiklikle orman niteliğini yitirmiş arazilerin orman rejimi dışına çıkarılması ve hazine elinden çıkarılarak özel mülkiyete açılması kolaylaşmıştır. Söz konusu süreçte 2B arazilerinin satışı için belirlenen rayiç bedellerin çok yüksek olması, bu arazilerde yıllardır geçimlik tarım yapan orman köylülerinin üretim yaptıkları toprakların genellikle inşaat sektörüne açılmasına ve köylülerin topraklarından koparılmasına yol açmıştır (Ünal, 2017).

Benzer bir süreç, 2012’de çıkartılan Büyükşehir Yasası ile yürürlüğe girmiştir. Büyükşehir olan merkezlere bağlı köylerin tüzel kişiliklerini kaybedip mahalle statüsüne geçmesi, köy taşınmazlarından olan tarımsal nitelikli arazilerin kentsel alan kapsamına alınmasını kolaylaştırmış ve bu toprakların gasp edilmesine ortam hazırlamıştır.

Piyasa ekonomisinin girdi fiyatlarının yüksekliğiyle baş edemeyen ve doğrudan pazar bulamayan küçük kırsal üreticiyi araçlara mahkûm etmesi, borçlanmaların artmasına, mülksüzleşmeye ve bir nevi arazi gaspına neden olmaktadır.

Günümüzde Türkiye’de topraktan elde edilen rant, en önemli sermaye birikim araçlarından birisidir. Sözü edilen süreçteki en önemli problem, Batıda toprak bir meta olarak piyasa ekonomisinin bir parçası iken, Osmanlı’dan miras merkezî devlet anlayışı ve toprak rejimine bağlı olarak toprak mülkiyetinin devletten özel mülkiyete geçmesi ve söz konusu durumla alakalı eşitsiz gelişmeyi engelleyici hukuki bir yapının mevcut olmamasıdır (Yırtıcı, 2011).

Türkiye’de “*topraklar ve doğal varlıkların ekonomiye kazandırılması*” adı altında yürütülen politika,

¹³ Türkiye’de parçalar halinde ve belli bir süreç içerisinde uluslararası tarım kuruluşlarına ve onların yerli ortaklarına devredilmek istenen arazileri şöyle tasnif etmek mümkündür: 1-2B arazileri, 2-Mera alanları, çayırlar ve yaylaklar (hayvan otlatma alanları), 3-Küçük köylünün elindeki tarlalar (toprakların birleştirilmesi kanunuyla), 4-Devletin tasarrufuna uygun alanlar (mayınlı araziler, devlet üretme çiftlikleri gibi) (Ünal, 2017).

başka bir deyişle “topraklar ve doğal varlıkların menkulleştirilmesi”, bütün doğal varlıkların ve devlet tarafından sunulan kamusal hizmetlerin özelleştirilmesini ifade etmektedir. Söz konusu durum vatandaşların önemli bir bölümünün mülksüzleştirilmesi, toprağın ayrıcalıklı toplumsal sınıfların eline geçmesi, devletin topraksızlaştırılması veya mali sermaye aracılığıyla menkulleştirilen toprakların küresel sermayenin kullandığı bir metaya dönüşmesi anlamına gelmektedir (Turan ve Bayram, 2010). Yaklaşık 60 yıldır siyasi nedenlerle geciktirilen mülksüzleşme günümüzde hızlanmış olup, tarımdaki istihdam kaybıyla (2 milyon kişiyi aşmıştır) kırsal alanlarda göç ve dolayısıyla toprak dağılımındaki kutuplaşma da artacaktır. Osmanlı Cumhuriyeti’nde 1913’te tarımsal nüfusun %1’i toprakların %39’unu elinde tutarken; Türkiye Cumhuriyeti’nde 1938’de nüfusun %0,25’i toprağın %14’ünü, 1950’lerde tarımsal nüfusun %0,7’si (bey-ağa) toprakların %20’sini, 1960 darbesi sonrası nüfusun %0,5’i toprağın %12’sini, 12 Mart 1971 darbesi sonrası nüfusun %1’i toprağın %22’sini, 12 Eylül 1980 darbesi sonrası nüfusun %0,8’i toprakların %12’sini ve 1990 sonrası tarımsal nüfusun %0,9’u toprakların %17’sini elinde bulundurmuştur. Durum günümüzde de farklı değildir. Diğer yandan Türkiye’de toprak reformu yerine tavsiye edilen tarım reformu, metropol (emperyalist) ülkelerin tarımı çökerterek biriken tarımda stoklarına pazar yaratmak için dayatılmaktadır (Oral, 2013a).

Türkiye topraklarını bekleyen asıl tehlike, tarım arazilerinin arsalaşması ve bunun yanında tarım arazilerinin bazı kişilerin, şirketlerin veya tüzel kurum-kuruluşların satın alması yoluyla toplulaşmasıdır (Özüğurlu, 2013). 1985 sonrası belediyelere imar izni verilmesi ve 1990 sonrası konut kooperatifleri sayısının artması vb. bu durumun ortaya çıkmasında oldukça etkili olmuştur. Son dönemde gündemde olan “imar affı”, özellikle kırsal alanlarda söz konusu toplulaşmayı ve arazi degradasyonunu daha da hızlandırabilecektir.

4.3. Dünyada ve Türkiye’de Toprak Reformu Uygulamalarına Genel Bir Bakış

Bu bölümde dünyada ve Türkiye’de toprak reformu uygulamalarına genel olarak değinilecektir. Toprak reformu uygulamaları toprak mülkiyet yapısını belirlediği veya yön verdiği için irdelenmesi gerekir.

Toprak reformu uygulamaları, arazilerin yeniden dağıtımı, kira sözleşmelerindeki düzenlemelere dayanan kiracılık reformu, kiracıların kiraladıkları toprakların sahibi olmaları, parçalanmış parsellerin birleştirilmesi şeklindedir. Bu uygulamalar genellikle refah, gelir ve güç açısından oldukça belirgin dengesizliklerin mevcut olduğu alanlarda yapılmaktadır. Toprak reformunda ön plana çıkan husus, toprağın yeniden dağıtımıdır.

Bilindiği gibi Roma İmparatorluğu döneminde ilki M.Ö. 486 ve ikincisi 456’da çıkartılan *Ager Yasaları* ile topraksız çiftçi aileler toprak sahibi olmuşlardır. Böyle olmakla birlikte söz konusu toprak reformu tam olarak başarıya ulaşamamıştır (Doğanay, 2007; Dinler 2008; Türker, 2010). Toprak reformuyla ilgili asıl gelişmeler II. Dünya Savaşı sonrasında yaşanmıştır. Bunun yanında Üçüncü Tarım Devrimi’nin (Yeşil Devrim) toprak reformuna ihtiyacı daha da artırdığı bilinen bir gerçektir¹⁴.

Toprak reformu uygulamaları ülkeler ve bölgeler açısından farklılıklar göstermekte olup başarılı olup olmaması, mevcut hükümetlerin verdiği önem yanında uygulama sonrasında gerekli tedbirlerin alınması ve çiftçilerin bu uygulamayı özümsemesi ve örgütlenmeleriyle ilintilidir. Gelişmiş ülkelerde toprak reformu daha çok parçalanmış arazilerin toplulaştırılması, kiracılık ve ortakçılık ilişkilerini düzenlemek amacıyla yapılmıştır. Sosyalist ülkelerde ise toprak reformu arazilerin

¹⁴ “Yeşil Devrim sonrasında büyük arazi sahipleri kiracıları tarlalardan çıkarmakta, kiralaları yükseltmekte ve işçi yerine makine kullanarak tarımsal teknolojiye tam anlamıyla yararlanma yolunu seçmektedirler. Yeşil Devrim’in etkileri özellikle büyük modern çiftçilerin ellerindeki sulamalı arazilerde nitelik bakımından büyük gelişmeler meydana gelirken, geçim için tarım yapanların daha fakir kurak alanlara mahkûm olmaları şeklinde bir gelişme ortaya çıkmaktadır. Bu nedenle de, Yeşil Devrim’in toprak reformunun yerine geçebileceğini söylemek mümkün değildir. Aslında yeni teknolojiler ne kadar çok benimsenirse “toprak reformu” da o kadar daha zorunlu hale gelmektedir” (Tümertekin ve Özgüç, 2012).

sahiplerinden alınarak kolektif çiftliklere (kolhozlara) dönüştürülmesi şeklindeyken, 19. yüzyılın ikinci yarısından itibaren bu kolektif işletmelerin kullanım hakları çiftçilere ve tarım işçilerine devredilmiştir. Geri kalmış ve gelişmekte olan ülkelerde ise toprak reformu, feodal yapının bertaraf edilmesi amacıyla topraksız ya da az topraklı çiftçilere toprak verilmesi, parçalanmanın önüne geçilmesi, arazi toplulaştırılması, sulama imkânlarının iyileştirilmesi ve kiracılık ve ortakçılık ilişkilerini düzenlemek amacıyla yapılmıştır.

Bunlar yanında İsveç, Danimarka, Almanya, İtalya gibi Avrupa ülkelerinde 19. yüzyılda, İrlanda'da ise 20. yüzyılın başında toprak reformu tamamlanmıştır. Japonya'da İmparator Meiji, 1871'de feodalizmi sona erdirmiş ve toprakları kiracı ve işçilere devretmesi ile çok önemli bir reformu hayata geçirmiştir. 1949'a kadar arazi maliklerinin arazilerinin %80'den fazlası topraksız çiftçilere verilmiştir. Milyonlarca insan çiftçi örgütleri kurmuş, işlerini serbestçe belirleyen, üreten, ticaret yapan özgür bireylere dönüşmüşlerdir. Tayvan, II. Dünya savaşından sonra tarım reformu programının ilk safhalarında çiftlik alanlarının mülk sahibi çiftçiler tarafından işletilmesi maksadıyla adil olarak dağıtımına odaklanmıştır. İtiraz eden arazi sahiplerine askeri kurallar altında herhangi bir başka seçenek verilmemiştir. Japonya ve Tayvan, kamu arazilerinin kiracılara ucuz fiyatla satılması, verim artırıcı alt yapı (sulama) yatırımları ile eğitim, ilaç, gübre destekleri verilmesi ve çiftçilerin kooperatif-birlik olarak örgütlenmeleri ile çok hızlı gelişmişler, kalkınmışlar ve fakirlikle mücadelede büyük başarı elde etmişlerdir. *Pek çok bilim insanı sözü edilen ülkelerin dünyanın en gelişmiş ülkeleri arasında bulunmasını o zaman yapılan toprak reformuyla ilişkilendirmektedir* (Türker, 2010) (Tablo 4; Şekil 15).

Arazi toplulaştırma, toprak reformu içerisinde daha doğrusu tarım reformu içerisinde yer alan uygulamalardandır. Almanya'da 1550'de (Bavyera'da) uygulanan toplulaştırma yasal olarak 1871'de, Fransa'da ise 1865'te gerçekleştirilmiştir. Böyle olmakla birlikte, 12. ve 13. yüzyıllarda İtalya şehir devletlerinde dağınık haldeki tarımsal işletmeleri bir araya getirmek amacıyla girişimlerde bulunduğu bilinmektedir. Kuzey Avrupa'da ve İngiltere'de toplulaştırma 18. yüzyılda başlamış ve günümüze kadar da tarım siyasetinin sürekli bir özelliği haline gelmiştir. Örneğin Danimarka'da 1781 yılında Konsolidasyon Yasası çıkarılmış ve geniş kapsamlı bir uygulama yapılmıştır. Hollanda'da (Batı Zeeland'da) ise 1790'lı yıllarda ilk toplulaştırma hareketi hayata geçirilmiştir. Almanya'da 1939'da 120 bin ve 1955'lerden sonra 1,7 milyon ha; Fransa'da ise 1917-1927 yılları arasında 200 bin ve 1960'da 2,5 milyon ha; Hollanda'da 1924-1960 yılları arasında 500 bin da arazi toplulaştırılmıştır. Arazi parçalanmasının önemli bir probleme dönüştüğü gelişmekte olan ülkelerin bazılarında toplulaştırma yapılmış ancak, Batı ülkelerindeki başarılar bu ülkelerde elde edilememiştir. Nitekim parçalanma probleminin şiddetli olduğu Güney Avrupa'da bu konudaki cılız girişimler de pek başarılı olamamıştır. Yunan hükümeti 1953'te toplulaştırma girişiminde bulunmuş, İspanya ve Fransa'da olduğu gibi eski remembrement (*çiftçiler arasında toprak değişimi yoluyla toplulaştırma*) sürecini hayata geçirmeye çalışmıştır. 1953 ve 1959'da çıkarılan yasalarla Yunanistan'da ortalama parsel sayısı 10 adedi bulan parçalanmış 1,4 milyon ha kadar tarım arazisi birleştirilmiştir. Portekiz, İtalya ve başka Akdeniz ülkelerinde ise parçalanmayı engelleyecek herhangi bir girişimde bulunulmamıştır. Hindistan'da ise 1947'de çıkarılan bir yasayla toprakların parçalanması ve satılması yasaklanmıştır. Söz konusu yasaya göre, örneğin Uttar Pradesh eyaletinde en küçük tarım işletmesi alanı 2,5 ha ve Mandha Pradesh eyaletinde ise sulanmayan arazilerde 6 ve sulanan arazilerde 2 ha kadardır. Kenya'da ise 1950'li yıllarda hayata geçen ve arazi parçalanması, topraksızlık gibi problemler karşısında isyan eden göçebe tarımcı Kikuyuları (Mau-Maular) "köyleştirme" projesi kapsamındaki toplulaştırmada kısmen başarılı olunmuştur (Tablo 4; Şekil 15).

Tablo 4: Bazı Ülkelerde Toprak Reformu Uygulama Yılları (Bandyopadhyay, 1996; Doğanay, 2007; Usta, 2017; Albertus, Brambor and Ceneviva, 2018; King, 2018; Britannica, 2020; Türker, 2010; Voxdev, 2020; Wikipedia, 2020).

Sıra	ÜLKE	YIL	Sıra	ÜLKE	YIL
1	Japonya	1871	28	Meksika	1915-1934
2	Tayvan	1946	29	Bolivya	1953-2006
3	Güney Kore	1950	30	Şili	1962-1973, 1993
4	Kuzey Kore	1946	31	Guatemala	1953, 1998
5	Myanmar (Burma)	1948-1953	32	Kolombiya	1961
6	Çin	1949	33	Kosta Rika	1961
7	Vietnam	1953-1956 (Kuzey), 1970 (Güney)	34	Küba	1959-1990
8	Tayland	1954, 1977	35	Dominik Cumhuriyeti	1962
9	Hindistan	1950	36	Ekvator	1960
10	Pakistan	1959, 1972	37	Paraguay	1960
11	Bangladeş	1984	38	Peru	1962
12	Sri Lanka	1972, 1975	39	Honduras	1960
13	Endonezya	1960	40	Panama	1960
14	Filipinler	1964-1986, 2014	41	Nikaragua	1960-
15	Mısır	1952	42	Venezuela	1960-1990, 2001-2003
16	Güney Afrika	1994	43	Brezilya	1964
17	Cezayir	1963	44	El Salvador	1992
18	Senegal	1964	45	İran	1951
19	Etiyopya	1974	46	Irak	1958
20	Mozambik	1979	47	Suriye	1958
21	Zimbabve	1980, 1992	48	Türkiye	1973
22	Kenya	1950, 2009	49	Fransa	1961
23	Tunus	1962-1969	50	İtalya	1950
24	Tanzanya	1967	51	Romanya	1945
25	Libya	1969	52	Bulgaristan	1945
26	Kırgızistan	1991, 1994	53	Macaristan	1945
27	Avustralya	1976-2004	54	Arnavutluk	1946, 1958-1962, 1991

Ülkemizde Avrupa'ya göre oldukça geç başlayan arazi toplulaştırma çalışmaları ilk kez 1961'de Konya ili Çumra ilçesine bağlı Karkın köyünde yapılmıştır. Arazi toplulaştırması asıl olarak 1966'dan itibaren yürürlükte olan "Arazi Tevhidi Tüzüğü"ne göre Topraksu (1984 yılında kapatılmış, yerine Köy Hizmetleri Genel Müdürlüğü kurulmuş, bu kuruluş da 2005 yılında kapatılmıştır) tarafından yapılmaya başlanmıştır. Türkiye'de 1961-1992 yılları arasında 176 projede 119.452 hektarlık arazide toplulaştırma gerçekleştirilmiştir (Avcı ve Aşık, 1999; Doğanay, 2007; Tümertekin ve Özgüç, 2012). Bu açıdan Manisa'ya bağlı Tekeliler köyünde 1968'de uygulanan Arazi Topplulaştırma Projesi dikkat çekicidir. Köyde, toplulaştırmadan önce, her biri ortalama 6,1 dönüm büyüklüğündeki 626'yı bulan parsel sayısı, toplulaştırmadan sonra her biri ortalama 14,4 dönüm büyüklükte olan 267 parsel düşmüştür. Bu şekilde parsel sayıları üçte bire yakın azaltılmış, ortalama parsel büyüklüğünde ise %240 artış gerçekleşmiştir. Bunun yanında, eski durumda 4,9 olan her bir işletmenin ortalama parsel sayısı, yeni durumda 2,1'e düşürülmüş, yani parsel sayısında %42,8'lik bir azalma gerçekleşmiştir. Böylesi bir durum ortalama olup, birçok örnekte de parsel sayılarında daha önemli azalmalar sağlanabilmiştir.

Örneğin, toplam arazi varlığı 365.753 dönüm olan bir işletmenin 33 parseli toplulaştırmadan sonra 9'a, diğer bir işletmenin 6 parselden oluşan 47.715 dönümlük arazisi ise toplulaştırmadan sonra tek bir parselde indirilmiştir (Tümertekin ve Özgüç, 2012).

Tablo 4'te görülebildiği gibi toprak reformuyla ilgili asıl gelişmeler II. Dünya Savaşı sonrasında 1950 ve 1960'lı yıllarda mülkiyet haklarının yeniden düzenlenmesiyle birlikte yaşanmıştır (Tablo4; Şekil 15). Başka bir deyişle toprak reformu arazi kiralığından arazi sahipliğine geçiş (daha çok Japonya, Kore ve Tayvan'da) ve kırsal alanlarda toprak ağalığının (feodalizmin) sonlandırılması şeklinde uygulanmıştır¹⁵ (Türker, 2010; Tümertekin ve Özgüç, 2012).

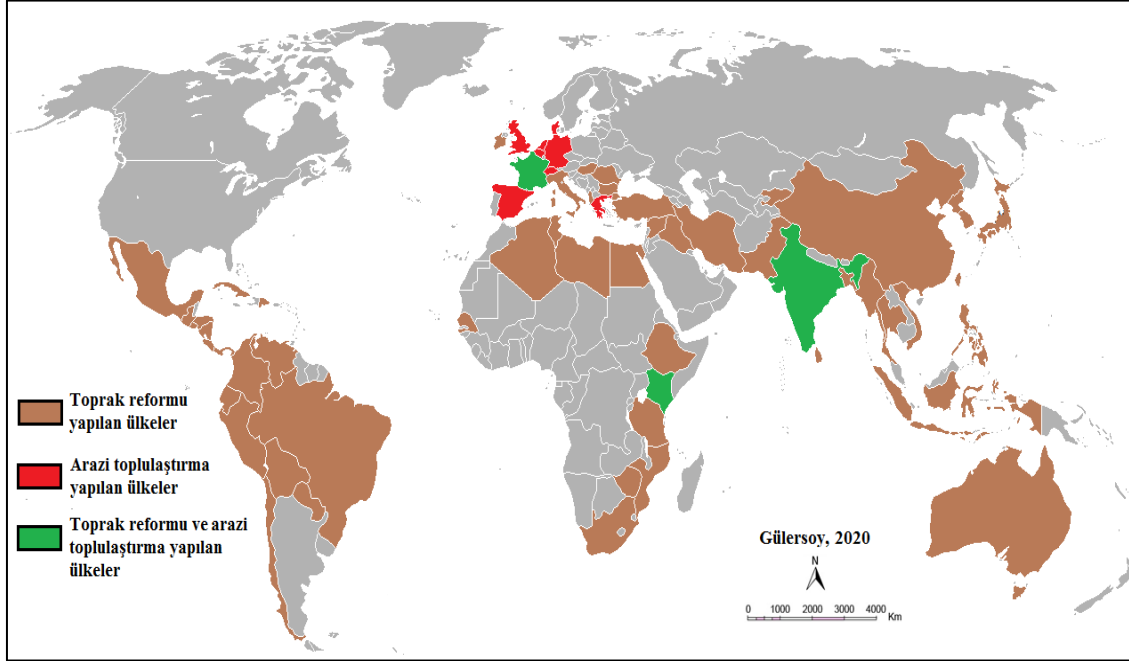

Şekil 15: Toprak Reformu ve Arazi Toplulaştırma Yapılan Bazı Ülkeler.

Kırsal alanlarda toprak ağalığının (feodalizmin) sonlandırılması şeklindeki reformlar daha geniş bir uygulama alanına sahip olmuştur. Nitekim 1960 sonrasında Latin Amerika'da toprak reform uygulamalarıyla Bolivya, Brezilya, Kolombiya ve Venezüella'da küçük aile çiftlikleri oluşmuştur.

Hindistan ve Pakistan'da tarım reformu uygulamaları pek başarılı olamamıştır. Nitekim Hindistan'da 1947'de alınan önlemlerle toprakların parçalanması kısmen önlenmiş de toprak kiralığı devam etmektedir. Halkın önemli bir kısmı toprak sahiplerinden topraklarını kiralayıp, elde ettikleri ürünün %10 veya %30'unu kira karşılığı olarak vermektedirler (Doğanay, 2007). Güney Amerika ve Afrika'da ise arazi reformu oldukça geniş toprakların belli ellerde toplanmasını önleyememiştir.

Toprak reformu sosyalist ülkelerde, arazilerin sahiplerinden alınarak kolektif çiftlikler (kolhozlar) kurulması şeklinde uygulanmıştır. Sovyetler Birliği'nde 1929'da işletmelerin %4'ü kolektifken 1938'de ise hemen tamamı kolektifleştirilmiştir. 1950'de çözülmeye başlayan kolektif

¹⁵ Böyle olmakla birlikte Devrim niteliğindeki reformlarda ise bazen, Bolivya'da olduğu gibi, köylülerin büyük estate arazilerini işgale kalkışmalarıyla toplu olarak istimlak yapılır ve daha önceki arazi sahiplerine tazminat ödenmez. Aynı şekilde, Çin Komünist Partisi iktidara geldiğinde, tüm arazi sahiplerine hiç bir şey ödemediği istisna dışında gitmişti. Kuzey Afrika'daki toprak reformlarında ise, Cezayir, Tunus ve Libya'da, çoğu Fransız ve İtalyanların sahip olduğu araziler çok düşük tazminatlarla alınıp yerli kırsal nüfusa dağıtılmıştır (Türker, 2010; Tümertekin ve Özgüç, 2012).

işletmeler 1972 yılına kadar gittikçe azalmıştır (254.000'den 32.300'e). 1990'larda kolektif işletmelerde mülkiyet ve yönetimle alakalı problemler ön plana çıkmıştır. İşletmelerin 9000'i özel işletmeciliği tercih ederken, 7000'i devlet işletmeciliğini tercih etmiştir. Yüksek enflasyon ve yüksek fiyatlar kolektif işletmelerin üretim yapmasını zorlaştırmış ve Rusya 2003 yılında çiftlik topraklarının satışına izin vermiştir.

Yapılan reformlarla toprağın devlete ait olduğu ve köylülerin birlikte ortak üretim yaptıkları kolektif çiftlikler modeli (Doğu Avrupa'da Bulgaristan, Macaristan, Romanya; Asya'da Kore, Vietnam; Latin Amerika'da Küba, Meksika ve Nikaragua'da) ön plana çıkmıştır.

Küba toprak ve tarım reformlarının ön plana çıktığı ülkelerden birisidir. 1959, 1970 ve 1990 yıllarında gerçekleştirilen düzenlemelerle büyük çiftliklerin %82'si kamulaştırılmış ve yüz binlerce çiftçiye tahsis edilmiştir. Çiftçiler, birlik, üretim kooperatifleri, kredi ve hizmet kooperatifleri şeklinde örgütlenmiştir. Özel çiftlikler artmış ve mekanizasyon sağlanmış ve köylülerin ortak marketleri yasallaştırılmıştır. Kıtık problemi ortadan kaldırıldığı gibi çiftçilik cazip hale gelmiştir (Türker, 2010). Küba'nın toprak reformundaki başarısı *yeşil devrim* olarak nitelendirilmektedir.

Şili'de 1962 ve 1973 yılları arasında 10,5 milyon ha arazi kamulaştırılmıştır. 1973 yılında gerçekleşen darbeye birlikte kamulaştırmalar sona erdirildiği gibi, askeri yönetim 1973-1980 yılları arasındaki dağıtılacak arazilerin 1/3'ünü daha önceki maliklerine iade etmiş, 1/3'ü özel ve kamu kuruluşlarına açık artırmayla satılmış, 1/3'ü de parsellenerek gerçek kullanıcılarına uzun vadede taksitle satılmıştır.

Myanmar'da 1948 ve 1953'te uygulanan toprak reformuyla ülkenin kuzeyinde 20, güneyinde ise 10 hektardan fazla tarım toprağı olan çiftçilerin toprakları bütünüyle kamulaştırılmıştır. Bu topraklar ülke çiftçi nüfusunun yarısını oluşturan topraksız çiftçilere dağıtılmıştır (Doğanay, 2007).

Çin'de ise 1949 devrimiyle birlikte geniş araziler köylülere devredilmiştir. 1953'de toprağın kolektifleştirilmesi uygulamaları çerçevesinde 700.000 adet kooperatif oluşturulmuştur. Beklenen verim elde edilemediği için toprak reformu kapsamında tarım toprakları 1958'de 26.400 komün çevresinde organize edilmiş ve 1961'de komün sayısı 74.400'e çıkartılmıştır. Çin'de 1978'de çiftçilere arazi kullanım haklarını veren "Çiftçi Sorumluluk Sistemi" yürürlüğe girmiştir. Bu sistemle çiftçiler teşviklerle desteklenmiştir. Söz konusu destekle kırsal alanlarda gelirlerde artış gerçekleşmiş ve tarım dışı istihdam da gelişmiştir. Nitekim 1978'de 260 milyon kişi olan yoksul sayısı 1984'te 89 milyona düşmüştür. Günümüzde kırsal nüfusun tamamına yakını, sözü edilen ortak işletmelerde faaliyet göstermektedir. Bu halk komünlerine ek olarak 2500 adet devlet tarım işletmesi mevcut olup 3,5 milyon tarım işçisi söz konusu işletmelerde çalışmaktadır (Doğanay, 2007; Türker, 2010; Tümertekin ve Özgüç, 2012).

Toprak reformu kapsamında Cezayir'de 1979 yılında kamu arazileri dağıtılmış, Etiyopya'da ise 1974'de tüm araziler millileştirilmiştir. Arazi kıtlığı veya arazi mülkiyetinde önemli problemler olmayan bazı Afrika ülkelerinde (Mali ve Senegal gibi) mülkiyeti devlete ait olan toprakların idaresi de devletçe yapılan ulusal toprak düzenlemesiyle yürütülmüştür. Miras hakları da devlet tarafından tespit edilmiştir. Senegal'de 1964'te "Loi sur le dominate national" uygulamasıyla kırsal alanlarda bir kırsal konseyin seçilmesine ve bu konseye belirlenen parselleri, söz konusu alanlara yatırım yapan ve geliştiren kişilere dağıtma hakkı verilmiştir (Tümertekin ve Özgüç, 2012).

II. Dünya Savaşı sonrasında hızlanan toprak reformu hareketleri 1980'den itibaren neoliberal politikaların benimsenip kamu harcamalarının azaltılması, bölgesel gelişmeler vb. gibi nedenlerle birlikte hız kesmiştir. Buna karşın 1989'de Berlin Duvarı'nın yıkılmasıyla eski sosyalist ülkelerde toprak reformu hızlanmıştır. Nitekim Bulgaristan, Estonya, Letonya, Litvanya ve Romanya'da ortak kullanılan topraklar eski sahiplerine geri verilmiş, Rusya ve Ukrayna'da mülkiyet hisselerinden işçilere devirler başlamıştır. Arnavutluk, Ermenistan, Gürcistan, Moldova'da ise araziler şahıs çiftliklerine dağıtılmış,

Çek Cumhuriyeti, Macaristan, Polonya ve Slovakya'da devlet çiftliklerinin çoğu özelleştirilmiş, satılmış veya kiralanmıştır. Sovyetler Birliği'nden ayrılan ülkelerde arazilerin kamulaştırılmasından ziyade kooperatiflerin parçalanması ve hakların dağıtılması ön plana çıkmıştır. Söz konusu haklar, ya bazı Güney Amerika ülkelerinde olduğu gibi özel mülkiyetin dağıtılması ya da Çin, Mozambik, Vietnam'da olduğu gibi devletin mülkiyetinde olan ancak özel kullanım haklarının olması şeklinde hayata geçmiştir (Doğanay, 2007; Türker, 2010; Tümertekin ve Özgüç, 2012).

Vietnam'da kolektif işletmeler verimli aile işletmelerine dönüşmüştür. Çiftçilere verim artırıcı destekler yapılmış, her köye "örnek işletmeler" kurulmuştur. Böylesi bir ortamda verimler artmış ve yoksulluk azalmıştır. Yoksulluk oranı 1990 yılında %25 iken 2000'de %15'e düşmüştür. Bolivya'da 1953'te nüfusun %4,5'i arazilerin %70'ini elinde tutarken reform uygulamaları ile 2000 yılında nüfusun %18'i arazinin %68'ini kontrol eder hale gelmiştir. 1995 yılında "Detaylı Tarım Reformu Kanunu" yeniden çıkarılmış ve toplam arazinin %13'ü köylü nüfusun %28'ine dağıtılmıştır. Filipinler'de ise 1988'de "Detaylı Tarım Reformu Kanunu" çıkarılmış ve 1 milyon ha verimli tarım alanının dağıtılması planlanmıştır. Fakat işlenmeyen topraklardan vergi alınmasına karşın toprak ağalarının baskısı ile uzun yıllardır dağıtım yapılamamıştır (Türker, 2010).

Böylesi bir ortamda Adalet ve Barış İçin Papa Konseyi'nde toprak reformlarına adalet ve barış için müdahale yapılması istenmiştir. Söz konusu yeni müdahaleler bir defada yapılan aşırı dağıtımlar yerine sürdürülebilirliği esas alan şartlı ve aşamalı toprak reformlarının yapılması şeklindedir. Buna karşın Dünya Bankası "piyasa destekli toprak reformu" yaklaşımıyla birçok ülkede toprak ve tarım reformu uygulamalarını desteklemiştir. Söz konusu uygulamada alıcı ile satıcılar doğrudan görüşüp arazi alım satımı yapabilmekte, bu araziler için kredi alabilmektedirler. Piyasa destekli toprak reformu, uygulandığı alanlarda arazi piyasalarındaki spekülasyon etkileri nedeniyle eleştirilere maruz kalmıştır (Avcı ve Aşık, 1999; Doğanay, 2007; Türker, 2010; Tümertekin ve Özgüç, 2012).

Tarım reformunun çerçevesi ülkelere göre değişmekte, kamulaştırma ve dağıtım bakımından bazı ülkeler ön plana çıkmaktadır. Bu çerçevede; tarım arazilerinin Bolivya ve Küba'da yaklaşık %80'i; Şili, Meksika, Nikaragua ve Peru'da ise yaklaşık yarısı kamulaştırılmıştır. Kolombiya, Dominik Cumhuriyeti ve Panama'da da değişen oranlarda kamulaştırma yapılmıştır. Tarımla uğraşan ailelerin Bolivya ve Küba'da 2/3'si, Meksika'da ise yarısı, El Salvador, Nikaragua, Peru ve Venezüella'da 1/3'i toprak reformlarından yararlanmışlardır (Türker, 2010).

İran'da 1951 yılında başlayan toprak reformunda Şah'ın toprakları köylülere dağıtılmış olsa da eşitlik sağlanamamıştır. Nitekim 1960'da çıkartılan toprak reformu yasasıyla tarım işletmelerinin büyüklüğü sulu tarım alanlarında 400, kuru tarım alanlarında ise 800 ha olarak belirlenmiş, bu büyüklükten fazla olan toprakların satın alınarak ailelere uygun fiyatla satılması öngörülmüştür. Söz konusu uygulama topraksız çiftçilerin toprak sahibi olmasını sağlasa da, istenilen başarıya ulaşamamıştır (Doğanay, 2007). Günümüzde İran'da bir köyü bütünüyle mülkiyeti altında tutan toprak ağaları vardır.

Irak'taki toprak reformu İran'a göre daha başarılı olmuştur. Nitekim 1958'de çıkarılan toprak reformu yasasıyla toprak mülkiyet limitleri sulu tarım alanlarında 100, kuru tarım alanlarında ise 200 ha olarak belirlenmiştir. Söz konusu limitlerden daha fazla araziye sahip olan ailelerden topraklar satın alınıp kamulaştırılmıştır. Bu toprakların sulu tarım alanlarında 30-60, kuru tarım alanlarında ise 60-120 dönümlük bölümleri topraksız çiftçilere dağıtılmıştır. Devlet tarafından satın alınarak kamulaştırılan ve kısmen dağıtılan toprak miktarı yaklaşık 1,3 milyon hektardır (Doğanay, 2007).

Suriye'de 1958'de çıkarılan iki yasayla toprak reformu gerçekleştirilmiştir. Birinci yasa, toprak sahibi ile kiracı arasındaki ilişkileri (tarım işçilerinin çalışma şartları, ücretlerin düzenlenmesi vb.) düzenlemiştir. İkinci yasa ile sulanabilen alanlarda 80, sulanamayan alanlarda ise 300 hektardan daha fazla tarım toprakları kamulaştırılmıştır. Topraksız çiftçilere dağıtılan tarım alanları, sulanabilen

alanlarda 8 ha, sulanamayan alanlarda ise 30 ha olarak ön görülmüştür. Ülkede 1,3 milyon hektardan fazla tarım arazisi kamulaştırılmış, bunun ancak 156.000 hektarı (%12'si) topraksız çiftçilere dağıtılabilmiş, kalanı kamu arazisi olarak korunmuştur.

Mısır'da ise 1952'de başlayan toprak reformuyla çiftçi ailelerin elinde bulunan tarım topraklarından 200 feddandan (1 feddan=4 dönüm) fazlası kamulaştırılmış ve topraksız çiftçilere dağıtılmıştır. Söz konusu dağıtım 1960 yılına kadar 426.000 feddana ulaşmıştır. 1961'de çıkarılan bir yasayla bir çiftçinin elinde tutabileceği maksimum arazi limiti 100 feddana indirilmiş ve 300.000 feddan arazi topraksız çiftçilere dağıtılmıştır (Doğanay, 2007).

Türkiye'de Cumhuriyetin ilanından sonraki süreçte toprak mülkiyetiyle ilgili bazı çalışmalar yapılmış olsa da (örneğin 1940-1944 tarihleri arasında 53.000 aileye 875 000 dönüm toprak dağıtılmıştır) gerçek anlamda ilk toprak reformu yasası 1945 yılında çıkarılan 4753 sayılı *Çiftçiyi Topraklandırma Kanunu*'dur. Fakat bu kanun kamulaştırma hükmünün kaldırılması ile birlikte toprak reformu özelliğini yitirmiştir. Böyle olmakla birlikte kamu topraklarının topraksız ya da az topraklı köylüye dağıtımını düzenlemesiyle 1949-1952 tarihleri arasında 80.606 aileye 98.037 dönüm, 1950-1960 tarihleri arasında ise 350.000 aileye 18 milyon dönüm toprak dağıtılmıştır (Dinler, 2008; Türker, 2010). Başka bir deyişle 1947-1972 yılları arasında 24.919.367 dekar arazi kamulaştırılmış, bunun 22.313.646 dekarı halka dağıtılmıştır (Avcı ve Aşık, 1999). 1973'te 1757 sayılı *Toprak ve Tarım Reformu Kanunu*'yla Toprak ve Tarım Reformu Müsteşarlığı kurulmuş ve 1973-1978 (1978'de 1757 sayılı Kanun Anayasa Mahkemesi'nce iptal edilmiştir) yılları arasında Urfa (tüm köyler), Ankara (Polatlı-Beylikköprü Köyü, Beypazarı-Dikmen Köyü), Yozgat (Yerköy-Sekili Köyü), İstanbul (Bakırköy-Şamlar Köyü, Kayabaşı Köyü; Silivri-Değirmenköy Köyü), Kütahya (Simav ilçesi) ve Tekirdağ'da (Hayrabolu) 1.690.105 dekar arazi kamulaştırılmış; Urfa'da 47 köyde 1218 topraksız veya az topraklı çiftçi aileye 231.000 dekar arazi dağıtılmıştır. 1984'te 3083 sayılı *Sulama Alanlarında Arazi Düzenlemesine Dair Tarım Reformu Kanunu* çıkarılarak yürürlüğe girmiştir. 1985'te 3155 sayılı *Tarım Reformu Genel Müdürlüğü'nün Kuruluş ve Görevleri Hakkındaki Kanun* ile de Tarım Reformu Genel Müdürlüğü (TRGM) hizmete girmiştir. Bu kurum 1978'den sonra sekteye uğrayan Şanlıurfa'daki toprak reformu uygulamalarını sürdürmeye çalışmış, kamulaştırma normu (norm 1030 dekardan 2000 dekara çıkarılmıştır) kapsamında 1757 sayılı Kanunla kamulaştırılan arazilerden 916.736 dekarı sahiplerine iade edilmiştir. Günümüzde 3083 sayılı kanuna göre topraksız ve az topraklı çiftçilerin *Yeter Gelirli Zirai Aile İşletmeleri* kurabilecek büyüklükte (norm arazi) topraklandırılmaları çalışmalarına devam edilmektedir. Bu çalışmalar Aksaray, Ankara, Aydın, Edirne, Eskişehir, Karaman, Kayseri, Konya, Şanlıurfa, Tekirdağ, Yozgat gibi illere bağlı köylerde devam etmektedir. Türkiye'de toprak reformu uygulamaları kamulaştırmayı önermiş olmasına karşın bu konuda başarılı olunamamış, hazine arazilerinin çiftçilere dağıtılmasına odaklanılmış, toprağın bir üretim faktörü ve sürdürülebilir bir toprak yönetiminin gereği olduğu, rasyonel kullanılması (toprakların küçük ve verimsiz işletmelere dönüşmesi) gerektiği gerçeği ihmal edilmiştir¹⁶ (Avcı ve Aşık, 1999; Doğanay, 2007; Dinler, 2008; Türker, 2010).

5. SONUÇ, TARTIŞMA VE ÖNERİLER

Bu çalışmada geçmişten günümüze toprak mülkiyetinin evrimi genel olarak ele alınmış, özellikle Gini Toprak Endeksine göre küresel ölçekte toprak mülkiyeti değerlendirilmiş, Gini Toprak Endeksi ile İnsani Gelişmişlik Endeksi karşılaştırılmıştır. Bunlar yanında küçük çiftçilerin ve küçük çiftliklerin küresel olarak dağılımı ve yerli halkın-yerel toplulukların mülkiyet durumu irdelenmiştir. Devamında Türkiye'de toprak mülkiyet yapısı genel olarak değerlendirilmiş, çalışmanın bütünü

¹⁶ Bir diğer husus toprak mülkiyet limitlerinin bölgelerin, bölümlerin, yörelerin ve havzaların doğal ortam şartları dikkate alınmadan belirlenmesidir.

desteklemesi açısından Dünyada ve Türkiye’de toprak reformu uygulamalarına örnekler verilmiştir.

Toprak mülkiyeti dağılımının adil olmaması günümüzdeki sosyal, ekonomik, kültürel kalkınmışlık farklarının asıl kaynağı değildir. Başka bir deyişle adalet yalnızca toprak mülkiyetinin adil olup olmamasıyla ilintili olmayıp sosyal, ekonomik ve kültürel refah düzeyinin yüksek olmasının farklı bileşenleri mevcuttur. Ancak tarımın ve gıdanın önem kazandığı ve neoliberal politikaların sorgulandığı bir ortamda, toprak ve onun mülkiyet düzeni giderek ön plana çıkan bir gerçekliktir (Harvey, 2004; Ritzer, 2010; Burkett, 2011; Bookchin, 2013a; Bookchin, 2013b; McNally, 2013; Cantzen, 2015; Başkaya, 2016; Çelik ve Gülersoy, 2016; Wallerstein, 2016; Harari, 2017; Kovel, 2017). Nitekim Covid-19 vb. gibi küresel salgınlar bu tartışmalara ayrı bir boyut kazandırmıştır. Bunun yanında geri kalmış ülkelerde toprak mülkiyetinin adil olup olmamasından ziyade, tarımsal arazilerin geçimlik düzeyde ekonomik faaliyetler için kullanılması ve bu topraklardan teknolojiye erişimde yaşanan sıkıntılar nedeniyle yeterince yararlanılamaması asıl tartışılması gereken husustur.

Toprağın mülkiyetin ve kârın odağında olması, toplumun genelinin aleyhine çalışan bir sistemi de beraberinde getirmiştir. Söz konusu çerçevede küresel-yerel hegemonik güçlerin özellikle Ekvatorial ve Orta Kuşak’ta yer alan verimli toprakları (*aynı zamanda toprak altındaki ve üstündeki doğal kaynakları da*) adeta zapt ettikleri bilinen bir gerçektir. Üzerinde yaşayan yerel toplulukları dikkate almayan sözü edilen toprak mülkiyet düzeni, gıda, orman, su vb. krizlerinin tetiklenmesine ve etki alanlarının genişlemesine yol açabilecektir.

1995’ten itibaren “Şirketleşmiş ve Finansallaşmış Gıda Rejimi” olarak da bilinen Üçüncü Gıda Rejimi, küresel ölçekte etkili olmaya başlamıştır (Çaşkurlu, 2012). Üçüncü Gıda Rejimi, özellikle Brandt Hattı’nın güneyinde kalan ülkelerde, küresel Çok Uluslu Şirketlerin (ÇUŞ) arazi kapatmaları (gaspları), yerel tohumların tarımının yasaklanması, biyoteknoloji, gıda krizi (gıdaya tahakküm) yoluyla köylülüğün tasfiyesini ve mülksüzleştirme (topraksızlaştırma) yoluyla birikimi (Harvey, 2004) hızlandırmakta ve şiddetlendirmektedir. Bu süreç yalnızca tarımda çalışan nüfusu değil bütün emekçi kesimleri etkilemektedir. Başka bir deyişle insanlık, Kaos Çağı’nda (Çivisi Çıkmış Dünya’da (Maalouf, 2011)) küresel bir arazi, su ve gıda yağmasıyla (ekolojik emperyalizmle) karşı karşıyadır (Reyhan, 2012; Çelik ve Gülersoy, 2016).

Bunun yanında küresel ölçekte, toprakların %25’inin degrade olması (Bai, Dent, Olsson, and Schaeppman., 2008; SOIL ATLAS, 2015), sözü edilen toprak mülkiyet düzeninin ivedilikle değişmesi gerektiğinin başka bir göstergesidir. Yine günümüzde hektar başına vejetasyon (primer) üretim verimliliğinde merkezi Afrika, Güneydoğu Asya, Latin Amerika’nın merkezi kesimlerinde belirgin bir azalma yaşanmaktadır. Söz konusu durumun ortaya çıkmasında ormansızlaştırma, aşırı-erken otlatma vb. oldukça etkili olmuştur. Bu verimlilik azalmasında eşit olmayan toprak dağılımının da önemli bir payı vardır.

Asıl itibariyle zayıf ya da yolsuzluğa bulaşmış hükümetler toprak spekülâtorlerine çekici gelmektedir. Böylesi bir ortamda dünya genelinde arazi gaspından muzdarip çiftçiler haklarını savunmak için örgütlenmektedir. Nitekim toprak mülkiyetindeki adaletsizliğin ortadan kaldırılabilmesi için birçok ülkede küresel-ulusal çerçevede girişimler ortaya çıkmıştır. Hindistan’da topraksızlar hareketi olarak bilinen *Ekta Parishad*, toprak reformu meselesini siyasi gündeme sokabilmek için bir dizi protesto gösterisi düzenlemiştir. Yine Uluslararası *La Via Campesina Ağı* (Çiftçilerin Yolu) topraksızların ve küçük çiftçilerin çıkarlarını temsil etmektedir. Bu ağ, dünyada yaşanan toprak gasplarını ve tahliyelerini kayıt altına almakta; çok farklı çıkarlara ve motivasyonlara sahip çeşitli çiftçi hareketlerinin birbirine eklemlenmesini sağlamaktadır. Sözü edilen harekât, gıda üretiminin demokratikleşmesini diğer bir ifadeyle ‘Gıda Güvenliği’ni ön plana çıkarmaktadır. *La Via Campesina* küçük çiftçi örgütleri ağına 73 ülkeden 164 örgüt üyedir. Günümüzde bu ağın 200 milyon üyesi mevcuttur. Bunlar yanında Mali’deki küçük çiftçiler, balıkçılar, yerliler, sığır çobanları, tüketiciler, çevreciler, kadın hakları grupları

ve şehirlerdeki çeşitli toplumsal hareketlere üye olan 500 temsilci “Gıda Egemenliği için Nyeleni Deklerasyonu”nu benimseyerek küresel toprak gaspına ve topraksızlaştırılmaya karşı çıkmışlardır (SOIL ATLAS, 2015; Gülersoy ve Girgin, 2017).

Toprak sahiplerinin %4,5’inin tarım topraklarının %81’ine (Tümertekin ve Özgüç, 2012) hâkim olduğu Brezilya’da (Gini Toprak Endeksi 0,85) *Topraksız Kır İşçileri Hareketi (MST)*, Üçüncü Dünya’nın emperyalizmi ve neoliberalizmi sorgulayan ve toprakların yeniden dağıtımını, kredi, barınma, okul, klinik ve teknik yardım gibi öğelerden oluşan bütünlüklü bir tarım reformu talep eden en başarılı kitle hareketlerinden birisi olarak ortaya çıkmıştır. MST 38 yıllık mücadele sürecinde, 400 binden fazla aileyi (2,5 milyondan fazla insanı), çoğunluğu kolektif üretim kooperatiflerinde olmak üzere, verimli topraklara yerleştirmeyi başarmıştır. Söz konusu mücadele sürecinde 1500’den fazla kır aktivisti ordu, polis ve toprak sahiplerinin silahlı çeteleri tarafından öldürülmüştür. Topraksızlar, kapitalizmin mülkiyet kutsalına karşı mücadele vermekte olup, işgal edilecek uygun toprak bulduklarında hazırlıklara girişmekte, gizlilik içinde yürütülen işgal bir gecede tamamlanmaktadır. MST’nin, toprağın mülkiyet hakkına sahip olmak gibi bir amacı yoktur. Doğal kaynakların bir mal gibi alınıp satılmasına karşı olan *Topraksızlar (MST)* işgal sonrasında elde edilen toprakları, işgale katılmış olan topraksızlara dağıtmaktadır. Nitekim bu topraklar için tapudan ziyade kullanma belgesi verilmektedir. Söz konusu topraklar satılmadığı gibi, hak sahipleri çocuklarından başkasına devredememektedir. *Özetle MST, endüstriyel tarıma karşı mücadele vermekte; toprağın adil dağılımını ve ekolojik tarımın savunuculuğunu yapmakta; üretimini doğaya zarar vermeyen ve su kaynaklarını tüketmeyen bir model içinde gerçekleştirmeye çalışmaktadır. Aynı zamanda ekonomik ve toplumsal ilişkileri dönüştürüp yeni bir insan tipi oluşturmaya çalışmaktadır* (Yeğın, 2004).

Küresel ölçekte toprak mülkiyetindeki adaletsizliğin giderilmesi için komünal örgütlenmeler de bir çözüm olarak görülmüştür. İspanya’da 1936-1939 yılları arasında Liberter Kolektifler, İspanya’da Marinaleda köyü, Berlin’deki modern komünler, İtalya’nın kuzeyindeki Lümen ve Centro Solaria komünleri, Venezuela Caricuao UD-4 Komünü, Şanlıurfa’nın Viranşehir ilçesindeki Ax u Av Komünü, İzmir’in Menemen ilçesinin Turgutlar Mahallesi’ndeki Ekoköy komünü bunlara örnek olarak verilebilir (Gülersoy, 2019a).

Söz edilen komünler içerisinde Marinaleda köyü dikkat çekmektedir. Marinaleda, İspanya’nın güneybatısında Endülüs Özerk Bölgesi’nin, Sevilla iline bağlı küçük bir kasabadır. 25 km²’lik alana kurulan ve 2019 yılı itibarıyla 2627 kişinin yaşadığı (Citypopulation, 2020) Marinaleda’da yıllarca sürdürülen mücadeleler sonucunda El Humoso adlı 1200 hektarlık çiftlik, 1991’de kamulaştırılmıştır. *Kamulaştırılan ve işçi kooperatifine devredilen tarla ve çiftlikler işçiler tarafından yönetilmektedir.* Marinaleda’da 2650 işçinin çalıştığı kooperatif, tarımsal üretiminin her aşamasından sorumludur. Köyde tarlalarda çalışan bir işçi günde altı saat karşılığında 47 Euro (yaklaşık 423 ₺) kazanmaktadır. Günümüzde, Marinaleda’da işsiz kimse yoktur ve birçok kişi tarafından örnek bir model olarak gösterilmektedir. ‘*Kendin inşa et*’ programıyla aylık sadece 15.52 Euro’ya (Yaklaşık 140 ₺) evinizin inşaatında çalışmak şartıyla ev sahibi olmak mümkündür. Baskıdan ziyade sivil hakların ve bilincin önemsendiği Marinaleda’da polis olmadığı gibi herhangi bir suç ve ayrımcılık da bulunmamaktadır (Hancox, 2016; Birgün, 2019).

Değınilmesi gereken bir diğler husus ise özellikle Latin Amerika’da, Afrika’da ve Türkiye’de son yıllarda yaşanan kira ve tarıma geri dönüş, yani yeniden köylüleşme (re-peasantization) sürecidir (Keyder ve Yenil, 2018). Neoliberal toprak düzenine pek uymayan bu süreç Covid-19 pandemisiyle birlikte daha da anlam kazanmıştır.

Öneriler:

Araştırma kapsamında başlıca önerilerimiz aşağıdaki gibidir.

*Toprağı işleyen yerel halklar ve topluluklar arasında küresel işbirliği geliştirilmeli, yerel

kaynakların potansiyeline uygun biçimde kullanılabilmesi için gerekli sübvansiyonlar yapılmalı, küçük çiftçiler korunmalıdır.

*Ülkeler kendi bağımsız tarım ve gıda politikalarını oluşturmalıdır.

*Bilindiği gibi tarım toprakları ikamesi olmayan bir üretim aracıdır ve özel mülkiyetin getirdiği sınırsız tasarruf hakkı kamu yararına ters düşebilmektedir (Kaplan, 1997). Toprak gibi ortak (doğa) malların değişim değerinden ziyade halkın ortak çıkarları yararına kullanım değeri ön planda olmalıdır.

*Bu çerçevede kamu yararı kapsamında yabancıların ülkemizde tarım toprakları üzerinde mülkiyet veya tasarruf hakkına sahip olması sınırlandırılmalıdır.

*Yine özel finans kuruluşlarının tarımı kredilendirmesi topraksızlaşmayı hızlandırmakta ve tarımsal üretim sekteye uğramaktadır. Yabancı ortaklı-sermayeli bankaların çiftçilere kredi vermesiyle birlikte tarım arazileri yabancıların eline geçmektedir. Söz konusu olumsuz durumun önüne geçilebilmesi için Ziraat Bankası ve diğer devlet bankalarının aktif rol oynaması gereklidir (Önal, 2012; Oral, 2013b).

*Bütüncül perspektife sahip tarım reformları çerçevesinde toprakların adil ve eşit bir biçimde dağıtılmasına, toplulaştırılmasına (belirli ellerde değil) özen gösterilmelidir.

*Küresel ve ulusal örgütlenmelerle (tarım sendikaları veya kooperatifler vb.) küresel şirketlerin küçük çiftçileri ve yerli üretimi yok etmesinin önüne geçilmelidir.

*Emperyal düzenin yarattığı Kaos Çağında toprak-insan ilişkilerini bütüncül olarak irdeleyen ve toprak mülkiyetinin adil olmasını sağlayabilen, daha doğrusu toprağı (aynı zamanda bütün canlı-cansız unsurları) müşterek bir doğal kaynak olarak gören evrensel bir ekolojik yaklaşım geliştirilmelidir.

Bu çalışmanın eleştirel coğrafya ve siyasi coğrafya literatürüne katkı sağlaması temennimizdir. Ayrıca toprak mülkiyetinin farklı boyutlarının ve süreçlerinin bilim insanlarıca özellikle coğrafyacılarca irdelenmesi yerinde olacaktır.

KAYNAKÇA

- Akova, S.B. (2014). *Tarım Coğrafyası*. İstanbul: İ.Ü. AUZEF Yayınları.
- Albertus, M., Brambor, T. and Ceneviva, R. (2018). Land Inequality and Rural Unrest: Theory and Evidence from Brazil. *Journal of Conflict Resolution*, 62(3): 557-596.
- Altun, M.N. (2019). Eski FARC liderleri yeniden silahlanıyor. Erişim Tarihi: 11.09.2019, <https://www.aa.com.tr/tr/dunya/eski-farc-liderleri-yeniden-silahlaniyor/1568402>
- Arias, L.G. (2018). *Planning Limitations, Contradictions and New Perspectives for Rural and Territorial Development in Colombia*, Unpublished PhD Thesis, DASTU - Dipartimento Architettura e Studi Urbani Politecnico di Milano, Urban Planning, Design and Policy XIXth cycle, Milano.
- Atalay, İ. (2004). *Doğa Bilimleri Sözlüğü*. İzmir: Meta Basımevi.
- Atauhene, B. (2011). South Africa's Land Reform Crisis: Eliminating The Legacy of Apartheid. *Foreign Affairs*, 90 (4): 121-129.
- Avcı, M. ve Aşık, Ş. (1999). *Arazi Toplulaştırması*. İzmir: E.Ü. Ziraat Fak. Yay. Ders Notları: 60/1, E.Ü. Ziraat Fakültesi Ofset Basımevi.
- Avcıoğlu, D. (1969). *Türkiye'nin Düzeni (Dün, Bugün, Yarın)*. Ankara: Bilgi Yayınevi.
- Ayaz, H. ve Gümüş, C. (2016). Türkiye'de Orman Mülkiyeti, Yaşanan Sorunlar ve Çözüm Önerileri. *KAREN Karadeniz Araştırmaları Enstitüsü Dergisi*, 2 (2): 212-236.
- Bai, Z.G, Dent, D.L., Olsson, L. and Schaepman, M.E. (2008). Proxy Global Assessment of Land Degradation, Soil Use and Management. *British Society of Soil Science*, 24: 223-234.
- Bandyopadhyay, R. (1996). Global Review of Land Reform: A Critical Perspective. *Economic and Political*

- Weekly, 31 (11): 679-691.
- Barkan, Ö.L. (1980). *Türkiye’de Toprak Meselesi-Toplu Eserler 1*. İstanbul: Gözlem Yayınları.
- Başkaya, F. (2016). *Başka Bir Uygarlık İçin Manifesto, Nasıl Üretmeli, Nasıl Tüketmeli, Nasıl Yaşamalı?* İstanbul: Yordam Kitap.
- Bayar, R. (2004). Cumhuriyet Döneminde Türkiye’nin Arazi Bölünüşü ve Tarım Alanlarındaki Değişmeler. *Coğrafi Bilimler Dergisi*, 2 (1): 41-55.
- Birgün (2019). Marinaleda. Erişim Tarihi: 11.09.2019, <https://www.birgun.net/haber/marinaleda-251053>
- Bookchin, M. (2013a). *Toplumsal Ekoloji ve Komünalizm* (Çeviren Fuat Dara Elhüseyni). İstanbul: Sümer Yayıncılık.
- Bookchin, M. (2013b). *Ekolojik Bir Topluma Doğru* (Çeviren Abdullah Yılmaz). İstanbul: Sümer Yayıncılık.
- BRITANNICA (2020). History of Land Reform. Erişim Tarihi: 25.06.2020, <https://www.britannica.com/topic/land-reform/History-of-land-reform>
- Bulut, İ. (2006). *Genel Tarım Bilgileri ve Tarımın Coğrafi Esasları (Ziraat Coğrafyası)*. Ankara: Gündüz Eğitim ve Yayıncılık.
- Burkett, P. (2011). *Marksizm ve Ekolojik İktisat* (Çeviren Ertan Günçiner). İstanbul: Yordam Kitap.
- Cantzen, R. (2015). *Daha Az Devlet Daha Çok Toplum* (Çeviren Veysel Atayman). İstanbul: Ayrıntı Yayınları.
- Cem, İ. (2009). *Türkiye’de Geri Kalmışlığın Tarihi*. İstanbul: Türkiye İş Bankası Kültür Yayınları.
- Challaye, F. (1969). *Mülkiyetin Tarihi* (Çeviren Turgut Aytuğ). İstanbul: Remzi Kitabevi.
- Citypopulation (2020). Marinaleda Population. Erişim Tarihi: 06.10.2020, <https://www.citypopulation.de/php/spain-andalucia.php?cityid=41061>
- CNNTÜRK (2016). Kolombiya’da silah bırakan FARC’ın yarım asırlık öyküsü. Erişim Tarihi: 13.03.2017, <https://www.cnnturk.com/dunya/kolombiyada-silah-birakan-farcin-yarim-asirlik-oykusu?page=2>
- Crosby, A.W. (2004). *Dünya Benimdir! Avrupa Ekolojik Emperyalizmi 900-1900* (Çeviren Bilgi Altınok). İstanbul: Kitap Yayınevi.
- Çaşkurlu, S. (2012). Küresel Gıda Krizi: Üçüncü Gıda Rejimi, Küresel Sermaye ve Gelişmekte Olan Ülkeler, *Ekonomik Yaklaşım*, 23 (Özel Sayı): 161-194.
- Çelik, M.A. ve Gülersoy, A.E. (2016). Kaos Ortamında (Çağında) Mekân-İnsan Etkileşimine Bütüncül Bir Bakış: Ekolojik Toplum Paradigması. *FLSF (Felsefe ve Sosyal Bilimler Dergisi)*, 22: 163-183.
- Davis, J. C. (2009). *Taş Devrinden Bugüne Tarihimiz İnsanın Hikâyesi* (Çeviren Barış Bıçakçı). İstanbul: Türkiye İş Bankası Kültür Yayınları.
- Deininge, K. and Brescani, F. (2001). “Mexico’s Ejido Reforms: Their Impact on The Functioning of Factor Markets and Land Access”, American Agricultural Economics Annual Meeting Chicago, II, August 5-August 8, 2001, Chicago.
- Dinler, E. ve Çalışkan, Z. (2019). Mülkiyetin Tarihsel Gelişimi Üzerine Bir Deneme, *Sosyal Siyaset Konferansları Dergisi*, 77: 421-452.
- Dinler, Z. (2008). *Tarım Ekonomisi*. Bursa: Ekin Kitabevi Yayınları.
- Doğan, M. (2016). *Türkiye’de Tarım, Hayvancılık ve Ormanlık*, Türkiye Beşeri ve Ekonomik Coğrafyası (s. 111-165) içinde. Ankara: Pegem Yayıncılık.
- Doğanay, H. (2007). *Ziraat Coğrafyası*. İstanbul: Aktif Yayınevi.
- Durmuş, E. ve Yiğit, A. (2014). *Türkiye’nin Tarım Yörelere ve Bölgeleri*. Ankara: Nobel Akademik Yayıncılık.
- Emekli, G. (1996). Yararlanma Bakımından Türkiye Topraklarının Bölünüşü ve Zamanla Gösterdiği Değişmeler. *Ege Coğrafya Dergisi*, 8: 225-236.

- Engels, F. (2015). *Ailenin, Özel Mülkiyetin ve Devletin Kökeni* (Çeviren Kenan Somer). Ankara: Sol Yayınları.
- European Environment Agency (EEA) (2020). Proportion of Forest Land. Erişim Tarihi: 26.05.2020, <https://www.eea.europa.eu/data-and-maps/figures/proportion-of-forest-land-in>
- FAO (2018). FAO Data. Erişim Tarihi: 13.10.2018, www.fao.org/fileadmin/templates/ess/.../FAO.../f05.xls
- Frankema, E. (2009). *The Colonial Roots of Land Inequality: Geography, Factor Endowments, or Institutions?* *Economic History Review*. Oxford: Blackwell Publishing.
- Goudie, A. (2006). *The Human Impact on The Natural Environment*. Oxford: Blackwell Publishers.
- Gökbilgin, T. (2012). Fatih'in yaptığı toprak reformu. Erişim Tarihi: 14.10.2019, <http://tayyibgokbilgin.info/wp-content/uploads/2012/12/Article-208-Text.pdf>
- GRAIN (2018). GRAIN Data. Erişim Tarihi: 13.10.2018, <https://www.grain.org/attachments/3014/download>
- Gülersoy, A.E. (2008). *Bakırçay Havzası'nda Doğal Ortam Koşulları ile Arazi Kullanımı Arasındaki İlişkiler*. Yayınlanmamış Doktora Tezi, Dokuz Eylül Üniversitesi, Eğitim Bilimleri Enstitüsü, İzmir.
- Gülersoy, A.E. (2014). Yanlış Arazi Kullanımı. *Elektronik Sosyal Bilgiler Eğitimi Dergisi*, 1 (2): 49-128.
- Gülersoy, A.E. ve Girgin, M. (2017). Toprak Sömürüsünün Değişen Yüzü: Az gelişmiş ve Gelişmekte Olan Ülkelerde Arazi Kapatmaları (Arazi Satın Alımı / Kiralanması). *Doğu Coğrafya Dergisi*, 22 (37): 147-158.
- Gülersoy, A.E. (2019a). *İnsan-Doğa İlişkiselliğinde Sürdürülebilirliğin Yeniden Düşünülmesi*, Sürdürülebilir Kalkınma (s. 301-338) içinde. İstanbul: Pegem Akademi Yayınları.
- Gülersoy, A.E. (2019b). Değişen Dünya Düzeni İçinde Türkiye. *geoCED Herkes İçin Coğrafya*, 2: 1-4.
- Gün, S., Dellal, İ. ve Ünüvar, İ. (2012). Türkiye'de Toprak Politikası ve Kırsal Yoksulluk. *10. Ulusal Tarım Ekonomisi Kongresi 5-7 Eylül 2012*, Selçuk Üniversitesi, Konya.
- Güner, İ. ve Ertürk, M. (2005). *Kıtalar ve Ülkeler Coğrafyası*. Ankara: Nobel Yayın Dağıtım.
- Hancox, D. (2016). *Dünyaya Kafa Tutan Köy* (Çeviren Ali Karatay). İstanbul: Metis Yayınları.
- Harari, Y.N. (2015). *Hayvanlardan Tanrılara Sapiens İnsan Türünün Kısa Bir Tarihi* (Çeviren Ertuğrul Genç). İstanbul: Kolektif Kitap.
- Harari, Y.N. (2018). *21. Yüzyıl İçin 21 Ders* (Çeviren Selin Siral). İstanbul: Kolektif Kitap.
- Harvey, D. (2004). *Yeni Emperyalizm: Mülksüzleştirme Yoluyla Birikim* (Çeviren: Evren Mehmet Dinçer). *Praksis Dergisi*, 11: 23-48.
- İlin, M. ve Segal, E. (1998). *İnsan Nasıl İnsan Oldu* (Çeviren Ahmet Zekerya). İstanbul: Say Yayınları.
- Kanbir, Ö. (2017). *Osmanlı'dan Günümüze Türkiye'de Tarım Sektörü*. Beau Bassin, Mauritius: Lap Lambert Academic Publishing.
- Kaplan, A. (1997). *Küresel Çevre Sorunları ve Politikaları*. Ankara: Mülkiyeliler Birliği Vakfı Yayınları.
- Keyder, Ç. ve Yenal, Z. (2018). *Bildiğimiz Tarımın Sonu, Küresel İktidar ve Köylülük*. İstanbul: İletişim Yayınları.
- King, R. (2018). *Land Reform a World Survey*. London and New York: Routledge Taylor & Francis Group.
- Kovel, J. (2017). *Doğanın Düşmanı Kapitalizmin Sonu mu, Dünyanın Sonu mu?* (Çeviren Gürol Koca). İstanbul: Metis Yayınları.
- Köymen, O. (2017). *Kapitalizm ve Köylülük-Ağalar, Üretenler, Patronlar* (3. Baskı). İstanbul: Yordam Kitap.
- Kurmuş, O. (2012). *Emperyalizmin Türkiye'ye Girişi*. İstanbul: Yordam Kitap.
- Kutluay, Z.C. ve Turhan, E. (2012). Dört Nala Krize: Arazi Kapatmaları Artıyor. *Express*, 128: 34-35.
- LandMark (2019). LandMark Data. Erişim Tarihi: 17.02.2019, <http://www.landmarkmap.org/map/#x=-102.46&y=13.47&l=3&a=community%20FormalDoc%20community%20NoDoc%20community%20FormalClaim%20community%20Occupied%20Cindigenous%20FormalDoc%20Cindigenous%20NoDoc%20Cindigenous%20FormalClaim%20Cindigenous%20Occupied>

- Landmatrix (2017). The Online Public Database on Land Deals. Erişim Tarihi: 13.03.2017, <http://www.landmatrix.org>
- Loughrey, J. and Donnellan, T. (2017). Inequality and concentration in farmland size: a regional analysis for Western Europe. XV EAAE Congress, "Towards Sustainable Agri-Food Systems: Balancing Between Markets and Society" August 29th-September 1st, 2017, Parma, Italy.
- Maalouf, A. (2011). *Çivisi Çıkmuş Dünya, Uygarlıklarımız Tükendiğinde* (Çeviren Orçun Türkay). İstanbul: Yapı Kredi Yayınları.
- Mcglynn, M. (2016). *Measuring Income Inequality in Farm States: Weaknesses of The Gini Coefficient*. Omaha: Creighton University, Heider College of Business.
- McNally, D. (2013). *Başka Bir Dünya Mümkün, Küreselleşme ve Antikapitalizm* (Çeviren Oya Köymen). İstanbul: Yordam Kitap.
- McNeill, W.H. (2008). *Dünya Tarihi* (Çeviren Alâeddin Şenel). Ankara: İmge Kitabevi.
- Montgomery, D. R. (2010). *Toprak: Uygarlıkların Erozyonu* (Çeviren Emel Anıl). İstanbul: Türkiye İş Bankası Kültür Yayınları.
- Olhan, E. (2019). Uluslararası Tarımsal Sistemler. Erişim Tarihi: 13.09.2019, https://acikders.ankara.edu.tr/pluginfile.php/16569/mod_resource/content/0/UTI%202.hafta.pdf
- Oral, N. (2013a). *Türkiye'de Toprak Dağılımındaki Eşitsizlikler*. Türkiye Tarımının Ekonomi-Politigi 1923-2013 (s. 249-262) İçinde. Ankara: TMMOB Ziraat Mühendisleri Odası Bursa Şubesi&NotaBene Yayınları.
- Oral, N. (2013b). *Tarım ve Gıdada Çokuluslu Şirketlerin Egemenliği*. Türkiye Tarımının Ekonomi-Politigi 1923-2013 (s. 159-200) İçinde. Ankara: TMMOB Ziraat Mühendisleri Odası Bursa Şubesi&NotaBene Yayınları.
- Oran, B. (2000). *Küreselleşme ve Azınlıklar*. Ankara: İmaj Yayınevi.
- Önal, N.E. (2012). *Anadolu Tarımının 150 Yıllık Öyküsü*. İstanbul: Yazılama Yayınevi.
- Özçağlar, A. (Tarihsiz). *Arazi Kullanımı (Land Use) Ders Notları*. Ankara: Ankara Üniversitesi DTCF Coğrafya Bölümü.
- Özğurlu, M. (2013). *Küçük Köylülüğe Sermaye Kapanı, Türkiye'de Tarım Çalışmaları ve Köylülük Üzerine Gözlemler*. Ankara: NotaBene Yayınları.
- Reyhan, H. (2012). *Ekolojik Emperyalizm*. Ankara: Alter Yayıncılık.
- Reyhan, H. (2014). *Ekolojik Emperyalizm Kuramına Giriş: Biyopolitik Bir Kavramsallaştırma*. Sosyal Çevre Bilimleri (s. 491-525) İçinde. Ankara: Siyasal Kitabevi.
- RIGHTS and RESOURCE (2018). Rights and Sources Data. Erişim Tarihi: 13.10.2018, <https://rightsandresources.org/en/#.XGS0KIUzbIU>
- Ritzer, G. (2010). *Küresel Dünya* (Çeviren Melih Pekdemir). İstanbul: Ayrıntı Yayınları.
- SOIL ATLAS. (2015). *Soil Atlas: Facts and Figures About Earth, Land and Fields*. Potsdam-Germany: Heinrich-Böll-Stiftung, Institute for Advanced Sustainability Studies.
- Sunar, L. (2018). *Sosyal Tabakalaşma: Kavramlar, Kuramlar ve Temel Meseleler*. Ankara: Nobel Akademik Yayıncılık.
- Tekeli, İ. (2018). *İzmir İli/Kenti İçin Bir Tarımsal Gelişme ve Yerleşme Stratejisi*. İzmir: İzmir Büyükşehir Belediyesi Akdeniz Akademisi-İzmir Büyükşehir Belediyesi, Dinç Ofset Matbaa.
- TNI (2013). *The Global Land Grab*. Amsterdam: Transnational Institute.
- Tunçdilek, N. (1980). Türkiye'de Kırsal Yerleşmesinin Gelişimi ve Evrimi. *İ.Ü. Coğrafya Enstitüsü Dergisi*, 23: 1-27.
- Turan, M. ve Bayram, M. (2010). Toprağın Menkulleştirilmesi. *Memleket Siyaset Yönetim (MSY)*, 5 (12): 90-101.
- Turan, M. (2011). SSCB'de Toprak Mülkiyeti. *Ankara Üniversitesi SBF Dergisi*, 66 (3): 307-332.

- TÜİK (2006). *Tarımsal İşletme Yapısı Araştırması 2006*. Ankara: TÜİK.
- Tümertekin, E. ve Özgüç, N. (2011). *Beşeri Coğrafya-İnsan, Kültür, Mekân*. İstanbul: Çantay Kitabevi.
- Tümertekin, E. ve Özgüç, N. (2012). *Ekonomik Coğrafya, Küreselleşme ve Kalkınma*. İstanbul: Çantay Kitabevi.
- Türker, M. (2010). Dünya’da ve Ülkemizde Toprak ve Tarım Reformu Uygulamaları, *Üçüncü Sektör Kooperatifçilik*, 45 (3): 38-57.
- T.C. Başbakanlık Devlet İstatistik Enstitüsü (2001). *2001 Genel Tarım Sayımı Köy Genel Bilgileri*, Ankara: Devlet İstatistik Enstitüsü Matbaası.
- Usta, M. (2017). *Tarım Reformu ile Toplulaştırma Hukuku ve Uygulamaları*. Ankara: Seçkin Yayıncılık.
- Ünal, E. (2017). *Toprak Biterken, Küresel Oligarşi ve Yaşamın Gaspı*. İstanbul: Asi Kitap.
- Ünal, F.G. (2012). *The Impact of Land Ownership Inequality on Rural Factor Markets*. New York: Palgrave Macmillan.
- Vollrath, D. and Erickson, L. (2006). *Land Distribution and Financial System Development*. Washington: International Monetary Fund (IMF) Working Paper.
- VOXDEV (2020). Voxdev Data. Erişim Tarihi: 25.06.2020, <https://voxdev.org/topic/agriculture/effects-land-reforms-farm-size-and-agricultural-productivity>
- Wallerstein, I. (2016). *Bildiğimiz Dünyanın Sonu, Yirmi Birinci Yüzyıl İçin Sosyal Bilim* (Çeviren Tuncay Birkan). İstanbul: Metis Yayınları.
- Wikipedia (2020). Land Reforms by Country. Erişim Tarihi: 09.06.2020, https://en.wikipedia.org/wiki/Land_reforms_by_country
- Wikiwand (2019). Human Development Index. Erişim Tarihi: 09.06.2020, https://www.wikiwand.com/en/Human_Development_Index
- World Bank (2018). Employment in Agriculture (% of total employment). Erişim Tarihi: 16.09.2019, <https://data.worldbank.org/indicator/SL.AGR.EMPL.ZS>
- WORLD RESOURCES INSTITUTE (2018). World Resources Institute Data. Erişim Tarihi: 13.10.2018, <https://www.wri.org/resource/status-land-tenure-and-property-rights-2008>
- Yeğin, M. (2004). *Topraksızlar, Brezilya’da Topraksız Köylü Hareketi: MST*. İstanbul: İletişim Yayınları.
- Yeşildağ, G. (2009). Dünyada Bazı Ülkelerde Özel Orman Mülkiyetinin Gelişimi, I. Ormanlıkta Sosyo-Ekonomik Sorunlar Kongresi 19-21 Şubat 2009, Süleyman Demirel Üniversitesi, Isparta.
- Yırtıcı, H. (2011). Türkiye’de Bir Sermaye Birikim Aracı Olarak Toprak Rantı ve Kent Mekânının Dönüşümü, *Mimarlık Dergisi*, 362, Erişim Tarihi: 13.02.2019, <http://www.mimarlikdergisi.com/index.cfm?sayfa=mimarlik&dergisayi=376&recid=280>
- Zheng, X., Xia, T., Yang, X., Yuan, T. and Hu, Y. (2013). The Land Gini Coefficient and Its Application for Land Use Structure Analysis in China, *Plos One*, 8 (10): 1-10.

İlkokul Öğrencilerinin Sosyal Bilgiler Dersine Yönelik Tutumunun İncelenmesi

Doç. Dr. Hatice Kadioğlu Ateş

ORCID ID: <https://orcid.org/0000-0001-6916-1257>

İstanbul Sabahattin Zaim Üniversitesi, Eğitim Fakültesi Temel Eğitim Bölümü, İstanbul – TÜRKİYE

Doç. Dr. Hatice Vatanserver Bayraktar

ORCID ID: <https://orcid.org/0000-0002-0458-3405>

İstanbul Sabahattin Zaim Üniversitesi, Eğitim Fakültesi, Sınıf Eğitimi Ana Bilim Dalı,
İstanbul – TÜRKİYE

Makale Geçmişi

Geliş: 10.08.2020

Kabul: 20.12.2020

On-line Yayın: 31.12.2020

Anahtar Kelimeler

Sosyal bilgiler dersi

Tutum

İlkokul öğrencileri

Dördüncü sınıf

Sınıf öğretmeni

İlkokul

Araştırma Makalesi

DOI:

<http://dx.doi.org/10.29228/JASSS.46823>

Öz

Çalışmanın amacı ilkököl dördüncü sınıf öğrencilerinin sosyal bilgiler dersine ilişkin tutumunu incelemektir. İlkokul öğrencilerinin sosyal bilgiler dersine ilişkin tutumu sınıf mevcudu, ders başarı notu, öğretmen-öğrenci cinsiyeti, anne-baba eğitim düzeyi, kardeş sayısı, kendine ait çalışma odası olma, ders çalışma ortamı, ilk dönem genel başarı durumu, sosyal bilgiler dersi ödev süresi, sosyal bilgiler dersinde bitişik eğik yazı kullanma durumu, derste aktiflik durumu değişkenlerine göre farklılaşıp farklılaşmadığı tespit edilmiştir. Araştırmada tarama modeli kullanılmıştır. Araştırma 2017 yılı Şubat-Haziran ayları içinde Küçükçekmece, Gaziosmanpaşa, Esenler, Sultangazi, Bayrampaşa, Kartal ilkokullarında okuyan 1179 tane dördüncü sınıf öğrencileri ile yapılmıştır. Araştırmada Kadioğlu (2007) tarafından geliştirilen "Sosyal Bilgiler Dersi Tutum Ölçeği" kullanılmıştır. Veriler SPSS 23 ile analiz edilmiştir. Araştırmada elde edilen sonuçlar şu şekildedir: İlkokul öğrencilerinin sosyal bilgiler dersine ilişkin tutumları olumludur. İlkokul öğrencilerinin sosyal bilgiler dersine ilişkin tutumları öğretmen cinsiyeti değişkenine göre kadın öğretmenler lehine anlamlı farklılık bulunmuştur. İlkokul öğrencilerinin sosyal bilgiler dersine ilişkin tutumları öğrenci cinsiyeti değişkenine göre kız öğrenciler lehine anlamlı farklılık bulunmuştur. İlkokul öğrencilerinin sosyal bilgiler dersine ilişkin tutumları ders başarı notu, kendine ait odası olma, ders çalışma ortamı, birinci dönem genel başarı durumu, ödev süresi, sosyal bilgiler dersinde bitişik eğik yazı kullanma durumu, derste aktif olma durumu değişkenlerine göre anlamlı farklılık bulunmuştur. İlkokul öğrencilerinin sosyal bilgiler dersine ilişkin tutumları sınıf mevcudu, anne eğitim düzeyi, baba eğitim düzeyi ve kardeş sayısı değişkenlerine göre anlamlı bir farklılık göstermemektedir.

Atf Bilgisi / Reference Information

Kadioğlu Ateş, H. ve Vatanserver Bayraktar, H. (2020). İlkokul Öğrencilerinin Sosyal Bilgiler Dersine Yönelik Tutumunun İncelenmesi. *Jass Studies- The Journal of Academic Social Science Studies*, Number: 83, Winter, p. 41-69.

Analysis of Primary School Students 'Attitude to Social School Course

Assoc. Prof. Dr. Hatice Kadiođlu Ateş
Istanbul Sabahattin Zaim University, Faculty of Education, Department of Primary Education,
Istanbul – TURKEY

Assoc. Prof. Dr. Hatice Vatansever Bayraktar
Istanbul Sabahattin Zaim University, Faculty of Education, Primary School Education, Istanbul –
TURKEY

Article History

Submitted: 10.08.2020
Accepted: 20.12.2020
Published Online: 31.12.2020

Keywords

Social studies lesson
Attitude
Primary school students
Fourth grade
Classroom teacher
Primary school

Research Article

DOI:

<http://dx.doi.org/10.29228/JASSS.46823>

Abstract

The aim of the study is to examine primary school fourth grade students' attitudes towards social studies course. Primary school students' attitude towards social studies lesson class size, course success grade, teacher-student gender, parents' education level, number of siblings, own study room, study environment, general success of the first term, social studies course homework time, It was determined whether the use of cursive handwriting in the social studies course differs according to the variables of the activity status in the course. Scanning model was used in the research. The research was conducted with 1179 fourth grade students studying at primary schools in Küçükçekmece, Gaziosmanpaşa, Esenler, Sultangazi, Bayrampaşa, and Kartal in February-June 2017. In the research, "Social Studies Course Attitude Scale" developed by Kadiođlu (2007) was used. Data were analyzed with SPSS 23. The results obtained in the study are as follows: Primary school students' attitudes towards social studies course are positive. Primary school students' attitudes towards social studies lesson were found to be significantly different in favor of female teachers according to the teacher gender variable. Primary school students' attitudes towards social studies lesson were found to be significantly different in favor of female students according to the student gender variable. Primary school students' attitudes towards social studies lesson were found to differ significantly according to the variables of course success grade, having their own room, studying environment, general success in the first term, homework duration, using cursive handwriting in social studies lesson, and being active in the lesson. Primary school students' attitudes towards social studies course do not show a significant difference according to the variables of class size, education level of mother, education level of father and number of siblings.

GİRİŞ

İnsanın birincisi doğal çevre, ikincisi onun tarafından hem doğa hem de diđer kişilerle etkileşimi sonucu oluşturduđu toplumsal çevre olmak üzere iki çevresi vardır. Bu iki çevre, onun var olmasını, bir bakıma insan olmasını sağlar. Birinci çevreyi doğa bilimleri, ikinci çevreyi ise sosyal bilimler incelemeye çalışmaktadır (Sönmez, 1998). Sosyal bilimler, insan ilişkilerini incelerken sosyal bilgiler bir okul eğitim programı olup demokratik düzende vatandaşlık eğitimi programının bir bölümü olarak insan ilişkileri konusu üzerinde durmaktadır (Barth ve Demirtaş, 1997). Sosyal bilgiler, sosyal bilimlerin ürettiđi bilgileri etkili vatandaş yetiştirme genel amacı çerçevesinde kullanan bir müfredat programı olarak ifadelendirilir. Sosyal bilgiler bir ders adı yani müfredat programıdır, bir çalışma alanıdır (Tay, 2010:19). Sosyal bilimlere ait akademik disiplinler, sosyal bilgilerin yapı taşlarıdır (Martorella, 1998 akt. Öztürk, 2010:18). Sosyal bilimler geçmiş ve günümüz bağlamında insan ve toplum ile ilintili inceleme yapan disiplinler bütünüdür. İnsan merkezli bir bilim dalları bütünü olarak insanın insanla, toplumla ve devletle olmak üzere diđer kurumlar ile olan ilişkilerini inceleyen bilim dalıdır. Sosyal bilgiler dersi insanı, toplumu ve bunlarla ilişkisi çerçevesinde çevreyi konu alanı olarak inceler (Kabapınar, 2007).

Bilgi, tarih boyunca önemli olmuştur. Özellikle, 19. yüzyıldan sonra bilginin kullanılması, üretilmesi ve işlevselliđi daha da önem kazanmıştır. Sosyal bilgilerin de 19. yüzyıldan itibaren önemini arttırması, toplumsal olayların belirlenmesi ve çözümlenmesi sürecini hızlandırmıştır. Zamanla eğitim öğretim kurumlarına giren sosyal bilgiler dersi bu süreçte önemli bir rol almıştır (Turan ve Ulusoy, 2010:1). Sosyal bilgiler genel olarak tarih, coğrafya ve vatandaşlık bilgisi konularını ilişkilendirerek oluşturan ve yaşam boyu sürecek vatandaşlık becerileri sunan bir eğitim programıdır (Meydan, 2010:65). Sosyal Bilgiler; içeriğinde sosyal bilimleri barındıran, çocuklara toplumsal hayatın her sorununu yansıtan ve karşılaştıkları problemlere çözüm yolları bulmalarını öğrenerek öğreten, toplu öğretim anlayışından hareketle biraraya getirilmiş bir ilkökul dersi (Kadiođlu, 2007).

Bir ülkenin gelişmesi ancak eğitim yoluyla gerçekleşebilir (Kadiođlu Ateş, 2015). Günümüz Türkiye'si tüm dünyanın ilgi odağında olan, tarihsel ve kültürel zenginliđi ve daha sayılamayacak birçok özelliđi ile öne çıkan bir ülkedir (Heper ve Sayarı, 2016). Türkiye nüfusunun en önemli niteliklerinden biri yaş kompozisyonudur. Genç insanların yüksek oranı Türkiye için bir avantajdır (Taymaz, 2016). Türkiye cumhuriyetinin kuruluşundan itibaren gençliğe resmi söylemde atfedilen rol, cumhuriyet değerlerini ve milletin esenliğini ve çıkarlarını savunmaktan sorumlu bir kurucu öncü rolüdür. Modernleşmeyi ve muasır medeniyete ulaşmayı hedefleyen genç Türkiye'de gençlik bu anlamda devrimlerin de öncüsü olarak görüldü. Eğitime yoğun biçimde odaklanma, bu dönemde elzemdi. Eğitim kişisel ve toplumsal aydınlanmanın ve toplumsal hareketliliğin tek aracı olarak görülmüyordu (Saktanber ve Beşpınar, 2016). Çocuk ve gençlerin çağdaş bireyler olarak yetiştirilmesi için onlara, özgür ve bilimsel düşünmenin yollarının ilkökoldan başlayarak öğretilmelidir (Kılıç, 1996: 30). Sosyal bilgiler dersinin en önemli hedefi iyi vatandaş yetiştirilmesidir (Köstüklü, 2016).

İlköğretimde öğrencileri hayata hazırlama aşamasında, öğrencilerin içinde bulunduğu toplumu ve bu toplumun kültürünü, başka kültürleri ve toplumları tanımalarını sağlayacak en önemli dersler arasında "Sosyal Bilgiler" dersi de bulunmaktadır (Turan ve Ulusoy, 2010:43). Sosyal Bilgiler dersi, öğrencilere önemli sosyal becerileri kazandırarak, onların toplumsallaşmalarına ve iyi birer vatandaş olarak yetişmelerine katkı sağlamaktadır. Toplumlar, kendi toplumsal yapılarına uygun bireyleri Sosyal Bilgiler dersi ile yetiştirmektedirler (Deveci, 2003, s.1). Sosyal bilgiler dersi, bireyin yaşamında karşısına çıkacak olan çeşitli sorulara en uygun cevabı verebilmesi için bireyi hayata hazırlar (Savaş ve Ünüvar, 1999).

İlköğretimde öğrencilere istenilen davranışların kazandırılması önceden hazırlanan ve

uygulanan eğitim programları yoluyla sağlanmaktadır. İlköğretim programında farklı dersler yer almakta; bu dersler mihver dersler, ifade ve beceri dersleri olarak adlandırılmaktadır. İlköğretim okulu programında yer alan mihver derslerden biri de Sosyal Bilgilerdir (Karaduman, 2005). Sosyal bilgiler eğitiminin genel amacı, bireylere öncelikle kendini ve fiziksel-sosyal çevresini anlamalarına yardımcı olmaktır (Doğanay, 2015:226).

Sosyal Bilgiler Dersi öğretim programı, toplumsal ve kültürel öğeler dikkate alınarak hazırlanmaktadır. İyi insan, iyi vatandaş yetiştirmek amacıyla bu derste bireylere toplumsal yaşamla ilgili temel bilgi, beceri ve değerler kazandırılarak onların sosyal yaşamında etkin vatandaş olarak yetişmeleri amaçlanmaktadır (Sözer, 2008: 45).

John Dewey (1938), Sosyal Bilgilerin en kısa tanımını "Sosyal Bilgiler sosyal şeylerin çalışmasıdır." şeklinde ifade etmiştir (Welton ve Mallan, 1999). Sosyal Bilgiler Barr, Barth ve Shermis (1978) tarafından "vatandaşlık eğitimi amacıyla Sosyal Bilimler ve İnsan Bilimlerinin bütünleştirilmesi" olarak tanımlanmaktadır. Sosyal Bilgiler "demokratik vatandaşlık için sosyalizasyon süreci"dir (Engle ve Ocha, 1988; akt. Doğanay, 2002).

Sözer (1998a, s.3) Sosyal Bilgileri "temel kültür öğelerini, birçok alandaki çalışmalardan sağlanan bulgulardan, disiplinler arası bir yaklaşımla seçilip yoğrulmuş bilgileri içinde bütünleştiren; ilköğretim düzeyine ve çocuğun küresel algılamaya özelliğine uygun duruma getirilmiş bir ders" olarak görmektedir.

Öğrencilerin bir ders ile ilgili en önemli duyuşsal özelliklerden biri tutumdur (Erden, 1995; Vatansever-Bayraktar ve İşleyen, 2018). Tutum; bilişsel, duyuşsal ve davranışsal boyutlarıyla birey davranışlarının önemli ve kritik bir yordayıcısı olarak görülen psikolojik bir yapıdır (Anderson 1988 akt. Kan ve Akbaş, 2005). Smith'e göre tutum, bir bireye atfedilen ve onun psikolojik obje ile ilgili düşünce, duygu ve davranışlarını düzenli bir biçimde oluşturan bir eğilimdir (Kağıtçıbaşı, 1992; Vatansever-Bayraktar ve İşleyen, 2018). Tutumlar, görüşlerden, değerlerden ve inançlardan farklıdır. Tutumlarla görüşler birbirine benzemekle birlikte; görüşler, genellenebilirlik derecesi ve ölçme tekniği bakımından tutumlardan farklıdır. Görüşler, belirli oluşumlara veya durumlara gösterilen kişisel tepkilerdir. Tutumlar ise daha geniş çapta olaylar grubuna veya insan topluluklarına karşı bireyin tepkilerindeki etkileri bakımından daha geneldir. İnsanlar görüşlerinin farkındadır ama tutumlarının tam olarak farkında olmayabilirler (Tezbaşaran, 1997; Akt. Vatansever Bayraktar, Kadioğlu Ateş ve Afat, 2019).

Sosyal bilgiler dersinin kendinden beklenen işlevleri yerine getirebilmesi için öğrencilerin sosyal bilgiler dersine yönelik ilgi, tutum gibi duyuşsal özelliklerinin bilinmesi önem taşımaktadır. Duyuşsal özelliklerle başarı arasında anlamlı bir ilişki olduğunu gösteren araştırmalar duyuşsal özelliklerin başarının belirlenmesi ve etkilenmesinde önemli bir yeri olduğunu açık bir şekilde ortaya koymaktadır. Genel olarak duyuşsal özelliklerin ilgili alandaki bilişsel başarı değişkeninin yaklaşık dörtte birini açıklayabilme gücünde olduğu tahmin edilmektedir. Duyuşsal alan davranışlarının önemli bir bölümünü tutumlar oluşturmaktadır. Tutumların en az bilişsel alan davranışları kadar önemli olduğu ortaya konulmaktadır (Bloom, 1995 akt. Kadioğlu Ateş, 2015).

Konu ile ilgili literatür incelendiğinde Polat ve Baş (2012) tarafından yapılan "5E Yapılandırıcı Öğrenme Modelinin Sosyal Bilgiler Dersinde Öğrencilerin Erişi Düzeyine Etkisi"; Ayten (2006) tarafından yapılan "İlköğretim okullarında sosyal bilgiler dersini yürüten 4.ve 5. sınıf öğretmenlerinin sosyal bilgiler dersi öğretim programına ilişkin görüşleri"; Akar (2001) tarafından yapılan "İlköğretim Sosyal Bilgiler Programının Değerlendirilmesi"; Açıkgöz (2006) tarafından yapılan "Sosyal Bilgiler Öğretiminde Gezi-Gözlem ve İnceleme Yönteminin Etkililiğinin İncelenmesi"; Kadioğlu (2007) tarafından yapılan "Projeye dayalı öğrenme yönteminin öğrencilerin görsel sunu uygulamalarına ve sosyal bilgiler dersine ilişkin tutumlarına etkisi"; Açar (2010) tarafından yapılan "İlköğretim Sosyal

Bilgiler Dersinde Gözlem Gezisi Uygulamasının Öğrencilerin Eleştirel Düşünme Becerisine ve Çevre Duyarlılığına Etkisi"; Şerifođlu-Hiçyılmaz (2013) tarafından yapılan "Sosyal bilgiler öğretiminde beyin temelli öğrenme yaklaşımına uygun ortam tasarısının öğrencilerin akademik başarılarına ve derse yönelik tutumlarına etkisi", Akpınar (2012) tarafından yapılan "Ülkemizde Sosyal Bilgiler Öğretiminin Genel Amaçlarına Karşılaştırmalı Bir Bakış"; Ulukaya- Öteleş (2019) tarafından yapılan "Sosyal bilgiler dersinde proje tabanlı öğrenme yönteminin öğrencilerin akademik başarısına, derse karşı tutumuna ve sınıf ortamına ilişkin demokratik tutumuna etkisi"; Akyürek-Tay (2002) tarafından yapılan "İlköğretim 4. ve 5. sınıf sosyal bilgiler dersinde öğrencilerin problem çözme becerilerini geliştirmede işbirliğine dayalı öğrenmenin etkisi konusunda öğretmen, müfettiş ve uzman görüşleri"; Koç (2008) tarafından yapılan "Çoklu zekâ kuramına dayalı olarak gerçekleştirilen proje tabanlı öğrenmenin öğrencilerin 7. sınıf sosyal bilgiler dersindeki tutum ve erişilerine etkisi"; Karataş (2019) tarafından yapılan "Dijital öykü kullanımının sosyal bilgiler dersinde öğrencilerin akademik başarı ve tutumlarına etkisi"; Taşyürek (2017) tarafından yapılan "Sosyal bilgiler dersinde internet kullanımının öğrencilerin akademik başarılarına, bilgilerin kalıcılığına ve derse karşı tutumlarına etkisi"; Yıldız (2015) tarafından yapılan "İlköğretim 6,7. ve 8. sınıf öğrencilerinin ders çalışma alışkanlıklarının sosyal bilgiler dersi akademik başarısı ile derse karşı tutumu arasındaki ilişki"; Özkan (2020) tarafından yapılan "Sınıf öğretmenlerinin sosyal bilgiler dersine ilişkin tutumları ve küresel vatandaşlık görüşleri arasındaki ilişkinin incelenmesi"; Avcı (2019) tarafından yapılan "Sınıf dışı eğitimin ilkökul öğrencilerinin sosyal bilgiler dersine yönelik tutum, başarı ve hatırda tutma düzeyine etkisi"; Arıkan (2019) tarafından yapılan "Sosyal bilgiler dersinde REACT stratejisine dayalı etkinliklerin öğrencilerin akademik başarılarına, sosyal bilgiler dersine yönelik tutumlarına ve öğrenmenin kalıcılığına etkisi"; Durna (2019) tarafından yapılan "Sosyal bilgiler dersinde jigsaw-ı tekniđi kullanımının öğrenci başarısına, bilgilerin kalıcılığına ve derse karşı tutuma etkisi başlıklı çalışmalara rastlanmıştır. Ancak ilkökul öğrencilerinin sosyal bilgiler dersine yönelik tutumlarını geniş örnekleme ve bu değişkenlerle inceleyen bir araştırmaya rastlanmamıştır. Bu bakımdan araştırmanın alana katkı sağlayacağı düşünülmektedir.

Araştırmanın Amacı

Bu araştırmanın amacı ilkökul öğrencilerinin sosyal bilgiler dersine yönelik tutumlarının ne düzeyde olduđu ve çeşitli değişkenlere göre farklılaşp farklılaşmadığını incelemektir. Bu amaçla aşağıdaki sorulara yanıt aranmıştır:

1. İlkokul öğrencilerinin sosyal bilgiler dersine yönelik tutumu hangi düzeydedir?
2. İlkokul öğrencilerinin sosyal bilgiler dersine yönelik tutumu sınıf mevcudu değişkenine göre farklılaşmakta mıdır?
3. İlkokul öğrencilerinin sosyal bilgiler dersine yönelik tutumu sosyal bilgiler dersi ilk dönem başarı notu değişkenine göre farklılaşmakta mıdır?
4. İlkokul öğrencilerinin sosyal bilgiler dersine yönelik tutumu sosyal bilgiler dersi öğretmen cinsiyeti değişkenine göre farklılaşmakta mıdır?
5. İlkokul öğrencilerinin sosyal bilgiler dersine yönelik tutumu öğrenci cinsiyeti değişkenine göre farklılaşmakta mıdır?
6. İlkokul öğrencilerinin sosyal bilgiler dersine yönelik tutumu anne eğitim durumu değişkenine göre farklılaşmakta mıdır?
7. İlkokul öğrencilerinin sosyal bilgiler dersine yönelik tutumu baba eğitim durumu değişkenine göre farklılaşmakta mıdır?
8. İlkokul öğrencilerinin sosyal bilgiler dersine yönelik tutumu sahip olunan kardeş sayısı değişkenine göre farklılaşmakta mıdır?
9. İlkokul öğrencilerinin sosyal bilgiler dersine yönelik tutumu sahip olunan kendine ait çalışma odası olma değişkenine göre farklılaşmakta mıdır?

10. İlkokul öğrencilerinin sosyal bilgiler dersine yönelik tutumu ders çalışma ortamı değişkenine göre farklılaşmakta mıdır?
11. İlkokul öğrencilerinin sosyal bilgiler dersine yönelik tutumu ilk dönem genel başarı durumu değişkenine göre farklılaşmakta mıdır?
12. İlkokul öğrencilerinin sosyal bilgiler dersine yönelik tutumu sosyal bilgiler dersi ödev süresi değişkenine göre farklılaşmakta mıdır?
13. İlkokul öğrencilerinin sosyal bilgiler dersine yönelik tutumu sosyal bilgiler dersinde bitişik eğik yazı kullanma durumu değişkenine göre farklılaşmakta mıdır?
14. İlkokul öğrencilerinin sosyal bilgiler dersine yönelik tutumu sosyal bilgiler dersindeki aktiflik durumu değişkenine göre farklılaşmakta mıdır?

YÖNTEM

Çalışma, gözlemlerin ve ölçme yöntemlerinin tekrarlanabildiği ve sayısal araştırmalar vasıtasıyla gerçekleştirildiği araştırma yöntemi olan nicel araştırma yöntemi kullanılarak gerçekleştirilmiştir.

Araştırmada var olan bir durum incelendiği için nicel araştırma tekniklerinden olan tarama modeli kullanılmıştır. Araştırmanın evreni Küçükçekmece, Gaziosmanpaşa, Esenler, Sultangazi, Bayrampaşa ve Kartal ilkokullarında okuyan dördüncü sınıf öğrencilerinden oluşmaktadır. Araştırmanın örneklemini Küçükçekmece, Gaziosmanpaşa, Esenler, Sultangazi, Bayrampaşa ve Kartal ilkokullarında okuyan 1179 tane dördüncü sınıf öğrencilerinden oluşmaktadır.

Araştırma 2017 yılı şubat-haziran ayları içinde yapılmıştır. Sosyoekonomik kültürel düzey olarak birbirlerine yakın altı ilçe tespit edilmiştir. Her ilçenin ilçe milli eğitim müdürü, ilkokul müdürleri olmak üzere üç uzman görüşü alınarak dört okulu belirlenmiştir. İlgili okullara gidilerek dördüncü sınıf zümre öğretmenleri ile görüşülmüş ölçeklerin uygulanması için yardım talebinde bulunulmuştur. Uygulama esnasında öğretmenler öğrencilerine ölçekleri dağıtmış bir ders saati boyunca doldurmalarını istemiştir. Ölçekleri toplayan öğretmenlerden araştırmacılar ölçekleri ders bitiminde teslim almıştır.

ÖRNEKLEME İLİŞKİN BULGULAR

Tablo 1. Sınıf Mevcudu

Sınıf Mevcudu	Frekans	Yüzde
25 altı	201	17.0
26-35 arası	434	36.8
36-45 arası	454	38.6
46-55 arası	84	7.1
56 ve üstü	6	0.5

Tablo 1’de görüldüğü üzere öğrencilerin 201’i (%17.0) 25 ve altı, 434’ü (%36.8) 26-35 arası, 454’ü (%38.6) 36-45 arası, 84’ü (%7.1) 46-55 arası ve 6’sı (%0.5) 56 ve üstü sınıf mevcudunun bulunduğu sınıflarda öğrenim görmektedir.

Tablo 2. Ders başarı notu

Başarı Notu	Frekans	Yüzde
1	6	0.5
2	11	0.9
3	111	9.4
4	288	24.4
5	763	64.7

Tablo 2’de görüldüğü gibi öğrencilerin 6’sının (%0.5) ders başarı notu 1, 11’inin (%0.9) ders başarı notu 2, 111’inin (%9.4) ders başarı notu 3, 288’inin (%24.4) ders başarı notu 4, 763’ünün (%64.7) ders başarı notu 5’tir.

Tablo 3. Öğretmen Cinsiyet

Cinsiyet	Frekans	Yüzde
Kadın	714	60.6
Erkek	465	39.4

Tablo 3’de görüldüğü üzere öğretmenlerin 714’ü (%60.6) kadın, 465’i (%39.4) erkek öğretmendir.

Tablo 4. Öğrenci Cinsiyet

Cinsiyet	Frekans	Yüzde
Kız	598	50.7
Erkek	581	49.3

Tablo 4’de görüldüğü üzere öğrencilerin 598’i (%50.7) kız, 581’i (%49.3) erkektir.

Tablo 5. Anne Eğitim Durumu

Anne Eğitim	Frekans	Yüzde
Okur yazar	87	7.4
İlkokul	474	40.2
Ortaokul	243	20.6
Lise	282	23.9
Lisans	87	7.4
Lisansüstü	6	0.5

Tablo 5’de görüldüğü gibi öğrenci annelerinin 87’si (%7.4) okur yazar, 474’ü (%40.2) ilkokul, 243’ü (%20.6) ortaokul, 282’si (%23.9) lise, 87’si (%7.4) lisans ve 6’sı (%0.5) lisansüstü mezunudur.

Tablo 6. Baba Eğitim Durumu

Baba Eğitim	Frekans	Yüzde
Okur yazar	44	3.7
İlkokul	347	29.4
Ortaokul	293	24.9
Lise	329	27.9
Lisans	148	12.6
Lisansüstü	18	1.5

Tablo 6’da görüldüğü üzere öğrenci babalarının 44’ü (%3.7) okur yazar, 347’si (%29.4) ilkokul, 293’ü

(%24.9) ortaokul, 329'u (%27.9) lise, 148'i (%12.6) lisans ve 18'i (%1.5) lisansüstü mezunudur.

Tablo 7. Kardeş Sayısı

Kardeş Sayısı	Frekans	Yüzde
Kardeşi yok	184	15.6
1 kardeşi var	545	46.2
2 kardeşi var	247	20.9
3 ve daha fazla kardeşi var	203	17.2

Tablo 7'de görüldüğü gibi öğrencilerin 184'ünün (%15.6) kardeşi bulunmazken, 545'inin (%46.2) bir kardeşi, 247'sinin (%20.9) iki kardeşi, 203'ünün (%17.2) üç ve daha fazla kardeşi bulunmaktadır.

Tablo 8. Kendisine Ait Odası

Kendisine Ait Odası	Frekans	Yüzde
Var	538	45,6
Yok	250	21.2
Var ama ortak	391	33.2

Tablo 8'de görüldüğü gibi öğrencilerin 538'inin (%45.6) kendine ait bir odası varken, 250'sinin (%21.2) kendine ait bir odası yoktur, 391'inin (%33.2) ise kendine ait ancak ortak kullanılan bir odası bulunmaktadır.

Tablo 9. Ders Çalışma Ortamı

Ders Çalışma Ortamı	Frekans	Yüzde
Sessiz Oda	476	40.4
TV karşısında salonda	101	8.6
Kendi çalışma odasında	602	51.1

Tablo 9'da görüldüğü üzere öğrencilerin 476'sı (%40.4) sessiz odada, 101'i (%8.6) TV karşısında salonda, 602'si (%51.1) kendi çalışma odasında ders çalışmaktadır.

Tablo 10. Birinci Dönem Başarı

Birinci Dönem Başarı	Frekans	Yüzde
Teşekkür Belgesi	415	35.2
Takdir Belgesi	601	51.0
Belge Yok	163	13.8

Tablo 10'da görüldüğü gibi birinci dönemde öğrencilerin 415'i (%35.2) teşekkür belgesi, 601'i (%51.0) takdir belgesi alırken, 163'ünün (%13.8) belgesi bulunmamaktadır.

Tablo 11. Ders Ödev Süresi

Ders Ödev Süresi	Frekans	Yüzde
Yarım saatten az	285	24.2
Yarım-1 saat arası	533	45.2
1-1.5 saat arası	186	15.8
1.5-2 saat arası	115	9.8
2 saatten fazla	60	5.1

Tablo 11’de görüldüğü gibi öğrencilerin 285’i (%24.2) yarım saatten az, 533’ü (%45.2) yarım-1 saat arası, 186’sı (%15.8) 1-1,5 saat arası, 115’i (%9.8) 1.5-2 saat arası, 60’ı (%5.1) 2 saatten fazla ders ödevi yapmaktadır.

Tablo 12. Bitişik Eđik Yazı

Bitişik Eđik Yazı	Frekans	Yüzde
Evet	643	54.5
Hayır	263	22.3
Bazen	273	23.2

Tablo 12’de görüldüğü üzere öğrencilerin 643’ü (%54.5) bitişik eđik yazı yazıyorken, 263’ü (%22.3) yazmamakta, 273’ü (%23.2) ise bazen bitişik eđik yazı yazmaktadır.

Tablo 13. Derste Aktiflik

Derste Aktiflik	Frekans	Yüzde
Her zaman aktif	673	57.1
Aktif deđil	139	11.8
Bazen aktif	196	16.6
Genellikle aktif	171	14.5

Tablo 13’de görüldüğü gibi derste öğrencilerin 673’ü (%57.1) her zaman aktif, 139’u (%11.8) aktif deđil, 196’sı (%16.6) bazen aktif, 171’i (%14.5) genellikle aktiftir.

VERİ TOPLAMA ARACINA İLİŞKİN BULGULAR

Çalışmada ölçme aracı olarak Kadiođlu (2007) tarafından geliştirilen “Sosyal Bilgiler Dersi Tutum Ölçeđi” kullanılmıştır. Ölçme aracının cronbach alfa katsayısı Kadiođlu (2007) tarafından .82 olarak tespit edilmiştir. Faktör analizinde eigen deđeri “1” in üzerinde tek bir faktör çıkmıştır. Bu faktörün öz deđeri 4.574 açıkladığı varyans yüzdesi ise 45.739 olarak tespit edilmiştir. Madde yükleri .566 ile .763 arasında deđişmektedir. Bu da tüm maddelerin sınır deđer olan .40 üzerinde olduğunu dolayısıyla, birbirleri ile ilişkisinin kuvvetli olduğunu göstermektedir. Madde analiz sonuçlarına göre her bir maddenin madde toplam, madde kalan ve madde ayırteçilik deđerinin .001 düzeyinde anlamlı olduğu görülmektedir. Bu durum “Sosyal Bilgiler Dersi Tutum Ölçeđi”nin bütün maddelerinin güvenilir olduğunu kanıttır. Geçerli ve güvenilir kabul edilen ölçeđin ilgili araştırma için güvenilirliği açısından Cronbach alpha katsayısı hesaplanmış .85 bulunmuştur.

Tablo 14. Sosyal Bilgiler Dersi Tutum Ölçeđinin çarpıklık-basıklık deđerleri

	Çarpıklık	Basıklık
Ölçek	-,501 - ,071	-,079 - ,142

Tablo 14’de görüldüğü üzere örneklem grubunu oluşturan öğrencilerin ölçek puanlarının normal dağılım gösterip göstermediğini belirlemek için yapılan normallik testi sonucuna göre basıklık ve çarpıklık deđerlerinin ± 1.5 aralığında olduğu görülmektedir.

Tabachnick ve Fidell’e göre (2013) çarpıklık ve basıklık deđerlerinin ± 1.5 aralığında olması normallik için kabul edilebilir bir durumdur. Bu noktadan yola çıkarak dağılımlar, normal dağılım olarak kabul edilmiştir.

Tablo 15. Öğrencilerin sosyal bilgiler dersi tutumlarına ilişkin betimsel istatistik sonucu

	X	ss
Sosyal Bilgiler Dersi Tutum Ortalaması	3,01	,57

Tablo 15’de görüldüğü üzere sosyal bilgiler dersi tutum ölçeği puanlarının ortalaması $\bar{x}=3.01$ olarak bulunmuştur. Araştırma kapsamında verilerin toplanmasına yönelik olarak hazırlanan 4’lü Likert ölçekleri, 1’den 4’e kadar olan değerlendirme ölçeği olup ölçek dört eşit parçaya bölünmüş ve her seçeneğe karşılık gelen puan aralıkları 1-1.74 arası “Hiç katılmıyorum”; 1.75-2.49 arası “Katılmıyorum”; 2.50-3.24 arası “Katılıyorum”; 3.25-4.00 arası “Tamamen Katılıyorum” şeklinde belirlenmiştir. Elde edilen bulgudan hareketle ilkokul öğrencilerinin sosyal bilgiler dersine ilişkin tutumlarının olumlu olduğu söylenebilir.

Tablo 16. Homojenlik Testi Tablosu (Sınıf Mevcudu)

	Levene istatistiği	df1	df2	p
Sosyal bilgiler dersi tutum toplam ortalama	1,010	4	1174	,401

Tablo 16’da görüldüğü üzere, öğrencilerin sosyal bilgiler dersi tutum ölçeğinden aldıkları puanların grup varyanslarının sınıf mevcudu değişkenine göre homojen olup olmadığını belirlemek amacıyla gerçekleştirilen Levene testi sonucunda ($F=1.010$, $p=.401$, $p>.05$) tespit edilmiş, grup varyanslarının homojen olduğu yönünde değerlendirilmiştir.

Tablo 17. Öğrencilerin sosyal bilgiler dersi tutumlarının sınıf mevcudu değişkenine göre farklılaşma durumunu gösteren tek yönlü varyans (ANOVA) sonucu

	Varyans Kaynağı	Kareler toplamı	sd	Kareler ortalaması	F	p
Sosyal bilgiler dersi tutum toplam ortalama	Gruplar arası	1,954	4	,489	1,526	,192
	Gruplar içi	375,769	1174	,320		
	Toplam	377,723	1178			

Tablo 17’de görüldüğü üzere, örneklem grubunu oluşturan öğrencilerin sosyal bilgiler dersi tutum ölçeği puan ortalamalarının sınıf mevcudu değişkenine göre anlamlı bir farklılık gösterip göstermediğini belirlemek amacıyla yapılan tek yönlü varyans analizi (ANOVA) sonucunda; [$F_{(4-1174)} = 1.526$; $p>.05$] gruplar arası anlamlı farklılık bulunmamıştır. Öğrencilerin sosyal bilgiler dersi tutumları, öğrencilerin buldukları sınıfın mevcuduna göre değişmediği söylenebilir.

Tablo 18. Homojenlik Testi Tablosu (Ders Başarı Notu)

	Levene istatistiđi	df1	df2	p
Sosyal bilgiler dersi tutum toplam ortalama	2,069	4	1174	,083

Tablo 18’de görüldüğü üzere, öğrencilerin sosyal bilgiler dersi tutum ölçeğinden aldıkları puanların grup varyanslarının ders başarı notu değişkenine göre homojen olup olmadığını belirlemek amacıyla gerçekleştirilen Levene testi sonucunda ($F=2.069$, $p=.083$, $p>.05$) tespit edilmiş, grup varyanslarının homojen olduğu yönünde değerlendirilmiştir.

Tablo 19. Öğrencilerin sosyal bilgiler dersi tutumlarının ders başarı notu değişkenine göre farklılaşma durumunu gösteren tek yönlü varyans (ANOVA) sonucu

	Varyans Kaynağı	Kareler toplamı	sd	Kareler ortalaması	F	p
Sosyal bilgiler dersi tutum toplam ortalama	Gruplar arası	3,817	4	,954	2,996	,018
	Gruplar içi	373,906	1174	,318		
	Toplam	377,723	1178			

Tablo 19’da görüldüğü üzere, örneklem grubunu oluşturan öğrencilerin sosyal bilgiler dersi tutum ölçeği puan ortalamalarının ders başarı notu değişkenine göre anlamlı bir farklılık gösterip göstermediğini belirlemek amacıyla yapılan tek yönlü varyans analizi (ANOVA) sonucunda; [$F_{(4-1174)} = 2.996$; $p<.05$] gruplar arası anlamlı farklılık bulunmuştur. Farkın hangi gruplar arasında olduğunu belirlemek amacıyla çoklu karşılaştırma testlerinden LSD testi kullanılmış ve sonuçları Tablo 20’de sunulmuştur.

Tablo 20. Öğrencilerin sosyal bilgiler dersi tutumlarının toplam ortalamalarına göre ders başarı notuna ilişkin LSD analizi

		Ortalama	Se	P	
Sosyal bilgiler dersi tutum toplam ortalama	1	2	-,08636	,28642	,763
		3	,04910	,23654	,836
		4	-,00069	,23278	,998
		5	-,10387	,23130	,653
	2	1	,08636	,28642	,763
		3	,13546	,17839	,448
		4	,08567	,17839	,621
		5	-,01750	,17138	,919
	3	1	-,04910	,23654	,836
		2	-,13546	,17839	,448
		4	-,04979	,06305	,430
		5	-,15297*	,05733	,008
	4	1	,00069	,23278	,998

	2	-,08567	,17338	,621
	3	,04979	,06305	,430
	5	-,10317*	,03903	,008
5	1	,10387	,23130	,653
	2	,01750	,17138	,919
	3	,15297*	,05733	,008
	4	,10317*	,03903	,008

Tablo 20’de görüldüğü üzere, sosyal bilgiler tutum ölçeği puan ortalamaları arasındaki farkın ders başarı notu değişkenine göre hangi gruplardan kaynaklandığını belirlemek amacıyla yapılan post hoc LSD testi sonucunda; ders başarı notu 5 olan öğrencilerle ders başarı notu 3 ve ders başarı notu 4 olan öğrenciler arasında, ders başarı notu 5 olan öğrenciler lehine gerçekleştiği görülmektedir ($p<.05$). Ders başarı notu 5 olan öğrencilerin, ders başarı notu 3 ve 4 olan öğrencilere göre sosyal bilgiler dersi tutumları daha olumludur.

Tablo 21. Öğrencilerin sosyal bilgiler dersi tutumlarının öğretmen cinsiyeti değişkenine göre farklılaşma durumunu gösteren bağımsız grup t-testi sonucu

Öğretmen Cinsiyeti	N	X	ss	sd	t	p
Kadın	714	3.05	.55	1177	3,043	,002
Erkek	465	2.95	.60			

Tablo 21’de görüldüğü üzere sosyal bilgiler dersi tutum ölçeği ortalama puanlarının öğretmen cinsiyeti değişkenine göre anlamlı bir farklılık bulunup bulunmadığını belirlemek amacıyla gerçekleştirilen t testi sonucunda, ölçek toplamı [$t_{(1177)}=3.043$; $p<.05$] puanları arasında kadın öğretmenler lehine anlamlı farklılık bulunmuştur. Sosyal bilgiler öğretmenleri kadın olan öğrencilerin sosyal bilgiler dersi tutumları, sosyal bilgiler öğretmenleri erkek olan öğrencilere göre daha olumludur.

Tablo 22. Öğrencilerin sosyal bilgiler dersi tutumlarının öğrenci cinsiyeti değişkenine göre farklılaşma durumunu gösteren bağımsız grup t-testi sonucu

Öğretmen Cinsiyeti	N	X	ss	sd	t	p
Kız	598	3.09	.55	1177	4,457	,000
Erkek	581	2.94	.57			

Tablo 22’de görüldüğü üzere sosyal bilgiler dersi tutum ölçeği ortalama puanlarının öğrenci cinsiyeti değişkenine göre anlamlı bir farklılık bulunup bulunmadığını belirlemek amacıyla gerçekleştirilen t testi sonucunda, ölçek toplamı [$t_{(1177)}=4.457$; $p<.05$] puanları arasında kız öğrenciler lehine anlamlı farklılık bulunmuştur. Kız öğrencilerin sosyal bilgiler dersi tutumları erkek öğrencilere göre daha olumludur.

Tablo 23. Homojenlik Testi Tablosu (Anne Eğitim Düzeyi)

	Levene istatistiđi	df1	df2	p
Sosyal bilgiler dersi tutum toplam ortalama	,940	5	1173	,454

Tablo 23’de görüldüğü üzere, öğrencilerin sosyal bilgiler dersi tutum ölçeğinden aldıkları puanların grup varyanslarının anne eğitim düzeyi değişkenine göre homojen olup olmadığını belirlemek amacıyla gerçekleştirilen Levene testi sonucunda ($F=.940$, $p=.454$, $p>.05$) tespit edilmiş, grup varyanslarının homojen olduğu yönünde değerlendirilmiştir.

Tablo 24. Öğrencilerin sosyal bilgiler dersi tutumlarının anne eğitim düzeyi değişkenine göre farklılaşma durumunu gösteren tek yönlü varyans (ANOVA) sonucu

	Varyans Kaynağı	Kareler toplamı	sd	Kareler ortalaması	F	p
Sosyal bilgiler dersi tutum toplam ortalama	Gruplar arası	2,331	5	,466	1,457	,201
	Gruplar içi	375,392	1173	,320		
	Toplam	377,723	1178			

Tablo 24’de görüldüğü üzere, örneklem grubunu oluşturan öğrencilerin sosyal bilgiler dersi tutum ölçeği puan ortalamalarının anne eğitim düzeyi değişkenine göre anlamlı bir farklılık gösterip göstermediğini belirlemek amacıyla yapılan tek yönlü varyans analizi (ANOVA) sonucunda; [$F_{(5-1173)} = 1.457$; $p>.05$] gruplar arası anlamlı farklılık bulunmamıştır. Öğrencilerin sosyal bilgiler dersi tutumları annelerinin eğitim düzeyine göre değişmemektedir.

53

Tablo 25. Homojenlik Testi Tablosu (Baba Eğitim Düzeyi)

	Levene istatistiđi	df1	df2	p
Sosyal bilgiler dersi tutum toplam ortalama	,973	5	1173	,433

Tablo 25’de görüldüğü üzere, öğrencilerin sosyal bilgiler dersi tutum ölçeğinden aldıkları puanların grup varyanslarının baba eğitim düzeyi değişkenine göre homojen olup olmadığını belirlemek amacıyla gerçekleştirilen Levene testi sonucunda ($F=.973$, $p=.433$, $p>.05$) tespit edilmiş, grup varyanslarının homojen olduğu yönünde değerlendirilmiştir.

Tablo 26. Öğrencilerin sosyal bilgiler dersi tutumlarının baba eğitim düzeyi değişkenine göre farklılaşma durumunu gösteren tek yönlü varyans (ANOVA) sonucu

	Varyans Kaynağı	Kareler toplamı	sd	Kareler ortalaması	F	p
Sosyal bilgiler dersi tutum toplam ortalama	Gruplar arası	2,661	5	,532	1,664	,140
	Gruplar içi	375,062	1173	,320		

toplam ortalama	Toplam	377,723	1178
-----------------	--------	---------	------

Tablo 26’da görüldüğü üzere, örneklem grubunu oluşturan öğrencilerin sosyal bilgiler dersi tutum ölçeği puan ortalamalarının baba eğitim düzeyi değişkenine göre anlamlı bir farklılık gösterip göstermediğini belirlemek amacıyla yapılan tek yönlü varyans analizi (ANOVA) sonucunda; [$F_{(5-1173)} = 1.664$; $p > .05$] gruplar arası anlamlı farklılık bulunmamıştır. Öğrencilerin sosyal bilgiler dersi tutumları babalarının eğitim düzeyine göre değişmemektedir.

Tablo 27. Homojenlik Testi Tablosu (Kardeş Sayısı)

	Levene istatistiği	df1	df2	p
Sosyal bilgiler dersi tutum toplam ortalama	,221	3	1175	,882

Tablo 27’de görüldüğü üzere, öğrencilerin sosyal bilgiler dersi tutum ölçeğinden aldıkları puanların grup varyanslarının kardeş sayısı değişkenine göre homojen olup olmadığını belirlemek amacıyla gerçekleştirilen Levene testi sonucunda ($F=.221$, $p=.882$, $p > .05$) tespit edilmiş, grup varyanslarının homojen olduğu yönünde değerlendirilmiştir.

Tablo 28. Öğrencilerin sosyal bilgiler dersi tutumlarının kardeş sayısı değişkenine göre farklılaşma durumunu gösteren tek yönlü varyans (ANOVA) sonucu

	Varyans Kaynağı	Kareler toplamı	sd	Kareler ortalaması	F	p
Sosyal bilgiler dersi tutum toplam ortalama	Gruplar arası	1,549	3	,516	1,613	,185
	Gruplar içi	376,173	1175	,320		
	Toplam	377,723	1178			

Tablo 28’de görüldüğü üzere, örneklem grubunu oluşturan öğrencilerin sosyal bilgiler dersi tutum ölçeği puan ortalamalarının kardeş sayısı değişkenine göre anlamlı bir farklılık gösterip göstermediğini belirlemek amacıyla yapılan tek yönlü varyans analizi (ANOVA) sonucunda; [$F_{(3-1175)} = 1.613$; $p > .05$] gruplar arası anlamlı farklılık bulunmamıştır. Öğrencilerin sosyal bilgiler dersi tutumları kardeş sayısına göre değişmemektedir.

Tablo 29. Homojenlik Testi Tablosu (Kendine Ait Odası)

	Levene istatistiği	df1	df2	p
Sosyal bilgiler dersi tutum toplam ortalama	3,887	2	1176	,932

Tablo 29’da görüldüğü üzere, öğrencilerin sosyal bilgiler dersi tutum ölçeğinden aldıkları puanların grup varyanslarının kendine ait oda değişkenine göre homojen olup olmadığını belirlemek amacıyla gerçekleştirilen Levene testi sonucunda ($F=.221$, $p=.932$, $p > .05$) tespit edilmiş, grup varyanslarının

homojen olduđu yönünde deđerlendirilmiřtir.

Tablo 30. Öğrencilerin sosyal bilgiler dersi tutumlarının kendisine ait oda deđiřkenine göre farklılařma durumunu gösteren tek yönlü varyans (ANOVA) sonucu

	Varyans Kaynađı	Kareler toplamı	sd	Kareler ortalaması	F	p
Sosyal bilgiler dersi tutum toplam ortalama	Gruplar arası	3,887	2	1,943	6,113	,002
	Gruplar içi	373,836	1176	,318		
	Toplam	377,723	1178			

Tablo 30'da görüldüğü üzere, örneklem grubunu oluřturan öğrencilerin sosyal bilgiler dersi tutum ölçeđi puan ortalamalarının kendine ait oda deđiřkenine göre anlamlı bir farklılık gösterip göstermediđini belirlemek amacıyla yapılan tek yönlü varyans analizi (ANOVA) sonucunda; [$F_{(2-1176)} = 6.113$; $p < .05$] gruplar arası anlamlı farklılık bulunmuřtur. Farkın hangi gruplar arasında olduđunu belirlemek amacıyla çoklu karřılařtırma testlerinden LSD testi kullanılmıř ve sonuçları Tablo 31'de sunulmuřtur.

Tablo 31. Öğrencilerin sosyal bilgiler dersi tutumlarının toplam ortalamalarına göre kendine ait odası bulunmasına iliřkin LSD analizi

			Ortalama	Se	p
Sosyal bilgiler dersi tutum toplam ortalama	Evet Var	Yok	,14910*	,04316	,001
		Var Ortak	,06608	,03747	,078
	Yok	Evet Var	-,14910*	,04316	,001
		Var Ortak	-,08302	,04566	,069
	Var Ortak	Evet Var	-,06608	,03747	,078
		Yok	,08302	,04566	,069

Tablo 31'de görüldüğü üzere, sosyal bilgiler tutum ölçeđi puan ortalamaları arasındaki farkın kendine ait oda deđiřkenine göre hangi gruplardan kaynaklandığını belirlemek amacıyla yapılan post hoc LSD testi sonucunda; kendine ait odası bulunan öğrencilerle, kendine ait odası bulunmayan öğrenciler arasında, kendine ait odası bulunan öğrenciler lehine gerçekleřtiđi görülmektedir. Kendine ait odası bulunan öğrencilerin sosyal bilgiler dersi tutumları, kendi odası olmayan öğrencilere göre daha olumludur.

Tablo 32. Homojenlik Testi Tablosu (Ders Çalışma Ortamı)

	Levene istatistiđi	df1	df2	p
Sosyal bilgiler dersi tutum toplam ortalama	2,420	2	1176	,089

Tablo 32'de görüldüğü üzere, öğrencilerin sosyal bilgiler dersi tutum ölçeđinden aldıkları puanların grup varyanslarının ders çalışma ortamı deđiřkenine göre homojen olup olmadığını belirlemek

amacıyla gerçekleştirilen Levene testi sonucunda ($F=2.420$, $p=.089$, $p>.05$) tespit edilmiş, grup varyanslarının homojen olduğu yönünde değerlendirilmiştir.

Tablo 33. Öğrencilerin sosyal bilgiler dersi tutumlarının ders çalışma ortamı değişkenine göre farklılaşma durumunu gösteren tek yönlü varyans (ANOVA) sonucu

	Varyans Kaynağı	Kareler toplamı	sd	Kareler ortalaması	F	p
Sosyal bilgiler dersi tutum toplam ortalama	Gruplar arası	7,791	2	3,896	12,384	,000
	Gruplar içi	369,932	1176	,315		
	Toplam	377,723	1178			

Tablo 33'de görüldüğü üzere, örneklem grubunu oluşturan öğrencilerin sosyal bilgiler dersi tutum ölçeği puan ortalamalarının ders çalışma ortamı değişkenine göre anlamlı bir farklılık gösterip göstermediğini belirlemek amacıyla yapılan tek yönlü varyans analizi (ANOVA) sonucunda; [$F_{(2-1176)} = 12.384$; $p<.05$] gruplar arası anlamlı farklılık bulunmuştur. Farkın hangi gruplar arasında olduğunu belirlemek amacıyla çoklu karşılaştırma testlerinden LSD testi kullanılmış ve sonuçları Tablo 34'de sunulmuştur.

Tablo 34. Öğrencilerin sosyal bilgiler dersi tutumlarının toplam ortalamalarına göre ders çalışma ortamına ilişkin LSD analizi

			Ortalama	Se	p
Sosyal bilgiler dersi tutum toplam ortalama	Sessiz Oda	TV karşısında	,22211*	,06144	,000
		Kendi Odasında	-,07289*	,03440	,034
	TV karşısında	Sessiz Oda	-,22211*	,06144	,000
		Kendi Odasında	-,29501*	,06031	,000
	Kendi Odasında	Sessiz Oda	,07289*	,03440	,034
		TV karşısında	,29501*	,06031	,000

Tablo 34'de görüldüğü üzere, sosyal bilgiler tutum ölçeği puan ortalamaları arasındaki farkın ders çalışma ortamı değişkenine göre hangi gruplardan kaynaklandığını belirlemek amacıyla yapılan post hoc LSD testi sonucunda; ders çalışma ortamı sessiz oda olan öğrencilerle ders çalışma ortamı TV karşısında olan öğrenciler arasında ders çalışma ortamı sessiz oda olan öğrenciler lehine; ders çalışma ortamı kendi odası olan öğrencilerle ders çalışma ortamı sessiz oda ve TV karşısında olan öğrenciler arasında ders çalışma ortamı kendi odası olan öğrenciler lehine olduğu görülmektedir. Ders çalışma ortamı kendi odası olan öğrencilerin sosyal bilgiler dersi tutumları ders çalışma ortamı sessiz oda ve TV karşısında olan öğrencilerden; ders çalışma ortamı sessiz oda olan öğrencilerin sosyal bilgiler dersi tutumları ders çalışma ortamı TV karşısında olan öğrencilerden daha olumludur.

Tablo 35. Homojenlik Testi Tablosu (Birinci Dönem Genel Başarı)

	Levene istatistiđi	df1	df2	p
Sosyal bilgiler dersi tutum toplam ortalama	1,794	2	1176	,167

Tablo 35’de görüldüğü üzere, öğrencilerin sosyal bilgiler dersi tutum ölçeğinden aldıkları puanların grup varyanslarının birinci dönem genel başarı değişkenine göre homojen olup olmadığını belirlemek amacıyla gerçekleştirilen Levene testi sonucunda ($F=1.794$, $p=.167$, $p>.05$) tespit edilmiş, grup varyanslarının homojen olduğu yönünde değerlendirilmiştir.

Tablo 36. Öğrencilerin sosyal bilgiler dersi tutumlarının birinci dönem genel başarı değişkenine göre farklılaşma durumunu gösteren tek yönlü varyans (ANOVA) sonucu

	Varyans Kaynağı	Kareler toplamı	sd	Kareler ortalaması	F	p
Sosyal bilgiler dersi tutum toplam ortalama	Gruplar arası	2,445	2	1,222	3,831	,022
	Gruplar içi	375,278	1176	,319		
	Toplam	377,723	1178			

Tablo 36’da görüldüğü üzere, örneklem grubunu oluşturan öğrencilerin sosyal bilgiler dersi tutum ölçeği puan ortalamalarının birinci dönem genel başarı değişkenine göre anlamlı bir farklılık gösterip göstermediğini belirlemek amacıyla yapılan tek yönlü varyans analizi (ANOVA) sonucunda; [$F_{(2-1176)} = 3.831$; $p<.05$] gruplar arası anlamlı farklılık bulunmuştur. Farkın hangi gruplar arasında olduğunu belirlemek amacıyla çoklu karşılaştırma testlerinden LSD testi kullanılmış ve sonuçları Tablo 37’de sunulmuştur.

Tablo 37. Öğrencilerin sosyal bilgiler dersi tutumlarının toplam ortalamalarına göre birinci dönem genel başarısına ilişkin LSD analizi

			Ortalama	Se	p
Sosyal bilgiler dersi tutum toplam ortalama	Teşekkür	Takdir	,01845	,03605	,609
		Belge Yok	,14057*	,05222	,007
	Takdir	Teşekkür	-,01845	,03605	,609
		Belge Yok	,12212*	,04989	,015
	Belge Yok	Teşekkür	-,14057*	,05222	,007
		Takdir	-,12212*	,04989	,015

Tablo 37’de görüldüğü üzere, sosyal bilgiler tutum ölçeği puan ortalamaları arasındaki farkın birinci dönem genel başarı değişkenine göre hangi gruplardan kaynaklandığını belirlemek amacıyla yapılan post hoc LSD testi sonucunda; belgesi olmayan öğrencilerle teşekkür belgesi alan öğrenciler arasında teşekkür belgesi alan öğrenciler lehine, belgesi olmayan öğrencilerle takdir belgesi alan öğrenciler arasında takdir belgesi alanlar lehine anlamlı farklılık bulunmuştur. Teşekkür belgesi alan öğrencilerin sosyal bilgiler tutumları belgesi olmayan öğrencilere göre; takdir belgesi alan öğrencilerin sosyal bilgiler

dersi tutumları belgesi olmayan öğrencilere göre daha olumludur.

Tablo 38. Homojenlik Testi Tablosu (Ödev Süresi)

	Levene istatistiği	df1	df2	p
Sosyal bilgiler dersi tutum toplam ortalama	2,340	4	1174	,053

Tablo 38’de görüldüğü üzere, öğrencilerin sosyal bilgiler dersi tutum ölçeğinden aldıkları puanların grup varyanslarının ödev süresi değişkenine göre homojen olup olmadığını belirlemek amacıyla gerçekleştirilen Levene testi sonucunda ($F=2.340$, $p=.053$, $p>.05$) tespit edilmiş, grup varyanslarının homojen olduğu yönünde değerlendirilmiştir.

Tablo 39. Öğrencilerin sosyal bilgiler dersi tutumlarının ödev süresi değişkenine göre farklılaşma durumunu gösteren tek yönlü varyans (ANOVA) sonucu

	Varyans Kaynağı	Kareler toplamı	sd	Kareler ortalaması	F	p
Sosyal bilgiler dersi tutum toplam ortalama	Gruplar arası	21,683	4	5,421	17,875	,000
	Gruplar içi	356,040	1174	,303		
	Toplam	377,723	1178			

Tablo 39’da görüldüğü üzere, örneklem grubunu oluşturan öğrencilerin sosyal bilgiler dersi tutum ölçeği puan ortalamalarının ödev süresi değişkenine göre anlamlı bir farklılık gösterip göstermediğini belirlemek amacıyla yapılan tek yönlü varyans analizi (ANOVA) sonucunda; [$F_{(4-1174)} = 17.875$; $p<.05$] gruplar arası anlamlı farklılık bulunmuştur. Farkın hangi gruplar arasında olduğunu belirlemek amacıyla çoklu karşılaştırma testlerinden LSD testi kullanılmış ve sonuçları Tablo 40’da sunulmuştur.

Tablo 40. Öğrencilerin sosyal bilgiler dersi tutumlarının toplam ortalamalarına göre ödev süresine ilişkin LSD analizi

			Ortalama	Se	p
Sosyal bilgiler dersi tutum toplam ortalama	Yarım saatten az	Yarım-1 saat	-,19406*	,04041	,000
		1-1,5 saat	-,33669*	,05191	,000
		1,5-2 saat	-,36747*	,06084	,000
		2 saatten fazla	-,44728*	,07822	,000
	Yarım-1 saat	Yarım saatten az	,19406	,04041	,000
		1-1,5 saat	-,14263*	,04690	,002
		1,5-2 saat	-,17069*	,05662	,003
		2 saatten fazla	-,25322*	,07499	,001
	1-1,5 saat	Yarım saatten az	,33669	,05191	,000

	Yarım-1 saat	,14263*	,04690	,002
	1,5-2 saat	-,02806	,06533	,668
	2 saatten fazla	-,11059	,08176	,176
1,5-2 saat	Yarım saatten az	,36474	,06084	,000
	Yarım-1 saat	,17069*	,05662	,003
	1-1,5 saat	,02806	,06533	,668
	2 saatten fazla	-,08254	,08770	,347
2 saatten fazla	Yarım saatten az	,44728*	,07822	,000
	Yarım-1 saat	,25322*	,07499	,001
	1-1,5 saat	,11059	,08176	,176
	1,5-2 saat	,08254	,08770	,374

Tablo 40'da görüldüğü üzere, sosyal bilgiler tutum ölçeđi puan ortalamaları arasındaki farkın ödev süresi deđişkenine göre hangi gruplardan kaynaklandığını belirlemek amacıyla yapılan post hoc LSD testi sonucunda; ödev süresi yarım saatten az olan öğrencilerle, ödev süresi yarım-1 saat; 1-1,5 saat; 1,5-2 saat; 2 saatten fazla olan öğrenciler arasında ödev süresi yarım-1 saat; 1-1,5 saat; 1,5-2 saat; 2 saatten fazla olan öğrenciler lehine; ödev süresi yarım-1 saat olan öğrencilerle ödev süresi 1-1,5 saat; 1,5-2 saat; 2 saatten fazla olan öğrenciler arasında ödev süresi 1-1,5 saat; 1,5-2 saat; 2 saatten fazla olan öğrenciler lehine anlamlı farklılık bulunmaktadır. Ödev süresi yarım-1 saat; 1-1,5 saat; 1,5-2 saat; 2 saatten fazla olan öğrencilerin sosyal bilgiler dersi tutumları ödev süresi yarım saatten az olan öğrencilerden; ödev süresi 1-1,5 saat; 1,5-2 saat; 2 saatten fazla olan öğrencilerin sosyal bilgiler dersi tutumları ödev süresi yarım-1 saat olan öğrencilerden daha olumludur.

Tablo 41. Homojenlik Testi Tablosu (Bitişik Eđik Yazı)

	Levene istatistiđi	df1	df2	p
Sosyal bilgiler dersi tutum toplam ortalama	1,039	2	1176	,354

Tablo 41'de görüldüğü üzere, öğrencilerin sosyal bilgiler dersi tutum ölçeđinden aldıkları puanların grup varyanslarının bitişik eđik yazı deđişkenine göre homojen olup olmadığını belirlemek amacıyla gerçekleştirilen Levene testi sonucunda (F=1.039, p=.354, p>.05) tespit edilmiş, grup varyanslarının homojen olduđu yönünde deđerlendirilmiştir.

Tablo 42. Öğrencilerin sosyal bilgiler dersi tutumlarının bitişik eđik yazı deđişkenine göre farklılaşma durumunu gösteren tek yönlü varyans (ANOVA) sonucu

	Varyans Kaynađı	Kareler toplamı	sd	Kareler ortalaması	F	p
Sosyal bilgiler dersi tutum toplam	Gruplar arası	2,836	2	1,418	4,448	,012
	Gruplar içi	374,887	1176	,319		
	Toplam	377,723	1178			

ortalama

Tablo 42’de görüldüğü üzere, örneklem grubunu oluşturan öğrencilerin sosyal bilgiler dersi tutum ölçeği puan ortalamalarının bitişik eğişik yazı değişkenine göre anlamlı bir farklılık gösterip göstermediğini belirlemek amacıyla yapılan tek yönlü varyans analizi (ANOVA) sonucunda; [$F_{(2-1176)} = 4.448$; $p < .05$] gruplar arası anlamlı farklılık bulunmuştur. Farkın hangi gruplar arasında olduğunu belirlemek amacıyla çoklu karşılaştırma testlerinden LSD testi kullanılmış ve sonuçları Tablo 41’de sunulmuştur.

Tablo 43. Öğrencilerin sosyal bilgiler dersi tutumlarının toplam ortalamalarına göre bitişik eğişik yazı yazmaya ilişkin LSD analizi

			Ortalama	Se	p
Sosyal bilgiler dersi tutum toplam ortalama	Evet	Hayır	,03952	,04133	,339
		Bazen	,12161*	,04079	,003
Sosyal bilgiler dersi tutum toplam ortalama	Hayır	Evet	-,03952	,04133	,339
		Bazen	,08209	,04878	,093
	Bazen	Evet	-,12161*	,04079	,003
		Hayır	-,08209	,04878	,093

Tablo 43’de görüldüğü üzere, sosyal bilgiler tutum ölçeği puan ortalamaları arasındaki farkın bitişik eğişik yazı değişkenine göre hangi gruplardan kaynaklandığını belirlemek amacıyla yapılan post hoc LSD testi sonucunda; bitişik eğişik yazı yazan öğrencilerle, bazen bitişik eğişik yazı yazan öğrenciler arasında, bitişik eğişik yazı yazan öğrenciler lehine anlamlı farklılık bulunmuştur. Bitişik eğişik yazı yazan öğrencilerin sosyal bilgiler dersi tutumları, bazen bitişik eğişik yazı yazan öğrencilerden daha olumludur.

Tablo 44. Homojenlik Testi Tablosu (Derste Aktiflik)

		Levene istatistiği	df1	df2	p
Sosyal bilgiler dersi tutum toplam ortalama		,623	3	1175	,600

Tablo 44’de görüldüğü üzere, öğrencilerin sosyal bilgiler dersi tutum ölçeğinden aldıkları puanların grup varyanslarının derste aktiflik değişkenine göre homojen olup olmadığını belirlemek amacıyla gerçekleştirilen Levene testi sonucunda ($F = .623$, $p = .600$, $p > .05$) tespit edilmiş, grup varyanslarının homojen olduğu yönünde değerlendirilmiştir.

Tablo 45. Öğrencilerin sosyal bilgiler dersi tutumlarının derste aktiflik değişkenine göre farklılaşma durumunu gösteren tek yönlü varyans (ANOVA) sonucu

		Varyans Kaynağı	Kareler toplamı	sd	Kareler ortalaması	F	p
Sosyal bilgiler dersi tutum toplam	Gruplar arası	Gruplar	17,791	3	5,930	19,359	,000
	Gruplar içi	Gruplar içi	359,932	1175	,306		
	Toplam	Toplam	377,723	1178			

ortalama

Tablo 45'de görüldüğü üzere, örneklem grubunu oluşturan öğrencilerin sosyal bilgiler dersi tutum ölçeği puan ortalamalarının derste aktif olma değişkenine göre anlamlı bir farklılık gösterip göstermediğini belirlemek amacıyla yapılan tek yönlü varyans analizi (ANOVA) sonucunda; $[F_{(3-1175)} = 19.359; p < .05]$ gruplar arası anlamlı farklılık bulunmuştur. Farkın hangi gruplar arasında olduğunu belirlemek amacıyla çoklu karşılaştırma testlerinden LSD testi kullanılmış ve sonuçları Tablo 46'da sunulmuştur.

Tablo 46. Öğrencilerin sosyal bilgiler dersi tutumlarının toplam ortalamalarına göre derste aktifliğe ilişkin LSD analizi

			Ortalama	Se	p
Sosyal bilgiler dersi tutum toplam ortalama	Her zaman aktif	Aktif değil	,30240*	,05156	,000
		Bazen aktif	,24587*	,04492	,000
		Genellikle aktif	,18404*	,04740	,000
	Aktif değil	Her zaman aktif	-,30240*	,05156	,000
		Bazen aktif	-,05653	,06137	,357
		Genellikle aktif	-,11836	,06321	,061
	Bazen aktif	Her zaman aktif	-,24587*	,04492	,000
		Aktif değil	,05653	,06137	,357
		Genellikle aktif	-,06183	,05792	,286
	Genellikle aktif	Her zaman aktif	-,18404*	,04740	,000
		Aktif değil	,11836	,06321	,061
		Bazen aktif	,06183	,05792	,286

Tablo 46'da görüldüğü üzere, sosyal bilgiler tutum ölçeği puan ortalamaları arasındaki farkın derste aktif olma değişkenine göre hangi gruplardan kaynaklandığını belirlemek amacıyla yapılan post hoc LSD testi sonucunda; sosyal bilgiler dersinde her zaman aktif öğrencilerle aktif olmayan, bazen aktif olan ve genellikle aktif olan öğrenciler arasında her zaman aktif olan öğrenciler lehine gerçekleştiği görülmektedir. Derste her zaman aktif olan ilkökul öğrencilerinin sosyal bilgiler dersi tutumları derste aktif olmayan, bazen aktif olan ve genellikle aktif olan öğrencilerden daha olumludur.

SONUÇ, TARTIŞMA VE ÖNERİLER

Araştırmada elde edilen bulgulara göre aşağıdaki sonuçlara ulaşılmıştır:

İlkökul öğrencilerinin sosyal bilgiler dersine ilişkin tutumları olumludur. Mevcut araştırma sonucu ile benzer ve farklı araştırma sonuçlarına rastlanmıştır. Altıntaş (2005) tarafından yapılan araştırma sonucunda ilköğretim öğrencilerinin Sosyal Bilgiler dersine yönelik tutumları nötr bulunmuştur. Kayalı (2003) tarafından yapılan araştırma sonucunda 6. ve 7. sınıf öğrencilerinin Sosyal Bilgiler dersine yönelik olumlu tutuma sahip oldukları belirlenmiştir. Altınışik (2001) tarafından

yapılan araştırma sonucunda yedinci sınıf öğrencilerinin Sosyal Bilgiler dersine yönelik tutumları olumlu düzeyde bulunmuştur. Arıkan (2019) tarafından uygulanan öğretim etkinliklerinin öğrencilerin Sosyal Bilgiler ders tutumları üzerinde etkisinin incelenmesi amacıyla yapılan araştırmanın sonucunda deney grubu öğrencilerinin Sosyal Bilgiler dersi tutum ölçeğinin genelinde ve ölçeğin alt boyutlarında ise sevmeye, ilgi, istek boyutlarında istatistiksel olarak pozitif yönlü anlamlı olarak farklılaştığı görülmüştür. Avcı (2019) tarafından yapılan çalışmanın sonucuna göre sınıf dışı eğitim etkinlikleri ile sınıf dışında sosyal bilgiler dersini alan deney grubu öğrencilerinin sosyal bilgiler dersine yönelik tutumları ve bilgilerinin kalıcılık düzeyleri, sınıf ortamında Sosyal Bilgiler Dersi Öğretim Programı ve etkinliklerine göre ders işleyen kontrol grubu öğrencilerinden anlamlı düzeyde yüksek bulunmuştur. Akengin, Dilek ve Sağlam (2002) tarafından yapılan ilköğretim 4. ve 5. sınıf öğrencilerinin Sosyal Bilgiler dersinin amaçlarına ulaşmadaki yaklaşımlarını tespit etmeye yönelik yapılan araştırmanın sonucunda öğrencilerin genel olarak Sosyal Bilgiler dersine ilişkin olumlu düşüncelere sahip oldukları belirlenmiştir. Akengin, Dilek ve Sağlam (2002) tarafından yapılan araştırma sonucu mevcut araştırmayı desteklemektedir. Deveci (2002) tarafından yapılan araştırma sonucuna göre Sosyal Bilgiler dersinde, probleme dayalı öğrenme uygulanan deney grubu ile, geleneksel öğretimin uygulandığı kontrol grubu öğrencilerinin derse ilişkin tutumları arasında deney grubu lehine anlamlı bir fark vardır. Durna (2019) tarafından yapılan araştırma sonucunda işbirlikli öğrenme tekniği olan Jigsaw tekniğiyle uygulama yapılan deney grubu öğrencilerinin sosyal bilgiler dersine karşı olan tutum yönünden, mevcut öğretim programının kullanıldığı kontrol grubuna göre daha başarılı olduğu sonucuna ulaşılmıştır. Kadioğlu (2007) tarafından yapılan araştırma sonucunda ilköğretim 4. sınıf sosyal bilgiler dersi "İnsanlar ve Yönetim" ile "Uzaktaki Arkadaşlarım" ünitelerinde projeye dayalı öğrenme yönteminin kullanımının öğrencilerin sosyal bilgiler dersine yönelik tutumunu olumlu yönde arttırdığı saptanmıştır. Karataş (2019) tarafından yapılan araştırmada uygulanan sosyal bilgiler dersi tutum testi sonucuna göre, deney grubunun, tutum ölçeğinden aldığı puan olumlu yönde değişirken, kontrol grubunun tutum ölçeğinden aldığı puanda anlamlı değişiklik oluşmamıştır. Sonuç olarak, dijital öyküleme yönteminin sosyal bilgiler dersinde kullanılmasının, öğrencilerin akademik başarılarını ve tutumlarını artırdığı belirlenmiştir. Koç (2008) tarafından yapılan araştırmada çoklu zekâ kuramına dayalı olarak gerçekleştirilen proje tabanlı öğrenme yaklaşımının uygulandığı deney grubu öğrencilerinin derse karşı tutumlarının olumlu yönde değiştiği, geleneksel öğrenme yaklaşımının uygulandığı kontrol grubundaki öğrencilerin sosyal bilgiler dersine yönelik tutumlarında anlamlı bir farklılığın olmadığı tespit edilmiştir. Şerifoğlu-Hıçyılmaz (2013) tarafından yapılan araştırmada beyin temelli öğrenme yaklaşımına uygun ortam tasarımının ilköğretim 5. sınıf öğrencilerinin derse yönelik tutumlarını olumlu şekilde etkilediği sonucuna ulaşılmıştır. Taşyürek (2017) tarafından yapılan araştırmada sosyal bilgiler dersi tutum puan ortalamaları arasında deney ve kontrol grupları arasında anlamlı bir farklılık bulunmamıştır. Deney grubunda internet kullanılarak dersler işlenirken kontrol grubunda öğrenci merkezli işlenmiştir. Sosyal Bilgiler dersine karşı tutumları üzerinde ise her iki yöntemde etkili olduğu görülmüştür. Ulukaya-Öteleş (2019) tarafından yapılan araştırmada proje tabanlı öğrenme yaklaşımının sosyal bilgiler dersi tutum puanını olumlu etkilediğini ortaya konmuştur. Sonuç olarak ilkökul öğrencilerinin sosyal bilgiler dersine yönelik tutumlarının belirtilen diğer araştırmalarla da büyük oranda desteklendiği söylenebilir. Ayrıca farklı öğrenme yaklaşımları ve teknikleri ile işlenen sosyal bilgiler dersinin öğrencilerin derse yönelik tutumunu olumlu etkilediği gözlenmiştir.

İlkokul öğrencilerinin sosyal bilgiler dersine ilişkin tutumları sınıf mevcudu değişkenine göre anlamlı bir farklılık göstermemektedir. İlkokul öğrencilerinin sosyal bilgiler dersi tutumları sınıf mevcuduna göre değişmemektedir. Alanyazıda ilkökul öğrencilerinin sosyal bilgiler dersine ilişkin tutumlarının sınıf mevcudu değişkenine göre farklılaşp farklılaşmadığı ile ilgili bir bulguya

rastlanmamıştır.

İlkokul öğrencilerinin sosyal bilgiler dersine ilişkin tutumları ders başarı notu değişkenine göre anlamlı farklılık bulunmuştur. Ders başarı notu 5 olan öğrencilerin, ders başarı notu 3 ve 4 olan öğrencilere göre sosyal bilgiler dersi tutumları daha olumludur. Öztürk ve Baysal (1999), ilköğretim 4.-5. sınıf öğrencilerinin Sosyal Bilgiler dersine yönelik tutumlarının dersteki başarı durumuna göre farklılaşıp farklılaşmadığını belirlemek amacıyla yaptıkları araştırmada, Sosyal Bilgiler karne notu zayıf (1) olanların Sosyal Bilgiler dersine yönelik tutum puanlarının da en düşük olduğu sonucuna varmışlardır. Öztürk ve Baysal (1999) tarafından yapılan araştırma mevcut araştırmayı desteklemektedir.

İlkokul öğrencilerinin sosyal bilgiler dersine ilişkin tutumları öğretmen cinsiyeti değişkenine göre kadın öğretmenler lehine anlamlı farklılık bulunmuştur. Sosyal bilgiler öğretmenleri kadın olan öğrencilerin sosyal bilgiler dersi tutumları, sosyal bilgiler öğretmenleri erkek olan öğrencilere göre daha olumludur. Alanyazıda ilkokul öğrencilerinin sosyal bilgiler dersine ilişkin tutumlarının öğretmen cinsiyeti değişkenine göre farklılaşıp farklılaşmadığı ile ilgili bir bulguya rastlanmamıştır.

İlkokul öğrencilerinin sosyal bilgiler dersine ilişkin tutumları öğrenci cinsiyeti değişkenine göre kız öğrenciler lehine anlamlı farklılık bulunmuştur. İlkokulda öğrenim gören kız öğrencilerin sosyal bilgiler dersi tutumları erkek öğrencilere göre daha olumludur. Tay ve Tay (2006) tarafından yapılan araştırma sonucunda da kız öğrencilerinin erkek öğrencilere göre Sosyal Bilgiler dersine yönelik daha olumlu tutuma sahip oldukları belirlenmiştir. Özkal, Güngör ve Çetingöz (2004) tarafından yapılan araştırma sonucunda kız öğrencilerin erkek öğrencilere göre sosyal bilgiler dersine yönelik tutumları daha olumludur. Tay ve Tay (2006); Özkal, Güngör ve Çetingöz (2004) tarafından yapılan araştırma sonucu mevcut araştırmayı desteklemektedir. Bununla birlikte alanyazında cinsiyetin sosyal bilgiler dersine yönelik tutuma etkisinin olmadığını tespit eden araştırma sonuçları da mevcuttur. Kadiođlu (2007), Şahin ve diğerleri (2000), Acar (2003) tarafından yapılan araştırmalarda cinsiyet değişkeni sosyal bilgiler dersine yönelik tutumu etkilememiştir. Kadiođlu (2007) tarafından yapılan araştırma sonucuna göre projeye dayalı öğrenme yönteminin sosyal bilgiler dersine yönelik tutuma etkisi cinsiyete göre farklılaşmamaktadır. Şahin ve diğerleri (2000) tarafından yapılan araştırma sonucunda ilköğretim altıncı sınıf öğrencilerinin Sosyal Bilgiler dersine yönelik tutumlarının cinsiyet değişkeninden bağımsız olduğu saptanmıştır. Acar (2003) tarafından yapılan araştırma sonucunda ilköğretim 6. sınıf öğrencilerinin Sosyal Bilgiler dersine ilişkin tutumları ile cinsiyete göre anlamlı bir farklılaşma görülmemiştir. Alanyazında erkek öğrencilerin kız öğrencilere göre sosyal bilgiler dersine yönelik tutumlarının daha olumlu olduğu sonucuna ulaşan araştırmalar da mevcuttur. Yıldız (2015) tarafından yapılan araştırma sonucunda öğrencilerin Sosyal Bilgiler dersine karşı tutumunun cinsiyet durumuna göre erkek öğrenciler lehine farklılık gösterdiği bulunmuştur. Özkal ve Çetingöz (2006) tarafından yapılan araştırma sonucunda, erkek öğrencilerin kız öğrencilere göre Sosyal Bilgiler dersine yönelik tutumlarının daha olumlu olduğu belirlenmiştir.

İlkokul öğrencilerinin sosyal bilgiler dersine ilişkin tutumları anne eğitim düzeyi değişkenine göre anlamlı farklılık bulunmamıştır. İlkokul öğrencilerinin sosyal bilgiler dersi tutumları annelerinin eğitim düzeyine göre değişmemektedir. Kadiođlu (2007) tarafından yapılan araştırma sonucuna göre projeye dayalı öğrenme yönteminin sosyal bilgiler dersine yönelik tutuma etkisi anne eğitim durumuna göre farklılaşmamaktadır. Acar (2003) tarafından yapılan araştırma sonucunda ilköğretim 6. sınıf öğrencilerinin Sosyal Bilgiler dersine ilişkin tutumları ile annenin eğitim durumuna göre anlamlı bir farklılaşma görülmemiştir. Yıldız (2015) tarafından yapılan araştırma sonucunda öğrencilerin Sosyal Bilgiler dersine ilişkin tutumları ile annenin eğitim durumu arasında anlamlı farklılık bulunmamıştır. Kadiođlu (2007), Yıldız (2015) ve Acar (2003) tarafından yapılan araştırma sonucunda da anne eğitim düzeyi sosyal bilgiler dersine ilişkin tutumu etkilememiştir. Bu araştırmalar mevcut araştırmayı

destekler niteliktedir.

İlkokul öğrencilerinin sosyal bilgiler dersine ilişkin tutumları baba eğitim düzeyi değişkenine göre anlamlı farklılık bulunmamıştır. İlkokul öğrencilerinin sosyal bilgiler dersi tutumları babalarının eğitim düzeyine göre değişmemektedir. Kadioğlu (2007) tarafından yapılan araştırma sonucuna göre projeye dayalı öğrenme yönteminin sosyal bilgiler dersine yönelik tutuma etkisi baba eğitim durumuna göre farklılaşmamaktadır. Yıldız (2015) tarafından yapılan araştırma sonucunda öğrencilerin Sosyal Bilgiler dersine ilişkin tutumları ile babanın eğitim durumu arasında anlamlı farklılık bulunmamıştır. Kadioğlu (2007) ve Yıldız (2015) tarafından yapılan araştırma sonucunda da baba eğitim düzeyi sosyal bilgiler dersine yönelik tutumu etkilememiştir. Bu araştırmalar mevcut araştırmayı destekler niteliktedir.

İlkokul öğrencilerinin sosyal bilgiler dersine ilişkin tutumları kardeş sayısı değişkenine göre anlamlı farklılık bulunmamıştır. İlkokul öğrencilerinin sosyal bilgiler dersi tutumları kardeş sayısına göre değişmemektedir. Kadioğlu (2007) tarafından yapılan araştırma sonucuna göre projeye dayalı öğrenme yönteminin sosyal bilgiler dersine yönelik tutuma etkisi sahip olunan kardeş sayısına göre farklılaşmamaktadır. Kadioğlu (2007) tarafından yapılan araştırma sonucu mevcut araştırmayı desteklemektedir.

İlkokul öğrencilerinin sosyal bilgiler dersine ilişkin tutumları kendine ait odası olma değişkenine göre anlamlı bir farklılık bulunmuştur. Kendine ait odası bulunan ilkokul öğrencilerinin sosyal bilgiler dersi tutumları, kendi odası olmayan öğrencilere göre daha olumludur. Alanyazıda ilkokul öğrencilerinin sosyal bilgiler dersine ilişkin tutumlarının kendine ait odası olma değişkenine göre farklılaşp farklılaşmadığı ile ilgili bir bulguya rastlanmamıştır.

İlkokul öğrencilerinin sosyal bilgiler dersine ilişkin tutumları ders çalışma ortamı değişkenine göre anlamlı bir farklılık bulunmuştur. Ders çalışma ortamı kendi odası olan ilkokul öğrencilerinin sosyal bilgiler dersi tutumları ders çalışma ortamı sessiz oda ve TV karşısında olan öğrencilerden; ders çalışma ortamı sessiz oda olan öğrencilerin sosyal bilgiler dersi tutumları ders çalışma ortamı TV karşısında olan öğrencilerden daha olumludur. Alanyazıda ilkokul öğrencilerinin sosyal bilgiler dersine ilişkin tutumlarının ders çalışma ortamı değişkenine göre farklılaşp farklılaşmadığı ile ilgili bir bulguya rastlanmamıştır.

İlkokul öğrencilerinin sosyal bilgiler dersine ilişkin tutumları birinci dönem genel başarı durumu değişkenine göre anlamlı bir farklılık bulunmuştur. Teşekkür belgesi alan ilkokul öğrencilerinin sosyal bilgiler dersi tutumları belgesi olmayan öğrencilere göre; takdir belgesi alan ilkokul öğrencilerinin sosyal bilgiler dersi tutumları belgesi olmayan öğrencilere göre daha olumludur. Özkal ve Çetingöz (2006) tarafından yapılan araştırma sonucunda başarı düzeyi yüksek olan öğrencilerin başarı düzeyi düşük olan öğrencilere göre Sosyal Bilgiler dersine yönelik tutumlarının daha olumlu olduğu belirlenmiştir. Özkal ve Çetingöz (2006) tarafından yapılan araştırma sonucu mevcut araştırmayı desteklemektedir.

İlkokul öğrencilerinin sosyal bilgiler dersine ilişkin tutumları ödev süresi değişkenine göre anlamlı bir farklılık bulunmuştur. Ödev süresi yarım-1 saat; 1-1,5 saat; 1,5-2 saat; 2 saatten fazla olan ilkokul öğrencilerinin sosyal bilgiler dersi tutumları ödev süresi yarım saatten az olan öğrencilerden; ödev süresi 1-1,5 saat; 1,5-2 saat; 2 saatten fazla olan ilkokul öğrencilerinin sosyal bilgiler dersi tutumları ödev süresi yarım-1 saat olan öğrencilerden daha olumludur. Gül (2011) tarafından yapılan araştırma sonucunda 1 saat çalışan öğrencilerin tutum, zaman puanlarının, 2 saat, 3 saat ve 4 saat ustü çalışan öğrencilerin puanlarından düşük olduğu belirlenmiştir. 2 saat çalışan öğrencilerin tutum ve zaman puanları da 3 saat çalışan öğrencilerden anlamlı düzeyde düşüktür. Evde 1 saat çalışan öğrencilerin konsantrasyon puanlarının, 2 saat, 3 saat, 4 saat ve üzeri çalışan öğrencilerin puanlarından düşük olduğu belirlenmiştir. Daha fazla çalışan öğrencilerin tutum zaman ve konsantrasyon puanlarının

yüksek olduđu belirlenmiştir. Gül (2011) tarafından yapılan araştırma sonucu mevcut araştırmayı desteklemektedir.

İlkokul öğrencilerinin sosyal bilgiler dersine ilişkin tutumları sosyal bilgiler dersinde bitişik eğik yazı kullanma durumu değişkenine göre anlamlı bir farklılık bulunmuştur. Bitişik eğik yazı yazan ilkokul öğrencilerinin sosyal bilgiler dersi tutumları, bazen bitişik eğik yazı yazan öğrencilerden daha olumludur. Alanyazıda ilkokul öğrencilerinin sosyal bilgiler dersine ilişkin tutumlarının sosyal bilgiler dersinde bitişik eğik yazı kullanma durumu değişkenine göre farklılaşıp farklılaşmadığı ile ilgili bir bulguya rastlanmamıştır.

İlkokul öğrencilerinin sosyal bilgiler dersine ilişkin tutumları derste aktif olma değişkenine göre anlamlı bir farklılık bulunmuştur. Derste her zaman aktif olan ilkokul öğrencilerinin sosyal bilgiler dersi tutumları derste aktif olmayan, bazen aktif olan ve genellikle aktif olan öğrencilerden daha olumludur. Alanyazıda ilkokul öğrencilerinin sosyal bilgiler dersine ilişkin tutumlarının derste aktif olma değişkenine göre farklılaşıp farklılaşmadığı ile ilgili bir bulguya rastlanmamıştır.

Sosyal bilgiler dersinde kazandırılmak istenilen hedefler salt bilgi aktarımı ile kazandırılmaz. Geleneksel öğretim bilgi aktarımına dayanır ve öğrenenlerin bu bilgileri ezberleyip istenildiğinde aynen tekrar edilmesi durumunda başarılı kabul edilir. Oysa, dersin amacı sadece bilgi boyutunda değil kavrama, analiz, sentez, değerlendirme aşamalarında öğrenme sağlamaktır. Ayrıca problem çözebilen, alternatifler üreten, öğrenmeyi öğrenen bireyler geleneksel öğretimle yetiştirilemez. Bu nedenle sosyal bilgiler dersinde geleneksel yöntem yanında alternatif yöntemler de kullanılmalıdır. Projeye dayalı öğrenme yöntemi sosyal bilgiler dersinde amaçlanan bilgi ve becerilerin kazandırılmasında kullanılabilir uygun yöntemlerden biridir (Kadiođlu Ateş, 2015). Dolayısıyla projeye dayalı öğrenme yönteminin uygulandığı sosyal bilgiler dersinde öğrencilerin derste daha aktif olmaları mümkün olabilir. Böylece sosyal bilgiler dersine ilişkin tutumu olumlu yönde gelişebilir.

Öneriler

Bu çalışma ilkokul dördüncü sınıf öğrencilerinin sosyal bilgiler dersine ilişkin tutumunu incelemeyi amaçlamaktadır. Yeni yapılacak olan çalışmalarda ilkokul öğrencilerinin Türkçe, Hayat Bilgisi, Fen Bilgisi, Matematik, Görsel Sanatlar, Müzik, Oyun ve Fiziki Etkinlikler vb. diğer derslere ilişkin tutumu araştırılabilir.

Bu çalışma nicel bir çalışmadır. Nitel ve nicelin birlikte ele alındığı karma yöntem ile aynı konu çalışılabilir.

Bu çalışmanın örneklem grubunu İstanbul'daki ilkokul öğrencileri oluşturmaktadır. Diğer bölgeler ve illerdeki ilkokul öğrencileri ile karşılaştırmalar yapılabilir.

KAYNAKÇA

- Acar, R. (2003). *Sosyal Bilgiler Dersi İçeriğinin Öğretiminde Karşılaşılan Sorunlar ve Çözüm Önerileri*, Yayınlanmamış Yüksek Lisans Tezi, Anadolu Üniversitesi, Eğitim Bilimleri Enstitüsü, Eskişehir.
- Açar, S. (2010). *İlköğretim Sosyal Bilgiler Dersinde Gözlem Gezisi Uygulamasının Öğrencilerin Eleştirel Düşünme Becerisine ve Çevre Duyarlılığına Etkisi*, Yayınlanmamış Yüksek Lisans Tezi, Çanakkale Onsekiz Mart Üniversitesi, Çanakkale.
- Açıkgöz, M. (2006). *Sosyal Bilgiler Öğretiminde Gezi-Gözlem ve İnceleme Yönteminin Etkililiğinin İncelenmesi*, Yayınlanmamış Yüksek Lisans Tezi, Gazi Üniversitesi, Eğitim Bilimleri Enstitüsü, Ankara.
- Akar, C. (2001). *İlköğretim Sosyal Bilgiler Programının Değerlendirilmesi*, Yayınlanmamış Yüksek Lisans Tezi, Afyon Kocatepe Üniversitesi, Sosyal Bilimler Enstitüsü, Afyon.
- Akengin, H., Dilek, A. ve Sağlam, D. (2002). İlköğretim 4 ve 5. Sınıf Öğrencilerinin Sosyal Bilgiler Dersi

- ile İlgili Görüşleri. *19 Mayıs Üniversitesi Eğitim Fakültesi Dergisi*, 29(2): 1-19.
- Akpınar, M. (2012). Ülkemizde Sosyal Bilgiler Öğretiminin Genel Amaçlarına Karşılaştırmalı Bir Bakış. *Kastamonu Eğitim Dergisi*, 20(2): 605-626.
- Akyürek Tay, B. (2002). *İlköğretim 4. ve 5. Sınıf Sosyal Bilgiler Dersinde Öğrencilerin Problem Çözme Becerilerini Geliştirmede İşbirliğine Dayalı Öğrenmenin Etkisi Konusunda Öğretmen, Müfettiş ve Uzman Görüşleri*, Yayınlanmamış yüksek lisans tezi, Hacettepe Üniversitesi, Ankara.
- Altınışık, S. (2001). *Sosyal Bilgiler Dersinde Çoklu Ortamın Öğrencilerin Akademik Başarıları ve Derse Karşı Tutumları Üzerindeki Etkisi*, Yayınlanmamış Yüksek Lisans Tezi, Yıldız Teknik Üniversitesi Sosyal Bilimler Enstitüsü, İstanbul.
- Altıntaş, S. (2005). İlköğretim 7. Sınıf Öğrencilerinin Sosyal Bilgiler Dersine Yönelik Tutum Düzeyleri. *Dumlupınar Üniversitesi Sosyal Bilimler Enstitüsü Dergisi*, 3(2): 1-12.
- Ankan, A. (2019). *Sosyal Bilgiler Dersinde REACT Stratejisine Dayalı Etkinliklerin Öğrencilerin Akademik Başarılarına, Sosyal Bilgiler Dersine Yönelik Tutumlarına ve Öğrenmenin Kalıcılığına Etkisi*, Yayınlanmamış Yüksek Lisans Tezi, Aydın Adnan Menderes Üniversitesi, Sosyal Bilimler Enstitüsü, Aydın.
- Avcı, G. (2019). *Sınıf Dışı Eğitimin İlkokul Öğrencilerinin Sosyal Bilgiler Dersine Yönelik Tutum, Başarı ve Hatırda Tutma Düzeyine Etkisi*, Yayınlanmamış Doktora tezi, Dokuz Eylül Üniversitesi, Eğitim Bilimleri Enstitüsü, İzmir.
- Ayten, P. (2006). *İlköğretim Okullarında Sosyal Bilgiler Dersini Yürüten 4.ve 5. Sınıf Öğretmenlerinin Sosyal Bilgiler Dersi Öğretim Programına İlişkin Görüşleri*, Yayınlanmamış Yüksek Lisans Tezi, Gazi Üniversitesi, Eğitim Bilimleri Enstitüsü, Ankara.
- Barr, R., Barth, J., and Shermis, S.S. (1978). *The Nature of the Social Studies*. California: ETC Publications, 1978.
- Barth, L. J. ve Demirtaş, A. (1997). *İlköğretim Sosyal Bilgiler Öğretimi*. Ankara: YÖK.
- Deveci, H. (2003). *Sosyal Bilgiler Dersinde Probleme Dayalı Öğrenmenin Öğrencilerin Derse İlişkin Tutumlarına, Akademik Başarılarına ve Hatırlama Düzeylerine Etkisi*. Eskişehir: Anadolu Üniversitesi Yayınları.
- Doğanay, A. (2002). Hayat Bilgisi ve Sosyal Bilgiler Öğretimi. (Editörler: Cemil Öztürk ve Dursun Dilek). *Sosyal Bilgiler Öğretimi İçinde* (s. 15-46). Ankara: PagemA Yayıncılık.
- Doğanay, A. (2015). Değerler Eğitimi. (Editör: Cemil Öztürk). *Sosyal Bilgiler Öğretimi Demokratik Vatandaşlık Eğitimi İçinde* (s.225-256). Ankara: Pegem Akademi.
- Durna, İ. H. (2019). *Sosyal Bilgiler Dersinde Jigsaw-ı Tekniği Kullanımının Öğrenci Başarısına, Bilgilerin Kalıcılığına ve Derse Karşı Tutuma Etkisi*, Yayınlanmamış Yüksek Lisans Tezi, Akdeniz Üniversitesi, Eğitim Bilimleri Enstitüsü, Antalya.
- Gül, B. (2011). *Ortaöğretim Öğrencilerinin Öğrenme Stilleri İle Ders Çalışma Stratejileri Arasındaki İlişkinin İncelenmesi (Beşiktaş İlçesi Örneği)*, Yayınlanmamış Yüksek Lisans Tezi, İnönü Üniversitesi Sosyal Bilimler Enstitüsü, Malatya.
- Heper, M. ve Sayarı, S. (2016). *Dünden Bugüne Türkiye Tarih Politika Toplum ve Kültür*. İstanbul: İstanbul Bilgi Üniversitesi Yayınları.
- Kabapınar, Y. (2007). *İlköğretimde Hayat Bilgisi ve Sosyal Bilgiler Öğretimi*. Ankara: Maya.
- Kadioğlu Ateş, H. (2015). *Projeye Dayalı Öğrenme Yönteminin Öğrencilerin Görsel Sunu Uygulamalarına ve Sosyal Bilgiler Dersine İlişkin Tutumlarına Etkisi*. İstanbul: Morpa Ofset.
- Kadioğlu, H. (2007). *Projeye Dayalı Öğrenme Yönteminin Öğrencilerin Görsel Sunu Uygulamalarına ve Sosyal Bilgiler Dersine İlişkin Tutumlarına Etkisi*, Yayınlanmamış Yüksek Lisans Tezi, Marmara Üniversitesi, Eğitim Bilimleri Enstitüsü, İstanbul.
- Kağıtçıoğlu, Ç. (2010). *Günümüzde İnsan ve İnsanlar Sosyal Psikolojiye Giriş*, (12. Basım). İstanbul: Evrim.

- Kan, A. ve Akbař, A. (2005). Lise Öğrencilerinin Kimya Dersine Yönelik Tutum Ölçeđi Geliřtirme Çalışması. *Mersin Üniversitesi Eğitim Fakültesi Dergisi*, 1(2): 227-237.
- Karatař, B. (2019). *Dijital Öykü Kullanımının Sosyal Bilgiler Dersinde Öğrencilerin Akademik Başarı ve Tutumlarına Etkisi*, Yayınlanmamıř Yüksek Lisans Tezi, Muđla Sıtkı Koçman Üniversitesi, Eğitim Bilimleri Enstitüsü, Muđla.
- Kayalı, H. (2003). İlköğretim İkinci Kademe Öğrencilerinin Sosyal Bilgiler Dersine Yönelik Tutumları. *Marmara Üniversitesi Atatürk Eğitim Fakültesi Eğitim Bilimleri Dergisi*, 18(18): 78-92.
- Kılıç, D. (1996). İlkokul 5. Sınıf Sosyal Bilgiler Dersinin Öğretmenlerin Görüşleri Çerçevesinde Deđerlendirilmesi. *Çađdař Eğitim*, 0(221): 30-34.
- Koç, İ. (2008). *Çoklu Zekâ Kuramına Dayalı Olarak Gerçekleřtirilen Proje Tabanlı Öğrenmenin Öğrencilerin 7. Sınıf Sosyal Bilgiler Dersindeki Tutum ve Eriřilerine Etkisi*, Yayınlanmamıř Yüksek Lisans Tezi, Selçuk Üniversitesi, Sosyal Bilimler Enstitüsü, Konya.
- Köstüklü, N. (2016). *Sosyal Bilimler ve Tarih Öğretimi*, (2. Baskı). Konya: Çizgi.
- Meydan, A. (2015). Sosyal Bilimler Disiplininde Cođrafyanın Yeri ve Önemi. (Editör: Cemil Öztürk). *Sosyal Bilgiler Öğretimi Demokratik Vatandaşlık Eğitimi İçinde* (s. 63-80). Ankara: Pegem Akademi
- Özkal, N.; Güngör, A. ve Çetingöz, D. (2004). Sosyal Bilgiler Dersine İliřkin Öğretmen Görüşleri ve Öğrencilerin Bu Derse Yönelik Tutumları. *Kuram ve Uygulamada Eğitim Yönetimi Dergisi*, 10(40): 600-615.
- Özkal, N. ve Çetingöz, D. (2006). Cinsiyet, Sınıf Düzeyi ve Başarı Durumlarına Göre İlköğretim İkinci Kademe Öğrencilerinin Sosyal Bilgiler Dersine Yönelik Tutumları. *Çađdař Eğitim Dergisi*, 0(31): 22-28.
- Özkan, S. (2020). *Sınıf Öğretmenlerinin Sosyal Bilgiler Dersine İliřkin Tutumları ve Küresel Vatandaşlık Görüşleri Arasındaki İliřkinin İncelenmesi*, Yayınlanmamıř Yüksek Lisans Tezi, Zonguldak Bülent Ecevit Üniversitesi, Sosyal Bilimler Enstitüsü, Zonguldak.
- Öztürk, C. (2015). *Sosyal Bilgiler Öğretimi Demokratik Vatandaşlık Eğitimi*, (Ed.). Ankara: Pegem Akademi
- Öztürk, C. ve Baysal, N. (1999). İlköğretim 4-5. Sınıf Öğrencilerinin Sosyal Bilgiler Dersine Yönelik Tutumu. *Pamukkale Üniversitesi Eğitim Fakültesi Dergisi*, 0(6): 13- 21.
- Polat, S , Bař, G . (2012). 5E Yapılandırmacı Öğrenme Modelinin Sosyal Bilgiler Dersinde Öğrencilerin Eriři Düzeyine Etkisi. *Çankırı Karatekin Üniversitesi Sosyal Bilimler Enstitüsü Dergisi*, 3 (2): 69-92 .
- Saktanber, A. ve Beřpınar, F. U. (2016). Gençlik. (Editörler: Metin Heper ve Sabri Sayarı). *Dünden Bugüne Türkiye Tarih Politika Toplum ve Kültür İçinde* (s.471-487). İstanbul: İstanbul Bilgi Üniversitesi Yayınları.
- Savař, B. ve Ünüvar, P. (1999). *Hayat Bilgisi ve Sosyal Bilgiler Öğretimi. Modül 8. MEB İlköğretimde Etkili Öğretme ve Öğrenme Öğretmen El Kitabı*. Burdur: MEB Yayınları.
- Sönmez, V. (1998). *Sosyal Bilgiler Öğretimi ve Öğretmen Kılavuzu*. Ankara: Anı Yayınları.
- Sözer, E. (2008). Sosyal Bilgiler Dersinin Tanımı, Kapsamı ve İlköğretim Programındaki Yeri. (Editör: řeifk Yařar). *Hayat Bilgisi ve Sosyal Bilgiler Öğretimi İçinde* (s. 41-55). Eskiřehir: Anadolu Üniversitesi Yayınları, 1807.
- řahin, T.; Çakır, Ö. S. ve řahin, B. (2000). İlköğretim 6. Sınıf Öğrencilerinin Fen Bilgisi ve Sosyal Bilgiler Derslerine Karşı Tutumları, Akademik Benlik Kavramları ve Biliřsel Öğrenme Düzeyleri. *Eğitim Arařtırmaları, MEB, Eğitimi Arařtırma ve Geliřtirme Dairesi Başkanlığı Yayınları*. Ankara, 3(4): 133-138.
- řerifođlu Hiçyılmaz, G. (2013). *Sosyal Bilgiler Öğretiminde Beyin Temelli Öğrenme Yaklaşımına Uygun Ortam Tasarımının Öğrencilerin Akademik Başarılarına ve Derse Yönelik Tutumlarına Etkisi*, Yayınlanmamıř Yüksek Lisans Tezi, Gazi Üniversitesi, Eğitim Bilimleri Enstitüsü, Ankara.
- Tařyürek, Z. (2017). *Sosyal Bilgiler Dersinde İnternet Kullanımının Öğrencilerin Akademik Başarılarına*,

- Bilgilerin Kalıcılığına ve Derse Karşı Tutumlarına Etkisi*, Yayınlanmamış Doktora tezi, Atatürk Üniversitesi, Eğitim Bilimleri Enstitüsü, Erzurum.
- Tay, B. (2010). Sosyal Bilgiler Öğretiminin Dünü Bugünü ve Yarını. (Editörler: Refik Turan ve Kadir Ulusoy). *Sosyal Bilgilerin Temelleri İçinde* (s. 3-20). Ankara: Maya Akademi.
- Tay, B. Akyürek Tay, B. (2006). Sosyal Bilgiler Dersine Yönelik Tutumun Başarıya Etkisi. *Gazi Üniversitesi Türk Eğitim Bilimleri Dergisi*, 4(1): 73-82.
- Taymaz, E. (2016). İstihdam, Eşitsizlik ve Yoksulluk. (Editörler: Metin Heper ve Sabri Sayarı). *Dünden Bugüne Türkiye Tarih Politika Toplum ve Kültür İçinde* (s. 471-487). İstanbul: İstanbul Bilgi Üniversitesi Yayınları.
- Turan, R. ve Ulusoy, K. (2010). *Sosyal Bilgilerin Temelleri*. (Ed.). Ankara: Maya Akademi.
- Ulukaya-Öteleş, Ü. (2019). *Sosyal Bilgiler Dersinde Proje Tabanlı Öğrenme Yönteminin Öğrencilerin Akademik Başarısına, Derse Karşı Tutumuna ve Sınıf Ortamına İlişkin Demokratik Tutumuna Etkisi*. Yayınlanmamış Doktora Tezi, Fırat Üniversitesi, Eğitim Bilimleri Enstitüsü, Elazığ.
- Vatansever-Bayraktar, H. ve İşleyen, M. (2018). Öğretmen Adaylarının Öğretim Teknolojisi ve Materyal Tasarımı Dersine Yönelik Tutumlarının İncelenmesi. *Akademik Sosyal Araştırmalar Dergisi*, 6(79): 208-230.
- Vatansever-Bayraktar, H.; Kadioğlu Ateş, H. and Afat, N. (2019). An Analysis On The Relationship Between Primary School Teachers' Self-Efficacy Beliefs and Attitudes Towards Gifted Education, *International Journal of Eurasia Social Sciences*, 10(38): 1099-1124.
- Welton, D. and Mallan J. T. (1999). *Children and Their World: Strategies for Teaching Social Studies*. Sixth Edition. New York: Houghton Mifflin Company.
- Yıldız, S. (2015). *İlköğretim 6,7. ve 8. Sınıf Öğrencilerinin Ders Çalışma Alışkanlıklarının Sosyal Bilgiler Dersi Akademik Başarısı İle Derse Karşı Tutumu Arasındaki İlişki*, Yayınlanmamış Yüksek Lisans Tezi, Abant İzzet Baysal Üniversitesi, Eğitim Bilimleri Enstitüsü, Bolu.

EK 1.
SOSYAL BİLGİLER DERSİ TUTUM ÖLÇEĐİ

	Hiç Katılmıyorum	Katılmıyorum	Katılıyorum	Tamamen Katılıyorum
Sosyal bilgiler dersi ilgimi çeker.				
Sosyal bilgiler dersi konularını severim.				
Arkadaşlarımla sosyal bilgiler dersi konularını tartışmaktan hoşlanırım.				
Çalışma zamanımın çođunu sosyal bilgiler dersine ayırmak isterim.				
Sosyal bilgiler dersinde daha çok şey öğrenmek isterim.				
Severek çalıştığım ders sosyal bilgiler dersidir.				
Sosyal bilgiler dersinin ders saatinin daha fazla olmasını isterim.				
Boş zamanımda sosyal bilgiler dersine çalışmaktan zevk alırım.				
Sosyal bilgiler dersinin başlaması için sabırsızlanırım.				
Sosyal bilgiler dersini öğrenmek hayatımı kolaylaştırır.				

Review of Preschool Playgrounds of Preschools Located in Ordu City Centre in Terms of Principles and Standards of Preschool Education

Asst. Prof. Dr. Nalan Arabaci

ORCID ID: <https://orcid.org/0000-0001-9811-349X>

Ordu University, Faculty of Education, Department of Preschool Education, Ordu – TURKEY

Article History

Submitted: 09.11.2020

Accepted: 20.12.2020

Published Online: 31.12.2020

Keywords

Early Childhood

Preschool Education

Schoolyards

Playgrounds

Turkey

Research Article

* This research has been presented as a verbal statement during the VI. International Congress of Educational Research organised in Ankara Hacettepe University between the dates 05-08 June 2014.

DOI:

<http://dx.doi.org/10.29228/JASSS.47442>

Abstract

Piaget stated that a child would always like to see and hear new things and underlined that the mental development of children are affected by the environmental factors. Neumann (1982) argued that the theoretical information and knowledge provided in schools is not adequate by itself and schoolyards should be used as practice spaces and grounds. He suggested that the children growing up in big cities have difficulty in recognising plants and animals, thus plants and animals can be introduced in schoolyards and these spaces could be organised as environment laboratories. Besides, he argued that an effective environmental protection policy can be implemented by raising the awareness of students about the advantages of plants and animals. For all these reasons stated above, a dedicated space for a schoolyard or a playground that could meet the needs of students is considered as obligatory. Accordingly, it would be possible to design qualified schoolyards and playgrounds that can meet the needs with appropriate planning activities. In this study, the current situation of five independent preschool institutions based in Ordu have been analysed and the sufficiency of these preschools in regards to the principles and standards of playgrounds in preschool education has been identified. The research is a descriptive research, with a general survey model. "Information Collection Form" has been used as the data collection tool, developed by the researcher as an outcome of the relevant literature research. The information related to the building sites and playgrounds of the schools involved in the research has been collected via interviews held with the school principals and through site visits to the schools. The obtained data has been compared to the standards identified for the preschool institutions and the adequacy of schools have been outlined. The outcomes have been discussed in relation to the principles of preschool education and the requirements of preschool education institutions and suggestions have been provided for the solution of current issues and problems.

Atif Bilgisi / Reference Information

Arabaci, N. (2020). Review of Preschool Playgrounds of Preschools Located in Ordu City Centre in Terms of Principles and Standards of Preschool Education. *Jass Studies-The Journal of Academic Social Science Studies*, Number: 83, Winter, p. 71-88.

Ordu İli Merkezindeki Milli Eğitim Bakanlığı'na Bağlı Anaokulu Bahçelerinin Okul Öncesi Eğitimin İlke ve Standartları Yönünden İncelenmesi

Dr. Öğr. Üyesi Nalan Arabacı

Ordu Üniversitesi, Eğitim Fakültesi, Okul Öncesi Eğitimi Anabilim Dalı, Ordu – TÜRKİYE

Makale Geçmişi

Geliş:09.11.2020

Kabul: 20.12.2020

On-line Yayın: 31.12.2020

Anahtar Kelimeler

Erken Çocukluk Dönemi

Okul Öncesi Eğitim

Okul Bahçeleri

Oyun Alanları

Türkiye

Araştırma Makalesi

Öz

Piaget, bir çocuğun daima yeni şeyler görmek ve duymak isteyeceğini ifade ederek, çocukların zihinsel gelişimlerinin çevresel durumlardan etkileneceğini vurgulamıştır. Neumann (1982), okulda verilen teorik bilgilerin tek başına yeterli olmadığını, okul bahçelerinin uygulama bahçesi olarak kullanılması gerektiğini savunmuştur. Şehirlerde büyüyen öğrencilerin bitki ve hayvanları tanımakta zorluk çektiklerini ve bu nedenle okul bahçelerinde bunlara yer verilmesi gerektiğini belirterek, bu alanların çevre laboratuvarları gibi düzenlenmesini önermiştir. Bütün bu nedenlerle, eğitim kurumlarında öğrencilerin ihtiyaçlarına cevap verebilecek nitelikte bahçe alanının olması gerektiği bir zorunluluk olarak ortaya çıkmaktadır. Araştırmada; Ordu İlindeki Milli Eğitim Bakanlığı'na bağlı beş bağımsız anaokulu bahçesinde mevcut durum analizi yapılarak, okul bahçelerinin okul öncesi eğitimdeki açık alanlarla ilgili ilke ve standartlar yönünden yeterlilik durumları ortaya konulmuştur. Araştırma, tarama modelinde betimsel bir araştırmadır. Veri toplama aracı olarak araştırmacı tarafından konuyla ilgili literatürün incelenmesi sonucunda hazırlanan "Bilgi Toplama Formu" kullanılmıştır. Araştırmada yer alan okulların bina ve bahçe alanlarıyla ilgili bilgiler, okul yöneticileriyle yapılan görüşmeler ve bizzat okullar gezilerek yerinde yapılan gözlem ve incelemelerden elde edilmiştir. Veriler, okul öncesi eğitim kurumlarının açık alanlarında bulunması gereken standartlarla karşılaştırılmış ve okulların yeterlilik durumları ortaya konulmuştur. Sonuçlar, okul öncesi eğitim kurumlarında bulunması gereken yeterlilikler ve okul öncesi eğitimin ilkeleri yönünden tartışılarak, mevcut sorunların çözümüne yönelik öneriler geliştirilmiştir.

DOI:

<http://dx.doi.org/10.29228/JASSS.47442>

1. INTRODUCTION

The education of an individual initially begins in the family and then develops through play, school environment and other social environment in later stages. The first stage of formal education is considered as preschool education in the world, as well as in Turkey. Preschool curriculum is developed according to the age and development level of children, the characteristics of the environment and the needs of children and the society. Although there are differences between preschool curricula; they have common features such as realising certain objectives, ensuring appropriate conditions for the individual needs of children, creating an atmosphere based on human relations, involving well-balanced activities led by children and teachers, having a fun environment where children would enjoy activities. Another way of expressing emotions is play and movement during the preschool period. Emotions of the child are demonstrated in actions and it is known that physical activity triggers learning. Play affects the creative thinking process of the child and it is very important for preparing the child for the adulthood. The IPA Declaration of the Child's Right to Play produced in 1977 states that the child has a right to leisure, play and participation in cultural and artistic activities, and play is vital to develop the potential of all children, along with the basic needs of nutrition, health, shelter and education. As the children play, their skills develop and abilities improve. According to the 7th principle of the UN Declaration of the Rights of the Child; the child shall have full opportunity for play and recreation, which should be directed to the same purposes as education; society and the public authorities shall endeavour to promote the enjoyment of this right. It is known that environment has an effect on the play potential. Research shows that playgrounds are important not only for physical power, but also for the development of mental, social and emotional skills. Playgrounds should facilitate different types of play and games with different types of activities; such as creative games, games played with natural elements, water and sand games in addition to silent games. The child should experience different areas for acquiring space perception and also for stimulating perception and motor development. In order for the child to acquire space perception, s/he should learn various concepts such as "inside-outside", "open-closed", "right-left", "close-distant". Reinforcement of shapes, textures, colours, designs and sounds is important for the child to learn. A playground should help children to develop concepts such as shape, dimension, number and relationship between different components, etc. On the other hand, environmental awareness is a social and universal value that needs to be acquired during childhood. A child growing up with this awareness will be well-informed, consistent and sensitive about protecting the environment and keeping it clean. For this reason, environmental education should be a part of preschool period, when the development and learning capacity of the child is at a fast pace. For all the reasons stated above, play and child development should be a field that architects, planners, educators and all professional groups that interact with children should take into consideration. Governments and local administrations should seriously consider preparing conditions for children outside school (Arabacı, 2003; Arabacı and Aksoy, 2005; as cited in Dursun, 2003: 2-4; Gülay, 2011: 241-243; Pehlivan, 2005; Tekkaya, 2001; Tuğrul, 2005; Yılmaz and Bulut, 2003).

Despite the facts stated above, the open spaces and green areas are diminishing everyday due to urban development as well as due to unplanned and random construction. When we look around our environment, we can see that there are limited areas and spaces for children to be comfortable in nature, where their needs could be met and their education can be supported. Therefore, due to the lack of safe open spaces (parks, playgrounds, urban forests, squares etc.), most of the children spend their time indoors and have limited interaction with society and nature. Around us, especially around educational institutions, there are no unique architectural structures and open spaces surrounding school buildings are very limited. However, the outcome of research studies conducted on the benefits of open spaces

indicate that spending time outdoors supports the physical development of children, reinforces their imagination, enhances their attention span, makes children more creative, collaborative and less stressed. Several studies have shown that natural light in open air makes people happy by stimulating the pineal gland in the brain which has a vital importance for immune system, also regulating the biological clock. Learning and productivity increases with the natural light in open air and affects Vitamin D synthesis. Therefore, according to an approach followed by Scandinavian countries, children sleep in open air on the playgrounds in some of the preschools in Denmark. The reason for letting babies sleep in open air, even in rainy or snowy weather, is for them to get used to cold weather in terms of health and stamina and for them to take advantage of the positive aspects of being in open air as much as they can. The pre-condition of reaching all the benefits outlined above is to have open and indoor areas that can provide these opportunities for children (Başal, 2005; Erden, 2012; Gönen, 1992; Onur, 2007; www.oncecocuklar.com/cocuklarin-dogaya-ihityaclari-var.phtml, 2014; Wake, Hesketh and Waters, 2003:130-134).

Gallahue (1982) emphasizes that children would need an organised, systematic and qualified teaching and learning environment for developing their motor and social skills. Children can only tend towards various activities according to their needs and interests if a well-organised environment is provided for them. Making the best use of learning centres inside or outside the classroom depends on the organisation and layout of these areas according to guidelines. In light of the information provided above, educational environments have to be designed with forethought and good planning (Biehl, 2011; Gallahue, 1989; Pinar, 2012; Willams, 1983).

As a result, physical environment conditions play an important role for the healthy development of children. It is known that educational environments should not only be limited to classrooms as learning is a continuous process in all paths of life. School playgrounds as a social environment; contributing to the mental, physical, social and emotional development of children, have an important role in ensuring the sustainability of education and to increase the quality. For this reason, the open school areas should be planned very well, considering the physical conditions. The aim of this study is to identify the open areas of preschools located in central Ordu province and to find out if these preschools have the quality to provide educational services to children. Emphasizing the importance of playgrounds and moving from the idea that the most important need of the preschool child is movement and play, this study analyses the playgrounds in these preschools. Thus, it will be possible to design preschool playgrounds that are more healthy and that have more adequate physical conditions.

2. METHOD

This research is a descriptive research conducted through a survey model, aiming to examine and review the adequacy of preschool playgrounds of independent preschools functioning under the Ministry of National Education and to identify the inadequacies and provide suggestions. Survey models are appropriate for research studies that aim to describe the current situation as it is (Karasar, 2006). Initially, a literature research and a review of Ministry of National Education legislation have been conducted for the study. Within this context, the articles related to the arrangement of playgrounds and schoolyards within the "Legislation of the Ministry of National Education for Preschool Institutions", "Guidelines for Standards of Private Educational Institutions" and "Regulations for the Establishment and Operation of Private Kindergartens and Day Care Centers and Private Children's Clubs" have been reviewed in detail. Within the scope of the research, conducted during the second term of education year 2013-2014, five independent preschool institutions operating under the Ministry of National Education in Ordu city centre have been reviewed. There was access to all of the independent preschools in the research. The actual names of the schools are not provided, and school

names are coded as A, B, C, D and E. The study does not involve the preschool classrooms operating as part of primary schools and only involves independent preschools; due to the fact that the preschool institutions are specifically structured for providing educational services to the target group within the preschool age group. "Information Collection Form" has been used as the data collection tool, developed by the researcher as an outcome of the relevant literature research. The draft form, prepared in line with the information obtained on specifications that are necessary for the outdoor areas of preschool education institutions and the use of outdoor areas, was shared with three experts, two experts on preschool education and an expert on landscape architecture. After the revisions made in line with the suggestions of these experts; the form has been finalised and was ready to be implemented. The first section of the form consists of questions that aim to identify the indoor and outdoor areas of the school; the second section of the form focuses on the safety conditions of the outdoor areas in the school, and the third section is related to the parts of the outdoor areas in the school, including the playground equipment. "Information Collection Form" has been presented to school principals by the researcher during her visits to schools. Besides, detailed photographs were taken in school playgrounds as they relate to the questions that are in the form.

In line with the review, observations were made and interviews were held with the officials. Information regarding the outdoor and indoor areas of schools, number of students and inclusion students, the playground equipment in outdoor areas and the plants was collected. The allocated areas of schools for the yard and playground were calculated in square meters and the open space per student was calculated according to the number of students. The collected data was evaluated, based on the given standards of 14 square meters per child and a minimum of 7 square meters (Tuncel, 1976) per child in preschools. Schoolyards and playgrounds have also been analysed according to the safety conditions and in terms of their structural and landscape design aspects.

3. FINDINGS AND DISCUSSION

The findings of this research study, aiming to examine and review the adequacy of preschool playgrounds of independent schools linked to the Ministry of National Education in order to identify the inadequacies and to provide suggestions, are shown on Table 1 under the sub-title 3.1, where the actual calculations of outdoor and indoor spaces are indicated in detail. The findings related to the safety conditions of outdoor spaces are presented under the sub-title 3.2 and the findings related to the sections of outdoor spaces and the playground equipment and set-up are presented on Table 2 under the sub-title 3.3.

3.1. Use of area and space in preschool institutions that are within the scope of this research

Preschool institutions are comprised of open and closed areas. Open areas and spaces with adequate size and appropriate equipment are the most important educational environments (Turan and Turan, 1998).

In Table 1, the total area, total closed and open areas and proportion of area per child in preschools located in Altınordu sub-province of Ordu is shown.

Table 1. Total area, total closed and open areas and proportion of area per child in preschools located in Altınordu sub-province of Ordu

Name of the School	Number of Students (Including Inclusion)	Total Area (m ²)	Total Closed Area (m ²)	Total Open Area (m ²)	Total Area (sq ² /person)	Indoors (sq ² /person)	Open Areas (sq ² /person)
Preschool A	137 (2)	810	485	605	5,91	3,54	4,41
Preschool B	352 (4)	2847	960	1887	8,08	2,72	5,36
Preschool C	153 (2)	2650	550	2100	17,32	3,59	13,72
Preschool D	69 (1)	1100	550	550	15,94	7,97	7,97
Preschool E	238 (8)	2077	676	1401	8,72	2,84	5,88

According to Table 1; there are significant differences between the open spaces and areas per child among the preschools examined, in regards to the required standards.

Standards relating to areas are generally calculated by the rate per person in Turkey. According to the standards identified for preschools, the classroom sizes should allow 3-4 square meters per child and the outdoor play area should be 7 to 14 square meters per child. In an ideal setting, the playground should be at least twice as big as the preschool building. Playgrounds for preschool children should be at least 250 square meters and could be increased up to 500 to 1000 square meters in accordance to needs. The allocated area per child should not be less than 6.5 square meters (Demiriz, Karadağ and Ulutaş., 2003; Tuncel, 1976). According to the information provided above in Table 1, we can see that only Preschool C (13,72 sq² per person) and Preschool D (7,97 sq² per person) met the standards. However, the high average of square meters per student at Preschool D is due to the limited number of children. Even though the outdoor areas should be at least twice the size of indoor areas; the size of both areas in this school are the same. Similarly, Preschool A could not meet the required standards in terms of total outdoor area size. It was identified that Preschool A (4,41 sq²/person), Preschool B (5,36 sq²/person) and Preschool E (5,88 sq²/person) do not meet the necessary minimum standards per child. Even though it appears that standards have been met by Preschool B and Preschool E, the high number

of students in these schools have significantly lowered the amount of area per student. Even if all these outdoor spaces were to be used as playgrounds, the collected data is significantly lower than the standard. The table indicates that Preschool C has the highest number of square meters per child (13,72 sq²/person), and the lowest number of square meters per student is in Preschool A (4,41 sq²/person). The only preschool that has the largest area to meet childrens' need of movement and action is Preschool C. Even though Preschool D meets these standards, it is too close to the minimum requirements whilst the other 3 schools do not meet the standards at all. According to the information collected through observation and interviews regarding the building structures of preschools within the scope of this study, all the preschools excluding Preschool E consist of buildings that have two or two and a half floors. It was identified that there are a total of 17 students that have special education needs due to speech and hearing disorder, autism, down syndrome and mild mental retardation. There are no children with physical disabilities. It was observed that schools have ramps allowing access to the main entrance of the school building from the schoolyard, excluding Preschool C. The main entrance of Preschool C has been changed recently and the door together with the ramp is now located at the entrance of a section that is used as a storage area. There is no student access through this door. One of the highlights of preschools are distinctive designs intended for children. Preschool buildings should be one-floor designs in order for children to move around easily and in order to minimise possible danger (Turan and Turan, 1998). The majority of the schools examined within the scope of this study have not been designed specifically for children, allowing them to move around independently and in a safe way and this is considered as an important inadequacy.

In a research conducted by Zembat et al. that analyses the preschool curriculum in regards to the developmental areas, it was identified that the preschool curriculum mainly consists of cognitive development (43,7%). In the same research, it was identified that social development covers 17,6%, self-care skills cover 10,1% and physical development covers 9,9% of the preschool curriculum. According to Özer and Özer (2000), the activity that is least considered in preschools and is the least of interest for parents is physical education and movement-related activities. However, many theorists and educationists agree that learning in children begins with action and movement whilst their intellectual progress in the following years enhances with the entire use of their sensations and motor skills. Movement is a stimulant for growth and thinking. For this reason, children feel the need to have opportunities for action and movement. If the motor learning in childhood period is not adequate, then it can hinder more complex learning in the future. Motor activities are very important for the child, for their contribution to the achievement of more complex activities that the child will be involved in the future. According to the research studies, all the dimensions of basic motor skills that children could have are formed during the preschool and primary school years. One of the most significant characteristics of preschool children is their mobility. This mobility can be observed with gross motor activities such as running, jumping, bouncing, ball games and rope jumping. Especially 6 year-olds are very fond of activities such as shooting balls and running. Güven (1994) analysed the skills within the developmental areas of normal children and examined the motor skills of preschool children, comparing them with the motor skills of children not attending preschool. In this study, it was identified that the children who did not attend preschool had more chances of being out in nature and had more opportunities to acquire gross motor skills such as catching the ball, rope jumping, jumping over, standing on one foot, hanging from the bar. As an outcome, these children were more successful in motor skills. Wide areas and spaces are needed to develop these types of skills. On the other hand, physical activities and relevant experience of the child in earlier stages have the power to form the social and emotional life of the child as well as giving the children basic knowledge, skills and habits that will enable them to be successful in movement skills. Children discover their abilities and limits

through sports and activities involving movement whilst having a more effective relationship with the experience they gain by using their body. Children do not only learn how to use their body in coordination and towards an objective, but also strengthen their communication with the social environment due to their self-confidence. This is another effective way of expressing themselves. The outcome of the study conducted by Diem (1982) on 165 children in the 4-6 age group indicates that the motor stimulants provided for children in early stages affect their motor, social and individual development significantly (Bal, 2005; Diem, 1982: 23-25; Dursun: 2-4, 2003; Güven, 1994; Muratlı, 1997; Sevımay, 1986; Sivrikaya Tokgöz, 2009; Theemes, 1999; Tuğrul, 1994; Weikart, 2000; Yılmaz and Bulut, 2003).

3.2. Safety and security conditions in the preschools reviewed within the scope of the research

When the safety and security conditions of the preschools are reviewed through a series of observations and in light of the collected information; it has been identified that all of these schools are located in residential areas, distant from industrial or commercial areas. It was observed that the natural gas regulators are located in the schoolyard of Preschool A without any protection, situated at a level that children could reach. Some of the surrounding walls of the school are unpainted and rusty; there are barbed wires around iron bars in several areas. The soft flooring based on the playground has been dismantled on certain spots, some of the play materials (such as the wooden play-house and the bench) have rotted, some of them are broken and there are nails and twine that may be harmful for children. In addition, it has been observed that garden equipment, construction materials and various other materials to be used in the school are stored in the storage area in an untidy, unkempt manner; with the area separated from the schoolyard with only a fence. It was noted that there was no garden door leading to the main entrance in Preschool C, the corners of the wall surrounding the school have been dismantled and there are rusty nails and string protruding out of the walls that could have been dangerous for children. There were piled bricks and pavement stones on top of each other, situated near a wall next to the door of the storage entrance that could have caused a threat for the safety of children. In addition there were 2 electric transformers that could cause serious danger for the children; one situated next to the schoolyard wall and one within the school grounds protected in an insufficient way. The negative points regarding the security of the garden were the surrounding items like randomly organised sharp-edged pavement stones that were not stable and domestic waste that could set a bad example for children, also causing health concerns. As a result of the observation conducted for the open areas in Preschool D, the most significant negative point has been identified as the lack of soft flooring on the playground where children play; there are also wall surfaces with sharp edges and unbalanced swings on the playground. In this school the natural gas regulators are within childrens' reach, outside the school building; and some of the gardening equipment used by adults such as shovels etc. are left outside. In the school yard, there are random corner stones spread around that children can trip and fall down seemingly serving no purpose. When the safety and security of Preschool E and schoolyard is examined, it was noted that the most significant negative aspect is the pedestrian entrance also being used as an entrance for cars and school buses. Pedestrian and vehicle traffic is entangled in front of this school, that is located in a busy residential area, on a narrow lane blocking the traffic. It was identified that part of the surrounding elements are missing at the backyard of the school. Children can jump off the wall and exit the school grounds creating a very dangerous safety and security threat because of a river situated right next to the school. The preschool within the study that has the least negative aspects regarding safety and security is Preschool B. The only negative aspect about this school regarding security is its location on a busy residential area, on a main road with heavy traffic and at a point where other busy side streets intersect. The pedestrian entrance is through a

door on the main street and this has been considered as the only safety concern of this school. There are no security booths or check points in any of the preschool grounds. In all the preschools observed in this study, there are CCTV systems in place for protection and ensuring security.

In Turkey, in several studies reviewing the preschool institutions in Turkey in terms of their physical qualities, there have been inadequacies identified in terms of cleanliness, sound insulation, security, garden and playground layout, suitability of educational materials, sufficiency of materials in terms of quantity and the usage. Apart from these academic studies, the report written by the Internal Supervision Department of the Ministry of National Education in 2010 on Internal Supervision of Preschool Education Process identifies that one of the main problems is the lack of physical environment and lack of materials. Within this context, the allocated parcel of land has to be used in its natural form as much as possible during the planning of open areas for preschool institutions and there should not be excessive excavation or filling in the ground. There can be slopes and scale-type of structuring and high retaining walls should be avoided. In addition to this, the main entrance of the preschool garden should be on the side street where traffic is not heavy and the traffic flow including school buses should be organised preferably towards the back side or backyard of the school. There should be easy access to school buildings and extensions by the fire brigade and ambulance in case of an emergency (as cited in Ünal, 2009: 105; Baran et al., 2007: 29-30; Oğuzkan, Demiral and Tür, 2000; Pınar, 2012).

3.3. The sections of outdoor areas that are required in the preschools reviewed within the scope of this study and the existing play materials and equipment in these schools

Within this context, the information related to the sections, materials and equipment in preschools that are within the scope of this study are presented in Table 2.

Table 2. The sections of outdoor areas that are required in the preschools located in Altınordu sub-province of Ordu reviewed within the scope of this study and the existing play materials and equipment in these schools

Name of the School Garden Equipment	Preschool A	Preschool B	Preschool C	Preschool D	Preschool E
Atatürk Bust	-	+	-	-	+
Flagpole	+	+	+	+	+
Ceremony Area	-	+	-	-	-
Playground	+	+	+	+	+
Sandpit	+	-	-	+	+
Water area/Surface	-	-	-	-	-
Traditional Game Area (Hop Scotch, Scotch, Handkerchief)	Hop Scotch Play Area	-	-	-	-

Puss etc.)					
Educational Areas for Specific Purposes (Traffic park, greenhouse, amphitheater, zoo, chess area etc.)	Zoo (Rabbit, pigeon, rough-legged chicken, dog)	-	-	-	Chess Area
Grass yard decorated with flowers /Trees-Plants	There is no grass yard (Spruce trees, pine trees, valonia, roses and mulberry tree)	+ (Roses, pine trees, blue spruce and fruit trees)	No grass yard (Pine trees)	No grass yard (Pine trees, strawberry, lettuce, parsley)	+ (Pine trees, acacia and judas tree)
Garden wall/Fence etc. Surrounding	+	+	N/A	+	N/A
Protective material such as Sunshield, Marquee etc.	-	-	-	-	-
Bench/Seating etc.	+	+	-	-	+
Routes and Linking Roads	-	-	-	-	+
Equipment (Lighting-Waste Bins for Domestic Waste and Recycle Waste, Information and Communication Signs)	1 Recycle Bin	1 Waste Bin	Lighting 2 lights	2 Waste Bins	4 Lights, 4 Waste Bins, 4 Recycle Bins

According to the data shown on Table 2, Atatürk Bust is not present in preschools, excluding Preschool B and Preschool E; flagpoles are present in all of the schools and the only preschool that has a ceremony area that can be used for special occasions and celebrations as well as for other purposes is Preschool B. It is observed that all schools have a playground and there are combined materials made

out of plastic for children to play group games, instead of individual games. Combined playgroups direct children to play together and thus support human relations, cooperation, speech, receiving information, gaining experience as well as supporting social, emotional, mental and language development. However, the playgrounds in these schools far from being unique and similar to each other. Natural wooden materials are only used in Preschool C for some of the play elements. The use of natural elements in playground designs provide an opportunity for children to meet their needs regarding creativity, discovery, motion whilst using their sense organs and getting to know themselves as well as the nature, allowing them to develop in an healthy wayyavu. For this reason, the use of plastic materials instead of natural materials and lack of unique designs in preschool playgrounds are considered as important inadequacies. When we review Table 2, we can see that three preschools have sandpits, excluding Preschool B and Preschool C. There is no regulation related to water surface or area in any of the preschools. However, it is known that soil, sand and water provide experience, creativity and discovery for the child as well as developing the sense of touch (Yavuzer, 2003). In the Ministry of National Education's Preschool curriculum updated on 2012 and also in the curriculum updated with the project "Okullar Hayat Olsun" ("Let the Schools become Life") organised with the cooperation of Ministry of Education, it is advised that there should be an allocated area for traditional kids games such as hop scotch, handkerchief puss and 9 stones. When we review Table 2, we can see that there is an allocated area only in Preschool A for Hop Scotch. There are no allocated areas in other schools for traditional kids games. When Table 2 is reviewed in regards to educational areas in preschools used for specific purposes; we can see that there are only two schools that have allocated areas for educational purposes such as traffic park, greenhouse, amphitheater, zoo, chess area etc. There is a zoo in Preschool A and a chess area in Preschool E. As a result of the review of preschools in terms of the green areas and plants, it is observed that Preschool B and Preschool E have a lawn. The other three schools do not have a specifically allocated area but there is a lawn in Preschool C that is naturally grown. In all of the schools, there are pine trees. It is observed that Preeschool A, Preschool B and Preschool E have a more varied plant diversity. However, there is no planning in these schools for gardening and random plants have been used. It is observed that there are schools without any plants. There are generally wood-like plants in schools and not many herbaceous plants such as lilium, iris, tulipa etc. The school that has the least variety in terms of plant diversity is Preschool C. Use of plants in playgrounds is important for the development of physical, emotional, mental health of the child and child's comprehension of nature. Plants can also be used for functional purposes. For the child to make use of the sun, the wide trees and bushes should be at the background and small-scale plants should be in the foreground. There should be planting on the side of the schoolyard facing the road for eliminating effects such as dust, wind and noise. Poisonous and allergic plants should be avoided. Plants should be resistant to the harm that children can cause. Deciduous trees that shed leaves should be avoided due to rotting and producing micro-organisms, causing a slippery surface. The plants that attract wasps and insects should be avoided and instead plants that are attractive for birds and butterflies should be considered (Bulut and Göktuğ, 2006: 10-14; Göktuğ, 2006). According to the data in Table 2 regarding the school boundaries, it is observed that structural materials have been used for boundaries in all the schools. Preschool C and Preschool E has several deficiencies that can cause security and safety threats in terms of boundaries. Some of these elements are rusty and supported by barbed wires, causing a health concern whilst having a negative aesthetic effect. According to Table 2, none of the schools have protective garden equipment such as sunshades, marquees etc. that are designed for protecting the playground from environmental factors such as the sun, rain or the wind; allowing children to use the schoolyard at a maximum level. When Table 2 is reviewed, it can be seen that meeting and resting areas for students and teachers, contributing to their social learning and effective use of the schoolyard such as benches,

sitting groups or corners are present in three schools, excluding Preschool C and Preschool D. However, there are important deficiencies among these elements in terms of quality and quantity. Functionality has been initially considered without paying much attention to aesthetics for the benches that were observed to have broken parts. In Table 2, when the walking routes that are setup between the school building and other sections in the schoolyard for the aim of walking and wandering around are reviewed, it is noted that there are no routes that are setup for this aim, excluding Preschool E. According to Table 2, equipment such as lights, domestic waste and waste bins that are among the basic necessities of open areas are not in place or very limited excluding Preschool E. Informative and communicative signs that support childrens' visual perception development and encourage children to read do not exist in any of the schools. The most equipped school among all is Preschool E.

The most important educational tools of children in preschool are toys and play materials. The equipment and play elements situated in open areas have to be in accordance with the developmental characteristics and needs of the child. Clause 54 of Ministry of National Education's current regulation regarding "Landscapes" of Preschool Institutions states the following: "In order for the educational activities to be conducted in an healthy manner and in a good environment, there should be a school yard and a playground in preschools and the layout should be in line with the objectives. The layout and general setup should be done when the school is closed. When the layout is organised, the motor and cognitive development of children should be supported; the children should have the chance to play, walk around and acquire environmental awareness. The allocation of adequate land for a traffic park, sandpit, garden equipment and nature and science works of children should be considered." There are detailed standards in the legislation of Ministry of National Education regarding preschool and care institutions related to physical conditions. However, the most detailed legislation regarding the structural elements of schools is the 'Directive of Private Educational Institutions'. Within this legislation, the following is stated in regards to garden arrangements and setup: "Clause 1: p) There should be a playground and a yard in accordance with the age group and the number of students". According to the regulation on 'Principles of Establishment and Operation of Private Kindergartens, Day Care Centres and Private Children Clubs' under the same legislation; Clause 18 states the following: "There should be necessary materials, tools and equipment in the schoolyard for children to have a rest and to play. The flooring of the yard should be designed with soft materials; there should be enough space for a lawn and a land. There can be practise areas in the yard for children to observe the changes in seasons and plants. The playground toys will be fixed on the ground and will be secured. The playground equipment and toys should not be broken; with sharp, spiky and rusty edges. The garden should have the necessary equipment and materials for children to rest and play." (Biehl, 2011; www.mevzuat.meb.gov.tr/html/25486_.html, 2014). A 5-year joint project, "Okullar Hayat Olsun" ("Let the Schools become Life"), involving the cooperation of Ministry of National Education, Ministry of Forestry and Water Affairs, Union of Turkish Municipalities and Participative (Volunteer) Municipalities was developed and signed in December 2011, with the aim of arranging schoolyards and transforming them into a more efficient and effective spaces for public use. The increase in the trend of using school grounds outside school hours for the aim of a more efficient use of public property in many developed countries forms the basis of this protocol. The reasons of using school grounds outside school hours are that school buildings and their annexes such as gym, library and the school grounds being the largest area for common use in most of the residential areas together with the lack of physical capacity that can provide public services. For most urban cities, school buildings and schoolyards are the only spaces where the public can spend time in and enjoy. In addition, the schoolyards have been re-designed and re-organised according to their physical structures through a protocol and Ministry of Forestry and Water Affairs. Municipalities and relevant NGOs have cooperated for the landscape and

design work, for planting, establishing ecological schoolyards and transforming these areas into areas where the public can make use of it. (Kaya et al., 2007; www.okullarhayatolsun.meb.gov.tr/?islem=bilgi_detay&id=26#.Wq_ZU6hubIU, 2013).

In accordance with the items above, the necessary components and sections that should be included within the open spaces of a preschool institution and their characteristics are listed below:

Ceremony Area: The ceremony area must be located in the schoolyard, situated in the south of the schoolyard, there should be at least 2 square meters per student with nonslip flooring.

Atatürk Bust and Flagpoles: It should be located on the right hand side of the school entrance, within the ceremony area, there should be an allocated space for an Atatürk bust and flagpoles should be at least 6 meters high.

Preschool Playground and Sandpit: The playground should allow preschool students to discover their bodies, limits and abilities, help their physical development with activities such as running, jumping, climbing; it should be appropriate to their age group and have age-appropriate materials and equipment in addition to a sandpit.

An Area for Traditional Kids Games: The traditional kids games such as handkerchief puss (a traditional kids game, Turkish-originated), hop scotch, 9 stones should be organised as extra-curricular activities in schoolyards. Thus, common values can be established instead of generation gaps and there will be opportunities for children to actualise themselves.

-Handkerchief Puss Play Area: The play area will be at least 15 meters to 27 meters, at most 20 meters to 40 meters; the play area will have a smooth and flat surface with a sitting set.

-Hop Scotch Play Area: The play area will be on a smooth and flat surface, and 8 squares drawn on the surface with 45 cm. sides.

-9 Stones Play Area: The play area will be on a smooth and flat surface with squares drawn on the surface, one 3 meters to 3 meters, one 2 meters to 2 meters and one with 1 meters to 1 meters.

Flowerbed: Should be located at the entrance of the school building, an arrangement of flowers that are maintenance-friendly, appropriate for the season and the climate.

Green Area: For schoolyards not to have a cold and monotone look, concrete and asphalt surfaces should be avoided and there should be a layout in line with the landscape, with a wide-spread lawn and with trees by the side of the school wall that are appropriate for the climatic zone.

Seating and Rest Area: Ensuring that children and teachers make good use of the schoolyard, and contributing to the social learning environment of children; rest areas should be comprised of benches and sitting groups divided with green areas.

Open Classrooms and Amphitheater: Lessons can be organised in these areas during appropriate weather conditions; students can boost up their creativity, imagination, curiosity and express themselves and they can also work on their educational and cultural activities.

Routes for walks: These routes should be organised for walks and students can wander around during breaks and lunch breaks for fresh air. These routes should be between the school building, multi-purpose hall, gym and sports arena (www.mevzuat.meb.gov.tr/html/25486_.html, 2014).

One of the important characteristics of growing up is to experience and change the environment whilst seeing the result of these changes and learning through these experiences. For this reason, the playground area should be appropriate for the child's age, for discovery, cognitive development, creativity skills, motion, focusing, self recognition and social development. The evidence regarding the development of concepts such as shape, dimension, direction, perspective, distance, texture etc. during the preschool period has been identified through empirical studies. For this reason, playgrounds should be designed in a way that is rich in stimulus with different forms, colours and textures giving the opportunity for children to discover their environment and to experiment. Soil, sand and water are

intriguing play materials for children at any age group that will allow children to discover and create. For this reason, there should be sand, water and pebbles on the playground, allowing the child to form new structures. Water is an important play element for developing the sense of touch and for getting the child out of tension and stress. Children are also very fond of the feeling of speeding up, climbing and reaching a certain height. They gain new perspectives related to their environment moving from this point. The garden will be more appealing with various equipment that children can climb on and trees providing climbing as well as shade. However, considering the fact that 70% of the accidents in playgrounds are due to falling down, it is very important that the ground and surface is safe and secure against falling. It is important that there is an allocated area and equipment in preschool playgrounds for sports as well as a lawn and a path with firm ground for bicycle riding. In various studies conducted on behaviour patterns, it was found out that sitting down and talking are among the major activities in playgrounds. Activities involving sitting cover one fourth of the outdoor activities of children. Therefore the layout of the playground should be designed in a way that it could meet this particular need of the child. One of the important components in a playground is colour. Research shows that children pick colours according to their moods and this can be used in the playground for stimulating and strengthening reactions. The wind and the sun are two important factors in playgrounds. Playgrounds should be protected from the summer sun and winter wind and they should be available at all times (Baran et al., 2007: 29-30; Ünal, 2009: 105; Yavuzer, 2003).

As a result, outcomes of many research studies examining the schoolyards and playgrounds in terms their qualitative and quantitative criteria within the field literature have consistency with this research study. According to the outcomes of these studies, it has been identified that environmental conditions were not taken into consideration when planning the location of school buildings and buildings and schoolyards do not have the qualities that fall under the contemporary educational and architectural approaches. In addition, it was identified that planning criteria and standards of schoolyards have inadequacies and there are significant problems and inadequacies in terms of various components such as equipment and landscape design (Aksu and Demirel, 2011: 46; Baran, Yılmaz and Yıldırım, 2007: 43; Başbay, 2012: 98-100; Çelik, 2012: 86-87; Ertürk and Yılmaz, 2016; Kalburan, 2014: 107-111; Kalemci, 1995; Karakaya and Kiper, 2013: 68-69; Karatekin and Çetinkaya, 2013: 313-314; Kayıkçı, Altun and Karakoç, 2019: 221-224; Kelkit and Özel, 2003: 45; Köse and Barkul, 2012: 99-102; Özdemir and Yılmaz, 2008: 287; Sönmez Türel, 2008: 289-292; Yenice, 2013: 436-3-437; Yılmaz, 1995: 546).

4. RESULTS AND SUGGESTIONS

4.1. Results

In order to make an effective plan for the efficient use of open areas in preschool institutions, it is necessary and very important that the current situation and problems are identified. According to the study conducted for this aim, the following problems have been identified as an outcome of the review of open areas in independent preschool institutions based in the sub-province of Ordu, Altınordu that function under the Ministry of National Education. According to this;

- Excluding two schools, all the schools within the scope of this study are located in residential areas with heavy traffic.
- It was identified that there is only one school that has been designed as a one-floor structure that would allow children to move around freely while being safe and secure.
- Only one school within the scope of this study has open areas that could meet the needs of children and one of the schools is very close to the minimal requirements, whereas the other 3 schools do not meet the standards. One of the reasons for this is the high number of students attending preschool.

- In schools with a wide open space, these broad areas have not been planned and designed in accordance with the nature, supporting social-emotional and mental development of the children.
- Current landscape arrangements are not sufficient for reinforcing the sense of aesthetics and creativity for children.
- Planting is inadequate, unplanned and the variety is limited.
- It was identified that four of the schools have ramps and layout with easy access for the disabled. Although the other school also has a ramp, it is outside the common usage area.
- There are inadequacies in all of the schools in terms of equipment, play elements and other components that should be in the open areas. There are also factors that might have a negative impact on childrens' security among the equipment.
- The negative factors such as schools being located in areas with heavy traffic, on the main road or close to the electric transformer are causing problems related with security and safety.

4.2. Suggestions

It is known that preschool children need an active learning environment where they can learn by living and doing, according to their play needs and motion development. For this reason, the internal and external design of preschool institutions should be planned accordingly and this is becoming a necessity for delivering a high-quality education service. Within this context, suggestions have been made with the aim of contributing to the re-structuring and re-use of school playgrounds in line with the specific aims and standards.

The protocols signed by the Ministry of National Education clearly state the points to consider when planning and designing outdoor areas of schools. Within the scope of the Preschool Curriculum updated in 2013, the section on Preschool Education Environment and Learning notes the importance of open areas and open area activities in preschool education. In the curriculum, learning centres are generally based on classrooms and an ideal preschool education layout has been set as an example. Similarly, in the sections related to Activity Types and Explanations, there is a short statement on the activity of play and movement with the connection between play and motion. However, when the importance of open areas and open-area activities in the development of a preschool child is considered, there should be a separate topic on this particular subject and thus it can raise awareness among the practitioners working in this field.

A multi-disciplinary approach can be adopted for structuring the schooyards and playgrounds and planning activities can be undertaken with the guidance of a board or a commision with multiple stakeholders.

The criteria for the legislation, regulations and rules related to the arrangement of playgrounds for preschool education institutions should be standardised, regardless of the schools being private or public. These standards should be applicable to all the schools, and a common handbook for guidance should be prepared. This will allow to solve the problems identified in schoolyards and playgrounds; and ensure that the schools in all the regions have sustainable schoolyards and playgrounds; whilst ensuring the equality principle in education.

Considering schoolyards as scientific, artistic, sports-related and multi-functional spaces will be helpful for all the stakeholders within the school as well as outside the school. These spaces should not be only considered as educational spaces aimed for play, they should rather be considered as spaces where a variety of activities can be organised.

Schools that have an adequate space for a playground but lack equipment can be re-structured in line with the developmental needs of children. Schools that share the same playground or schoolyard with a primary school and schools that neighbor primary schools can be re-structured in terms of appropriateness to the target group. Basic education is considered as the continuation of preschool

education; therefore the same care should be given to the schoolyards of primary education institutions. Thus, a preschool classroom functioning within the premises of a primary school can have the same conditions for a schoolyard or a playground.

In order to structure playgrounds and schoolyards in line with the philosophy of preschool education, alternative budget plans can be encouraged not only through the Ministry of National Education funds, but also through many other public and private sector funds.

Preschool institutions with high-quality playgrounds can be awarded by the local officials and awareness could be raised for creating better playgrounds. This could be an encouraging act for extending the practice of creating such playgrounds and schoolyards.

Educators and teachers working in the field of preschool education should be supported in using the schoolyards and playgrounds more actively and frequently. Thus, when the schoolyards and playgrounds are used more frequently, the users will be able to identify the relevant needs on time and more rapid planning can be done in order to make improvements in these areas.

As a result; in a high-quality preschool institution that serves children who have a fast pace of development, the need for movement; the awareness of the positive effect of open areas in learning, it is suggested that these open areas are structured and used actively and immediate actions should be taken in this direction.

REFERENCES

- Aksu, Ö. V. and Demirel, Ö. (2011). Trabzon Kenti İlköğretim Okul Bahçelerinde Tasarım ve Alan Kullanımı. *Süleyman Demirel Üniversitesi Orman Fakültesi Dergisi*, 0(12): 40-46.
- Arabacı, N. (2003). Okul Öncesi Eğitim Kurumlarında Sınıf İçi Etkinliklere Katılan ve Katılmayan Annelerin Okul Öncesi Eğitim Hakkındaki Bilgilerinin İncelenmesi, Yayınlanmamış Yüksek Lisans Tezi, Gazi Üniversitesi Eğitim Bilimleri Enstitüsü, Ankara.
- Arabacı, N. and Aksoy, B. A. (2005). Okul Öncesi Eğitime Katılım Programının Annelerin Bilgi Düzeylerine Etkisi. *Hacettepe Üniversitesi Eğitim Fakültesi Dergisi*, 0(29): 18-26.
- Bal, A. (2005). Zonguldak Kenti Yeşil Alan Sistemindeki Çocuk Oyun Alanlarının Durumunun Peyzaj Mimarlığı İlkeleri Açısından İrdelenmesi, Yayınlanmamış Yüksek Lisans Tezi, Zonguldak Karaelmas Üniversitesi Fen Bilimleri Enstitüsü, Bartın.
- Baran, M.; Yılmaz, A. and Yıldırım, M. (2007). Okul Öncesi Eğitimin Önemi ve Okul Öncesi Eğitim Yapılarındaki Kullanıcı Gereksinimleri Diyarbakır Huzurevleri Anaokulu Örneği. *Diyarbakır Üniversitesi Ziya Gökalp Eğitim Fakültesi Dergisi*, 0(8): 27-44.
- Başal, H. A. (2005). Okul Öncesi Eğitiminde Uygulamalı Çevre Eğitimi. (Editör: Müzeyyen Sevinç). *Erken Çocuklukta Gelişim ve Eğitimde Yeni Yaklaşımlar 2* içinde (p.366-378). İstanbul: Morpa Kültür Yayınları.
- Başbay, A. M. (2012). Ankara İli Sınırları İçindeki Özel ve Resmi Anasınıfı ve Anaokulu Bahçelerinin Kullanım Yönünden İncelenmesi, Yayınlanmamış Yüksek Lisans Tezi, Hacettepe Üniversitesi Sosyal Bilimler Enstitüsü Okul Öncesi Eğitimi Bilim Dalı, Ankara.
- Biehl, K. (2011). *Okul Öncesi Eğitimin Güçlendirilmesi Projesi: Türkiye’de Okul Öncesi Eğitimde Kalite Standartları Durum Analizi Raporu*.
- Bulut, Y. & Göktuğ, T. H. (2006). Sağlık Bulma Yönünde Çevresel Bir Etken Olarak İyileştirme Bahçeleri. *GOÜ Ziraat Fakültesi Dergisi*, 23(2): 9-15.
- Çelik, A. (2012). Okul Öncesi Eğitim Kurumlarında Açık Alan Kullanımı: Kocaeli Örneği. *Atatürk Üniversitesi Ziraat Fakültesi Dergisi*, 43(1): 79-88.
- Demiriz, S.; Karadağ, A. and Ulutaş, İ. (2003). *Okul Öncesi Eğitim Kurumlarında Eğitim Ortamı ve Donanımı*. Ankara: Anı Yayıncılık.

- Dursun, M. Z. (2003). Temel Becerileri İçeren Özel Beden Eğitimi Program Tasarısının Okulöncesi Altı Yaş Çocukların Motor Beceri Erişileri Üzerine Etkisi, Yayınlanmamış Bilim Uzmanlığı Tezi, Hacettepe Üniversitesi Sağlık Bilimleri Enstitüsü Spor Bilimleri Teknolojisi, Ankara.
- Erden, Ş. (2012). Farklı Ülkelerde Okul Öncesi Eğitim. (Ed. Ebru Aktan Acar and Gülçin Karadeniz). *Okul Öncesi Eğitime Derinlemesine Bir Bakış: Fikirler, Paylaşımlar, Dünyadan Yansımalar İçinde* (p.60-75). Ankara: Özgün Kök Yayıncılık.
- Ertürk, F. and Yılmaz, O. (2016). Çanakkale Kent Merkezindeki Kamusal Açık Yeşil Alanlardan Okul Bahçelerinin Yeterlilikleri Üzerine Bir Araştırma. *Çanakkale Onsekiz Mart Üniversitesi Fen Bilimleri Enstitüsü Dergisi*, 2(2): 45-55.
- Gallahue, D. (1989). *Understanding Motor Development*. Indiana: Benchmark Press.
- Göktuğ, T. H. (2006). Huzurevleri, Çocuk Yetiştirme Yurtları ve Rehabilitasyon Merkezlerinin Dış Mekan Tasarım Yeterliliği ve Erzurum Örneği, Yayınlanmamış Yüksek Lisans Tezi, Atatürk Üniversitesi Fen Bilimleri Enstitüsü Peyzaj Mimarlığı Bilim Dalı, Erzurum.
- Gönen, M. (1992). Çocuk ve Yaratıcılık, 8. Ya-Pa Okul Öncesi Eğitimi ve Yaygınlaştırılması Semineri. İstanbul: Ya-Pa Yayıncılık.
- Gülay, H. (2011). Ağaç Yaş İken Eğilir: Yaşamın İlk Yıllarında Çevre Eğitimi. *TÜBAV Bilim Dergisi*, 4(3): 30-43.
- Güven, N. (1994). Okulöncesi Dönemde Beden Eğitimi Çalışmalarının Önemi, V. Okul Öncesi Eğitimi ve Yaygınlaştırılması Semineri. Ankara: Ya-Pa Yayıncılık.
- Kalburan, N. C. (2014). Denizli İlinde Bulunan Resmi ve Özel Anaokulu Bahçelerinin Karşılaştırılmalı Olarak İncelenmesi. *Pamukkale Üniversitesi Sosyal Bilimler Enstitüsü Dergisi*, 0(18): 99-113.
- Kalemci, F. (1995). "Okul Öncesi Eğitim Kurumlarının Çevre Düzenlemesi ve Çalışan Eğitimci Personelin Nitelikleri Yönünden İncelenmesi", Uluslararası Engellilerde Spor Eğitimi Sempozyumu, 25-28 Ekim.
- Karakaya, B. and Kiper, T. (2013). Edirne Kent Merkezindeki Bazı İlköğretim Okul Bahçelerinin Peyzaj Tasarım İlkeleri Açısından Mevcut Durumunun Belirlenmesi. *Tekirdağ Ziraat Fakültesi Dergisi*, 10(1): 59-71.
- Karasar, N. (2006). *Bilimsel Araştırma Yöntemi*, (16. Basım). Ankara: Nobel Yayın.
- Karatekin, K. and Çetinkaya, G. (2013). Okul Bahçelerinin Çevre Eğitimi Açısından Değerlendirilmesi: Manisa İli Örneği. *Uluslararası Sosyal Araştırmalar Dergisi*, 6(27): 307-315.
- Kaya, E.; Şentürk, H.; Danış, O. and Şimşek, S. (2007). *Modern Kent Yönetimi I*. İstanbul: Okutan Yayıncılık.
- Kayıkcı, K.; Altun M. and Karakoç, G. G. (2019). İlk ve Ortaokullarda Okul Bahçelerinin Nitelikli Eğitim Hakkı Çerçevesinde İncelenmesi. (Ed. Erkan Kırıl; Emine Babaoğlan Çelik and Adem Çilek). *Eğitim Araştırmaları İçinde* (p.207-225). Ankara: EYUDER Yayınları.
- Kelkit, A. and Özel, A. (2003). A Research on the Determination of Physical Planning of School Gardens in Çanakkale City. *Pakistan Journal of Applied Sciences*, 3(4): 240-246.
- Köse, Ç. and Barkul, Ö. (2012). İlköğretim Yapılarında Tip Proje Uygulama Sorunları Üzerine Bir İnceleme. *Megaron*, 7(2): 94-102.
- Muratlı, S. (1997). *Çocuk ve Spor*. Ankara: Bağırğan Yayınevi.
- Oğuzkan, Ş.; Demiral, Ö. and Tür, G. (2000). *Okul Öncesinde Yaratıcı Çocuk Etkinlikleri*. İstanbul: Ya-Pa Yayıncılık.
- Onur, B. (2007). *Çocuk Tarih ve Toplum*. Ankara: İmge Kitabevi.
- Özdemir, A. and Yılmaz, O. (2008). Assessment of Outdoor School Environments and Physical Activity in Ankara's Primary Schools. *Journal of Environmental Psychology*, 28(3): 287-300.
- Özer, D. and Özer, K. (2000). *Çocuklarda Motor Gelişim*. İstanbul: Kazancı Kitap.

- Pınar, M. (2012). *Erken Çocukluk Dönemine Derinlemesine Bir Bakış*. Ankara: Özgün Yayıncılık.
- Sevimay, D. (1986). Okul Öncesi Çağı Çocukların Motor Performanslarının İncelenmesi, Yayınlanmamış Bilim Uzmanlığı Tezi, Hacettepe Üniversitesi Sağlık Bilimleri Enstitüsü, Ankara.
- Sivrikaya Tokgöz, N. (2009). *Okul Öncesi Dönem Çocukları İçin Hareket Eğitimi Programı*. İstanbul: Kriter Yayınevi.
- Sönmez Türel, H. (2008). Mekansal Kapasite Ölçütlerinin Belirlenmesi Üzerine Bir Yöntem Araştırması: İzmir Kenti İlköğretim Okulları Açık Mekanları Örneği, Yayınlanmamış Doktora Tezi, Ege Üniversitesi Fen Bilimleri Enstitüsü, İzmir.
- Tekkaya E. (2001). Tasarlanmış Çocuk Hakları: Ankara Çocuk Oyun Alanları. *Milli Eğitim Dergisi*, 151.
- Theemes, T. (1999). *Let's Go Outside: Designing The Early Childhood Playground*. Ypsilanti: High/Scope Press.
- Tuğrul, B. (1997). *Oyun ile Eğitim*. I. Ulusal Çocuk Gelişimi ve Eğitimi Kongresi. ISBN No:92-806-33449.
- Tuğrul, B. (2005). Çocuk Gelişiminde Anaokulu Eğitiminin Önemi, *Bilim ve Akıl Aydınlığında Eğitim Dergisi*, 62.
- Tuncel, A. (1976). *Okul Öncesi Eğitim Sistemi ve Mimariye Yansıması, İsveç Örneği*. Ankara: Ankara Tübitak Yapı Araştırma Enstitüsü.
- Turan, E. and Turan, M. (1998). "Okul Öncesi Eğitim Kurumlarında Fiziksel Koşulların Ergonomik Yönden Değerlendirilmesi", Milli Prodüktivite Merkezi Yayınları Halkla İlişkiler Bölümü, No: 622, 6. Ergonomi Kongresi.
- Ulrich, D. A. (2000). *Test of Gross Motor Development-2*. Austin: TX: PRO-ED.
- Ünal, M. (2009). Çocuk Gelişiminde Oyun Alanlarının Yeri ve Önemi. *İnönü Üniversitesi Eğitim Fakültesi Dergisi*, 10(2): 95-109.
- www.mevzuat.meb.gov.tr/html/25486_.html. Milli Eğitim Bakanlığı Okul Öncesi Eğitim Kurumları Yönetmeliği [Access date: 18.04.2014].
- www.okullarhayatolsun.meb.gov.tr/?islem=bilgi_detay&id=26#.Wq_ZU6hubIU. [Access date: 18.04.2013].
- www.oncecocuklar.com/cocuklarin-dogaya- ihtiyaclari-var.phtml [Access date: 10.03.2014].
- Weikart, P. S. (2000). *Round the Circle: Key Experiences in Movement for Young Children*. Ypsilanti: High/Scope Press.
- Williams, H. (1983). *Perceptual and Motor Development*. New Jersey: Prentice-Hall.
- Yavuzer, H. (2003). *Çocuk Psikolojisi*, (25. Baskı). Ankara: Remzi Kitabevi.
- Yenice, M. S. (2013). İlköğretim Okulları İçin Mekansal Yeterlilik Analizi; Burdur Örneği. *Hacettepe Üniversitesi Eğitim Fakültesi Dergisi*, 28(3): 430-439.
- Yılmaz, H. (1995). Erzurum Kenti Okul Bahçelerinin Peyzaj Mimarlığı İlkeleri Yönünden İncelenmesi. *Atatürk Üniversitesi Ziraat Fakültesi Dergisi*, 26(4): 537-547.
- Yılmaz, S. and Bulut, Z. (2003). Kentsel Mekânlarda Çocuk Oyun Alanlarının Yeri ve Önemi: Erzurum Örneği. *Milli Eğitim Dergisi*, 158.

Ortaokul Öğrencilerinin STEM Mesleklerine Yönelik İlgilerinin Eğitsel Veri Madenciliği İle İncelenmesi

Dr. Öğr. Üyesi Sevda Göktepe Yıldız

ORCID ID: <https://orcid.org/0000-0002-0573-7904>

Biruni Üniversitesi, Eğitim Fakültesi, İlköğretim Matematik Öğretmenliği Anabilim Dalı, İstanbul – TÜRKİYE

Arş. Gör. Dr. Seda Göktepe Körpeoğlu

ORCID ID: <https://orcid.org/0000-0001-7146-0846>

Yıldız Teknik Üniversitesi, Kimya-Metalurji Fakültesi, Matematik Mühendisliği Bölümü, İstanbul – TÜRKİYE

Makale Geçmişi

Geliş: 27.08.2020

Kabul: 10.10.2020

On-line Yayın: 31.12.2020

Anahtar Kelimeler

Eğitsel Veri Madenciliği

STEM

STEM Alanlarındaki Mesleklere

Yönelik İlgisi

Ortaokul Öğrencileri

Araştırma Makalesi

DOI:

<http://dx.doi.org/10.29228/JASSS.45987>

Öz

Araştırmanın amacı, ortaokul öğrencilerinin STEM mesleklerine olan ilgilerini veri madenciliği kullanarak incelemektir. Veri madenciliği son yıllarda eğitim de dâhil olmak üzere farklı alanlarda başarıyla kullanılan veri analizi yöntemlerinden birisidir. Bu çalışmada eğitsel veri madenciliği yöntemlerinden sınıflandırma analizi ve karar ağacı teknikleri kullanılmıştır. Araştırmanın örneklemini İstanbul'un çeşitli semtlerinde bulunan farklı sınıflardan 300 ortaokul öğrencisi oluşturmaktadır. Araştırma betimsel bir özelliğe sahip olup genel tarama modeline uygun olarak yürütülmüştür. Araştırmada veriler Fen, Teknoloji, Matematik ve Mühendislik Mesleklerine Yönelik İlgisi Ölçeği (FeTeMM-MYİÖ) aracılığıyla toplanmıştır. FeTeMM-MYİÖ dört alt boyuttan (fen, matematik, teknoloji, mühendislik meslekleri) ve kişisel bilgiler bölümünden oluşmaktadır. Ölçeğin kişisel bilgiler bölümünde yer alan bilgiler öğrencilerin okul türü, sınıf düzeyi, cinsiyeti, akademik başarı seviyesi, anne ve baba mesleği, anne ve baba eğitim düzeyi, gelir düzeyi, ailedeki birey sayısı, kardeş sayısı ile ilgili olup bu araştırmada etkisi araştırılan değişkenlerdir. Araştırma sonuçlarına göre J48 algoritması, verilerin sınıflandırılmasında en yüksek doğruluk oranına sahip algoritmadır. Öğrencilerin STEM mesleklerine olan ilgilerinde en önemli etkiye baba mesleği değişkeninin sahip olduğu görülmektedir. Ayrıca, sınıflamada baba mesleği değişkeninden sonra en önemli etkiye sırasıyla anne mesleği, anne eğitim düzeyi ve cinsiyet değişkenleri sahiptir. Araştırmada incelenen diğer değişkenlerin etkisi ile ilgili olarak daha farklı gruplarla çalışılabilir. Lise yıllarında öğrencilerin STEM mesleklerine olan ilgilerinin değişip değişmediğini ölçmek için boylamsal bir araştırma yapılabilir. Bu çalışmanın veri madenciliğinin eğitim bilimleri alanına uygulanmasına bir örnek olması açısından ileriki çalışmalara ışık tutacağı düşünülmektedir.

Atıf Bilgisi / Reference Information

Göktepe Yıldız, S. ve Göktepe Körpeoğlu, S. (2020). Ortaokul Öğrencilerinin STEM Mesleklerine Yönelik İlgilerinin Eğitsel Veri Madenciliği İle İncelenmesi. *Jass Studies-The Journal of Academic Social Science Studies*, Number: 83, Winter, p. 89-106.

Examination of Middle School Students' Interests in STEM Professions Using Educational Data Mining

Asst. Prof. Dr. Sevda Göktepe Yıldız

Biruni University, Faculty of Education, Elementary Mathematics Education Department, Istanbul – TURKEY

Res. Asst. Dr. Seda Göktepe Körpeoğlu

Yildiz Technical University, Faculty of Chemistry and Metallurgy, Department of Mathematical Engineering, Istanbul – TURKEY

Article History

Submitted: 27.08.2020

Accepted: 10.10.2020

Published Online: 31.12.2020

Keywords

Educational Data Mining

STEM

Interest for Professions in STEM Fields

Middle School Students

Research Article

DOI:

<http://dx.doi.org/10.29228/JASSS.45987>

Abstract

The aim of the study is to examine middle school students' interest in STEM professions using data mining. Data mining is one of the data analysis methods used successfully in different fields, including education, in recent years. Classification analysis and decision tree techniques, which are among the educational data mining methods, are used in this study. The sample of the study consists of 300 middle school students from different classes in various districts of Istanbul. The research has a descriptive feature and is conducted in accordance with the general survey model. The data in the study were collected through the STEM Career Interest Survey (STEM-CIS). STEM-CIS consists of four sub-dimensions (science, mathematics, technology, engineering professions) and personal information sections. The information in the personal information section of the scale is related to the type of school, grade level, gender, academic achievement, mother and father occupation, education level of the mother and father, income level, number of family members, number of siblings and are the variables whose effects have been investigated in this study. According to the results of the research, J48 algorithm is the algorithm with the highest accuracy rate in classifying data. It is seen that the father occupation variable has the most important effect on students' interest in STEM professions. In addition, in the classification, after the father occupation variable, the variables of mother occupation, mother's education level and gender have the most important effects, respectively. Regarding the effect of other variables examined in the study, different groups can be studied. A longitudinal study can be conducted to measure whether students' interest in STEM professions has changed during high school years. It is thought that this study will shed light on future studies in terms of being an example of the application of data mining to the field of educational sciences.

1. GİRİŞ

Son zamanların en popüler eğitim yaklaşımlarından biri olan STEM eğitimi fen, teknoloji, matematik ve mühendislik alanlarındaki bilgi ve becerilerin bütünleşmesine odaklanmakta olup öğrencilerin yaratıcılık, problem çözme, eleştirel ve analitik düşünme gibi üst düzey beceriler kazanmalarını (Koyunlu Unlu, Dokme ve Unlu, 2016), disiplinler arası bakış açısıyla (Gonzalez ve Kuenzi, 2012) işbirliği, iletişim ve girişimcilik gibi 21. yy becerilerini geliştirmelerini hedefleyen bir eğitim hareketidir (Karakaya ve Avgın, 2016). Fen (science), teknoloji (technology), mühendislik (engineering) ve matematik (mathematics) kelimelerinin İngilizce baş harflerinden oluşarak kısaltma haline getirilen STEM, öğrencilere bu alanlardaki soyut bilgileri somut olarak hayata geçirme imkanı sağlamaktadır (Azgın ve Şenler, 2019). STEM kısaltması yerine Türkiye’de bu disiplinlerinin Türkçe baş harflerinden oluşturulan kısaltma ile FeTeMM (Fen, Teknoloji, Mühendislik ve Matematik) de kullanılmaktadır (Çorlu, Adıgüzel, Ayar, Çorlu ve Özel, 2012)

STEM eğitimi kavramının ortaya çıkmasının en önemli nedenlerinden birisi ülkelerin ekonomik gelişimine katkı sağlayacak bir eğitim hareketi olarak kabul edilmesidir (Williams, 2011). Gelecekte en çok ihtiyaç duyulacağı düşünülen veri tabanı yöneticiliği, robot mühendisliği, mobil yazılımcı, siber güvenlik uzmanlığı gibi meslek alanlarına bakıldığında, mühendislik ve teknoloji dallarının öne çıktığı görülmektedir (Talwar ve Hancock, 2010). Bu örnekten de hareketle son yıllarda STEM tabanlı mesleklerin sayısı ve çeşitleri artmasına rağmen bu alanlardaki meslekleri tercih edenlerin sayısında azalma vardır (Kanada Doğa Bilimleri ve Mühendislik Araştırma Konseyi (NSERC), 2010). Avusturya, Fransa, Almanya, Honduras, Meksika, Hollanda ve İsviçre gibi ülkelerin üretim konusunda çeşitli teknolojileri kullanan ve geliştiren yeterli sayıda nitelikli bireylerinin bulunmadığı belirtilmektedir (Schwab ve Sala-i-Martin, 2012). Avrupa’da gerçekleştirilen bir araştırma öğrencilerin üniversitede STEM alanlarını tercih etmekte daha az istekli olduklarını belirtmektedir (Business Europe, 2011). ABD’de işgücü istatistikleri, 2020’de bilim ve teknoloji kapsamında yaklaşık üç milyon yeni işin gelişmesini tahmin etmekte ve STEM eğitimi ile bu alanlarda çalışabilecek nitelikli bireylerin artırılması planlanmaktadır (National Science Board, 2010). Ancak Amerika’da STEM ile ilgili mesleklerde çalışan birey sayısı, öğrencilerin sadece % 16’sıdır ve bunların da çoğunluğu erkektir (Cataldi, Green, Henke, Lew, Woo, Shepherd ve Siegel, 2011). TÜSİAD (2017) raporunda Türkiye’nin 2023 yılına kadar STEM alanlarındaki mesleklerde yaklaşık olarak bir milyon kişiye ihtiyacı olduğunu ancak bu potansiyelin sadece % 31’ini karşılayabilecek durumda olduğunu belirtmektedir. Ülkemizin 10. Kalkınma Planı içerisinde yenilikçi üretim ve istikrarlı yüksek büyüme kısmında bulunan bilim, teknoloji ve yenilik başlığında özel sektörün araştırma ve geliştirme bölümlerindeki istihdamın artırılması gerektiği belirtilmektedir (Kalkınma Bakanlığı, 2014). Dolayısıyla Dünyada ve Türkiye’de fen, teknoloji, mühendislik ve matematik meslek alanlarında daha çok kişinin çalışmasına gereksinim vardır (Yıldırım ve Selvi, 2015).

Ortaokul dönemi öğrencilerin gelecekteki kariyer planlamalarında önemli bir yere sahiptir (Gülhan ve Şahin, 2018; Tai, Liu, Maltese ve Fan, 2006). Öğretmenler ve aileler, öğrencilerin STEM kariyeri seçiminde oldukça etkilidir. Ailelerin çocuklarının kariyer seçimlerinde baskın rolleri vardır (Trusty, 1996). Bacanlı ve Sürücü (2011) ortaokul öğrencilerinin kariyer gelişimlerinde anneye ve babaya güvenli bağlanmanın rollerinin önemli olduğunu belirtmektedir. Araştırmasında ortaokul öğrencilerinin kariyer gelişimlerinin en güçlü yordayıcısının anneye güvenli bağlanma olduğu sonucunu elde etmiştir. Babaya güvenli bağlanma ise yalnız başına kariyer gelişimini yordamada istatistiksel olarak anlamlı değildir. Nitekim kariyer gelişiminde aile yapısı ve aile içi ilişkilerin önemli rol oynadığını savunan kariyer gelişim kuramcıları (ör. Super, 1990) bulunmaktadır. Ing (2014), STEM kariyerleriyle ilgili aile desteğinin öğrencilerin başarısını ve kariyer seçimlerini etkilediğini belirtmektedir. Çocukların STEM alanlarındaki tercihlerinde eğitim ve gelir düzeyi yüksek aile

faktörlerinin etkili olduğunu iddia eden araştırmalar literatürde bulunmaktadır (Gayles ve Ampaw 2011). Aile yapısı ve cinsiyet bağlamında bakıldığında ise aile faktörünün kızların STEM kariyerlerine potansiyel katılımına olumlu ve olumsuz katkıları vardır. Ailenin STEM alanında çalışan herhangi bir üyesi varsa, bu birey kızlara rol model olarak hizmet edebilmekte ve bir STEM kariyeri seçmelerine destek olabilmektedir. Bununla birlikte, STEM kariyeri hakkında basmakalıp inançlara sahip bir ailede, bu inançlar STEM kariyerini seçen kızları olumsuz etkileyebilmektedir (Shapiro ve Sax, 2011). Christensen, Knezek ve Tyler-Wood (2015) bu tarz ailelerde yetişen ve başlangıçta STEM kariyerlerine erkek öğrencilere göre daha düşük eğilim gösteren kız öğrencilerin eğitim aldıktan sonra erkek öğrencilere göre daha yüksek eğilime sahip olduğunu belirtmektedir. Cinsiyet değişkeni tek başına da öğrencilerin kariyer seçimi üzerinde etkilidir (Evans ve Diekman 2009). Christensen ve Knezek (2017) ortaokula devam eden erkek öğrencilerin STEM alanlarındaki mesleklere kızlardan daha fazla ilgi gösterdiğini ortaya koymuştur. Öğretmen, aile ve cinsiyet faktörlerinin dışında öğrencilerin STEM alanlarındaki kariyer tercihlerini etkileyen ırk/etnik köken, başarı, sosyo-ekonomik düzey ve kişilik tipi gibi pek çok değişken bulunmaktadır (Chachashvili-Bolotin, Milner-Bolotin ve Lissitsa, 2016). Ortaokul düzeyinde öğrencilerin STEM mesleklerine yönelik ilgi düzeylerini çeşitli değişkenler açısından inceleyen araştırmalar (Karakaya, Avgın ve Yılmaz, 2018; Ürünibrahimoğlu, 2019; Akbaş, Cancan ve Balcı, 2019; Herdem ve Ünal 2019, Uğraş, 2019; Ciftci, Topcu ve Erdogan, 2020; Koyunlu Unlu ve Dokme, 2020) literatürde mevcuttur ancak bu çalışmalar geleneksel istatistik yöntemlerini kullanmaktadır. Ürünibrahimoğlu (2019), ortaokul öğrencilerinin STEM mesleklerine yönelik ilgi düzeylerinin; cinsiyet, anne ve baba eğitim durumu ve sınıf seviyesi değişkenlerinde anlamlı farklılık gösterirken gelir durumu değişkenine göre anlamlı farklılık bulunmadığını belirtmektedir. Karakaya vd. (2018), ortaokul öğrencilerinin STEM alanlarındaki mesleklere olan ilgilerinde akademik başarı, cinsiyet ve teknoloji kullanım sıklığı değişkenlerine göre anlamlı farklılığın olduğu, yaşanan yer değişkenine göre ise anlamlı farklılığın olmadığı sonucunu raporlamıştır. Ayrıca ortaokul öğrencilerinin en yüksek ilgi düzeyleri teknolojiye yönelik meslekler üzerinedir. Uğraş (2019) STEM meslek ilgilerinde erkekler lehine anlamlı bir farklılık olduğu sonucuna ulaşmıştır. Herdem ve Ünal (2019), ortaokul öğrencilerinin sınıf seviyesine göre STEM mesleklerine ilgilerinin anlamlı bir farklılaştığını, cinsiyet değişkenine göre ise Mühendislik ve Teknoloji alanında anlamlı bir farklılık elde edildiğini belirtmektedir. Koyunlu Unlu ve Dokme (2020), ortaokul öğrencilerinin STEM kariyerlerine ilgisinin cinsiyete, yaşadıkları yere ve sınıf düzeylerine göre farklılaştığını ancak ebeveynlerinin eğitim seviyesi ve gelir düzeylerine göre farklılık oluşmadığını belirtmektedir.

Yukarıdaki araştırmalar incelendiğinde özetle ortaokul öğrencilerinin STEM mesleklerine olan ilgilerinin cinsiyet, akademik başarı, anne/baba eğitim durumu, sınıf düzeyi, ailenin gelir durumu, yaşanan yer değişkenlerine bağlı olarak incelendiği görülmektedir. Bu çalışma literatürde yer alan araştırmalarda kullanılan değişkenleri ve diğer bazı değişkenleri de ekleyerek (karne notu, anne ve baba mesleği, ailedeki birey sayısı, kardeş sayısı) ortaokul öğrencilerinin STEM alanlarındaki mesleklere olan ilgilerini ve bu ilgilerini etkileyen faktörleri eğitim araştırmaları için yeni bir teknik olan veri madenciliği kullanarak incelemeyi amaçlamaktadır. Veri madenciliği daha önce geleneksel istatistiksel çalışmalarla yapılan araştırmalardan farklı yöntemler kullanılarak verilerin daha eksiksiz bir şekilde anlaşılması için modeller oluşturur. Böylece bireylerin daha doğru kararlar almasını ve dolayısıyla gelecekteki olayları şekillendirmesini sağlar (Nisbet, Elder ve Miner, 2009). Öğrencilerin STEM alanlarına ilgisini veri madenciliği ile analiz eden tek bir çalışmaya rastlanmıştır. Akçapınar ve Coşgun (2019) ASSISTments adlı sistemdeki verileri kullanarak ortaokul öğrencilerinin eğitim yaşantılarına ve mesleki kariyerlerine STEM ile ilgili bir alanda devam edip etmeyeceklerini tahmin edecek bir model oluşturmaya çalışmıştır. Çalışmada elde edilen sonuca göre, SVM algoritması oluşturulan model STEM tercih eden öğrencileri ise ortalama % 66 oranında doğru olarak sınıflamıştır.

Ayrıca öğrencilerin STEM kariyer tercihlerini etkileyen değişkenler analiz edilmiştir. Araştırmada kullanılan AveCarelessness, AveAttemptcount, MCAS, TotallsOriginal ve AveResFrustr değişkenleri katılımcıların STEM kariyer tercihlerinde etkili olan değişkenlerdir.

1.1 STEM Alanlarındaki Mesleklere Olan İlgi

İlgi, öğrencinin çalışma alanı dolayısıyla meslek seçimini etkileyen en önemli faktörlerden biridir (Vulperhorst, Wessels, Bakker ve Akkerman, 2018). Bireylerin meslek ilgilerine birçok faktör etki etmektedir. Sosyal Bilişsel Kariyer Kuramı bireylerin meslek ilgilerine etki eden değişkenler arasındaki ilişkiyi esas almaktadır. Lent, Brown ve Hackett (1994) tarafından önerilen Sosyal Bilişsel Kariyer Kuramı, Bandura'nın genel Sosyal Bilişsel Teorisi'ni (Bandura, 1986) temel almaktadır. Sosyal Bilişsel Kariyer Kuramı, bireyin ilgisini ve kariyer tercihini tahmin edebilen kişisel, çevresel ve davranışsal değişkenler arasındaki ilişkiyi vurgulamaktadır (Lent ve Brown, 2006). Bu teorinin temel ilkeleri, bir kişinin yeteneklerine inanması ve pozitif sonuçlar beklemesi durumunda, o kariyere olan ilgiyi geliştirmesi ve bu kariyeri sürdürmeye çalışmasıdır. Sosyal Bilişsel Öğrenme Kuramına göre ailenin yüksek eğitim düzeyi ve yüksek gelire sahip olması da kariyer seçiminde etkilidir. Ayrıca aile içinde gerçekleştirilen etkinlikler çocukların çeşitli alanlardaki bilgi ve becerilerini artırır (Lent vd., 1994). Ailelerin STEM kariyerlerine ilişkin farkındalıkları ve çocuklarının STEM alanlarına olan ilgilerini ve becerilerini artırmaya yönelik bilinçli çabaları, çocuklarının kariyer seçimi üzerinde sosyoekonomik seviyelerinden daha fazla etkiye sahiptir (Koyunlu Unlu ve Dokme, 2020). Cinsiyet ve yaşadığı çevre, aileler ve okul gibi çevresel değişkenler de kişinin bir mesleğe olan ilgisinde etkilidir (Bryant, Zvonkovic ve Reynolds, 2006; Lent ve Brown, 2006). Bazı araştırmalar STEM girişimlerinin ve erken yaşlarda bu tecrübeleri yaşamının ortaokul öğrencilerinin algı ve planlarını olumlu yönde etkilediğini belirtmektedir (Dejarnette, 2012). Maltese ve Tai (2011) öğrencilerin erken kariyer ilgilerinin, öğrencilerin STEM mesleklerindeki kalıcılıklarında önemli bir rol oynadığını ifade etmiştir. Ayrıca STEM mesleklerinin genel olarak daha fazla gelir sağlaması (Riegle-Crumb, King, Grodsky ve Muller, 2012) ve STEM'in ekonomik refahı desteklemede ve sürdürmede önemli bir role sahip olması nedeniyle son araştırmalar öğrencilerin STEM kariyerlerine olan ilgisine odaklanmıştır. Bu nedenle öğrencilerin STEM kariyerlerine ilgisini artırmaya yönelik çalışmalara ihtiyaç olduğu düşünülmektedir.

1.2 Eğitsel Veri Madenciliği (EVM)

Disiplinler arası nitelik taşıyan veri madenciliği veritabanı sistemleri, bilişim, istatistik, makine öğrenmesi, matematik gibi pek çok alandaki araştırmalarda kullanılmaktadır (Han ve Kamber, 2006). Genel olarak veri tabanlarına gömülü bilgilerin keşfi olarak tanımlanan veri madenciliği, büyük miktarda veriden gizli verilerin açığa çıkarılmasındaki önemli rolü ile bilinmektedir (Mohamad ve Tasir, 2013). Veri madenciliği yöntemleri, eğitimciler bir eğitim yaklaşımı veya ortamı tasarladığında veya değiştirdiğinde pedagojik bir temel oluşturmaya yardımcı olmak için değerlendirme oluşturmada kullanılabilecek yararlı bilgileri keşfedebilir (Romero ve Ventura, 2007). Dolayısıyla son yıllarda eğitsel veri madenciliği (EVM) alanı ortaya çıkmıştır.

Eğitsel veri madenciliği öğrencilerin davranışlarını, ilgi alanlarını ve sonuçlarını (sınav sonuçları, anket sonuçları vs.) daha iyi anlamak için genellikle eğitim ortamlarından toplanan veri tabanlarından elde edilen akıllı algoritmalarla yararlanarak öğretme ve öğrenme etkinliklerini artırmayı amaçlayan yeni ortaya çıkan bir disiplindir. Son yıllarda bu uzmanlık alanı ve bundan türetilen çoklu veri madenciliği teknikleri farklı eğitimsel problemleri ele almak için kullanılmaktadır (Manjarres, Sandoval ve Suárez, 2018). Son yıllarda e-öğrenmenin kazandığı önem eğitim alanında çeşitli sonuçlara ulaşmak için, farklı paradigmaları çözme aracı olarak ortaya çıkan bu disiplinin doğmasına yol açmıştır (Almazroui, 2013).

Eğitsel veri madenciliğinin genel amacı, öğrencilerin nasıl öğrendiklerini anlamak, öğrenmeyi ve eğitimin farklı yönlerini geliştirebilecek bakış açılarını belirlemektir (Baker ve Inventado, 2014). Son

yıllarda eğitsel veri madenciliği eğitim sürecine dahil olan tüm değişkenlere getirdiği değer açısından ve öğrenmenin çok değiştiği günümüzde dijital öğrenme kaynaklarının ve sosyal ağların çok güçlü unsurlar olduğunu göz ardı etmeden okullara ve üniversitelere nasıl devam edileceği hakkında değerlendirme yapma imkanı sağladığından çok önemli hale gelmiştir (Rennie ve Marrison, 2013). Öğrencilerin akademik alanda gelişmesine yardımcı olmak, ders içeriğini daha iyi tasarlamak gibi amaçlarla eğitimsel veri madenciliği eğitim alanında bir teknoloji olarak kullanılabilir (Kumar ve Vijayalakshmi, 2011).

Veri madenciliğinde sıklıkla üç yöntem kullanılmaktadır: Sınıflandırma, kümeleme ve birliktelik kuralları. Bu araştırmada “Sınıflandırma Analizi” yöntemi kullanılmıştır. Sınıflandırma, günlük hayatta da çok kullanılan bir yöntemdir. Sınıflandırma ile veriler bölümlere ayrılır, genel veya özel kategorilerden her birisi bir sınıf olarak belirlenir (Bramer, 2007). Bu sınıflar iş kuralları ya da sınıf sınırları olduğu gibi veya bazı matematiksel fonksiyonlar da olabilir (Nisbet vd., 2009). Karar ağaçları etkili bir sınıflandırma yöntemidir ve kolay görselleştirilebilen kurallar üretmesi, çeşitli değişken yapılarına uyumlu güçlü algoritmalara sahip olması nedeniyle en çok kullanılan veri madenciliği yöntemlerindedir (Altaş ve Gürpınar, 2012).

1.3 Araştırmanın Amacı

Araştırmanın amacı, ortaokul öğrencilerinin STEM mesleklerine olan ilgilerini veri madenciliği kullanarak incelemektir. Bu çalışmanın öğretmenlerin ve ebeveynlerin ortaokul öğrencilerinin ileriki yaşantılarında tercih edebilecekleri STEM mesleklerine olan ilgilerini anlamalarına yardımcı olacağı düşünülmektedir. Ayrıca bu araştırma ile öğrencilerin STEM mesleklerine olan ilgilerini etkileyen değişkenler belirlenecektir. Bu inceleme geleneksel yöntemlerden farklı olarak yeni analiz tekniklerinden veri madenciliği kullanılarak gerçekleştirilmiştir. Bu bağlamda aşağıdaki üç araştırma sorusu bu çalışmaya rehberlik etmektedir:

1. Öğrencilerin STEM mesleklerine olan ilgileri eğitsel veri madenciliği kullanılarak tahmin edilebilir mi?
2. Öğrencilerin STEM mesleklerine yönelik ilgi düzeylerini tahmin etmede etkili olan değişkenler hangileridir?
3. Öğrencilerin STEM mesleklerine yönelik ilgilerini belirleyici durumda olan alt boyut hangisidir?

2. YÖNTEM

2.1 Araştırmanın Modeli

Bu çalışma “genel tarama modeli” nde betimsel bir araştırma olup verilerin analizinde nicel istatistiksel yöntemler kullanılmıştır. Genel tarama modeli, çok sayıda elemandan oluşan bir evren hakkında genel bir sonuca varmak için evrenin tümü ya da ondan alınacak bir örneklem üzerinde yapılan tarama çalışmalarıdır (Karasar, 2006). Betimsel araştırmalar ise olayların, nesnelerin, varlıkların, grupların ya da çeşitli alanların ne olduğunu betimlemeyi ve açıklamayı amaçlar. Böylelikle araştırılan durumları daha iyi anlayabilme ve gruplayabilme imkanı verir, olaylar arasındaki ilişkiler belirlenir (Kaptan, 1998).

2.2 Katılımcılar

Araştırmanın çalışma grubunu, 2019-2020 eğitim-öğretim yılının güz döneminde İstanbul ilinin Avrupa yakasında yer alan farklı okullara devam eden 300 öğrenci oluşturmaktadır. Katılımcıların seçiminde seçkisiz olmayan örnekleme yöntemlerinden kolay ulaşılabilir örnekleme yöntemi kullanılmıştır. Araştırmacı, yöntemlerinden kolay ulaşılabilir örnekleme yöntemi ile erişimi kolay ve en fazla tasarruf sağlayacak grup ile çalışmayı tercih eder (Patton, 2001). Araştırma grubuna ait demografik özellikler Tablo 1’de verilmiştir.

Tablo 1. Katılımcıların demografik özellikleri

	N	%
Cinsiyet		
Kız	202	67,3
Erkek	98	32,7
Sınıf Düzeyi		
5. sınıf	30	10
6. sınıf	30	10
7. sınıf	46	15,3
8. sınıf	194	64,7
Toplam	300	100

Tablo 1 incelendiğinde katılımcıların 202'sinin kız, 98'inin erkek öğrencilerden oluştuğu görülmektedir. Sınıf düzeylerine göre dağılımları incelendiğinde ise; 5. ve 6. sınıf düzeyinde 30, 7. sınıf düzeyinde 46 ve 8. sınıf düzeyinde 194 öğrenci bulunmaktadır.

2.3 Veri toplama Araçları

Araştırmada veriler “Fen, Teknoloji, Matematik ve Mühendislik Mesleklerine Yönelik İlgi Ölçeği (FeTeMM-MYİÖ)” ile elde edilmiştir.

2.3.1 Fen, Teknoloji, Matematik ve Mühendislik Mesleklerine Yönelik İlgi Ölçeği (FeTeMM-MYİÖ)

FeTeMM-MYİÖ, Kier ve diğerleri (2014) tarafından geliştirilmiş olup Koyunlu Unlu vd. (2016) tarafından Türkçe'ye uyarlaması gerçekleştirilmiştir. Ölçeğin bu çalışmada kullanımı ile ilgili gerekli izinler mail yoluyla alınmıştır. FeTeMM-MYİÖ 40 maddeden oluşmakta olup “Tamamen Katılıyorum”, “Katılıyorum”, “Kararsızım”, “Katılmıyorum” ve “Hiç Katılmıyorum” seçeneklerini içeren 5’li likert tiptedir. Ölçekte fen, matematik, teknoloji ve mühendislik olmak üzere 4 alt boyut ve kişisel bilgilerin yer aldığı bir bölüm bulunmaktadır. Kişisel bilgiler bölümünde öğrencilerin demografik bilgilerini öğrenmeye yönelik sorular (okul adı, sınıf, cinsiyet, geçen dönemki karne notu, baba/anne mesleği, baba/anne eğitim düzeyi, gelir düzeyi, kardeş sayısı, ailedeki birey sayısı) yer almaktadır. Ölçekte fen bölümü için biyolog, doktor, eczacılık, hemşirelik gibi fen alanındaki meslekler; matematik bölümü için muhasebeci, bankacı, matematik öğretmenliği gibi meslekler; teknoloji bölümü için bilgisayar programcılığı, bilgisayar teknisyenliği, elektrik-elektronik teknisyenliği gibi meslekler; mühendislik bölümü için makina mühendisi, inşaat mühendisi, çevre mühendisliği, elektrik mühendisliği, kimya mühendisliği gibi meslekler örnek olarak cevaplayıcılara verilebilmiştir. Ölçeğin Cronbach alfa güvenirlik katsayısı Koyunlu Unlu vd. (2016) tarafından 0,93 olarak hesaplanmıştır. 300 ortaokul öğrencisine uygulanması sonucunda bu çalışmada ise Cronbach alfa güvenirlik katsayısı 0,961 olarak hesaplanmıştır. Bu değerler incelendiğinde ölçeğin yeterli derecede güvenilir olduğu görülmektedir (Büyüköztürk, Kılıç Çakmak, Akgün, Karadeniz ve Demirel, 2012). Ölçeğin genelinden alınabilecek minimum puan 40, maksimum puan 200’dür. Bu puanlamalar dikkate alınarak öğrencilerin STEM mesleklerine olan ilgi düzeylerini belirlemek için 3 kategori belirlenmiştir. 40-93 puan aralığı düşük, 94-147 puan aralığı orta ve 148-200 puan aralığı yüksek düzeyde ilgiye karşılık gelmektedir.

2.4 Verilerin Analizi

Bu çalışmada Waikato Üniversitesinde geliştirilmiş olan WEKA Programının (Waikato Environment for Knowledge Analysis) 3.8.4 versiyonu kullanılmıştır. WEKA Programı açık kaynaklı bir yazılım olup sınıflandırma, gruplama ve ilişkilendirmeye dayanan çeşitli algoritmalar içermektedir (Alan, 2012). WEKA programı, hem kullanıcı dostu bir arayüze sahip olması hem de açık kaynak kodlu bir yazılım olması sebebiyle veri madenciliği için kullanılan diğer programlardan (ör. KXEN, MS SQL Server, Oracle) daha popüler olarak görülmektedir (Zupan ve Demsar, 2008). Bu çalışmada eğitsel veri madenciliği yöntemlerinden sınıflandırma analizi ve karar ağacı teknikleri kullanılmıştır. Bu analizler ile öğrencilere ait

veriler kullanılarak hangi sınıfa düşecekleri tahmin edilebilmektedir. Araştırma kapsamında WEKA yazılımı ile J48 algoritması kullanılarak analizler yapılmış ve bu algoritmaya ilişkin performans (Doğru sınıflandırılan örnek yüzdesi, Kappa İstatistiği, Ortalama Mutlak Hata, Ortalama Hata Karakök, Göreli Mutlak Hata, Göreli Hata Karakök, TP Oranı, FP Oranı, F-Ölçütü) değerleri elde edilmiştir. Öğrencilere ait tüm veriler gerekli düzenlemeler yapılarak veri ambarı hazırlanmıştır. FeTeMM-MYİÖ'den elde edilen veriler Excel ile hazırlanıp gerekli bilgilerin yer aldığı bir tablo elde edilmiştir. Sonrasında bu tablodaki veriler okunup gerekli düzenlemeler yapılmış ve veriler "stem_altboyut.arff" ve "stem_duzey.arff" adlı metin dosyasına yazdırılmıştır. Araştırmanın problemlerine cevap aranırken ölçeğin tümünde öğrencilerin STEM alanlarına olan ilgi düzeylerine (düşük-orta-yüksek) ve ölçeğin alt boyutlarına göre değerlendirme yapılmıştır.

Değişkenler olarak okul adlarına aynen yer verilmiş ve string tipte tanımlanmıştır. Öğrencilerin sınıf düzeyleri 5., 6., 7. ve 8. sınıfa kadar real tipte tanımlanmıştır. Cinsiyetleri "erkek" ve "kız" biçiminde gösterilmiştir. Karne notları bilinen şekilde 1'den 5'e kadar real tipte tanımlanmıştır. Baba meslekleri ve anne meslekleri öğrencilerden alınan cevaplara göre "matematik_alanlarindan_bir_meslek", "teknoloji_alanlarindan_bir_meslek", "mühendislik_alanlarindan_bir_meslek", "fen_alanlarindan_bir_meslek", "sosyal_alanlardan_bir_meslek" şeklinde kodlanarak string olarak tanımlanmıştır. Baba eğitim düzeyi ve anne eğitim düzeyi bilgileri "fakulte", "ilkokul", "ortaokul", "lise", "diger" biçiminde string olarak gösterilmiştir. Öğrencilerin ailelerinin gelir düzeyi bilgileri "751TL-1000TL", "1001TL-2000TL", "2001TL-3000TL", "3001TL-4000TL", ve "4001TL-uzeri" üzeri olarak string biçiminde tanımlanmıştır. Öğrencilerin kardeş sayıları ve ailenin toplam birey sayıları da real biçimde tanımlanmıştır. Öğrencilerin fen alanındaki mesleklere olan ilgilerinin ölçek yardımı ile belirlenen toplam puanları "ftoplam" olarak gösterilmiş ve real olarak tanımlanmıştır. Benzer şekilde sırasıyla matematik alanındaki mesleklere olan ilgilerinin ölçek yardımı ile belirlenen toplam puanları "mtoplam", teknoloji alanındaki mesleklere olan ilgilerinin ölçek yardımı ile belirlenen toplam puanları "ttoplam", mühendislik alanındaki mesleklere olan ilgilerinin ölçek yardımı ile belirlenen toplam puanları "mutoplam" olarak gösterilmiş ve real olarak tanımlanmıştır. Sınıflar ise öğrencilerin ilgilerinin hangi STEM alt alanlarına ait olduğunu gösterecek şekilde düzenlendiğinde "fen, teknoloji, mühendislik, matematik" olarak, öğrencilerin STEM mesleklerine olan ilgi düzeyleri incelendiğinde "iyi, orta, yüksek" olarak belirlenmiştir.

Araştırmada kullanılan verilere ilişkin tanımlanan değişkenler ve türleri aşağıda verilmiştir.

```
@relation stem-duzey
@attribute okul_ad {
Guzeltepe_ortaokulu,Yunus_Emre_Ortaokulu,Sehit_Ramazan_Sarikaya_I_H_O,Neslisah_IHO,Necip_Fazil_
Kisakurek_IHO,Mavigun_Koleji,Nurettin_Topcu_Kiz_AIHL,Ozdebir_IOO,Mehmet_Akif_Ersoy_Ortaokulu,F
atih_Aksemseiddin_IHO,Fatih_IHO }
@attribute sinif real
@attribute cinsiyet { erkek,kiz }
@attribute karne_notu real
@attribute baba_meslegi {
matematik_alanlarindan_bir_meslek,teknoloji_alanlarindan_bir_meslek,muhendislik_alanlarindan_bir_mesl
ek,fen_alanlarindan_bir_meslek,sosyal_alanlardan_bir_meslek }
@attribute baba_egitim_duzeyi { fakulte,ilkokul,ortaokul,lise,diger }
@attribute gelir_duzeyi { 3001TL-4000TL,2001TL-3000TL,751TL-1000TL,4001TL-uzeri,1001TL-
2000TL }
@attribute anne_meslegi {
sosyal_alanlardan_bir_meslek,teknoloji_alanlarindan_bir_meslek,fen_alanlarindan_bir_meslek,matematik_al
anlarindan_bir_meslek }
@attribute anne_egitim_duzeyi { lise,ortaokul,ilkokul,diger,fakulte }
@attribute birey_sayisi real
@attribute kardes_sayisi real
```

@attribute ftoplam real
 @attribute mtoplam real
 @attribute ttoplam real
 @attribute mutoplam real
 @attribute duzey { dusuk,orta,yuksek }
 @data
 Guzeltepe_ortaokulu,8,erkek,5,matematik_alanlarindan_bir_meslek,fakulte,3001TL-
 4000TL,sosyal_alanlardan_bir_meslek,lise,4,2,23,20,22,12,dusuk
 Guzeltepe_ortaokulu,8,kiz,5,matematik_alanlarindan_bir_meslek,ilkokul,2001TL-
 3000TL,sosyal_alanlardan_bir_meslek,ortaokul,6,4,21,23,24,31,orta
 Guzeltepe_ortaokulu,8,kiz,5,teknoloji_alanlarindan_bir_meslek,ilkokul,751TL-
 1000TL,sosyal_alanlardan_bir_meslek,ilkokul,4,2,14,20,40,39,orta
 Guzeltepe_ortaokulu,8,erkek,5,teknoloji_alanlarindan_bir_meslek,ortaokul,4001TL-
 uzeri,sosyal_alanlardan_bir_meslek,ortaokul,4,2,22,14,14,13,dusuk

.....
 Aşağıdaki şekilde her bir değişkenin verilerine ait grafikler gösterilmiştir:

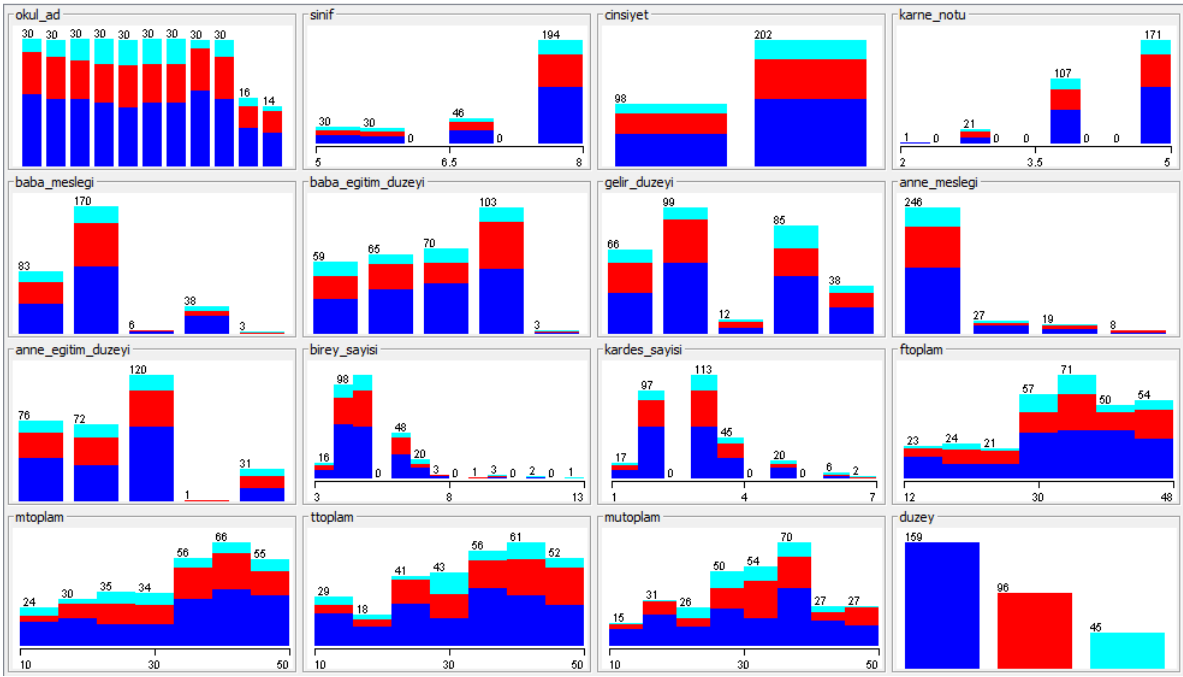

Şekil 1. Değişkenlerin Yer Aldığı Grafikler

3. BULGULAR

“Öğrencilerin STEM mesleklerine olan ilgileri veri madenciliği kullanılarak tahmin edilebilir mi?” şeklindeki birinci araştırma problemi ile ilgili olarak çalışmada elde edilen veriler ile sınıflandırma analizine ait pek çok algoritma denenmiş, J48 algoritmasının doğruluk düzeyi en yüksek çıktığından bu algoritma en başarılı olarak değerlendirilmiştir. Doğru sınıflandırılan örnek yüzdesi %79.33, Kappa İstatistiği 0.7228, Ortalama Mutlak Hata 0.1529, Ortalama Hata Karakök 0.2643, Görelî Mutlak Hata %40.92, Görelî Hata Karakök %61.15, TP Oranı 0.793, FP Oranı 0.071, F-Ölçütü 0.793 olarak bulunmuştur. Oluşturulan model öğrencilerin STEM alanlarına olan ilgilerini ortalama %79.33 oranında doğru olarak sınıflandırmıştır.

Araştırmanın birinci alt problemini daha ayrıntılı olarak cevaplandırmak amacıyla J48 algoritmasının ürettiği sınıflar Şekil 2 ve Şekil 3’de verilmiştir.

```
baba_meslegi = matematik_alanlarindan_bir_meslek
| anne_meslegi = sosyal_alanlardan_bir_meslek
| | mutoplamlam <= 16: dusuk (10.0/1.0)
| | mutoplamlam > 16
| | | gelir_duzeyi = 3001TL-4000TL
| | | | sinif <= 7
| | | | | mutoplamlam <= 39: dusuk (3.0)
| | | | | mutoplamlam > 39: orta (2.0/1.0)
| | | | sinif > 7: orta (4.0)
| | | gelir_duzeyi = 2001TL-3000TL
| | | | okul_ad = Guzeltepe_ortaokulu: orta (3.0/1.0)
| | | | okul_ad = Yunus_Emre_Ortaokulu
| | | | | birey_sayisi <= 4: dusuk (2.0/1.0)
| | | | | birey_sayisi > 4: yuksek (2.0)
| | | | okul_ad = Sehit_Ramazan_Sarikaya_I_H_O
| | | | | mutoplamlam <= 34: dusuk (2.0)
| | | | | mutoplamlam > 34: orta (2.0)
| | | | okul_ad = Neslisah_IHO: dusuk (3.0/1.0)
| | | | okul_ad = Necip_Fazil_Kisakurek_IHO: orta (3.0/1.0)
| | | | okul_ad = Mavigun_Koleji: orta (0.0)
| | | | okul_ad = Nurettin_Topcu_KÃz_AIHL: dusuk (6.0/2.0)
| | | | okul_ad = Ozdebir_IOO: dusuk (3.0/1.0)
| | | | okul_ad = Mehmet_Akif_Ersoy_Ortaokulu: orta (4.0/1.0)
| | | | okul_ad = Fatih_Aksemseddin_IHO: orta (1.0)
| | | | okul_ad = Fatih_IHO: orta (0.0)
| | | gelir_duzeyi = 751TL-1000TL: orta (2.0/1.0)
| | | gelir_duzeyi = 4001TL-uzeri
| | | | mutoplamlam <= 30: yuksek (2.0)
| | | | mutoplamlam > 30: orta (4.0/1.0)
| | | gelir_duzeyi = 1001TL-2000TL
| | | | kardes_sayisi <= 4
| | | | | mutoplamlam <= 29: yuksek (4.0/1.0)
| | | | | mutoplamlam > 29: orta (3.0)
| | | | kardes_sayisi > 4: dusuk (2.0)
| anne_meslegi = teknoloji_alanlarindan_bir_meslek: dusuk (11.0/3.0)
| anne_meslegi = fen_alanlarindan_bir_meslek: dusuk (2.0)
| anne_meslegi = matematik_alanlarindan_bir_meslek: dusuk (3.0/1.0)
```

Şekil 2. STEM-duzey_J48 Karar Ağacı ile Sınıflandırma Sonuçları

```

baba_meslegi = teknoloji_alanlarindan_bir_meslek
|  anne_meslegi = sosyal_alanlardan_bir_meslek
|  |  anne_egitim_duzeyi = lise
|  |  |  baba_egitim_duzeyi = fakulte
|  |  |  |  mutoplamlam <= 30: dusuk (2.0/1.0)
|  |  |  |  mutoplamlam > 30: orta (5.0)
|  |  |  baba_egitim_duzeyi = ilkokul: yuksek (3.0/1.0)
|  |  |  baba_egitim_duzeyi = ortaokul: dusuk (3.0)
|  |  |  baba_egitim_duzeyi = lise: dusuk (20.0/9.0)
|  |  |  baba_egitim_duzeyi = diger: dusuk (1.0)
|  |  anne_egitim_duzeyi = ortaokul
|  |  |  baba_egitim_duzeyi = fakulte: orta (2.0/1.0)
|  |  |  baba_egitim_duzeyi = ilkokul: dusuk (4.0/1.0)
|  |  |  baba_egitim_duzeyi = ortaokul: dusuk (16.0/6.0)
|  |  |  baba_egitim_duzeyi = lise
|  |  |  |  sinif <= 6
|  |  |  |  |  karne_notu <= 4: yuksek (2.0)
|  |  |  |  |  karne_notu > 4: orta (3.0/1.0)
|  |  |  |  sinif > 6
|  |  |  |  |  cinsiyet = erkek: orta (4.0)
|  |  |  |  |  cinsiyet = kiz: dusuk (6.0/2.0)
|  |  |  |  baba_egitim_duzeyi = diger: yuksek (1.0)
|  |  anne_egitim_duzeyi = ilkokul: dusuk (68.0/23.0)
|  |  anne_egitim_duzeyi = diger: dusuk (0.0)
|  |  anne_egitim_duzeyi = fakulte
|  |  |  mtoplamlam <= 28: yuksek (2.0)
|  |  |  mtoplamlam > 28: orta (3.0/1.0)
|  anne_meslegi = teknoloji_alanlarindan_bir_meslek
|  |  cinsiyet = erkek
|  |  |  mtoplamlam <= 25: dusuk (2.0)
|  |  |  mtoplamlam > 25: yuksek (3.0/1.0)
|  |  cinsiyet = kiz
|  |  |  mutoplamlam <= 21: orta (3.0)
|  |  |  mutoplamlam > 21: dusuk (5.0)
|  anne_meslegi = fen_alanlarindan_bir_meslek
|  |  ttoplamlam <= 38: orta (4.0)
|  |  ttoplamlam > 38: dusuk (4.0/1.0)
|  anne_meslegi = matematik_alanlarindan_bir_meslek: orta (4.0)
baba_meslegi = muhendislik_alanlarindan_bir_meslek
|  ttoplamlam <= 32: dusuk (4.0)
|  ttoplamlam > 32: orta (2.0)
baba_meslegi = fen_alanlarindan_bir_meslek: dusuk (38.0/13.0)
baba_meslegi = sosyal_alanlardan_bir_meslek: yuksek (3.0/1.0)

```

Şekil 3. STEM-duzey_J48 Karar Ağacı ile Sınıflandırma Sonuçları (devam)

Şekil 2 ve Şekil 3'deki ağaç yapılarından görüleceği üzere karar ağacına ait farklı dallar elde

edilmiştir.

“Öğrencilerin STEM mesleklerine yönelik ilgi düzeylerini tahmin etmede etkili olan değişkenler hangileridir?” araştırma problemi ile ilgili olarak Şekil 4 incelendiğinde anlaşılacağı üzere karar ağacına ait çeşitli dallar oluşmuştur.

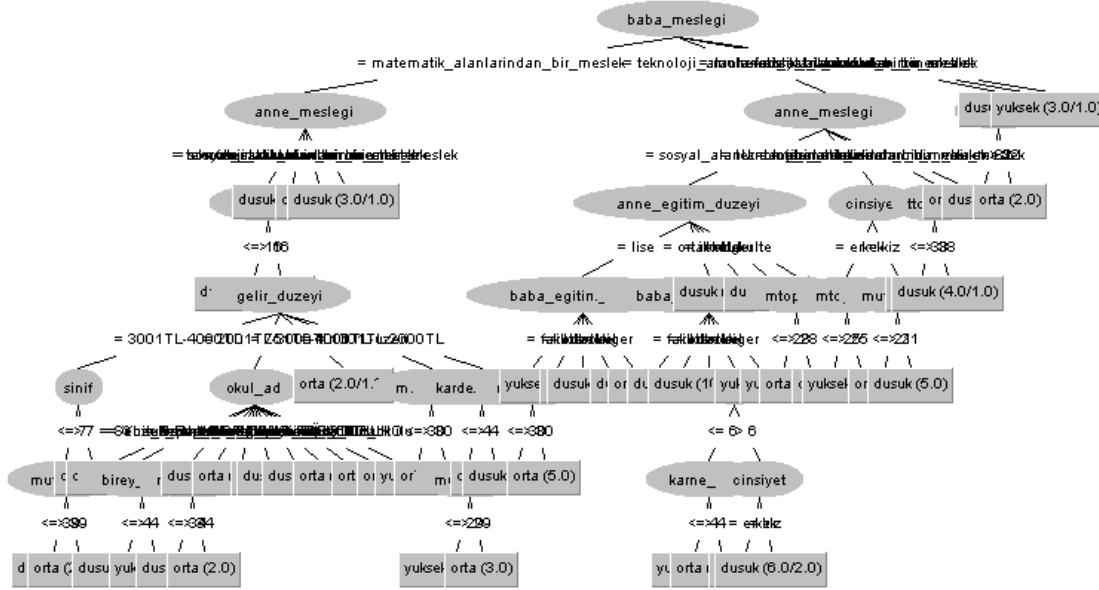

Şekil 4. J48 ile STEM-düzey sınıflandırması için karar ağacı

Şekil 4’te, öğrencileri STEM mesleklerine yönelik ilgileri bakımından sınıflamak için araştırma kapsamında kullanılan değişkenlerden en önemli etkiye baba mesleği değişkeninin sahip olduğu görülmektedir. Baba mesleği değişkenden sonra öğrencileri sınıflamada en önemli etkiye sırasıyla anne mesleği, anne eğitim düzeyi ve cinsiyet değişkenleri sahiptir. Düşük, orta ve yüksek olarak belirlenen sınıflandırma sonucunda, mevcut verilere göre J48 algoritmasının ürettiği dallar aşağıda verilmiştir:

- Baba mesleği=matematik alanlarından bir meslek, anne mesleği=sosyal alanlardan bir meslek, mühendislik toplam puanı 16’dan küçük veya eşit olan düşük düzeyli öğrenciler (10 öğrenci).
- Baba mesleği=matematik alanlarından bir meslek, anne mesleği=sosyal alanlardan bir meslek, mühendislik toplam puanı 16’dan büyük, gelir düzeyi=3001TL-4000 TL arasında olan, sınıfı=7 den küçük veya eşit olan ve mühendislik toplam puanı 39’dan küçük veya eşit olan düşük düzeyli öğrenciler (3 öğrenci).
- Baba mesleği=matematik alanlarından bir meslek, anne mesleği=sosyal alanlardan bir meslek, mühendislik toplam puanı 16’dan küçük veya eşit olan düşük düzeyli öğrenciler (10 öğrenci).
- Baba mesleği=matematik alanlarından bir meslek, anne mesleği=sosyal alanlardan bir meslek, mühendislik toplam puanı 16’dan büyük, gelir düzeyi=3001TL-4000 TL arasında olan, sınıfı=7 den küçük veya eşit olan ve mühendislik toplam puanı 39’dan büyük olan orta düzeyli öğrenciler (2 öğrenci).

STEM-düzey_J48 karar ağacı ile sınıflandırma sonuçlarına yukarıda yorumlanan ifadelere benzer biçimde devam edilebilir.

“Öğrencilerin STEM mesleklerine yönelik ilgilerini belirleyici durumda olan alt boyut hangisidir?” araştırma problemi ile ilgili olarak Şekil 5 incelendiğinde anlaşılacağı üzere karar ağacına

ait çeşitli dallar oluşmuştur.

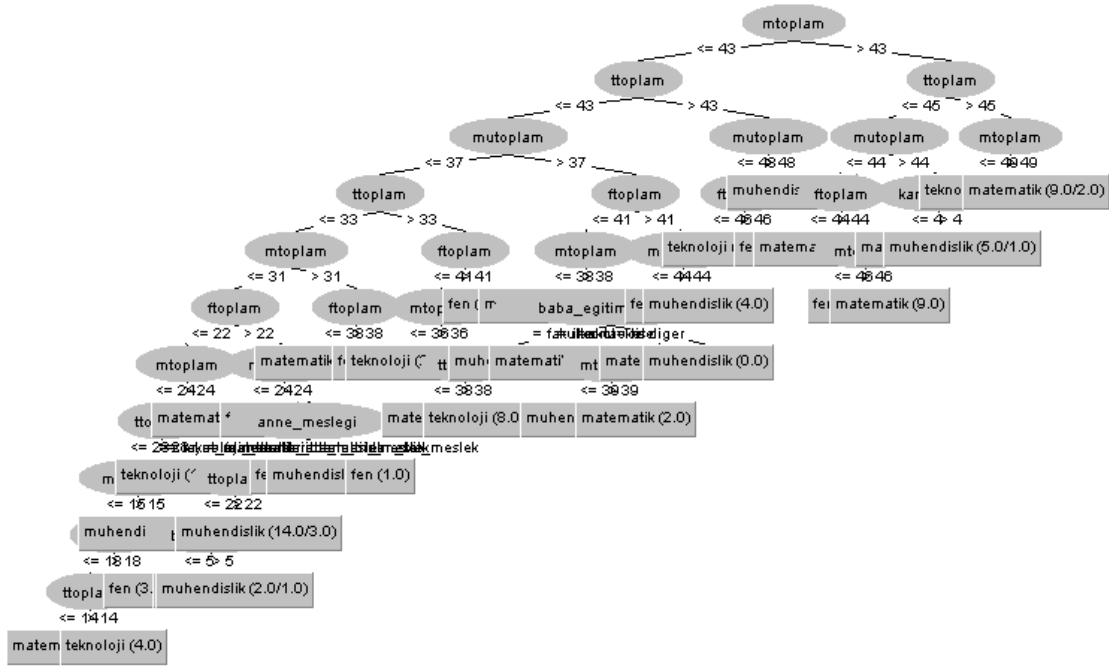

Şekil 5. J48 ile STEM-altboyut sınıflandırması için karar ağacı

Şekil 5'te Fen, matematik, teknoloji, mühendislik olarak yapılan sınıflandırma sonucunda, mevcut verilere göre J48 algoritmasının ürettiği dallarda mtoplam (matematik toplam puanı), ttoplam (teknoloji toplam puanı), mutoplam (mühendislik toplam puanı), ftoplam (fen toplam puanı) alt boyutlarına ait puanlar dallanma düğümü olarak belirlenmiştir. Ağaç yapısında kök düğüm mtoplam olduğundan öğrencilerin STEM mesleklerine yönelik ilgilerini belirleyici durumda olan alt boyut matematik alt boyutudur. Bu bağlamda, fen, teknoloji, mühendislik, matematik şeklindeki sınıflandırma sonucunda, mevcut verilere göre J48 algoritmasının ürettiği dallar aşağıdaki gibi yorumlanabilir:

- mtoplam 24'den küçük veya eşit, mutoplam 15'den küçük veya eşit, ftoplam 18'den küçük veya eşit, ttoplam puanı 14'den küçük veya eşit olan matematik sınıfına giren öğrenciler (2 öğrenci).
- mtoplam 24'den küçük veya eşit, mutoplam 15'den küçük veya eşit, ftoplam 18'den küçük veya eşit, ttoplam puanı 14'den büyük olan teknoloji sınıfına giren öğrenciler (4 öğrenci).
- mtoplam 24'den küçük veya eşit, ttoplam 23'den küçük veya eşit, mutoplam 15'den büyük olan mühendislik sınıfına giren öğrenciler (18 öğrenci).
- ftoplam 22'den küçük veya eşit, mtoplam 24'den küçük veya eşit, ttoplam 23'den büyük teknoloji sınıfına giren öğrenciler (10 öğrenci).

STEM-altboyut_J48 karar ağacı ile sınıflandırma sonuçlarına yukarıda yorumlanan ifadelere benzer biçimde devam edilebilir.

4. SONUÇ VE TARTIŞMA

Bu araştırmada, ortaokul öğrencilerinin Fen, Teknoloji, Matematik ve Mühendislik Mesleklerine Yönelik İlgisi Ölçeğine verdikleri cevaplardan elde edilen verilerinden, STEM alanlarına yönelik ilgilerine dolayısıyla kariyerlerine STEM ile ilgili bir alanda devam edip etmeyeceklerine yönelik tahminde bulunacak bir model oluşturulması amaçlanmıştır. Verilerin toplanması için uygun ölçeğin belirlenmesi, verilerin toplanması, verilerin işlenmesi, veri ambarının oluşturulması, verileri dönüştürme, yüksek ilişkili değişkenlerin belirlenmesi işlemleri uygulanmıştır. Yapılan analizler sonucunda en iyi sınıflama yapan algoritma yöntemi belirlenmiştir. Araştırmada ayrıca sınıflama hatasının yanında Kappa istatistiği, ortalama mutlak hata ve ortalama hataların karekökü gibi sınıflama işlemine ilişkin değerlendirme sonuçları sunulmuştur.

Araştırmanın birinci problemi için elde edilen analiz sonucunda performans metrikleri açısından en iyi performansa J48 algoritması ile ulaşılmıştır. Dolayısıyla öğrencilerin STEM mesleklerine olan ilgileri eğitsel veri madenciliği kullanılıp sınıflandırma analizine tabi tutularak yaklaşık % 80 oranında doğru olarak tahmin edilmiştir. Akçapınar ve Coşgun (2019), veri madenciliği tekniğini kullanarak oluşturduğu tahmin modelinde STEM kariyeri tercih eden öğrencilerin % 66'sını doğru olarak tahmin etmiştir.

Çalışmanın ikinci araştırma problemi öğrencilerin STEM kariyeri tercihlerini tahmin etmede etkili olan değişkenlerin belirlenmesidir. Bu araştırma problemi için elde edilen sonuçlara göre verilerin sınıflandırılmasında en önemli değişken baba mesleği olarak belirlenirken, önemli etkiye sahip diğer değişkenler sırasıyla anne mesleği, anne eğitim düzeyi ve cinsiyet değişkenleridir. Öğrencilerin STEM alanlarındaki mesleklere olan ilgilerinde baba ve anne mesleği değişkenlerinin etkili olduğu sonucunun çıkması manidardır çünkü çocuklar anne ve babalarını rol/model aldıklarından dolayı meslek seçimlerinde de anne ya da babasının mesleklerine ilgi duyabilirler (Shapiro ve Sax, 2011). Özellikle sadece baba çalışan ailelerde çocuklar babasının mesleğine daha çok ilgi göstereceklerdir ve olumlu ya da olumsuz onların meslekleri ile ilgili tutum geliştireceklerdir. Ülkemizde baba mesleğini devam ettiren çocuk sayısı az değildir. Ayrıca eczacılık, avukatlık, diş hekimliği gibi fakülte bitirmeleri gereken mesleklerde de çocuklar babalarının mesleklerini sıklıkla tercih etmektedir. Nitekim bu çalışmada da bu bilgiler ile tutarlı şekilde öğrencilerin STEM mesleklerine olan ilgilerini en çok baba mesleğinin etkilediği sonucuna ulaşılmıştır. Literatürde yapılan çalışmalar da öğrencilerin kariyer gelişimlerinin aile yapısı ve aile içi ilişkilerden etkilendiği sonucunu desteklemektedir (ör. Super, 1990; Trusty, 1996; Bacanlı ve Sürücü, 2011; Ing, 2014). Araştırma verilerine göre ortaokul öğrencilerinin STEM alanlarına ilgisini baba mesleği değişkeninden sonra en çok etkileyen değişken anne mesleğidir. Benzer şekilde Bacanlı ve Sürücü (2011) ortaokul öğrencilerinin kariyer gelişimlerinin en güçlü yordayıcısının anneye güvenli bağlanma olduğunu belirtmektedir.

Araştırmada elde edilen verileri sınıflamada diğer önemli değişken anne eğitim durumudur. Çocukların STEM alanlarındaki tercihleri ebeveynlerin eğitim seviyesi ile ilişkilidir (Gayles ve Ampaw 2011). Ürünbrahimoğlu (2019), elde edilen sonuç ile paralellik gösterecek şekilde ortaokul öğrencilerinin STEM kariyerlerine ilgisinin anne eğitim durumuna göre farklılaştığını belirtirken; Koyunlu Unlu ve Dokme (2020) ise elde edilen sonuçtan farklı olarak öğrencilerin STEM mesleklerine ilgisinin anne eğitim durumuna göre farklılaşmadığını belirtmektedir.

Çalışmanın ikinci araştırma problemi ile ilgili olarak öğrencilerin STEM kariyeri tercihlerini tahmin etmede etkili olan değişkenlerin sonuncusu cinsiyet değişkenidir. Literatür de bu sonucu desteklemektedir. Evans ve Diekman (2009) cinsiyet faktörünün öğrencilerin kariyer seçimi üzerinde etkili olduğunu belirtmektedir. Bu çalışmada elde edilen sonuca benzer şekilde Ürünbrahimoğlu (2019), Karakaya vd. (2018), Uğraş (2019), Herdem ve Ünal (2019), Koyunlu Unlu ve Dokme (2020) ortaokul öğrencilerinin STEM mesleklerine olan ilgilerinin cinsiyetlerine göre farklılaştığını

raporlamaktadır. Christensen ve Knezek (2017) ortaokula devam eden erkek öğrencilerin STEM alanlarındaki mesleklere kızlardan daha fazla ilgi gösterdiğini sonucuna ulaşmıştır.

Yukarıda sonuçlarda da belirtildiği üzere öğrencilerin STEM mesleklerine olan ilgilerinin belirlenmesinde baba mesleği, anne mesleği, anne eğitim durumu, cinsiyet değişkenleri etkili olmaktadır. Araştırmada etkisi araştırılan diğer değişkenler (ör. okul türü, sınıf seviyesi ailenin gelir düzeyi, kardeş sayısı gibi) ile ilgili bir sonuç elde edilememiştir. Bunun nedeni ise bağımlı değişken (STEM mesleklerine ilgi) ile bağımsız değişkenler arasındaki korelasyonun düşük olması ve belli korelasyon katsayısının altında kalan bağımsız değişkenlerin analiz dışına bırakılması olabilir (Altaş ve Gürpınar, 2012). Zaten veri madenciliğinde de amaç büyük miktarda veriden gömülü bilgilerin açığa çıkarılmasıdır (Mohamad ve Tasir, 2013).

Araştırmanın üçüncü problemi ile ilgili olarak elde edilen sonuca göre, ağaç yapısında kök düğüm toplam puanı yani ölçeğin öğrencilerin matematik mesleklerine yönelik ilgilerini ölçen alt boyut olduğundan karar ağacı yapısı oluşturulurken en ayırt edici alt boyut matematik alt boyutudur. Benzer şekilde Koyunlu Unlu ve Dokme (2020) öğrencilerin fen ve matematik kariyerlerine yönelik ilgi puanlarının STEM kariyerlerine yönelik genel puanları olumlu yönde etkilediğini belirtmektedir. Bu çalışmada özel olarak en fazla etkili olan alt boyut ise matematik olarak belirlenmiştir.

5. ÖNERİLER

Nicel araştırmalar derinlemesine değerlendirme yapma imkanı sağlamasa da bu çalışma ortaokul öğrencilerinin STEM kariyeri seçiminde etkili olan değişkenler ile ilgili bir değerlendirme yapmaktadır. Mevcut araştırmanın sonuçlarının eğitim politikasını belirleyenlere, müfredat geliştiricilere, öğretmenlere, öğretmen adaylarına ve araştırmacılara rehberlik edeceği düşünülmektedir.

Bu bilgiler ışığında çalışmanın araştırma problemleri için elde edilen bulgular doğrultusunda ileriki araştırmalar için aşağıdaki öneriler verilebilir:

- Araştırmada incelenen diğer değişkenlerin etkisi ile ilgili olarak daha farklı ve büyük gruplarla çalışılabilir.
- Lise yıllarında öğrencilerin STEM mesleklerine olan ilgilerinin değişip değişmediğini ölçmek için öğrenciler ortaokul ve lise boyunca takip edilerek boyamsal bir araştırma yapılabilir.
- Daha ayrıntılı sonuçlar elde etmek için nitel araştırmalar yapılabilir.

Çalışmada eğitsel veri madenciliği için kullanılan WEKA programı ile ilgili aşağıdaki öneriler verilebilir:

- WEKA programı ne yazık ki bağımsız değişkenler yardımıyla bağımlı değişkenin sayısal değerinin ne olacağını kestirememektedir (Aksu ve Doğan, 2019). Bu önemli bir kısıtlılık olarak görülse de veri madenciliği geleneksel istatistik yöntemlerinden farklı olarak değişkenler arasında en önemli olan değişkeni ortaya çıkarmakta ve önemsiz değişkenleri devre dışı bırakmaktadır. Geleneksel istatistik yöntemleri ile elde edilen sonuçlar ile WEKA veri madenciliği programı ile elde edilen sonuçlar birlikte sunulurken daha net sonuçlara ulaşılabilir. Böylelikle analiz tekniklerinin eksik yönleri birbiri ile tamamlanarak daha da etkili sonuçlara ulaşılabilir.

- WEKA programında elde edilen sonuçlar ile veri madenciliğinde kullanılan diğer programlar ya da bir programcı yardımıyla yazılan komut dosyaları yardımıyla elde edilen sonuçlar karşılaştırılabilir.

KAYNAKÇA

- Akbaş, E. E.; Cancan, M. ve Balci, F. (2019). Ortaokul Öğrencilerinin FeTeMM (Fen-Teknoloji-Mühendislik-Matematik) Alanlarına Yönelik İlgilerinin Çeşitli Değişkenlere Göre İncelenmesi. *Yüzüncü Yıl Üniversitesi Eğitim Fakültesi Dergisi, C/S. 16 (1): 1370-1401.*
- Akçapınar, G. ve Coşgun, E. (2019). Öğrencilerin Stem Eğitimi Tercihlerinin Veri Madenciliği Yaklaşımı İle Tahmin Edilmesi. *Eğitim Teknolojisi Kuram ve Uygulama, C/S. 9 (1): 73-88.*
- Aksu, G. ve Doğan, N. (2019). Veri Madenciliğinde Kullanılan Bir Analiz Programı: Weka. *Eğitimde ve Psikolojide Ölçme ve Değerlendirme Dergisi, C/S. 10 (1): 80-95. DOI: 10.21031/epod.399832*
- Alan, M. A. (2012). Veri Madenciliği ve Lisansüstü Öğrenci Verileri Üzerine Bir Uygulama. *Dumlupınar Üniversitesi Sosyal Bilimler Dergisi, S. 33: 165-174.*
- Almazroui, Y. A. (2013). A Survey of Data Mining in The Context of E-Learning. *International Journal of Information Technology & Computer Science (IJITCS), C/S. 7 (3): 8-18.*
- Altaş, D. ve Gülpınar, V. (2012). Karar Ağaçları ve Yapay Sinir Ağlarının Sınıflandırma Performanslarının Karşılaştırılması: Avrupa Birliği Örneği. *Trakya University Journal of Social Science, C/S. 14 (1): 1-22.*
- Azgın, A. O. ve Şenler, B. (2019). İlkokulda STEM: Öğrencilerin Kariyer İlgileri ve Tutumları. *Journal of Computer and Education Research, C/S. 7 (13): 213-232.*
- Bacanlı, F. ve Sürücü, M. (2011). İlköğretim Öğrencilerinin Kariyer Gelişimleri ile Ebeveynle Bağlanmaları Arasındaki İlişkilerin İncelenmesi. *Türk Eğitim Bilimleri Dergisi, S. 9: 679-700.*
- Baker, R. S. ve Inventado, P. S. (2014). Educational Data Mining and Learning Analytics. In *Learning analytics* (pp. 61-75). Springer, New York, NY.
- Bandura, A. (1986). *Social Foundations of Thought and Action: A Social Cognitive Theory*. Englewood Cliffs: Prentice-Hall.
- Bramer, M. (2007). *Principles of Data Mining*. London: Springer.
- Bryant, B. K.; Zvonkovic, A. M. ve Reynolds, P. (2006). Parenting in Relation to Child and Adolescent Vocational Development. *Journal of Vocational Behavior, S. 69: 149-175.*
- Business Europe (2011). Plugging the Skills Gap: The Clock is Ticking. <https://www.bussinesseurope.eu/publications/plugging-skills-gap-clock-ticking-science-technology-engineering-mathematics-stem> adresinden 30.08.2020 tarihinde erişilmiştir.
- Büyüköztürk, S.; Kılıç Çakmak, E.; Akgün, Ö. E.; Karadeniz, S. ve Demirel, F. (2012). *Bilimsel Araştırma Yöntemleri (18. Baskı)*. Ankara: Pegem Akademi.
- Cataldi, E. F.; Green, C.; Henke, R.; Lew, T.; Woo, J.; Shepherd, B. ve Siegel, P. (2011). *2008-09 Baccalaureate and Beyond Longitudinal Study (BB:08/09): First Look (NCES 2011-236)*. US Department of Education. Washington: National Center for Education Statistics.
- Chachashvili-Bolotin, S.; Milner-Bolotin, M. ve Lissitsa, S. (2016). Examination of Factors Predicting Secondary Students' Interest in Tertiary STEM Education. *International Journal of Science Education, C/S. 38 (3): 366-390.*
- Christensen, R. ve Knezek, G. (2017). Relationship of Middle School Student STEM Interest to Career Intent. *Journal of Education in Science, Environment and Health (JESEH), C/S. 3 (1): 1-13.*
- Christensen, R.; Knezek, G. ve Tyler-Wood, T. (2015). Gender Differences in High School Student Dispositions Toward Science, Technology, Engineering, And Mathematics Careers. *Journal of Computers in Mathematics and Science Teaching, C/S. 34 (4): 395-408.*
- Ciftci, A.; Topcu, M. S. ve Erdogan, I. (2020). Gender Gap and Career Choices in STEM Education: Turkey Sample. *International Journal of Progressive Education, C/S. 16 (3): 53-66.*
- Çorlu, M. A.; Adıgüzel, T.; Ayar, M. C.; Çorlu, M. S. ve Özel, S. (2012, Haziran). Bilim, Teknoloji, Mühendislik ve Matematik (BTMM) Eğitimi: Disiplinler Arası Çalışmalar Ve Etkileşimler. X. Ulusal Fen Bilimleri ve Matematik Eğitimi Kongresi. Niğde. 2012.
- Dejarnette, N. K. (2012). America's Children: Providing Early Exposure to STEM (Science, Technology, Engineering and Math) Initiatives. *Education, C/S. 133 (1): 77-84.*

- Evans, C. D. ve Diekman, A. B. (2009). On Motivated Role Selection: Gender Beliefs, Distant Goals, and Career Interest. *Psychology of Women Quarterly*, S. 33: 235–249.
- Gayles, J. G. ve Ampaw, F. D. (2011). Gender Matters: An Examination of Differential Effects Of The College Experience on Degree Attainment in STEM. *New Directions for Institutional Research*, S. 152: 19–25.
- Gonzalez, H. B. ve Kuenzi, J. J. (2012). Science, Technology, Engineering, and Mathematics (STEM) Education: A Primer. *Congressional Research Service, Library of Congress*.
- Gülhan, F. ve Şahin, F. (2018). Ortaokul 5. ve 7. sınıf Öğrencilerinin Mühendisler ve Bilim İnsanlarına Yönelik Algılarının Karşılaştırmalı olarak İncelenmesi. *Necatibey Eğitim Fakültesi Elektronik Fen ve Matematik Eğitimi Dergisi*, C/S. 12 (1): 309-338.
- Han, J. ve Kamber, M. (2006). *Data Mining: Concepts and Techniques (2nd Edition)*. San Fransisco: Morgan Kaufmann.
- Herdem, K. ve Ünal, İ. (2018). STEM Eğitimi Üzerine Yapılan Çalışmaların Analizi: Bir Meta-Sentez Çalışması. *Marmara University Atatürk Education Faculty Journal of Educational Sciences*, S. 48: 145-163.
- Ing, M. (2014). Gender Differences in the Influence of Early Perceived Parental Support on Mathematics and Science Achievement and STEM Career Attainment. *International Journal of Science and Mathematics Education*, C/S. 12 (5): 1221–1239.
- Kalkınma Bakanlığı (2014). *Onuncu Kalkınma Planı*. <http://www.sbb.gov.tr/wp-content/uploads/2018/11/Onuncu-Kalk%C4%B1nma-Plan%C4%B1-2014-2018.pdf> adresinden 20.08.2020 tarihinde erişilmiştir.
- Kaptan, S. (1998). *Bilimsel Araştırma ve İstatistik Teknikleri (11.Baskı)*. Ankara: Tek Işık Web Ofset.
- Karakaya, F. ve Avgın, S. S. (2016). Effect of Demographic Features to Middle School Students' Attitude towards FeteMM (STEM). *Journal of Human Sciences*, C/S. 13 (3): 4188-4198. doi:10.14687/jhs.v13i3.4104.
- Karakaya, F.; Avgın, S. S. ve Yılmaz, M. (2018). Ortaokul Öğrencilerinin Fen-Teknoloji-Mühendislik-Matematik (Fetemm) Mesleklerine olan İlgileri. *İhlara Eğitim Araştırmaları Dergisi*, C/S. 3 (1): 36-53.
- Kier, M. W.; Blanchard, M. R.; Osborne, J. W. ve Albert, J. L. (2014). The Development of The STEM Career Interest Survey (STEM-CIS). *Research in Science Education*, C/S. 44 (3): 461–481.
- Koyunlu Unlu, Z. ve Dökme, İ. (2020). Multivariate Assessment of Middle School Students' Interest in STEM Career: A Profile From Turkey. *Research in Science Education*, C/S. 50 (3): 1217-1231.
- Koyunlu Unlu, Z.; Dokme, I. ve Unlu, V. (2016). Adaptation of the Science, Technology, Engineering, and Mathematics Career Interest Survey (STEM-CIS) into Turkish. *Eurasian Journal of Educational Research*, S. 63: 21-36.
- Kumar, S. A. ve Vijayalakshmi, M. N. (2011). Implication of Classification Techniques in Predicting Student's Recital. *Int. J. Data Mining Knowl. Manage. Process (IJDKP)*, C/S. 1 (5): 41-51.
- Lent, R. W. ve Brown, S. D. (2006). On Conceptualizing and Assessing Social Cognitive Constructs in Career Research: A Measurement Guide. *Journal of Career Assessment*, S. 14: 12-35.
- Lent, R. W.; Brown, S. D. ve Hackett, G. (1994). Toward a Unifying Social Cognitive Theory of Career and Academic Interest, Choice, and Performance. *Journal of Vocational Behavior*, S. 45: 79–122.
- Maltese, A. V. ve Tai, R. H. (2011). Pipeline Persistence: Examining the Association of Educational Experiences with Earned Degrees in STEM among US Students. *Science Education*, C/S. 95 (5): 877-907.
- Manjarres, A. V.; Sandoval, L. G. M. ve Suárez, M. S. (2018). Data Mining Techniques Applied in Educational Environments: Literature Review. *Digital Education Review*, S. 33: 235-266.
- Nisbet, R.; Elder, J. ve Miner, G. (2009). *Handbook of Statistical Analysis and Data Mining Applications*. Academic Press.
- Rennie, F. ve Morrison, T. (2013). *E-learning and Social Networking Handbook: Resources for Higher Education*. Routledge.
- Karasar, N. (2006). *Bilimsel Araştırma Yöntemleri (9. Baskı)*. Ankara: Nobel Yayınları.

- Mohamad, S. K. ve Tasir, Z. (2013). Educational Data Mining: A Review. *Procedia-Social and Behavioral Sciences*, S. 97: 320-324.
- National Science Board (2010). *Science and Engineering Indicators*. Arlington: National Science Foundation (NSB 10-01).
- Natural Sciences and Engineering Research Council of Canada. (2010). *Women in science and engineering in Canada*. Ottawa, Canada: Author.
- Patton, M. Q. (2001). *Qualitative Research & Evaluation Methods*, 3rd edn, Sage Publications, Thousand Oaks, CA.
- Romero, C. ve Ventura, S. (2007). Educational Data Mining: A Survey from 1995 to 2005. *Expert Systems with Applications*, S. 33: 135-146.
- Riegle-Crumb, C.; King, B.; Grodsky, E. ve Muller, C. (2012). The More Things Change, the More They Stay The Same? Prior Achievement Fails to Explain Gender Inequality in Entry into STEM College Majors over Time. *American Educational Research Journal*, C/S. 49 (6): 1048-1073.
- Shapiro, C. A. ve Sax, L. J. (2011). Major Selection and Persistence for Women in STEM. *New Directions for Institutional Research*, S. 152: 5-18.
- Schwab, K. ve X. Sala-i-Martin (2012). *The Global Competitiveness Report 2012-2013*, World Economic Forum.
- Super, D. E. (1990). A Life-Span, Life-Space Approach to Career Development. In D. Brown, L. Brooks, & Associates (Eds.), *Career Choice and Development* (2nd ed., pp. 197-261). San Francisco: Jossey-Bass.
- Tai, R.; Liu, C.; Maltese, A. ve Fan, X. (2006). Planning Early for Careers in Science. *Science*, C/S. 312(5777): 1143-1144.
- Talwar, R. ve Hancock, T. (2010). *The Shape of Jobs to Come. Possible New Careers Emerging from Advances in Science and Technology* (2010-2030). http://edujob.gr/sites/default/files/epagg_prooptikes/Fast%20Future_Shape%20of%20jobs%20to%20come.pdf adresinden 31 Ağustos 2020 tarihinde erişilmiştir.
- Trusty, J. (1996). Relationship of Parental Involvement in Teens' Career Development to Teens' Attitudes, Perceptions, and Behavior. *Journal of Research and Development in Education*, C/S. 30 (1): 63-69.
- TÜSİAD (2017). 2023'e doğru Türkiye'de STEM Gereksinimi. <https://www.pwc.com.tr/tr/gundem/dijital/2023e-dogru-turkiyede-stem-gereksinimi.html> adresinden 16.07.2020 tarihinde erişilmiştir.
- Uğraş, M. (2019). Middle School Students' Interest in Science-Technology-Engineering and Mathematics (STEM) Career. *Electronic Turkish Studies*, C/S. 14 (1): 751-774.
- Ürünibrahimoğlu M. (2019). Ortaokul Öğrencilerinin Fen-Teknoloji-Mühendislik-Matematik (Fetemm) Mesleklerine Yönelik İlgilerinin İncelenmesi. *Anadolu Üniversitesi Eğitim Fakültesi Dergisi (AUJEF)*, C/S. 3 (3): 151-173.
- Vulperhorst, J. P.; Wessels, K. R.; Bakker, A. ve Akkerman, S. F. (2018). How do STEM-interested Students Pursue Multiple Interests in Their Higher Educational Choice? *International Journal of Science Education*, C/S. 40 (8): 828-846.
- Williams, J. (2011). STEM Education: Proceed with Caution. *Design and technology education; An International Journal*, C/S. 16 (1): 26-35.
- Yıldırım, B. ve Selvi, M. (2015). Adaptation of STEM Attitude Scale to Turkish. *Turkish Studies International Periodical for the Languages, Literature and History of Turkish or Turkic*, C/S. 10 (3): 1308-2140.
- Zupan, B. ve Demsar, J. (2008). Open-Source Tools for Data Mining, *Clinics in Laboratory Medicine*, C/S. 28 (1): 37-54.

Eğitimde Dijital Çizgi Roman Tasarımı: Etkin Vatandaş Bilge*

Gamze Kaba

ORCID ID: <https://orcid.org/0000-0002-0385-6600>

Yıldız Teknik Üniversitesi, Sosyal Bilimler Enstitüsü, İstanbul – TÜRKİYE

Maide Şin

ORCID ID: <https://orcid.org/0000-0003-0855-4473>

Yıldız Teknik Üniversitesi, Sosyal Bilimler Enstitüsü, İstanbul – TÜRKİYE

Dr. Öğr. Üyesi Genç Osman İlhan

ORCID ID: <https://orcid.org/0000-0003-4091-4758>

Yıldız Teknik Üniversitesi, Eğitim Fakültesi, Türkçe ve Sosyal Bilimler Eğitimi Bölümü, Sosyal Bilgiler Eğitimi, İstanbul – TÜRKİYE

Makale Geçmişi

Geliş: 28.09.2020

Kabul: 29.12.2020

On-line Yayın: 31.12.2020

Anahtar Kelimeler

Sosyal Bilgiler Eğitimi

Dijital Çizgi Roman

Görsel Materyal Tasarlama

Web 2.0 Araçları

Araştırma Makalesi

* Bu çalışmanın ilk halini 12-13 Aralık 2019 tarihinde İstanbul'da düzenlenen VI. Yıldız Uluslararası Sosyal Bilimler Kongresi'nde sözlü bildiri olarak sunulmuştur.

DOI:

<http://dx.doi.org/10.29228/JASSS.46636>

Öz

Eğitim camiası, içerisinde bulunulan dönemde önemli yenilikler ve değişimler yaşamaktadır. Yüz yüze eğitime ilgili çağın gereklerine uygun birçok uygulama ve materyal geliştirilirken, ortaya çıkan salgın bu çalışmaların uzaktan eğitimle dijital platformlara taşınmasını gerekli kılmıştır. Uzaktan eğitim uzun zamandır bilinen ama çoğu kesim tarafından kullanılmaktan kaçınılan bir durumken yaşanan Covid-19 pandemi dönemi ile birlikte mecburi bir süreç haline gelmiştir. Bu sürecin Z Kuşağı olarak adlandırılan yaş grubunun okul dönemine denk gelmesi eğitim camiasının kendini her açıdan daha güncel hale getirmesinin gerekliliğini ortaya koymaktadır. Günümüz eğitiminin misyonu eleştirel düşünebilen, nüansları fark edebilen, araştıran, değişime ayak uydurabilen ve sahip olduğu bilgiyi farklı alan ve mecralarda kullanabilen bireyler yetiştirmektir. Revize edilen Milli Eğitim Bakanlığı (MEB) programlarında da dijital çağın gereklilikleri göz önüne alınarak planlanmıştır. Bu bağlamda eğitimin her sahasında olduğu gibi sosyal bilgiler öğretiminde de birçok duyuya hitap eden ve deneyimlemeye olanak sağlayan öğretim süreci mühim yer tutmaktadır Sosyal bilgiler öğretim programı içerisinde yoğunlukta bulunan soyut kavramların öğretiminde görsel materyal kullanımı öğrenciyi güdülemektedir. Görsel materyallerden biri olan çizgi romanın kullanılması ise bazı olguların anlamlandırılmasına, kalıcı olmasına ve farklı perspektifinden analiz yapabilmeye olanak sağlamaktadır. Eğitimin her düzeyinde eğitimcilerin rahatlıkla başvurabileceği özgün bir materyal olan çizgi roman resim ve yazıyı bir uyum içerisinde sunmaktadır. Bu bağlamda sınıfta çizgi romanla ders anlatımı gerçekleştirilirse, çoklu öğrenme ortamı oluşturularak; çizgi romanın 5 duyuyu harekete geçirmesi sağlanacaktır. Özellikle çizgi roman aracılığıyla öğrenme konusunda bireye; motivasyon sağlama, duygularını doğru ifade edebilme, soyut konuları somutlaştırma gibi imkanlar sunmaktadır. Dünyada dokuzuncu sanat olarak kabul gören çizgi roman zamanın durağanlığını kırmaktadır. Çizgi romanın şimdi, gelecek ve geçmiş zamanı aynı anda sunup; bireylerin sentez gücüyle kendi öğrenmelerine yardımcı olup, öğrenmeyi daha kalıcı hale getirmektedir. Tüm bunların yanında dijital çağın gereklilikleri doğrultusunda artık çizgi romanlar sadece geleneksel basımla değil web ortamlarında ve programlar yoluyla da tasarlanabilmektedir. Bu çalışmada web 2.0 araçlarından Pixton adlı siteden yararlanarak bir çizgi roman materyali geliştirilmeye çalışılmıştır. Geliştirilen materyal; sosyal bilgiler dersi 6.sınıf, etkin vatandaşlık öğrenme alanındaki yönetim şekilleri konusunda 67 panelden oluşmaktadır. Öğrencilerin deneyimleme fırsatı bulamadığı ve soyut olduğu bilinen yönetim şekilleri konusunda dijital ortamda eğitici çizgi roman materyali hazırlanmıştır. Araştırmanın amacı dijital çizgi roman tasarlanma sürecini nasıl inşa edildiği, ne tür yollar izlendiği, nelere dikkat edildiği gibi detayların ve de ortaya çıkan materyalin ilgililerle paylaşılmasıdır. Ayrıca hazırlanan eğitici çizgi roman materyalinin, ders ortamını zenginleştirilmesi, öğrenciyi merkeze alarak aktif öğrenmeye imkan sağlaması ve de materyalin hem yüz yüze hem de uzaktan eğitimde kullanılabileceğini düşünülmektedir. Bu bakımdan her branştan eğitimciye ve de yapılacak benzer çalışmalara katkı sağlaması hedeflenmektedir.

Atf Bilgisi / Reference Information

Kaba, G.; Şin, M. ve İlhan, G. O. (2020). Eğitimde Dijital Çizgi Roman Tasarımı: Etkin Vatandaş Bilge. *Jass Studies-The Journal of Academic Social Science Studies*, Number: 83, Winter, p. 107-123.

Digital Comics Design in Education: Active Citizen, Bilge

Gamze Kaba

Yildiz Technical University, Graduate School of Social Science, Istanbul – TURKEY

Maide Şin

Yildiz Technical University, Graduate School of Social Science Istanbul – TURKEY

Asst. Prof. Dr. Genç Osman İlhan

Yildiz Technical University, Faculty of Education, Department of Turkish and Social Sciences
Education, Social Studies Education, İstanbul – TURKEY

Article History

Submitted: 28.09.2020

Accepted: 29.12.2020

Published Online: 31.12.2020

Keywords

Social Studies Education

Digital Comics

Developing Visual Material

Web 2.0 Tools

Research Article

DOI:

<http://dx.doi.org/10.29228/JASSS.46636>

Abstract

The field of education has been experiencing significant changes today. While many application and materials were being developed, the pandemic made the transformation of them into digital World necessary. Distance education was known but dis-preferred for a long time; however, it has become mandatory with Covid-19 pandemic. The school years of Generation Z and the time of pandemic has overlapped, which revealed the necessity to freshen the field of education in many terms. The mission of education today is to raise students who can think critically, notice differences, adapt to changes, and use her/his knowledge in different fields. Thus, the revised Turkish Ministry of Education has updated the curriculum accordingly with the needs of digital age. In this sense, learning processes addressing multiple senses and experience has a fundamental place in social studies education, too. The use of visual while learning abstract concepts in social studies education motivates students. The use of comics, one of these visuals, helps students understand concepts, analyze from different perspectives and permanent learning. Comics present visuals and written message together and it can be used for any level of education. As an original material, comics trigger five senses and create multiple sensory learning environment. Comics create chances for students such as motivation, expressing feelings correctly, and objectifying abstract concepts. Comics break the stability of time, and it is identified as the ninth art of the World. Comics help permanency of learning by presenting the past, present and the future together. Along with these, comics can be designed in digital platforms. In this study, digital comics material was developed using Pixton, one of the web 2.0 tools. The material was developed for governing styles subject in 6th grade, and it consists of 67 panels. The 'governing styles' subject was chosen deliberately as students do not have the chance to objectify or experience the content. The aim of this study is to share how digital comics design is structured, which principles are used and which criteria is followed with related shareholders. Also, it is hypothesized that the designed material would enrich the learning environment, empower learning, activate the students in the learning process, and be used through distance education process. In this sense, the study aims to contribute educators from every field and future studies.

GİRİŞ

Sosyal bilgiler, sosyal ve beşeri bilimleri harmanıya ortaya çıkmış, yaşadığı çevre ve dünyaya uyum sağlayan, sahip olduğu bilgiyi doğru yer ve zamanda kullanabilen, karşılaştığı problemlere çözümler üreten etkin vatandaş yetiştirmeyi hedefleyen bir öğretim programıdır (Öztürk, 2015). Geçmişten günümüze yaşanabilir sağlıklı bir toplum için devletler, sorumluluk bilinci gelişmiş, üreten, yaşadığı topluma fayda sağlayan bilinçli etkin vatandaş yetiştirmek adına çeşitli eğitim öğretim programları hazırlayıp tatbik etmişlerdir. Yenidünya düzeni yani sanayi devrimine giriş ile birlikte aktif vatandaşlık kavramı ortaya çıkmıştır. Ülkeler çağa uyum sağlayan, devlet ile işbirliği içinde, katılımcı, devletin yükünü paylaşan aktif vatandaşlar yetiştirmek adına çeşitli eğitim öğretim programları geliştirmektedir. Bu hususta okul, etkin vatandaşlık kavramının topluma kazandırılmasında önemli bir rol üstlenmiştir (Kara, Topkaya ve Şimşek, 2012). Ülkemizde vatandaşlık eğitimi 1968'den günümüze sosyal bilgiler öğretim programının asıl hedefleri arasında yer almaktadır. Sosyal bilgiler dersinin ortaya çıkışındaki asıl amaç devletin kültür ve yasalarına bağlı vatandaş yetiştirmeyi sağlamaktır (Safran, 2008). 2018'de revize edilen programda yeni bir öğrenme alanı olarak dâhil edilen etkin vatandaşlık öğrenme alanı ile sosyoloji, siyaset bilimi ve hukuk ekseninde etkin vatandaşlık kavramı üzerinde durulmaktadır (MEB, 2018). Bu öğrenme alanında etkin vatandaşlık kavramı merkeze alınarak konu ayrıntılarıyla aktarılmıştır. Ancak kalıcı ve nitelikli bir eğitim için salt bilginin yeterli olmadığı bilinen bir gerçektir. Verilecek bilginin daha iyi öğretilmesi ve hedef kitle tarafından daha kolay anlaşılabilmesi için eğitimciler birçok yol kullanmaktadırlar ve bunların başında da materyaller gelmektedir. Bilindiği üzere eğitimde bireyin öğrenme ortamlarını çeşitlendiren ve güçlendiren materyallerin etkisi her geçen gün artmaya devam etmektedir. Eğitimde materyal kullanımı, aynı anda birden fazla duyuyu harekete geçirerek bilginin etkili ve kalıcı aktarımını sağlamada önemli bir unsur olarak ortaya çıkmaktadır. Çünkü öğretim sırasında aktarılan bilgi bireyde ne kadar çok duyuya hitap ediyorsa kalıcılık düzeyi de o derece artmış olacaktır. Bu durum, eğitimde niteliğin artmasının doğru ve yerinde kullanılan materyallerden geçtiğini gösterir (Meydan, 2018). Bu doğrultuda etkin vatandaş yetiştirmek için de çeşitli araç gereç ve materyaller ile eğitim ortamları zenginleştirilmektedir. Vatandaşlık ve de etkin vatandaşlık kavramının aktarımında, öğretimin kalıcı hale gelmesi, öğrenciyi harekete geçirip araştırmaya teşvik etmesi bakımından materyallere ihtiyaç duyulur (Topkaya, 2014).

Sosyal bilgiler eğitiminde yazılı ve görsel materyallerin bir arada kullanılması öğrenmeyi kolaylaştırıp bilgiyi zihinde aktif halde tutmada son derece önemlidir. Görsel materyallerin sosyal bilgiler dersinde metnin öğretimde ağırlıklı olarak kullanılması; söz konusu metinlerin anlamlandırılmasına, eleştirel ve yaratıcı bakış açısı kazandırılmasına büyük katkı sağlamaktadır. Yapılandırmacı yaklaşım ilkeleri üzerine kurulan 2018 sosyal bilgiler programında, öğretimde özgün materyaller kullanımı, sosyal bilgiler öğretim programında da desteklenmektedir (MEB, 2018). Dale'e göre insanlar yaşantı yoluyla birçok şeyi ezberlerler. Burada bilgiyi hatırlama düzeyi, aynı anda birden fazla duyu organının devreye girmesi ile öğrenme daha kalıcı ve etkin hale gelmektedir. Yapılan birçok araştırmada bireyin duyduklarının %20'si, görüp-duyduklarının %50'sini hatırladığını gösterir. Dale "Yaşam Konisi"nde görsel ve işitsel araçların eğitimde kullanılmasına vurgu yaparken koninin temelinde ne kadar fazla duyu organına hitap edersek öğrenmenin o kadar kalıcı, unutmamanın ise bir o kadar güçleştiğini ve hatta öğrendiklerimizin çoğunun gözler aracılığı ile yani somut materyallerle sağlandığına dikkat çekmektedir (Çelikkaya, 2017).

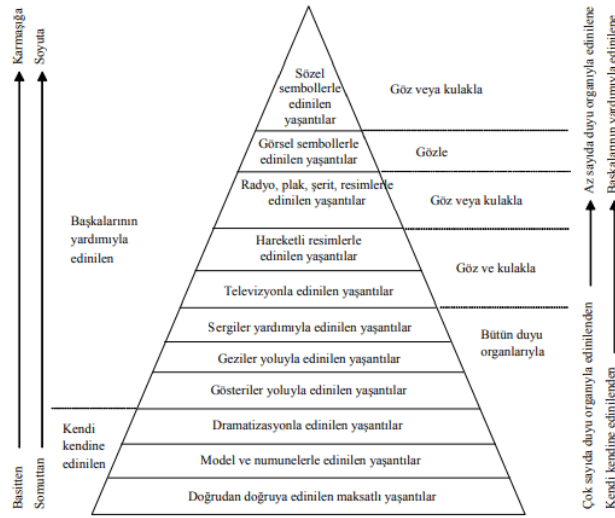

Şekil 1. Edgar Dale'in Yaşam Konisi (Seferoğlu, 2009)

ABD'de yapılan bir araştırma sonucuna göre, zamanı durdurma yani zaman kontrolünü bireye verme durumunda bilginin hatırlanma seviyesinin arttığı saptanmıştır (Çilenti, 1984: Aktaran: Yalın, 2010). Sosyal bilgilerde, öğretiminin tam olarak gerçekleşmesinin sağlaması için pedagoji, alan bilgisi ve teknolojiye dayanan üçlü saçı ayağı kurulması gerektiğini söyleyen Mishra ve Koehler, bunlardan birinin eksik olması durumunda öğretimin gerçekleşemeyeceğini söyler (Mishra and Koehler, 2006). Sosyal bilgiler öğretiminde etkin bir öğretim için materyal kullanımı son derece önem arz etmektedir. Sosyal bilgiler dersi, bireyi hayata hazırlarken toplumsallaşması-sosyalleşmesi sürecinde karşılaştığı problemlere çözüm üretebilen yaşadığı topluma entegre olmuş etkin vatandaş yetiştirmeyi amaçlar. Öğretim araç gereç ve materyalleri; kalıcı ve etkili öğrenmeyi sağlarken aynı zamanda eğlenerek öğrenmeye katkı sağlar.

Tabii ki materyallerin de bazı çeşitliliklere sahip oldukları bilinmektedir ve görsel materyaller de öğretimde sıkça başvurulan bir türdür. Çünkü düşüncelerin meydana gelmesini sağlayan duygular ve bilinçaltının yoğunluğu ile netliği, o düşüncenin bellekte kalıcılığını kolaylaştırır. Bu nedenle işitilen ya da okunan şeylerden ziyade gözle görülenler bellekte uzun süre kalacaklardır. Haz, coşku ya da bir hüsrana sebebiyet veren şeyler bellekte derin iz bırakmaktadır. Bu sebeple dikkat çeken unsurlar bellekte daha hızlı kalıcı yer edinirler. Dikkat çeken unsur duygu ve algının yoğunluğunu artırır (Gündüz, 2012). Bu noktada görsel materyaller neticesinde bilginin kalıcılığı ve öğrenme süreci daha eğlenceli bir hâl almaktadır. Görsel materyaller içerisinde hem öğretimi hızlandıran hem de eğlenceli hale getiren araçlardan birisi de çizgi romanlar olarak ortaya çıkmaktadır. Görsel edebî kültür becerisi bağlamında çizgi roman kişilerin kendi düzeylerine göre bütünsel öğrenme çerçevesinde öğrencilere yardımcı ve kişilere yetkinlik kazandırmayı sağlamaktadır. Hatta çizgi roman okumak öğrencilerde görsel edebî kültürünün gelişmesini de imkan sağlamaktadır (Arziye, 2001: Aktaran: McVicker, 2007).

Çizgi roman; yapısı itibarı ile görsel ve yazılı materyalleri bir arada barındırması ve ikisi arasındaki uyumu üst seviyede yansıtması bakımından eğitimde çokça başvurulan bir öğretim materyali olmuştur. Eğitimde yaygın kullanımı, onun en popüler olduğu ülke ABD'dir. Çizgi romanın ilgi çekici oluşu, eğlenerek öğrenmeye olanak sağlaması, aynı anda birden fazla duyuyu harekete geçirmesi gibi özellikleri göz önüne alındığında eğitimde kullanılması kaçınılmaz bir hâl almıştır (İlhan, 2016). Çizgi romanın eğitimde istenilen yönde davranış değişikliği sağlamasına,

öğrenci motivasyonunu arttırmada ve başarıya pozitif yönde katkı sağladığına işaret eden birçok çalışma mevcuttur (El Refaie and Hörschelmann, 2010; İlhan, 2016; Kurt, 2019.; McLaughlin, 2013.; Missiou and Stefos, 2013; İlhan ve Oruç, 2019; Topkaya ve Doğan, 2020). Çizgi roman aynı zamanda okuyucusuna zevk veren bir sanattır çünkü günlük yayınları okuyabilen ve anlayabilen kişilerin, görsel anlatımla beraber okuduklarının içerisindeki mesajı, bilgiyi ve estetik kaygıyı anlayabilen, keşfedebilen ve eleştirebilen okuryazarlar ortaya çıkarır. Tabii ki bu açıdan bakıldığında çizgi roman okuyucusuna zevk veren bir sanattır (McVicker, 2007).

Çizgi roman ya da herhangi bir öğretim materyali kullanımı sosyal etkileşimi de artırmaktadır. Bu etkileşim elbette kişilerin döneme, çağa ve sosyal yaşama bakış açısından uyum sürecine kadar uzanan bir sistemde varlığını göstermektedir. Sosyal alt yapı, fiziki koşullar ve kültürel koşullar dikkate alındığında sosyal etkileşim ve aktarımın ilk ve önemli aşması yerine getirilmiş olmaktadır. Elbette elzem olan bu koşulların uygulamayla yaşamsal form kazanmasıdır. Genellikle yapılan çalışmalar insan ihtiyaç temelli oluşturulmaktadır (Bruner, 1990: Aktaran: Wollner L., 2017). Uluslararası okuma derneği çizgi romanların ilkokul çatisi altında gözde öğrenme araçları olduğunu belirtmiştir. Ayrıca sınıflarda çizgi roman kullanmanın, yazılı ve görsel sanatın bireysel veya toplu olarak kişilerce dile gelmesine katkı sağlayacağı ifade edilmiştir. Çizgi romanların kaynağını yaşamdan aldıklarından dolayı daimi olarak güncelliklerini korudukları ve de hibrit metin özelliği taşımaları olumlu özellik olarak nitelenebilmektedir (Hatfield, 2000: Aktaran: McVicker, 2007).

Bu noktada çizgi romanı yapısal ele almak yararlı olacaktır. Çizgi roman, büyük küçük her yaşta kesime hitap eden, okuması ve anlaşılması kolay olan, okuyucusuna kimi zaman bilgi kimi zaman ideoloji aktaran bununla da kalmayıp eğlenerek öğrenmeye, yaratıcılığa ve hayal gücünün gelişmesine katkı sağlayan görsel ve yazının sentezini okuyucusuna uyum içerisinde veren sanat dalıdır. Çizgi romanın ortaya çıkışında masal anlatıcılığı geleneğini ortaya çıkaran, insanların yaşamı anlamlandırma çabasıdır. Böylece destanlarda yer alan alp kişiler yaratılmaya başlar. Büyükler masalları ve hikâyeleri anlatırken amaçları karşılarındakilere hayatı öğretmektir. Masal anlatıcılığına Japonya üzerinden baktığımızda; bir anlatıcı bisikletin üzerinde bir kutuyla dolaşır, gittiği her yerde resimleri göstererek anlatır, sesini değiştirir. Resim kareleri sahneler gibi değişir ve hikâyeye devam eder. İşte çizgi roman anlatısal geleneği bu şekilde sahiplenmiştir. Hikâye ve çizgi roman da anlatı geleneğinin bir ürünüdür. Çizgi roman masal anlatıcılığı ile birbirlerine çok yakındır. Mitoloji ve sanat birbirini bütünler ve çizgi romanı besler. Mitolojinin unutulmamasını da masallar sağlamaktadır. Çizgi roman ise ikisini de içinde barındırır, döneme uyarlanılarak daha kalıcı iz bırakılmasını sağlar (Kireççi, 2008).

Çizgi romanın geçmişini hiyerogliflere kadar dayandıranlar olduğu gibi Orta Çağ'da papaların İncil'i halka öğretmek adına ressam tarafından kilise duvarlarına resmedilen İncil öğretilerini yansıtan resimlerle başladığını iddia edenler olmuştur (Kireççi, 2008; Cantek, 2019). McCloud'un 1993 yazdığı ve 2017 yılında Türkçe'ye çevrilen "Çizgi Romanı Anlamak" adlı eserinde çizgi romanı tanımlarken; çizgi romanın ustası olarak bilinen Will Eisner'in "ardışık sanat" terimini biraz daha ileri götürerek çizgi romanı hedef kitleye mesaj vermeye yahut estetik algı oluşturmaya yarayan sıralı bir düzende ardışık olarak yer alan bir sanat olduğunu ifade etmiştir (McCloud, 2019; Koutnikova, 2017). Görüldüğü gibi çizgi romanın birçok kişi için farklı farklı tanımları bulunabilir. Bu bağlamda çizgi romanın yalnız tüm dünyanın kabul gördüğü bir tanımı henüz mevcut değildir. Çizgi romanın tanımı da çizgi roman gibi zaman içerisinde; devinim, gelişim ve değişim içerisinde.

Popüler kültürün bir getirisi olan çizgi romanın asıl yükselişi ABD'de 1890 yılında gazete satışlarını arttırmak için editörler tarafından kullanımına başlamasıyla olmuştur (Ceran, 1997;

Kireççi, 2008; Tuncer, 1993). Yine aynı ülkede 1933 yılında gazete eklerinin birleştirilmesiyle oluşturulan çizgi romanı, 1934 yılında modern tarzda ilk çizgi roman "Famous Funnies" (Ünlü Güldürüler) takip etmiştir (Akın, 2019). Ardından bu sanat hızla yükselmiş ve birçok kahraman ve çeşidiyle ABD'de bir kültür ögesi olmuştur. Çizgi roman oluşturduğu etkiyle eğitim alanı da dâhil olmak üzere, birçok alanda Birleşik Devletler'de kendine yer edinerek gelişim göstermiştir. Bu bağlamda çizgi roman istenilen konu aktarımını, eleştirel düşünmeyi ve kültürel unsurları açık ve net olarak okuyucuya ulaştırmaktadır. Çizgi roman yaşanan toplumun dinamik yapısında kaybolan, görülmeyen ya da düşünülmemeyen yanları görmeyi ve empati kurmayı sağlayan niteliktedir.

Çizgi romanın yazınsal olarak değerlendirilmesinde; öncelikle dile getirilmesi gereken unsurlardan biri edebî bir üslubun olmadığı ancak ve ancak edebi üslup ve edebi sanatlarla gelişebildiğidir. Çizgi romanda ses tonu harflerin büyüklüğü, küçüklüğü, kalınlığı, inceliği ya da kelimeler arasında bırakılan boşluklarla okuyucuya aktarılmaktadır (Kireççi, 2018; McCloud 2019). Çizgi romanların hepsinin renkli olma zorunluluğu yoktur kimi çizgi romanlar tercihe göre siyah beyaz, dijital ya da basılı istenilen materyalle yapımında sanatçılar özgür bırakılmıştır. Dokuzuncu sanat (Alpin, 2006) olan çizgi romanda illa göstermeye de gerek yoktur kimi zaman okuyucuya tahayyül ettirebilmek gerekmektedir. O yüzden fazla ayrıntıya boğmak yerine ipuçları vererek okuyucunun hayal dünyasının da gelişmesini sağlamaktadır (Kireççi, 2018; McCloud 2019).

Alsaç (1994) çizgi romanın sanatsal çerçeve içerisinde en çok karikatürle karıştırıldığını ifade eder. Bu benzerliğin temel sebebi ise birbirine yakın tekniklerle oluşturulması ve benzer mecralarda yayın ya da yayım alanı bulmalarından dolayıdır. Unutulmamalıdır ki çizgi roman karikatürün bir kolu değil tamamen tek başına özgün bir sanat dalıdır. Çizgi roman mesajını ya da kaygısını art arda gelen panelleriyle aktarırken; karikatürlerde birkaç panelle aktarılmaktadır. Çizgi romanla karikatürü ayırt etmenin en belirgin özelliği sadece panel sayısı veya konusunun güldürü ya da didaktik oluşu değil asıl ayırt edici özellik bir ya da daha fazla tipi anlatı içerisinde bulundurmasıdır.

Türkiye'de çizgi roman sanatı İstanbul Büyükşehir ve İlçe Belediyelerince açılan halka yönelik atölyeler ile karışımıza çıkmaktadır. Çizgi roman ve karikatür okulu kapsamında geniş kitlelere hitaben çizgi roman kültürü, tekniği ve sanatıyla ilgili çalışmalar yapılmaktadır. 2012 yılında Esenler Belediyesi tarafından çocuklar için düzenlenen karikatür eğitimi, 2016 yılında Kadıköy Belediyesi Karikatür Evi'ni açarak yetişkin ve çocuklara çizgi roman, karikatür; çizim ve yazım eğitimi imkanı sunar. Ayrıca Karikatür Evi'nde 2020 yılında pandemiden dolayı ara verilen çizgi roman sanat eğitimine online olarak devamlılık sağlanamamıştır. Sancaktepe Belediyesi 2018'de çizgi roman okulunu açarak 9. sanat olan çizgi romanın gelişmesinde ve ulaşılabilir hale gelmesinde destekçi olmuştur. Sancaktepe Belediyesi'nin bu projesinde Osmanlı Devleti'nin padişahlarının çizgi roman kahramanları gibi anlatılarak yeni neslin tarih bilinci kazanmasına katkı sağlamayı hedeflemiştir. İstanbul Büyükşehir Belediyesi (İBB) tarafından 2019 yılında çizgi atölyesi adı altında çizgi roman okulu ve karikatür okulu açılarak genç yeteneklere imkan sağlanmıştır.

İçerisinde bulunduğumuz dönemde çizgi romanı değerlendirdiğimizde ise teknolojik gelişmelere ayak uydurduğu görülmektedir. Geçen zaman içerisinde çizgi roman sanatı yeniliklere ve teknolojik gelişmelere uyum sağlamıştır. Basılı bir tür olarak varlığını uzun süre devam ettiren sanat, çağına uygun olarak dijital ortamlarda da kendine yer bulmuş okuyucusuna her platformda ulaşmayı başarmıştır. Dijital ortamlar artık her kesim için bir zorunluluk durumundadır ve çizgi roman da birçok farklı web tasarım sitesiyle varlığını sürdürmektedir. WEB 2.0 araçları olarak tabir edilen birçok çizgi roman tasarlama sitesinde (Pixton, Storyboardthat, Makebleiefscomix) çizgi roman üretmek mümkündür.

Çizgi roman, eğitimde ve sosyal bilgilerde kullanılacak ve yararlanılacak bir tür olarak tanımlanabilir. Sosyal bilgiler dersinde çizgi romanlar kalıcılığı artırmak ve öğrenciyi aktif hale

getirmek için kullanılabilir. Çizgi romanlar görsel ve yazınsal içerikleri bir arada barındırması ile soyut kavramların algılanmasında, bilginin kavramsallaştırılmasını sağlayarak algılamayı ve öğrenmeyi kolaylaştırır. Çizgi romanlar içerdikleri görsel öğelerle kavram öğretiminde bilginin içselleştirilmesini sağlayarak algılama ve öğrenmeyi kolay hale getirir. Soyut kavramların somutlaştırılmasında etkili materyallerdir. Görsel etki ile çizgi romanlar kalıcı görsel unsur oluşturur. Okunması zor uzun metinlerin öğrenciler için anlaşılmasını kolaylaştırır. Aynı zamanda sosyal bilgiler geçmişi bugünü ve geleceği aktardığı için çizgi romanın şimdiki-geçmiş-gelecek olmak üzere üç zamanı aynı anda vermesi (McCloud, 2019) özelliğine uyum sağlamaktadır. Eğitimcilerin değişen dünyayla beraber yenilik arayışı içinde olduklarını söylemek hiçde zor değildir. Bu arayışın temelini teknolojiye dayalı eğitimsel uygulamalar ve teknolojik araçlar olarak görebiliriz. Her branş artık teknolojiye dayalı çalışmalar yapmak eğitim ortamlarında faydalanmak durumundadır. Sosyal bilgiler alanında ise teknolojiden her konuda yeteri kadar yararlanılmadığı ve özgün materyallerin sıkça kullanılmadığı görülmektedir (Dere ve Ateş, 2020). Bu noktada metinle uyum içinde verilen görsel materyallerin daha sık ve etkin kullanılması gerektiği görülerek dijital çizgi roman materyalinin, gereken unsurları taşıdığını belirtmek gerekir. Konuya özgü tasarlanan dijital çizgi roman materyalleri ile sosyal bilgiler dersinde yer alan materyal çeşitliliğinin zenginleşmesine katkı sağlanacaktır. MEB de 2018 yılında yayınladığı sosyal bilgiler öğretim programı dikkate alındığında dijital çizgi romanların modern eğitim anlayışına uygun olduğu söylenebilir.

Ortaya konan bu çalışmanın amacı sosyal bilgiler alanında WEB 2.0 tasarım aracıyla dijital çizgi romanın nasıl hazırlandığı ve nelere dikkat edildiğidir. Çalışmanın hem sosyal bilgiler alanında hem de diğer alanlarda yeni yapılacak çalışmalara katkı sağlaması hedeflenmektedir.

Öğretim Materyali Çizgi Romanın Hazırlanışı:

Bu kısımda geliştirilen dijital çizgi roman materyali ile ilgili genel bilgiler verilmeye çalışılmıştır.

Hazırlanan Çizgi Romanın Yapı Özellikleri

- Hazırlanan çizgi roman toplam 67 panelden oluşmaktadır.
- Öğrenme Alanı: Etkin Vatandaşlık
- Konu: Yönetim Şekilleri
- Karakterler: Bilge, Gırgır aracı, Mert, Kral, Bizans askeri, Meczip pazarcı
- Zaman: 2019'da Türkiye'den başlayıp MS. 527 Bizans'a kadar.

Çizgi Romanın Oluşturulma Aşamaları:

Çizgi roman materyalinin oluşturulmasında, aşağıdaki 9 aşama gerçekleştirilmiştir.

1. Aşama: Sosyal bilgilerden öğrenme alanlarından biri seçilmiştir.
2. Aşama: Belirlenen öğrenme alanında anlatılacak konular saptanmıştır.
3. Aşama: Senaryo içerisinde öğrencilerin kendine özdeş bulabileceği, gerçek hayattan karakterler meydana getirilmiştir. Karakterlerin fiziki ve kişilik özellikleri belirlenmiştir.
4. Aşama: Toplam altı sayfadan oluşan senaryo hazırlanmış olup, sosyal bilgiler alanında uzman görüşlerine başvurulmuştur.
5. Aşama: Hazırlanan senaryonun dil açısından yeterliliği iki Türkçe uzmanı tarafından denetlenmiştir.
6. Aşama: Senaryo öncelikle elle çizilerek kağıda aktarılmıştır.
7. Aşama: Pixton programında karakterler, arka plan, kullanılacak nesnelere ve programda olmayıp eklenecek görseller hazırlanmıştır.
8. Aşama: Senaryo çizimi yapıp, konuşma balonları ve açıklama bantları eklenmiştir.
9. Aşama: Çizgi romanın doğasına ait olan ses, koku, duygu vb. efektler eklenmiş ve tekrardan iki uzman görüşü alınmıştır.

Çizgi roman hazırlanmaya ilk olarak bir öğretim materyali olarak hangi konu ve kazanıma yönelik olacağıyla başlanmıştır. Sosyal bilgiler 6. Sınıf etkin vatandaşlık öğrenme alanının birinci kazanımı olan; demokrasinin temel ilkeleri açısından farklı yönetim biçimlerini karşılaştırır seçilmiştir. Türkiye Yeterlilikler Çerçevesinde (TYÇ) bulunan sekiz yetkinlikten; anadilde iletişim, dijital yetkinlik, sosyal ve vatandaşlıkla ilgili yetkinlikleri kapsayıcı temelde ilerlemiş olup, sosyal bilgiler dersi öğretim programı temel becerilerinden; Değişim ve sürekliliği algılama, dijital okur-yazarlık, eleştirel düşünme, empati, gözlem, iletişim, kalıp yargı ve önyargıyı fark etme, mekân algılama, Türkçeyi doğru ve güzel kullanma ve zaman ve kronolojiyi algılama becerilerine hitap eden, adalet, bağımsızlık, barış, eşitlik, özgürlük, saygı, sorumluluk gibi sosyal bilgilerin değerlerine çizgi romanda yer verilmiştir (MEB, 2018).

Konusu belirlenen çizgi romanın hikâyeye ilk olarak karakterler oluşturularak başlanmış olup daha sonra olay örgüsü belirlenmiştir. Karakterler oluşturulurken, okuyucu kitlesinin psikososyal durumuna uygun, tipolojik özellikler belirlenmiştir. Bu bağlamda kitle yaş grubundan bir birey seçilmiştir ki empati kurmanın kolaylık sağlaması önemsenmiştir. Aşağıda yer alan ana karakter Bilge'nin oluşturulmasında ortaokul yaş grubuna hitaben ilgileri çekecek ancak tamamen marjinal de olmayacak ve gerçeklik payını kaybetmeyecek unsurlar dikkate alınmıştır. Misal oluşturulan karakterin kolları ve ayakları bedenine göre daha uzun olarak meydana getirilmiştir ki ergenlik döneminde bunun normal olduğu, bununla birlikte gelen denge problemlerinin de büyümek ve gelişme kısmında doğal bir süreçte oldukları aktarılmıştır.



Çizgi roman senaryosu yazılırken mekân, nesne, ses ve ışık gibi özelliklerde senaryoda ayrıca belirtilmiştir. Senaryo ilk olarak düz yazı halinde, daha sonra diyaloglara bölünerek tekrardan yazılmıştır. Diyalogları belirlenen senaryonun, paneller içerisindeki görünümünü hayal edebilmek adına, senaryoya bağlı panellerin içerisinde yer alacaklar kara kalem çizimlerle belirlenmiştir.

Böylece panel sayısı kara kalem çizimde 31 panel olarak çizilir. Kara kalem panel çiziminde dış sesler, ortam ve renk, karakterlerin yeri panellere çizilirken; panellerin hemen altına da kahramanların durum, jest ve mimikleri belirtilmiştir. Yapılan kara kalem çizimiyle panellerin birbirinden kopuk olmasının da önüne geçilmek istenmiştir. McCloud (2019)'a göre de çizgi romandaki paneller birbirinin tamamlayıcısı olarak nitelendirilmiştir. Bir panelden başka bir panele geçişte GÜMmm! ÇAT! Oooof! ... şeklindeki sesler okuyucunun hayal dünyasını harekete geçirmektedir. Hazırlanan çizgi romandan örnek paneller aşağıda yer almaktadır.

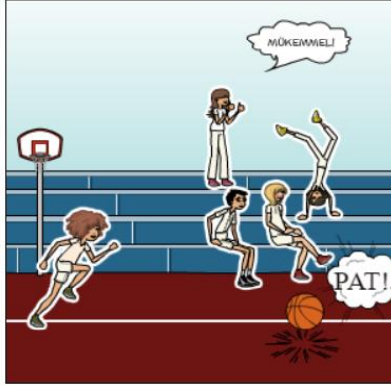

Pixton dijital platformundan öğretmen, öğrenci, iş ve ebeveynlerin kullanımına uygun giriş yapma imkanları bulunmaktadır. Pixton girişinde istedikleri alanı seçebilmekte özgürdürler. Bununla birlikte üye girişi yapılırken hazırlamak istediğiniz çizgi romanınızla ilgili tarih/sosyal bilimler, bilgisayar/teknolojileri, bilim, dünya dilleri gibi görünürde üyesine 12 tane hazır şablon alan sunmaktadır. Burada daha önce hazırlanmış ve konusuna göre tasniflenen çizgi romanlar bulunmaktadır. Pixton dijital programını kullanarak çizgi roman dışında karikatür ve poster de yapabilmemiz mümkündür.



Pixton Comics web sitesi (www.edu.pixton.com/educators, 2020) birçok dalda tescillenmiştir. Pixton'ın eğitim alanında almış olduğu ödül ve sertifikalar; Learning Magazin tarafından düzenlenen 2020 öğretmenlerin seçtiği sınıf içi uygulamalar ödülünü, Smart Media tarafından verilen akademisyenlerin seçimi ödülünü, SIIA CODİE'de 2019 eğitim teknoloji alanında finalist olmuştur, Educational App Store'da 5 yıldız almıştır ve öğretmen sertifikalı olan öğretmenlerin seçtiği eğitim uygulamasıdır, The Edtech Ödülleri 2020 dil sanatları çözümü ve yeni eğitim hizmetleri (2018 sonrası piyasaya sürülenler) finalistidir, The ComputED Gazette'nin vermiş olduğu en iyi eğitim yazılımı ödülünü çevrimiçi çizgi roman yazma uygulamasıyla almıştır. Ayrıca öğrencilerin tüm haklarının korunması adına Student Privacy Pledge'ye sahiptir, Teach Learning tarafından düzenlenen mükemmellik ödülünü de kazanmıştır.

Hazırlanan dijital çizgi roman pixton programından faydalanılarak hazırlanmıştır. Programın 15 günlük ücretsiz deneyim paketinden yararlanılmıştır. Program yabancı menşeli olduğu için Türk kültürüne ait unsurlara ve arka planlarda rastlamak pek mümkün olmamaktadır. Program içerisinde Türk temsili iki unsur bulunmaktadır. Bunlardan biri düz, dikdörtgen şeklinde Türk Bayrağı, bir diğer görsel ise camiidir. Bulunan cami renkleri itibariyle Sultan Ahmet Camii'ne benzetilmiştir. Bu bağlamda bir iletişim sanatı olan çizgi romanın işlevleri olan kültür, gelenek, görenek, örfe kurallar, deyim, toplum bilgisi ve ders materyali olarak hazırlanan çizgi romanda aktarımına özen gösterilmiştir. Hazırlanan materyalde bulunan okul bahçesine dalgalanan Türk bayrağı ve Atatürk büstü de panele dâhil edilmiştir. İstenilen görsel unsurlar fotoshop aracılığıyla sisteme yüklenebilmektedir. Bir başka seçenek ise istenilen alana farklı perspektiften bakmaktır. Örneğin hazırlanan materyalde Galata Kulesinin içerisine giriş yapılmaktadır. Ancak programda böyle bir arka plan olmadığı için fotoshop yardımıyla Galata Kulesi eklendi ve bir mahzenden bozma yerin sadece duvar, meşaleleri ve özellikle dönen taş merdivenlerini kapsayan alan alınmıştır.



Dijital çizgi roman programları içerisinde bu çalışmada Pixton'ın seçilmesinin sebebi; karakterlerin tüm eklemlerinin hareket edebilmesi, istenilen davranışı ve mimliği net bir şekilde sunabilmesi olmuştur. Anlatılmak istenen duygu ve davranış için size birçok seçenek sunmakta olup manual olarak da dışardan müdahale etmenize olanak tanımaktadır. Ayrıca oluşturulan her karakter biricik olma özelliğini net gösterebilmektedir. Bunun sebebi de kullanılan programda; kaş, göz, sakal, bıyık, ağız, çene, saç stili, boy, kilo, yaş vb. unsurları değiştirme ve geliştirme hazırlayan kişiye ait olup, isteğe göre hazır karakterler de bulunmaktadır. Ayrıca program diline bağlı olarak yapılan aramalarında İngilizce yapılması gerekmektedir.

Çizgi roman iki ana kolda gelişim göstermesine bağlı olarak görsel unsurlar dışında yazı dilinde de okuyucuların düzeyine uygun, açık ve anlaşılır doğru Türkçe kullanımına özen gösterilmiştir. Bununla birlikte eğitici materyalde seçilen kelime ve renkler özenle bilinçaltını olumlu yönde etkileyecek şekilde bir uyum barındırmasına da dikkat edilmiştir.(örnek) Diyaloglar içerisinde öğretim unsurlarını içeren, bilgi veren kelime ve cümleler dikkat çekmesi adına bolt olarak belirtilmiştir. Hazırlanan çizgi romandan örnekler aşağıda yer almaktadır.



Gereklilik durumuna göre sessiz panellerde kullanılabilir. Kullanılan sessiz panellerin gayesi ortamın daha iyi anlaşılmasını sağlamaktır. Bu tür paneller bir zamana sahip değildir (McCloud, 2019). Bu tür panellere eğitim materyali olan çizgi romanda da yer verilmiştir.



Çizgi roman karakterlerinin birbiriyle konuşmalarının yazıldığı yere konuşma balonu denilmektedir (Alpin, 2002). Konuşma balonlarının işlevi ve şekilleri buldukları yere göre değişmektedir. Bu balonlar seslenme, duygu, kafa sesi ya da fısıltıları aktarmak için kullanılır. Farklı amaçlar için elbette ki farklı çizilen konuşma balonları olacaktır. Kimi zaman bu konuşma balonları daha kalın çerçeveli, daha flu ya da kesik çizgiler şeklinde olabilmektedir. Her balonun olmaz karaktere ya da konuşmacıya uzanan çıkıntısı bulunur. Genellikle karakterin ağzına doğru olan bu çıkıntı konuşmanın, fikrin ya da nidanın kime ait olduğunu dile getirir. Bu balonların sabit boyutu yoktur içerisine yazılacak ya da çizilecek ikon ya da sembole göre boyut değiştirmekte özgürdürler. Unutulmamalıdır ki çizgi romanda konuşma balonları canlı, cansız tüm karaktere ait olacaktır. Hikayeye göre insanlar konuşabileceği gibi at, tavşan, yastık, bulut, su şişesi, kitap vb. öğelere de konuşma balonları ait olacaktır (McColoud, 2019; Kireççi, 2008). Pixton programında var olan konuşma balonlarında 7 farklı tip bulunmaktadır. Programda 6 farklı tip net görülürken 7. tip direkt arka planın üzerine çerçevesiz bulunmaktadır. Bunlara ek olarak her balonun bağlantısı olan balon çıkıntılar ki bunlar konuşmanın kime ya da neye ait olduğunu göstermektedir. Bu bağlantılarında 5 farklı tipi bulunmaktadır. Ayrıca istediğiniz boyuta getirebilip, 30 tane yazı tipi

bulunmaktadır.

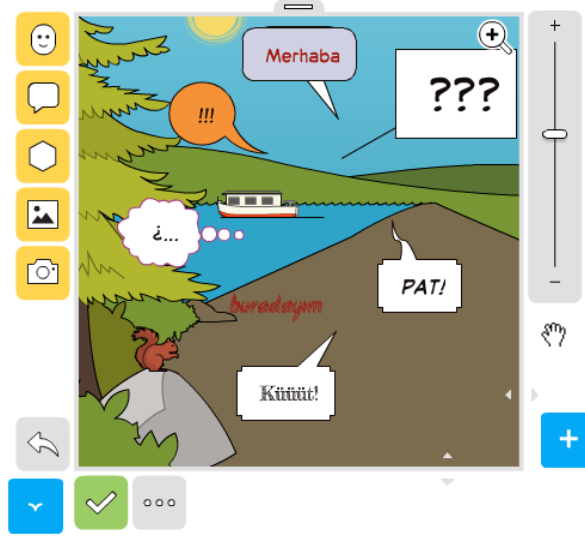

Eğitim materyali olan çizgi romana senaryo ve çizgi romanın hedefi olan öğrenme unsurlarına doğrudan tek panelle giriş yapmak yerine, öncelikle ortam analizi ve karakter tanıtımına olanak sağlanmıştır. Aktarılmak istenen bilgiler illa ki konuşma balonunda yer almamıştır. Çizgi romanın doğasına uygunluğu adına örneğin eğitim materyali çizgi romanın üçüncü ve dördüncü panellerde olduğu gibi sınıf tahtasındaki yazılar halinde de okuyucuya sunulmuştur.

118



Hazırlanan materyalde dış ses ve efektlere yer verilerek gerçekçiliğe vurgu yapılmıştır. Bir ortam tek panelle anlatılıp geçilmemiş en az 3 panelle ortamın anlaşılmasına imkan sağlanmıştır. Eğitim materyalindeki diyaloglarla bir ortamdan başka bir ortama anlaşılır ve mantık çerçevesinde geçiş sunulmuştur. Paneller içerisinde mimikler ve göz temasına dikkat edilmiştir. Diyalogta olan karakterlerin mümkün olduğunca doğru iletişim adına birbirine dönük ve göz teması şeklinde durmalarına dikkat edilmiştir. Eğitim materyali olarak hazırlanan çizgi romanda bantlardan da yararlanılmıştır. Panellerde derinlik algısı, hareketler efektlerle desteklenmiştir. Bantlar amacına uygun olarak aynı biçime sahip olup farklı boyutlarda okuyucuya bilgi verici unsur olarak

kullanılmıştır.

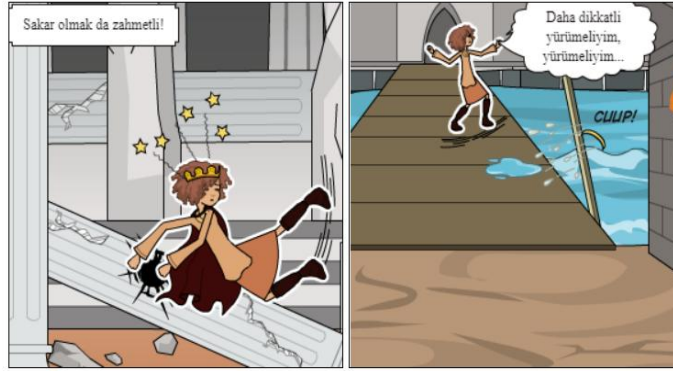

Senaryoya bağlı kara kalemle yapılan çizgi roman çizimi 31 panel olarak ortaya çıkarken, dijital çizgi romana aktarıldığında 67 panelden oluşturulmuştur. Oluşturulan çizgi romanın konu mahiyetindeki çizimleri devam etmekte olup diğer yönetim şekillerini de Bilge isimli çizgi roman kahramanın yaşayarak öğrenmesi planlanmaktadır. Kara kalem çizimlerde kabataslak unsurlar bulunurken dijital çizgi romanda daha fazla ayrıntılara yer verildiği ve panel boyutları ve yazı puntosundan kaynaklı olarak yoğunlukta boğulmaması için panel sayısı artış göstermiştir. Hazırlanan çizgi roman için Türkçe alanında uzman 2 kişi, Sosyal Bilgiler alanında 3 uzman görüşü alınmıştır.

SONUÇ VE TARTIŞMA

Geçmişten günümüze değişim ve gelişim hız kesmeden devam etmektedir. Bilhassa 20.yy ile beraber yaşanan baş döndürücü bilgi ve teknoloji gelişimi ile bireyin hava, su, ekme gibi temel ihtiyaçlarının yanında bilgi de bir o kadar değerli hale gelmiştir. İnsanın ve dahi ülkelerin hayatta kalması, teknoloji ve sahip olduğu bilgiyi kullanabilme yetisinden geçmektedir (Taşpınar, 2016). Çünkü modernleşme ile beraber artık geleneksel eğitim anlayışının yerini; sorgulayan, araştıran, düşünen ve bilgiyi transfer eden bireyler yetiştirmeyi amaçlayan eğitim sistemleri almıştır. Bu durumda eğitim ve teknoloji birbirine doğru şekilde entegre edilerek iş birliği halinde olmalıdır. Böylece çağın gereklilikleri doğrultusunda eğitim ortamları zenginleştirilerek öğrenmeyi kalıcı hale getiren materyallerin hazırlanmasında yenilikçi dijital ortamlar hazırlamak 21.yy'da eğitimcilerde aranan yeterlilikler arasındadır (ISTE, 2016). Çalışma kapsamında WEB 2.0 ile hazırlanan eğitici çizgi roman ile dijital çağın gereklilikleri göz önünde bulundurularak çizgi romanların eğitsel özelliklerinden istifade edilmiştir.

Yapılan bu araştırmaya benzer mahiyette hazırlanan çalışmalardan biri Ak, Erdoğan ve İlhan tarafından 2020 yılında yayınlanmıştır. Sosyal Bilgiler 6. sınıf Etkin Vatandaşlık öğrenme alanı; "Toplumsal hayatımızda demokrasinin önemini açıklar" kazanımına uygun Web 2.0 aracı Pixton üzerinden 32 panelden oluşan eğitici çizgi roman çalışması yapılmıştır. Çalışmada dijital çizgi romanın nasıl geliştirildiği, senaryonun nasıl oluşturulduğu ve eğitim çizgi roman ilişkisi üzerinde durulmuştur. Bir diğer benzer çalışma ise 2020 yılında Keskin ve İlhan tarafından sunulmuştur. Yine WEB 2.0 aracı Pixton üzerinden tasaralana 48 panelden oluşan dijital çizgi roman değerler eğitimi konu alınarak hazırlanmıştır. Bu çalışmanın değer eğitimine yönelik olması farklı hedeflere yönelik çizgi roman tasarımlarının da olabileceğini göstermektedir. Yine içerisinde bulunduğumuz yıl içerisinde sosyal bilgiler öğretiminde çizgi roman materyali tasarlamaya yönelik bir çalışma Gülersoy ve Türkal (2020) tarafından yayınlanmıştır. Çalışmada çizgi roman materyalinin teorik olarak gelişim aşamalarına ve

ortaokul öğrencilerinin görüşlerini alarak materyal örnekleri ortaya konulmaya gayret edilmiştir. Bu çalışmalardan yola çıkarak çizgi roman konusunda sınırlamanın olmadığı birçok alanda zenginleştirilmeye müsait bir öğretim materyali olduğu görülmektedir.

Bu bağlamda eğitimde çizgi roman kullanımında olumlu sonuçlara varılan çalışmalar bulunmaktadır. Bu noktada eğitim-öğretimde hedef odaklı doğru öğretim araç-gereç ve materyalleri kullanımı önem arz eder. Çizgi roman materyal kullanımı öğretimde kazandırılması hedeflenen beceri ve kazanımları kazandırmada, soyut kavramların aktarılmasında, öğretimi kalıcı hale getirmede etkililiği birçok eğitimci ve yapılan araştırmalar tarafından doğrulanmıştır (El Refaie and Hörschelmann, 2010; İlhan 2016; Topkaya, 2014; Koutníková, 2017; Yağlı, 2017; Sarıbiyık, 2018; Kurt , 2019; İlhan ve Oruç, 2019; Ünal ve Demirkaya, 2019; Mutlu, 2019; İlhan ve Temel, 2019; Aşçı, 2020).

Çizgi roman eğitim ilişkili bir çalışma Cihan tarafından (2014) Türkçe eğitimi alanında hazırlanmıştır, Türkçe eğitimi programında belirtilen kazanımlara, dersin hedeflerine uygun olarak, çizgi roman tekniğinin uyarlanması ile ilgili bir ders örneği hazırlanmıştır. Çalışmada çizgi romanın eğitim-öğretim ortalarında kullanılabilecek açık anlaşılır net bir materyal olduğu ve öğrenci başarısı ve motivasyonuna katkı sağladığı sonucuna varılmıştır. Silva, Santos ve Biespo (2017) lisans öğrencilerinin eğitim yönetimi dersini çizgi romanla gerçekleştirilen nitel bir çalışma hazırlanmıştır. Bu çalışmada diğerler çalışmalardan farklı olarak üniversite öğrencilerine öğretim amaçlı farklı bir yöntem olarak çizgi roman materyali kullanılmıştır. Çalışmanın sonucunda teorik ve pratik bilgiler arasındaki boşluğu doldurmaya yardımcı olup, eleştirel düşünme ve yaratıcı düşünme becerisine katkı sağladığı görülmüştür (Silva, Santos and Biespo, 2017). Koutníková 2017'de yapılan "Fen Eğitiminde Çizgi Roman Uygulaması " adlı çalışmada okul öncesi çocuklara fen eğitimi verilmiştir. Sonuçlardan biride çizgi romanların modern bir pedagojik strateji olduğuna kanaat getirilmiştir. Çizgi romanların fen eğitimi kavramlarını anlaşılır hale getirdiği ve okul öncesi öğrencileri tarafından çizgi romanların açık, anlaşılır bir materyal olduğu sonucu ortaya çıkmıştır (Koutníková, 2017).

Topkaya ve Doğan tarafından 2020 yılında yapılan "7. Sınıf Sosyal Bilgiler Dersindeki Çevre Sorunları ve Çevreyle İlgili Örgütler Konularının Öğretilmesinde Eğitici Çizgi Romanların Etkisi: Karma Bir Araştırma" çalışmada sonuç olarak akademik başarı ve çevreye yönelik tutumlarında öğrencilerin son test puanlarında deney grubu lehine pozitif yönde artış olduğu gözlemlenmiştir (Topkaya ve Doğan, 2020). Ünal ve Demirkaya, 2019 yılında yaptığı çalışma da sosyal bilgiler dersinde eğitici çizgi roman kullanımının öğrencilerin başarısı ve derse yönelik tutumu çizgi roman kullanımının öğrencilerin başarısı üzerinde olumlu bir etkiye sahip olduğu çıkarken sosyal bilgiler dersinde eğitici çizgi roman kullanımının öğrencilerin derse yönelik tutumları üzerinde bir etkisinin olmadığı sonucuna ulaşılmıştır (Ünal ve Demirkaya, 2018). 2016 yılında İlhan tarafından yapılan doktora tezi "Sosyal Bilgiler Öğretiminde Çizgi Roman Kullanımı"dır. Sonuç olarak çizgi roman kullanımının sosyal bilgiler öğretimine pozitif yönde katkı sağladığı sonucu ortaya çıkmıştır (İlhan, 2016). Kurt tarafından 2019 yılında yapılan tezin adı "Sosyal Bilgiler Öğretiminde Çizgi Roman Kullanımına İlişkin Öğretmen Adaylarının Görüşlerinin İncelenmesi" dir. Sonuçlarında ders işlenişinde çizgi roman kullanımının, öğrencilerin derse katılımını sağladığı ve dikkatlerini canlı tuttuğu gözlemlenmiştir. Öğretmen adayları, derste çizgi roman kullanımının dikkat çekici olduğunu, derse katılımın artmasına ve kalıcı öğrenmeler sağlanmasına katkı sağlayabileceği, derslerin verimli işlenebileceği yönünde görüş belirtmişlerdir (Kurt, 2019). Mutlu (2019) yüksek lisans tezi "Sosyal Bilgiler Öğretmen adaylarının Sosyal Bilgiler Öğretiminde Çizgi Roman Kullanımına yönelik Görüşleri"dir. Çalışmanın sonucunda öğretmen adaylarının çizgi romanı eğlenceli, eğitici, motivasyonu artırıcı, dil yetisinin gelişmesinde, çocukların eğitimine uygun bir eğitim materyali olup bilişsel ve duyuşsal gelişimi olumlu yönde etkilediği ortaya konulmuştur.

Ortaya çıkarılan bu materyalin uzaktan eğitim sürecinde uygulaması yapılmış ve öğrenci

başarı düzeyi üzerinde olumlu etkileri olduğu görülmüştür. Ayrıca yapılan çalışmanın öğrenci motivasyonunu artırdığı ve de dersi eğlenceli hale getirdiği görülmüştür (İlhan, Kaba ve Şin, 2020). Uygulaması yapılan bu materyal yine başka eğitimciler tarafından online yada yüzyüze olarak kullanılabilir. Eğitimin bütün alanlarında yapılacak farklı dijital çizgi roman tasarımlarına ilham verebilir. WEB 2.0 araçlarıyla yapılan çalışmalarla yakında yada uzaktan eğitimde öğrencinin eğlenerek öğrenmesi sağlanabilir.

Dijital çizgi roman ve çizi roman materyal çalışmaları yapacak olan eğitimcilerin dikkat etmesi gereken öneriler ise şu şekildedir;

- Çizgi romanın ne ve nasıl bir sanat olduğu iyi öğrenilmeli, bu sanata uygun örnekler üretilmelidir
- Pedagojik olarak ahlaki ve etik çerçevede hazırlanmalı
- Doğru ve güzel bir Türkçe olmalı
- Paneller zaman ve mekân uyum içerisinde olmalıdır
- Sessiz panellerle okuyucunun düşünmesine imkân sağlanmalıdır.
- Olağanüstülüklere yer verilirken gerçek hayattan kopmamak gereklidir.

KAYNAKÇA

- Ak. M.M.; Erdoğan M.F. ve İlhan, G.O. (2020). Görsel Bir Öğretim Materyali Olarak Dijital Çizgi Roman Tasarımı: Gezdim, Gördüm, Öğrettim. *Journal of History School (JOHS)*, 13(7): 2458-2484.
- Akın, S. (2019). *Hayal Kahramanları*. İstanbul: Türkiye İş Bankası Kültür Yayınları.
- Alpin, H. (2002). *1001 Soruda Çizgi Roman*. İstanbul: İnkılap Yayınları.
- Alpin, H. (2006). *Çizgiroman Ansiklopedisi*. İstanbul: İnkılap Kitabevi.
- Alsaç, Ü. (1994). *Türkiye'de Karikatür, Çizgi Roman ve Çizgi Film*. İstanbul: İletişim yayıncılık.
- Arizpe, E. (2001). Letting the Story Out: Visual Encounters with Anthony Browne's The Tunnel. *Reading Literacy and Language*, 35(3): 115-119.
- Aşçı, A. U. (2020). Ortaokul Türkçe Ders Kitaplarında Yer Alan Çizgi Romanların Değerler Eğitimi Açısından İncelenmesi. *Uluslararası Sosyal Araştırmalar Dergisi*, 13(69): 868-889.
- Bruner, J. S. (1990). *Acts of Meaning*. Cambridge & London: Harvard University Press.
- Cantek, L. (2019). *Türkiye'de Çizgi Roman*. İstanbul: İletişim Yayınları.
- Ceran, K. (1997). Dünya'da Çizgi Roman. *Sanat Dünyamız*, 22(64): 5-39.
- Cihan, N. (2014). Eğitsel Araç Olarak Çizgi Romanın İlköğretim 8. Sınıf Ders Konularına Uyarlanması. *Eğitim ve Öğretim Araştırmaları Dergisi (JERT)*, 3(3): 315-320.
- Çelikkaya, T. (2017). Sosyal Bilgiler Dersinde Araç-Gereç ve Materyal Kullanımının Önemi. (Editörler: Ramazan Sever ve Erol Koçoğlu). *Sosyal Bilgiler Öğretiminde Eğitim Teknolojileri ve Materyal Tasarımı İçinde* (s.39-68). Ankara: Pegem Akademi.
- Çilenti, K. (1984). *Eğitim Teknolojisi ve Öğretim*. Ankara: Kadioğlu Matbaası.
- Dere, İ. ve Ateş, Y. (2020). Sosyal Bilgiler Derslerinde Teknolojik Araç ve Materyal Kullanımı: Bir Durum Çalışması. *Erzincan Üniversitesi Eğitim Fakültesi Dergisi*, 22 (2): 496-514.
- Dewey, J. (1938). *Experience and Education*. New York: Macmillan Company.
- El Refaie, E. and Hörschelmann, K. (2010). Young People's readings of a Political Cartoon and the Concept of Multimodalliteracy. *Discourse: Studies in the Cultural Politics of Education*, 31(2): 195-207.
- Gülersoy, A.E. ve Türkal, B. (2020). Oluşturma-Geliştirme Açısından Sosyal Bilgiler Öğretiminde Bir Öğretim Materyali Olarak Çizgi Roman Kullanımı. *Uluslararası Sosyal Bilimler Eğitimi Dergisi*, 6(2): 299-326.
- Gündüz, M. (2012). *Mustafa Satı Bey ve Eğitim Bilimi*. Ankara: Otorite Yayınları.

- Hatfield, C. (2000). *Graphic Interventions: Form and Argument in Contemporary Comics*. Unpublished Doctoral Dissertation, University of Connecticut.
- ISTE. (2016). The ISTE National Educational Technology Standards and ISTE Standards for Students. <http://www.iste.org/standards/standards/for-students> adresinden 13.09.2020 tarihinde erişildi.
- İlhan, G. O. (2016). Sosyal Bilgiler Öğretiminde Çizgi Romanların Kullanımı, Yayınlanmış Doktora Tezi, Afyon Kocatepe Üniversitesi Sosyal Bilimler Enstitüsü, Afyonkarahisar.
- İlhan, G.O. ve Oruç, Ş. (2019). Sosyal Bilgiler Dersinde Çizgi Roman Kullanımı: Teksas Tarihi. *Eğitim ve Bilim*, 44(198): 327-341.
- İlhan, G.O.; Kaba, G. ve Şin, M. (2020). Use of Digital Comics in Distance Education in Covid-19. *International Conference on Studies in Education and Social Sciences (ICES) 3-6 December* içinde (s.11)
- Kara, C.; Topkaya Y. ve Şimşek U. (2012). Aktif Vatandaşlık Eğitiminin Sosyal Bilgiler Programındaki Yeri. *Zeitschrift für die Welt der Türken Journal of World of Turks (ZfWT)*, 4(3): 147-149.
- Keskin, A. ve İlhan, G.O. (2020). Sosyal Bilgiler Dersi Değerler Eğitimine Yönelik Dijital Çizgi Roman Materyal Tasarımı: "Gizli Labirent". *ERPA International Congresses on Education* içinde (s.47).
- Kireççi, Ü. (2008). *Çizgi Roman Senaryosu*. İstanbul: Crea Yayıncılık
- Koutnikova, M. (2017). The Application of Comics In Science Education. *Acta Educationis Generalis*, 7(3): 88-98.
- Kurt, S. (2019). Sosyal Bilgiler Öğretiminde Çizgi Roman Kullanımına İlişkin Sosyal Bilgiler Öğretmen Adaylarının Görüşlerinin İncelenmesi, Yayınlanmamış Yüksek Lisans Tezi, İstanbul Üniversitesi-Cerrahpaşa Lisansüstü Eğitim Enstitüsü, İstanbul.
- Mc Vicker, C.J., (2007). Comic Strips as a Text Structure for Learning to Read. *The Reading Teacher*, 6(1): 85-88
- McCloud, S. (2019). *Çizgi Romanı Anlamak*. (Çev. C. Ülgen). İstanbul: Sırtlan Kitap.
- Mclaughlin, M. J. (2013). *Rise of the Eco-Comics: The State, Environmental Education and Canadian Comic Books, 1971-1975*. *Revue de la Culturematérielle*.
- MEB. (2018). *Sosyal Bilgiler Dersi Öğretim Programı*. Ankara: TTKB yayınları.
- Meydan, A. (2018). Beceri Eğitimi. (Editörler: Abdulkadir Uzunöz ve Vedat Aktepe). *Özel Öğretim Yöntemleri II* içinde. Ankara: Pegem Akademi.
- Mishra, P. and Koehler, M.J. (2006). Technological Pedagogical Content Knowledge: A Framework For Teacher Knowledge. *Teachers College Record*, 108(6): 1018-1048.
- Missiou, M. and Stefos, E. (2013). Environmental Education Through Comics and Internet Applications. A Case Study in High School. *Journal of Environmental Protection and Ecology*, 13(3): 2013-2019.
- Mutlu, Z. (2019). Sosyal Bilgiler Öğretmen Adaylarının Sosyal Bilgiler Öğretiminde Çizgi Roman Kullanımına Yönelik Görüşleri, Yayınlanmamış Yüksek Lisans Tezi, Muğla Sıtkı Koçman Üniversitesi, Muğla.
- Öztürk, C. (2015). Sosyal Bilgiler: Toplumsal Yaşama Bir Bakış. (Editör: C. Öztürk). *Sosyal Bilgiler Öğretimi* içinde. Ankara: Pegem Akademi.
- Safran, M. (2008). Sosyal Bilgiler Öğretimine Bakış. (Editörler: B. Tay ve A. Öcal). *Özel Öğretim Yöntemleriyle Sosyal Bilgiler Öğretimi* içinde. Ankara: Pegem Akademi.
- Seferoğlu, S.S. (2009). *Öğretim Teknolojileri ve Materyal Tasarımı*. Ankara: Pegem Akademi.
- Silva, A. B. D.; Santos, G. T. D. and Bispo, A. C. K. D. A. (2017). The Comics as Teaching Strategy in Learning of Students in an Undergraduate Management Program. *RAM. Revista de Administração Mackenzie*, 18(1): 40-65.
- Taşpınar, M. (2016). *Öğretim İlke ve Yöntemleri*. İstanbul: Edge Akademi

- Temel, A. ve İlhan, G.O. (2019). Sosyal Bilgiler Öğretmenlerinin İnsan Hakları Konusunda Malcolm X Çizgi Romanının Kullanımı Hakkında Görüşleri. *VI. Yıldız Sosyal Bilimler Kongresi Bildiri Özet Kitabı* içinde (s. 427), İstanbul: Yıldız Teknik Üniversitesi Sosyal Bilimler Enstitüsü.
- Topkaya, Y. ve Doğan Y. (2020). 7. Sınıf Sosyal Bilgiler Dersindeki “Çevre Sorunları ve Çevreyle İlgili Örgütler” Konularının Öğretmesinde Eğitici Çizgi Romanların Etkisi: Karma Bir Araştırma. *Türk Eğitim Derneği Dergisi (Tedmem)*. 45(201): 167-188.
- Topkaya, Y. (2014). Vatandaşlık ve Demokrasi Eğitimi Dersinde Eğitici Çizgi Roman Kullanımının Bilişsel ve Duyuşsal Öğrenmelere Etkisi, Yayınlanmamış Doktora Tezi, Atatürk Üniversitesi Eğitim Bilimleri Enstitüsü, Erzurum.
- Tuncer, N. (1993). *Çizgi Roman ve Çocuk*. İstanbul: Çocuk Vakfı Yayınları.
- Ünal, O. ve Demirkaya, H. (2019). Eğitici Çizgi Romanın Sosyal Bilgiler Dersinde Kullanılmasına Yönelik Yarı Deneysel Bir Çalışma. *International Journal of Geography and Geography Education (IGGE)*, 0(40): 92-108.
- Yağlı, A. (2017). *Modern Bir Anlatı Sanatı Olarak Çizgi Roman*. İstanbul: Kriter Yayınevi.
- Yalın, H.İ. (2010). *Öğretim Teknolojileri ve Materyal Geliştirme*. Ankara: Nobel Yayın Dağıtım.
- <https://esenler.bel.tr/haberler/genel/canli-yayinda-karikatur-cizdiler/> adresinden 11.09.2020 tarihinde erişildi.
- <http://kultur.istanbul/arsiv/www.kultur.istanbul/tr/ibb-cizgi-atolyesi-yeni-donem-kayitlari-basladi-haber-1366.html> adresinden 10.09.2020 tarihinde erişildi.
- <http://www.kadikoyart.com/cizgiroman.html/> adresinden 03.09.2020 tarihinde erişildi.
- <https://www.makebeliefscomix.com/> adresinden 05.09.2020 tarihinde erişildi.
- <https://www.pixton.com> adresinden 3.09.2020 tarihinde erişildi.
- <http://www.sancaktepe.bel.tr/tr/guncel-haberler/turkiyenin-ilk-cizgi-roman-okulu-sancaktepede-acildi-1> adresinden 10.09.2020 tarihinde erişildi.
- <https://www.storyboardthat.com/> adresinden 05.09.2020 tarihinde erişildi.

Üniversite Öğrencilerinin Sivilleşme Düzeylerinin Bazı Değişkenlere Göre İncelenmesi*

Dr. Yavuz Ercan Gül

ORCID ID: <https://orcid.org/0000-0002-8191-2647>

Kirgizistan Türkiye Manas Üniversitesi, Edebiyat Fakültesi, Eğitim Bilimleri Bölümü, Bişkek – KIRGIZİSTAN

Makale Geçmişi

Geliş: 27.10.2020

Kabul: 10.12.2020

On-line Yayın: 31.12.2020

Anahtar Kelimeler

Sivil Toplum

Sivilleşme

Üniversite

Öğrenci

Algı

Araştırma Makalesi

* Bu çalışma 22-23 Şubat 2020 tarihinde gerçekleştirilen Uluslararası Sosyal Bilimler ve Eğitim Bilimleri Sempozyumu (USVES)'nda sözlü olarak sunulan bildiriden türetilmiştir.

DOI:

<http://dx.doi.org/10.29228/JASSS.42887>

Öz

Bu çalışmada Üniversite öğrencilerinin sivilleşmeye yönelik algılarının bazı değişkenlere göre incelenmesi amaçlanmıştır. Araştırma nicel paradigma kapsamında tarama metoduna dayalı betimsel bir çalışmadır. Veri toplama aracı olarak "Sivilleşme Algısı Ölçeği" kullanılmıştır. Araştırmanın verileri 2019-2020 eğitim, öğretim yılında Kırgız Türk Manas Üniversitesi'nde öğrenim görmekte olan 156 erkek ve 198 kadın olmak üzere toplamda 354 üniversite öğrencisinden toplanmıştır. Araştırma grubunun belirlenmesinde tüm örnekleme birimlerinin eşit katılım olasılığına sahip olduğu basit seçkisiz örnekleme tekniğinden yararlanılmıştır. Bu çalışma grubu üzerinde çalışılması, sivil kültürü topluma yayma açısından üniversitelerin büyük bir sorumluluğa sahip olduğunun düşünülmesinden kaynaklanmıştır. Çalışmada öğrencilerin cinsiyet, yaş, sınıf, bölüm ve büyüdüğü yer değişkenlerine göre sivilleşme algılarının tanımlaması yapılmıştır. Araştırma sonucunda üniversite öğrencilerinin sivilleşme algılarının olumlu olduğu belirlenmiştir. Öğrencilerin sivilleşme algılarının cinsiyet, yaş, sınıf değişkenlerine göre anlamlı düzeyde farklılaşmadığı, ancak öğrencilerin büyüdüğü yer ve bölümlerine göre anlamlı olarak farklılaştığı sonucuna ulaşılmıştır. Bu farkın PDR öğrencileri ile Besyo ve Kimya Mühendisliği öğrencileri, Besyo öğrencileri ile Elektrik Elektronik Mühendisliği, Elektronik Mühendisliği öğrencileri ile Kimya öğrencileri arasında olduğu belirlenmiştir. Ölçme aracının alt boyutlarında ise, cinsiyet değişkenine göre Sivilleşme Karşıtlığı altboyutunda erkek öğrencilerin lehine anlamlı bir farklılığın bulunduğu görülmüştür. Öğrencilerin sivilleşme algıları yaş değişkenine göre Duygusal-eylemsel Sivilleşme altboyutunda 17-18 yaş grubu öğrencilerin lehine olarak 21-22 yaş grubu öğrenciler ile sivilleşme düzeylerinin anlamlı olarak farklılaştığı belirlenmiştir. sınıf değişkenine göre öğrencilerin sivilleşme algılarında Sivilleşme Karşıtlığı altboyutunda 1 ile 2. sınıflarda okuyan öğrenciler ile 1 ile 3. sınıflarda okuyan öğrenciler arasında anlamlı farklılık olduğu tespit edilmiştir.

Atf Bilgisi / Reference Information

Gül, Y. E. (2020). Üniversite Öğrencilerinin Sivilleşme Düzeylerinin Bazı Değişkenlere Göre İncelenmesi. *Jass Studies-The Journal of Academic Social Science Studies*, Number: 83, Winter, p. 125-136.

Investigation of University Students 'Civilization Levels According to Some Variables

Dr. Yavuz Ercan Gül

Kyrgyzstan Turkey Manas University, Faculty of Letters, Department of Educational Sciences, Bishkek
– KYRGYZSTAN

Article History

Submitted: 27.10.2020

Accepted: 10.12.2020

Published Online: 31.12.2020

Keywords

Civil Society

Civilization

University

Student

Perception

Abstract

In this study, it is aimed to examine the perceptions of university students towards civilization according to some variables. The research is a descriptive study based on the scanning method within the scope of the quantitative paradigm. The "Civilization Perception Scale" was used as a data collection tool. The data of the research were collected from a total of 354 university students, including 156 men and 198 women studying at Kyrgyz Turkish Manas University in the 2019-2020 academic year. The simple random sampling technique, in which all sampling units have the possibility of equal participation, was used in determining the research group. The study of this working group has resulted from the thought that universities have a great responsibility in spreading the civil culture to the society. In the study, the students' definition of civilization according to gender, age, class, department and the place where they grew up was defined. As a result of the research, it was determined that university students' perception of civilization is positive. It was concluded that students' perceptions of civilization did not differ significantly in terms of gender, age, and classroom variables, but differed significantly depending on the location and departments where students grew up. It is determined that this difference is between PDR students, Besyo and Chemical Engineering students, Besyo students, Electrical Electronics Engineering, Electronics Engineering students and Chemistry students. In the sub-dimensions of the measurement tool, it was observed that there was a significant difference in favor of male students according to gender variable. According to the age variable, the students' perceptions of civilization differed significantly in the Emotional-Operational Civilization subscale in favor of the students in the age group of 17-18 with the students in the age group of. According to the class variable, there was a significant difference in students' perceptions of civilization between the students studying at the 1st and 2nd grades and the students studying at the 1st and 3rd grades under the Anti-Civilization sub-dimension.

Research Article

DOI:

<http://dx.doi.org/10.29228/JASSS.42887>

GİRİŞ

Günümüzde her alanda etkileri görülmeye başlayan küreselleşme süreci ile toplumlar birbirleriyle çok daha yakından iletişim kurma imkanına sahip olmuşlardır. Bu durum toplumsal ve bireysel anlamda iletişimde ve insan ilişkilerinde sivilleşme gibi farklılıklara saygı ve hoşgörü gibi değerlerin önemini artırmaktadır. Sivilleşme veya sivil toplum gibi söylemler son zamanlarda giderek önemi artan, komünist ve totaliter devletlerin yıkılmasıyla ortaya çıkan kavramlardır (Birks, 2014; Keane, 1988; Walzer, 1992). Sivilleşmenin tanımının ne olduğu, neleri kapsadığı geniş bir tartışma konusu olmuştur (Hann ve Dunn, 1996; Taylor, 1995). Sivil toplum özel yaşam ile yönetim arasındaki özerk yapı olarak tanımlanmaktadır (Birks, 2014: 5). Diğer bir deyişle sivil toplum aile, pazar ve devletin dışında yer alan bireylerin, toplulukların çeşitlilik ve süreklilik özelliklerine sahip bir ekosistemi olarak kabul edilmektedir (Cooper, 2018; WEF, 2013). Sivilleşme ise somuttan daha çok soyut anlamları taşımaktadır. Daha geniş bir ifade ile sivilleşme bir düşünme, inanç biçimini veya bir yaşam biçimini anlatmaktadır (Wei, 2011: 1). Bu şekilde anladığımızda sivilleşme, bir toplumun devlet veya başka bir egemen gücün baskısı altında olmadan, demokratik düşünce kültürünü içselleştirmesi ve zamana uyum sağlayabilmesidir.

Sivilleşme ve kültür kavramları çoğu zaman karıştırılan veya birbirinin yerine kullanılan kavramlar olmuşlardır (Wei, 2011: 1). İnsanoğlunun yaşadığı her yer ve zamanda kendine ait, onunla birlikte yaşayan ve gelişen dış dünyaya uyum sağlamasına yardımcı olan kültürü de beraberinde varolmuştur. Kültür tek bir kalıp içerisine sığmayan insanın ve dış dünyanın gelişimine ayak uyduracak dinamik bir yapıya sahiptir. Aksi halde sabit ve değişmez bir kültür değişimlere direnecekti ki, bir yandan dış ortamdaki gelişmelerden yoksun kalacak ve diğer yandan insanın kendi potansiyelini gerçekleştirme dürtüsünü yerine getiremeyecektir. Bu nedenle kültürün hayatta kalması çevreye ve insan ihtiyaçlarına uyarlanması, bu süreçte değişim ve dönüşüm refleksine sahip olmasına bağlıdır. Kültürü oluşturan en önemli unsur insanoğludur. Kültür, arzu ve isteklerini tatmin etmek için kendi potansiyelini gerçekleştirmeye çalışan insanların bir sonucudur. İnsan olmasaydı kültür de olmazdı, veya bunun doğal bir sonucu olarak kültür olmasaydı insan da olmazdı denilebilir. İnsanoğlunun bu tür yaşam kombinasyonları ve kültürü toplum, sosyal grup veya sivilleşme olarak adlandırılmaktadır (Quigley, 1961: 63). Bu yönüyle bakıldığında kültür ile sivilleşmenin iç içe geçtiği, kimi zaman ise kültürün yerine sivilleşmenin kullanıldığı görülmektedir. Kültür ve sivilleşme kavramları arasında bir ilişki bulunmasıyla birlikte birbirlerinden keskin olarak ayrılan özelliklere de sahiptirler. Oxford Learner's Dictionaries'e (2020) göre kültür, belirli bir ülkenin veya grubun gelenek ve inançları, sanatı, yaşam tarzı ve sosyal organizasyonu olarak ifade edilirken, öte yandan aynı sözlükte sivilleşme, çok gelişmiş ve organize bir toplum hali olarak ifade edilmektedir. Kültür insanların nesilden nesile aktardıkları gelenek ve görenek gibi günlük yaşamda yaptıkları faaliyetler ve materyallerden oluşmaktadır. Sivilleşme ise daha çok bilimsel anlamda gelişmiş bir toplumu ifade etmektedir. Ayrıca kültür bir toplumun yaşam biçimi iken, sivilleşme ise bir toplumun medenileşmesi, demokratikleşmesi bilgi ve teknoloji ile donatılmasını ifade eder (Arun, 2011: 10).

Sivilleşme, halkın yönetimde söz sahibi olabilmesi, halk idaresinin ordu üzerinde yönetim alanında siyasal kontrolünün bulunması gibi anlamları da taşımaktadır (Barbak, 2018: 52). Dolayısıyla sivilleşme demokrasi ile beraber ilerleyen bir kavram olarak karşımıza çıkmaktadır. Demokrasinin bulunmadığı baskıcı rejimlerde sosyal adalet ve sürdürülebilir insani büyüme için alternatif ve gerçekçi paradigma arama eğilimleri zayıflar (Murillo, 2010: 5). Bu durum sivilleşmenin gerçekleşmesine engel olacağı gibi, bilim ve sanat alanındaki gelişmelerin de durmasına neden olacaktır.

Sivilleşme süreci ile birlikte bu sürecin daha aktif ve hızlı olarak yürütülmesine katkı sağlayan sivil toplum kuruluşları ortaya çıkmıştır. Demokrasi kültürünün yaygınlaşmasıyla birlikte popülerliği artan bu kuruluşlar devlet kurumlarından bağımsız olarak aynı amaç doğrultusunda hareket eden, gönüllülük esasına dayanan dernek, vakıf, sendika, platform gibi topluluklardır (Gündüz & Kaya, 2014; Karakuş, 2006; Yeşil, 2017; Young, 1999). Sivil toplum kuruluşları ifade ettiği anlamların dışında, bireyselliğin kontrol altına alındığı veya yumuşatıldığı kuruluşlar olma özelliğini de taşımaktadırlar. Bu kuruluşlara üye olan bireyler kendi çıkarlarını doğru bir şekilde nasıl anlayacaklarını ve sivil amaçlar doğrultusunda nasıl işbirliği

yapacaklarını veya ne şekilde karşılıklı hareket edeceklerini öğrenirler (Ossewaarde, 2006: 201). Bu süreç sivilleşmenin önünü açarak toplumun daha demokratik bir yapıya kavuşmasını sağlamaktadır.

Sivilleşmenin ve demokrasinin öğrenilmesi ve gelecek nesillere aktarılması ise eğitim kurumları aracılığıyla olabilmektedir. Çünkü okullar öğrencilerin kişiliğini ve kimliğini biçimlendirici bir etkiye sahiptirler (Gahramanova, 2012: 316; Lockwood, 1997: 65; Yeşil, 2017: 2). Bu durum sivilleşmenin gerçekleşme ve topluma yayılma yeri konusunda ilk olarak okulları karşımıza çıkarmaktadır. Bu nedenle araştırma, üniversite öğrencilerinin sivilleşme algılarını belirlemeye yönelik olarak yapılmıştır. Araştırmanın temel problemini de “üniversite öğrencilerinin sivilleşme algıları nasıldır?” sorusu oluşturmuştur. Bunun yanında üniversite öğrencilerinin sivilleşme algılarının demografik değişkenlere göre farklılaşma durumlarına da bakılmıştır.

YÖNTEM

Bu bölümde, araştırmanın modeli, çalışma grubu, araştırmada kullanılan veri toplama araçları ve verilerin analizine yer verilmiştir.

Araştırmanın Modeli

Araştırma Nicel araştırma kapsamında tarama yöntemine dayalı betimsel bir çalışmadır. Nicel araştırmalar belirli bir popülasyonun özelliklerini istatistiksel yöntemler kullanarak ölçmek üzere yapılmaktadır. Bu tür araştırmalarda esas olan elde edilen verilerin bir şekilde sayısal değerlerle ifade edilmesi ve ölçülmesidir (Demirbaş, 2015: 14). Ayrıca insanların yaşamsal gerçeklerine ve inançlarına, görüşlerine, tutumlarına, motivasyonlarına ve davranışlarına odaklanan, belirli bir grubun belirli özelliklerinin betimlenmesini amaçlayan sosyal bilimsel araştırmalardır (Büyüköztürk, Çakmak, Akgün, Karadeniz & Demirel, 2016: 14).

Araştırma Grubu

Bu araştırmanın örneklem grubunu Kırgız-Türk Manas Üniversitesi'nde 2019-2020 eğitim öğretim yılında çeşitli fakültelerde öğrenim görmekte olan 354 üniversite öğrencisi oluşturmuştur. Örneklem belirlemede evrenin her bir ferдинin araştırmaya eşit düzeyde katılım ihtimaline sahip olduğu (Bacon-Shone, 2020: 38; Taherdoost, 2016: 21) basit tesadüfi örnekleme tekniğinden yararlanılmıştır.

Veri Toplama Aracı

Araştırmada veri toplama aracı olarak Yeşil (2018) tarafından geliştirilen “Sivilleşme Algısı Ölçeği” kullanılmıştır. Sivilleşme Algısı Ölçeği; *duygusal-eylemsel sivilleşme*, *düşünsel-eylemsel sivilleşme* ve sivilleşme konusunda olumsuz tutumu ifade eden *sivilleşme karşıtlığı* olmak üzere 3 boyut ve 34 maddeden oluşan bir yapıya sahiptir. Ölçeğin iç tutarlılık katsayısı .92 olarak hesaplanmıştır.

Verilerin Analizi

Verilerin analiz edilmesi sürecinde öncelikle parametrik, non-parametrik testlerden hangisinin kullanılacağına belirlenmesi amacıyla örneklemin normal dağılım gösterip göstermediğine bakılmıştır. Örneklem normal dağılım koşulunu yerine getiriyor ise parametrik, getirmiyor ise nonparametrik testler uygulanmaktadır (Walliman, 2011: 116). Buna göre ölçme aracının normal dağılım koşulunu yerine getirip getirmediğine bakılmıştır. Bunun için verilerin basıklık ve çarpıklık değerleri dikkate alınmıştır. Morgan ve arkadaşlarına (2011) göre basıklık ve çarpıklık değerleri +1.00 ve -1.00 aralığında, Field'e (2009) göre ise bu değerler +2.00 ile -2.00 aralığında bulunuyorsa verilerin normal dağılım koşulunu yerine getirdiği varsayılmaktadır. Bu araştırmanın verilerinin basıklık değerinin .48 ve çarpıklık değerinin ise .31 olduğu görülmüştür.

BULGULAR

Araştırmanın Birinci Alt Problemine İlişkin Bulgular

Sivilleşme Algısı Ölçeği'nin maddeleri içerisinde Üniversite öğrencilerinin en yüksek ve en düşük puan verdikleri maddelere ilişkin bulgular tablo halinde verilmiştir.

Tablo 1. Üniversite Öğrencilerinin Ölçme Aracının Maddeleri Arasında En Yüksek ve En Düşük Puan Verdikleri Maddeler

Madde No	İfadeler	\bar{X}	Toplam puan
M 24	Kişinin eğitim, çalışma, yaşama, haberleşme ve düşüncelerini ifade etme konusunda özgür olabilmesidir.	2.95	1044
M 34	Kuralsız, başıboş ve boş vermiş bir yaşam sürme durumudur.	2.05	724

Tablo 1’de üniversite öğrencilerinin Sivilleşme Algısı Ölçeği’nin maddeleri arasında en yüksek ve en düşük puan verdikleri maddeler yer almaktadır. Üniversite öğrencilerinin en yüksek puan verdikleri 24. madde olan *Kişinin eğitim, çalışma, yaşama, haberleşme ve düşüncelerini ifade etme konusunda özgür olabilmesidir* maddesi olmuştur ($\bar{X}=2.95$). üniversite öğrencilerinin en düşük puan verdikleri madde ise 34. madde olan *Kuralsız, başıboş ve boş vermiş bir yaşam sürme durumudur* maddesi olmuştur ($\bar{X}=2.05$).

Tablo 2. Öğrencilerin Sivilleşme Algısı Ölçeğinden Aldıkları Puan Ortalamaları

Cinsiyet	N	En yüksek ortalama	En Düşük Ortalama	\bar{X}	Ss
Kadın	198	3.04	1.88	2.64	.65
Erkek	156	2.83	2.25	2.56	.72
Yaş	N	En yüksek ortalama	En Düşük Ortalama	\bar{X}	Ss
17-18	43	4.00	.65	2.69	.39
19-20	149	4.00	.82	2.66	.69
21-22	117	3.88	.21	2.49	.70
23+	45	3.85	1.03	2.60	.68
Sınıf	N	En yüksek ortalama	En Düşük Ortalama	\bar{X}	Ss
1	86	4.00	.65	2.68	.57
2	101	4.00	.82	2.63	.72
3	107	4.00	.71	2.54	.68
4	60	3.85	.21	2.58	.77
Büyüdüğü Yer	N	En yüksek ortalama	En Düşük Ortalama	\bar{X}	Ss
Şehir	146	4.00	.21	2.63	.67
Köy	208	4.00	1.00	2.59	.69
Toplam	354	2.95	2.05	2.60	.68

Yukarıdaki tabloda üniversite öğrencilerinin sivilleşme algıları ortalamaları cinsiyet değişkenine göre, kadın $\bar{X}=2.64$, erkek $\bar{X}=2.56$ olduğu; öğrencilerin yaş değişkenine göre 17-18 yaş aralığında olanlarda sivilleşme puan ortalaması $\bar{X}=2.69$, 19-20 yaş aralığındaki öğrencilerin sivilleşme puan ortalaması $\bar{X}=2.66$, 21-22 yaş aralığındaki öğrencilerin sivilleşme puan ortalaması 2.49 ve 23 ve

yukarı yaş grubunda olan öğrencilerin sivilleşme puan ortalamaları 2.60 olduğu; üniversite öğrencilerinin sınıf değişkenine göre sivilleşme puan ortalamaları birinci sınıflarda $\bar{X}=2.68$, ikinci sınıflarda 2.63, üçüncü sınıflarda 2.54 ve dördüncü sınıflarda 2.58 olduğu; üniversite öğrencilerinin büyüdüğü yer değişkenine göre sivilleşme puan ortalamalarının şehirde büyüyenlerde $\bar{X}=2.63$ ve köyde büyüyenlerde ise sivilleşme puan ortalamalarının 2.59 olduğu görülmektedir.

Tablo 3. Öğrencilerin Bölüm Değişkenine Göre Sivilleşme Algısı Ölçeğinden Aldıkları Puan Ortalamaları

Bölüm	N	En yüksek Puan	En Düşük Puan	\bar{X}	Ss
Besyo	76	4.00	.21	2.60	.69
Bilgisayar Mühendisliği	35	3.76	.88	2.66	.65
Çevre Mühendisliği	39	3.76	.82	2.59	.55
Elektrik Elekt. Mühendisliği	40	3.97	1.38	2.80	.54
Gıda Mühendisliği	34	3.85	.88	2.69	.64
Kimya Mühendisliği	43	3.26	1.00	2.43	.54
Mütercim Terümanlık	47	3.79	1.74	2.61	.49
Psikolojik danışmanlık	40	4.00	1.41	2.90	.62
Toplam	354	2.95	2.05	2.60	.68

Tablo 3'te üniversite öğrencilerinin sivilleşme algılarına ait puan ortalamalarının bölümlerine göre skorları verilmiştir. Buna göre Beden Eğitimi ve Spor Yüksekokulu'nda öğrenim gören öğrencilerin sivilleşme algısı puan ortalamaları $\bar{X}=2.60$; Bilgisayar Mühendisliği bölümünde öğrenim görenlerin puan ortalamaları 2.66; Çevre Mühendisliği bölümünde öğrenim görenlerin puan ortalamaları 2.59; Elektrik Elektronik Mühendisliği bölümünde öğrenim görenlerin puan ortalamaları $\bar{X}=2.80$; Gıda Mühendisliği bölümünde öğrenim görenlerin puan ortalamaları $\bar{X}=2.69$; Kimya Mühendisliği bölümünde öğrenim görenlerin puan ortalamaları 2.43; Mütercim Tercümanlık bölümünde öğrenim görenlerin 2.61 ve Psikolojik Danışma ve Rehberlik bölümünde öğrenim görenlerin puan ortalamaları ise 2.90 olduğu görülmektedir.

Tablo 4. Üniversite Öğrencilerinin Sivilleşme Algılarının Cinsiyet Değişkenine Göre t-testi Sonuçları

Altboyutlar	Gruplar	N	Ortalama	Ss	Sd	t	p	d
Sivilleşme Algısı	Erkek	156	2.56	.06	352	1.10	.27	.12
	Kadın	198	2.64	.05	352			
Duygusal – eylemsel sivilleşme	Erkek	156	2.57	.06	352	2.09	.04	.23
	Kadın	198	2.74	.05	352			
Düşünsel – eylemsel sivilleşme	Erkek	156	2.63	.06	352	.82	.41	.10
	Kadın	198	2.70	.05	352			
Sivilleşme karşıtlığı	Erkek	156	2.36	.07	352	-	.00	34
	Kadın	198	2.03	.07	352	3.19		

Yukarıdaki tabloda üniversite öğrencilerinin sivilleşme algısı ölçeğinden almış oldukları

puanların anlamlı bir farklılık göstermediği görülmektedir ($t_{(352)} = 1.10$; $p=.27>.05$). Diğer bir değişlik cinsiyet değişkeninin sivilleşme algısına bir etkisi bulunmamaktadır. Öğrencilerin sivilleşme algısı ölçüğü altboyutlarından almış oldukları puanlar; duygusal-eylemsel sivilleşme alt boyutunda ($t = 2.09$; $p=.04<.05$) ve sivilleşme karşıtlığı altboyutunda ($t_{(352)} = -3.19$; $p=.00<.05$) erkek öğrencilerin lehine anlamlı olarak farklılaşırken, düşünsel-eylemsel sivilleşme altboyutunda ise ($t_{(352)} = .82$; $p=.41>.05$) anlamlı olarak farklılaşmadığı anlaşılmıştır. Farklılaşmaların etki düzeylerini belirlemek için Cohen's d formülünden yararlanılmıştır (Cohen 1988). Bu formüle göre .20 düşük; .50 Orta ve .80 ise yüksek düzeyde etkiyi ifade etmektedir. Duygusal-eylemsel altboyutundaki anlamlı farklılığın etki değeri .12 olarak hesaplanmıştır. Bu değer Cohen's d formülüne göre oldukça düşük düzeyde bir etkiyi ifade etmektedir. Sivilleşme karşıtlığı altboyutunda ise etki değeri .34 olarak hesaplanmıştır. Bu değer Cohen's d formülüne göre düşük bir etkiyi ifade etmektedir.

Tablo 5. Üniversite Öğrencilerinin Sivilleşme Algılarının Yaş Değişkenine Göre ANOVA Analizi Sonuçları

	Yaş Aralığı	N	\bar{X}	Ss	Levene Testi	F	p	Anlamlı Fark
Sivilleşme Algısı	17-18	43	2.69	.096	.71	1.83	.14	-
	19-20	149	2.66	.057				
	21-22	117	2.49	.064				
	23+	45	2.67	.093				
Duygusal – eylemsel sivilleşme	17-18	43	2.83	.100	.65	3.08	.02	17-18 ve 21-22
	19-20	149	2.70	.060				
	21-22	117	2.51	.070				
	23+	45	2.78	.101				
Düşünsel – eylemsel sivilleşme	17-18	43	2.72	.120	.100	1.34	.26	-
	19-20	149	2.75	.064				
	21-22	117	2.57	.071				
	23+	45	2.61	.111				
Sivilleşme karşıtlığı	17-18	43	1.89	.161	.43	1.45	.23	-
	19-20	149	2.23	.080				
	21-22	117	2.20	.085				
	23+	45	2.17	.150				

Üniversite öğrencilerinin sivilleşme algılarının yaş değişkenine göre anlamlı bir farklılık gösterip göstermediğini anlamak için tek yönlü ANOVA uygulanmıştır. Analiz sonucunda öğrencilerin sivilleşme algısı puanlarında cinsiyet değişkenine göre anlamlı bir farklılık bulunmamıştır ($p>.05$). sivilleşme ölçüğünün altboyutlarında ise yalnızca ölçüğün duygusal-eylemsel sivilleşme altboyutunda anlamlı bir farkın olduğu görülmüştür ($p<.05$). Bu farkın hangi yaş gruplarında olduğunu anlamak için Post-Hoc testlerine başvurulmuştur. Öncelikle hangi testin kullanılacağını belirlemek için verilerin homojen dağılım koşulunu yerine getirip getirmediğine bakılmıştır. Yapılan homojenlik testi sonucunda verilerin homojen dağılım koşulunu yerine getirmediği anlaşılmış ve bu nedenle Games-Howell testi yapılmasına karar verilmiştir. Yapılan Games-Howell testi sonucunda anlamlı farklılığın öğrencilerden yaşları 17-18 olan birinci grup ile yaşları 21-22 olan üçüncü grup arasında olduğu belirlenmiştir.

Tablo 6. Üniversite Öğrencilerinin Sivilleşme Algılarının Sınıf Düzeyine Göre ANAVO Analizi Sonuçları

	Sınıf	N	\bar{X}	Ss	Levene Testi	F	p	Fark
Sivilleşme Algısı	1	86	2.68	.061	.093	.783	.50	-
	2	101	2.63	.071				
	3	107	2.54	.065				
	4	60	2.58	.100				
Duygusal – eylemsel sivilleşme	1	86	2.80	.066	.125	1.81	.14	-
	2	101	2.65	.076				
	3	107	2.56	.070				
	4	60	2.68	.107				
Düşünsel – eylemsel sivilleşme	1	86	2.77	.079	.612	1.20	.30	-
	2	101	2.70	.080				
	3	107	2.62	.074				
	4	60	2.55	.103				
Sivilleşme karşıtlığı	1	86	1.84	.109	.158	5.66	.00	1 ve 2
	2	101	2.40	.097				
	3	107	2.25	.083				1 ve 3
	4	60	2.16	.129				

Üniversite öğrencilerinin sivilleşme algılarının okudukları sınıf değişkenine göre farklılaşıp farklılaşmadığına tek yönlü ANOVA analizi ile bakılmıştır. ANOVA analizi sonucunda üniversite öğrencilerinin sivilleşme algılarının sınıf değişkenine göre farklılaşmadığı anlaşılmıştır ($p > .05$). bunun yanında sivilleşme algısı ölçeğinin altboyutlarında ise yalnızca sivilleşme karşıtlığı altboyutunda fark olduğu tespit edilmiştir. Bu farklılığın hangi sınıflar arasında olduğunu anlamak için verilerin homojenlik koşulunu yerine getirmemesinden dolayı Games-Howell testi uygulanmıştır. Games-Hovell testi sonucunda 1 ile 2. sınıflarda okuyan öğrenciler arasında ve 1 ile 3. sınıflarda okuyan öğrenciler arasında farklılık olduğu görülmüştür.

Tablo 7. Üniversite Öğrencilerinin Sivilleşme Algılarının Büyüdükleri Yer Değişkenine Göre t-testi Sonuçları

Altboyutlar	Gruplar	N	Ortalama	Ss	Sd	t	p	d
Sivilleşme Algısı	Şehir	146	2.62	.055	352	.38	.70	.03
	Köy	208	2.60	.047	352			
Duygusal – eylemsel sivilleşme	Şehir	146	2.65	.059	352	-.29	.77	.03
	Köy	208	2.67	.052	352			
Düşünsel – eylemsel sivilleşme	Şehir	146	2.70	.064	352	.64	.52	.06
	Köy	208	2.65	.054	352			
Sivilleşme karşıtlığı	Şehir	146	2.32	.074	352	2.25	.02	.25
	Köy	208	2.08	.070	352			

Üniversite öğrencilerinin sivilleşme algılarının büyüdüğü yer değişkenine göre farklılaşma durumlarına bağımsız örneklem t-testi ile bakılmıştır. Üniversite öğrencilerinin sivilleşme algılarının

büyüdüklere yer değişkenine göre anlamlı olarak farklılaşmadığı sonucuna ulaşılmıştır ($t_{(352)} = .38$; $p=.70>.05$). sivilleşme ölçeğinin alt boyutlarında ise yalnızca sivilleşme karşıtlığı altboyutunda anlamlı bir farklılaşma belirlenmiştir ($t_{(352)} = 2.25$; $p=.02<.05$). Bir diğer değişle üniversite öğrencilerinden şehirde büyümüş olanların köyde büyümüş olanlara göre sivilleşme karşıtlığı düzeyleri daha yüksek olarak bulunmuştur. Bulunan farkın etki düzeyinin belirlenmesi ise Cohen's d formülü (Cohen 1988) ile sağlanmıştır. Bu formüle göre üniversite öğrencilerinin sivilleşme karşıtlığı düzeylerinin etki değeri .25 olarak hesaplanmıştır. Bu değer Cohen's formülü değer aralıklarına göre düşük düzeyde bir etki düzeyini göstermektedir.

Tablo 8. Üniversite Öğrencilerinin Sivilleşme Algılarının Bölüm Değişkenine Göre ANOVA Analizi Sonuçları

	Kareler Toplamı	Serbestlik Derecesi	Kareler Ortalaması	F	p	Fark
Gruplar arası	9.901	7	1.414	3.18	.003	PDR-Besyo ve Kimya Mühendisliği,
Gruplar içi	153.876	346	.445			Elektrik Elektronik Mühendisliği-Besyo ve Kimya Mühendisliği
Toplam	163.777	353				

Üniversite öğrencilerinin sivilleşme algı ölçeğinden aldıkları puanların okudukları bölümlerine göre anlamlı olarak değiştiği görülmektedir [$F_{(7-346)} = 3.18$; $p<.05$]. Farkın hangi bölümlerde olduğunu anlayabilmek için çoklu karşılaştırma testlerinden Tukey testi kullanılmış ve PDR öğrencileri ile Besyo ve Kimya Mühendisliği öğrencileri, Besyo öğrencileri ile Elektrik Elektronik Mühendisliği, Elektronik Mühendisliği öğrencileri ile Kimya öğrencileri arasında sivilleşme algı düzeylerine ilişkin fark olduğu belirlenmiştir. Buna göre PDR öğrencileri Besyo öğrencilerinden ve Kimya Mühendisliği öğrencilerinden, Elektrik ve Elektronik Mühendisliği öğrencileri Besyo ve Kimya Mühendisliği öğrencilerinden daha yüksek düzeyde sivilleşme algısına sahiptirler.

TARTIŞMA VE SONUÇ

Sivilleşme konusunda alanyazında bulunan kaynakların sınırlı olmasından dolayı çalışmada ulaşılan sonuçlar daha çok kendi içerisinde tartışılarak sunulmuştur.

Sivilleşme'nin topluma yayılması ve genel kabul görebilmesi ancak devlet politikası olarak kabul edilerek örgün eğitim kurumları aracılığıyla yaygınlaştırılması ile mümkün olabilir. Bu örgün eğitim kurumları arasında ise yükseköğretim kurumlarının önemi büyüktür. Bu nedenle durum tespiti amacı ile üniversite öğrencilerinin bugünkü sivilleşme algıları belirlenmiştir. Öğrencilerin ölçme aracında en yüksek puan verdikleri ifade "Kişinin eğitim, çalışma, yaşama, haberleşme ve düşüncelerini ifade etme konusunda özgür olabilmesidir" olmuştur. Bu ifadeden de anlaşılacağı üzere öğrencilerin çoğu sivilleşme kavramını yaşantısında özgürce hareket edebilmek şeklinde tanımlamışlardır. Pekdoğan (2017: 449) da yaptığı bir çalışmada sivilleşme kavramını küreselleşmenin etkisi ile ulusal sınırların iletişim teknolojileri ile aşılması sonucunda özellikle genç kesim arasında tanınırlığı hızla artan bir kavram olduğuna vurgu yapmıştır. Bu bağlamda gençlerin sivilleşme kavramını daha çok özgürleşme olarak anladıkları belirlenmiştir. En düşük ortalamaya sahip ifade ise "Kuralsız, başboş ve boş vermiş bir yaşam sürme durumudur" olmuştur. Bu ifadenin öğrencilerin sivilleşmenin başboş ve kuralsız bir yaşam şekli olmadığını düşündükleri anlaşılmaktadır. Her iki ifade incelendiğinde ise

öğrencilerin sivilleşmeyi kurallar çerçevesinde özgür ve sorumluluk sahibi bir birey olarak yaşamak şeklinde anladıkları görülmektedir.

Araştırma bulgularında ortaya çıkan bir diğer sonuç; üniversite öğrencilerinin sivilleşme tutumlarının cinsiyet değişkenine göre farklılaşmadığı, buna karşın altboyutlardan sivilleşme karşıtlığı altboyutunda erkek öğrencilerin lehine farklılığın bulunduğu yönündedir. Literatürde yer alan Yeşil'e (2017b) ait çalışmada da benzer sonuçlara ulaşılmıştır. Erkeklerin kızlara göre bu tür oluşumların içerisinde daha fazla yer almaları ve dolayısıyla sivil toplum kuruluşlarındaki olumsuz durumlarla daha fazla karşılaşılıyor olmalarının etkili olduğu söylenebilir. Üniversite öğrencilerinin sivilleşme tutumlarının yaş değişkenine göre yalnızca duygusal-eylemsel sivilleşme altboyutunda anlamlı olarak farklılaştığı bu farklılaşmanın ise 17-18 yaşındaki öğrenciler ile 21-22 yaş aralığında olan öğrencilerde bulunduğu belirlenmiştir. Ayrıca yaşları en genç olan öğrencilerin sivilleşme tutumlarının diğer yaş gruplarına göre daha olumlu olduğu ortalamalardan anlaşılmıştır. Yaşları genç olan öğrenciler sivilleşme ölçeği içerisinde sivilleşme karşıtıdaki olumsuz tutumu bildiren sivilleşme karşıtlığı altboyutunda en düşük ortalamaya sahiptirler. Bu sonuçlar yaşları genç olan öğrencilerin sivilleşme konusunda ve sivil toplumda aktif yer alma konusundaki tecrübelerinin az olması ile açıklanabilir. Nitekim sınıf değişkenine göre sivilleşme tutumlarında da sınıf düzeyi düşük olan öğrencilerin sivilleşme karşıtlığı tutumlarının daha olumsuz olduğu görülmüştür. yaş ve sınıf değişkenleri olması gerektiği gibi benzer sonuçlar ortaya koymuştur.

Araştırmada elde edilen diğer bir sonuç da; PDR ile Besyo ve Kimya Mühendisliği, Elektrik-Elektronik Mühendisliği ile Besyo ve Kimya Mühendisliği arasında istatistikî olarak anlamlı bir farklılaşmanın olduğu yönündedir. PDR bölümü, bölümler içerisinde sivilleşme tutumu bakımından en olumlu olan bölüm olduğu anlaşılmıştır. Başka bir deyişle PDR öğrencilerinin sivilleşme kavramını diğer bölümlerde okuyan öğrencilerden daha olumlu olarak karşıladıkları görülmüştür. Bu durumun açıklanmasında PDR bölümünün diğer bölümlere göre öğrencilerle daha yakın iletişim/ilişki içerisinde olmalarının etkisinden söz edilebilir. Nitekim PDR bölümü öğrencilerle iletişimde olma, onları anlayabilme ve önleyici psikolojik hizmetler sunma olarak tanımlanmaktadır (Ültanır, 2005: 103-104). Sivilleşme ise demokrasi ve farklı fikirlere saygı olarak ifade edilmektedir.

Araştırma verilerinden ulaşılan bir diğer sonuç ise; öğrencilerin sivilleşme tutumlarının büyüdükleri yer değişkenine göre anlamlı olarak farklılaşmıyor olmasıdır. Bu durumun ortaya çıkmasında küreselleşmenin kentlerden köylere doğru hızlı bir şekilde yayılmasıyla köylerde yaşayanların kentlerde yaşayanlar kadar sivilleşme konusunda tutum geliştirmesiyle ilişkili olduğu düşünülmektedir (Doğan, 2011). Ancak ölçme aracının altboyutları arasında sivilleşme ile ilgili olumsuz tutumu ifade eden sivilleşme karşıtlığı altboyutunda ise şehirde büyümüş olanların köyde büyüyenlere kıyasla sivilleşme konusunda daha olumsuz bir tutuma sahip olduğu belirlenmiştir. Bu durum şehirde büyümüş olanların sivilleşme konusunda köyde yaşayanlara göre daha fazla deneyime sahip olmasından kaynaklandığı söylenebilir. Şehirde büyümüş olanların sivil toplum kuruluşlarında yer almış olmaları veya bu kuruluşlarla ilgili daha fazla olumsuz duruma tanık olmaları şehirde büyümüş olanların sivilleşme konusunda olumsuz tutuma sahip olmalarına neden olduğu söylenebilir.

KAYNAKÇA

- Arun, K. (2011). *Culture & Civilization*. Kerala: University of Calicut.
- Barbak, A. (2018). Türkiye'de Yönetimin Sivilleşmesi: Ordunun Siyasal Kontrol Süreci Üzerine Bir İnceleme. *Akademik Yaklaşımlar Dergisi*, 9 (1): 31-65.
- Bacon-Shone, J. (2020). *Introduction to Quantitative Research Methods*. Hong Kong: Graduate School Publication.
- Birks, J. (2014). *News and Civil Society*. London: Routledge.

- Büyüköztürk, Ş.; Kılıç Çakmak, E.; Akgün, Ö. E.; Karadeniz, Ş. ve Demirel, F. (2016). *Bilimsel Araştırma Yöntemleri*. Ankara: Pegem Akademi.
- Cohen. J. (1988). *Statistical Power Analysis for the Behavioral Sciences (Second Edition)*. New Jersey: Lawrence Erlbaum Associates Publishers.
- Cooper, R. (2018). What is Civil Society, its Role and Value in 2018? K4D Helpdesk Report. <https://www.ids.ac.uk/projects/k4d-helpdesk-service/> adresinden 18.02.2020 tarihinde erişildi.
- Demirbaş, M. (2015). Bilimsel Araştırma ve Özellikleri. (Editör: M. Metin). *Eğitimde Bilimsel Araştırma Yöntemleri İçinde* (s.3-19). Ankara: Pegem Akademi.
- Doğan, H. H. (2011). Küreselleşme Koşullarında Kentsel Dinamiklerin Gelişimi. *Hitit Üniversitesi Sosyal Bilimler Enstitüsü Dergisi*, 4(1): 15-42.
- Field, A. (2009). *Discovering Statistics Using SPSS*. London: SAGE.
- Gahramanova, K. (2012). Üniversite Eğitim Sürecinde Değerlerin Şekillenmesi, *Sosyal ve Beşeri Bilimler Dergisi*, 4(2): 313-322.
- Gündüz, A. Y. ve Kaya, M. (2014). Küresel Dünyada Sivil Toplum Kuruluşlarının Ekonomik Kalkınmadaki Rollerini Üzerine Bir Değerlendirme. *Akademik Araştırmalar ve Çalışmalar Dergisi*, 6(10): 130-169.
- Hann, C. ve Dunn, E. (1996). *Civil Society: Challenging Western Models*. London: Routledge.
- Karakuş, O. (2006). Avrupa Birliği Uyum Sürecinde Türkiye'deki Sivil Toplum Kuruluşları, Yayınlanmamış Yüksek Lisans Tezi, Süleyman Demirel Üniversitesi, Isparta.
- Keane, J. (1988) *Civil Society And The State: New European Perspectives*. London: Verso.
- Kerlinger, F. (1973). *The Structure Of Scientific Revolution*. University of Chicago Press.
- Kraemer, K. L. (1991) *Introduction*. Paper Presented at the Information System Research Challenge: Survey Research Method.
- Lockwood, A. L. (1997). *Character Education Controversy and Consensus*. Corwin Press.
- Morgan, G. A.; Barrett, K. C.; Leech, N. L. ve Gloeckner, G. W. (2011). *IBM SPSS for Introductory Statistics: Use and Interpretation (4th ed.)*. New York: Taylor & Francis Group.
- Murillo, G. (2010). *Citizenship and Civil Society as Key Elements for Democratic Strengthening*. Stockholm: International IDEA Press.
- Ossewaarde, M. R. (2006). Citizenship in Civil Society? *Journal of Civil Society*, 2 (3): 199-215.
- Oxford Learner's Dictionaries, (2020). <https://www.oxfordlearnersdictionaries.com/> adresinden 13.02.2020 tarihinde erişildi.
- Pekdoğan, H. (2017). Yeni Kamu Yönetimi Çerçevesinde İç Güvenlik Hizmetlerinde Sivilleşme: Jandarma Hizmetlerinin Sivilleşmesinde Swot Analizi. *The Journal of Academic Social Science*, 5(39): 447-455
- Taherdoost, H. (2016). Sampling Methods in Research Methodology; How to Choose a Sampling Technique for Research. *International Journal of Academic Research in Management*, 5 (2): 18-27.
- Taylor, C. (1995). *Philosophical Arguments*. New York: Harvard University Press.
- Quigley, C. (1961). *The Evolution of Civilizations*. Washington: Liberty Press.
- Ültanır, E. (2005). Türkiye'de Psikolojik Danışma ve Rehberlik (PDR) Mesleği ve Psikolojik Danışman Eğitimi. *Mersin Üniversitesi Eğitim Fakültesi Dergisi*, 1 (1): 102-111.
- Yeşil, R. (2017a). Sivil Toplum Kuruluşu Algısı Ölçeğinin Geçerlik ve Güvenirlik Çalışması. *Ahi Evran Üniversitesi Kırşehir Eğitim Fakültesi Dergisi*, 18 (3): 471-484.
- Yeşil, R. (2017b). Öğretmen Adaylarının "Sivilleşme" Algılarının Değerlendirilmesi. *The Journal of Academic Social Science Studies*, 62 (1): 1-12.
- Yeşil, R. (2018). Sivilleşme Algısı Ölçeği: Geçerlik ve Güvenirlik Çalışması. *Manas Sosyal Araştırmalar Dergisi*, 7 (1): 77-88.

- Young, I. M. (1999). State, Civil Society and Social Justice. (Eds. Shapiro, I. & Hacker, C). Indeed *Democracy's Value*. London: Cambridge University.
- Walliman, N. (2011). *Research Methods the Basic*. London: Routledge.
- Walzer, M. (1992) the Civil Society Argument. (Ed. C. Mouffe). Indeed *Dimensions of Radical Democracy: Pluralism, Citizenship, Community*. London: Verso.
- Wei, R. (2011). Civilization and Culture. *Globality Studies Journal*, 0(24): 1-9.
- World Economic Forum (2013). The future role of civil society. World Economic Forum in Collaboration with KPMG International. http://www3.weforum.org/docs/WEF_FutureRoleCivilSociety_Report_2013.pdf adresinden 16.02.2020 tarihinde erişildi.

Yabancı Dil Olarak Türkçe Öğretimi Kitapları Okuma Metinlerinde Bağlam Temelli Sözcük Öğretim Yönteminin Kullanımı

Mehmet Ünay

ORCID ID: <https://orcid.org/0000-0001-7940-3870>

İstanbul Üniversitesi, Sosyal Bilimler Enstitüsü, İngiliz Dili ve Edebiyatı Anabilim Dalı,
İstanbul – TÜRKİYE

Doç. Dr. Mehmet Gürlek

ORCID ID: <https://orcid.org/0000-0002-3601-8005>

Edebiyat Fakültesi, Dilbilimi Bölümü, Genel Dilbilimi Anabilim Dalı, İstanbul – TÜRKİYE

Makale Geçmişi

Geliş: 24.11.2020

Kabul: 27.12.2020

On-line Yayın: 31.12.2020

Anahtar Kelimeler

Bağlam Temelli

Sözcük Öğretimi

Yabancı dil olarak Türkçe Öğretimi

Sözcük Öğretim Yöntemleri

Dil Eğitimi

Araştırma Makalesi

DOI:

<http://dx.doi.org/10.29228/JASSS.47857>

Öz

Yabancılara Türkçe öğretiminde sözcük öğretimi üzerinde dikkatle durulması gereken konuların başında gelmektedir. Bu sorunun temel kaynaklarından biri sözcüklerin nasıl öğretildiği meselesidir. Sözcük öğretiminde faydalanan pek çok öğretim yöntemi bulunmaktadır. Geleneksel sözcük öğretim yöntemlerinin yanı sıra günümüzde yeni öğretim yöntem ve tekniklerinden yararlanılmaktadır. Bağlam temelli sözcük öğretim yöntemi üst düzey düşünme becerilerini gerektiren ve sözcük öğretiminde bilinçli veyahut bilinçsiz şekilde pek çok birey tarafından kullanılan bir yöntemdir. Bu çalışmanın amacı, yabancılara Türkçe öğretirken kullanılan ders kitaplarındaki okuma metinlerinde bağlam temelli sözcük öğretim yöntemine ne ölçüde başvurulduğunu belirlemektir. Bu çalışmada yöntem olarak doküman analizi modeli kullanılmıştır. Bu doğrultuda yabancı dil olarak Türkçe öğretimi kitaplarından İstanbul B1 ve B2 ile Yeni Hitit B1 ve B2 seviyesindeki ders kitaplarının okuma metinleri ve okuma metinlerinde bağlam temelli sözcük öğretim yönteminin kullanım sıklığı incelenmiştir. İnceleme sonucunda kitaplarda yer alan konu başlıkları kategorize edilmiş ve toplanan verilerin analizinde bağlam temelli sözcük öğretim yöntemine başvurulma sayısına göre frekans ve yüzdelerden yararlanılmıştır. Çalışmanın sonuçları, Yeni Hitit yabancılara Türkçe öğretim kitaplarının İstanbul kitaplarına göre daha fazla okuma metni ve bağlam temelli sözcük öğretim yöntemi yer alan etkinlik içerdiğini göstermiştir. Ayrıca incelenen kitapların sözcük öğretirken bağlam temelli sözcük öğretim yönteminden yararlanma konusunda etkinliklerin, örneklerin sayısı ve nitelikleri bakımından yetersiz kaldığını ortaya koymuştur.

Atıf Bilgisi / Reference Information

Ünay, M. ve Gürlek, M. (2020). Yabancı Dil Olarak Türkçe Öğretimi Kitapları Okuma Metinlerinde Bağlam Temelli Sözcük Öğretim Yönteminin Kullanımı. *Jass Studies- The Journal of Academic Social Science Studies*, Number: 83, Winter, p. 137-167.

Use of Contextual Vocabulary Teaching Method in Reading Texts of Teaching Turkish As Foreign Language Books

Mehmet Unay

Istanbul University, Graduate School of Social Sciences, English Language and Literature Program,
Istanbul – TURKEY

Assoc. Prof. Dr. Mehmet Gurlek

Istanbul University, Faculty of Literature, Department of Linguistics, Department of General
Linguistics, Istanbul – TURKEY

Article History

Submitted: 24.11.2020

Accepted: 27.12.2020

Published Online: 31.12.2020

Keywords

Contextual
Vocabulary Teaching
Teaching Turkish as Foreign Language
Vocabulary Teaching Methods
Language Education

Research Article

DOI:

<http://dx.doi.org/10.29228/JASSS.47857>

Abstract

Vocabulary teaching in teaching Turkish as foreign language is the most important one of the points to be considered carefully. The question of how to teach vocabulary is one of the main sources of this problem. There are lots of vocabulary teaching methods. Along with the traditional methods, new teaching techniques and methods are used today. Contextual vocabulary teaching method is a method that needs high-order thinking skills and that is used by lots of individuals consciously or unconsciously. The aim of this study is determining to what extend the reading passages of the books used in teaching Turkish as foreign language use contextual vocabulary teaching method. Document analysis was used as method in this study. In this direction, the reading texts of "Istanbul B1 and B2", "Yeni Hitit B1 and B2" level teaching Turkish as foreign language books and the frequency of the use of contextual vocabulary teaching method in these reading texts were examined. In the analysis of data collection, topics of the books were categorized and according to the number of the use of the technique, frequencies and percentages were taken advantaged. The results of the study presented that, Yeni Hitit books have more reading passages and activities including contextual vocabulary teaching method. In addition, in terms of the number and qualification of the activities and examples, the books examined in the study are insufficient to use of contextual vocabulary teaching method while teaching vocabulary.

GİRİŞ

Günlük hayatta temel ihtiyaçları karşılamaktan tutun gerek hobiler ile uğraşırken veyahut tepki verirken bile hayatın her alanında iletişimin en önemli aracı olan dil kullanılmaktadır. Bildirme yapma, kendini koruma, yönetme, mantık yürütme, tahmin etme, yansıtma, düşsel anlatım gibi durumlarda da dil kullanılmaktadır. Dilin göndergesel, heyecana bağlı, alıcıyı harekete geçirme, kanalı kontrol ve dil ötesi gibi işlevleri de bulunmaktadır. Dil en etkili araçtır, insana özgüdür ve toplumsal uzlaşmadır (İmer, Kocaman, Özsoy, 2013). Dil geçmişle gelecek arasında bir köprü, bir mirastır. Ergin (1989), dili her topluluğun farklı şekillerde oluşturduğu bir uzlaşma sistemi olarak görmekte ve ne zaman oluşturulduğunun bilinmediğinden bahsetmektedir. İletişim denilince çoğumuzun aklına hep sözlü, iki kişi arasında geçen ve cümlelerden oluşan bir diyalog gelse de aslında iletişim yalnızca iki kişi arasında geçmesi zorunlu olan ve cümleler ile sınırlandırılabilir kadar dar bir konu değildir. İletişim için dile ek olarak mimikler, jestler, sesler ve işaretler de kullanılabilir. İletişim kurmak için kurallı bir cümle oluşturmak şart olmasa da etkili bir iletişim gerçekleştirmek için cümlelere ihtiyaç duyulur. Cümleleri oluşturan sözcükler de bu noktada büyük önem arz etmektedir. Sözcükler birleşmeden cümleler oluşamaz iken sözcüklerin oluşması için cümlelere gerek yoktur ve anlatılmak istenenler tek bir sözcük ile de aktarılabilir çünkü sözcükler de anlam yüklüdürler ve kullanıldıkları bağlamlara göre yeni anlamlar kazanırlar. Aynı zamanda sözcükler söyleyenin söyleme şekline, tonlamasına göre bile farklı anlamlara gelebilir.

Sözcüklerin öneminden hareketle, iletişimin en önemli unsurlarından birisi de sözcük bilgisi ve sözcüklerin doğru şekilde etkili kullanımınıdır. Yeni dil öğrenen insanlar da öğrendikleri dilleri karşısındaki bireylerle etkili bir iletişim kurmak için öğrenirler bu yüzden sözcük öğrenimi yeni bir dil öğrenme sürecinde önemli bir yere sahiptir. İnsanlar hangi dili öğrenirse öğrensin, dil öğreniminin ayrılmaz bir parçası da sözcük öğrenimidir. Sözcük bilgisine hâkim olmadan dört temel beceride yeterli seviyeye gelmek olası değildir. Özellikle yazma ve konuşma gibi üretken becerilerin geliştirilmesinde sözcük dağarcığının önemi yadsınamaz. Okuma metinlerini anlamada ve konuşmacıların iletlerini çözümlenmede dilbilgisi kadar sözcük bilgisi de büyük önem arz etmektedir. Bir dili iyi bilmenin ilk kistası o dildeki sözcüklere hâkim olmaktan geçmektedir.

Yeni bir dili öğrenen bireyler için sözcük öğrenimi ilk başta ihtiyaçlarını karşılayacak düzeyde daha sonra ise üst düzey konuşma becerisi geliştirme doğrultusunda gerçekleşmektedir ancak konuşma becerisinin yanında etkili yazı yazmadan, kültür, sanat, spor, bilime kadar hayatın her alanında geniş bir sözcük dağarcığına sahip olmanın önemi büyüktür. Yeni sözcük öğrenmek her zaman dil öğrenme sürecinin önemli bir parçası olmuş ve öğrenenler çeşitli yöntemlere başvurmuştur. Sözcük öğrenme süreci kimi bireyler için sıkıcı bir süreç olsa da pek çok öğrenenin buna yatkınlığı bulunmakta ve bu süreci eğlenceli hâle getirecek, eğlenirken öğrenecek yöntemlere başvurmaktadır. Sözcük öğrenimi kimi zaman öğrenenin keyif aldığı etkinliklerle ister istemez kendiliğinden gerçekleşen bilinçsiz bir sürecin eseri olurken, kimi zaman ise öğrenenin isteği, çalışması ve çabası ile doğru orantılı şekilde gerçekleşmektedir.

Her yeni dil öğreniminde olduğu gibi yabancı dil olarak Türkçe öğreniminde de sözcük bilgisi üzerinde özenle durulması gereken, öğrenen için büyük önem arz eden bir konudur. Çeşitli enstitülerde ve dil merkezlerinde yapılan pek çok dil öğretim etkinliği sözcük öğretimini de

içermektedir. Bu kuruluşlarda öğrencilerin seviyelerine uygun sözcükler öğretilmesi, Türkçeye karşı ilgilerinin artırılması ve Türkçeyi iyi düzeyde konuşmaları hedeflenmektedir.

YDOT öğretimi alanına bakıldığında en büyük sorunun materyal eksikliği olduğu göze çarpmaktadır. Pek çok yabancı dil olarak Türkçe öğretim kitabında sözcük öğretim aktivitelerindeki kopukluk, ezberci mantık ve her üniteye farklılık gösteren, hem öğretmen hem de öğrenci için uygulanması zor sözcük öğrenme etkinliklerinin bulunması öğrenme sürecini yavaşlatmaktadır. Kimi zaman ise verilmesi hedeflenen sözcüklerin seviyeye uygunluğa veya günlük hayattaki kullanım sıklığına tam olarak uygun olmaması etkinliklerin amacına ulaşım ulaşmadığı konusunda soru işaretleri oluşturmaktadır.

Öğrenmenin daha iyi gerçekleşmesi için otantik materyallere olan ihtiyaç gün geçtikçe artmaktadır. Günümüzde yöntem seçimindeki temel ölçütün öğrenci başarısından ziyade maliyet olması eğitim kazanımları açısından olumsuzluk doğurmaktadır. İngilizce dünyada en çok öğretim materyali bulunan dillerden biri olsa da günümüzde de İngilizce öğretimi için materyaller geliştirilmekte ve otantik materyal kullanımı için özgün araç ve içerikler üretilmeye çalışılmaktadır. Örnek olarak dinleme etkinliklerinde dinleyenlerin metinleri daha fazla içselleştirebilmeleri için etkinliklere gerçek sesler eklenmeye çalışılmaktadır. Yabancı dil olarak Türkçe öğretim kitaplarında ise hakiki (otantik) materyaller kısıtlı sayıdadır.

Mevcut durumda öğretimin çoğunlukla hatta bazen sadece sınıf ortamında sağlanmaya çalışılması ve 45 dakikalık ders saatine sıkıştırılmaya çalışılmasının yanında kullanılan araç-gereçlerle ilgili telif ve bütçe gibi engeller de sözcük öğretim etkinliklerinin çeşitlendirilmesi önündeki büyük engellerdendir. Yukarıda belirtilen unsurlar göz önüne alındığında dil öğretiminin temel yapı taşlarından biri olan sözcük öğretimini etkili bir şekilde gerçekleştirebilmek için sınıf ortamında kullanılacak uygun araçlardan birisi de okuma metinleridir. Okuma metinleri sözcük öğrenimi açısından hem ana dili hem de yabancı dil olarak öğrenilen diller bakımından büyük öneme sahiptir.

Geleneksel yaklaşımlarda öğretmen öğretim sürecinde aktif rol oynarken öğrenciler pasif kalmaktadır ancak modern anlayışlar incelendiğinde öğrenmenin merkezinde öğrenci vardır. Geleneksel yaklaşımların yöntem ve teknikleri de buna göre şekillenmektedir.

Çoğu öğrenci için etkili olan bir yöntem farklı yaklaşımlar ile daha iyi öğrenen öğrenciler için etkisiz olabilmektedir (Yetim, 2012). Öğrencilerin kişisel farklılıkları, eğitim kurumlarının imkânları göz önüne alındığında en iyi yöntem diye adlandırılacak bir yöntem bulunmamaktadır. İyi eğitimciler mevcut zamanı ve mekânı öğrencilerin ihtiyaçlarına göre hedeflenen amaçlar doğrultusunda gerçekleştirip en yüksek verimi alanlar kişilerdir. Sözcük öğretiminde göz önüne alınması gereken unsurların başında her bireyin farklı öğrenme stili olduğu yer almaktadır

Öğretim yöntemini seçerken göz önünde bulundurulması gereken önemli noktalar vardır. Erciyeş'e (2012) göre öğretim yöntemini seçerken okulun ve sınıfın fiziki yapısı ve imkânları kadar öğrencilerin gelişim seviyeleri, hazır bulunuşlukları, zaman, maliyet, öğretmenin yonteme yatkınlığı yöntem seçimini etkileyen faktörlerdendir. Öğrencilerin sosyokültürel, ekonomik yapısının da dolaylı olarak yöntem seçimine etkisi bulunmaktadır.

Geleneksel yani bağlamsal olmayan sözcük öğretim yöntemlerine bakıldığında en yaygın görülen sözcük öğretim yöntemleri sözcük listesi ezberleme ve sözlük kullanımdır. Bu yöntemler

yabancı dil sınavlarına girecek öğrenciler için pratik, hızlı gözükseler ve günümüzde cep telefonu uygulaması şekline gelen elektronik sözlüklerden çok daha kalıcı bilgiler sağlasalar da konuşma amaçlı dil öğrenen bireyler için oldukça yetersizdir. Sözlük ile sözcük öğrenimi bağlam temelli bir sözcük öğrenme yöntemi sayılabilir. Çeviri ve ezberleme yöntemine göre daha pratik olsa da sözlük ile sözcük öğrenimi öğrenciyi sözcüğün sözlükte yer alan anlam sayısı ile kısıtlamaktadır. Sözlükteki yetersiz sayıda kullanımlardan dolayı öğrenciler sözcüğü bağlam içerisinde yorumlamakta zorlanmaktadır. Geleneksel ezber yöntemleri kalıcılık sağlamadıkları gibi bir bireyin günlük öğrenmesi gereken sözcük sınırından daha fazla sözcük öğretmeyi hedeflediği için öğrenenlere oldukça yorucu bir öğrenme ortamı sunmaktadır. Geleneksel yöntemlerle sözcük öğretiminin en büyük eksilerinden birisi de öğrencilere öğretirken onların görsel hafızalarını canlandıramamaları ve üst düzey düşünme becerilerinden onları yoksun bırakmalarındadır. Sözcük öğretimini bağlam temelli öğretmek yerine düz anlatım tekniği ile gerçekleştirmek yetersiz kalan bir öğretim yoludur. Düz anlatım tekniği ile verilen komutlar öğrencileri kolaylaştırmakta ve onları farklı düşünme becerileri geliştirmekten alıkoymaktadır. Her ne kadar bu teknikler maliyeti düşük ve kısa süreli çözümler olsalar da öğrenilen bilgilerin yaşam boyu kalıcılığı konusunda yetersiz kalmaktadır. Bu tekniğin kullanılmasındaki en büyük etken zamandan tasarruf sağlaması ve öğrencilerin zaman, maliyet ve zahmet yönündeki tutumlarıdır ancak bağlam temelli sözcük öğretim yönteminde ise yeni sözcüklerin tanımı sunulmamakla birlikte bu sözcükler ana dilindeki anlamına geleneksel yöntemlerde olduğu gibi doğrudan çevrilmemektedir.

Eğitimdeki yeni yaklaşımlar incelendiğinde ise öğrencinin öğretim sürecinin merkezinde yer aldığı görülmektedir. Yeni yaklaşımlara göre öğrenciler öğrenme sürecinde aktiflerdir ve öğretmenler onlara bilgiyi inşa etme sürecinde rehberlik ederler. Öğrenciler de sınıf içi etkileşimlerle sorun çözümünde birbirlerine fayda sağlarlar. Bağlam temelli sözcük öğretimi geleneksel yöntemlerin aksine öğrencinin bilgiyi kendi inşa etmesini sağlayan aktif bir öğretim yöntemidir. Sözcük öğretim yöntemi olarak kullanılabilen bu yöntemde hedef sözcükler, öğrencilere metin içinde kazandıkları anlamlara göre öğretilmektedir.

Bağlam temelli sözcük öğrenmenin en avantajlı yanlarından biri de her ne kadar bilinmeyen sözcükler başta veya ortada olursa olsun okuyanın onu anlamlandırabilmek için bütüne bakmak zorunda oluşudur. Bu yöntemde yeni öğrenilen sözcüğün ne anlamda kullanıldığı ancak bütüne bakınca anlaşılabilir. Kern'e (2000) göre okuma metinleri herkes tarafından aynı yorumlanamaz, metinlerin anlamları okura ve okuma bağlamına göre farklılık gösterir. Okur metni farklı zaman ve mekânda okuduğunda bile bu sözcüklere farklı anlamlar yükleyebilir. Bu durum öğrenciyi ezber ve hazırcılıktan uzaklaştırmaktadır. Bağlam temelli sözcük öğretimi bu yönleri ile yapılandırmacı yaklaşım (Piaget, Vygotsky) özellikleri taşımaktadır. Bu yöntemle bireylerin sosyal ve dil gelişimleri sağlandığı için bağlam temelli sözcük öğretimi sosyal yapılandırmacılık (Vygotsky, Dewey) yaklaşımıyla ilişki içerisinde.

Bağlam temelli sözcük öğretimi yapılandırmacı yaklaşıma uygun olmanın yanında öğretim stratejileri bakımından da buluş (keşfetme) yolu ile öğretim stratejisi içerisinde yer almaktadır. Bu strateji öğrenci odaklıdır ve öğrencinin güdülenmesini esas alır. Merak ve keşfetme bilgiyi inşa etmede önemli unsurlardır (Bruner, 1977). Öğrenci bu süreçte bilmediği sözcüğün anlamı konusunda tahmin

yürütürken metin üzerinde geriye ve ileriye dönük gelgitler gerçekleşir.

Sözcüklerin pek çok farklı anlamı olabilmektedir. Kimi sözcük gerçek, akla ilk gelen anlamı ile kullanılırken kimileri ise bağlam içerisinde yan ve mecaz anlamlara bürünebilmektedir. Yani sözcükler bağlamlarına göre anlam farklılıkları taşıyabilir. Bağlam temelli sözcük öğretim yönteminde kullanılan yazılı metinler, öğrencilere onların yaşantıları ile ilgili çağrışımlar yaptığı için öğrenme daha etkili gerçekleşmektedir. Bağlam temelli sözcük öğretimi yalnızca yazılı metinlerle değil aynı zamanda işitsel metinler, öğrenilen sözcüğün kullanımına uygun bağlam temelli etkinlikler, canlandırmalar, diyaloglar ile de sağlanabilmektedir. Bu araçlar kullanıldığında yöntem birden farklı duyu organlarına hitap edeceği için öğrenme daha etkili gerçekleşecektir (Tan, 2012).

Bağlam temelli sözcük öğretiminde de eksiklikler görülmesi yukarıda belirtilen bilgiler ışığında elbette mümkündür. Bireysel farklılıklar ilkesi göz önüne alındığında bu yöntemin diğer pek çok yönteme göre çoğu öğrenen için daha kapsayıcı olduğu açıktır ancak bu yöntemde karşılaşılan olumsuz sonuçların sebebi yöntemin sadece kendisinden değil öğrenenlerin o dildeki yeterlilik durumundan da kaynaklanmaktadır. Öğrencilere seviyelerine uygun yeni hedef sözcüklerin olduğu metinler yerine onların seviyesinin çok üzerinde ve bilmedikleri çok fazla sözcük içeren metinler verilmesi bu yöntemin başarısız olmasına sebep olur. Yöntemin uygulandığı sınıfların oluşturulmasındaki seviye belirleme sınavlarının yeterli düzeyde ayırt edici olmaması, sınıflardaki öğrenci sayılarının fazla olması ve dönem içerisinde yetiştirilmesi gereken fazla sayıda konunun bulunması da bağlam temelli sözcük öğretimini yavaşlatan diğer sebeplerdir.

Konu ile ilgili bağlam temelli sözcük öğretimini destekleyen ve bağlam temelli sözcük öğretimine karşı çıkan görüşler bulunmaktadır. Nagy (1995), araştırmasında hem dile ait hem de dil dışı bilgilerin sözcük bilgisini bağlamdan edinme durumunda önemli olduğunu ve bağlam yardımıyla bilinmeyen sözcüklerin anlamlarını çıkarmanın söz dağarcığının genişlemesine katkı sağladığını belirtmiştir. Buna ek olarak yazı dili ile çok meşgul olmanın yabancı dil öğrenen kişinin dil becerilerinin artmasında etkili olduğunu ve okumanın sözcük öğrenimine büyük oranda katkı sağladığını belirtmiştir. Çalışmanın sonucuna göre okuma miktarını artıran bireylerin sözcük bilgisi ve dilsel yeterlilikte çok gelişme gösterdiği belirtilmiştir. Güney ve Aytan (2014), çalışmalarında sözcük dağarcığının insanlar arası etkileşime üst düzey düşünme becerilene olan etkisini vurgulamış ve bağlam temelli sözcük öğretim yöntemi temelli bir uygulama ile sözcük öğretiminin verimliliğini anlamaya çalışmıştır. Çalışmalarında kullandıkları sözcükleri gördüklerinde öğrencilerin aklına ilk gelen sözcükleri temel alarak veri toplayan araştırmacılar, sözcüklerin öğrencilerde oluşturdukları çağrışımların kaynağını metinlerden ziyade medya ve televizyonun daha çok oluşturduğu saptamıştır. Çalışmanın sonucunda sözcük öğretimine yönelik etkinliklerin oluşturulmasında öncelik, yazma ve konuşma becerilerini kullanmak olmalı, aktif kelime hazinesinin geliştirilmesi amaçlanmalı vurgusu yapılmıştır. Yaman ve Akkaya (2014), sözcük gruplarının hangi bağlam türlerine girdiklerini *Kelime Değerlendirme Formu* kullanarak yaptıkları araştırmanın sonunda kitaplarda yer alan etkinliklerde uygulanan bağlam temelli sözcük öğretim yönteminde sözcük grubu öğretiminden fazla sözcük öğretimi çalışmalarına ağırlık verildiğini, etkinlik sırasında öğrenciye bağlamın yeniden hatırlatılmasına çoğunlukla başvurulmadığını ortaya koymuşlardır. Yaman ve Akkaya bağlam temelli sözcük öğretim yönteminin başarıya ulaşması için bağlam ipuçlarının güçlü olması gerektiği aksi

durumda yöntemin sözcük dağarcığı geliştirme anlamında başarısızlıkla sonuçlanacağı sonucuna ulaşmışlardır. Gür (2014), bağlam temelli sözcük öğretim yönteminin sözcük öğrenimindeki etkililiğini göstermeyi amaçlamıştır. Araştırmacı çalışmasında bireyin sahip olduğu sözcük dağarcığının anlama ve anlatma sürecinde ne kadar önemli olduğunu vurgulamıştır. Gür, sözcük öğretim sürecinde geleneksel olduğunu düşündüğü sözlük kullanma yöntemi yerine bağlam temelli sözcük öğretim yöntemini iyi bir seçenek olarak görmüştür. Araştırmanın sonunda ise hem geleneksel hem de bağlam temelli sözcük öğretiminin öğrenciye kazanım sağladığı ancak bağlam temelli sözcük öğretiminin geleneksel sözcük öğretim yöntemine göre daha etkili olduğu ortaya çıkmıştır. Bitir (2017), çalışmasının sonunda bağlam temelli sözcük öğretim yönteminin öğrencilerin sözcük dağarcığının gelişimine olan katkısını ölçmeyi hedeflemiştir. Araştırma sonucunda bağlam temelli sözcük öğrenme yönteminin sözlükten anlam bulma yöntemine göre daha etkili olduğu aynı zamanda tutum ölçeğinden çıkan sonuca göre de öğrencilerin bu yöntemi daha eğlenceli ve farklı bulduğu saptanmıştır.

Bu çalışmada ve problem dâhilinde aşağıda yer alan alt problemlere yanıt aranmıştır.

- 1) YDOT kitapları okuma metinlerinde bağlam temelli sözcük öğretim yöntemine verilen önem nedir?
- 2) YDOT kitaplarında bağlam temelli sözcük öğretim yöntemine ne şekilde yer verilmiştir?
- 3) YDOT kitaplarında yer alan okuma metinleri otantik (hakiki) materyal mi?

Bu çalışma ile:

- Bağlam temelli sözcük öğretim yönteminin yabancı dil olarak Türkçe öğretiminde B1 ve B2 seviyesindeki öğrencilerin sözcük öğreniminde etkili olacağı,
- Bağlam temelli sözcük öğretim yönteminin yabancı dil olarak Türkçe öğretim kitaplarında yer alan sözcük öğretim etkinliklerine katkı sağlayacağı varsayılmaktadır.

YÖNTEM

Bu araştırma doküman incelemesi tekniğinin kullanılarak yabancı dil olarak Türkçe öğrenen öğrencilerin Türkçe kurslarında kullandıkları B1 ve B2 seviyesi kitapların incelenmesine yönelik nitel durum çalışmasıdır. İki adet B1 seviyesi, iki adet B2 seviyesi kitabın incelendiği bu kaynak taraması çalışmasından her seviye ve kitap için genelleme yapmak mümkün değildir. Bu çalışmada sayısal verilerden çok konunun detaylı noktaları incelenmiştir. Çalışmada doküman incelemesi tekniği kullanılmış ve konu hakkındaki toplanan bilgiler yorumlanmıştır. Araştırmacı hedef kitlenin Türkçe öğreniminde kullandıkları materyalleri belirlemiş ve inceleme gerçekleştirmiştir. Alanyazın taraması bölümünde ise yurt içi ve yurt dışı konu ile ilgili daha önceden yapılmış çalışmalar gözden geçirilmiştir.

Araştırmanın evrenini B1 ve B2 seviyesi yabancı dil olarak Türkçe öğretimi ders kitapları oluşturmaktadır. Örneklem ise İstanbul Üniversitesi Dil Merkezinin yabancı dil olarak Türkçe öğretimi kurslarında kullandığı İstanbul B1 ve B2 seviyesi kitaplarıyla Ankara Üniversitesi TÖMER kurumunun yabancı dil olarak Türkçe öğretimi kurslarının kullandığı Yeni Hitit B1 ve B2 seviyesi kitaplarından oluşmaktadır. İstanbul B1 seviyesi ders kitabı 112 sayfadan, İstanbul B2 seviyesi kitabı 128 sayfadan, Yeni Hitit B1 seviyesi kitabı (Yeni Hitit 2) 192 sayfadan, Yeni Hitit B2 seviyesi kitabı (Yeni Hitit 3) 194 sayfadan oluşmaktadır. Bu kitaplar Türkiye Cumhuriyeti'ne yurt dışından gelip üniversite öğrenimi

gören yabancı öğrencilerin Türkçeyi öğrenmesi için kullanılan basılı eğitim araçlarıdır. Bu araştırmanın yöntem seçiminde Vicki L. Plano Clark ve John W. Creswell'in Understanding Research A Consumer's Guide kitabından yararlanılmıştır. Araştırmada veri toplama aracı bir nitel veri toplama tekniğidir. Nitel veri toplama tekniklerinden olan doküman incelemesi, bağlam temelli sözcük öğretim yönteminin B1 ve B2 seviyesi Türkçe öğretim kitapları metinlerindeki kullanım sıklığını görmek için başvurulan teknik olmuştur. Bu araştırmada dokümanlar araştırmanın tüm veri setini oluşturmaktadır. Dokümanlar araştırmanın amacına göre kapsamlı bir içerik analizine tabi tutulmuştur. Araştırmada kullanılan dokümanlar dört aşamada analiz edilmişlerdir.

Bu araştırmanın örneklemini yabancı dil olarak Türkçe öğrenen öğrencilerin basılı eğitim araçları İstanbul B1 ve B2 seviyesi kitapları ile Yeni Hitit B1 ve B2 seviyesi kitaplarının tüm okuma metinleri oluşturmaktadır. Araştırmada kullanılan dört kitaptaki bütün okuma metinlerindeki bağlam temelli sözcük öğretim yönteminin kullanım sıklığı incelenmiştir. Bulgular bölümünde kitaplarda yer alan metinler ve incelemelerine daha detaylı yer verilmiştir. Araştırmanın örneklem seçimi yeterli sayıdadır ve yansızdır. Araştırmada seçilen örneklemin B1 ve B2 seviyesinde olmasının nedeni öğrencilerin yabancı dilde üst düzey düşünme becerilerine ancak bu seviyelerde ulaşabilmeleri ve bu seviyelerde okuma metinleri kullanımının artışı göstermesidir.

Yapılan incelemeler sonrasında dokümanlardaki veriler tablolaştırılarak bulgular bölümünde yorumlanmıştır. Kitaplarda yer alan metinlerde bağlam temelli sözcük öğretim yöntemine başvurulma sayısı ve okuma metinlerinin hakiki materyal olması üniteler hâlinde incelenmiş ve kitap seviyeleri kategorize edilerek frekans ve yüzde dağılım tablosu sunulmuştur. Bu araştırma doküman incelemesi tekniğinin kullanılarak yabancı dil olarak Türkçe öğrenen öğrencilerin Türkçe kurslarında kullandıkları B1 ve B2 seviyesi dört kitaptan veriler toplanmıştır. Verilerin sayısallaştırılması bölümünde de ifade edildiği gibi inceleme sonuçlarının yorumu kuramsal çerçeve kısmında yer alan yaklaşımlar doğrultusunda yapılmış ve bulgular bölümünde sunulmuştur. Bu şekilde sunulan tablonun okuma metinlerinde bağlam temelli sözcük öğretim yöntemine başvurulma sıklığını ve okuma metinlerinin hakiki (otantik) oluşunu öğrenme, incelenen kategorilerin yorumlanmasının kolaylaştırma ve kıyas yapma açısından uygunluk sağlayacağı düşünülmektedir. Bulgular kısmında ve tezin sonunda, örnekleme yer alan kitaplardan okuma metinlerine ve sözcük öğretiminde kullandıkları ağırlıklı yöntemlere görsellerle yer verilmiştir. İncelenen kitaplar ile ilgili öneriler sonuç bölümünde sunulmuştur.

BULGULAR

Metinlerin Konularına ve Özgünlüklerine Göre Dağılımı

Aşağıda yer alan tablolarda çalışmada yer verilen dört YDOT kitabında yer alan metinlerin konularına ve özgünlüklerine göre dağılımı verilmiştir. Bu kısımda konu ve metinlerin özgünlüğü ile ilgili bilgi sunulmasının sebebi bağlam temelli sözcük öğretiminin daha etkili olabilmesi için hakiki (otantik) materyallere başvurma'nın daha etkili olmasıdır. Dilin gerçek bağlamında kullanılması hem sözcük öğrenimi hem de dilin bütünü'nü öğrenme açısından çok daha etkilidir.

Tablo II. İstanbul B1 Seviyesi YDOT Kitabı Metinlerinin Konu Listesi

Okuma Metinlerinin Konuları	Sayısı
Günlük Yaşam	6
Sağlık	3
İş Hayatı	3
Türk Kültürü	2
Duygular	2
Kültürlerarası	5
Eğitim	2

Yukarıda yer alan tablo incelendiğinde İstanbul B1 seviyesi YDOT kitabı konu bakımından çeşitli içeriklere sahiptir. Öğrencilerin özellikle bağlam temelli öğrenmeleri açısından kültürel öğelere ve ağırlıklı olarak günlük yaşamla ilgili okuma metinlerine yer verilmesi dilin doğru kullanımını öğrenme açısından fayda sağlamaktadır.

Tablo III. İstanbul B1 Seviyesi YDOT Kitabı Metinlerin Özgünlük Dağılımı

Okuma Metinlerinin Oluşturulma Şekilleri	Sayısı
Oluşturulmuş	10
Özgün	0
Sadeleştirilmiş	12

İstanbul B1 seviyesi YDOT kitabı 6 ünite ve her üniteye 3 ana okuma metni ile toplam da 18 okuma metninden oluşmaktadır. Kültürlerarası okuma metinlerinin de eklenmesiyle bu sayı 22 olmuştur. İstanbul B1 seviyesi YDOT kitabı incelendiğinde her ne kadar özgün ve değiştirilmemiş metne rastlanmasa da özgün metinler öğrencilerin seviye ve yeterliliklerine göre sadeleştirilerek kitapta sunulmuştur. Sadeleştirilen hakiki (otantik) okuma metni sayısının oluşturulan metinlerden fazla sayıda olması bağlam temelli öğrenme açısından olumludur. Öğrenciler okuma metinleri sayesinde dilin kullanımını gerçeğe yakın materyallerden öğrenmektedirler.

Tablo IV. İstanbul B2 Seviyesi YDOT Kitabının Konu Listesi

Okuma Metinlerinin Konuları	Sayısı
Turizm Seyahat	2
Teknoloji(İletişim-Sosyal Medya-Ulaşım)	3
Kişilik-Duygular	3
Moda-Giyinme	3
İcatlar	1
Turistik Yerler	3
İnsan Vücudu	1
Biyografi (Başarı-Ünlüler)	1
Bilgi Verici	1
Kültürlerarası	5

Yukarıda yer alan tablo incelendiğinde İstanbul B2 seviyesi YDOT kitabı konu çeşidi bakımından İstanbul B1 seviyesi kitabı bakımından daha zengin bir içeriğe sahiptir. Bu kitapta da bağlam temelli öğrenmeleri açısından kültürel öğelere ve ağırlıklı olarak günlük yaşamla ilgili okuma metinlerine yer verilmiştir. İstanbul B2 seviyesi YDOT kitabı okuma metinlerinde Türk kültürünü barındırma açısından daha az sayıda okuma metnine sahiptir.

Tablo V. İstanbul B2 Seviyesi YDOT Kitabının Metinlerin Özgünlük Dağılımı

Okuma Metinlerinin Oluşturulma Şekilleri	Sayısı
Oluşturulmuş	14
Özgün	0
Sadeleştirilmiş	9

İstanbul B2 seviyesi YDOT kitabı 6 ünite ve her üniteye 3 ana okuma metni ile toplam da 18 okuma metninden oluşmaktadır. Kültürlerarası okuma metinlerinin de eklenmesiyle su sayı 23 olmuştur. İstanbul B2 seviyesi YDOT kitabı incelendiğinde İstanbul B1 seviyesi YDOT kitabı gibi özgün ve değiştirilmemiş metne rastlanmasa da özgün metinler öğrencilerin seviye ve yeterliliklerine göre sadeleştirilerek bu kitapta da sunulmuştur. Bu kitapta sadeleştirilen hakiki (otantik) okuma metni sayısı oluşturulmuş metin sayısının gerisinde kalmıştır. Yine de sayı bakımından az sayılmayacak seviyededirler. Öğrenciler bu kitapta da B1 seviyesi kitapta olduğu gibi okuma metinleri sayesinde dilin kullanımını gerçeğe yakın materyallerden öğrenmektedirler.

Tablo VI. Yeni Hitit B1 Seviyesi YDOT Kitabının Konu Dağılımı

Okuma Metinlerinin Konuları	Sayısı
İş Hayatı	6
Sağlık-Spor	6
Hayaller	4
Duygular-Düşünceler	2
Moda-Kıyafet	4
Ünlü Kişiler	3
Eğitim	4
Uğraş-Hobi	1
Sanat	4
İcatlar	5
Hayvanlar	1
Doğa	4
Sinema	5
Mitler	2
İnsanlar	4
Özel Günler	1
Batıl İnanç	2
Bayramlar-Festivaller	3
Gizemli Olaylar	2

Yukarıda yer alan tablo incelendiğinde Yeni Hiti B1 seviyesi YDOT kitabı konu çeşitliliği bakımından oldukça fazla sayıda farklı içeriğe sahiptir. Bağlam temelli öğrenme açısından kültürel öğelere ve ağırlıklı olarak günlük yaşamla ilgili okuma metinlerine yer verilmesi dilin doğru kullanımını öğrenme açısından öğrencilere fayda sağlamaktadır. Daha önce de belirtildiği gibi hakiki materyal kullanımı ve bağlam temelli sözcük öğrenme yaklaşımı birbiri ile iç içedir. Toplam 12 ünite de 19 farklı konu üzerinde metinler oluşturulmuştur. Metinler çoğunlukla öğrencilerin dikkatlerini geçecek eğlenceli ve ilginç içeriklere sahiptir.

Tablo VII. Yeni Hitit B1 Seviyesi YDOT Kitabının Metinlerin Özgünlük Dağılımı

Okuma Metinlerinin Oluşturulma Şekilleri	Sayısı
Oluşturulmuş	29
Özgün	9
Sadeleştirilmiş	23

Yeni Hitit B2 seviyesi YDOT kitabı 12 ünite ve toplamda 63 adet okuma metnine sahiptir. Kitapta 29 oluşturulmuş, 9 özgün ve 23 adet sadeleştirilmiş metin yer almaktadır. Hakiki metinlerin

sayısının oldukça fazla olması öğrencilerin dili gerçek kaynağından öğrenmeleri açısından çok yarar sağlamaktadır. Sadeleştirilmiş ve özgün metin toplamı oluşturulan metinlerden fazladır. Dilin kullanımını gerçeğe yakın materyallerden öğrenmek eğitim hedeflerine ulaşma bakımından büyük öneme sahiptir.

Tablo VIII. Yeni Hitit B2 Seviyesi YDOT Kitabı Konu Listesi

Okuma Konuları	Metinlerinin	Yeni Hitit B2
Gündelik Yaşam		10
Sağlık		1
Meslekler		3
Spor		5
Ünlü Kişiler		7
Mekânlar		3
Teknoloji		2
Türk Kültürü		2
Duygular		4
Etik Değerler		1
Hayvanlar		1
Coğrafya		2
Çevre Sorunları		2
Tarih		2
Sanat		4
Eğitim		1

Yukarıda yer alan tablo incelendiğinde Yeni Hiti B2 seviyesi YDOT kitabı konu çeşitliliği bakımından B1 seviyesi Yeni Hitit kitabı gibi oldukça fazla sayıda içeriğe sahiptir. Bağlam temelli öğrenme açısından kültürel öğelere ve ağırlıklı olarak günlük yaşamla ilgili okuma metinlerine bu kitapta da oldukça fazla sayıda yer verilmiştir. Bu durum dilin doğru ve gerçek kullanımını öğrenme açısından öğrencilere fayda sağlamaktadır. Toplam 12 ünite de 16 farklı konu üzerinde metinler oluşturulmuştur. Metinler çoğunlukla B1 seviyesi Yeni Hitit kitabında olduğu gibi öğrencilerin dikkatlerini geçecek eğlenceli ve ilginç içeriklere sahiptir.

Tablo IX. Yeni Hitit B2 Seviyesi YDOT Kitabı Metinlerinin Özgünlük Dağılımı

Okuma Oluşturulma Şekilleri	Metinlerinin	Sayısı
Oluşturulmuş		14
Özgün		1
Sadeleştirilmiş		35

Yeni Hitit B2 seviyesi YDOT kitabı 12 ünite ve toplamda 50 adet okuma metnine sahiptir. Kitapta 14 oluşturulmuş, 1 özgün ve 35 adet sadeleştirilmiş metin yer almaktadır. Hakiki metinlerin sayısının oldukça fazla olması öğrencilerin dili gerçek kaynağından öğrenmeleri açısından çok yarar sağlamaktadır. Sadeleştirilmiş ve özgün metin toplamı oluşturulan metinlerden bu kitapta da fazladır. Dilin kullanımını gerçeğe yakın materyallerden öğrenmek eğitim hedeflerine ulaşma bakımından büyük öneme sahiptir.

Özetle Yeni Hitit ve İstanbul kitapları kıyaslandığında Yeni Hitit B1 ve B2 seviyesi kitaplarının ünite sayısı, içeriği, özgün ve sadeleştirilmiş metin sayısı İstanbul B1 ve B2 seviyesi kitaplarından daha zengin ve daha fazla sayıdadır. Özgün metin ve bağlam temelli sözcük öğretim ilişkisinin kurulduğu bu kısımda kitapların hakiki eğitim aracı seçimine verdikleri öneme dikkat çekilmiştir.

Okuma Metinlerinin Bağlam Temelli Sözcük Öğretim Yöntemi Yönünden İncelenmesi

Bu kısımda İstanbul B1 ve B2, Yeni Hitit B1 ve B2 YDOT kitaplarında yer alan okuma metinlerinin sözcük öğretim yöntemleri incelenmiş ve metinler bağlam temelli sözcük öğretim yöntemine ne oranda yer verildiğine bakılmıştır. .

İstanbul B1 seviyesi YDOT kitabı

Aşağıda yer alan bölümde tez çalışmasında ayrıntılı yer verilen bağlam temelli sözcük öğretim etkinlikleri örneklerinden bir kısmına yer verilmiştir.

4. Ünite 3. Metin: "Vazgeçmek İçin Çok Erken"

OKUMA

VAZGEÇMEK İÇİN ÇOK ERKEN



Bugün her şeye yeniden başlayın. Bugünkü planlarınız geleceğiniz için önemli. Geçmişteki hatalarınızı düzeltebilirsiniz. **Bunu** bilmek size güç kazandıracaktır.

Her kötü olayın içinde içinde mutlaka iyi bir mesaj vardır. Örneğin "Bugüne kadar hiçbir işte neden başarılı olamadım?" diye düşünüyorsanız kendinize şu soruları sorun: Ben bu iş yerlerinde neler öğrendim? Bundan sonra ne yapmam gerekir? Kendimi geliştirmek için neler yapmalıyım? Acaba bu işler benim için gerçekten de doğru işler miydi? Eğer kötü ilişkiler yaşadysanız kendinize şu soruları sorun: Ben **bunlardan** işe yarar ne öğrendim? Her kötü anıdan ders alarak geleceğe daha güçlü bakabilirsiniz. Bugün başarılı ve mutlu insanların sırrı budur. **Onlar** yapabildiyse siz de yapabilirsiniz.

Başlamak için geç değil, vazgeçmek için çok erken. Bunu fark ederseniz her şey daha kolay yapacaksınız. 28 yaşında birisi üniversite okumak ya da yeni bir işe başlamak için çok geç diye düşünürken, bugün başka birisi 40 yaşında üniversiteye başlıyor. Bugün 40 yaşında birisi evlenmek için çok geç diye düşünürken, başka birisinin bugün 50 yaşında çocuğu oluyor. 30 yaşında birisi için zayıflamak imkânsızken, bugün 45 yaşında birisi 40 kilo veriyor. Bu örnekler bitmez. Bu insanların aralarındaki fark nedir? Tek fark hayata bakış açılarıdır. Bazı insanlar "Artık çok geç. Ben yapamam." diye düşünürken, bazıları "Başka neler yapabilirim?" diye hayal eder.

Siz de "Bugün neler yapabilirim?" diye güne başlayabilirsiniz. Şimdi aynaya bakın ve gülümseyin hayata, gülümseyin kendinize. Sevgi ve sağlıkla ilerleyin.

Şekil 1. 4. Ünite 3. Metin: "Vazgeçmek İçin Çok Erken"

3 Metinde koyu yazılmış zamirler hangi isim ya da isimlere işaret ediyor? Yazalım.
 bunlardan:
 onlar:
 bunu:

4 Aşağıdaki boşluklara uygun kelimeleri yerleştiririm.

dikiş tuttur- bakış açısı anı işe yarar

1. Okul yıllarımdan çok güzel var.
 2. Burada başka bir şehre yerleşti.
 3. Aynı şekilde düşünmüyoruz. Seninle çok farklı.
 4. Ben de bir şeyler yapmak istiyorum ama nereden başlamalıyım, bilmiyorum.

5 Aşağıdaki cümleleri metne göre tamamlayalım.

1. Her kötü olayın içinde
 2. Başarılı ve mutlu insanların sırrı
 3. İnsanlar arasındaki tek fark

Şekil 2. 4. Ünite 3. Metin: "Vazgeçmek İçin Çok Erken" Sözcük Öğretim Etkinliği

Bu okuma metninden sonra metinde geçen bazı sözcükleri uygun boşluklara düzenleyerek yerleştirme etkinliğine yer verilmiştir. Bu metinde bağlam temelli sözcük öğretim yöntemine başvurulmuştur. Aynı zamanda zamir ve kişi eşleme çalışmasıyla da bir başka bağlam temelli çalışmaya yer verilmiştir.

6. Ünite 2. Metin: "Türk Aile Yapısı"

OKUMA

TÜRK AİLE YAPISI



Türk toplumunda aile, kutsal bir kurumdur ve toplumun gelenek, görenek, dil, din ve diğer özelliklerini yansıtır. Aile, toplumun en küçük temel birimidir. Anayasamızın 41. maddesinde "Aile toplumun temelidir." sözüyle de ailenin önemi vurgulanmıştır.

Aile deyince aklımıza anne ve baba ile onların çocukları gelir. Sosyal bilimci-ler aileyi "çekirdek aile" ve "geniş aile" olmak üzere iki bölüme ayırmaktadır. Çe-kirdek aile anne, baba ve çocuklardan oluşur. Ülkemizde yeni evli çiftler, genel-likle baba evinden ayrılarak yeni bir evde yaşamaya başlarlar. Özellikle kentlerde geniş aileler, yerini giderek çekirdek ailelere bırakmıştır. Ülkemizde şu anda hem geniş aile hem de çekirdek aile tipini görmekteyiz. Geniş aileler kırsal kesimde, çekirdek aileler ise kentlerde yaygındır. Oysa bundan yüz yıl kadar önce ülkemizin köylerinde, kasabalarında, kentlerinde, kısacası her yerinde yeni evliler, damadın ya da

gelinin ailesinin yanında oturuyordu. Anne, baba, kızlar, damatlar, oğullar, gelinler ve torunlar aynı çatı altında yaşıyordu. Böyle ailelere “geniş aile” diyoruz. Geniş aile tipi, köylerde hâlâ devam etmektedir. Çünkü bu tip ailede, bütün bireyler birlikte çalışıp birlikte üretirler.

Ülkemizde evlilik kurumunu Türk Medeni Kanunu düzenler. Bu kanuna göre evlenmek için en az 18 yaşında olmak gerekir. Türk Medeni Kanununun bir diğer maddesine göre, yakın akrabalar ile akıl hastaları evlenemez.

Türkçede “aile” sözcüğünün değişik anlamları da vardır: Aile sözcüğünü, akrabaları ve bir soyu tanımlamak için kullanırız.

“Mehmet Bey iyi bir aile reisidir.” sözü “Mehmet Bey ailesine bağlı, iyi bir baba ve eştir.” demektir. “Benim ailem Edirne’den gelmiş.” sözünden o kişinin annesiyle babasının, hatta dedelerinin Edirne’de doğduğunu, yaşadığını anlarız. “Bu bir aile toplantısıdır.” cümlesi “O toplantıda yalnızca akrabalar var.” demektir. Akrabalar amcalar, dayılar, teyzeler, halalar, yeğenler, yengeler ve eniştelere oluşur. Türk toplumunda aile, her şey demektir.



Şekil 3. 6. Ünite 2. Metin: “Türk Aile Yapısı” Okuma Metni

4 Aşağıdaki kelime ve kelime gruplarını açıklayalım.

aynı çatı altında yaşamak:
 gelenek:
 görenek:
 medeni kanun:
 soy:

Şekil 4. 6. Ünite 2. Metin: “Türk Aile Yapısı” Sözcük Öğretim Etkinliği

Türk aile yapısının anlatıldığı bu metin ikiye bölünmüş ve iki parça arasında okuduğunu anlama ve sözcük öğretme etkinliklerine yer verilmiştir. Metinde yer alan sözcüklerin anlamlarını yazma etkinliği bağlam temellidir. Buna ek olarak metinde geçen sözcükleri kullanarak yalnız, aile ve ev arkadaşı ile yaşamamanın olumlu ve olumsuz yanlarını anlatma etkinliği bağlam temelli sözcük öğretim yöntemini temel almaktadır.

İstanbul B1 seviyesi YDOT kitabı genel olarak incelendiğinde okuma metinlerinin düzeni ve sadeliği oldukça kullanışlıdır. Çalışmaya konu olan bağlam temelli sözcük öğretim yönteminden faydalanma açısından bakıldığında “kültürden kültüre” metinleri de dâhil 14 okuma metinde bağlam temelli sözcük öğretim yöntemine başvurulmamış, 9 okuma metninde ise başvurulmuştur. Sayılar incelendiğinde her ne kadar bağlam temelli sözcük öğretim yöntemine başvurulma sayısı makul seviyede görülse de nitelikleri incelendiğinde sözcük öğretimine gerekli önem verilmemiştir. Kitabın geneli ve okuma metinleri incelendiğinde dilbilgisi odağı dikkat çekmektedir. Bağlam temelli sözcük öğretim yöntemine başvuru olan metinler incelendiğinde öğretmek istenen sözcük sayısı çok kısıtlıdır. Öğretmek hedeflenen sözcüklerin bazıları ünite genelinde birden fazla sayıda geçse de öğrencilerin pekiştirmesine yetecek sayıda değildir.

İstanbul B2 seviyesi YDOT kitabı

Aşağıda yer alan bölümde tez çalışmasında ayrıntılı yer verilen bağlam temelli sözcük öğretim etkinlikleri örneklerinden bir kısmına yer verilmiştir.

2. Ünite 1.Metin: “Çocukluğumdan Bugüne Teknoloji”

OKUMA

ÇOCUKLUĞUMDAN BUGÜNE TEKNOLOJİ

Çocukken birçok şeye inanırız: Hayalî oyun arkadaşlarımız vardır. Çocukların hayal dünyası o kadar geniştir ki bugün bizim için komik şeyler, çocukken en doğru şeylerdir. Acaba çocukken teknolojiyle ilgili neler düşünüyorduk? Bakın, insanlar teknolojiyle ilgili yanılgılarını nasıl anlatıyorlar:

Fotoğraf: Küçükken ailemin siyah beyaz fotoğraflarını gördükçe onlara içten içe gülerdim. Onlar, “Siyah beyaz bir dünyada yaşıyorlar.” diye düşünüyordum çünkü öyle görünüyorlardı. Bence o zaman her şey siyah beyazdı ve çok sıkıcıydı. (Filiz S., 30)



Telefon: Çocukken “Telefonla konuştuğum kişiler, beni görebiliyor.” diye düşünüyordum çünkü ses sanki onlar yanımdaymış gibi yakından geliyordu. Bu yüzden telefonla dikkatli bir şekilde konuşmaya ya da bazı şeyleri işaretlerimle anlatmaya çalışıyordum. Ancak, telefonun diğer ucundaki kişiyi görebilmek için bu yaşıma kadar beklemem gerekiyormuş. (Göktürk G., 25)



1990’ların başıydı. Çok az kişide cep telefonu vardı. Ben de kendime bir telefon aldım. Cep telefonumu açık bıraktığımda, “Telefonum meşgul çalacak.” diye düşünüyordum çünkü telefon hakkında pek bir bilgim yoktu. Bu yüzden telefonumu kapatıyordum. Bugünlerde ise kimse bana ulaşmasın diye özellikle telefonumu kapatıyorum. (Zeynep D., 44)

Şekil 5. 2. Ünite 1.Metin: “Çocukluğumdan Bugüne Teknoloji” Okuma Metni

Radyo: Küçüklüğümde “İnsanlar radyonun içinde şarkı söylüyor.” diye düşünüyordum çünkü ses, radyonun içinden geliyordu. Bir gün sevdiğim bir sanatçıyı görebilmek için radyoyu kırdım. Yaşadığım düş kırıklığını anlatamam. Şimdilerde ise çevremde radyoyu pek göremiyorum. (Deniz K., 39)

Cızırdayan radyoma dokununca ya da vurunca düzelecek diye düşünüyordum. Şans eseri bunu başarırsam kendimi olağanüstü güçleri olan biri olarak görüyordum. Günümüzde radyoların bozulacak kadar çalma şansı bile olmuyor. (Ziya A., 40)

Elektrikli Süpürge: Eskiden “Elektrikli süpürgeğin içinde bir canavar var ve her şeyi yiyor.” diye düşünüyordum çünkü çizgi filmlerde öyle oluyordu. Bu canavar beni de yemesin diye annem evi süpürürken evden kaçırıyordum. (Ayça B., 32)

Araba: Çocukken “Şoför koltuğundan geriye doğru bakıyoruz ve araba kendi kendine geriye gidiyor.” diye düşünüyordum çünkü babam öyle yapıyordu. Birkaç kere ben de denemiştım ve olmayınca ağlamıştım. Şimdi bunu başarabiliyorum ancak merak ediyorum, acaba zaman zaman oğlum da ağlıyor mu? (Engin N., 35)

Trafik lambalarının altında, yani yerin dibinde, küçük polis kabinleri var sanıyordum. Lambanın rengini onlar ayarlıyorlardı bana göre; kırmızı tuşa basınca kırmızı ışık yanıyordu, yeşile basınca da yeşil... Kimse bana “Bu doğru değil.” diye söylemedi; ben büyüdükçe keşfettim. (Ozan Y., 25)

Televizyon: Ben çocukken “Televizyondaki insanlar beni görebiliyor.” diye düşünüyordum çünkü ben onları görebiliyordum. Ayrıca her evde gizli bir kamera bulunabilirdi ve birileri de beni izliyor olabilirdi. Bunun için televizyon izlerken daha güzel giyiniyordum. Şimdi ise televizyonu en rahat elbiselerimle izliyorum. (Burcu T., 18)

Çocukken filmler, canlı yayınlanıyor sanıyordum. Farklı kanallarda, aynı kişinin filmini gördüğüm zaman oyuncunun nasıl bu kadar hızlı yer değiştirdiğini anlamıyor, her iki kanalı da izlemeye çalışırıyordum. Şimdi kanallar arasında rahat rahat geziniyorum. (Kerim M., 18)



5 Aşağıdaki kelimeleri eş anlamlıları ile eşleştirelim.

- | | |
|------------------|--------------------------------|
| 1. içten içe | a. tesadüfen |
| 2. düş kırıklığı | b. hayal kırıklığı |
| 3. şans eseri | c. gizli gizli / belli etmeden |
| 4. olağanüstü | ç. fevkalade / harikulade |

Şekil 6. 2. Ünite 1. Metin: “Çocukluğumdan Bugüne Teknoloji” Sözcük Öğretim Etkinliği

Teknolojinin zamanla değişiminin anlatıldığı bu bağlam temelli sözcük öğretim yöntemine yer verilmiş ve okuma metninden sonra verilen dört adet mecaz anlamlı sözcük grubunun anlamlarıyla eşlenmesi istenmiştir. Metinlerde sözcük gruplarının kullanımlarını öğrenen öğrenciler için bu etkinlik öğrenmenin kalıcı olması adına yarar sağlamaktadır.

4. Ünite 1. Metin: “Moda Nedir, Ne Değildir?”

OKUMA

MODA NEDİR, NE DEĞİLDİR?

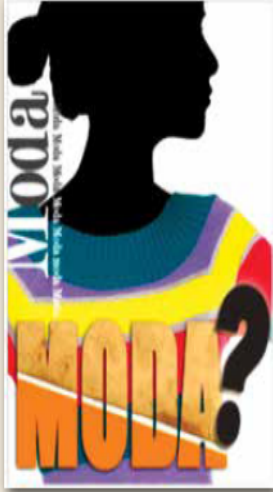

Sözlük anlamına göre moda;

1. Günlük alışkanlıklar veya stiller.
2. Giyim, davranışların bir toplum tarafından geleneksel kullanımı
3. Tarz, yol

Moda zaman içinde gerçek anlamından uzaklaşmıştır. Bugün çoğumuz için moda, yalnızca giysi anlamına geliyor. Oysa bu kadar basit değil. Moda; sanat, müzik, tiyatro, edebiyat, yemek, mimari, bahçe bakımı gibi konuları, daha doğrusu duyarları uyaran her şeyi içine alır.

Belirli bir çağa ait olan giyim stili kayıtlara “moda” diye geçiyor. Giyim alışkanlığı; yaşanan çağ ile eşanlı olarak kullanılıyor.

Şimdilerde modanın anlamı çok farklı. Kitle iletişim araçları sayesinde moda herkese, her kesime ulaşabiliyor.

Her gün giyinmek zorundayız ve giysi seçimimiz kişiliğimizi yansıtmamız için çok önemli. Kıyafetlerimiz bizimle ilgili birçok şey söyler. Kendimize güvenimizi ve başkalarının bize bakışını etkiler.

Şu bir gerçek ki moda üzerine çok konuşuluyor, çok para harcanıyor. Doğal olarak yeni bir iş alanı açılıyor. Eğer başarı sağlanırsa moda sektörü kesinlikle kazancı en büyük olan iş kolu.

Moda her yıl, bir öncekinden daha farklı. Günümüzde insanlar ne istediklerinin “daha fazla” farkında olmaya başladılar ve moda yarışı içinde olmak istemiyorlar. Şık giyinme arzusu, yerini rahat giyime bıraktı. Değerler değişti ve artık insanlar giyimi hayatlarında bir öncelik olarak görmüyorlar. Daha ötesi insanların yalnızca eğlenmek için alışverişe harcayabilecekleri kadar zamanları yok.

Neyse ki modacılar ve tasarımcılar yavaş yavaş daha değişik düşünmeye başladılar. En yeni modayı dayatmak yerine imaj oluşturmak üzerine yoğunlaştılar. İmaj bugün modayla eşanlı düşünüldüğümüz bir kelime. Her sene modayı takip etmekten yorulan insanlar bu yeni düşünce akımını hoş karşıyorlar. Her sezon sokakları adım adım gezmek yerine kendi imajlarıyla uyumlu mağazaları tercih ediyorlar.

Bu çok basit formül milyarlarca dolarlık bir sektör yarattı. Tasarımcı ve terziler her sezon yarattıklarının yalnızca modaya göre değil kişinin kendini rahat hissedebileceği bir imaja uygun olmasını istiyor. Rahatlık moda dünyası için yeni bir kavram.

Şekil 7. 4. Ünite 1. Metin: “Moda Nedir, Ne Değildir?” Okuma Metni

2 Metinde geçen aşağıdaki kelimelerin ve kelime gruplarının anlamlarını bulalım ve cümle içinde kullanalım.

Çağ
Kesim
Arzu
Sezon
Sektör
Yoğunlaşmak
İmaj

Şekil 8. 4. Ünite 1. Metin: “ Moda Nedir, Ne Değildir?”

Bu okuma metninden sonra bağlam temelli sözcük öğretimi açısından oldukça yararlı bir etkinlik kullanılmıştır. Etkinlikte yedi tane sözcük verilmiş ve bu metinlerin anlamlarını bulup bu metinlerle cümle yazılması istenmiştir. Metin içinde kullanılan sözcüğün anlamını bulan öğrenciler sözlüğe gerek kalmadan sözcüklerin anlamlarını bağlamlarından çıkarabilmektedir. Öğrenilen sözcüğün cümle içinde kullanılması da kalıcılığı artırmaktadır.

İstanbul B2 seviyesi YDOT kitabı genel olarak incelendiğinde okuma metinlerinin düzeni ve sadeliği B1 seviyesi kitapta olduğu gibi oldukça kullanışlıdır. Çalışmaya konu olan bağlam temelli sözcük öğretim yönteminden faydalanma açısından bakıldığında "kültürden kültüre" metinleri de dâhil 17 okuma metinde bağlam temelli sözcük öğretim yöntemine başvurulmamış, 6 okuma metninde ise başvurulmuştur. Sayılar incelendiğinde her ne kadar bağlam temelli sözcük öğretim yöntemine başvurulma oldukça az sayıdadır ve sözcük öğretimine gerekli önem verilmemiştir. Kitabın geneli ve okuma metinleri incelendiğinde dilbilgisi odağı dikkat çekmektedir. Bağlam temelli sözcük öğretim yöntemine başvuru olan metinler incelendiğinde öğretmek istenen sözcük sayısı B1 kitabında olduğu gibi çok kısıtlıdır. Öğretmek hedeflenen sözcüklerin bazıları ünite genelinde birden fazla sayıda geçse de öğrencilerin pekiştirmesine yetecek sayıda değildir. İstanbul B2 ve B1 seviyesi YDOT kitapları okuma metinleri bazında kıyaslandığında ise B2 seviyesi kitapta hem sözcük öğretimine verilen önem azalmış hem de bağlam temelli sözcük öğretiminden yararlanma miktarı düşmüştür.

Yeni Hitit B1 seviyesi (Yeni Hitit 2) YDOT kitabı

Aşağıda yer alan bölümde tez çalışmasında ayrıntılı yer verilen bağlam temelli sözcük öğretim etkinlikleri örneklerinden bir kısmına yer verilmiştir.

2. Ünite 2. Metin: "İlk Sporlar"

11 Yerleştirelim, İşaretleyelim



savunmak • beslenmek • korunmak • bannmak

1. Sağlıklı olmak için doğru _____ çok önemli.
2. Aikido bir saldırı değil, _____ sporudur.
3. İlk insanlar mağaralarda _____.
4. Bu kış gripfen _____ için aşı yaptıracağım.

İLK SPORLAR



Hareket, canlılığın en önemli işaretidir ve ilk çağlardan beri beden eğitiminin bir aracı olarak kullanılmaktadır. İlk insanlar hayatta kalabilmek için beslenme, bannma ve gıyınme ile birlikte doğaya karşı güçlenerek korunmaya da çalışmışlardır. Tarihte ilk sporlar da savunma ve saldırma eylemlerinden ortaya çıkmıştır.

Tarihi belgelere göre ilk sporlar binicilik ve güreştir. Sümer ve Mısır M.Ö. 3000 yıllarında okçuluk ve

rumuna gelmesindeki en büyük pay. 1891 yılında bu sporun gelişmesi için büyük çabalar gösteren Amerikalı beden eğitimi öğretmeni Dr. James Naismith'indir. Naismith basketbolu önceleri atletler, beyzbolcular ve Amerikan futbolu oynayan çocuklar için sakatlanmalarından risksiz ve yararlı bir kış antrenmanı olarak görmüştür. Ancak basketbol daha sonra yardımcı antrenman özelliğinden kurtulup popüler spor dallarından biri haline gelmiştir.



gütes ile ilgilienmişlerdir. Yüzme, kürek, yelken gibi su sporları Akdeniz uygarlıklarında; kızak ve kayak sporları Kuzey Avrupa'da ortaya çıkmıştır. Eski Yunan'da ise spor, eğitimin başlıca amacı haline gelmiş ve spor karşılaşmaları doğmuştur.

Bugün tüm dünyadaki en popüler spor dallarından ikisi olan basketbol ve tenisin gelişim öyküsü ise şöyledir:

Tarihte basketbola benzer bir oyunu, ilk kez Amerika yerlileri oynamıştır. Basketbolun bugünkü du-

Tenis ilk olarak nerede ortaya çıktı, tam olarak bilmiyoruz. Ancak kaynaklar Eski Mısır, Yunan ve Perslerde tenise benzer bir oyundan söz etmektedir. Bugünkü tenisin benzeri 12. yüzyılda ortaya çıkmıştır. İngiliz ve Fransız asilzadeleri betondan dört duvar içinde ve üstü bir fileyle kapalı sahalarda, kort veya kraliyet tenisi adında bir spor yapmaya başlamışlardır. İlk zamanlarda insanlar tenisi çıplak ellerle, sonra eldivenler kullanarak oynamışlar ve sonraları da, günümüzün raketlerine benzer araçlar kullanmışlardır.



doğmak

- Güneş doğmadan yola çıkmalıyız.
- Ünlü futbolcu Ronaldinho 1980'de Brezilya'da doğmuştur.
- Son yıllarda çok farklı iş alanları doğmakta.
- Doktorun tahminine göre bebeğimiz gelecek ayın ikisinde doğacak.

1. İlk çağlarda spor türleri
2. Sporun eğitimdeki yeri
3. Tenisin tarihsel gelişimi
4. Çocuklara uygun sporlar
5. Tenisin yararları
6. Basketbolun mucidi

Var Yok

-
-
-
-
-
-

Şekil 9. 2. Ünite 2. Metin: "İlk Sporlar" Okuma Metni ve Sözcük Öğretim Etkinliği

Sporun tarihiyle ilgili olan bu okuma metninin öncesinde yer alan bir etkinlikte dört adet fiilimsi verilmiş ve uygun boşluklara yerleştirilmeleri istenmiştir. Bu etkinlikte yer alan sözcükler daha sonra okuma metninde kullanılmıştır. Örnekler incelendiğinde bağlam temelli sözcük öğretimine uygundur. Öğrenciler etkinlikte uygun boşluklara yerleştirdikleri fiilimsilerin kullanımlarını okuma metninde görmüşlerdir. Bu şekilde kalıcı bir öğrenme sağlanmıştır.

2.Ünite 4. Metin: “Şampiyonluk Maçı”

Şampiyonluk Maçı

O gün 19 Mayıs Stadyumu'nda Türkiye'nin en büyük iki futbol takımı arasında şampiyonluk maçı vardı. Ben de bu heyecanı yaşamak için arkadaşlarımla buluşup stadyuma gittim. Stadyumun girişi seyircilerle dolup taşmıştı. Bir tarafta yiyecek ve bayrak satıcılar, bir tarafta gazeteciler ve televizyonların spor muhabirleri, bir tarafta ise ifşe kakaşa stadyuma girmeye çalışan seyirciler vardı.

Dışındaki kalabalığın içinde stadyuma girebilmek için **akla kararı seçtik**. Ama sonunda içeri girip yerlerimize oturduk. Bütün tribünler iki takımın taraftarlarıyla doldu. Havada konfetiler uçmaya başladı. İki takımın oyuncular taraftarların tezahüratları, bağışmaları arasında sahaya çıktılar. Birbirleriyle selamlaştılar. İki takımın kaptanı birbirleriyle tokalaştı. Az sonra maç başladı. Daha ilk dakikada bizim takımın oyuncular paslaşarak karşı takımın kalesine ulaştılar. Tam bu sırada hakem düdüğü çaldı. Oyunu durdurup "faul" kararı verdi. Bizim futbolcular bu duruma **bir anlam veremeyip** şaşkın şaşkın baktılar. Stadyumda hava birden gerginleşti. Tribünlerden hakeme sataşmalar başladı. Hakem oyunu hemen başlatıp **ortalığı yatıştırdı**. Karşılaşmanın heyecanlı atmosferi maçı sonuna kadar sürdürdü ve maç bizim takımın galibiyetiyle **sona erdi**. Sahada takımımızın futbolcuları kucaklaşarak birbirlerini tebrik ederken bazı seyirciler de sahaya inerek futbolcuları kutladı.

Maç çıkışında, bazı seyirciler arasında da itişmeler, sataşmalar, hatta birkaç karşı taraftar arasında yumruklaşmalar oldu.



20 Eşleştirim

<ol style="list-style-type: none"> 1. sona ermek 2. anlam verememek 3. ortalığı yatıştırmak 4. akla kararı seçmek 5. dolup taşmak 	<p><input checked="" type="checkbox"/> 2 Nedenini anlayamamak</p> <p><input type="checkbox"/> Etrafındakileri sakinleştirmek</p> <p><input type="checkbox"/> Çok kalabalık olmak</p> <p><input type="checkbox"/> bitmek</p> <p><input type="checkbox"/> Bir işi yaparken büyük zorluklar yaşamak</p>
--	--

Şekil 10. 2.Ünite 4. Metin: “Şampiyonluk Maçı” Okuma Metni ve Sözcük Öğretim Etkinliği

İşteş eylemlerin yer aldığı bu okuma metninden sonra birlikte kullanılan beş sözcük grubunun anlamları ile eşleme etkinliğine yer verilmiştir. Okuma metninde yer alan bu sözcük grupları kalın harflerle yazılarak öğrencilerin dikkatleri çekilmiştir. Etkinlikte bağlam temelli sözcük öğretim yönteminden faydalanılmaktadır.

12 üniteden oluşan Yeni Hitit B1 seviyesi YDOT kitabı incelendiğinde 33 okuma metninde bağlam temelli sözcük öğretim yöntemine başvurulmuş, 28 okuma metninde ise başvurulmamıştır. 28 metinde genel manada sözcük öğretimine dayalı etkinlik bulunmamaktadır. Her ne kadar bağlam temelli sözcük öğretim yöntemine başvuru okuma metni sayısı çoğunluğu oluştursa da bu okuma metinlerinde sözcük öğretimine verilen önem yeterli seviyede değildir ve sözcük öğretimi yapılan aktiviteler ağırlıklı olarak deyim öğretimi üzerinedir. Yeni Hitit B1 seviyesi YDOT kitabı İstanbul B1 seviyesi YDOT kitabı ile kıyaslandığında içerik ve etkinlik bakımından daha zengindir ancak kullanılabilirlik ve yönergeler açısından daha karmaşıktır. Öğretilmesi hedeflenen sözcüklerle ilgili hedef

sözcük listesi bu kitabı ünitelerinde yer almamaktadır.

Yeni Hitit B2 seviyesi (Yeni Hitit 3) YDOT kitabı

2.Ünite 4. Metin: "İhtiyar Delikanlı"

20 İşaretleyelim
İhtiyar Delikanlı

Benim dedem bir başkadır. Hayat enerjisiyle ben de dâhil olmak üzere bütün gençlere **taş çıkarır**. Diğer dedelerden çok farklıdır. Kendisine dede dememizden hiç hoşlanmaz, adıyla hitap etmemizi ister. Düşünsenize kaç kişi dedesine adıyla seslenir ki.Eve gelen arkadaşlarımızla bizden çok sohbet eder, ama öyle geleneksel dedelerin söylediği gibi "Bizim zamanımızda bu böyle değildi, şu daha iyiydi" laflarını duymazsınız ağzından. Biz ne konuşuyorsak o da aynı şeyleri konuşur. Bilgisayarlar, yeni filmler, yeni çıkan albümler.. Bize o kadar uyum sağlar ki bazen onun yanlış zamanda dünyaya geldiğini düşünürüm.

Ona bizim bile ondan daha çabuk yürüdüğümüzü, kendisinin nasıl bu kadar enerjik olduğunu sorduğumda; "İnsan hissettiği yaşadır. Ben kendimi sizden daha genç hissediyorum demek ki." diye cevap verir. Hahırıyorum, biz çocukken yazın canımız dondurma çektiğinde, hiç aşenmez, bisikletine atlar ve bize dondurma getirirdi. Şimdi de çocuğumuzdan çok farklı değil. Sabahları hepimizden önce uyanır, bisikletle

markete gidip taze ekmek alır. Biz gözlerimizde sabah mahmurluğuyla güne başlamaya çalışırken o çoktan kahvaltılı masasını hazırlamış, elinde gazetesi bizi bekliyor olur. Ayrıca da o bisikletle sadece kısa mesafelere gitmekle kalmayıp şehirlerarası yolculuk yapar. Hiç unutmam bir yaz oturduğumuz şehre iki saat uzaklıktaki yazlığımızda akşam yemeğini yerken kapı çalmıştı. Bir baktık yine aynı güleç yüzüyle dedem kapıda duruyor. O gün, biz sevinçle dedemi karşılarken annem dedemin o kadar yolu bisikletle geldiğini öğrenince neredeyse kalp krizi geçiriyordu. Bunun gibi önceden kestiremediğimiz birçok sürprizi vardır dedemin. Bu yüzden nadiren de olsa sadece annem değil hepimizin kaygılanmasına sebep olur.

Dedemin hayattaki bu enerjisi benim şunu daha iyi anlamamı sağladı: Ne kadar yaşadığınız değil, ömrünüz yettiğince size sunulan hayatı ne kadar iyi değerlendirdiğiniz önemli. Gençlik sizin elinizden kayıp giden bir şey değil. Dedem bunun çok iyi farkında. İşte bu yüzden biz her geçen sene yaşlılığa bir adım daha yaklaşırsak o hayatının sonbaharında bile gençliğin keyfini alıyor.

taş çıkarmak

Zekice bir hareketle gerekli bir sözü tam zamanında ve yerinde söylemek.

Bedence çok kuvvetli, dinç olmak

Karşısındaki insanı davranışlarıyla şaşırtmak.

Bazı özellikler açısından diğerlerinden üstün olmak

kestirmek

Yemek yemeden önce biraz kestirmek istiyordum.

Söze nereden başlayacağımı kestiremedim bir türlü.

Bu işin nasıl yapıldığını kestiremeyecek kadar anlayışsız mı görünüyorum?

Çok değişken bir karakteri olduğundan bu teklifine ne cevap vereceğini kestiremiyorum.

Metinde söz edilen dede.

Kendi gençliğiyle günümüz gençliği arasında karşılaştırma yapıyor.

Torununun akrabalarıyla kafa dengi bir karaktere sahip.

Torunlarının istekleri söz konusu olunca onların bir dediğini iki etmiyor.

Yaptığı sürprizlerle bazı durumlarda bütün ailenin endişelenmesine neden oluyor.

Yaşı sebebiyle kısıtlı imkanlarını değerlendirmeyi iyi biliyor.

21 Düzeltelim

Metinde torunun gözüyle bir dedenin yaşam biçimi anlatılıyor. Torun, dedesinin adıyla seslenilmesini istemesini ilginç buluyor. Dedenin gençlerle sohbetinin içeriği torununa hitap etmiyor. Torun dedesini örnek aldığı için kendisinin de her zaman genç kalacağını düşünüyor. Dedenin hayat görüşüne göre insan isterse yaşlanmayabilir.

Şekil 11. 2.Ünite 4. Metin: "İhtiyar Delikanlı" Okuma Metni ve Sözcük Öğretim Etkinliği

Bu okuma metninden sonra okuma metni içinde geçen iki sözcük verilmiş ve metinde kullanılan bağlamı ile aynı bağlamı içeren cümlenin işaretlenmesi istenmiştir. Etkinlikte bağlam temelli sözcük öğretim yönteminden yararlanılmıştır.

2. ünite incelendiğinde dört okuma metninin üçünde bağlam temelli sözcük öğretim yöntemine başvurulmuştur. Bağlam temelli sözcük öğretimi yöntemine başvurulma oranı makul seviyededir

ancak sözcük öğretimine verilen önem az miktardadır. Örnek sayısı seviyeye göre oldukça azdır.

4.Ünite 3. Metin: “İskoçya Denince Akla”

İskoçya Denince Akla...

(1) Geçenlerde katıldığım bir yurtdışı golf turnuvasında ekibimizdeki arkadaşlardan birinin kocası İskoçtu ve gezinin sonundaki ödül törenine, benim o zamanlar etek dediğim ama artık adının “kilt” olduğunu öğrendiğim kıyafetini giyerek gelmişti. Ekose yeşil eteği, aynı kumaştan ceket, beyaz gömleği, papyonu, eteğinin tam önünde sallanan püsküllü çantası, kalın çoraplar ve kocaman ayakkabılar ile dikkatimizi çekti.

Aslında kilti ünlüler dünyasında kullanan pek çok kişi var. Bu nedenle **gözümüzün aşına olduğu** bir giysisi. Örneğin Sean Connery... Sonra Mel Gibson'ın ‘Cesur Yürek’te, üzerinde kiltyle görüntüleri ve Axl Rose’un sahnede kiltyle bir uçtan bir uca yürümesi... Bir de MTV Avrupa Müzik Ödülleri gecesinde, sahneye siyah deri kilti, siyah çoraplar ve botlarıyla çıkan aksiyon sinemasının yeni yüzü Vin Diesel... Ama böyle yani başımızda kilt giymis birisini bulmuşken, kilt hakkında merak ettiklerimizi öğrenebiliriz diye düşündük ve arkadaşımızı soru yağmuruna tuttuk. Konu hakkında biraz da oradan buradan bilgi edindim, iste kilt hakkında öğrendiklerim...

Kilt İskoçya'nın en ilginç simgesi. Aslında sadece bir etek değil, kıyafetin tamamına verilen bir ad. İskoç erkekleri için de çok ama çok önemli.

(2) Şimdiki kiltleri görenler neden İskoçya'nın yüksek ve soğuk topraklarında erkeklerin bu kıyafeti giydiğini anlayamayabilirler, hatta ‘İskoçya'nın havası kilt için biraz uygunsuz değil mi?’ diye sorabilirler. Oysa kilt aslında erkekler tarafından zamanında rahatlığı kadar sıcak tuttuğu için de giyilen bir kıyafet. Eskiden 9-10 metrelik kumaştan yapılıyordu ve tüm vücut o kalın kumaşa sarılabiliyordu. İskoçyalı erkek isterse bu kıyafeti geceleri dağlarda, battaniye olarak kullanabiliyordu.

Aslı Çakır
www.milliyet.com.tr

(3) Bir İngilizce sorarsanız, size kilti Thomas Rowlinson isminde bir İngiliz yerlisinin 18'inci yüzyılda icat ettiğini söyleyebilir. Bir İtalyan'a sorarsanız, ona göre de atalar zaten kilti İskoçlardan çok önce giymekteydi. Ama sonuç olarak kilt denince akla İskoçya geliyor. İskoçya'daki hikayelerden birine göre de 1258 yılında Ronald Macgregor isimli bir İskoç'un bir piyangoda ekose bir etek kazanmasıyla kiltin tarihi başlıyor.

(4) Coğunlukla kırmızı, siyah, yeşil ve mavi ağırlıklı ekoselerde desenler farklı farklı. Bu farklı desenler İskoçya'daki klanları temsil ediyor. Ekoselerin renkleri ve şekilleri o klanların yaşadıkları yerlerin coğrafi özelliklerini gösteriyor.

(5) Eskiden kiltler omuzdan atılarak, beldeki deri kemerle vücuda oturtularak kullanılıyordu. Şimdi ise etek şeklindeki kiltler var. Bu kiltler de bel altına sarılarak kullanılıyor. Saçaklı kısım sağımızda kalıyor. Piliyer ise kiltin arkasındadır... Para kesesi diyebileceğimiz kürküflü ufak çanta ise kiltin önüne, kemerden üç parmak aşağıya doğru asılır ve çok aşağılara sarkmamasına dikkat edilir. Bu kesenin ipleri ise arkada bağlanır. Kilt çorapları dizden 2-3 parmak kadar aşağıda olur. Birimindeki bölümün bir kez çevrilmesine sık rastlanır.

Kiltlerin üzerine günümüzde gömlek ve ceket giyiliyor. Kravat ve papyon takılıyor. Papyonun ve kravatın, ceketin kiltin desenlerinde olması **makbul**. Ama en doğrusu gömleğin üzerine dantel göğüslük takılması. Mansetlerin de dantelli olması.

Kilt İskoçya'ya özgü olmasına rağmen, hemen hemen herkesin tanıdığı bir giysi. Ortaya çıktığı dönemdeki işleviyle kullanılsa da özel günlerde İskoç kültürünü yansıtmaya devam ediyor.

Yazarın ‘Erkekliği Artıran Etek’ adlı yazısından uyarlanmıştır



Şekil 12. 4.Ünite 3. Metin: “İskoçya Denince Akla” Okuma Metni

gözümüzün aşına olduğu

çok iyi bildiğimiz

daha önce görmüş olduğumuz

ilk kez gördüğümüz

hiç görmediğimiz

makbul

daha iyi

önemli

şart

gereksiz

Şekil 13. 4.Ünite 3. Metin: “İskoçya Denince

Akla” sözcük öğretim etkinliği

Bu metinden sonra metinde geçen bir deyim ve bir sözcüğün anlamı ile eşlenmesi etkinliğine yer verilmiştir. Etkinlikte bağlam temelli sözcük öğretim yönteminden faydalanılmaktadır.

12 üniteden oluşan Yeni Hitit B2 seviyesi YDOT kitabı incelendiğinde 25 okuma metninde bağlam temelli sözcük öğretim yöntemine başvurulmuş, 19 okuma metninde ise başvurulmamıştır. 19 metinde genel manada sözcük öğretimine dayalı etkinlik bulunmamaktadır. Her ne kadar bağlam temelli sözcük öğretim yöntemine başvuru okuma metni sayısı çoğunluğu oluştursa da bu okuma metinlerinde sözcük öğretimine verilen önem yeterli seviyede değildir ve sözcük öğretimi yapılan aktiviteler ağırlıklı olarak deyim öğretimi üzerinedir. Deyimler de sözcüklerin akla gelen ilk anlamlarından uzak oldukları için yeni bir dil öğrenen öğrencilere sözcükleri deyimler üzerinden işlemek onlar için zorlayıcı olmaktadır. Bu durum yabancı dil olarak İngilizce öğrenirken de gerçekleşmektedir. Bu tarz deyim ile sözcük öğretimi sınıf ortamından çok keyif için okuma zamanlarında yapılırsa öğrencilerin sözcükleri öğrenirken kafa karışıklığı yaşamalarının önüne geçebilir. Yeni Hitit B2 seviyesi YDOT kitabı İstanbul B2 seviyesi YDOT kitabı ile kıyaslandığında içerik ve etkinlik bakımından daha zengindir, sayfa sayısı da iki katına yakındır ancak kullanışlılık ve yönergeler açısından daha karmaşıktır. Öğretilmesi hedeflenen sözcüklerle ilgili hedef sözcük listesi bu kitabı ünitelerinde yer almamaktadır. Yeni Hitit B2 seviyesi YDOT kitabı Yeni Hitit B1 seviyesi YDOT kitabı ile kıyaslandığında bağlam temelli sözcük öğretim yönteminden yararlanma oranı düşmüştür. Sözcük öğretimine verilen ağırlık B2 seviyesi bu kitapta azalmıştır. Sözcük öğrenme unsuru yeni bir dil öğrenen birey için çok önemli olduğundan verilen ağırlık ve önem seviye yükseldikçe azalmamalıdır.

Kitapların Bağlam Temelli Sözcük Öğretiminden Yararlanma Oranları

161

Grafik I. Kitapların Bağlam Temelli Sözcük Öğretiminden Yararlanma Oranları

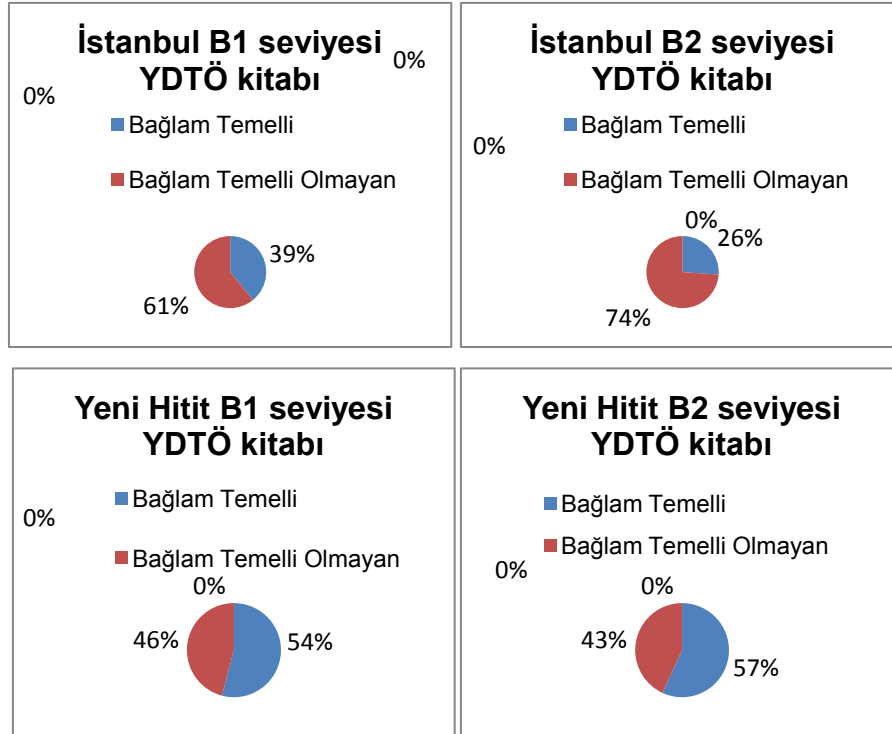

Yukarıda yer alan grafiklerde incelenen kitapların bağlam temelli sözcük öğretim

yöntemine yer verme oranları görülmektedir. İstanbul B1 ve B2 seviyesi YDOT kitapları Yeni Hitit B1 ve B2 kitapları ile kıyaslandığında bağlam temelli sözcük öğretim yönteminden daha az oranda faydalanılmaktadır. B2 seviyesi kitaplar B1 seviyesi kitaplar ile kıyaslandığında ise B2 seviyesi kitapların bağlam temelli sözcük öğretim yöntemine daha fazla ağırlık verdiği görülmektedir. Çalışmada incelenen dört kitap arasında bağlam temelli sözcük öğretimine en çok önem veren kitap oransal olarak Yeni Hitit B2 seviyesi YDOT kitabıdır. Farklı kurumlar tarafından tercih edilen bu kitapların ünite ve metin sayıları farklı olduğu için bağlam temelli sözcük öğretimine verdikleri önem bu yol ile gösterilmiştir.

SONUÇ VE TARTIŞMA

Alanyazın taraması yapıldığında bağlam temelli sözcük öğretim konusu ile ilgili çalışmaların sınırlı olduğu görülmüştür. Yurt dışında yapılan bağlam temelli sözcük öğretim çalışmalarının yurt içindekilere göre sayısı daha fazladır. Bunun sebeplerinden biri yabancı dil öğretimi konusuna yabancı ülkelerin ülkemizden daha fazla önem vermiş olmalarıdır. Ülkemizde son zamanlarda savaş, iş, eğitim gibi çeşitli sebeplerle bulunan ve Türkçe öğrenmeyi hobi veya zorunluluk olarak gören, ülkemizde yaşayan yabancı insanlardan dolayı Türkçe öğretimin önemi artmış ve Türkçe daha iyi nasıl öğretilir konusu üzerine gidilmiştir. Bu bakımdan, dil öğrenmede dört temel yeteneğe ek olarak ortaya çıkan en önemli unsurlardan biri olan sözcük öğretimi de üzerinde durulması gereken en önemli konulardan birisi olmuştur.

Daha önce yapılan çalışmalarda öğrencilerin yaşlara göre farklı bağlam türleri ile sözcük öğrenimini daha iyi gerçekleştirdiği gözlemlenmiştir. Sözcük öğretimi bireysel farklılıklardan dolayı öğrenme yöntemi açısından her bireyde farklılık gösterdiği gibi bireylerin yaş dönemlerine göre de farklılık göstermekte ve bireyler hayatlarının farklı dönemlerinde farklı öğrenme yöntemlerine ihtiyaç duymaktadırlar. Bazı çalışmalarda ilkökul düzeyindeki öğrencilerin oyun bağlamı ile sözcük öğrenimini daha iyi gerçekleştirdiği ortaya çıkarken bazı çalışmalarda ise ortaokul seviyesi öğrencilerin deyimler ile sözcük öğrenimini daha iyi gerçekleştirdiği ortaya çıkmıştır. Bu bilgiler ışığında oyunlar ve deyim ile öğretimin yanında sınıf içerisinde uygulanabilecek kısa oyunlar da bağlam temelli öğretime katkı sağlayacaktır. Üniversite düzeyine gelindiğinde ise daha fazla akademik metinler ile iç içe olan ve zaman kısıtlaması yaşayan öğrenci kitlesi için sınıf ortamında uygulanabilecek etkili yöntemlerden biri yazılı metinlerdir çünkü yabancı dil öğrenen öğrenciler metin okurken kendi dillerindeki okumalarına göre daha fazla üst-bilişsel işlemlerden yararlanırlar (Yaylı, 2007). Okuma metinleri gibi sınıf içerisindeki teknolojik imkânlardan yararlanılarak gösterilebilen video kesitleri ve dinleme metinleri de öğrencilerin sözcük gelişimi açısından fayda sağlamaktadır.

Jan Amos Comenius'un yaşadığı döneme uzanan bağlam temelli öğretim yaklaşımı, 400 yıldan fazla geçmişe sahiptir (Güneş, 2013). O tarihlerden bu yana öğrenmeyi gerçek hayatla ilişkilendirmenin etkili olduğu ortaya çıksa da bu konuyu öğretim programlarına taşımada yetersiz kalınmıştır. 2019 Türkçe Dersi Öğretim Programı içeriğinde 4, 5, 6, 7 ve 8.sınıflar için bağlamdan faydalanıp sözcük ve sözcük gruplarının anlamını tahmin etme konusu üzerinde durulmuştur (MEB, 2019). Bağlam temelli sözcük öğretim çalışmalarına bakıldığında çalışmaların Türkiye'de yakın geçmişte yapıldıkları göze çarpmaktadır. Konu ile ilgili yurt içi ve yurt dışında gerçekleştirilen çalışmalara aşağıda yer verilmiştir. Aksoy (2006), çalışmasında yabancı dil öğretiminde etkili bir sözcük öğretim yöntemi belirlemek amacıyla on sekizer kişilik iki sınıf

oluşturmuş ve çalışma Selçuk Üniversitesi Yabancı Diller Yüksekokulunda yürütülmüştür. Deney grubuna önceden belirlenen otuz beş sözcüğün öğretimi bağlam yardımı ile gerçekleştirilirken kontrol grubuna klasik bir yöntem olan listeleme tekniğiyle öğretilmiştir. Ön test ve son test sonuçları bağlam yardımı ile sözcük öğretiminin listeleme tekniğinden önemli ölçüde daha verimli olduğunu göstermiştir. Kulaç (2011), İngilizceyi yabancı dil olarak öğrenen orta seviye üniversite hazırlık sınıfı öğrencileriyle yaptığı çalışmasında bağlamsal sözcük tahmin stratejisinin ve öğrencilerin parçada bilmedikleri sözcüklerin onların genel olarak İngilizce okumaya dair tutum değişikliğine yol açıp açmadığını gözlemlemiştir. Çalışma Zonguldak Karaelmas Üniversitesi Yabancı Diller Zorunlu Hazırlık Okulunda gerçekleştirilmiş, 82 öğrenci ve iki öğretmenin katılımıyla yürütülmüştür. Çalışmada yer alan dört sınıftan ikisi deney, iki de kontrol grubunu oluşturmaktadır. Uygulama öncesinde Cronbach Alpha güvenilirlik analizi uygulanmış “okumaya yönelik tutumlar” anketi ve röportajlar uygulanarak bilgi toplanmıştır. Çalışmada üç hafta boyunca yöntem öğrencilere uygulanmış, iki hafta ara verilmiştir. İki haftalık aranın ardından anketler ve röportajlar öğrencilere tekrar uygulanmıştır. Araştırmacı anketi tekrar uygulamakla öğrencilerin bağlamsal sözcük tahmin stratejisini öğrendikten sonra İngilizce okuma metinlerine karşı tutumlarının değişip değişmediğini öğrenmek istemiştir. Verilerin analizinde SPSS18 programı kullanılmıştır. Verilerden yola çıkarak öğrencilerin bağlamsal sözcük tahmin stratejisini öğrenmeden önce İngilizce okumaya yönelik tutumlarının nötr olduğu, okuma metinlerindeki bilmedikleri sözcüklerin ise okumaya yönelik tutumlarına olumsuz bir etki yaptığı sonucuna ulaşmıştır. Uygulama öncesi ve sonrasında elde edilen veriler karşılaştırıldığında ise uygulamadan önce okumaya karşı tutumları düşük olan öğrencilerin bağlamsal sözcük tahmin stratejisi öğrendikten sonra okumaya karşı tutumlarının olumlu yönde değiştiği görülmüştür.

Alanyazın incelendiğinde bağlam temelli sözcük öğretim yönteminin yeni sözcük öğrenirken sağladığı fayda açıkça görülmektedir. Bu çalışma alanyazında yapılan çalışmalardan farklı olarak yabancı dil olarak Türkçe öğretimi kitaplarında yer alan okuma metinleri üzerinde durmuş ve okuma metinlerinde bağlam temelli sözcük öğretim yöntemine ne ölçüde yer verildiğini incelemiştir. İnceleme sonucunda İstanbul B1 ve B2 seviyesi yabancı dil olarak Türkçe öğretim kitapları okuma metinlerinde bağlam temelli sözcük öğretim yöntemine verilen önem oransal olarak Yeni Hitit B1 ve B2 kitaplarından daha azdır. Yeni Hitit kitaplarında ise bağlam temelli sözcük öğretim yönetime daha fazla önem verilmesine rağmen örnekler çoğunlukla ezberleme mantığı üzerine kurulmuştur. Bu yüzden kitaplarda yer alan sözcük öğretim etkinlikleri öğrencileri üst düzey düşünme becerilerini kullanmaya sevk edecek nitelikte değildir. Kitaplarda yer alan sözcük öğretim etkinliklerinin çoğunlukla okuma metinlerinden bağımsız oldukları göze çarpmaktadır. Sözcük öğrenimi sürecinde öğrenenin sözcüğün anlamını metinden çıkarabilme ihtimali düşüktür. Bu hususlara ek olarak kitaplarda yer alan sözcük öğretim çalışmaları ağırlıklı olarak deyimlerin öğretimi üzerinedir. Dört kitapta yer alan okuma metinleri incelendiğinde okuma metinlerinden sonra sunulan sözcük öğretim çalışmalarının ağırlıklı olarak deyimler üzerine yoğunlaştığı görülmektedir. Deyimlerin yabancı dili yeni öğrenen bireylere bu oranda sunulması dilin gerçek anlamda kullanımının öğrenilmesinin önüne geçmektedir. Bu sonuçlar doğrultusunda aşağıda yer alan bağlam temelli sözcük öğretim etkinliği önerileri sunulmuştur.

Beyin Fırtınası: Bir hazırlık çalışması olarak okuma metinleri öncesinde metnin başlığı tahtaya yazılarak öğrencilerden akıllarına gelen sözcükleri söylemeleri istenilebilir. Öğrencilerden gelen örnekler sözcüklerin tahtaya yazılması ve bu sözcüklerden bazılarının metinlerde yer alması

kullanımlarını ve bağlamlarını görme açısından fayda sağlayabilmektedir.

Farklı bağlamlar: Ünitelerde öğretilmesi hedeflenen sözcükler okuma metinleri içerisinde farklı bağlamlarda kullanılarak bu sözcüklerin farklı kullanımları öğrencilere öğretilir. Metinden sonra sözcüklerin hangi anlamlarda kullanıldıklarını temel alan bir sözcük öğretim etkinliği hem öğrencilerin ilgilerini artırıcı hem de keşfetmeye yöneltici olacaktır.

Kısa Hikâye Yazma: Ünitelerde öğretilmesi hedeflenen sözcükler okuma metni içerisinde verilebilir ve öğrencilerden bu sözcükleri içerisinde barındıran kısa bir hikâye yazmaları istenebilir. Öğrenciler bu şekilde hem yaratıcılıklarını kullanabilir hem de yeni bir şeyler üretebilirler.

Diyalog Oluşturma: Ünitelerde öğretilmesi hedeflenen sözcükler okuma metni içerisinde verilebilir ve öğrencilerden bu sözcükleri içerisinde barındıran bir diyalog yazmaları istenebilir.

Diyaloga Sözcük Yerleştirme: Orijinal bir röportajın metni şeklinde oluşturulmuş bir uyarlaması sözcük çalışmasına dönüştürülebilir. Bu metinden öğretilmesi hedeflenen sözcükler çıkarılıp öğrencilerden bağlamlarına göre sözcükleri yerleştirmeleri istenebilir.

Aynı Bağlamı Bulma: Ünitelerde öğretilmesi hedeflenen sözcükler okuma metni içerisinde verilebilir ve öğrencilerden pek çok cümle arasından bu sözcüklerin aynı bağlamda kullanıldığı cümleyi seçmesi istenebilir. Bu etkinlik sözcüklerin hem kalıcılık anlamında hem de farklı kullanımlarını öğrenme anlamında oldukça yararlı olacaktır.

Alakasız Sözcüğün Çıkarılması: Okuma metni içerisinde yer alan ve başlık ile aynı bağlamdaki sözcükler ve bu bağlamdan bağımsız, metinde yer almayan bir sözcük aynı etkinlikte yer alabilir ve öğrencilerden bu bağlamdan bağımsız sözcüğü işaretlemeleri istenebilir.

Sözcük İlişkilendirme Listesi: Bir ölçme değerlendirme aracı olarak kullanılan bu test tipi konu veya ünite sonlarında öğrencilerin hedef sözcükleri pekiştirmesi adına not kaygısı olmayacak şekilde uygulanabilir. Bu etkinliğin amacı öğrencilere yukarıdan aşağı olacak şekilde hedef sözcüğün karşısına aklına gelen ilk sözcüğü yazmaktır.

Bağlam Temelli Ödev: Öğrenilen yeni sözcüklerin o gün veya hafta içerisinde öğrencilerin gerçek yaşamda kullanmalarına yönelik ev ödevi, yaparak yaşayarak öğrenme sağlayabilir. Bu durum öğrenilen sözcüklerin kalıcı olmasını sağlar.

ÖNERİLER

Örnekleme yer alan kitaplardaki metinleri değerlendirmek için, ilgili alan yazın tarandı ve ders kitabındaki okuma metinlerinin hepsi incelendi, inceleme sonucunda okuma metinlerinin konuları, özgünlük durumları ve bağlam temelli sözcük öğretim yönteminden faydalanma oranları tablolar hâline getirilmiştir. Bu incelemeler neticesinde aşağıda yer alan öneriler geliştirilmiştir.

1. Çalışmada incelenen dört ders kitabı genel olarak Türkçe öğretimini dilbilgisi çalışmaları ve dilbilgisi örnekleri üzerinden yapmaktadır. Dilbilgisi çalışmaları genel olarak düzenleme üzerinedir. Bu düzenlemeler ezber bilgiler veya örneğin benzerini yazarak yapılabilmektedir. Ezber bilgiler ile yapılabilen etkinlikler yerine daha yaratıcı olan ve öğrencilerin bilgiyi aktif olarak inşa ettiği etkinliklere yer verilebilir.

2. Bağlam temelli yaklaşımdan sözcük öğretiminden çok dilbilgisi öğretiminde yararlanılmıştır. Sözcük öğretim etkinlikleri öğrencileri üst düzey düşünme becerilerini kullanacakları şekilde oluşturulabilir.

3. Ders kitaplarında yer alan sözcük öğretim etkinlikleri genel olarak okuma metinlerinden bağımsız oluşturulmuştur. Sözcük çalışmalarında sözlük kullanımı ve öğretmenden yararlanma olasılığı yüksektir. Kalabalık sınıflarda eğitimin gerçekleştirilmesi düşünüldüğünde öğrenci başına düşen süre hem azalmakta hem de öğrenci her sorusunu öğretmene sormamaktadır. Kitapta yer alan çoğu sözcük öğretme etkinliği öğrencilerin kendilerinin keşfetmelerine fırsat vermemektedir. Kitaplarda yer alan sözcük öğretim etkinlikleri okuma metinlerinden faydalanarak yapılabilecek biçime dönüştürülebilir. Bu durum haricinde pek çok sözcük öğretim etkinliğinde yer alan eşleme veya cümlede boş bırakılan yere yerleştirme şeklindeki örneklerde öğrencilerin doğru sözcüğü doğru şekilde seçebilmesine yardım edecek yeterli bağlamsal anlam bulunmamaktadır. Bahse konu etkinlikler yeni bir yabancı dil öğrenen öğrencilerin anlayabileceği şekilde tasarlanabilir.

4. Kitaplarda karşılaşılan en büyük sorunlardan birisi de okuma metinlerinden sonra sunulan sözcük öğretim çalışmalarında yer alan örnek sayılarının yetersiz olmasıdır. Yeni Hitit kitaplarında yer alan bazı etkinliklerde öğretilmesi hedeflenen sözcük sayısı makul seviyede olmasına rağmen genel anlamda bakıldığında dört kitapta da sözcük öğretim etkinliklerinde yer alan örnek sayılarının çok az olduğu göze çarpmaktadır. Örnek sayılarının artırılması öğrenilenlerin kalıcı olması açısından faydalı olabilir.

5. Dört kitap incelemesi sonucunda çalışmanın konusunu oluşturduğu için özellikle okuma metinleri ve sözcük öğretim çalışmaları daha ayrıntılı incelenmiştir. Bu inceleme sonucunda kitapların sözcük öğretim etkinliklerindeki yönergelerin daha açıklayıcı olması gerektiği sonucuna ulaşılmıştır. Yabancı dil olarak Türkçe öğrenen öğrenciler göz önüne alındığında etkinlik yönergelerinin daha yol gösterici olması öğrencilerin etkinlikleri daha rahat yapabilmelerine olanak sağlayabilir.

6. Dört kitapta yer alan okuma metinleri incelendiğinde okuma metinlerinden sonra sunulan sözcük öğretim çalışmalarının ağırlıklı olarak deyimler üzerine yoğunlaştığı görülmektedir. Deyimlerin dillerde sahip olduğu değer çok önemlidir ancak yeni bir yabancı dil öğrenen öğrenci için bu kadar fazla deyim öğrenmek öğrenciyi zorlayabilir ve dil öğrenmeye karşı olan motivasyonunu azaltabilir. İngilizce gibi yabancı dilleri öğreten ders kitapları incelendiğinde deyimlere hemen hiç rastlanmamaktadır. Deyimleri yerine İngilizcede "phrasal verbs" olarak adlandırılan öbek eylemlerin veya birlikte yaygın olarak kullanılan sözcük gruplarının öğretimi daha yararlı olabilir.

7. Okuma metinleri ile bağlantılı sözcük öğretim çalışmalarında yer alan örnekler incelendiğinde sunulan çoğu örneğin günlük hayatta kullanım sıklığı yaygın değildir. Sözcük öğretim çalışmalarında dilin günlük hayatta kullanımına uygun örnekler yer alabilir.

8. Dört ders kitap incelendiğinde kitapların modern eğitim anlayışında uygulanması gereken üstü kapalı (implicit) öğretim yani öğrencinin yapıları ve sözcükleri kendisinin öğrenmesine dayanan anlayıştan uzak, açıktan (explicit) öğretim anlayışına daha yakın olduğu görülmektedir. Kitapların bu durumda olması bağlam temelli öğrenme yöntemlerinden yararlanma oranını azaltmaktadır. Kitaplarda yer alan dil bilgisi ve sözcüklerin öğretiminde üstü kapalı öğretim teknikleri kullanılabilir.

9. İki farklı kuruma ait dört ders kitabı incelendiğine Yeni Hitit YDOT kitaplarında sözcük öğretimine verilen önem ve bağlam temelli sözcük öğretiminden yararlı oranı İstanbul

YDOT kitaplarından daha fazladır. İstanbul YDOT kitapları sözcük öğretimine verilen önem artırılabilir.

10. Okuma metinleri ile bağlantılı sözcük öğretim etkinlikleri incelendiğinde pek çok örnekte yer alan ipuçları öğrencilerin kendi başlarına sözcüğün anlamını tahmin etmesi açısından zayıf kalabilmektedir. Bu tür örneklerdeki ipuçları güçlendirilebilir.

11. Bağlam temelli yöntem öğretilmesi hedeflenen sözcükler genel olarak ünitelerde az sayıda geçmektedir. Öğrenmenin kalıcı olması açısından öğretilmesi hedeflenen sözcüklerin ünite içerisinde birden fazla sayıda yer alarak tekrar edilmeleri sağlanabilir.

12. Dört ders kitabında yer alan üniteler incelendiğinde her üniteye öğretilmesi hedeflenen sözcük sayısı farklılık göstermektedir. Aynı seviyedeki her kitabı ve ünitelerde öğretilmesi hedeflenen sözcük sayılarında standartlaştırma yapılabilir ve bu sözcükler ilgili bağlamları içerisinde daha çok kullanılarak öğretilmeye çalışılabilir.

13. Okuma metinlerinde yer alan sözcük öğretim çalışmaları genel olarak incelendiğinde çeşitlilik oluşturulması yönünden örnekler zayıf kalmaktadır. Yeni Hitit kitapları İstanbul kitaplarına göre etkinlik çeşitliliği açısından daha zengin içerik sunsa da etkinliklerin çeşitliliği açısından geliştirilmesi gerekmektedir. Bu çalışma paralelinde aşağıda yer alan bağlam temelli sözcük öğretim çalışmaları kitaplarda alternatif olarak sunulabilir.

14. Öğrencilerin bağlam temelli sözcük öğretiminin bir alternatifi olan elektronik sözlükleri tercih etmeleri halinde öğretmenler öğrencilere elektronik sözlük seçimi konusunda yardımcı olabilir ve öğrencileri sözcüklerin kullanımlarının daha kapsamlı yer verildiği sözlüklere yönlendirebilir.

KAYNAKÇA

- Aksoy, B. (2006). Selçuk Üniversitesi Yabancı Diller Yüksekokulunda Bağlam İçerisinde ve Bağlam Dışında Kıyaslamalı Kelime Öğretimi Çalışması, Yayınlanmamış Yüksek Lisans Tezi, Selçuk Üniversitesi, Sosyal Bilimler Enstitüsü, İngiliz Dili ve Edebiyatı Anabilim Dalı, Konya.
- Bitir, T. (2017). Bağlam Temelli Kelime Öğretimi Yönteminin Kelime Kazanımına Katkısı, Yayınlanmamış Yüksek Lisans Tezi, Uşak Üniversitesi, Sosyal Bilimler Enstitüsü, İlköğretim Anabilim Dalı, Uşak.
- Erciyeş, G. (2012). *Öğretimde İlke ve Yöntemlerle İlgili Temel Kavramlar*, editör: Şeref Tan *Öğretim İlke ve Yöntemleri*. Ankara: Pegem Akademi Yayıncılık.
- Güney, N. ve Aytan, T. (2014). Aktif Kelime Hazinesini Geliştirmeye Yönelik Bir Etkinlik Önerisi: Tabu. *Akademik Sosyal Araştırmalar Dergisi*, 2(5): 617-628.
- Güneş Koç, R.S. (2013). 5E Modeli ile Desteklenen Bağlam Temelli Yaklaşımın Yedinci Sınıf Öğrencilerinin Işık Ünitesindeki Başarılarına, Bilgilerinin Kalıcılığına ve Fen Dersine Karşı Olan Tutumlarına Etkisi, Yayınlanmamış Doktora Tezi, Gazi Üniversitesi, Eğitim Bilimleri Enstitüsü, İlköğretim Anabilim Dalı, Ankara.
- Gür, T. (2014). Bağlam Temelli Öğretimin İlkokul Üçüncü Sınıf Öğrencilerine Kelime Öğretiminde Kullanılması. *Uluslararası Türk Eğitim Bilimleri Dergisi*, 2(2): 242-253.
- Kern, R. (2000). *Literacy and Language Teaching*. Oxford: Oxford University Press.
- Kulaç, D. (2011). Bağlamsal Çıkarım Stratejilerinin İngilizceyi Yabancı Dil Olarak Öğrenen Öğrencilerin İngilizce Okumaya Yönelik Tutumları Üzerindeki Etkisi, Yayınlanmamış

- Yüksek Lisans Tezi, İhsan Doğramacı Bilkent Üniversitesi, Eğitim Bilimleri Enstitüsü, Yabancı Dil Olarak İngilizce Öğretimi Anabilim Dalı, İstanbul.
- MEB (2019). *Türkçe Dersi Öğretim Programı (1-8.Sınıflar)*. Ankara: Talim ve Terbiye Kurulu Başkanlığı.
- Nagy, E. W. (1995). *On the Role of Context in First-and Second-Language Vocabulary Learning* (Rapor No: 627). Illinois: University of Illinois at Urbana-Champaign.
- Tan, Ş. (2012). Öğretimde İlke ve Yöntemlerle İlgili Temel Kavramlar. (Editör: Şeref Tan). *Öğretim İlke ve Yöntemleri İçinde* (s.367). Ankara: Pegem Akademi Yayıncılık.
- Yaman, H. ve Akkaya, D. (2014). İlköğretim İkinci Kademe Türkçe Ders Kitaplarında Anlamı Bilinmeyen Kelimeler İçin Kullanılan Bağlam Türleri. *İlköğretim Online*, 13(1): 74-93.
- Yaylı, D. (2007). Ana Dilde ve Yabancı Dilde Okuma, (3. Baskı). (Editörler: Derya Yaylı ve Yasemin Bayyurt). *Yabancılarla Türkçe Öğretimi Politika Yöntem ve Beceriler İçinde* (s.62). Ankara: Anı Yayıncılık.
- Yetim, H. (2012). Öğretimde İlke ve Yöntemlerle İlgili Temel Kavramlar. (Editör: Şeref Tan). *Öğretim İlke ve Yöntemleri İçinde* (s.190). Ankara: Pegem Akademi.

Şehriyar'ın "Türkiye'ye Hayalî Sefer" Şiiri ve Modern Türk Şairlerinin Şehriyar Üzerindeki Etkisi*

Doç. Dr. Türkan Gözütok

ORCID ID: <https://orcid.org/0000-0001-7103-0686>

Karabük Üniversitesi, Edebiyat Fakültesi, Türk Dili ve Edebiyatı Bölümü, Karabük – TÜRKİYE

Makale Geçmişi

Geliş: 29.01.2020

Kabul: 20.09.2020

On-line Yayın: 31.12.2020

Anahtar Kelimeler

Modern Güney Azerbaycan Şiiri

Şehriyar

Haydar Baba'ya Selam I- II

Modern Türk Şairleri

Araştırma Makalesi

* Bu makale, 22-25 Haziran 2010 tarihlerinde Ankara'da düzenlenen "Çağdaş Türklük Araştırmaları Sempozyumu, İran Türkolojisi: Konular, Sorunlar ve Yaklaşımlar" adlı sempozyumda sunulan sözlü bildirinin genişletilmiş hâlidir.

DOI:

<http://dx.doi.org/10.29228/JASSS.41523>

Öz

Muhammet Hüseyin Şehriyar, modern Güney Azerbaycan edebiyatının en büyük şairidir. Şiirlerini genellikle Farsça yazmıştır. Fakat onu, Şehriyar olarak Türk dünyasına tanıtan şiirleri Türkçe şiirlerdir. Sayıları yüze yakın olan bu şiirlerin en önemlisi kuşkusuz, "Haydar Baba'ya Selam I- II" adlı şiirlerdir. Annesi Kövkeb Hanım'ın Tahran'a gelişi, şairin içinde bulunduğu bunalımdan kurtulmasını sağlamış ve şairin sanatında bir dönüm noktası olmuştur. Annesinin, Farsça yazdığı şiirleri anlamadığını söylemesi üzerine Azerbaycan Türkçesi ile şiir yazmaya başlayan Şehriyar, 1950'de "Haydar Baba'ya Selam I" adlı şiirini kaleme alır. Şiir okur çevrelerinde büyük ilgi görür ve 1951'de Tahran'da basılır. Şehriyar'ın Güney Azerbaycan'da Türkçe yazma yasağını delerek yayımladığı bu şiir, tüm Türk dünyasında "Türkçenin ses bayrağı" olmuştur. Bu şiire bütün Türk dünyası şairleri tarafından yüzlerce nazire yazılmıştır. Şehriyar'ın Türkçe şiirleri arasında yer alan ve Şehriyar'ın Türkiye ve İstanbul özlemini yansıtan "Türkiye'ye Hayalî Sefer" adlı şiiri de bir başka önemli metindir. Şehriyar, bu şiirinde, daima görmek istediği fakat göremediği Türkiye ve İstanbul özlemini dile getirmiştir. Şehriyar'ın hayalî bir yolculuğunun ürünü olan bu şiirde, Şehriyar'ın Türkiye'ye, İstanbul'a, Osmanlı'ya ve Atatürk'e büyük bir sevgi ve hayranlık beslediği görülür. Türkiye'ye ve Türklere beslediği sevgi ve hayranlığı, Tevfik Fikret, Mehmet Âkif ve Yahya Kemal'e duyduğu hayranlıkla özdeşleştirmek suretiyle ortaya koyar. Şiirinde, "edipler safı"nın başında saydığı bu üç şairin en önemli edebî ürünleri arasındaki "Haluk'un Veda", "İstiklal Marşı" ve "Açık Deniz" adlı şiirlerinden fikir, imge ve anlam düzeyinde etkilenmeler göze çarpar. Şehriyar, Osmanlı Devleti'nin ihtişamlı zamanlarını dört bir tarafa kol kanat salmış "saçaklı" bir "güneş"e benzeter. Bu imgeyi, Türk şiirinde önce Tevfik Fikret "çınar" benzetmesiyle verirken, Yahya Kemal de "Açık Deniz"de, "deniz" imgesiyle vermiştir. Yahya Kemal'in Osmanlı'nın yıkılışı karşısında duyduğu üzüntüyü Şehriyar, Türk dünyasının birbirinden koparılmışlığı karşısında duyar. Bu koparılmış, şuursuz yöneticileri sorumlu tutar.

Atf Bilgisi / Reference Information

Gözütok, T. (2020). Şehriyar'ın "Türkiye'ye Hayalî Sefer" Şiiri ve Modern Türk Şairlerinin Şehriyar Üzerindeki Etkisi. *Jass Studies-The Journal of Academic Social Science Studies*, Number: 83, Winter, p. 169-180.

The Poem “A Fictional Expedition yo Turkey” By Şahriyar and the Effect of Turkish Poets on to it

Assoc. Dr. Türkan Gözütok

Karabuk University, Faculty of Literature, Faculty of Turkish Language and Literature Karabuk –
TURKEY

Article History

Submitted: 29.01.2020

Accepted: 20.09.2020

Published Online: 31.12.2020

Keywords

Modern South Azerbaijani Poetry

Muhammad Hossein Shahriar

Haydar Baba'ya Selam I-II

Modern Türkish Poets

Research Article

DOI:

<http://dx.doi.org/10.29228/JASSS.41523>

Abstract

Muhammad Hossein Shahriar, is the greatest poet in Modern South Azerbaijani Literature. The Poems are generally written in Persian Language. But his poems, which introduced him to the Turkic world as Shahriar, are Turkish poems. The number of the poems are about one hundred, the most important of those poems without doubt are “Haydar Baba'ya Selam I and II”. The arrival of his mother Kövkeb Hanım in Tehran helped the poet recover from the depression he was in and became a turning point in the poet's art. Shahriar, who started writing poems in Azerbaijani Turkish after his mother said that she did not understand the poems he wrote in Persian, wrote his poem “Haydar Baba'ya Selam I” in 1950. The poem received great attention in reading circles and was published in Tehran in 1951. This poem, which Shahriar published in South Azerbaijan by breaking the ban on writing in Turkish, became the "sound flag of the Turkish language" throughout the Turkish world. Hundreds of responses were written to this poem by all the poets of the Turkic world. Shahriar's poem “Türkiye'ye Hayalî Sefer”, which is among the Turkish poems of Shahriar and reflects Shahriar's longing for Turkey and Istanbul, is another important text. In this poem, Shahriar expressed his longing for Turkey and Istanbul, which he always wanted to see but could not see. In this poem, Shahriar expressed his longing for Turkey and Istanbul, which he always wanted to see but could not see. In this poem, which is the product of an imaginary journey of Shahriar, it is seen that Shahriar harbors great love and admiration for Turkey, Istanbul, the Ottoman Empire and Atatürk. He reveals his love and admiration for Turkey and the Turks by identifying himself with his admiration for Tevfik Fikret, Mehmet Akif and Yahya Kemal. In his poetry, among the most important literary products of these three poets, whom he considers at the beginning of the poet ranks, the poems “Haluk'un Vedai”, “İstiklal Marşı” and “Açık Deniz” are influenced at the level of ideas, images and meaning. Shahriar likens the glorious times of the Ottoman Empire to a fringed sun with wings on all sides. In Turkish poetry, Tevfik Fikret gave this image with the analogy “Sycamore”, while Yahya Kemal gave it with the image “Sea” in “open sea”. Shahriar hears the sadness of Yahya Kemal in the face of the fall of the Ottoman Empire in the face of the separation of the Turkic world. He blames unconscious administration for this breakout.

Giriş

Muhammet Hüseyin Şehriyar, modern Güney Azerbaycan edebiyatının en büyük şairidir. Şiirlerini genellikle Farsça yazmıştır. Fakat onu, gerçekte Şehriyar olarak bütün dünyaya ve özellikle Güney Azerbaycan'da Türklüğün sesi olarak Türk dünyasına tanıtan şiirleri Türkçe şiirleridir. Yusuf Gedikli'nin *Şehriyar ve Türkçe Şiirleri* adlı çalışmasında belirttiğine göre, Şehriyar'ın 92 tane Türkçe yazılmış şiiri vardır. Bu sayıya "Haydar Baba'ya Selam I ve II" adlı şiiri de dâhildir. Bu şiir aynı zamanda şairin ilk Türkçe şiiridir. Fakat Şehriyar'ın Güney Azerbaycan'da Türkçe yazma yasağının uygulandığı günlerde, bu yasağı delerek adeta "Türkçenin ses bayrağı" haline gelen "Haydar Baba'ya Selam I" şiiri bile, tek başına, şairine hak ettiği ünü sağlayacak âbidevî bir şiirdir. Bu şiire bütün Türk dünyası şairleri tarafından yüzlerce nazire yazılmıştır (Gedikli, 1997: 122). Şair, annesinin Tahran'a gelişine kadar (1946) şiirlerini Farsça yazmıştır. Annesi Kövkeb Hanım'ın Tahran'a gelişi, şairin içinde bulunduğu bunalımdan kurtulmasını sağlamış ve şairin sanatında bir dönüm noktası olmuştur. (Kuliyev, 2004: 51). Annesinin, Farsça yazdığı şiirleri anlamadığını söylemesi üzerine¹ Azerbaycan Türkçesi ile şiir yazmaya başlayan Şehriyar, 1950'de "Heyder Baba'ya Selam" adlı şiirini kaleme alır. Şiir okur çevrelerinde büyük ilgiyle karşılandığından 1951'de Tahran'da basılır (Karayev, Yaşar ve d., 2010: 471-472).

Şehriyar'ın hece vezniyle kaleme aldığı "Haydar Baba'ya Selam" manzumesi Pehlevî yönetiminin Türkçe'yi yasakladığı² dönemde kaleme aldığı ilk şiirdir. Şiir elden ele dolaşır, büyük yankı uyandırır ve İran dışında da birçok coğrafyada tanınmaya başlar. Şehriyar'ın şiirine nazireler, manzum mektuplar ve cevaplar yazılır. Bunlardan biri de Azerbaycan'ın ünlü şairlerinden Memmed Rahim'in (1906-1977) yazdığı manzum mektuptur. Memmed Rahim:

"Yene coşdu teb'im, mene saz verin

Gışla yohdur işim, mene yaz verin

Ayağı altına Şehriyar'ımın

Salmağ üçün halı, pâyendâz verin" dörtlüğüyle başlayan bu manzum mektubunda, Şehriyar'ın

Türkçe sesinden dolayı ayağının altına halı sermek ister. İki şair arasında manzum mektuplaşmalar başlar (Akpınar, 1994: 331). "Haydar Baba'ya Selam" şiirleri, Şehriyar şiirinin ve sanatının kuşkusuz şaheseridir ve bu ün Şehriyar'ın edebiyatımızda "Haydar Baba şairi" diye tanınmasını sağlamıştır.

1. Şehriyar'ın Türkçe Şiirlerinin Biçim ve İçerik Özellikleri

Gençliği, Batı tesiriyle gelişen İran edebiyatının yeni arayışlara yöneldiği yıllarda geçen Şehriyar, yenilik yanlısı bir şairdir. Türkçe şiirlerini halk şiiri ve divan tarzı olmak üzere iki tarzda yazmıştır. Halk şiiri tarzında olanlar, halk şiirinin geleneksel şiir kalıbı olan dörtlüklerle değil de, daha çok beşliklerle yazılmıştır. Bir bakıma Şehriyar, Divan edebiyatı nazım biçimi olan muhammeslerle halk edebiyatının dörtlüklerle söylenen türkü formunu birleştirmiştir. Bu beşliklerin kafiye sıralanışı ise türkü formunda olup aaa-bb/cc-dd biçimindedir. Bu biçim özellikle "Haydar Baba'ya Selam" şiiriyle, Kuzey ve Güney Azerbaycan, Türkiye ve Irak'ta da kabul görmüştür (Gedikli, 1997: 57).

Şehriyar, bir manzumeler şairidir. Şiirleri genellikle çok uzundur. Beşliklerin uzunluğuyla

¹ "Deyirler ki bir gün mehriban anan,

Uşag iken sene sözler andıran,

Demişidi şerüvi eşiden zaman

-Lalların analar dilin bilerken

Oğlumun ganmıram şerlerine men-" (Ergin, 1971: 34).

² Güney Azerbaycan'da 1945-1946' yıllarında Sovyet'lerin desteğiyle Demokratik Azerbaycan Cumhuriyeti kurulmuş ve resmî dili Türkçe kabul edilmiştir. Fakat "bu yapay devlet gibi" Türkçenin "resmî dil oluşu" da kâğıt üzerinde kalmış; "1925-1979 yılları arasında Pehlevî hanedanının ve ardından yeni rejimin çok etnisiteli bir mozaik olan ülkeyi, 'Tek dil, tek ulus' politikaları ile İran ve İranlı üst kimliği altında toplayan, ama aslında Fars dilini, Fars etnisitesini ve kültürel değerlerini ön plana alan politikalarında köklü bir değişiklik" olmamıştır (Eker, 2008: 191).

destanımsı bir yapı gösterirler ve bu yönüyle tahkiyeye de uygundurlar. Şehriyar, halk şiiri tarzında yazdığı şiirlerinde ölçü olarak hece ölçüsünü tercih etmiş ve yalın bir dil kullanmıştır. Tebriz ağzıyla ve halkın günlük konuşma diliyle yazdığı Türkçe şiirleri, aynı zamanda Güney Azerbaycan Türkçesi ve folkloru üzerine çalışanlara da kaynaklık edebilecek genişliktedir. Nitekim Yusuf Gedikli'nin de belirttiği gibi, Muharrem Ergin, *Azerî Türkçesi* adlı çalışmasını Şehriyar'ın Tebriz ağzıyla söylediği "Haydar Baba'ya Selam" şiirine dayanarak hazırlamıştır. Hece ölçüsünü, şiir söylemenin bir gereğinden öte, lengüistik bir sorun olarak da gören Şehriyar, aruzla Türkçe şiir yazmanın Türkçenin yapısına uymadığını, Türkçeyi bozduğunu ve hece ile yazmak gerektiğini düşünmektedir (Gedikli, 1997: 60).

Şehriyar'ın divan şiiri tarzında yazdığı şiirleri genellikle gazel biçimindedir. Klasik şiirin övgü formları olan mersiye ve kasidenin methiye formunda yazdığı şiirleri de vardır. Ayrıca serbest müstezat ve serbest tarzla da şiirler yazmıştır. Fakat Şehriyar genel olarak, şiirde şekil ve veznin çok önemli olmadığı görüşündedir.

2. Şehriyar'ın Türkçe Şiirlerinde Temalar ve Konular

Şehriyar, "sanat sanat ile fakat toplum için yapılmalıdır" görüşünü benimsemiş, şiiri, estetik değeri içinde fakat toplum sorunlarını da dile getiren bir araç olarak görmüş ve soyut sanat anlayışlarından uzak durmuştur.

Şehriyar Türkçe şiirlerinde "halkın sesi" olmayı amaçlamış, şiirlerini bir tür "meslek kılıcı" olarak görmüş ve "ebedî dövüş" diye tanımladığı hak arama çabasında mazlumların yanında yer almıştır. Yoksulluk, adaletsizlik, kadın hakları, eğitim sorunları, yozlaşmış insan tipleri, devlet adamlarının halkın sorunlarına duyarsızlığı, çocuk yetiştiren anne-babaların, kimsesiz çocukların durumu, rüşvet, yolsuzluk, iltimas, yanlış inanış ve hurafeler gibi daha pek çok sosyal soruna şiirlerinde yer vermiştir. Bunun yanında Şahlık yönetimini, Fars şovenizmini ve emperyalizmi eleştiren siyasî şiirleri de vardır. II. Dünya savaşı yıllarında Farsça yazdığı "Ey Tahranlı" adlı şiirinde, Tahran dışındakileri görmezden gelen, Reştliler'e "balık başı", Tuslular'a "kelle yiyen", Isfahan ve Kumlular'a "kötü", Türkler'e ise "Türkeher", yani "eşek Türk" diyerek onları küçük gören Fars şovenizmini şiddetle eleştirmiştir (Gedikli, 1997: 74).

Şehriyar'ın şiirlerinde dile getirdiği en önemli konulardan birisi de Türkçe sevgisi, Türk olma gururu ve bilincidir. Şehriyar'ın Türkçe şiirleriyle millî kimlik bilinci arasında doğrudan bir bağ vardır. Bu bilinç, özellikle, hayatının son yıllarında giderek artan bir oranda Türkçe şiir yazmaya yönelmesiyle birlikte sanatına da yansımıştır. Şehriyar, "Haydar Baba'ya Selam I ve II" (Heyder Baba'ya Selam I ve II), "Aman Ayrılık" (Aman Ayrılığı), "Bayramımız Mübarek Olsun" (Bayramız Mübarek Olsun), "Türk Evladı Gayret Vaktidir" (Türk Övladı Geyret Vahtıdır) "Türkiye'ye Hayalî Sefer" (Türkiye'ye Heyalî Sefer), Kafkaslı Kardaşlar İle Görüş (Gafgazlı Gardaşlar İle Görüş), "Türk'ün Dili", "Derya Eledim", "Azatlık Kuşu" (Azadlık Guşu), "Analar Okşaması" (Analar Ohşaması) gibi birçok şiirinde ana dili olan Türkçe'yi hissiyatına, millî duyusu ve heyecanına rehber yapmıştır. Yavuz Akpınar, Şehriyar'ın Türklük şuuru ve Türkçe bilinci konusunda "Türkçe şiirlerim Farsça yazdıklarımın daha azdır. Fakat çekinmeden söyleyebilirim ki, Farsçam öz dilim olan Türkçeden daha iyi değildir. Bu sözümde hiç şüphe yok, çünkü Türk'üm" dediğini kaydederken (Akpınar, 1972'den akt: Gedikli, 1997: 80), Gedikli, "Türk'ün Dili" şiirini ise Fars şovenistlerinin "Niye Türkçe şiir yazıyorsunuz, Türkçe ne dil, ne de lehçedir" yorumları üzerine yazdığını (1348/1969) belirtmektedir. Şehriyar bu şiirinde, "Türkî" dediği Türkçe'yi "Türk'ün dili tek sevgili-istekli dil olmaz/ Özge dile katsan bu asil dil, asil olmaz" (Gedikli, 1997: 80) dizeleriyle över.

Şehriyar, tabiata bakışı ve tabiatı yaşamın merkezi yapısı bakımından ve özellikle "Haydar Baba'ya Selam" şiirinde bir dağı, mitolojik unsur olarak kültleştirilmesi açısından modern dönem Türk şairi olan Dıranas'a benzer. Dıranas'ın "Ağrı" şiirinde, Ağrı Dağı'na yüklediği kozmik anlam ile Şehriyar'ın Haydar Baba'ya yüklediği mitolojik anlam arasında sıkı bir benzerlik sözkonusudur. Mircea Eliade'nin "Axis mundi" kavramına göre, Ağrı Dağı Dıranas'ın, Haydar Baba ise Şehriyar'ın "Axis

mundi"sidir (Gözütok, 2008: 84).

3. Şehriyar'ın "Türkiye'ye Hayalî Sefer" Şiiri

Şehriyar'ın Türkiye'ye ve Türk milletine olan sevgisini dile getirdiği bu şiiri, Şehriyar'ın ölümünden sonra, ilk defa Yusuf Gedikli tarafından *Azerbaycan Türkleri* (1990) adlı kitabında yer almıştır. Şehriyar'ın bugüne kadar belirlenmiş 92 adet Türkçe şiirinin 4 tanesinde Türkiye'den bahsettiği görülür. Bu şiirler, "Ancıla", "Derya Eledim" (Derya Éledim), "Türk Evladı Gayret Vaktidir" (Türk Övladı Géyret Vahtıdır) ve "Türkiye'ye Hayalî Sefer" (Türkiye'ye Heyali Sefer) adlı şiirlerdir.

Bu şiirin, Şehriyar'ın Türkçe yazdığı öteki şiirler arasında farklı bir önemi vardır. Bu şiirde Şehriyar, Türkiye sevdasını dile getirmiştir. Hiç görmediği Türkiye'ye hayalî bir yolculuğa çıkar ve başta İstanbul olmak üzere, kendi imge dünyasından çağrışımlarla Türkiye'ye dair tasavvurlarını aktarır. Lirik ve epik manzume geleneğini modern tarzda devam ettiren Şehriyar'ın bu "sefer"de yol arkadaşları, modern Türk şiirinin üç önemli siması olan Tefik Fikret, Mehmet Âkif ve Yahya Kemal'dir. Bir "heyal ülkesi" dediği Türkiye'ye yolculuğunu, bu üç şairin hayal havzasından betimlemelerle başlatır. Türkiye'ye, dolayısıyla şiirine, son devir Türk edebiyatının bu üç simasına duyduğu sevgi, hayranlık ve etkilenmeyle şöyle giriş yapar:

Gelmişem nazlı hilâl ölkesine

Fikret'in ince heyal ölkesine

Âkif'in marşı yaşardıp gözümü

Bahıram Yahya Kâmal ölkesine (Gedikli, 1997: 167).

Bu dörtlükte görüldüğü üzere, "nazlı hilâl" benzetmesi, Mehmet Âkif'in Türk ordusuna attığı "İstiklal Marşı"nın ikinci kıtasındaki "*Çatma kurban olayım çehreni ey nazlı hilâl*" dizesindeki bayrak benzetmesidir. Şehriyar, "nazlı hilâl ölkesi" benzetmesiyle, Türkiye dendiğinde, ilk aklına gelenin, Mehmet Âkif ve Türk destan şiirinin şaheseri olan İstiklal Marşı olduğunu belirtmektedir. "hilâl" kavramının Türk-Müslüman coğrafyası için kavram karşılığını "Türk-Müslüman ülkesi" anlamında, şiirin ilerleyen dörtlüklerinde "İslam ocağı" olarak kullanmıştır. Şiirin bu ilk dizesindeki "nazlı hilâl" imgesi, şiirin 27. ve son kıtasındaki "*Görüm ay nazlı hilalim sancag! Parlasın gétgêde bu sönmez ocak*" dizelerinde görüldüğü üzere daha çoklu aktarmalara da dönüşecektir.

Şehriyar'ın "Fikret'in ince heyal ülkesi"nden kastı ise, Tefik Fikret'in oğlu Haluk'a sesleniş şiirlerinden birisi olan "Haluk'un Vedar" adlı şiire gönderme yapmaktır. Bu, metinler arası ilişkiyi iyi kuran, beğendiği, bildiği şairlerin dizelerini kendi şiirine benzetme ögesi olarak yerleştiren Şehriyar'ın şairlik yeteneğiyle de ilgili bir durumdur. Şair, bu ilk dörtlükte, Tefik Fikret'in bir "ince heyal", Âkif'in "nazlı hilâl" ülkesi olan Türkiye'ye geldiğini, bu edipler, şairler ülkesine, bu Yahya Kemal ülkesine "Âkif'in marşından gözleri yaşarmış" olarak baktığını söyler. Nitekim şair Tefik Fikret, Mehmet Âkif ve Yahya Kemal ile özdeşleştirdiği Türkiye sevgisini ve bu şairlere olan hayranlığını şiirin 3.kitasında:

"Son edibler safıdır, bak ne cemal

Şehriyar'dan ne ağır istikbal" (Gedikli, 1997: 172) diyerek de ortaya koyar.

Şehriyar, Türkiye'yi bir "İslâm ocağı" olarak görür. Çünkü Türkiye'de başta İstanbul olmak üzere, Ayasofya gibi, Mevlana gibi, Konya gibi ve hatta adını saymadığı birçok "Rumî ârif" gibi sembolik değere sahip şehirler, mekânlar ve kişiler vardır. Çünkü İstanbul, bir "İslambul" şehridir. Türk-İslam düşüncesinin "nizam ülküsü" içinde taçlandığı, olgunlaştığı bir fetih şehridir. Bunun en büyük göstergesi ise, İstanbul'un, Müslüman dünyasının en önemli namazgâhı (müsella) olan Ayasofya gibi bir "müsella"yı³ barındırmasıdır. Çünkü İstanbul, Yahya Kemal'in deyimiyle ve Şehriyar'ın

³ Yusuf Gedikli'nin de dikkat çektiği üzere, Şehriyar bu şiiri kaleme aldığı yıllarda Ayasofya'nın yeni durumundan habersizdir. Ayasofya'nın hâlâ bir cami olduğunu ve namaz kıldığını düşünmektedir. 24 Ekim 1934'te cami olmaktan çıkarılarak Müzeler

hatırlatmasıyla Üsküdar gibi "fethi gören", fethi tanıklık eden semtlere, sokaklara ve dinî yapılara sahip bir şehirdir:

*Evet, İslam ocağı Türkiye'dir.
Bir müsellası Ayasofya'dır
Burada Rumi kimi arifler var
Sufiler abidesi Gonya'dır.
Görünür perdesin açıldıkda heyal
Başda Fikret'le durup Yahya Kemal
Son edipler sefidir, bah ne camal
Şehriyar'dan ne ağır istigbal (Gedikli, 1997: 167).*

Şehriyar'ın İstanbul'a bakışı, Tevfik Fikret'in "Sis"li, zulmetle örtülmüş İstanbul'undan farklıdır. Şehriyar, şiirinin en güzel mısra-yı bercestelerinden birini İstanbul için söyler. Şaire göre "İslambol", "İslambul" şehri, güzelliğiyle adeta bir "denizler kızı", "derya gelini" ve "derya çiçeği nilüfer"dir:

*"O gözeler gözeli İslambul
O denizler gızı, derya gelini
Sanki derya çiçeği nilüfer
Gol açıp sahile atmış elini (Gedikli, 1997: 170).*

Şehriyar, şiirin bütününde zaman zaman Tevfik Fikret'in şiirlerinde görülen kelime boyutundaki imgeleri tekrar etse de, anlamsal çağrışımlarda ve özellikle tefekkür boyutunda Yahya Kemal'in "Aziz İstanbul"unu düşünce dünyasına eklemeler. Nitekim Şehriyar, Yahya Kemal'in "İstanbul'un Fethini Gören Üsküdar" adlı şiirinde geçen "*Canlanır levhası hâlâ beşer ettikçe hayâl,*" (Beyatlı 1987: 28) dizesini "*Görünür perdesin açıldıkda heyal*" biçiminde alarak, hem İstanbul fikrini hem de Yahya Kemal'in şiirindeki imajlardan nasıl etkilendiğini ortaya koyar. Yine Şehriyar tarafından, Yahya Kemal'in bir başka "Üsküdar şiiri" olan "Hayâl Şehir"e de "Türkiye'ye Hayalî Sefer"de gönderme yapılır.

Yahya Kemal, "Hayâl Şehir"de, şarkın yüzlerce yıllık ışık mimarı olan güneşin vehmiyle camdan saraylar kurar, "hayâl Üsküdar"ı "mamur" eder, "som ateşle" yanan sarayları bir "peri kâşânesi"ne çevirerek onun bu aksinde üç bin yıl öncesinin "mutantan şark"ını görür. Fakat gerçekte bir ışık oyunundan ibaret bu sahte aynada, Üsküdar'ın en "sahih" görüntüleri dediği "birçok fıkara evleri"nin görüntüsü aksettirilir. Zaten Yahya Kemal şiirinin kavramlar dünyasında çok önemli bir yeri olan "hayal" imgesi, ya "Hayâl Şehir", "Hayâl Beste" gibi şiirlerine ad olmuş ya da rüya, hatıra, mazi, güneşin batışı, sonbahar, geminin demir alması, "kaybolan şehir" gibi farklı çağrışımlarla ifade edilmiştir. Yahya Kemal'in "Hayâl Şehir"inde, adeta "bir güneş dini" raksına dönüşen "güneş dini âyini", (Tanpınar 1995: 328) bu esatir şehrine nasıl bir mistik hava katarsa, Şehriyar'ın "Türkiye'ye Hayalî Sefer"inde de "ahlâm" adlı "bir saçaklı güneş", "imparatori-yi islâm" adlı "geniş bir mülk"ün üstüne aynı kutsal görevle kol kanat germiştir:

*"Bir hilal parlıyarak oldu güneş
Bir saçağlı güneş, éhlam adlı*

Genel Müdürlüğü'ne bağlanan Ayasofya, ibadete kapatılmıştır. 8 Ağustos 1980'de hünkâr mahfili yeniden ibadete açılmış fakat 12 Eylül 1980 ihtilalinden iki gün sonra (14 Eylül 1980) yenileme gerekçesiyle tekrar kapatılmıştır. 10 Şubat 1991'de ise hünkâr mahfili namaz kılınmak üzere yeniden tahsis edilmiş ve Ayasofya kısmen de olsa cami olarak hizmet vermeye başlamıştır (Eyice, 1991: 167).

*Gol-ganad açdı geniş bir mülke
İmparatori-yi İslam adlı” (Gedikli, 1997: 168).*

Şehriyar, burada bir tür kutsiyet kazanmış “güneş” imgesiyle, bir İslâm imparatorluğunu, yani, Osmanlı Devleti’ni kasteder. Osmanlı Devleti’nin kuruluş ve yükselişini “güneş” sembolüyle ifade eder. Şehriyar’a göre kuruluş günlerinde, genç bir “hilâl”e benzeyen Osmanlı Devleti, Fatih’in İstanbul’u fethi, Bizans’ın yıkılışı ve Anadolu’daki Türk hâkimiyetiyle (devlet-i Rum) yükselişe geçmiş ve çok geniş bir coğrafyanın büyük, gösterişli ve “saçaklı” bir “güneş”i olmuştur. Şehriyar, Osmanlı Devleti’nin yükseliş ve düşüşünü imge olarak ifade ederken de yine “edibler safı”nın başında saydığı Türkiyeli şairlerden Tefvik Fikret ve Yahya Kemal’in etkisi altındadır.

Tefvik Fikret 1325/ 16 Eylül 1909’da kaleme aldığı ve *Haluk’un Defteri’*nde yer alan “Haluk’un Vedâi” adlı şiirinde, “memlekette inkılâp yapacak gençliğin sembolü” olan oğlu Haluk’la kendisi arasında, yani geçmişle gelecek, geniş manâda ise memleketle medeniyet arasında (Kaplan, 1995: 167) bir karşılaştırma yapar. Bu mazi-âti karşılaştırması, şairi, Osmanlı Türkiyesinin “mukadderatı”nı düşünmeğe ve “çınar” sembolüne götürür. Tefvik Fikret, Osmanlı Devletinin ihtişamlı geçmişini “ayyuka ser çeken, uzanan”, büyük bir “çınar”a benzetir. Dalları adeta göklere yükselen canlı, dipdiri bu çınar, şaire, Osmanlı Devletinin yükseliş mazisini hatırlatır:

*“Hani bir gün seninle Topkapı’dan
Geliyorduk; yol üstü bir meydan,
Bir çınar gördük; enli, boylu, vakûr
Bir ağaç; hiç eğilmemiş, mağrûr
Koca bir gövde; belki altı asır,
Belki ondan da fazla, dalgın; ağır,
Kaygısız bir ömür sürüp gelmiş;
Öyle serpilmiş, öyle yükselmiş;
Ki civarında kubbeler, damlar
-Ser-te-ser secde-gîr-i istiğfâr -
Onu haşyetle seyreder gibidir,
Duyulan hep onun menâkıbıdır;
Görülen hep odur uzaklardan; (Parlatır vd., 2001: 545).*

Fakat asırlarca büyümüş, dört büyük kıtaya dal salmış Osmanlı Devletinin sembolü olan bu ulu “çınar”, bir takım sebeplerden kurumakta, onu içten içe bir “kurt” kemirmekte ve zehirlenmektedir. Böğrü, “bir baltanın, bir gazaplı yıldırımın zehri”yle şerha şerha kanayan bu ulu çınarın şaire verdiği ıstırap, bir medeniyetin solmasından doğan bir ıstıraptır. Teselli bulmayan bir melâldir. Şair bu melâlin verdiği büyük ıstırapla adeta çınara haykırarak şöyle seslenir:

*....., Söyle, ey çınar, bağrın
Hangi odlarla yandı? Hangi siyâh
Kurt içinden kemirdi? Hasta, tebâh,
Seni kim şimdi bağlayıp saracak?
Kim şifâlar verip de kurtaracak?
Şu dönen kargalar başında senin,
Söyle, bunlar mıdır zehirleyenin? (Parlatır ve d., 2001: 545).*

Gençliği, gelecekteki ideal ülkenin en büyük itici gücü olarak gören Tefvik Fikret, yıkılmakta olan koskoca bir medeniyetin verdiği acıyla, bütün umudunu oğlu Haluk’a bağlar. Avrupa’ya giden Haluk, Osmanlı toplumunu yıkılmaktan, çürümekten kurtaracak ve ayağa kaldıracak “hayat ve kuvvetten ne bulursa” oralarda medeniyet adına ne varsa (sanat, fen, itimat, itina, cesaret, ümit) hepsini toplayıp getirecektir.

Tevfik Fikret'in ulu bir "cınar", Şehriyar'ın "saçaklı" bir "güneş"e benzettiği Osmanlı Devleti'nin ihtişamlı zamanlarını Yahya Kemal de "Açık Deniz"de "bir med zamanı"nu yaşayan, köpürmüş, coşmuş ve bu haliyle "bin başlı ejder"i andıran bir "deniz"e benzetir:

*"Garbin ucunda, son kıyıda en gürültülü
Bir med zamânı, gökyüzü kurşunla örtülü,
Gördüm deniz dedikleri bin başlı ejderi;
Gördüm güzel vücûdunu zümrütleyen deri
Keskin bir ürperişle kımlıdandı anbean;
Baktım ve anladım ki o ejderdi canlanan.
Sonsuz ufuktan âh o ne coşkun gelişti o!
Birden nasıl toparlanarak kükremişti o!
Yelken, vapur, ne varsa kaçışmış limanlara,
Yalnız onundu koskoca meydan ve manzara!"* (Kemal 1987: 15).

Mehmet Âkif Ersoy da, Türk milletinin ulusal karakterinin en önemli niteliği olan hürriyet fikrini ve bunu elde etme azmini:

*"Ben, ezelden beridir hür yaşadım, hür yaşarım
Hangi çulğın bana zincir vuracakmış? Şaşarım!
Kükremiş sel gibiyim, bendimi çiğner, aşarım.*

Yırtarım dağları, enginlere sığmam, taşarım (Çetin, 2011: 12) dizelerinde dile getirmiştir. Mehmet Âkif'in bağımsızlık adına kükreyen, bendini çiğneyip aşan, dağları yırtan ve enginlere bile sığmayan dinamizmi, Yahya Kemal'in "Açık Deniz"indeki "med'i yaşayan "deniz"iyle Şehriyar'ın "tozlu, ganlı, boğunug tufanlar"la örtülü "merrih"ini⁴ ifade eder.

Şehriyar'ın mizacını, şiirlerindeki lirizmle iç içe yürüyen hüznü ve genel olarak ondaki "iç sıkıntısı" düşünüldüğünde, metinler arası ilişki daha iyi kurulabilir. Türk şiirinde Yahya Kemal başta olmak üzere, Tevfik Fikret ve Mehmet Âkif de "melal"i derinden yaşayan ve "melali" anlamaya çalışan önemli şairlerdir. Denilebilir ki bu dört şairin dördünde de dinmeyen bir sosyal hüznün, bitmeyen bir iç sıkıntısı, özetle bir "melal" vardır. Aslında bu dört şairin "melal"i yorumlayış ve sanatlarına yansıtış biçimi de birbirine benzemektedir. Aslında, bu dört şairin bir türlü dinmek bilmeyen, teselli bulmayan iç sıkıntısı, toplum sorunlarını kendilerine dert etmelerinden kaynaklanmaktadır.

Tevfik Fikret, bir nesil olarak "melâl"e olan aşinalığını "Melâl" adlı kısa şiirinde, içinde bulunduğu ruh sıkıntısı karşısında sevgilinin şefkatli bakışlarının bile can yaktığını, hatta harap gönlüne aşkın kendisinin bile "girân" geldiğini söyleyerek ruhundaki gece karanlığını şöyle ifade eder:

*"Nevâzişin bana ta'zirden yaman geliyor,
O müşfikâne bakışlar belâ-yı cân geliyor,
Harap gönlüme aşkın bile girân geliyor,
İçimden âh! Garîbâne bir figân geliyor...
Melâl-i rûhunu ketme bu şeb değil kâdir;
Birak, çocuk gibi karşında ağlasın şâir!"* ((Parlatır ve d. 2001: 127).

Aslında, Ahmet Haşim, Tevfik Fikret'ten Mehmet Âkif'e, Yahya Kemal'den Şehriyar'a kadar, bu modernleşme kuşağının yaşadığı dönem kaynaklı iç sıkıntısının, hasret ve hüznün en güzel örneğini "O Belde" adlı şiirinde işler. Bu, biraz da Fransız romantiklerinden gelme bir hüznün örneği olsa da,

⁴ Merih (Mirrih), Arapça Mars Gezegeni, yani behram anlamındadır. Merih, feleğin başkomutanıdır ve Yunan mitolojisinde savaş tanrısını simgeler. Merih'in neşe, yiğitlik, kızgınlık, sefahat, savaş, hıyanet, gazap gibi özellikler taşıdığı düşünülür (Pala, 1990: 352).

zamanla, Türk şairlerinin elinde yerli kimliğe ve yerli sosyal endişelerin hüznüne dönüşmüş bir temdir. Mehmet Kaplan, bu etkiyi, Ahmet Haşim'in "O Belde"siyle, Charles Baudelaire'in "L'Invitation du Voyage" adlı şiiri arasındaki büyük benzerliğe dikkat çekmek suretiyle ortaya koyar (Kaplan, 2006: 416). Ahmet Haşim, 19.yy sanayi toplumunun yaşadığı değişimi ve buna isyanını "O Belde" şiirinde dile getirmiştir: dizesiyle ifade eder.

*"Ne sen,
Ne ben,
Ne de hüsnünde toplanan bu mesâ
Ne de âlâm-ı fikre bir mersa
Olan bu mâi deniz,
Melâli anlamayan nesle âşinâ değiliz"* (Akyüz, 1986: 615).

20.yüzyıl başlarında Türk şiirinde birbirinin ardı sıra yeni yollar açan Tevfik Fikret, Ahmet Haşim, Mehmet Âkif, Yahya Kemal ve bir başka Türk coğrafyasından Şehriyar'ın sanat görüşleri birbirinden farklı olsa da, yaşadıkları buhranları toplum hayatının buhranlarıdır. Şehriyar, "melâl"i anlayış üslûbu açısından, ne "ulviyyetine" hayran olduğu Tevfik Fikret, ne, kendisi gibi bir başka Türk diyarında bıraktığımız akıncı cedlerimizin torunu Yahya Kemal'e benzer. O da, tıpkı Mehmet Âkif gibi, bir yandan sönüp giden İslam Ocağı'nın hüznünü yaşarken, bir yan da "yeni bir ince hilâl" dediği yeni Türk devletinin kuruluş gerçeğini görür. Atatürk tarafından başkent yapılan Ankara'yı ve yeni Türkiye'yi alkışlar:

*"Gavzanır héyf gara bir tufan
O güneş çulgalanır ah ne melal
Ne güneş, sanki mehağ étدی gemer
Son çiharken yéne bir ince hilal
Bura Jön Türkiyye'nin paytahtı
Atatürk intihabı Ankara'dır
Sabıg İslambul idi, çoh da güzel
Amma serhed bura nisbet aradır* (Gedikli, 1997: 168, 169).

Yahya Kemal tefekkürünün özü olan ve Şehriyar'ın "Türkiye'ye Hayalî Sefer" şiirine de esin kaynağı olan "Açık Deniz" de, Yahya Kemal'in, dinmeyen yürek ağrısının, teselli bulmayan "iç sıkıntısı"nın bir çığlığıdır. Şiirin odak noktasına "mutlak güzellik ölçüleri içinde" Türk kimliğini, Türk tarih şuurunu ve dinamizmini koyan Yahya Kemal'in şiirine başlık olarak seçtiği "Açık Deniz" sembolü de, Tevfik Fikret'in "Haluk'un Vedai" şiirindeki "çınar" ve Şehriyar'ın bu şiirindeki "güneş" imgesiyle eş anlamlıdır. Şehriyar'ın şiirinde özellikle 4 ile 11. kıtaları arasında içerik olarak "Açık Deniz" in etkisi görülür. Şehriyar, bu kıtalarda, bir "saçaklı güneş"e benzeyen ve dünyaya kol kanat salan Osmanlı Devleti'nin, yani "İmparatori-yi İslam" olan Osmanlı'nın Fatih'le fethe çıkışının hayalini kurar. Cihangirlik ülküsüyle özetlenebilecek bu içtimaî idealizm, Yahya Kemal'in deyimiyle "fâtihâne bir zan"la ve "akıncı cedlerinin ihtirasıyla" başlayan bu kutlu yürüyüş, bu "gayret", her köşesi şehit kanıyla sulanmış vatan toprakları içindir:

*"Her yérin toprağı bir şey besler
Bura da doğrusu géyret kanıdır
Burada daşdan çoh igidler sümüyü
Çeşmeden bollu şehitler ganıdır
Görürem Fatéh'i etmekte hücum
Ohunup Fatihe-yi dövet-i Rum
Şanlı dağlar, ucalıklar görürem
Yéne bir çoh dereler, çoh uçurum."* (Gedikli, 1997: 169).

Şehriyar, Türk ütopyasına, Türk tarihine, Türk coğrafyasına, İstanbul ve Anadolu'ya Yahya Kemal ve Mehmet Âkif'in penceresinden bakar. Yahya Kemal'in *Aziz İstanbul* ve *Eğil Dağlar* adlı kitaplarında yer alan nesir yazılarında da izi sürülebilen bu ortak şuur, Şehriyar'ı bir "Âzer balası" olarak Anadolu'daki "Türkoğlu"na bağlar. Bu düşünceye göre, Türklük, yeryüzü coğrafyasında birçok vatan kurmuştur. Fakat bu toprakların en mukaddesi, 1071'den bu güne, "Türk kanıyla İslam imanının birleşmesinden doğan büyük kudretle" sahip olduğumuz, bu fetihle her köşesine ecdat kanı akıttığımız ve "tam bir Türk vatani" haline getirdiğimiz Anadolu toprağı ve İstanbul şehridir (Banarlı, 2004: 1192). Bu ortak duyuş ve hissiyatla Türkiye'ye bakan Şehriyar, yine bu hissiyatla kendini Türkiye'de "gurbet"te hissetmediğini, "öz doğma diyar"ında ve "karındaşları" arasında olduğunu belirtir:

*"Gurbet éhsas élemem men burada
Sanki öz doğma diyarımdı benim
Nerede vardır garındaşlarımız
Ana yurdumdu, hasarımdı benim.
Men de Azer balası, Türk oğlu
Gonağam doğma garındaşlarıma
Demişem ayrı düşen léslerimi
Gédelim, vesl édelim başlarıma* (Gedikli, 1997: 170-171).

"Açık Deniz", bilindiğı üzere, Yahya Kemal'in, Türk insanının tarihî şuurunu içinde gelişen cihan hâkimiyeti ülküsünü "hudutlar" ötesine taşıma iştihak ve özlemidir. Yahya Kemal'in bu özlemi aslında, Oğuz Kağan Destanı'nda, Oğuz beylerine ve halka ziyafet verip kendisini "kağan" ilan eden ve onları "dünya fethi"ne çağırarak Oğuz Kağan'ın cihan hâkimiyeti mefkûresinden başka bir şey değildir. Oğuz Kağan, gökyüzünü ülkesinin çadırı, güneşi de bu ülkenin bayrağı olarak gören, yakın ve uzak ufukları aşmayı kendine ülkü edinmiş ve bu ülküyü oğullarına, beylerine de işaret etmiş bir cihangir tipidir.⁵

*"Ben sizlere oldum kağan
Alalım yay ile kalkan
Nişan olsun bize buyan
Bozkurt olsun (bize) uran
Demir kargı olsun orman
Av yerinde yürüsün kulan
Daha deniz daha müren
Güneş bayrak, gök kurıkan"* (Ergin, 1970: 5).

Yahya Kemal, Oğuz Kağan'ın, Uygurların kağanı olarak yeryüzünün dört köşesine tebliğ ettiği buyruğı, töresi, tabiiyet ve ihtirasının aynısını "Açık Deniz"de duymuş, "akıncı cedleri"nin ihtirasıyla yanmış, bu özleyiş ve tutkuyla "asırlarca süren bir koşu"nun hülyasına dalmıştır. Yahya Kemal şiirlerine ad olarak seçtiğı "Kendi Gökkubbemiz" sözüyle de zaten Türk insanının sosyal karakterinde büyüyen bu ebedî hissiyatı veciz bir şekilde de dile getirmiştir. Şair, bu şiirinde, Osmanlı'nın yıkılışının ve ecdat topraklarının birer birer elden kayıp gidişinin hüznünü yaşar:

*Balkan şehirlerinde geçerken çocukluğum;
Her lâhza bir alev gibi hasretti duyduğum.
Kalbimde vardı "Byron"u bedbaht eden melâl
Gezdim o yaşta dağları, hulyâm içinde lâl,
Aldım Rakofça kırlarının hür havâsını,
Duydum, akıncı cedlerimin ihtirâsını,*

⁵ Bu cihangir tipi" Mehmet Kaplan'ın ifadesiyle "alp tipi" dir (Kaplan, 2006: 13-21).

Her yaz, şimâle doğru asırlarca bir koşu,
Bağrımda bir akis gibi kalmış uğultulu...
Mağlûpken ordu, yaşlı dururken bütün vatan,
Rü'yâma girdi her gece bir fâtihâne zan.
Hicretlerin bakıyyesi hicranlı duygular,
Mahzun hudutların ötesinden akan sular,
Gönlümde hep o zanla berâber çağıldadı,
Bildim nedir ufuktaki sonsuzluğun tadı!
Bir gün dedim ki "istemem artık ne yer ne yâr!"
Çıktım sürekli gurbete, gezdim diyar diyar;
Gittim o son diyâra ki serhaddidir yerin,
Hâlâ dilimdedir tuzu engin denizlerin! (Beyathı, 1987: 14-15).

İngiliz edebiyatının romantik ihtilalcileri arasında yer alan Lord Byron, birçok Avrupalı romantik yazarın özlemi olan millî romantizm fikrini savunan lirik bir şairdir. Avrupa toplumunun özüne dönme hayalini taşıyan ve bir Avrupa yaratma hayalini kuran Byron, bu yönüyle Yahya Kemal'i de derinden etkilemiştir. Ortaçağ Avrupasının köklerini yeniden canlandırma ideali demek olan bu özleyiş, Yahya Kemal tarafından "Byron'u bedbaht eden melal" diye nitelenir. Şair, İngiliz modern çağının en görkemli zamanlarında Ortaçağ Cermenliğinin ateşiyle yanıp tutuşan Byron gibi, "bir fâtihâne zan"la ve içini "her lâhza bir alev gibi" yakan bir tahassürle kavrulur.

Şehriyar da, Yahya Kemal'in son akıncı serhaddi olan Balkanlar'dan yükselen çığlığına karşılık, ilk Türk ellerinden olan Tebriz'den bir "obalar şairi" olarak bu acıyı bölüşür. Kanı, canı, dili, dini, tarihi, kültürü bir olan Türk dünyasının birbirinden kopmuşluğu, ayrı düşmüşlüğü karşısında o da büyük bir acı duyar. Bu acıyı "Sözü bizdense ne ağlar tarih" dizesiyle dile getirir. Parçalanıp birbirinden ayrı düşen Türklüğün trajedisini, Yahya Kemal'i bedbaht eden Osmanlı'nın trajedisine benzetir:

"Dili, dini, ganı bir gardaş idih
Sözü bizdense ne ağlar tarih
İşde mehkum ederek başçıları
Gara milletleri dağlar tarih. (Gedikli, 1997: 170-171).

Şehriyar, Oğuz Kağan, Fatih, Nadir Şah ve Atatürk gibi büyük Türk idealini anlamış liderlerden yoksun kalmış Türk dünyasında parçalanmaların doğal olduğunu, memleketlerimizi yönetenlerin bu tarihî şuuru taşıması gerektiğini söyler ve her şeye rağmen gelecekte umutludur. Türk milletinin "Gelecek fehri olan bir kececek"e mutlaka yeniden kavuşacağını, "nazlı hilâl"inin mutlaka bir gün yeniden parlayacağını, bunun için bütün Türk dünyasının geçmişteki kara sayfaları kapatıp geleceğe bakmasını, birlik olup "gardaşlık elin" sıkması gerektiğini yürekten arzular.

SONUÇ

Şehriyar, "Türkiye'ye Hayalî Sefer Şiiri"nde, Tefik Fikret, Mehmet Âkif ve Yahya Kemal gibi modern Türk şiirinin önemli adlarının etkisi altındadır. Türkiye'ye ve Türklere beslediği sevgi ve hayranlığı, bu üç şaire duyduğu hayranlıkla özdeşleştirmek suretiyle ortaya koyar. Şiirinde, "edipler safı"nın başında saydığı bu üç şairin en önemli edebî ürünleri arasındaki "Haluk'un Veda", "İstiklal Marşı" ve "Açık Deniz" adlı şiirlerinden fikir, imge ve anlam düzeyinde etkilenmeler göze çarpar. Şehriyar, Osmanlı Devleti'nin ihtişamlı zamanlarını dört bir tarafa kol kanat salmış "saçaklı" bir "güneş"e benzetir. Bu imgeyi, Türk şiirinde önce Tefik Fikret "çınar" benzetmesiyle verirken, Yahya Kemal de "Açık Deniz"de, "deniz" imgesiyle vermiştir. Yahya Kemal'in Osmanlı'nın yıkılışı karşısında duyduğu üzüntüyü Şehriyar, Türk dünyasının birbirinden koparılmışlığı karşısında duyar. Bu koparılmıştan, şuursuz yöneticileri sorumlu tutar. Fakat Şehriyar umutsuz değildir. Övünülecek bir

geçmiş olan Türk milletinin bu geleceğe bir gün yeniden kavuşacağı inancını taşımaktadır.

KAYNAKÇA

- Akpınar, Y. (1994). *Azerî Edebiyatı Araştırmaları*. İstanbul: Dergâh Yayınları.
- Akyüz, K. (1986). *Batı Tesirinde Türk Şiiri Antolojisi*, (4 .Baskı). İstanbul.
- Beyatlı, Y. K. (1987). *Kendi Gökkubbemiz*. İstanbul: İstanbul Fetih Cemiyeti Yayınları.
- Banarlı, N. S. (1982). *Şiir ve Edebiyat Sohbetleri 2*. İstanbul: Kubbealtı Neşriyatı.
- Banarlı, N. S. (2004). *Resimli Türk Edebiyatı Tarihi II*. İstanbul: Millî Eğitim Basımevi.
- Çetin, N. (2011). *İstiklâl Marşımız'ı Anlamak*. Ankara: Öncü Kitap Yayınları.
- Eliade, M. (1991). *Kutsal ve Din Dışı*. Ankara: Gece Yayınları.
- Eker, S. (2008). Farsçanın Kıskaçında Güney Azerbaycan Türkçesi. *Hacettepe Üniversitesi Türkiyat Araştırmaları Enstitüsü Dergisi*, (Prof.Dr.Cihat Özönder Anısına), C./S. 0(9): 183-197.
- Ergin, M. (1970). *Oğuz Kağan Destanı*. İstanbul: Millî Eğitim Basımevi, 1000 Temel Eser Serisi, no.31.
- Ergin, M. (1971). *Azeri Türkçesi*. İstanbul: İstanbul Üniversitesi Edebiyat Fakültesi Yayınları.
- Eyice, S. (1991). *Ayasofya. İslâm Ansiklopedisi*, C.4 (s.206-210) İçinde. İstanbul: Türkiye Diyanet Vakfı Yayınları.
- Gedikli, Y. (1997). *Şehriyâr ve Bütün Türkçe Şiirleri*. İstanbul: Ötüken Yayınları.
- Kodal Gözütok, T. (2008). Ahmet Muhip Dıranas'ın "Ağrı" Şiiri İle Şehriyar'ın "Haydar Baba'ya Selam" Adlı Destan-Şiirinin Karşılaştırılması. *Modern Türklük Araştırmaları Dergisi*, C./S. 5(1): 81-92.
- Kaplan, M. (1995). *Teofik Fikret, Devir-Şahsiyet-Eser*, (4. Baskı). İstanbul: Dergah Yayınları.
- Kaplan, M. (1999). *Türk Edebiyatı Üzerinde Araştırmalar 2*. İstanbul: Dergah Yayınları.
- Kaplan, M. (2006). O Belde'nin Tahlili. *Türk Edebiyatı Üzerinde Araştırmalar 1* İçinde (s.413-424). İstanbul: Dergah Yayınları.
- Kaplan, M. (2006). Türk Destanında Alp Tipi. *Türk Edebiyatı Üzerinde Araştırmalar 1* İçinde (s.413-424). İstanbul: Dergah Yayınları.
- Karayev, Y. ve Akpınar, Y. (2010). Şehriyâr, Mehmed Hüseyin, Azerbaycan ve Fars Edebiyatı Şairi. *İslâm Ansiklopedisi*, C. 38 İçinde (s.471-472). İstanbul: Türkiye Diyanet Vakfı Yayınları.
- Kuliyev, E. (2004). *Şehriyar Poeziyası ve Milli Tekâmül*. Bakı.
- Pala, İ. (1990). *Ansiklopedik Dîvân Şiiri Sözlüğü C.I-II*. Ankara: Akçağ Yayınları.
- Parlatır, İ. ve diğerleri (2001). *Teofik Fikret, Bütün Şiirleri*. Ankara: Türk Dil Kurumu Yayınları.
- Şehriyar, M. H. (2005). *Seçilmiş Eserleri*. (Haz. N. Rizvan, H. Kuliyeva ve İ. Garibov). Bakı: Avrasiya Press.

«Заповіт» Т. Шевченко и «Son Dilek» Фахри Эрдинча:
успехи и неудачи перевода*

*Taras Şevçenko'nun "Zapovit" Şiiri ve Fahri Erdiñç Tarafından Yapılan Çevirisi
"Son Dilek" Şiirinde Çevirideki Başarılar ve Eksikler*

Doç. Dr. Olena Karpenko

ORCID ID: <https://orcid.org/0000-0001-5227-0895>

Ardahan Üniversitesi, Ardahan İnsani Bilimler ve Edebiyat Fakültesi, Rus Dili ve Edebiyatı Bölümü, Ardahan – TÜRKİYE

Dr. Öğr. Üyesi Sevinç Karayel

ORCID ID: <https://orcid.org/0000-0003-4542-5806>

Ardahan Üniversitesi, Ardahan İnsani Bilimler ve Edebiyat Fakültesi, Rus Dili ve Edebiyatı Bölümü, Ardahan – TÜRKİYE

Makale Geçmişi

Geliş: 04.09.2020

Kabul: 01.12.2020

On-line Yayın: 31.12.2020

Anahtar Kelimeler

Taras Şevçenko

Fahri Erdiñç

Çeviri

Şiir

Etno-Kültür Sembolik Karakterler

Araştırma Makalesi

* Тезисы статьи были опубликованы в сборнике: Taras Shevchenko 4th International Congress on Social Sciences. Proceedings Book. December 14-15, 2019. Izmir, TURKEY. ISBN -978-625-7029-58-2 – s. 107-108.

DOI:

<http://dx.doi.org/10.29228/JASSS.46138>

Öz

Köleliğe karşı mücadele veren ve çağdaş Ukrayna edebî dilinin kurucusu olan Kobzar (âşık) Taras Şevçenko, Ukrayna edebiyatında özel bir yere sahiptir. Taras Şevçenko'nun en meşhur ve en belirleyici şiiri olan *Zapovit*, Türkçe dâhil olmak üzere 150'den fazla dile çevrilmiştir. Şiir *Son Dilek* adıyla ilk defa 1965 yılında Sofya'da *Okumak İçin Kitap*'ta Fahri Erdiñç tarafından çevirilerek yayınlanmıştır. Bilindiği gibi, bir mütercim manzum metinleri çevirirken o dilin yapısal özelliklerinden, kültür ve dünya görüşlerindeki farklılıklardan, şiirsel eserlerin yaratılmasındaki kurallardan kaynaklanan önemli zorluklarla karşılaşmaktadır. Slavlardaki (burada Ukrayna) etno-kültürel sembolik karakterleri çözümlmek ve onları yabancı okurların (burada Türk okurlar) bilincine ulaştırmak en zor görevlerden biridir ve bazen de gerçekleşmesi imkânsızdır. Bu çalışmada Taras Şevçenko'nun *Zapovit* şiirinin Türkçe çevirisi analiz edilecektir. Şiirin Türkçe çevirisi, orijinal metnin genel anlamının ve tonunun, karakterler sisteminin, gramer ve ritim tablosunun, melodisinin ne derece doğru aktarıldığı bakımından ele alınacaktır. Ayrıca çevirinin başarısı ve eksikleriyle ilgili sonuçlar çıkarılmıştır. Fahri Erdiñç'in çevirisinin başarısı, 11 heceli ve tam kafiyeli bir sanat formuna bağlanabilir; mirasın genel tonunu irade ile harekete geçirir korunması ve eyleme tahrik. Yazar ayrıca figüratif bir yapı sürdürmeye çalışmıştır. Fahri Erdiñç'in Kobzar ve insanları hakkında yazdığı "Son Dilek" yeni özgün bir eser olarak adlandırılabilir. Orijinal şiirin biçiminin değişmesi, melodinin ve figüratif yapının yetersiz yansımaları gibi başarısızlıklarına rağmen Fahri Erdiñç'in değerli katkısı sadece büyük Kobzar'ı değil, hayatını ve kendisine ilham veren milleti Türk okuyucuya tanıtmıştır.

Atf Bilgisi / Reference Information

Karpenko, O. & Karayel, S. (2020). «Заповіт» Т. Шевченко и «Son Dilek» Фахри Эрдинча: успехи и неудачи перевода - Taras Şevçenko'nun "Zapovit" Şiiri ve Fahri Erdiñç Tarafından Yapılan Çevirisi "Son Dilek" Şiirinde Çevirideki Başarılar ve Eksikler. *Jass Studies-The Journal of Academic Social Science Studies*, Number: 83, Winter, p. 181-190.

Taras Shevchenko's "Zapovit" ("My Testament") and Fahri Erdinc's "Son Dilek": Successes and Failures of the Translation

Assoc. Dr. Olena Karpenko

Ardahan University, Ardahan Faculty of Humanities and Literature, Department of Russian Language and Literature, Ardahan – TURKEY

Asst. Prof. Dr. Sevinç Karayel

Ardahan University, Ardahan Faculty of Humanities and Literature, Department of Russian Language and Literature, Ardahan – TURKEY

Article History

Submitted: 04.09.2020

Accepted: 01.12.2020

Published Online: 31.12.2020

Keywords

Taras Shevchenko

Fahri Erdinc

Translation

Poetic Pieces

Ethnocultural Images-Symbols

Research Article

DOI:

<http://dx.doi.org/10.29228/JASSS.46138>

Abstract

Kobzar Taras Shevchenko, who fought against slavery and was the founder of the modern Ukrainian literary language, has a special place in Ukrainian literature. *Zapovit*, Taras Shevchenko's most famous and most decisive poem, has been translated into more than 150 languages, including Turkish. The poem was first published by Fahri Erdinc in the Book for Reading in Sofia in 1965 under the name of *Son Dilek* (*Last Wish* in English). As it is known, when translating poetic texts, a translator is faced with significant difficulties arising from the structural features of that language, differences in culture and world views, and rules in the creation of poetic works. Analyzing ethnocultural symbolic characters in the Slavs (here in Ukraine) and bringing them to the consciousness of foreign readers (here Turkish readers) is one of the most difficult and sometimes an impossible task. In this study, Turkish translation of Taras Shevchenko's poem *Zapovit* will be analyzed. The Turkish translation of the poem will be discussed in terms of how accurately the general meaning and tone of the original text, the system of characters, grammar and rhythm table, and melody are conveyed. In addition, conclusions about the success and shortcomings of the translation were made. The success of Fahri Erdinc's translation can be attributed to an 11-syllable and fully rhymed art form; it activates the general tone of the heritage at will, preservation and action. The author also tried to maintain a figurative structure. *Son Dilek* by Fakhri Erdinc about a Kobzar and his people in general can be called a new original work. Despite his failures, such as a change in the form of the original poem and the insufficient reflection of the melody and figurative structure, Fahri Erdinc's valuable contribution is that he introduces not only the great Kobzar, but also his life and the nation that inspired him to the Turkish reader.

ВВЕДЕНИЕ

Знакомство с тем или иным народом зачастую осуществляется посредством знакомства с его культурой – поэзией, музыкой, живописью. Именно эти виды искусства фиксируют важнейшие этапы исторического и культурного развития, выдвигают на передний план фигуры выдающихся поэтов, писателей, музыкантов, художников, которые впоследствии становятся визитной карточкой всего народа.

Для украинского народа такой визитной карточкой стали Иван Котляревский, Тарас Шевченко, Леся Украинка и другие. Их произведения переведены на многие языки мира, и интерес к ним не угасает.

Особое место в украинской литературе занимает Тарас Шевченко – Кобзарь, борец против крепостничества, основоположник нового украинского литературного языка. Его творчеству посвящены работы украинских и зарубежных ученых, его наследие изучается в мире и до настоящего времени.

ЦЕЛИ И МЕТОДЫ ИССЛЕДОВАНИЯ

Одним из наиболее известных и так называемых «программных» стихотворений Т. Шевченко является «Заповіт» (Shevchenko, 2003: 371), переведенный на более чем 150 языков мира, в том числе на турецкий. Автор перевода, впервые опубликованного под названием “Son Dilek” в 1965 году в «Книге для чтения», а в 1968 году – в книге «Киевская зелень» в Софии, – Фахри Эрдинч (Erdinch, 1946: 178). Он попытался как можно более точно передать настроение и мелодику оригинала, при этом следуя и законам турецкого стихосложения. Цель данной статьи – проанализировать перевод Фахри Эрдинча с точки зрения адекватности его оригиналу, выявить соответствия и несоответствия оригинального и переводного текстов на различных языковых уровнях, установить степень точности передачи образно-символьной структуры стихотворения.

Для исследования и описания результатов использовались методы индукции и дедукции, методики сопоставительного и контекстуального анализа, структурный и описательный методы.

ОБЗОР ЛИТЕРАТУРЫ ПО ТЕМЕ

О переводе «Заповіта» Фахри Эрдинчем писали уже некоторые исследователи И. Прушковская (2011: 283-289), И. Покровская (2014: 422-427), отмечая, что автор, следуя традициям турецкого стиха, изменил форму оригинала, недостаточно точно отразил мелодику и образную структуру, представив читателю фактически новое произведение.

Общеизвестно, что Т. Шевченко, создавая свой «Заповіт» во время практически неизлечимой в то время болезни – воспаления легких, записал его текст без разбивки на строфы, хотя в стихотворении явно ощущается трехчастная структура: собственно завещание, призыв к борьбе против крепостничества, просьба вспоминать поэта в новом будущем. Более современные издания «Заповіта», следуя логике лирического повествования, представляют его в форме 3-х восьмистиший. Заглавие стихотворению также было дано первыми издателями текста, поскольку в авторской редакции оно отсутствовало. И. Прушковская отмечает также, цитируя И. Огиенко, что и строка «я не знаю бога» была додумана издателями, а у Шевченко на этом месте были только точки: «Класичним прикладом такого фальшивання є грубо вставлена фраза “Я не знаю Бога”. При детальному вивченні автографів Огіенко віднаходить первинний варіант: Все покину і долину До самого Бога Молитися... А дотого..... Похвайте та вставайте. “Дотого” написано разом і означає “а поки що, а перше, перед тим, до цього, тим часом”. Дослідник довів, що чиясь груба вставка збиває риму. Лейпцизьке видання 1859 року подає варіант без вставки (заголовок – Думка), а в Україні чи Росії Шевченко за свого життя друку й не дочекався (2011: 288).

Фахри Эрдинч разделил свой текст на 5 строф, что составляет 20 стихов (в отличие от Шевченковских 24).

Что касается размера, то в турецком языке традиционно используются три типа стихотворных размеров: хедже, аруз и вольный стих. Аруз характерен для классической поэзии и уходит корнями в арабское и османское стихосложение. Вольным стихом, без соблюдения количества слогов в строфе и рифмы, пишут современные поэты начиная с 40-х годов XX века. А размер хедже является наиболее органичным для турецкой поэзии, он предполагает равное количество слогов в стихе, паузы внутри стиха и используется большинством турецких авторов (<https://www.dilbilgisi.net/siir-bilgisi-konu-anlatimi/> 15.10.2019.)

С помощью этих размеров очень сложно передать славянский хорей, следовательно, ритмический рисунок текста перевода изменен.

РЕЗУЛЬТАТЫ ИССЛЕДОВАНИЯ

Обратимся к текстам оригинала и перевода и подробно проанализируем последний на разных текстовых и языковых уровнях.

Как известно, художественный текст, особенно стихотворный, представляет большие трудности для переводчика, поскольку он целиком состоит из явных и скрытых смыслов, содержит поддерживающиеся единицами всех уровней образы, в том числе этнокультурные символы, идеи, связанный с ними подтекст. Расшифровав и сохранив основные образы и идеи текста, переводчик должен передать также и особенности мелодики и ритмики оригинала.

Посмотрим, насколько же точно удалось Фахри Эрдинчу передать дух украинского народа, воплощенный в тексте «Заповіта».

АРХИТЕКТОНИКА

Как уже было сказано, Фахри Эрдинч разделил свой перевод на 5 строф, при этом первые две относительно соответствуют первому восьмистишию Т. Шевченко, последние две – третьему, а вот второе восьмистишие в переводе сокращено до одной строфы: полностью выброшены строки, раскрывающие «взаимоотношения» Кобзаря с Богом. И это является нарушением движения поэтической мысли и принципа эквилинеарности (<http://milliedebiyat.com/index.php/edebiturler/siir/hece-aruz-ve-serbest-olcu/>, 15.10.2019).

РИТМИКА

Стихотворение «Заповіт» написано хореем – 4-стопным в нечетных стихах, 3-стопным – в четных. Семантика этого размера, осложненного пиррихием, может быть истолкована как семантика разговорности, движения мысли, душевного порыва (исследователи семантики стихотворных метров и размеров выделяют одно из таких значений размеров с облегченными стопами) (Rodnyanskaya, 1996). Поступательное движение стихов создает иллюзию раскидывающихся просторов с волнами ковыля и перекатывающихся волн Днепра.

Фахри Эрдинч написал свое стихотворение 11-сложным традиционным хедже. После 6-го слога в стихе прослеживается пауза. Эти паузы как бы компенсируют в переводе отсутствие облегченных стоп оригинала и отчасти сохраняют характер размышлений, раздумий. Однако образы степей и Днепра с помощью такого ритма не поддерживаются.

МЕЛОДИКА

Общеизвестно, что инструментовка стиха создается с помощью звуковых повторов, одним из которых является рифма. В «Заповіте», если анализировать его по авторскому списку,

рифмуется перекрестно каждая пара четных стихов.

*Як умру, то поховайте
Мене на могилі
Серед степу широкого
На Вкраїні милій,
Щоб лани широкополі,
І Дніпро, і кручі
Було видно, було чути,
Як реве ревучий.*

Это наводит на мысль, что стихотворение должно было бы быть написано двустихиями, но в силу каких-то причин записано с переносами. Это могут быть как объективные причины (тривиальное отсутствие бумаги), так и субъективные – намеренное увеличение количества сильных позиций для акцентирования значимых слов (сильных позиций конца стихового ряда становится 4 вместо 2-х). При этом рифма женская, что также поддерживает, во-первых, семантику размера – плавный ход мыслей, а во-вторых, как бы передает перекаты волн Днепра. По звуковому составу рифма практически везде приблизительная, создается иллюзия разговорности, необработанности, спонтанности стихотворной речи.

Фахри Эрдинч постарался зарифмовать все строки. Его рифма перекрестная, в основном полная (совпадают 2 последних звука), иногда богатая. Такая рифмовка создает особую гармонию стихотворения, своеобразную музыку поэзии:

*Ben öldükten sonra en yüksek yerde,
Yeşil bir tepede isterim mezar,
Ukraynam görünsün hemen ilerde
Selâmlar getirsin ondan rüzgârlar.*

Если говорить о других звуковых повторах – ассонансах и аллитерациях, – то в оригинале они создают образ простора, имитируют рев могучего Днепра (ассонансы *а-у-а-е-и-е-о*, аллитерации *ст-ш-ч* (шум степей); *р-в-пр* (шум Днепра). В переводе, конечно, эта инструментовка теряется.

ГРАММАТИКА

Очевидно, что если стихотворение носит характер завещания, то в нем должно быть немалое количество императивных форм. В первом стихе оригинала мы видим форму *поховайте*, которая повторяется в 17-м стихе, сопровождаясь другими глаголами-побуждениями к активным действиям: *порвите, окропите, не забудьте пом'янути*. Между первой и третьей частью – рассуждения об отношении к смерти и религии.

В переводе первая строфа содержит не побуждение, а волеизъявление, выраженное глаголом *хочу (isterim)*, формами *пусть видна будет (görünsün)*, *пусть приносят (getirsin)*; во второй – необходимость действия выражает глагол *я должен слушать (dinlemeliyim)*. Четвертая строфа содержит призыв к восстанию: *вставайте (kalkın)*, *порвите (koparın)*; в пятой – *скажите (deyin)*.

То есть модальность стихотворения, кроме 4-й строфы, изменилась: вместо побуждения к действию – волеизъявление. Особенно ярко изменение модальности ощущается в последних 4 стихах: у Шевченко это настоятельная просьба – лирический герой не сомневается в том, что о нем будут помнить (*Не забудьте пом'янути*), а у Эрдинча – условная модальность: *если вспомните,..... то скажите... (Aranızda adımı anarsanız...deyin)*.

Относительно синтаксической организации текста можно сказать следующее: оригинальный текст состоит из различного типа повествовательных предложений с

вкраплениями побудительных конструкций; перевод содержит, кроме повествовательных, вопросительные, восклицательные предложения, структуры, содержащие обращения и прямую речь, что придает тексту некоторую риторичность, пафосность.

Отсутствие конкретизации адресата в оригинале способствует обобщающему характеру текста, у Эрдинча круг адресатов сужается за счет конкретного обращения к крестьянам.

ОБРАЗНЫЙ СТРОЙ

Как уже говорилось выше, наиболее сложным для переводчика является правильное истолкование основных образов и особенно этнокультурных образов-символов стихотворения и сохранение полноты образного строя оригинала.

Стихотворение «Заповіт» сплошь состоит из национально-культурных образов, близких и понятных всему украинскому народу и отражающих его ментальность: *могила* (курган, высокое место в степи, символ казацкой доблести); *степ* (символ всей Украины); *лани широкі-поля* (символ матери-земли и ее просторов); *Дніпро* (символ простора, судьбы украинского народа); *кров* (символ борьбы); *вража кров* ("У питомо шевченківському лексиконі немає "ворога" класового чи національного, а слово "вража" означає "зла", "чорна", "гнила" – це кров недужна, затруєна – кров ніби зачумлена гріхом, причому це може бути гріх як ділом, так і помислом" (О. Забужко) (Taranovskiy, 2000: 289]. "Йдеться не про що, як про гниле серце народу, який пророк-кобзар своїм словом сподівається відродити, заініціювати до нового життя, випустивши з нього грішну (вражу) кров: духовно уздоровити, очистити від гріха" (О. Забужко) (Zabujko, 2001: 289); *кайдани* (символ угнетения); *сім'я більша, вольна, нова* (символ счастливого будущего) (Zabujko, 2001: 284-289).

В переводе образы *могила*, *степ*, *лани* полностью нивелируются. Остается только образ Украины, но *МОЯ Украина (Україна)*, а не *МИЛА Украина* (значение утрачивается). Вместо «потерянных» образов появляется новый – *ветра*, приносящего привет от Украины. В принципе, он содержит семы пространства и движения, но все же не является отражением сути просторов Украины. Образ Днепра тоже «очужается»: это не крутой, мощный, ревучий Дніпро (*Щоб лани широкі-поля, є Дніпро, і кручі Було видно, було чути, як реве ревучий*), а достаточно спокойный, хоть и пенный, читающий былины и что-то объясняющий, рассказывающий (*Körüklü Dinyereri dinlemeliyim Ne destanlar okur, neler anlatır*). Исследователи отмечали и транслитерацию Днепр, а не Днипро, что свидетельствует о переводе на турецкий язык не с оригинала, а с русского перевода, выполненного А. Твардовским (<http://russkay-literatura.ru/shevchenko-tg/663-zaveshhanie-shevchenko-tg.html>, 15.10.2019). Образ *вража кров* трактуется как *кровь вражеская* (уже говорилось выше); *Большая, вольная и новая семья* заменяется *светлым будущим (günlerinde aydın geleceğin)*. В принципе, семантика образа актуализируется, но некоторые семы значения (всеохватность, свобода, новость) и метафора исчезают.

ДИСКУССИЯ

По итогам сопоставления двух текстов – оригинала стихотворения «Заповіт» Т.Г. Шевченко и «Son Dilek» Фахри Эрдинча – возникает вопрос о том, чему должно быть отдано предпочтение при переводе стихотворного текста: сохранению формы, образного строя или ритмомелодики, – и как воспринимать перевод: как переложение оригинала на другой язык с попыткой соблюсти целостность текста или как новое, самостоятельное произведение с его индивидуальными особенностями. Каждый автор-переводчик решает этот вопрос по-своему. В нашем случае мы увидели один из вариантов перевода стихотворения на значительно отличающийся по грамматическому строю турецкий язык.

ВЫВОДЫ

Анализ стихотворения Фахри Эрдинча «Son Dilek» и сопоставление его с текстов оригинала выявил ряд несоответствий:

Нарушена архитектоника текста: вместо 24 стихов оригинала переводчик представляет нам текст в 20 стихах с опущением части, касающейся религии;

Ритмика: в переводе использован 11-сложный хедже с паузой после 6 слога вместо оригинального 4 (3)-стопного хорей;

Не отражена в переводе и мелодика оригинала, что влечет за собой частичную утрату образности и игры смыслов рифмующихся слов;

В сфере грамматики несоответствия наблюдаются в смягчении императивной модальности и утрате обобщающего характера текста за счет конкретизации адресата;

Образный строй оказался наиболее обедненным: исчезли образы степи, полей, могил, которые для украинцев имеют символический смысл; исчезла оценочность у образа Украины; появился новый образ ветра.

ЗАКЛЮЧЕНИЕ

В заключение отметим следующее: к успехам перевода Фахри Эрдинча можно отнести стройную художественную форму с четко выдержанным 11-сложным хедже и полными рифмами; сохранение общего характера завещания с волеизъявлениями и побуждением к действию – призывом порвать цепи и отстаивать свою свободу, свое священное право. Автор стремился также сохранить образную структуру, но при этом он ввел и новые образы (образ ветра), чтобы сохранить семантику простора и движения. В целом «Son Dilek» можно назвать новым оригинальным произведением Фахри Эрдинча о Кобзаре и о его народе.

Неудачи перевода – это уже описанное несоблюдение переводчиком принципа трех соответствий – эквилинеарности, эквиметричности и эквиритмичности (Pruškovskaya, 2011: 284), – «за счет чего стирается «портрет» стихотворения, оно перестает быть узнаваемым зрительно и на слух»: изменяется архитектоника, ритмика, инструментовка текста. Другой просчет – опущение нескольких образов-символов или замена их другими образами по причине неполного понимания этнокультурного их смысла и значения для читателя, вследствие чего общее содержание оригинала также несколько обедняется.

Вместе с тем, нужно принимать во внимание различия в грамматическом строе украинского (или русского, который стал посредником при переводе) и турецкого языков и обусловленную ими разницу в системах и правилах стихосложения.

Подводя итоги исследованию, необходимо отметить, что любой основательно выполненный художественный перевод дает читателю возможность познакомиться не только с талантом автора оригинала, но и с культурно-историческими реалиями того или иного народа, с его характером. И в данном случае несомненная заслуга Фахри Эрдинча в том, что он познакомил турецкого читателя не только с великим Кобзарем, но и с духом народа, давшего ему жизнь и вдохновение.

ЛИТЕРАТУРА / KAYNAKÇA

Entsiklopedichniy slovník simvoliv kulturi Ukraini / za zag. red. V.P. Kotsura, O.I. Potapenko, V.V.

Kuybidi, 5-e vid. – Korsun-Shevchenkivskiy: FOP Gavrishenko V.M., 2015. – 912 s.

Erdinç, F. Son Dilek / Shevchenko, T. «Zapovit» movami svitu. – Kiyev: Naukova dumka, 1964. – 246 s.

О розміре, типе рифми турецького стиша см.: <https://www.dilbilgisi.net/siir-bilgisi-konu-anlatimi/>, 15.10.2019.

<http://milliedebiyat.com/index.php/edebiturler/siir/hece-aruz-ve-serbest-olcu/>, 15.10.2019.

- Poeticheskiy slovar, M.: Sovetskya Entsiklopediya. Kvyatkovskiya A.P., nauch. red. İ. Rodnyanskaya, 1966.
- Pokrovskaya, I. Spetsifika perekladiv "Zapovitu" Tarasa Shevchenka turetskoyu movoyu / I. Pokrovskaya // Shevchenkoznavchi studii, 2014. – Vip. 18: 422–427.
- Prushkovska, I.V. Vidtvorennya poetiki Shevchenkovogo slova v turetskomovnih perekladah / Prushkovska, I.V. // Shevchenkoznavchi studii, 2011. – Vip. 13: 283–289.
- Prushkovska, I.V. Vidtvorennya poetiki Shevchenkovogo slova v turetskomovnih perekladah / Prushkovska, I.V. // Shevchenkoznavchi studii, 2011. – Vip. 13: 283–289.
- Prushkovska, I.V. Vidtvorennya poetiki Shevchenkovogo slova v turetskomovnih perekladah / Prushkovska, I.V. // Shevchenkoznavchi studii, 2011. – Vip. 13: 283–289.
- Shevchenko, T.G. Zapovit / Taras Shevchenko. Zibrannya tvoriv: U 6 t. – K., 2003. – T.1: Poeziya 1837-1847, 371 s.
- Taranovskiy K.F. O poezii i poetike. Sost. M.L. Gasparov, M.: Yazıki russkoy kulturi, 2000. – 432 s.
- Tvardovskiy A. Zaveshaniye. <http://russkay-literatura.ru/shevchenko-tg/663-zaveshanie-shevchenko-tg.html>, 15.10.2019.
- Zabujko, O.S. Shevchenkiv mif Ukraini. Sproba filosofskogo analizu, K.: Fakt, 2001. – 160 s. (Tsit. Po Prushkovska I. V. Vidtvorennya poetiki Shevchenkovogo slova v turetskomovnih perekladah / I. V. Prushkovska// Shevchenkoznavchi studii, 2011. – Vip. 13: 284-289.
- Zabujko, O.S. Shevchenkiv mif Ukraini. Sproba filosofskogo analizu, K.: Fakt, 2001. – 160 s. (Tsit. Po Prushkovska I. V. Vidtvorennya poetiki Shevchenkovogo slova v turetskomovnih perekladah / I. V. Prushkovska// Shevchenkoznavchi studii, 2011. – Vip. 13: 284-289.

Аннотация

Особое место в украинской литературе занимает Тарас Шевченко – Кобзарь, борец против крепостничества, основоположник нового украинского литературного языка. Одним из наиболее известных и так называемых «программных» стихотворений Т. Шевченко является «Заповіт», переведенный на более чем 150 языков, в том числе на турецкий язык. Автор перевода, впервые опубликованного под названием “Son Dilek” в 1965 году в «Книге для чтения» в Софии, – Фахри Эрдинч.

Как известно, стихотворные тексты представляют значительные трудности для переводчика, что связано с особенностями самой языковой системы, различиями в культуре и мировосприятии, в правилах создания поэтических произведений. Наиболее сложной задачей, и часто невыполнимой, становится разгадка славянских этнокультурных образов-символов (в данном случае – украинских) и доведение их до сознания иноязычных (здесь – турецких) читателей.

Представляемая работа посвящена анализу перевода на турецкий язык стихотворения Т. Шевченко «Заповіт». Турецкий перевод рассматривается с точки зрения точности передачи общего смысла и настроения оригинала, его образной системы, грамматического и ритмического рисунка, мелодики. Делаются выводы о достоинствах и недостатках перевода. К успехам перевода Фахри Эрдинча можно отнести стройную художественную форму с четко выдержанным 11-сложным хедже и полными рифмами; сохранение общего характера заветания с волеизъявлениями и побуждением к действию. Автор стремился также сохранить образную структуру. В целом «Son Dilek» можно назвать новым оригинальным произведением Фахри Эрдинча о Кобзаре и о его народе. Неудачи перевода – это изменение архитектоники, ритмики, инструментовки текста, в результате чего он перестает быть узнаваемым зрительно и на слух; опущение нескольких образов-символов или замена их другими образами, вследствие чего общее содержание оригинала также несколько обедняется. Несмотря на все указанное, несомненная заслуга Фахри Эрдинча в том, что он познакомил турецкого читателя не только с великим Кобзарем, но и с духом народа, давшего ему жизнь и вдохновение.

Ключевые слова: Тарас Шевченко, Фахри Эрдинч, перевод, поэтические произведения, этнокультурные образы-символы.

Abstract

A special place in Ukrainian literature is occupied by Taras Shevchenko – Kobzar, a fighter against serfdom, the founder of the new Ukrainian literary language. Many Ukrainian and foreign scholars have devoted their articles to his literary works, his legacy has been studied all over the world to this day. One of the most famous and program poems by Taras Shevchenko is “Zapovit” (“My Testament”), translated into more than 150 languages, including Turkish. The author of the translation, which was first published in 1965 in the “Book for Reading”, and in 1968 in the “Kiev Greens” in Sofia under the title “Son Dilek”, is Fahri Erdinç. He tried to convey the mood and melody of the original poem as accurately as possible, while following the canons of the Turkish verse. Our work is devoted to the analysis of the translation of Taras Shevchenko’s famous poem “Zapovit” into Turkish. The Turkish translation is considered from the point of view of accuracy of conveying the general meaning and mood of the original poem, its figurative system, grammatical and rhythmic patterns, melody. Conclusions are made about the advantages and disadvantages of the translation. Some researchers (I. Prushkovskaya, I. Pokrovskaya) have already written about the translation of “Zapovit” by Fakhri Erdinç, analyzing it among other translations of this work. They noted a change in the shape of the original poem, insufficiently accurate reflection of the melody and the figurative structure, presenting

actually a new work to the reader. A detailed analysis of the original and translated texts is performed in the annotated work.

Architectonics. Fakhri Erdinch divided his translation into 5 stanzas, with the first two relatively corresponding to the first octave of T. Shevchenko, the last two – to the third, but the second octave is reduced to one stanza in the translation. And this is a violation of the movement of poetic thought and the principle of equilibrium. Eurythmics. The poem "Zapovit" was written by a khorey. The semantics of this size and the progressive movement of the verses create the illusion of expanding open spaces with waves of feather grass and rolling waves of the Dnieper. Fakhri Erdinch wrote his poem with an 11-syllable traditional hedge with a pause after the 6th syllable, which, as it were, compensates for the lack of lightened feet of the original in translation and partly preserves the character of reflection. However, the images of the steppes and the Dnieper with the help of such a rhythm are not supported. Melody. A breakdown into verses, a female rhyme support, firstly, the semantics of size – a smooth flow of thoughts, and secondly, as if convey the riffs of the waves of the Dnieper. Other sound repetitions (assonances, alliterations), imitating the noise of the steppes, the roar of the mighty Dnieper, complement the overall figurative picture. Fakhri Erdincha's rhyme - a cross, mostly complete, sometimes rich - creates a special harmony of the poem, a kind of music of poetry, but does not support the figurative structure, instrumentation is also lost. Grammar. By virtue of its special nature, the poem is saturated with imperative forms with the meaning of incitement to action. Translated, this modality is softened: the forms of the imperative are in the form of expression of will. Particularly vivid change in modality is felt in the last 4 verses: for Shevchenko, this is an urgent request – the lyrical hero does not doubt that they will remember him, and for Erdinch – a conditional modality: if you recall, ... then say ... (Aranızda adımlı anarsanız ... deyin). The generalizing nature of the original poem is also lost due to the introduction of a specific to the peasants. Figurative system. The poem "Zapovit" consists entirely of national-cultural images that reflect the mentality of the people: the grave; steppe; wide fields; Dnipro; blood; hostile blood; shackles; family large, free, new. In translation, the images of the grave, steppe, fields are completely leveled, the image of Ukraine is being transformed (MY Ukraine). Instead of the "lost" images, a new one appears – the wind, bringing greetings from Ukraine. A large, free and new family is replaced by a bright future (günlerinde aydın geleceğin) – the values of inclusiveness, freedom, kinship and metaphor disappear. Conclusion. The success of the translation of Fakhri Erdinch can be attributed to a harmonious art form with a well-seasoned 11-syllable hedge and full rhymes; preservation of the general character of the will and incitement to action. The author also sought to maintain a figurative structure. In general, "Son Dilek" can be called a new original work by Fakhri Erdinch about Kobzar and his people. Despite all the translation failures, Fahri Erdinch's undoubted merit is that he introduced the Turkish reader not only to the great Kobzar, but also to the spirit of the people who gave him life and inspiration. Keywords: Taras Shevchenko, Fahri Erdinch, translation, versification system, ethnocultural images-symbols.

Keywords: *Taras Shevchenko, Fahri Erdinch, Translation, Versification System, Ethnocultural Images-Symbols.*

Lâmi'î Çelebi'nin Ferhâd ile Şîrîn Mesnevisinde Yol ve Yolculuk

Arş. Gör. Gıyasi Babaarslan

ORCID ID: <https://orcid.org/0000-0002-9074-2379>

Kırşehir Ahi Evran Üniversitesi, Fen-Edebiyat Fakültesi, Türk Dili ve Edebiyatı Bölümü, Kırşehir-
TÜRKİYE

Makale Geçmişi

Geliş: 17.09.2020
Kabul: 27.10.2020
On-line Yayın: 31.12.2020

Anahtar Kelimeler

Lami'î Çelebi
Ferhâd ile Şîrîn
Arketip
Kahraman
Yolculuk

Araştırma Makalesi

DOI:

<http://dx.doi.org/10.29228/JASSS.46425>

Öz

Carl Gustav Jung'un ortaya koyduğu kolektif bilinçdışı ve arketipler, insanın benliği ile yüzleşerek kendini gerçekleştirme eğilimini ihtiva etmektedir. Bilinç ve arketipler arasında kurulacak ilişki ile kendini gerçekleştirecek olan insanın, olgunlaşmak için çeşitli aşamalardan geçmesi ve bazı zorlukları aşması gerekmektedir. Kendini gerçekleştirme süreciyle ilgili olarak Jung, "gölge, persona, anima, animus, yaşlı bilge, yüce ana ve kendilik (özbenlik)" arketiplerini ortaya koymuş ve bunların ne olduğu ile nasıl bir fonksiyona sahip olduklarını etraflı bir şekilde açıklamıştır. İlâveten Jung, kendini gerçekleştirme serüveninde birey için "kahraman" arketipini kullanmaktadır. Yolculuğunu başarıyla tamamlayan kahraman, manevi (tinsel) anlamda yeniden doğmuş olarak başladığı noktaya geri döner ve yaşadığı içe dönük tecrübeleri dışa aktarır. Tam çevrim olarak adlandırılan bu dairesel dönüşümün, bütün toplum ve kültürlerde benzer şekillerde gerçekleştiği Joseph Campbell tarafından sistematik olarak ortaya konmuştur. Campbell, kolektif bilinçdışında mündemiç olan kahraman arketipine yoğunlaşmış ve temel aşamalarını "maceraya çağrı-ayrılış-erginlenme-dönüş" olarak belirlediği kahramanlık mitosunu "sonsuz bir yolculuk" olarak ifade etmiştir.

Mit, masal, efsane, destan gibi pek çok anlatıya sinmiş olan kolektif bilinçdışı ve kahramanlık mitosuna, gerek sözlü gerek yazılı bütün ürünlerde az veya çok kendini göstermektedir. Dolayısıyla klasik edebiyatın ana çizgisi aşk ve macera olan uzun soluklu mesnevilerini de kahramanlık mitosuna, kolektif bilinçdışı ve arketipler bağlamında değerlendirmek mümkündür. Söz konusu mesnevilerden biri de Lami'î Çelebi'nin Ferhâd ile Şîrîn adlı eseridir. Bu çalışmada Lami'î Çelebi'nin Ferhâd ile Şîrîn mesnevisi Jung'un arketipler kuramı ve Campbell'in kahramanlık mitosuna bağlamında değerlendirilecektir

Atıf Bilgisi / Reference Information

Babaarslan, G. (2020). Lâmi'î Çelebi'nin Ferhâd İle Şîrîn Mesnevisinde Yol ve Yolculuk. *Jass Studies-The Journal of Academic Social Science Studies*, Number: 83, Winter, p. 191-217.

Road and Journey in the Ferhad and Sirin of Lami'i Celebi

Res. Asst. Giyasi Babaarslan

Kırşehir Ahi Evran University, Faculty of Sciences and Literature, Department of Turkish
Language and Literature, Kırşehir – TURKEY

Article History

Submitted: 11.04.2020

Accepted: 27.10.2020

Published Online: 31.12.2020

Keywords

Lami'i Celebi
Ferhad ile Şirin
Archetype
Hero
Journey

Research Article

DOI:

<http://dx.doi.org/10.29228/JASSS.46425>

Abstract

The collective unconscious and archetypes, put forward by Carl Gustav Jung includes the tendency of self-actualization by confronting the self of the human. The person who will realize himself with the relationship to be established between consciousness and archetypes must go through various stages and overcome some difficulties in to mature. Regarding the process of self-actualization Jung, put forwarded the archetypes of "shadow, persona, anima, animus, oldwise, supreme mother, and self" and explained in detail what they are and what function they have. Additionally, Jung uses the "hero" archetype for the individual in his adventure of self-actualization. The hero who successfully completing his journey, returns to where he started being reborn in a spiritually and exports his inward experiences. It has been systematically demonstrated by Joseph Campbell that this circular transformation, which is called the full cycle, takes place in similar ways in all societies and cultures. Campbell concentrated on the hero archetype that is entering in the collective unconscious and expressed the myth of heroism as "an endless journey", which he determined as "call to adventure departure-maturity-return" the basic stages.

The myth of the collective unconscious and heroism, which permeates many narratives such as myth, fairytale, legend and epic, is more or less manifested in all oral and written products. Therefore, it is possible to evaluate the long-term masnavi, whose main line of classical literature is love and adventure, in the context of heroic myth, collective unconscious and archetypes. One of these masnavi is Lami'i Çelebi's work named Ferhad and Şirin. In this study, Lami'i Çelebi's masnavi with Ferhad and Şirin will be evaluated in the context of Jung's theory of archetypes and Campbell's heroic myth.

GİRİŞ

Formel olarak birbirinden farklı olsa da muhteva olarak pek çok ortak noktası bulunan kolektif bilincin dışavurumu hüviyetindeki anlatıların, aynı lisanın farklı lehçelerinin ürünleri olduğu söylenebilir. İnsanın oluş macerasının metaforik bir boyutta işlendiği bu anlatılardaki müşterekliği Jung, yitlik cennetindeki mutlak dinginliğe özlem duyan insanlığın, kolektif bilinçdışının yansması şeklinde izah eder ve bu bağlamda mitik simgeleri ortak bilinçdışının kendisine özgü bir dili olarak yorumlar (Doğan: 2015: 136). İnsan aklının üretmiş olduğu hemen her anlatıda açık veya gizli bir şekilde kendine yer bulan bu müştereklikler, ilk insandan beri bireyin varoluş sancılarını ve kemâl arayışını göstermesi bakımından son derece önemlidir.

Analitik psikoloji alanındaki çığır açıcı çalışmalarıyla adını duyuran Carl Gustav Jung'un ortaya koyduğu kolektif bilinçdışı ve arketipler yaklaşımı, anlatılardaki evrensel değerleri saptama ve bunların kökenini araştırma üzerine kuruludur. Bu yaklaşım; coğrafyası, milleti, kültürü, ırkı, dini ne olursa olsun evrensel bir değerler sistemi yaratan ortak bilinci anlamaya ve bu değerlerin yaratımında etkili olan hususlar ile aşamaları açığa çıkarmaya çalışmaktadır. Kolektif bilinçdışı, insanlığın yaratıcı eylemlerinde ilk örnek olarak kendini gösteren ortak bir güçtür. Bu güç, kendini belki de en çok Campbell'in ifadesiyle "kozmosun sonu gelmez enerjilerini insani kültürel yaratıma akıtan gizli bir yarı" (2000: 13) olan mitlerde hissettirmektedir. Mitler, kolektif bilinçdışının bir ifade biçimi olduğundan benzer şekillerde bütün insanlar arasında ve bütün çağlarda bulunurlar (Fordham, 1983: 33). Ortaya çıkışı insanlık tarihi kadar eski olan mitlerin temelini de kolektif bilinçdışının içeriği olan arketipler teşkil etmektedir. Arketipler, bilincin ortaya çıkışından önce var olan kavrayış biçimleridir. Sezginin doğuştan gelme koşulları olarak da tanımlanabilir. Bilinçdışı olan ve sadece varsayım olarak kabul edilen arketipler, tekrar tekrar ortaya çıkan belirli simgeler yoluyla fark edilirler (Fordham, 1983: 29). İnsanlığın derin ve eski tecrübelerinin yansıtılma aracı olan anlatılarda sıklıkla görülen arketipler, ortaya çıktığı çağa göre değişime uğramıştır. İnsan beyni ve bilinci geliştikçe arketipler de ona göre şekillenmiş, insanların zihinsel ve düşünce faaliyetlerine dayalı üretimlerinde kendini göstermiştir.

Jung'un etraflı ve sistematik bir şekilde ortaya koyduğu kolektif bilinçdışı ve arketipler kuramı temel olarak insanın benliği ile yüzleşerek kendini gerçekleştirme eğilimini içermektedir. Bu eğilim bütün insanlarda bulunmaktadır. Bilinç ve arketipler arasında kurulacak ilişki ile kendini gerçekleştirecek olan insanın, olgunlaşmak için çeşitli aşamalardan geçmesi ve bazı zorlukları aşması gerekmektedir. Bireyleşim süreciyle ilgili olarak Jung, "gölge, persona, anima, animus, yaşlı bilge, yüce ana ve kendilik (özbenlik)" arketiplerini ortaya koymuş ve bunların ne olduğu ile insan üzerinde nasıl bir fonksiyona sahip olduklarını açıklamıştır. *Persona arketipi*, bireyin toplum ve dünya ile ilişkilerini sağlayan aracı bir işlevdir *Gölge arketipi*, bireyin ruhundaki karanlık, istenmeyen ve bastırılmış yönlerdir. *Anima*, erkek bireydeki bilinçdışı bütünleyici dişil (feminen) öge; *animus* ise kadın bireydeki bilinçdışı bütünleyici eril (maskülen) ögedir. *Kendilik (self) arketipi*¹, bireyin kendini gerçekleştirmek

¹ Jung psikolojisinde kolektif bilinçdışının en önemli arketipi olan ve anlatılarda genellikle "ele geçirilmesi güç bir hazine" ifadesiyle karşımıza çıkan kendilik (self) arketipi, hem bilince hem de bilinçdışına ait olanı kapsayıcıdır (Fordham, 1983: 84-85). Nitekim Jung kendilik (self) kavramını "Ben, kişinin bütünlüğünü, diğer bir deyimle bilinçli ve bilinçdışı varlığının toplamından oluşan bütünü tanımlamak amacıyla "kendilik" (self) terimini kullanıyorum." (Jung, 1998: 88) şeklinde açıklarken söz konusu kapsayıcılığı dile getirmektedir. Bütünlük merkezi olan kendilik (self)'in doğuşu, ruhsal merkezin yer değiştirmesi demektir ki bu da yaşama karşı gösterilen tutumda değişim ve dönüşümü beraberinde getirmektedir (Jung, 2006: 76). Diğer unsurlar bu merkez etrafında toplanır. Erkek ve kadındaki zıtlık gösteren bütün öğeleri birleştirebilir. İnsanın, kendilik (self) arketipine ulaşabilmek için görmezden geldiği ya da kenara ittiği bütün yönlerini kabullenmesi (Fordham, 1983: 85), büyük bir çaba göstererek uzun ve tehlikeli bir yolun aşılması gerekmektedir. Çünkü Jung psikolojisine göre insan yaşamının amacı "kendilik"e ulaşmaktır. Kişinin kendini gerçekleştirebilmesi için kendilik (self) ile bilincin merkezi olan egonun işbirliği içinde olması elzemdir. Ego, kendilik (self) arketipinin çağlarına cevap vermeyip bilinçdışı içeriklerin self'e ulaşmasına müsaade etmezse insanın kendini tanıması

üzere dâhil olduğu maceradır. *Yaşlı bilge arketipi*, kendini gerçekleştirecek olan bireyin karşılaştığı olaylar ve/ya durumlar karşısındaki yetersizliğini gideren yardımcı ve rehberdir. *Yüce ana arketipi* ise aklın çok ötesinde bir bilge ve ruhsal yönden yüce olan, iyi olan, bakıp büyüten, bereket ve besin sağlayan, sihirli dönüşüm ve yeniden doğuş yeri olan, karanlık olan, yutan, baştan çıkaran ve korku uyandıran (Jung, 2017: 22) gibi pek çok farklı yönleriyle kahramanın karşısına çıkabilen evrensel anne figürüdür. İlaveten Jung, kendini gerçekleştirme serüveninde birey için "*kahraman*" arketipini kullanmaktadır. Kahraman, "... genel geçerliği olan olağan insani biçimlerin yerel ve kişisel tarihsel sınırlamalarını çatışarak aşabilmiş olan kadın ya da erkektir" (Campbell, 2000: 30). Kendini gerçekleştirme yolculuğunu başarıyla tamamlayan kahraman manevi (tinsel) anlamda yeniden doğmuş olarak başladığı noktaya geri döner ve yaşadığı içe dönük tecrübeleri dışa aktarır. Tam çevrim olarak adlandırılan bu dairesel dönüşümün, bütün toplum ve kültürlerde benzer şekillerde gerçekleştiği Joseph Campbell tarafından sistematik olarak ortaya konmuştur. Campbell, kolektif bilinçdışında mündemiç olan kahraman arketipine yoğunlaşmış ve temel aşamalarını maceraya çağrı-ayrılış-erginlenme-dönüş olarak belirlediği kahramanlık mitosunu "sonsuz bir yolculuk" olarak ifade etmiştir.

Mit, masal, efsane, destan gibi pek çok anlatıya sinmiş olan kolektif bilinçdışı, gerek sözlü gerek yazılı bütün ürünlerde az veya çok kendini göstermektedir. Klasik edebiyatın ana çizgisi aşk ve macera olan uzun soluklu mesnevilerini de kahramanlık mitosuna, kolektif bilinçdışı ve arketipler bağlamında değerlendirmek mümkündür. Söz konusu mesnevilerden biri de Lamiî Çelebi'nin Ferhâd ile Şîrîn adlı eseridir. İlk adı Hüsrev ü Şîrîn olan bu aşk hikâyesi daha sonraları Hüsrev ü Şîrîn; Ferhâd ü Şîrîn; Şîrîn ü Hüsrev; Ferhâd-nâme; Hüsrev, Şîrîn ve Ferhâd; Hikâye-i Şîrîn ü Pervîz ve Rivâyet-i Gülgûn u Şebdîz adlarıyla Türk ve Fars şairleri tarafından pek çok defa kaleme alınmıştır.² Bu mesneviyi, Türk edebiyatında Ferhâd ü Şîrîn olarak kaleme alan ve hikâye üzerinde önemli değişiklikler yapan ilk isim Ali Şîr Nevâyî olmuştur (Esir, 2014: 40). Lâmiî Çelebi, Ali Şîr Nevâyî ve Harîmî'den sonra Türk edebiyatında bu hikâyeyi Ferhâd ü Şîrîn olarak kaleme alan üçüncü şairdir. Lâmiî, Nevâyî'nin Çağatay Türkçesiyle yazdığı eserini Anadolu Türkçesine aynı adla aktarmasını, "Tâtârî libâslı" esere "Rûmî libâs" giydirmek şeklinde ifade etmektedir (Esir, 2017: b. 855-858). Lâmiî, sadece tercüme ile sınırlı kalmamış, yer yer genişletmeler de yapmak suretiyle aruzun *mefâ'ülün / mefâ'ülün / fe'ülün* kalıbıyla 8157 beyitten müteşekkil bir eser vücuda getirmiştir. Nevâyî'nin 5792 beyit olan eserinden 2365 beyit daha fazla olan Lâmiî Çelebi'nin mesnevisinin bu hâliyle tercüme-telif hüviyetinde bir eser olduğu söylenebilir.

İki ana bölümden oluşan mesnevinin ilk kısmı Ferhâd'ın dış dünya ile mücadele ederek benliğini güçlendirmesi, ikinci kısmı ise iç dünyasına yönelerek kemale uzanan serüvenindeki eksik parçayı (animasını) bulma macerası şeklinde yorumlanabilir. Maceraya çağrı-erginlenme-dönüş olarak tam çevrim dâhilinde gerçekleşen Ferhâd'ın bireyleşim serüveni, genişletme yoluyla bir geçiş ayını olarak da değerlendirilebilir. Mesnevîde Ferhâd ile birlikte Şîrîn'in de kendini gerçekleştirdiğinden bahsedilebilir.

I. Maceraya Çağrı-Ayrılma

Mitolojik yolculuk ve dönüşüm temelli anlatıların hemen tamamında kahramana, doğuştan hatta daha anne rahmine düştüğü andan itibaren sıra dışı ve olağanüstü güçler izafe edilmektedir (Campbell, 2000: 356). Ferhâd ile Şîrîn mesnevisinin başkahramanı Ferhâd, doğuştan çok akıllı ve yeteneklidir. Bütün mitolojik yolcular gibi doğumundan itibaren yolculuğu esnasında karşılaşacağı

mümkün olmayacaktır. Çünkü egonun kendisine bilindiği muhtevalar katmaya çalışması, yok olmasına neden olacaktır. Dolayısıyla kişi, kendini gerçekleştiremeyecektir.

² Bu konuda geniş bilgi ve kaynakça için Alpay-Tekin (1994), Çetinkaya (2015), Doğan (2007), Erkal (1997), Esir (2014, 2017), Timurtaş (1952, 1961) tarafından yapılan çalışmalara bakılabilir.

sıkıntı ve zorluklarla mücadele edebilecek şekilde yetiştirilir. Babası dört yaşına geldiğinde ilim öğrenmesi için Ferhâd'a, Aristo³ gibi yüz öğrencisi olan bir hoca tutar. On yaşına kadar bütün ilimleri en iyi derecede öğrenen Ferhâd, on dört yaşına kadar da cengâverliği öğrenmiştir:

Cihânda kalmadı ol yitmedük 'ilm / Bilüp tahkîkini kesb itmedük 'ilm
Tasavvurdan birün tahkîk iderdi / Dü-'âlem mantığın tasdîk iderdi
Hakâyık cümle a'râz u cevâhir / Güneş gibi aña olmuşdı zâhir
Yazup hikmet makalâtına Kânûn / İderdi Bû 'Alî Sînâyı meftûn
Belâgat kûyına ursaydı çevgân / Kılurdu bü'l-fevâris terk-i meydân
Aña kim 'ışk ola üstâd-ı cânı / 'Aceb mi keşf iderse her nihânı
Çü az müddetde 'ilm irdi kemâle / Bu kez meyl itdi bir gayrî hayâle
Mübârizlik feninden behre almak / Sünü tutmak ok atmak gürz salmak
Anı da itdi az müddetle hâsıl / Şu resme bir silâh-şôr oldı kâmil (1461-1469⁴)

Kabiliyetli yaradılışı ve aldığı eğitimler vasıtasıyla bütün meziyetleri kendinde toplayan Ferhâd, daima melankoli hâindedir. Kahramanın zorlu yazgısının daha o doğmadan belirlenmiş olduğu ve yazgının kahramanı seçtiği düşüncesi (Campbell, 2000: 357), Lâmiî Çelebi'nin Ferhâd ile Şîrîn mesnevisinde de görülmektedir. Lâmiî Çelebi, "Ferhâd'a ad konulmasını anlatırken, onun nasıl bir hayat süreceğine dair ipuçlarını da verir. Mesnevide kahramana firâk, reşk, hicr, âh ve dert kelimelerinin ilk harflerinden oluşan Ferhâd [فرهاد] ismi konulur ve Ferhâd'ın bütün hayat serüveni bu beş kelimenin içselleştirilmesi olarak karşımıza çıkar" (Doğan, 2017: 94):

Olup bu ferr ü devlet birle dil-şâd / Revân şeh-zâde adın kodı Ferhâd
Ne ata belki 'ışk üstâdı adın / Görüp 'ışk ile pür-rüşen nihâdın
Çeküp dilde mahabbet resmini ol / Kodı biş harf üzre ismini ol
Firâk u reşk ü hicr ü âh ile derd / Birer harf ibtidâdan eyleyüp ferd
Bu resme cümlesin idüp mürekkeb / Çıkardı nâm-ı Ferhâdı müretteb (1383-1387)

On yaşına kadar bütün ilimleri tahsil eden Ferhâd, kısa sürede cengâverlik öğrenerek çok iyi bir muharip olur. O kadar ki maşrıktan mağripte bir hedefi vurabilmektedir. Bu şekilde yaşı on dörde gelen Ferhâd'da birdenbire önemli değişiklikler görülür. Hakan, Ferhâd'daki bu değişiklikler karşısında derin derin düşünmeye, sebebini araştırmaya koyulur. Hitâ'dan ve Çin'den doktorlar davet edilir, pek çok değişik tedavi metotları uygulanır. Ancak bunların hiçbir fayda vermez. Hakan, bu kez dört kasır (köşk) yaptırmaya karar verir. Niyeti, Ferhâd'ın her mevsim bu kasırlardan birinde dinlenmesidir. Bu kasırlar bahârî, tâbistânî, hazânî ve şitâyîdir. Böylece her kasır bir mevsime göre tanzim edilecektir. Hakan, kasırların inşası için vezir Mülk-ârâ'yı görevlendirir. Mülk-ârâ, Hakan'ın isteği doğrultusunda hemen işe koyulur. Yanına mühendisler alarak Çin'i dolaşır. Nihayet kasırlara uygun bir yer bulunur. Yer tespit edildikten sonra, Çin'in en meşhur ustaları bulunarak binaların inşasına başlanır. Bu aşamada Kâren isimli bir taş ustası, sanatında gösterdiği maharetle Ferhâd'ı etkiler. Ondan, önce taş yontmayı, ardından demir dövmeği sonra da diğer bütün sanatları öğrenen Ferhâd, kısa bir sürede bu işlerde mahir bir sanatkâr olur. Padişah oğlu ve varisi olan Ferhâd'ın ilim tahsil etmesi ve savaş sanatını öğrenmesi bulunduğu konum itibarıyla elzem hususlardır. Ancak durduk yere taş yontmayı öğrenmesinin gerçek hayatta bir karşılığı bulunmamaktadır. Bu durum, Ferhâd'ın ruhundaki kabalıkları incelterek bir heykeltıraşın yontup sanat eserine dönüştürdüğü taş gibi kendi benini değiştirip dönüştürecek olmasına bir işarettir. Ayrıca, ilim ve savaştan farklı olarak bu

³Aristoteles, M.Ö. 384- 322 yılları arasında yaşamış büyük Yunan filozofudur. Kendi kurduğu okulda, bilimsel ilgilerinin çok yanlılığı, disiplini, planlı araştırma ve çalışmalarıyla Platon'un kurduğu Akademia'yı geride bırakmış, bundan sonraki bilim kurumlarına örnek olmuştur (Gökberk, 2010: 68).

⁴Ferhâd ile Şîrîn mesnevisinden yapılan alıntılarda parantez içindeki numaralar, Esir (2017)'in çalışmasındaki beyit sırasını göstermektedir.

öğrenme, kahramanın ileride karşısına çıkacak engellere hazırlıktır. Ferhâd'ın, sınavlar yolunda mutlak bir başarı elde edebilmesi söz konusu hazırlıklarla mümkün olacaktır.

Hikâyedeki dört mevsim ve dört kasır vurgusu, dört sayısının simgesel karşılığı olan birlik, bütünlük, mükemmellik, huzur ve dinginlik merkezine işaretler. Yapılan kasırları gören Ferhâd'ın hayretler içinde kalması, müşahede ettiği bütünlük olgusunda bulunan çekim kuvvetinin etkisi olarak yorumlanabilir. Dolayısıyla Hakan bu kasırları yaptırarak Ferhâd'a, mukadder yolculuğunu hatırlatmıştır.

Ferhâd'ın, daha çocukluğunda içine düştüğü derin melankoli, onun yolculuk serüveninin habercisi ve kendini gerçekleştirme yolundaki yazgısının tecellisi gibidir. Bu içe çekiliş; yayın, hedefine yönelmeden önceki gerilme hâli olarak somutlaştırılabilir. Bütün vücudunu ve dünyasını saran aşk yangını, Ferhâd'ı yola ve yolculuğa hazırlamaktadır. Mitolojik maceraların hemen tamamında görülen yeni bir evreyi belirterek aniden ortaya çıkan yönlendirici figürün büyüleyici bir gücü vardır. Kahramana çağrıda bulunarak onun ruhî merkezini toplumunun sınırlarından bilinmeyen bir bölgeye çeken bu güç, kahramanın bizzat kendi kaderidir (Campbell, 2000: 70, 72). Kahramanı maceraya sürükleyen çağrı; uzak bir ülke, bir orman, yeraltında veya göğün üzerinde bir krallık (Campbell, 2000: 72), içten gelen bir dürtü, içinde bulunduğu topluma musallat olan büyük bir belanın defî, benliğin simgesi olan bir şahıs ya da nesneye karşı duyduğu arzu ve aşk (Doğan, 2015: 137) gibi farklı biçimlerde sunulabilmektedir.

Ferhâd, babasının ona bırakmak istediği hükümdarlığı, henüz bu mesuliyeti taşıyabilecek olgunlukta olmadığı düşüncesiyle kabul etmez. Bunun üzerine Hakan çok üzülür ve ne olursa olsun hükümdarlığı kabul etmesini oğlundan rica eder. Babasının üzülmeye dayanamayan Ferhâd, hükümdarlığı kabul eder ancak bir iki yıl babasından izin ister. Oğlunun hükümdarlığı kabul etmesine sevinen ve ona ne verse az geleceğini düşünen Hakan, onu hazinelerin bulunduğu mahzenlere götürür. Ferhâd, hazineler içinde gezerken hiçbir şeye meyletmez. Aniden gördüğü billurdan yapılmış bir sandık dikkatini çeker. Şeffaf olan bu sandıkta âyine-i İskender'i görür ve tılsımlı olan aynanın tılsımını çözmek ister. Ferhâd'ın yolculuk serüveni bu olayla başlar:

Ki tâ bir dem aña idüp nigâhı / Gele gönline şâyed meyl-i şâhî

Bu fikr ile alup Ferhâdı hâkân / Hazâyin içre girür şâz u handân (2162-2163)

Gezerken şâh-zâde böyle pür-cûş / Gözine bir 'aceb peyker olur tuş

Bilür-ı nâbdan bir turfe sandûk / Ki aña irmemiş san dest-i mahlûk (2186-2187)

Dönüşümün habercisi olan macera çağrısı, kahraman için aşılması telkin ve teklif edilen eşiği de beraberinde getirir. Maceranın çağrısına kayıtsız kalamayan Ferhâd, babasının bütün ısrarlarına rağmen güçlkle de olsa sandığı açtırır ve çağrıya cevap vermiş olur ki bu durum, kahramanı eşiğe sevk etmektedir:

Didi bes turfedür bu san'at u sâz / Ne vardur keşf idüñ bu perdede râz

Kilîdi kande ise hâzır eyleñ / Açup kuflini sırrın zâhir eyleñ (2192-2193)

Buyurdı açdılar fi'l-hâl kuflin / İçinden çıkdı bir mir'ât-ı zerrîn

Safâ bâbında mihr-i hâverî ol / Ne mihr Âyîne-i İskenderî ol (2210-2211)

Ferhâd'ın sandığı açmasına engel olmaya çalışan Hakan, bunu başaramamıştır. Birçok sebep sunup dil dökmüş, en son sandığın anahtarının olmadığını bile söylemiştir. Babasının söylediklerine inanmayan Ferhâd'ın merakı, maceranın kırılma noktasını oluşturmaktadır. Bu noktada Hakan'ın hikâye/macera üzerindeki örtük rolü kendini göstermektedir. Hakan'ın, Ferhâd'a sandığı açmaması hususundaki ısrarlarının kahramanı kıskırtıcı bir etken olduğu söylenebilir. Sandık tam da bu sebeple kahramanın gözünde daha cazip ve büyüleyici bir hâl almıştır. Çünkü yasaklar, doğası gereği çığnenme arzusunu da beraberinde getirir. İtaatsizliği kıskırtmanın en etkili yolu yasak koymaktır (Jung, 2017: 104). Aslında babası, Ferhâd'ın sandığı açması hususunda onu bilinçli ya da bilinçsiz olarak

kışkırtmıştır. Çünkü burada asıl mesele, Ferhâd'ın aynayı görmemesi değil, o sandığın açılarak kahramanın "macera ülkesine yolculuk" çağrısına cevap vermesidir. Diğer bir deyişle maceranın başlayabilmesi için gerekli olan bütün koşulların sağlanmasıdır. Bu açıdan Hakan, "... kahramanın merakında ve maceraperestliğinde kendini gösteren düşük işlevin kişiselleştirilmesi" (Jung, 2017: 108) olarak değerlendirilebilir.

Aynanın tılsımını çözmeye karar veren Ferhâd için artık yolculuk kaçınılmazdır. Babasının bütün ısrarlarına rağmen yine de yol(un)dan dönmeyecektir. Ferhâd, tılsımı çözmek için çıkacağı tehlikelerle dolu uzun bir yolculuğu göze almalı ve özellikle yolun üç menziline başarılı olarak dördüncü menzile (dağa) ulaşmalıdır:

Öñürdi menzil içre var bir ejder / Ne ejder heykel-i gerdûna hemser
İkinci menzil içre Ehrimendür / Kim aña mekr ü hîlet dâb u fendür
Üçüncide tılsım-ı bü'l-'aceb var / Kamusından bu yirde çokdur âzâr
Bu üç yirden geçüp baglansa mahmil / Saña ol tag olur dördinci menzil
Bulursın itsen ol tagdan güzârı / Şeb-i hicrân gibi bir türe gârı
Sanasın kim dehân-ı ejdehâdur / Çeh-i dûzah ya zindân-ı belâdur
Odur ser-menzil-i Sokrât-ı devrân / Niçe Sokrât bel Bukrât-ı devrân (2239-2245)

Hiçbir surette kararından vazgeçmeyen Ferhâd, artık macera ülkesine ayak basmış, geri dönüşü olmayan bir yola girmiştir (Doğan, 2017: 97):

Ki bu işde benüm yok ihtiyârüm / Ezelden böyle yazmış Girdigârüm
Baña yüz böyle gösterdi o mir'ât / Ya cân virem ya feth idem tılsımât
Egerçi 'akla müşkildür bu sevdâ / Velî çün terk-i cân itdüm ne pervâ
Bu yola 'azm pâyin basmışam berk / Eger biñ ser virürsem itmezem terk (2269-2272)

II. Hikmet Ocağından Aşk Bucağına Dirayetle: Erginlenme

Benliğin uyanışı ile dönüşüm yoluna giren Ferhâd'ın Yunan ülkesine, Sokrât'ın yaşadığı dağa yapacağı yolculuk, asıl çıkacağı aşk yolculuğunun provası ya da bir tür kendini sınama gibidir. Macera, Ferhâd'ı asıl yolculuğu yerine bir ön sınava tâbi tutarak onun kararlılığını ve samimiyetini test etmektedir (Doğan, 2015: 138). Ferhâd'a sunulan engellerin ve ulaşması gereken mekânların simgesel değerlerine bakıldığında asıl yolculuktan önce yapılan bu ilk yolculuğun, bizzat kahramanın sembolik/mitolojik hüviyetteki bilinçdışı yolculuğu olduğu görülür. Kahramanın bilinen dünyasının sınırları dışında olan ve içerisinde pek çok meçhulü barındıran özellikleriyle müştereklik arz eden macera mekânları, yeni yaşam imkânlarının tohumlarını içinde bulunduran bilinçdışı alanın sembolik yansımalarıdır (Doğan, 2015: 138). Maceranın bilinçdışı mekânına (orman, su, karanlıklar ülkesi, mağara vb.) ayak basan kahraman (Jung, 2017: 91-92), kendini gerçekleştirme yolunda pek çok engeli bertaraf etmek zorundadır. Bu meyanda tehlikeli bir yolculuğu göze alan Ferhâd, "... kaderinin ona rehber ve yardımcı olan kişileştirmeleriyle birlikte macerasında, aşırı güç bölgesinin girişindeki *eşik muhafızı*'na gelinceye dek ilerler" (Campbell, 2000: 94). Anlatıdan anlatıya farklılık gösterebilen bu muhafız tipi, Ferhâd'ın karşısına hikmet ve ilim sahibi bir bilge olarak çıkmıştır. İsmi Süheylâ⁵ olan bilge Ferhâd'a, yolculuğu sırasında karşılaşacağı engelleri nasıl aşacağını anlattıktan sonra ejderha ile savaşırken üzerine sürmesi için bir kap içinde semender yağı⁶ vermiştir. Bu yağı sürüp ejderhayı

⁵ Bilgenin cinsiyeti hakkında mesnevîde herhangi bir ipucu bulunmamakla birlikte "Süheylâ" kelimesi, sözlükte "yumuşak huylu kadın" anlamına gelmektedir ve bu da bilgenin kadın olabileceğini akla getirmektedir. Bu açıdan bakılacak olursa Süheylâ'nın, "... mitolojik yolculuğundaki kahramanın can veren, bolluk veren, mahveden, öldüren, ana, sevgili, düşman, eğitici, işveli, hilekâr, acımasız, şefkatli gibi oldukça farklı yüzlerle karşısına çıkabilen yüce ana arketipinin olumlanan yüzünü" (Doğan, 2015: 139) yansıttığı söylenebilir.

⁶ Semender, ateşte yaşayan bir tür efsanevî hayvandır ve ateşten çıktığında öldüğü inancı yaygındır. Bu hayvanın, ateşe girdiği zaman kendini korumak için bir tür yağlı madde ifraz ettiği rivayet edilmektedir (Pala, 2013: 399). Süheylâ'nın nice zahmetler

yendiği takdirde her menzilde bir sonraki engeli aşmasını kolaylaştıracak şeyleri bulacağını da söylemiş ve görevini tamamlayarak ölmüştür:

Didi bu hokka kim cândan semîndür / Derûnî hep semender yağdır pür
 Gam odından çoğ urdum bagruma dag / Ki ben cem' eyleyince bu kadar yağ
 Çü ejderle kılasın cenge âheng / Sürün bu yagdan itmezden ön ceng
 Ki nâr-ı ejdehâdan çekmeyüp renc / Bulasın anı katl itdükde yüz genc
 Ki ol genc içre vardır çok garâyib / Bulur hem Ehrimen andan nevâyib
 Helâk-i Ehrimen hôte viricek el / Bi-'avnillâh kamu müşkil olur hal
 Dilünden tarh idüp gam mâtemini / Bulursın şübhesüz Cem hâtemini
 Anuñla feth idüp yüz biñ mu'ammâ / Görürsün nicedür te'sîr-i esmâ
 Bulursın anda hem Cimşîd câmun / Kılursın anuñ ile iş temâmın (2466-2474)

Ferhâd'ın, çıktığı bu yolculukta ejderha⁷, Ehrimen⁸ ve şaşkınlık veren bir tılsımdan oluşan üç engeli başarıyla geçerek dördüncü menzil olan dağa ulaşması gerekmektedir. Kahramanın asıl varacağı yer dört olduğuna göre üçün dörtten -simgesel olarak- aşağıda olduğu söylenebilir. Çünkü dört, bir bütünlük arz etmektedir. Üç ise eksik/sakat bir dördttür. Üç, simgeleri yönünden kötülükle ilişkilidir ancak sadece kötülüğü ifade ettiği söylenemez. Üç, sürekli bir bütünlüğe ve dengeye kavuşma arzusunu simgeler; gerilim, çatışma ve mücadele merkezidir. Ferhâd'ın yolculuğunda üç engelle karşılaşarak bir mücadele içerisine girmesi hem bütünlük arayışına hem de çatışma merkezinde bulunduğu delalet etmektedir. Bir bütünlük simgesi olan dört ise aynı zamanda dengenin de sembolüdür. Üçün kaosuna karşı dört, huzur ve dinginlik merkezidir (Jung, 2017: 102-105). Üç eril, dört ise dişil bir sayıdır. Aralarındaki eril-dişil karşıtlığı bir enerji potansiyeli vücuda getirmektedir "... ve potansiyelin olduğu yerde, bir olaylar akışının olasılığı da vardır, zira karşıtların gerilimi denge peşindedir" (Jung, 2017: 103). Ferhâd'ın bütün engelleri aşarak dörde yani dağa ulaşması, onun kendini gerçekleştirme yolundaki önemli bir dönüm noktasıdır. Burada bulacağı huzur ve dinginlik, bütün macerası boyunca Ferhâd'a motivasyon sağlayacaktır.

C. G. Jung'a göre dört(lük) arketipi, hemen hemen bütün evrende görülmektedir ve bu noktada ruhsal yönelişin de dört yönü vardır. "...kendimizi yöneltmemiz için bir kere filan nesnenin falan yerde olduğunu saptayan bir işlemimiz olması gerekir, duyumdur bu; bunun ne olduğunu saptayan ikinci bir işlev de, düşüncedir; nesnenin işimize gelip gelmediğini belirten işlevse, duygudur; nereden gelip, nereye gittiğini gösteren, dördüncü işlevse sezgidir" (2006: 405). Bu bağlamda tılsımın anahtarının o dağda olduğunu öğrenen (duyum) Ferhâd'ın ruhsal yönelimi, tılsımın ne olduğunu merak etmesi (düşünce), bu merakını ve bulma arzusunu tatmin etmek için yolculuğa çıkması (duygu) ve kendi ülkesi ile dağ arasında yaptığı yolculuk ile sonucundaki dönüşüm (sezgi) şeklinde açıklanabilir. Dörtlü, genellikle 3+1 biçimindedir. Çünkü onu oluşturan etkenlerden birinin ya konumu ya da niteliği diğerlerinden farklıdır. Dördüncünün eklenmesiyle bütünlüğün simgesi "birlik" oluşur (Jung, 2006: 405). Jung'un bu görüşünün temelinde, bilinçte bütünleşme ve/ya tamlama fikri yatmaktadır. Kişinin kendini gerçekleştirme yolunda dört bilinç işlevinin birlik içerisinde olması gereklidir. "Üçüncüden Bir

çekerek ulaştığı ve Ferhâd'a verdiği bu madde, kahramanın tehlikeli yolculuğunda ona yardım eden doğaüstü yardımcının bir aracıdır (Campbell, 2000: 115). Mitolojik/sembolik maceralarda bu tip araçlar, genellikle beklenmedik ve ihtimal dâhilinde olmayan bir başarıya vesile olur.

⁷ Ejderha, hemen bütün anlatılarda "kötülüğün simgesi" olarak yer almaktadır. Anlatı kahramanları ile ejderha arasındaki mücadele, insanın etrafından ve kendisinden habersiz olduğu zamanlarda yaşadığı karmaşa içerisinde kendi varlığından haberdar olmasını simgelemektedir (Yıldırım, 2008: 274). Ferhâd'ın ilk olarak ejderha ile savaşması bir nevi kendi varlığından haberdar olma mücadelesi şeklinde yorumlanabilir.

⁸ Ehrimen, anlatılarda bütün kötülüklerin, pisliklerin, kavgaların, olumsuzlukların, bilgisizliklerin ve zulmün kaynağıdır. Ehrimen kelimesi, "kötü akıl, şeytan" anlamlarında kullanılmıştır. İslâm kültürlerinde de "şeytan ve iblis" olarak kullanılmıştır (Yıldırım, 2008: 272-273).

olur Dördüncü (olarak)” şeklinde formüle ettiği bu arketip, ayrılma ve çatışmayı sonlandıran birlik ve bütünlüğü simgelemektedir. Üç engel + bir dağdan oluşan Ferhâd’ın Sokrât dağı yolculuğunda engeller ile dağ arasında hem konum hem de nitelik olarak farklılık bulunmaktadır. Engellerin mahiyetindeki “aşağı”lık ile dağın simgesel azameti arasında bir zıtlık bulunmaktadır. Dağ, macera içerisinde yüksek ve merkez bir konumda bulunması ile dönüştürücü niteliği gereği Ferhâd için çok önemli bir mekândır. Engeller ise Ferhâd’ın söz konusu mekâna ulaşabilmek için aşmak mecburiyetinde olduğu zor(unlu)luklar ve benliğinin istenmeyen ve/ya bastırılmış taraflarıdır.

Ferhâd’ın dağa ulaşmak için ejderha, Ehrimen ve tılsım engellerini aşmak zorunda olması, mitolojik yolculuğunda her kahramanın karşılaşılabileceği simgesel figürlerdir. Bu simgesel figürler, kahramanın çözülmemiş insani gizemlerinin yansımalarıdır (Campbell 2000: 141). “Herhangi bir toplumda herhangi biri, istemli yahut istem dışı kendi ruhsal labirentinin eğri ve karanlık bölgesinde yolculuğa girişirse o, çok geçmeden kendisini ürkütücü simgesel figürler içerisinde bulur” (Campbell 2000: 119). Bu simgesel figürler, ruhsal bütünlüğün karanlık yanı olan ve toplumsal, ahlaki veya başka nedenlerle kabul edilmek istenmeyen yahut farkında olunmadan bastırılan “gölge arketipi”nin görünümüdür. İnsana, canavara, herhangi bir varlığa yahut nesneye yansıtılmış şekilde ortaya çıkabilen “gölge”, görmezlikten gelinmesi veya umursanmaması hâlinde ruhsal bütünlüğün aleyhine büyür (Doğan, 2015: 140). Bu olumsuz enerjileriyle yüzleşmeyen kahramanın kendini gerçekleştirme mümkün değildir. Bu bağlamda Ferhâd, ilk engel olan ejderhanın mağarasına doğru tek başına yola çıkar. Mağaraya yaklaşınca insan kokusu alan ejderha ağzından ateşler saçarak dışarı çıkar. Süheylâ’nın verdiği semender yağı sayesinde ateşten korunan Ferhâd, ejderhayı öldürerek ordusunun ve babasının yanına döner. Orada bulunduğu hazineyi babasına verip hazine içerisinde bulunduğu kılıç ve kalkan⁹ kendisi alır. Ertesi gün Ehrimen’i öldürmek için yola çıkan Ferhâd, Ehrimen’in ormanına ulaşır. Ehrimen’i de elindeki kılıç ve kalkan yardımıyla öldürdükten sonra onun sarayına girer. Sarayın odalarından birinde bir kandil içinde Hz. Süleyman’ın yüzüğünü bulur. Yüzüğü alarak tekrar babasının yanına döner. Yüzükte yazılı olan ism-i a’zam duasını okuyarak ilerlerken bir dere kenarına gelir. Soyunarak derede yıkanır ve gusül abdesti alarak dereden çıkar. Derenin kenarında namaz kılar. Daha sonra üçüncü engel olan tılsımı çözebilmek için Allah’a niyaz ettiği anda yeşiller giyinmiş bir ihtiyar, kendisini irşada geldiğini söyler. Bu kişi Hızır’dır:

Çeküp bir tığ-i âteş-reng çün berk / İrişüp çaldı ejderhâyı ber-fark (2559)

Göz açdurmayup ol dîv-i raçîme / Çalup tığıyle itdi iki nîme (2712)

Girüp bu nîle çün ol mâh yuvundı / Gögün bağı bu gamdan suya döndi

Tenin ol âb ile gusl eyledi pâk / Yuyup gam çirkini oldı tarab-nâk (2791-2792)

Ki ben Hızram saña irşâda geldüm / Bu feth için mübârek-bâda geldüm (2802)

İlk eşiği aşan kahraman, birçok sınavdan geçmek üzere, tuhaf bir şekilde akışkan, belirsiz biçimlerin düş dünyasında ilerler. “Kahraman, bu bölgeye girmeden önce karşılaştığı doğüstü yardımcının önerileri, tılsımları ve giz(em)li araçlarından yardım almaktadır” (Campbell, 2000: 115). Söz konusu yardımlarla ejderha ve Ehrimen engelini geçen Ferhâd, bu aşamada yeni bir eşik ve eşik muhafızı ile karşı karşıyadır. Ferhâd’ın sınavlar yolunda bir muhafız olarak karşısına çıkan Hızır, birçok din, toplum ve kültürde kendine yer bulmuş efsanevi ve/ya dinî bir şahsiyettir. Peygamber veya veli olduğu, âb-ı hayâtı içerek ölümsüzlüğe kavuştuğu Hızır hakkındaki rivayetlerdendir. Pek çok anlatı türünde farklı özellikleriyle karşımıza çıkan Hızır’ın halk arasında en fazla bilinen fiilî özelliği, insanların zor anlarında onlara yardımcı oluşudur. Macerasında cesaretle ilerleyen Ferhâd, tılsım engelini aşmak için Hızır’dan bir dizi nasihat ve yardım alır:

⁹ Kahramanın mücadele sonunda kazanmış olduğu simgesel ödüller, gerçekte gölge arketipinin kötü enerjisinin dönüştürüldüğü hususuna işaret etmektedir (Doğan, 2017: 111).

Tılsımınun biridir işbu vâdî / Saña geldüm ki_olam ol emre hâdî
 Bu vâdî üzre var bir kal'a rûşen / Yapusu mermer ü kapusu âhen (2811-2812)
 O şîr-i şerze nakş-ı Mânevîdür / Tılsım-ı feth-i genc-i Husrevîdür
 Hazer kılma anuñ üstine sal at / İrüp Cem hâtemini agzına at
 Dönüp al yine ol mühri revân ol / O derbend içre kat' it biñ kadem yol (2823-2825)
 Görürsin baksan ol kapu içine / Turur bir er batup pûlâd-ı Çîne
 Demürden yaya zencîr eyleyüp zih / Tutar elde olur kim olsa vâlih (2828-2829)

Ferhâd'ın, nehirde yıkanması (su) ve Hızır ile karşılaşmasının çeşitli simgesel ve arketipsel boyutları bulunmaktadır. Mitolojik anlatılarda bilinçdışı, sık sık orman veya su ile sembolize edilmektedir (Jung, 2017: 92). Zaman içerisinde birçok simgesel değer kazanmış olan su, bütün varlık ihtimallerini içerisinde bulunduran bir kaynaktır. Farklı din ve kültürlerde suya atfedilen pek çok ortak özellik bulunmaktadır. Hayatın ve gelişimin kaynağı olması, biçimleri çözmesi ve ortadan kaldırması, günahları arındırması ve dolayısıyla hem saflaştırıcı hem de yeniden hayat vermesi bu özelliklerden bazılarıdır. Su ile kurulan her türlü ilişki yeni bir başlangıca işaret eder. Suyu dalmak bir yok oluşla beraber yeniden doğumu simgelemektedir (Eliade, 2017: 170-171). Sümercede "a"nın "su" anlamının yanında "döl, gebe kalma ve doğuruş" gibi anlamları da ihtiva etmesi su ile doğum arasındaki yakın ilişkinin bir tezahürüdür (Eliade, 2005: 227). Sudan çıkmak ise biçimsel oluşum veya yaradılışın tekrarlanan -yeniden doğumun- simgesidir. Bu bağlamda toplumsal, ahlaki veya başka nedenlerle kabul edilmek istenmeyen veya farkında olmadan bastırılan "gölge arketipi"nin simgeleri olan ejderha ve Ehrimen engellerini aştıktan sonra nehirde yıkanan Ferhâd'ın, gölge arketipinin ruhsal bütünlüğe aykırı dayatmalarından temizlendiği söylenebilir. Suyu girme ve çıkma hadisesi Ferhâd'ın benliğini arındırarak yeniden doğuşuna işaret etmektedir. Kişiliğinin gölgesiyle yüzleşen Ferhâd, ruhunu seyrettiği bir aynaya benzeyen suyun içinde yıkanarak bedenini değil ruhunu arındırmıştır. Bu sebepten olsa gerek ki ona yardım için Hızır gönderilmiştir. Ferhâd'ın benliği ile yüzleşerek ruhunu temizlemesi onu, ilk eşik muhafızından (Süheylâ) daha yüce/olağanüstü bir yardımcı ile karşılaştırmıştır. Mesnevîde, Ferhâd'ın Hızır ile karşılaşacağı mekânın tasvirindeki birkaç beyitte yer alan simgesel çağrışımlar, okuyucuya Hızır'ın geleceğini hissettirmektedir:

Zülâli çeşme-i hayvâna benzer / Ziyâsı meş'al-i sultâna benzer
 Yanında bir agac bitmiş berûmend / Bu hayvân suyudur ol Hızır-mânend
 Nemâ içre bu mâdan mâye almış / Felek hadrâsı üzre sâye salmış (2765-2767)

Hızır, Ferhâd'ın çıktığı içsel yolculukta, yardım(lar)ı sayesinde başarılı olacağı bilge/yüce kişidir. Bu yardım olmadan kahramanın başarılı olması mümkün değildir. Anlatılarda bu bilge, "bir yandan bilgi, idrak, düşünce, bilgelik, akıllılık ve sezgi, diğer yandan da iyi niyet ve yardımseverlik gibi ahlaki özellikleri temsil eder ki bunlar onun "ruhsal" karakterini yeterince ortaya koyar" (Jung: 2017: 91). Sûfi literatürde "kâmil mahiyet" veya "semâvî tanık" olarak da zikredilen bu bilge, manevi bir yardımcıdır. İnsanın erdemli birey olma yolunda önüne çıkan engelleri aşmasında yardımcı olan "kâmil mahiyet ya da yüce bireyin tüm İslam medeniyeti içerisindeki en genel görünümünün 'Hızır' olduğunu söylemek mümkündür" (Doğan, 2017: 114). Jung'un "yüce birey" olarak adlandırdığı manevi yardımcı, sadece yüce bilgeliği değil, bilgelik olmasına rağmen insan aklının ermeyeceği davranışları da simgelemektedir (Jung, 2017: 71). Ferhâd'ın, nehirde yıkanıp namaz kılarak Allah'a niyazda bulduktan sonra Hızır ile karşılaşması "yaşlı bilge arketipi"nin tezahürüdür. "Ruh" olarak da yorumlanan bu bilge, bilinçli bir düşünce, kararlılık, planlama ve iyi bir öğüt gerektiğinde kişinin bunları kendi imkânlarıyla elde edememesi üzerine ortaya çıkar. Kahraman ne zaman umutsuz bir duruma düşse yaşlı adam görünür. Ferhâd'ın tılsım engelini aşabilmek için namaz kıлып ağlayarak Allah'a dua etmesi bir ruhsal yetersizlik içerisinde olduğunu göstermektedir. Bu noktada Hızır, Ferhâd'ın ruhsal yetersizliğini, boşluğu dolduran içeriklerle giderir. Ferhâd, dış ya da iç nedenlerden

dolayı gerekeni yapamadığı için, gerekli bilgi ve tecrübeler kişileştirilmiş bir kişi yani öğüt veren bir bilge (Jung, 2017: 86-87) -Hızır- olarak karşısına çıkmıştır.

Hangi yolların menzile götürdüğünü ve bu yollarda karşılaşılabilecek tehlikeleri bilen yüce bilge Hızır, Ferhâd'a gideceği kalenin tılsımının nasıl çözüleceğini ve yolda karşılaşılabilecek engelleri nasıl aşacağını anlatır. Hızır'dan ayrılarak yola koyulan Ferhâd kaleye gelir. Hızır'ın yönlendirmeleri doğrultusunda tılsımı çözen Ferhâd, câm-ı Cimşîd (câm-ı Cem)'i bulur. İçi dokuz feleği, dışı bütün yeryüzünü gösteren bu kadeh, gelecekte haber vermez ancak geçmişin delilidir. Kadehi alarak ordunun yanına dönen Ferhâd, babası ve orduyla beraber tekrar kaleye gelir; hazineleri babasına teslim eder:

Gelüp ser-çeşme üzre gördi kim hân / Turup ol leşker ile anı cûyân
İrüp hâkân u haylin şâd kıldı / Hezârân gussadan âzâd kıldı
İdüp ol kal'anun ahvâlini yâd / Sipâh u hâna rehber oldı Ferhâd
Gelüp o kal'a üzre hüsrev-i Çîn / Temâşâ kıldı bir bir taşın için (2881-2884)

Hakan, Mülk-ârâ ve orduyla kaleden yola çıkan Ferhâd, sonunda Sokrât'ın¹⁰ bulunduğu dağa ulaşır. Çok büyük ve karanlık olan dağın içinde Sokrât'ın hangi odada olduğunu câm-ı Cem yardımıyla bulurlar. Bir merdiven vasıtasıyla Sokrât'ın yanına çıkarlar. Sokrat, Hakan ve Mülk-ârâ'ya çeşitli hediyeler verdikten sonra Ferhâd ile yalnız konuşmak istediğini söyler. Hakan ve Mülk-ârâ dışarı çıktıktan sonra Sokrât, Ferhâd'a aşkın mahiyeti hakkında çeşitli bilgiler verir. Aşk, Ferhâd'ın ezel bezminde kudret kalemi tarafından yazılan alın yazısıdır. Bu sebeple hakiki aşkı araması ve mecazî şeyleri terk etmesi gerektiğini telkin eder. Hakiki aşka ulaşabilmenin yolunun mecazî aşk olduğunu da söyleyen Sokrât, Ferhâd'a ne maksatla okursa emelinin yerine geleceği bir dua da öğretir. Daha sonra, dağa varmadan önce tılsım engelini aşmasıyla onu maceraya çağırın âyîne-i İskender'in tılsımını da çözmüş olduğunu söyler. Bu aynaya baktığında âşık olacağı sureti göreceğini de bildiren Sokrât, anlatıdaki görevini tamamlayarak ruhunu teslim eder:

Çün ol dâna temâm itdi sözünü / Geçüben kendüden yumdı gözünü
Fenâ dârından itdi rûhu tayrân / Bekâ gül-zârına gösterdi seyrân (3060-3061)

Mesnevilerde en çok yer alan coğrafi unsurlardan biri olan dağ, daha çok tepelerinde yahut bünyesindeki mağaralarda âlim, bilge veya kendisinden nasihat alınabilecek bir şahsın yaşadığı mekân olarak karşımıza çıkmaktadır. Oğlu olmayan bir hükümdar, arayış içerisinde olan bir şehzade gibi tipler, bu tür bir dağa çıkarak orada meskûn olan bilgeden nasihat alırlar. Dağın, içinde acayip yaratıkların, dev ve cinlerin yaşadığı, aşılması zor engellerin bulunduğu korkulu bir mekân olarak tasvir edildiği de görülmektedir. Genellikle sevgilisini bulmak için yola çıkan şehzadelerin bu yoldaki zorlu engellerinden biri olarak karşımıza çıkan dağ (Şentürk, 2002: 767; Doğan, 2006: 122-123), Ferhâd ile Şîrîn'de de buna benzer bir rolde yer almaktadır. Söz konusu mesnevide dağ, sadece bir engel olmaktan ziyade varılması elzem bir menzil hüviyetini de haizdir. Çünkü Ferhâd'ın asıl -sevgilisine/kendi benliğine/animasına doğru olan- macerası bu yolculuktaki başarısına bağlıdır. Aynanın tılsımının çözülmesi, maceranın devamı için bir ön koşul durumundadır. Dağ, yolculuğun ve tırmanışın hedefini temsil etmesi sebebiyle psikolojik olarak "Kendilik" anlamına gelmektedir. Dağın büyüklüğü ve yüksekliği kişiliğin yetişkinlik boyutunu simgelemektedir (Jung, 2017: 89). Dağa ulaşip tırmanmak, kemâlâtın sembolüdür (Ögel, 2014: II/544). Bu bağlamda dördüncü menzil olan Sokrât dağının mesnevideki mübalağalı tasvirini, Ferhâd'ın olağandışı yetişkin kişiliğinin temsili olarak değerlendirmek mümkündür:

¹⁰ İlkçağ filozofu Sokrates, M.Ö. 469- 399 yıllarında yaşamış, düşünmeyi kendisine ilke edinmiş bir aydınlanmacıdır. İnsanları, hayatlarının anlam ve amaçları bakımından düşünmeye, aydınlanmaya sevk ederek onlarda bu isteği uyandırmak için her yerde düşüncelerini aktarmaya çalışmıştır (Gökberk, 2010: 43).

İrişdiler bir ulu taga bir şâm / Ki dikmiş günbed-i eflâke a'lâm
 Zühâl bâmına irmiş başı anuñ / Kamer câmun uşatmış taşı anuñ
 Muhîti devri tokuz âsumânca / Topınuñ merkezi iki cihânca (2902-2904)

Dağ ile bilinçdışı alan arasındaki ilgiyi, “ölmek” fiilinin “dağa tutunmak” şeklinde anlamlandırıldığı Asur dilinde açık bir şekilde görmek mümkündür (Eliade, 2017: 60). Tarih boyunca pek çok ibadethanenin yüksek yerlere yapılmış olması, Hz. Muhammed'in yüksek bir dağdaki karanlık mağarada inzivaya çekilmesi, Hz. Musa'nın Allah ile iletişiminin dağda gerçekleşmesi gibi olayların bir sebebi de “epifiz bezi”nin¹¹ yüksek ve karanlık mecralarda salgıladığı melatonin hormonun transandantal yolculuğa kapı açması olduğu ifade edilmektedir. Eski insanların, bilimsel olarak epifiz bezi ve salgıladığı hormonlardan haberi olmasa da dağ ve mağara gibi mekânların kendilerinde bıraktığı ruhsal izlerin yansımaları olarak anlatılarda bu türden simgesel figürlere başvurmuş olmaları muhtemeldir. Bu bağlamda Ferhâd'ın Sokrât dağına tırmanışı, bilinçdışı veya ruhsal bir yolculuk olarak yorumlanabilir. Dağ, Ferhâd'ın yetişkin kişiliğini, mağara ise bilinçdışını sembolize etmektedir. Ferhâd'ın dağa tırmanıp mağaraya girmesi, bilinç dâhilindeki yatay boyutlu yaşamından bilinçdışındaki dikey boyutlu maceraya geçişini simgelemektedir. Bu meyanda dağın yüksekliği ve mağaranın karanlığı Ferhâd'ın benliğindeki yükseliş ile ruhsal âlemlerle kurulan ilişkiyi ifade etmektedir. Ferhâd'ın mitolojik/sembolik yolculuğunda mağara, yeniden doğuşun gerçekleşme yeri mahiyetindedir ve içindeki mağaraya giren Ferhâd, kendi bilinçdışı dönüşüm (Jung, 2017: 66-67) sürecini başlatmıştır.

Mağaralar, tarih boyunca insanları etkilemiş ve insanlar tarafından kutsal mekânlar olarak algılanmıştır. İlaveten çeşitli toplumlar tarafından ibadet için kullanıldığı da bilinen bir durumdur. Birçok dinde kendisine kutsallık atfedilen mağara, İslâm dininde de özel bir yere sahiptir. Kahramanın mitolojik/sembolik yolculuğunda mağara, yeniden doğuşun gerçekleşme yeri ve insanın yenilenmek üzere kapatıldığı gizli bir oyuk mahiyetindedir (Jung, 2017: 66). Hem karanlık dünyanın bir mecazı hem de kalp imgesi olarak yorumlanabilmektedir. “Ruhun Tanrısal Güneşi” ile aydınlanan kutsal mağara, içe doğru dönmüş evrendir, kalbin gizli dünyasıdır (Kasapoğlu, 2006: 8). Bu bağlamda Ferhâd'ın, mağaraya girerek görünen dünyanın sınırlarını aşıp yeniden doğmak üzere içe doğru, kendi iç âlemine doğru (Campbell, 2000: 110) gittiği söylenebilir.

Mağaraya gelene kadar karşısına çıkan engellerle ve/ya benliğinin karanlık yönü olan gölge arketipinin olumsuz tarafıyla yüzleşen Ferhâd, mağarada câm-ı Cem vasıtasıyla “yaşlı bilge arketipi/yüce birey” olarak yorumlayabileceğimiz Sokrât'ı bulmuştur. Burada câm-ı Cem, kalbin sembolüdür. Kalp, tasavvufî öğretilerde bilginin kaynağı olması bakımından önemlidir. “Müteal (aşkın) aklın makamı beyin değil kalptir ve Hz. Peygamber de ‘akıl kalpte bir nurdur’ hadisinde bu gerçeğe işaret etmektedir. Hakkı batıldan, doğruyu yanlıştan ayırma melekesi olan ve bu yönüyle insana gayb âleminin kapılarını açan kalp” (Doğan, 2017: 247), irfan ve idrak hazinelerinin mahzenidir. Ferhâd'ın,

¹¹ İnsan beyni yapısal olarak iki ayrı bölümden oluşmaktadır. Bu iki parçanın tam ortasında epifiz bezi adı verilen beyaz bir yapı bulunmaktadır. İnsanın üçüncü gözü, ruh molekülü ve akılcı ruhun makamı gibi adlarla da anılan bu yapı, vücutta salgıladığı üç hormondan biri olan DMT (di-methyl-tryptamine) ile insanın trans, meditasyon, vecd, metafizik tecrübe, bilinç kayması, mistik haz gibi çeşitli şekillerde adlandırılan bilinçdışı aktivitelerinde odak rol oynamaktadır (Varlı, 2020: 88). Namaz kılmak, oruç tutmak, ilahi söylemek, zikir ayinlerinde bulunmak gibi pek çok dinî uygulamada DMT seviyesi yükselebilir. Buna ilaveten yükseklik ve karanlık da bu bezin hormon salgılamasını tetiklemektedir. Epifiz bezinin sadece karanlıkta salgıladığı “melatonin” hormonu ise ruhsal âlemlerle olan bağı kuvvetlendirmektedir (Varlı, 2020: 88). Gece 11.00 ile sabah 05.00 arasında en fazla seviyeye ulaşan melatonin hormonunun bu özelliği ile dinimizdeki gece ibadetlerine teşvik arasında ruhsal ilişkiyi kuvvetlendirme açısından bir bağlantı olmalıdır. Epifizin deniz seviyesinde çok az, yüksek yerlerde ise çok fazla hormon salgıladığı bilimsel bir gerçektir

bilinçdışının karanlık mağarasında kalp aydınlığı (feyz, ilham) ile yolunu aydınlatması hakikat bilgisine ulaşmanın kalp ile olacağını simgelemektedir. Nitekim bu kalp aydınlığı, onları Sokrât'ın bulunduğu yere yükseltecek olan merdiveni bulmalarını ve bu merdivenden yukarı çıkabilmelerini sağlamıştır. Burada merdiven, "Bir varoluş tarzından başka birine geçişi mümkün kılan düzey kopmasını biçimsel olarak temsil etmektedir" (Eliade, 2017: 61) ve merdivene tırmanarak yükselme, mutlak gerçeğe giden yolun simgesel karşılığıdır. Kutsallaştırma, ölüm, aşk ve kurtuluş fikirlerini ihtiva eden merdiven simgeçiliğindeki bu varlık tarzları, dindışı (profan) insanlık durumunun ortadan kaldırılmasını simgelemektedir. Bu durum ontolojik bir kopuşa işaret etmektedir. Aşk, ölüm, metafizik bilgi aracılığıyla insan, gerçek olmayandan gerçekliğe geçmektedir. Merdivenin bütün bunları simgeleyişi, onun bir merkezde yer aldığı kabulü ile varlığın çeşitli düzeyleri arasındaki iletişimi mümkün kılması dolayısıyladır (Eliade, 2017: 62). "Bütün mistikler, bizzat ruhun yükselmesini ve Tanrı'sıyla birleşmesini temsil etmek üzere yükseliş simgeçiliğini kullanmışlardır" (Eliade, 2017: 185). Yolculuğun en derin anlamı, ruhsal yükselişin mükemmel bir örneği olan Miraç hadisesinde kendini göstermektedir. "Miraç'ta dikey boyutlu semavi bir yolculukla geçilen yedi kat gök (zaman zaman dokuz katlı bir yolculuk olarak da görülür) manevî gelişim yolunda kat edilmesi (tecrübe edilmesi) gereken engeller olarak alınmıştır" (Doğan, 2017: 17). Ferhâd'ın miracı, tinsel vahdetin tecrübe edildiği bir yolculuktur (Doğan, 2017: 19). Mesnevîde, mağaranın karanlığı ile Kadir gecesi arasında bağlantı kurulmuş ve bu teşbihten hareketle Hz. Peygamber'in Miraç¹² hâdisesine telmihte bulunularak Ferhâd'ın tinsel yükselişine işaret edilmiştir:

Şeb-i Kadr idi benzer zulmet-i gâr / Ki_urulmuş anda bu mi'râc-ı envâr (2930)

Mesnevîdeki mağara tasviri ile Platon'un "mağara metaforu"¹³ arasında bazı benzerlikler dikkati çekmektedir. Öncelikle Platon'un "Devlet" adlı eserinde yer alan mağara metaforu (2017: 231-236), Sokrates ile öğrencisi Glaukon arasında geçen bir diyalogda yer almaktadır. Bu noktada Ferhâd'ın

¹² Arece (yükselmek, yukarı çıkmak) fiil kökünden türetilmiş olan mi'râc kelimesi "merdiven" anlamında alet ismidir (Penrice, 2010: 202). Kelime, Kur'an'da mi'râc şeklinde hiç geçmemekle birlikte çoğulu olan me'âric (yükselme dereceleri, basamaklar, merdivenler) iki yerde (Zuhuruf, 43/33; Mearic, 70/1) geçmektedir. Mi'râc kelimesi mesnevîde de "merdiven" anlamında kullanılmıştır.

¹³ Söz konusu metaforu kısaca şu şekilde özetlemek mümkündür: Yeraltında, içinde çocukluklarından beri ayaklarından ve boyunlarından zincire vurulmuş, hiçbir şekilde hareket edemeyen insanların bulunduğu karanlık bir mağara vardır. Mağaranın boydan boya ışığa açılan bir girişi bulunmaktadır. İnsanların yönü, dışarıyı görmeyecek şekilde mağaranın içine doğrudur. Arkalarında ve yüksek bir yerde ateş yanmaktadır. Zincire vurulan insanlarla ateş arasında dimdik bir yol ve yol boyunca da alçak bir duvar vardır. Bu duvarın arkasında, ellerinde çeşitli şeylerden yapılmış farklı şekillerde kuklalar taşıyan insanlar bulunmaktadır. Bu insanlar bazen konuşarak bazen de susarak gelip geçmektedir. Zincire vurulmuş insanlar, bütün bu olan biten şeylerden sadece arkalarındaki ateşin aydınlığıyla karşılıklarına vuran yansımaları görmekte ve çıkan seslerin yankılarını işitmektedir. Ömürleri boyunca başlarını oynatamadıkları için başka türlü bir bilme, onlar için söz konusu değildir. Şu hâlde bu insanlar kendi aralarında konuşacak olurlarsa gölgelere verdikleri isimlerle gerçek nesnelere anlattıklarını zannedeceklerdir. İşittikleri seslerin de bu gölgelere ait olduğunu düşüneceklerdir. Bu mağaranın içindeki gerçek, yapma şeylerden oluşan yansımalarından ibaret kalacaktır. Mahpuslardan biri, zincirlerinden kurtularak zorla ayağa kaldırılrsa ve başı ışığa doğru çevrilerek yürütülse bu hareketler ona acı verecektir. Daha önce gölgelerini gördüğü şeylere gözü kamaşarak bakacaktır. Ona daha önce gördüğü şeylerin boş olduğu ve gerçekleri şimdi gördüğü söylense şaşırıp kalacaktır. Daha ileri gidilerek mahpus; aydınlığa bakmaya zorlansa, sürüklenerek götürülüp dik yokuştan çıkarılrsa canı yanacak ve bu sebeple karşı koyacaktır. Dışarı çıkınca gün ışığında gözleri kamaşacak ve gerçek denilen nesnelere hiçbirini göremeyecek duruma gelecektir. Yavaş yavaş alışınca ilk görebildiği şeyler gölgeler olacaktır. Sonra insanların ve nesnelere sudaki yansımalarını, daha sonra da bizzat kendilerini görebilecektir. Dünyayı kademe kademe görmeye başlayan mahpus başını yukarı kaldırıp güneşten önce yıldızları, ayı, gökyüzünü seyredecektir. En sonunda da güneşi, sulara ya da başka şeylerdeki yansımaları değil, olduğu yerde ve olduğu gibi izleyebilecektir. Artık mağarada öğrenmiş olduğu ve arkadaşlarıyla birbirlerine söyledikleri her şey silinecektir. Mağaradaki arkadaşlarına üzülecek, kendi hâline şükredecektir. O anlamsız gölgelere dönmektense bir fakir çiftçinin uşağı olmayı yeğleyecektir. Her sıkıntıyı kabul edecek, ancak bir daha o hayata dönmek istemeyecektir. Bu mahpus yeniden mağaraya dönse gün ışığından ayrılan gözleri mağaranın karanlığına dayanamayacaktır. Mağaradaki arkadaşlarıyla gördükleri hakkında tartışacak olsa ona gülecekler ve onları da çözüp dışarı çıkarmaya kalksa belki de onu öldüreceklerdir (Platon, 2017: 231-234).

mağarada karşısına çıkan bilgenin Sokrates olması anlamlı bir benzerliktir. Sokrates'in, doğurtma felsefesi ile insanların bilinçlerinde oluşturmaya çalıştığı aydınlanma ve yüksek farkındalık, Ferhâd'ın ruhunun ihtiyaç duyduğu mistik yükselişin vasıtası hâline gelmiştir. Buradan hareketle diyebiliriz ki Sokrates, mesnevide sadece ismen değil, aynı zamanda felsefi arka plan olarak da yararlanılan bir karakterdir. Bir başka benzerlik de hem Platon'da hem de Lâmi'î'de yer alan yükseliş sembolizmidir. Platon'da bu yükseliş bir yokuş vasıtasıyla gerçekleşirken Lâmi'î'de merdiven ile tezahür etmektedir:

İrerler nâgehân bir nerdübâna / Ki gelmez şerh-i evsâfı beyâna (2928)

Platon, mağara metaforundaki karanlık olan mağarayı aydınlatan ateşin, güneşin yeryüzüne vuran ışığı olarak yorumlanabileceğini söylemektedir (2017: 234). Lâmi'î'de ise mağara câm-ı Cem vasıtası ile aydınlatılmıştır ancak aşağıdaki beyitte de görüleceği üzere Cem'in kadehi güneşe teşbih edilmiştir:

İdüp hurşîd-veş ol câmı meş'al / Girür Ferhâd o zulmet içre evvel (2926)

Sokrates'in aşk felsefesi, mağarada Ferhâd'ın karşısına bir bilge olarak onun çıkmasında diğer bir önemli etkidir. Mesnevide Sokrates, Ferhâd ile yalnız kalınca ona aşk hakkında bazı telkin ve tekliflerde bulunmaktadır ki bunlar, kendi aşk felsefesini yansıtmaktadır. Ayrıca bu felsefe, Ferhâd'ın macerasında nasıl bir aşk anlayışına sahip olacağını da ortaya koymaktadır. Sokrates'e göre insan doğası aşkla belirlenmektedir. Özünde sadece akıl olan ve akılla belirlenen insan eksik, hiçbir yönden gerçekleşmemiş, tamlıktan yoksun bir varlıktır. Aşk, insanı olması gerektiği gibi biri yapan, entelektüel yönden kişisel gerçekleşmesini sağlayan ve insana kendini aşma imkânı veren yaratıcı, dinamik bir güçtür. Sokrates'e göre insanı tam ve mutlu kılan şey (Cevizci, 2013: 59), aşktır:

Ki bî-'ışk âdemî efsürde-dildür / Niçe efsürde belki mürde-dildür

O dil kim kaldı gam şâmında câvîd / Bulur mihr ile cânı subh-ı ümmîd

Mahabbet saykal-i jengâr-ı gamdur / Mahabbet şahne-i bâzâr-ı gamdur

Ten-i dil-hastenüñ dermânudur 'ışk / Ne ten iki cihânüñ cânıdur 'ışk

Fütûh ebvâbına miftâh-ı hakdur / Se'âdet beytine misbâh-ı hakdur (3014-3018)

Sokrates'e göre aşk, mecazi (fiziki/cinsel) ve hakiki (tinsel) olmak üzere iki kısımdır; tinsel aşk, fizikî/cinsel aşktan daha üstün ve değerlidir. Çünkü bedenin istek ve arzuları geçici bir tatmin sağlar; fiziki güzellik de geçici bir husustur. Bu sebeple de bedensel arzuların tam olarak tatmin edilebilmesi söz konusu değildir ve insanı özgürleştirmenin aksine köleleştirirler. Ancak tinsel aşk, kalıcı bir tatmin sağlar ve ruh da bilgelik yolunda ilerlediği müddetçe sevmeye layık hâle gelir. Manevi güzelliğe duyulan aşk, insanı arındırarak özgürleştirir. Bu sayede fizikî güzellik yok olsa da kaybolmayan bir iyilik ve güzellik ortaya çıkar. Sokrates'e göre ruh, cinsel arzular sayesinde güzel ve güzellik tarafından güçlü bir şekilde çekimlenir. Söz konusu cinsel arzular, önce fizikî güzelliğin farkına varıp takdir edilmesini sağlar. Ancak insan ruhu, fiziki düzeyde kalırsa bütünsel gelişimi engellenmiş olur. Bu sebeple fiziki arzular, iyilik ve hakikatle birleşen tanrısal güzelliğin temaşasında (Cevizci, 2013: 59-61) gerekli ve geçilmesi gereken bir merhale olmalıdır. Bu düşünceler, mesnevide de Sokrates'in ağzından söylenen beyitlerde tafsilatlı bir şekilde dile getirilmiştir:

Egerçi şerh olunmaz cins ü faslı / İkiye münkasımdur lîkin aslı

'Ayândur her birinüñ sûz u sâzı / Adı 'ışk-ı hakîkî vü mecâzî

Şafak-veşdür bu iki şem'-i dil-sûz / Birinüñ pey-revi şeb birinüñ rûz

Münevverdür bu iki subh-ı fâlik / Velîkin biri kâzib biri sâdik

İkisi dahı kalbe kîmiyâdur / Dil ü cân dîdesine tûtüyâdur

Mecâzî 'ışkdur şem'-i münevver / Hakîkî 'ışkdur hürşîd-i enver

Mecâzî 'ışk gerçi serserîdür / Velî 'ışk-ı hakîkî mi'beridür

Hakîkî 'ışk hûz cânıdan uludur / Ki andan 'arş ile kürsî toludur (3019-3026)

Sokrât dağına yaptığı yolculukta Hakan ve Mülk-ârâ (vezir) da Ferhâd'ın yanında

bulunmaktadır ve bu durum öylesine bir yoldaşlık değildir. Platon, ideal devlet tasavvurunu anlattığı “Devlet” adlı eserinde yer verdiği ve Sokrates’in ağzından aktardığı mağara metaforunda, devlet yönetimi için seçilmiş insanların en yüksek sayılan şeyin bilgisine yöneltilmesi ve karanlıktan aydınlığa çıkarılması gerektiğini (Platon, 2017: 237) vurgulamaktadır. Bunun da devletin kurucuları olan yöneticiler vasıtasıyla yapılmasının elzem olduğunu dile getirmektedir. Daha yolculuğa çıkmadan babasının Ferhâd’a tahtını bırakmak istemesi, onun seçilmiş olduğunu göstermektedir. Ferhâd’ın, yetersiz olduğunu söyleyerek babasından bir müddet müsaade istemesi ise onun içinde bulunduğu karanlıktır. Ferhâd’ın âyîne-i İskender’in tılsımını çözmek için çıkacağı yolculuğa ilk ve en yoğun tepkiyi gösteren babası ve vezir daha sonra ona bu yolda yoldaş olmuştur. Çünkü Ferhâd’ın en iyinin bulunduğu kata (Platon, 2017: 237) yükselbilmesi için ona devlet yöneticilerinin rehberliği gereklidir.

Ferhâd’ın, bilinçdışı tecrübeler olarak adlandırabileceğimiz bu yolculukta yüksek kişiliğinin sembolü olan dağdan inişi hakkında da bazı değerlendirmeler yapmak mümkündür. Bu konuda Jung, enantiodromi kavramını ortaya atar ve kötünün iyi ile iyinin de kötü ile gizli bir bağı (Jung, 2017: 98) olduğunu söyler. Bilinçdışının uçsuz bucaksız coğrafyasında çeşitli tecrübeler edinen Ferhâd, kişiliğinin yüce dağına tırmanmıştır; daha yukarı çıkması mümkün değildir ve “... insanın varlığının öbür yönünü gerçekleştirme için aşağı inmesi gerekir” (Jung, 2017: 98). Mesnevide yolculuğun başında kahramanın karşısına bir eşik muhafızı olarak çıkan Süheylâ, Ferhâd’ın geleceğini kendisine çok önceden Câmâsb’ın haber verdiğini ve Sokrates’ten telkin aldıktan sonra Ferhâd’ın tekrar Çin’e dönmesini vasiyet ettiğini söylemektedir:

Alup Sokrâtdan ol işde telkin / Revân gözgüyle olsun ‘âzim-i Çin (2459)

Vasıyyet eyleyüp bu resme ol şâh / Beni kıldı senün hâlünden âgâh (2461)

Mesnevide, Sokrates de Ferhâd ile konuştuğundan sonra onun tekrar Çin’e dönmesini tavsiye etmektedir:

Çü bundan iresin sıhhatle Çîne / Nazar kıldukda ol mir’ât içine (3050)

Platon’un mağara metaforunda da bu husus, “Ama o yüce kata yükselip de iyiyi doyuya seyretmiş kimseleri bugünkü gibi kendi hâllerine bırakmayalım ... Yukarıda duraklamasınlar, mağaradaki mahpuslar arasına dönsünler” (2017: 237) sözleriyle Sokrates tarafından dile getirilmektedir. Platon, bu dünyaya benzettiği mağaradan aydınlatılmak için çıkarılan kişinin (filozof, bilge) tekrar geldiği yere dönmesini, mağaradaki insanların da hakikat bilgisine ulaşması gerektiğini düşündüğü için istemektedir. Bu nazariyeden mesneviyi değerlendirecek olursak Ferhâd, macerasında karşılaştığı engelleri aştıktan sonra ruhsal bir yükseliş yaşayarak Sokrates’in yanına ulaşmıştır. Bu durum, Platon’un mağara metaforunda mağaranın dışına çıkarılarak aydınlatılan kişinin (filozof, bilge) durumuyla aynı şekilde yorumlanabilir. Sokrates Ferhâd’a aşk ve özellikle ilahi aşk telkininde bulunmuş ancak ilahi aşka ulaşmanın yolunun da mecazi aşktan geçtiğini belirtmiştir. Bu sebeple Ferhâd’ın geri dönmesi ve ilahî aşkı bulabilmek için mecazî aşkı araması gerekmektedir. Söz konusu geri dönüş, Platon’un da belirttiği gibi mutlak iyiyi insanlara göstererek toplu bir mutluluk ve/ya toplumsal bir “erdem” arayışı içindir.

Bütün zorlu aşamaları başarıyla geçen Ferhâd, simgesel ödülü olan tılsım alarak dağdan iner ve aşama kaydetmiş olarak ülkesine (manadan maddeye, ruhtan bedene) geri döner. Sokrates’in telkin ettiği mecazî aşkı bulmak için hemen âyîne-i İskender’in bulunduğu mahzene gider ve aynayı sandıktan çıkarır. Aynaya nazar eden Ferhâd, insanı hayrette bırakacak güzellikte bir yer, bu yerin yanında büyük bir dağ ve dağı kazan adamlar görür. Kendi timsali de bu adamların içindedir. Aniden cariyelerle beraber güzel bir kız peyda olur. Ferhâd’ın aynadaki timsali kız görünce kendinden geçerek bayılır. Bu hâli merak eden Ferhâd da aynadaki kıza yakından bakınca kendinden geçer ve bayılarak yere yığılır:

Ol alay içre var bir şâh-ı safder / Güneş gibi semendi şîr-peyker (3114)

Çün irdi kendünün timsâli üzre / Nazar kıldı o şeklün hâli üzre (3174)
 Görüp ol hüsn ilinün şeh-süvârın / Bir elden saçdı hâk-i pâye varın
 Cigerden âh idüp bir nâle kıldı / Yir üzre sâye-veş bî-hüş yıkıldı
 Görüp Ferhâd ol timsâl hâlin / Bu sırrun keşf idem diyü me'âlin
 Yakînrak tutdı ol gözgü cemâlin / Temâşâ itdi ol meh-rû cemâlin (3176-3179)
 İdüp âh ol dahı timsâli gibi / Yıkıldı cismi cândan hâlî gibi (3182)

Ferhâd'ın âyîne-i İskender'de Şîrîn'i görene kadar yaşadığı maceralar, ilk bakış anının belirginleştirilmesi olarak da yorumlanabilir. Âşığın gözünün maşuka takıldığı an, âşığın içinde meydana gelecek olan büyük değişimin başlangıcıdır. Dolayısıyla mesnevide bu an ve olay, en belirgin şekilde verilmeye çalışılmıştır. Bakış, gelinen noktada âşığın içsel dünyası için çok önemlidir. Zira bakış, hikâye boyunca anlatılacak olan büyük aşk yangınının ilk kıvılcımdır. Bu kıvılcım âşığın aklını ve sabrını yakar (Pürcevâdî, 1998: 155). Ferhâd'ın aynada gördüğü suret karşısında kendinden geçerek bayılması, iç dünyasındaki ruhsal değişimin dışa yansması gibidir. Âşık için artık yeni bir aşama başlayacaktır. Hemen şunu da belirtmek gerekir ki burada bakış tek taraflıdır. Dolayısıyla Şîrîn sadece görülen konumundadır ve henüz bakma eylemine ortak olmamıştır.

İlk bakış/görüş hususu, Platon'un "mağara metaforu"ndaki filozof ya da bilgenin yaşadığı tecrübe ekseninde değerlendirilebilir. Filozof, sanılar dünyasını geride bırakarak idealar dünyasına adım atmıştır. Hakikat güneşinin yüzünü/yansımını ilk kez suda görmektedir. Zira güneşin doğrudan seyredilmesi ilk bakışta mümkün değildir, zamanla mümkün olacaktır. Filozof, ilk başta hayalî sureti ya da hakikatin yüzünü sadece şeffaf bir yerde görebilir (Pürcevâdî, 1998: 155). Ferhâd'ın Şîrîn'i görmek için baktığı ayna, hakikatin yüzünü görebilmek için gerekli şeffaf yüzey olarak değerlendirilebilir. Aynada görülen her şey, asıl şeyin bir yansımasıdır. Dolayısıyla Ferhâd'ın ilk bakış anında gördüğü de sadece bir yansımadır. Hakikat güneşinin yansıması müşahede edildikten sonra doğrudan kendisi seyredilebilecektir. Nitekim Ferhâd'ın Şîrîn'i ilk başta aynada görmesinin temel sebebi de bu olmalıdır. Mesnevide aynanın sandıktan çıkarılışı, "bir bulutun arkasında kalmış olan güneşin tekrar ortaya çıkışı" şeklinde bir benzetme ile ifade edilmektedir. Bu durum aslında aynanın ortaya çıkışını değil, aynada görülecek olan sevgilinin yüzünü imlemektedir. Çünkü ayna, amaç değil araçtır. Hakikati sembolize eden, güneş/sevgili; hakikatin yansıdığı yer, aynadır. O hâlde ayna hakikati yani sevgiliyi yansıttığı için güneşe benzetilmiş olmalıdır:

İçinden çıkdı ol mir'ât-ı rahşân / Bulutdan sanki hûrşîd-i dirahşân (3091)

Şîrîn'i aynada gördükten sonra kendinden geçerek bayılan Ferhâd'ın hâli hemen babasına haber verilir. Haberi alan Hakan, Ferhâd'ın annesi, Mülk-ârâ ve Mülk-ârâ'nın oğlu Behram alalecece Ferhâd'ın yanına gelirler. Ferhâd'ın durumuna herkes kendince bir teşhis koyarsa da hiçbir fayda bulunamaz. Bir müddet sonra tekrar gözlerini açan Ferhâd, aynaya bir daha bakınca Şîrîn'e dair hiçbir şey göremez ve aynayı fırlatıp atar. Aynada gördüğü güzelin kim olduğunu bilmediği için ümitsizliğe düşen Ferhâd, kendi kendine Şîrîn'i nasıl bulacağını düşünür. Bir yol bulamaz ve sabretmeye karar verir. Ancak bu durum karşısında günden güne eriyen Ferhâd'ın hâl ve tavrındaki düzensizlikler iyiden iyiye kendini göstermeye başlamıştır. Ferhâd'ın bu hâli karşısında çaresiz kalan Hakan, pek çok doktor getirerek onu tedavi ettirmek ister. Biri diğerinin söylediğini reddeden doktorlar en sonunda Ferhâd'ın deniz seferine çıkmasına karar verirler. Bu seferin hazırlıkları için Mülk-ârâ görevlendirilir. Kısa sürede hazırlıklar tamamlanır ve sefer başlar. Çok geçmeden büyük bir fırtına kopar. Hakan ve Ferhâd'ın sahile çıkması için bir sandal hazırlanır. Ferhâd sandala bindikten sonra büyük bir dalga, Hakan binmeden sandalı gemiden uzaklaştırır. Bu olay baba ile oğlu birbirinden ayırır. Bir müddet sonra büyük bir fırtına daha kopar ve bütün gemiler parçalanır. Bu fırtınadan tahta parçalarına tutunarak pek az kişi kurtulmuştur. Hakan ve Mülk-ârâ da kurtularak sahile çıkmıştır. Ferhâd'ın akıbetini merak eden Hakan, deniz sahilini Hind'e kadar taraması için Mülk-ârâ'yı görevlendirir. Bu

sırada Ferhâd'ın bindiği sandal da fırtınada ansızın gelen bir dalga tarafından parçalanmıştır ve Ferhâd, bir tahta parçasına tutunarak on günden fazla denizde kalmıştır. Dalgaların Ferhâd'ı Yemen sahiline yaklaştırdığı bir zamanda Hutun'den Yemen'e giden bir bölük tacir, Ferhâd'ı fark ederek gemilerine alır. Yiyecek ve içecek verilerek kendine gelmesi sağlanır. Bu vesile ile tacirler ile Ferhâd arasında bir dostluk oluşur. Aniden korsanlar ortaya çıkar ve tacirler çok korkar. Bu durumu anlayan Ferhâd, tacirlerden bir yay ve birkaç ok ister ve fırlattığı oklarla korsanları bozguna uğratar. Ferhâd'ın bu yiğitliği karşısında şaşırıp kalan tacirler, ona gönülden teşekkür eder. Bir müddet sonra Aden şehrine varırlar. Mevsim kış olduğu için bir yer kiralayarak burada konaklar ve aralarında eğlenceler yaparlar. Tacirler arasında tecrübeli biri vardır. Şâpûr adındaki bu kişi ressamdır. Ferhâd'ın kurulan eğlence meclislerindeki hâlimden onun âşık olduğunu anlar. İçki içince kendinden geçen Ferhâd'ın başını dizine alarak elini, ayağını ovar; yüzüne su serperek kendine gelmesini sağlar. Kendine gelen Ferhâd, başından geçenleri Şapur'a anlatır. Ferhâd'ın anlattıklarından hareketle onun âşık olduğu güzelin Ermen diyarında olduğunu anlayan Şâpûr, Ferhâd'a bu yolda yoldaşlık edebileceğini söyler. Bunun bir nükte olduğunu düşünen ve inanmayan Ferhâd'a Ermen diyarının resmini çizer. Resmi gören Ferhâd tekrar bayılır. Bir müddet sonra kendine gelen Ferhâd, Şâpûr'dan Ermen diyarına gidebilmesi için yardım ister. Şâpûr, bu talebi kabul eder ve uzun bir yolculuktan sonra bir sabah Ermen diyarına varırlar.

Hikâyenin masal motifleriyle dolu olan buraya kadarki kısmı, "Hüsrev ü Şîrîn" adıyla kaleme alınan ve Ferhâd u Şîrîn hikâyesine ilham veren diğer mesnevilerde bulunmamaktadır. Ferhâd ile Şîrîn arasındaki aşk, mesnevinin ikinci bölümünde anlatılmaya başlanmıştır. İki farklı atmosferin anlatıldığı bu kısımlar birbirine sıkı sıkıya bağlıdır. Çünkü ele alınan konu, basit bir aşk hikâyesinden ziyade muayyen bir görüşün sembolik ifadesi görünümündedir (Alpay-Tekin, 1994: 50). Bu minvalde birinci kısım, Ermen diyarında Ferhâd ile Şîrîn arasında geçen aşk hikâyesinin anlatıldığı ikinci kısma hazırlık gibidir.

Mesnevinin iki ana bölümden teşekkül etmesi ile bireyin bütünleşme sürecini iki ana evreye ayıran Jung'un görüşleri arasında önemli benzerlikler bulunmaktadır. Jung'a göre bireyin bölümsüzleşmesi iki bağımsız dönemden oluşmaktadır. Bu dönemler, yaşamın birinci ve ikinci yarılardır. İlk yarının görevini, "dış gerçeğe" alışma olarak belirleyen Jung (2006: 69), bu evrede "ben" in güçlendirilmesi yoluyla temel işlev ve davranış tipinin ayrışması, uygun bir persona geliştirilerek bireyin, ortamına kendini uydurmasının amaçlandığını belirtmektedir. Mesnevideki birinci bölümü bu evre ekseninde değerlendirmek mümkündür. Ferhâd'ın bilinçdışı yolculuğunda yaşamış olduğu tecrübeler onun "ben" ini güçlendirmiştir. İlaveten bir "savaşçı" personası geliştirilerek içinde bulunulan ortama uyum sağlanmıştır. Jung (2006: 69), bu evreye kahramanın karanlık yanını simgeleyen ve ruhsal bütünlüğünün ayrılmaz parçası olan "gölge" demektedir. Mesnevide de Sokrât dağı yolculuğu, Ferhâd'ın gölgesiyle yüzleştiği bölümdür. Jung'a göre ikinci yarının görevi ise "iç gerçeğe" alışma; kendini ve insanlığı daha iyi tanımadır. Kişinin o ana kadar bilinçdışında kalmış ya da bilinçdışına geçmiş olan yapısındaki özelliklere "dönüş" tür. "Bu özellikleri bilinç yüzeyine çıkartarak birey, dünya ve kozmik düzenle içe ve dışa doğru bağ kurar" (Jung, 2006: 69). Jung, bu bölümü de "ruh imgesi" olarak adlandırmaktadır. Erkekteki ruh imgesine "anima", kadındaki ruh imgesine de "animus" ismini vermiştir. Anima ve animus, ruhun tamamlayıcı karşı cinsiyetidir (Jung, 2006: 69). Bu açıdan mesnevinin ikinci bölümü, Ferhâd'ın iç gerçeğe alışma ve bu gerçeği deneyimleme süreci olarak ele alınabilir. Bu süreçte Ferhâd, animası ile bütünleşerek benliğini kemâle erdirmeye çalışacaktır.

Ferhâd, deniz yolculuğu ile bilinçdışı içeriğin yansıtılması için serbest mekânlar olan bilinmeyen alanlarına/aşama mekânlarına (çöl, orman, derin deniz, bilinmedik diyarlar vb.) girmiştir (Campbell, 2000: 96). Nitekim kaybolma, insanın "kim ve ne olduğunu" daha kolay idrak edeceği sembolik bir mekâna (Campbell, 2000: 110) girmesini simgelemektedir ve bu simgesel figür Ferhâd'ın

deniz yolculuğunda da açıkça görülmektedir. Campbell'in "balinanın karnı" (2000: 107) şeklinde ifade ettiği bu mekânlara giren kahraman, hayatın kaynağına, başlangıcına (ana rahmine) dönmüş olur ve buradan değişip dönüşerek çıkar. Kahraman, sembolik/mitolojik anlatılarda pek çok farklı şekilde karşımıza çıkabilen aşama/macera mekânlarında, istenmeyen yönleriyle yüzleşip bütünleşerek tinsel bir arınma yaşar (Doğan, 2017: 101-102). Ferhâd'ın deniz yolculuğu da bu şekildedir. Denizde çıkan fırtına, bilinçdışı içeriklerin Ferhâd'ın benliğine hücum etmesi olarak yorumlanabilir. Yine bu doğrultuda kayığın parçalanması Ferhâd'ın bilinçdışı istenmeyen içerikleriyle yüzleşebilmesi için aradaki engelin kaldırılması olarak değerlendirilebilir. Kayık parçalandıktan sonra denize düşen Ferhâd, bir tahta parçasına tutunarak hayatta kalmıştır:

Özin ol tahte üzre bağladı zâr / Vedâ'-ı cân idüp çoğ agladı zâr (3501)

Çıkkılan deniz seferinde Ferhâd, macerasının buraya kadar olan bölümündeki zor ve tehlikeli yolculuğunda daima yanında olan babasından ve Mülk-ârâ'dan da ayrı düşmüştür. Hakan ve Mülk-ârâ'nın hikâyede faal akıllı temsil ettiği göz önünde bulundurularak görevlerinin burada sonlanmış olduğu söylenebilir. Çünkü hikâyeye, bu aşamadan sonra boyut değiştirmiş, akıl vasıtasıyla geçilen sınavlardan aşk sebebiyle düşülen yollara gelinmiştir. Ferhâd'ın Şîrîn'e âşık olduğunu hiç kimseye söyleyememesinin ve kendisine deli diyeceklerinden korkmasının sebebi de budur. Âşık olan Ferhâd'ın hâllerine doktorlar vasıtasıyla çare aranması da yine akıllı temsil eden kişilerin ürettiği bir çözümdür:

İdersem halka cânım derdini nakl / Okurlar adımı mecnûn u bî-'akl (3234)

Ferhâd'ın yaşamış olduğu bu ayrılık neticesinde macera, ona yeni bir yoldaş getirmiştir. Ermen diyarına yapacağı yolculukta Ferhâd'a yoldaş olacak kişi Şâpûr'dur. Şâpûr, Ferhâd'ın bu eşliği aşarak yolculuğuna devam etmesini sağlayacaktır. Dönüşüm sürecinde daima kahramanın yanında olarak onun güvenli bir şekilde macerasını tamamlaması için elzem olan bu arkadaş figürünü, Jung'un arketiplerinden "gölge"nin olumlanan yüzü (Doğan, 2017: 238) olarak değerlendirmek mümkündür. Çünkü kahramanın macerasında ona gölgesi, hizmetçisi ya da alt insan (Jung, 2003: 69) refakat eder.

Şâpûr ile Ermen diyarına gelen Ferhâd, ilk iş atından inerek secde eder. Daha sonra Şâpûr'dan, kendisini aynada gördüğü dağın bulunduğu yere götürmesini ister. Ferhâd'ın bu isteğini de gönülden kabul eden Şâpûr ile Ferhâd birkaç günlük yolculuğun ardından dağa varırlar. Dağın eteğinde taş yontan bir kalabalık görürler. Taş ustalarının çektikleri sıkıntıyı gören Ferhâd, onların ahvaline üzülerek aralarına girer ve neden bu mihneti çektiklerini sorar. Taş ustaları, Ermen ülkesinin Mihîn Bânû adında bir hükümdarı olduğunu, onun güzel yeğeni için adına Aynü'l-Hayât denilen ve bu dağın doğusunda bulunan şekerden tatlı süttan ak suyu açılacak olan bu kanal vasıtasıyla dağın batısında bulunan kasma akıtmak istediklerini söyler. Ferhâd, ustaların içine düştüğü sıkıntıyı görür ve daha fazla dayanamayarak onlara yardım etmeye karar verir ve hemen işe koyulur. Taş ustası Kâren'den öğrendiği gibi ilk önce kendisine lazım olan malzemeleri tedarik eder ve bismillah deyip çalışmaya başlar. Üç yılda bin kişinin yapamadığını Ferhâd bir günde yaparak olağanüstü gücünü ve ustalığını göstermiştir. Daha sonra kazmasını bırakan Ferhâd, Şâpûr ile beraber biraz yürüdüktan sonra yönünü Şîrîn'den tarafa dönerek secdeye kapanır ve seher vaktine kadar başını secdeden kaldırmaz Gün ışıyıp ortalık aydınlanınca el kaldırıp Allah'a dua eder. Daha sonra da tekrar kanaldaki işinin başına döner.

Ferhâd'ın kanalda kısa sürede kaydetmiş olduğu ilerlemeden haberdar edilen Mihîn Bânû, bu duruma çok sevinir ve Şîrîn'i de olanlardan haberdar eder. Şîrîn, işin aslının araştırılması gerektiğini dile getirir. Bunun üzerine Mihîn Bânû ile Şîrîn, Ferhâd'ın yanına gitmek için Gülgûn¹⁴ ve Şebdîz¹⁵ adlı

¹⁴ "Gülgûn", kelime olarak "gül rengi, kırmızı" anlamına gelmektedir. Efsanevi olarak Şîrîn'in, Hüsrev-i Pervîz'in meşhur atı Şebdîz ile aynı kısırdan olan atıdır. Rivayetlere göre iki at da anne atın bulunduğu çölde bir at heykeline sürtünmesi sonucunda doğmuşlardır (Yıldırım, 2008: 338). Şîrîn'in binmiş olduğu bu at, renginden dolayı hikâyede kanlı olayların gerçekleşeceğini ve bu olayların odağında da Şîrîn'in bulunacağını çağrıştırmaktadır.

atları hazırlatıp yola çıkarlar. Bir müddet sonra kanalın bulunduğu yere ulaşırlar. Şîrîn, Ferhâd'a yaklaşıp ona teşekkür etmek için yanlarında getirdikleri yedi zerrin tabak içerisindeki mücevherleri başından aşağı saçar ve yaptıkları dolayısıyla ona hem şükranlarını iletir hem de övgüde bulunur. Bunun üzerine Ferhâd, aynada gördüğü kızın Şîrîn olduğunu anlar ve derinden bir ah eder. Ahının çıkarmış olduğu yel, Şîrîn'in yüzündeki peçeyi kaldırır. Sevgilisinin yüzünü gören Ferhâd, kendinden geçerek cansız gibi yere yığılır:

Hemân-dem irişüp tûfânı âhuñ / Nikâbını yile virdi o mâhuñ (4122)

Gözi Ferhâd'ın oldu nâ-gehân tûş / Yıkıldı haykırıp bî-cân u medhûş (4124)

Kahramanın, macerasında karşılaştığı ve kendisini bütünleyeceği kadın figürü, tinsel kemâlini bulacağı bir fırsattır. "Arketipsel örüntü içerisinde kadın, bilinçdışı ve bilinçli akıl arasında ara buluculuk yapan ve kahramanın 'kendilik'ini bulmasını sağlayan 'anima' imgesidir" (Doğan, 2017: 215). Dişlilik özelliğiyle pek çok farklı şekle bürünebilen anima, iç dünyasının labirentinden çıkmasında yardımcı olduğu kahramanı, kendinde bilkuvve bulunan tanrısal öze ulaştırır güçtür (Doğan, 2017: 215). Kahramanın yazgısını belirleyen macera/arketip, onun animasını ele geçirmiş ve kahramanın, animada kişileştirilen yaşam/bütünlük arketipinin peşine düşmesini sağlamıştır. Böylece onu, mitik bir kahraman ve/ya "kendilik" in simgesi olan yüksek bir şahsiyet hâline dönüştürmüştür (Jung, 2003: 98). Ferhâd, içindeki bütünlük (anima) arayışının simgesel değeri olan Şîrîn'i bulmak için pek çok sıkıntıya katlanmış, eziyetli bir yolculuk yapmıştır. Yolculuğun başından beri maceranın Ferhâd'ı yönlendirdiği "ulaşılması çok zor hazine", onun animası olan Şîrîn'dir. Şîrîn'in yedi tabak içerisinde getirdiği mücevherleri Ferhâd'ın başından saçması ise animanın, kahramanın benliğindeki olgunlaştırıcı yönüne işaret etmektedir. Tasavvuf öğretisinde nefsin kemâli için geçilen yedi aşamaya etvâr'ı seb'a denir ki burada da Ferhâd'ın nefsini dönüştürüp olgunlaştırması söz konusudur.

Mesnevide Şîrîn'in yüzünün görülmesi ile alakalı birkaç husus dikkati çekmektedir. Öncelikle Şîrîn'in yüzündeki peçe âşık ile maşuk arasındaki perde, engel hükmündedir. Bir karanlık gibi onun önünde durmaktadır. Bu perde, Ferhâd'ın kozmik algısından başka bir şey değildir. Zira insanın kozmik bilinç ve ötesine geçebilmek için ruhen üstün vasıflar elde etmesi gereklidir. Perdenin arkasında duran hakikat ışığı, perdeden zayıflamış ve sınırlanmış olarak yansımaktadır. Sonlu olanın varoluşunu (Schaya, 2018: 328) simgeleyen bu durum aynı zamanda sonsuz olana geçiş ihtimalini de içerisinde barındırmaktadır. Dolayısıyla Ferhâd'ın bertaraf etmesi gereken bir engel de Şîrîn'in yüzündeki peçedir. Ferhâd'ın gönülden ettiği "âh"ının rüzgârı, peçenin açılmasında muharrik güç olur. "Aşk, âşığın yetkesinde değildir-ilahi kazadır" (Pürcevâdî, 1998: 157). Ferhâd'ın ahından sonra meydana gelen rüzgâr ilahi kazanın gerçekleşme elidir; kaza hükmünün icra vasıtasıdır. Ferhâd'ın yaşadığı tecrübeler, onun yazgısının tecellisidir ve yazgı, Ferhâd'a bireyleşme yolunda yardım etmektedir. Sonsuz olanın bilgisini müşahede ederek ruhen olgunlaşmasını sağlamaktadır.

Ferhâd'ın içsel değişimi ile Şîrîn'in yüzünün görünmesi arasındaki ilişki mesnevide iki benzetme ile dikkatlere sunulmuştur. Bu benzetmelerden ilki "bulutun arkasında kalmış olan güneşin aşikâr olması"dır:

Güneş oldu bulıtdan âşikârâ / Görindi ol cemâl-i 'âlem-ârâ (4123)

Sevgilinin yüzünün güneşe benzetilmesi doğrudan bilgi ve bilinç ile ilgili (Pürcevâdî, 1998: 156) bir durumdur. Hemen bütün geleneklerde ilahi bir kutsallık atfedilen güneş; bilginin, aydınlanmanın, yaratıcı gücün temsili olarak ortaya çıkan bir semboldür. Cümle mahlûkat üzerinde değiştirici,

¹⁵ "Şebdîz", kelime olarak "gece renkli, siyah" anlamına gelmektedir. Hüsrev-i Pervîz'in meşhur atıdır. Nizâmî'ye göre bu at, önceleri Şîrîn'in atı iken daha sonra Hüsrev'in olmuştur (Yıldırım, 2008: 654). Mesnevide Mihîn Bânû'yu taşıyan bu at, Hüsrev'in atı olduğu için hikâyeye Hüsrev'in dâhil olacağını ve renginden dolayı da Hüsrev eliyle gerçekleşecek zulümleri simgelemektedir.

dönüştürücü ve yaşam verici bir etkisi olan güneş, kozmik gücün merkezidir. Dairesel yapısı itibarıyla mebde ve meadı bulunmayan güneş, ilahî bir tecelli olarak algılanabilir. Aynı zamanda varlığın ve sezgisel bilginin de odağıdır. Her şeyden önce bir ışık kaynağı olan güneşin aydınlatıcı gücü -ayın ve yıldızların da ışığını güneşten aldığı düşünülecek olursa- insan yaşamı açısından son derece önemlidir. Gerek maddi gerekse manevi anlamda karanlık bir yapısı olan dünya, fiziki olarak güneşten gelen ışık dalgaları ile aydınlanmaktadır. “İnsan küçük bir âlem, âlem büyük bir insan” fehvasınca âlemi aydınlatan maddi bir güneş olduğu gibi insan benliğinin karanlık yanlarını aydınlatan ilahî/manevi bir güneş de bulunmaktadır. Bu da hakikat bilgisinin sembolü olan güneştir. Ferhâd'ın bulutun arkasındaki güneşi tecrübe etmesi, hakikat bilgisinin görülmesi sonucunda ruhta meydana gelen değişimle açıklanabilir.

Sevgilinin yüzünün görünmesi hakkında mesnevide yapılan bir diğer benzetme “yaydan çıkan ok”tur. Bu benzetmede yayını çekmiş, atmak için hazır bekleyen bir okçu tasviri vardır. Şîrîn'in yüzündeki peçenin açılmasıyla okçunun oku fırlatması birbirinin ardı sıra gerçekleşen olaylardır. Ferhâd'ın, örtüsüz ve engelsiz olarak Şîrîn'e ilk bakışı, kendi gönlüne bir ok gibi saplanmış (Pürcevâdî, 1998: 156). Ansızın kalbine isabet eden okla sarhoş fil gibi yere yığılan Ferhâd, içsel ve dışsal yaşantısındaki değişimle artık yeni bir aşamaya geçmiştir. Bu aşamanın mahiyeti, Ferhâd'ın sarhoş file benzetilmesi ile ifade edilmiştir. Buna göre fil, hükümdarlığın, ihtişamın ve yiğitliğin sembolüdür. İlaveten güç, kuvvet ve hâkimiyeti de simgelemektedir (Çatalbaş, 2011: 53). Ferhâd'ın sarhoş fil gibi yere yığılması; hükümdarlık, hâkimiyet, güç, kuvvet gibi ne kadar dünyevi makam ve sıfat varsa hepsinden azade olduğuna işaret etmektedir:

Zihî ki ya kaşı açdukda şaştı / Bir okda hâke saldı pîl-i mesti (4125)

Şîrîn'in yüzünü gören Ferhâd'ın ansızın bayılıp düşmesi herkesi telaşlandırmıştır. Bu durumu gören Şâpûr, hemen Ferhâd'ın yardımına koşar. Mihîn Bânû ve Şîrîn, Ferhâd'ın ahvalini Şâpûr'dan sorar. Şâpûr da olan biteni bir bir anlatır. Bunun üzerine Ferhâd'ın hâline üzülen Mihîn Bânû ve Şîrîn, onu saraya götürürler. Üçüncü gün ayılan Ferhâd, hâlimden utanarak hemen kanala, işinin başına döner. Uyandıkları zaman Ferhâd'ı yerinde bulamayan saray ahalisi telaşlanarak her yere adam gönderir. Uzun aramalar sonunda Ferhâd'ın kanalda çalıştığı haberi gelir. Haber Şîrîn'e ulaşınca Ferhâd'ı görmek ister lâkin onun kendisini görünce yine aynı duruma düşeceğini düşünerek bu arzusundan vazgeçer ve birkaç gün bekleme kararı alır. Bu sırada Ferhâd, durmadan çalışarak kanalı bitirir. Dağdan inerek kanalın döküleceği yere bir havuz yapar. Havuzun yanında büyük bir kaya vardır. Bu kayayı da oyarak güzel bir kasır hâline getirir. Her tarafına pencereler koyar; resimler yapar. Şîrîn'i de atı Gülgûn üzerinde tasvir eder. Resimlerin yapımında ressam olan Şâpûr da ona yardım eder. Bütün işler bitince Mihîn Bânû'ya haber verilir. Saray ve havuzun bulunduğu yere gelen Mihîn Bânû, yapılanlara hayran kalır. Ferhâd'ı ödüllendirir. Artık su kanalı açılabilir. Ancak Mihîn Bânû, su kanalının açılması için Şîrîn gelene kadar beklenmesini ister ve Şîrîn'e haber gönderilir. Bu sırada Ferhâd ile Mihîn Bânû sohbet etmektedir. Şîrîn'in geldiğini gören Ferhâd titremeye başlayınca Mihîn Bânû ona metanetli olmasını telkin eder. Şîrîn gelince su bendi açılır. Su havuza varmadan havuzun bulunduğu yerde olmak isteyen Şîrîn ve Mihîn Bânû, atlarına binerek hızla yola koyulurlar. Bu sırada Şîrîn'in atı tökezler. Bunu gören Ferhâd, hemen atın altına girerek Şîrîn'i atıyla birlikte kasrın bulunduğu yere götürür ve geldiği yere döner. Kanala Nehrü'l-hayât, havuza da Bahrü'n-necât isimleri verilir:

Kodılar cûya hoş Nehrü'l-Hayât ism / Dahı ol havz için Bahrü'n-Necât ism (4494)

Mesnevide kahramanın kazmasını vurduğu dağ, gerçekte onun “geleneksel benlik”i olarak yorumlanabilir. “Mutlak”ın tecellisi, bu dağın parça parça erimesini ve nihai olarak yok olmasını muciptir (Doğan, 2017: 119). Ferhâd'ın saraydan çıkarak sürekli dağa gitmesi ve orada aralıksız çalışması “benlik”ini kemâle erdirme gayretidir. Yapılacak kanalın kısa sürede bitmesi ve bittikten

sonra kanalın açılması için Şîrîn'in oraya gelmesinin beklenmesi hep bu ikmal gayretinin sembolik ifadeleridir. Çünkü Şîrîn'in dağa gelmesi, kahramanın animası ile buluşmasını simgelemektedir. Ferhâd'ın Şîrîn karşısında titremesi, kahraman ile animanın birleşiminden önce kahramanın bir tür krizi olarak yorumlanabilir. Nitekim aslında titreyen bızatihi Ferhâd değil, onun benlik dağıdır. Yine Şîrîn'in atı tökezleyince daha düşmeden yetişerek Şîrîn'i atıyla beraber sırtlanması Ferhâd'ın benliğindeki bütünleşmeyi simgelemektedir. Ferhâd'ın, Şîrîn'i atıyla beraber havuzun ve kasrın bulunduğu yere su gelmeden evvel getirmesi de bir başka sembolün ifadesidir. Burada kasır, Ferhâd'ın kalbinin sembolüdür. Su, hemen bütün mistik sistemlerde "arınma ve yeniden doğuş"un simgesidir. Ferhâd, mistik yolculuğunda elde ettiği kemâller, tecrübeler ve anima ile bütünleşmiş bir ruh sayesinde çeşitli hakikatlere mazhar olarak yeni bir hayata doğacaktır. Benlik dağından kalp kasrına akan su buna işaret etmektedir.

III. Maşuktan Kahramana Şîrîn

Havuzun etrafında dolaştıktan sonra kasrın içindeki resimleri temaşa eden Mihîn Bânû ve Şîrîn, gördükleri karşısında hayran kalırlar. Bu arada Şîrîn de içten içe Ferhâd'a ilgi duymaya başlar. Mihîn Bânû, Şîrîn'in bu hâlini sezer. Ferhâd için yaptıklarına bir teşekkür mahiyetinde güzel bir meclis kurmayı teklif eder. Şîrîn, bu teklife çok sevinir. Ancak Ferhâd'dan utandığını belirterek onu küçük bir pencereden izlemek istediğini söyler ve Mihîn Bânû da bu isteği kabul eder. Ferhâd'a haber götüren adamlar Mihîn Bânû'nun davetini bildirirler. Daveti kabul eden Ferhâd, meclise gelir. Şâpûr ve Mihîn Bânû Ferhâd'a ikramlarda bulunur; yenilir, içilir. Mecliste Mihîn Bânû ile Ferhâd yan yana otururlar. Mihîn Bânû, Ferhâd'a kendi eliyle kadeh sunar. Ferhâd içkinin tesiriyle bir gazel okur. Bu hâli perde arkasından seyreden Şîrîn daha fazla dayanamayarak meclise gelir ve kendi eliyle Ferhâd'a kadeh sunar. Kadehi alan Ferhâd, bir şiir daha okur ve içkiden bir yudum alınca kendinden geçerek bayılır. Ferhâd'ın bu hâline üzülen Şîrîn de bayılır düşer. Meclis ehli onların öldüğünü zanneder. Aynı ayrı odalara götürülen Ferhâd ve Şîrîn bir gece baygın hâlde yattıktan sonra gün ışıyınca kendilerine gelirler. İçinde bulunduğu hâlden utanan Ferhâd, tekrar dağıdaki yerine döner. Mihîn Bânû çeşitli zamanlarda düzenlediği meclislerde onları bir araya getirir. Bu meclislerde ne zaman içki içseler hemen bayılırlar:

Pes idüp gâh gâh âheng-i 'işret / Olurdı bezme cem' ol iki hasret

Arada olmadın birkaç kadeh nûş / Düşerlerdi girîş şevk ile medhûş (4879-4880)

Mesnevinin bu aşamasında Şîrîn ve Mihîn Bânû'nun içine girdikleri kasır, Ferhâd'ın kalbini simgelemektedir. Kanalın döküleceği havuzun yanında bulunan büyük kayanın oyulması ile yapılan bu kasır, Ferhâd'ın elde ettiği kemâller neticesinde adım adım ikmal ettiği kalbidir. Kalbini bir mücevher gibi işleyen Ferhâd, benliğinin diğer yarısı olan Şîrîn'i (animasını) de kalp mekânına getirmiştir. Ferhâd'ın kalp kasrına giren Şîrîn, burada gördüklerinden sonra Ferhâd'a ilgi duymaya başlamıştır. Hikâyenin bu noktası, Ferhâd'ın animası ile bütünleşmesinin yanında bir başka maceranın başladığı yerdir. Ruhsal yolculuğunu kemâle erdiren Ferhâd için artık fena yolculuğu başlarken Şîrîn de kendi mistik macerasına adım atmıştır. Şîrîn'in Ferhâd'a ilgi duyması, maceranın onu animusunu bulmaya davetidir ve Şîrîn, kalp kasrına girerek yani macera mekânına adım atarak bu daveti kabul etmiş olur. Ferhâd ise Şîrîn'i kalp kasrına bıraktıktan sonra tekrar benlik dağına çekilmiştir. Burada Mihîn Bânû, hem Ferhâd hem de Şîrîn için anlatılarda pek çok farklı şekilde karşılaşılan yüce ana arketipinin olumlanan yüzünü simgelemektedir. Şîrîn'in yanından ayrılmayı ya da onu yanından ayırmayı ile Ferhâd'ın kalp kasrına girebilmesi gibi hususlar, onun iki kahraman için de önemli bir rolde olduğunu göstermektedir.

Meclis tertip edilmesi ve mecliste Ferhâd'a aşk badesinin Şîrîn eliyle sunulması da hikâyenin üzerinde durulması gereken hususlarından. Meclis, Ferhâd'ın yeniden doğumunun gerçekleştiği mekândır. Meclise Mihîn Bânû'nun daveti üzerine gelen Ferhâd, yüce ana arketipinin rahmet, şefkat ve

doğurma yönüyle bereketini müşahede etmektedir. Yine mecliste bulunan Şâpûr ise Ferhâd'ın gölge arketipinin olumlanan -nefs- yüzüdür. Şîrîn'in meclise sonradan katılması da simgesel bir manaya sahiptir. Şîrîn, Ferhâd'ın macera tarafından elinden alınmış animasıdır. Ferhâd, önce ana arketipinin olumlanan yüzünü, daha sonra gölge arketipinin olumlanan yüzünü ve son olarak kendi içindeki tanrısal öze ulaştırın animasını bulmuştur. Şîrîn'in meclise gelerek Ferhâd'a aşk badesinden sunması ise animanın, kahramanın benliğinde içkin olduğunu göstermektedir. Badeyi içtikten sonra bayılan Ferhâd ile Ferhâd'ın hâlini görünce bayılan Şîrîn, Ferhâd'ın animası ile bütünleşmiş benliğinin ifadesidir. Ferhâd ve Şîrîn'in bayıldıktan sonra ayrı odalara götürülmesi, Şîrîn'in animusunu arayacağı yolculuğuna işaretir. Ferhâd'ın ayıldıktan sonra benlik dağına çekilmesinin sebebi de budur. Şîrîn açısından meclis, maceranın zorlu yolculuğa teşviki olarak yorumlanabilir.

Bu arada Mağrip ülkesinde hüküm sürmekte olan Hüsrev-i Pervîz adlı bir hükümdar, evlenmek için bir eş aramaktadır. Evleneceği kadından olacak çocuk da tahtın varisi olacaktır. Bu durumu etrafındakilerle paylaşır. Onlar da Hüsrev'e Şîrîn'den bahsederler ancak bu güzelin bir şehzadeyi sevdiğini belirtirler. Bu durumu Büzürg Ümmîd adındaki vezirine danışan Hüsrev, elçi göndermeye karar verir. İlk giden elçinin getirdiği cevap olumsuz olur. Bu durum üzerine hiddetlenen Hüsrev, tekrar elçi gönderir ve o elçi de olumsuz bir haberle döner. İyiden iyiye öfkelenen Hüsrev, büyük bir ordu toplayarak onlara ders vermek üzere yola çıkar ve uzun bir yolculuktan sonra Ermen diyarına gelir. Bu tehlikeyi önceden sezen Mihîn Bânû, pek çok tedbir alarak etrafı hendekle çevrili olan kaleyi yiyeceklerle doldurur. Ferhâd'ın da burada gizlenmesini kararlaştırırlar. Kaleye giren Ferhâd, büyükçe bir taşın üzerine çıkar. Niyeti, Hüsrev geldiğinde oradan rahatça taş atarak kaleyi savunmaktır. Kalenin önüne gelen Hüsrev, bu kaleyi almanın imkânsız olduğunu düşünür ancak gururundan geri dönmez. Bu sırada taşın üzerinde duran Ferhâd dikkatini çeker ve onun kim olduğunu merak eder. Ferhâd olduğunu öğrenince de onu öldürmek ister. Ancak Ferhâd'ın fırlattığı taşlar sayesinde adamlar ona yaklaşamaz. Sürekli Ferhâd'ı öldürmenin çarelerini arayan Hüsrev, nihayet bir hilekâr kadın sayesinde Ferhâd'ı yakalar. Bunu gören Şâpûr, fırlattığı bir taşla kadını öldürür. Ferhâd ise elleri ve ayakları zincirlenerek Hüsrev'e götürülür:

Ki çün Ferhâd' uñ ol kavm-i siyeh-dil / İdüp cismin pür-aglâl ü selâsil
Getürdiler şeh-i Pervîze çâlâk / Görince oldı şeh cândan tarab-nâk (5561-5562)

Hüsrev, bireyleşme sürecinin dönüşüm ve düşüm noktasına yerleştirilmiş kötü adam (Jung, 2003: 98) olarak değerlendirilebilir. Hüsrev'in dâhil olmasıyla birlikte hikâyede gerilim unsurları artmıştır. Divan şiirinde aşk, âşık-rakip-maşuk üçgeninde tahayyül edilmiş ve bu husus şairler tarafından bir gelenek hâline getirilmiştir. Rakip, şiirlerde daima bir gerilim unsuru olarak değerlendirilmiştir. Büyük bir şiir olarak düşünebileceğimiz bu mesnevide de rakip rolü Hüsrev'e verilmiştir. Hüsrev'in daha hikâyeye dâhil oluş şekllinden olayların seyri tahmin edilebilmektedir. Öncelikle Hüsrev'in mağrip hükümdarı oluşu vakaların kötü yönde ilerleyeceğini göstermektedir. Çünkü Mağrip, "... maddi âlemde şehvet ve arzularla donanmış bir beden"i (Yakıt, 1997: 94) simgelemektedir. İlaveten birinci elçinin olumsuz cevapla dönmesi sebebiyle ikinci bir elçi göndermesi, bununla da yetinmeyerek intikam almak istercesine savaşmak için Ermen ülkesine gitmesi onun ne kadar zorba, kindar, inatçı, laftan anlamaz, kendinden başka hiç kimseyi önemsemez bir karakteri olduğunu göstermektedir. Hemen şunu da belirtmek gerekir ki Hüsrev'in Şîrîn'i hiç görmeden ona âşık olması söz konusu değildir. O sadece kendisine anlatıldığı kadarıyla Şîrîn'in fiziki güzelliğinden etkilenmiş ve onu elde etmek isteyen bir kişidir. Bu mesnevide, Hüsrev'in Şîrîn için yaptıkları tamamen shehevidir.

Kahramanın mitolojik/sembolik yolculuğunda Hüsrev, Şîrîn'in "gölge arketipi"nin olumsuz yüzünü simgelemektedir. Hüsrev, hikâyeye Şîrîn ile animusu arasındaki engel olarak dâhil olmuştur ve Şîrîn'in bu engeli aşarak aşama kaydetmesi gerekmektedir. Hüsrev'in geleceğini ya da gölge arketipinin

olumsuz yüzünün ortaya çıkacağını önceden sezen Mihîn Bânû veya yüce ana arketipinin olumlanan yüzü, Şîrîn'in macerasında ona yardımcı olacak pek çok hazırlık yapmıştır. Kalenin etrafına hendek kazılması ve içine yiyecek doldurulması Şîrîn'in yolculuğunda ona yardım edecek simgelerdir. Hüsrev'in Ermen'e gelince kaleyi (Şîrîn'i) kolayca ele geçirmesi bu hazırlıklar sayesinde mümkün olmayacaktır. Ayrıca Şîrîn'in animusu ile bütünleşme arzusu (Ferhâd) da bu durumu destekleyicidir.

Hüsrev'in, Ferhâd'ı ortadan kaldırmak için bulduğu hilekâr kadın/kocakarı, kahramanın dönüşümünü engelleyen simgesel bir figürdür. Anlatılarda zaman zaman kötü görüntüsünden arındığı görülse de genellikle çirkin ve pis bir surete sahiptir. Çoğunlukla olumsuz çağrışımlar eşliğinde sunulan bu figür, hemen bütün anlatılarda çirkinliği ve iğrençliği ile zikredilmektedir (Doğan: 2017: 108):

Fesâda peyk ü şûr u şerre rehber / Salâh emrinde kûr u hayr işe ker
İçi fûrkat düninden tûre-ahvâl / Taşı mihnet gününden nahs u bed-fâl
Yüzinde nûr-ı îmândan eser yok / Sözüde bûy-ı 'irfândan haber yok (5459-5461)

Kahramanın karşısına sürekli engel olarak çıkan ve geçtiği bütün anlatılarda kötü niyetin simgesi olan kocakarı, "karşı gücün" bir temsilcisi olarak daima büyü ile birlikte anılmaktadır:

Çün ol güm-râhı kıldı va'deler şâd / Füsûn u sihr işine urdı bünyâd (5466)

Anlatılarda dev, cin, ehripen, ejderha, cadı gibi birçok farklı yüzüyle karşılaşılacak gölge/nefis, kahramanın dönüşümünü engellemek için her şeyi yapar. Kahramanın karanlık yanını temsil eden kocakarı/cadı, değişim ve dönüşüm sürecinde bireyin mutlaka yüzleşmesi gereken önemli bir unsurdur (Doğan, 2017: 109). Mesnevide Şîrîn'in gölge arketipi olan Hüsrev'in, Ferhâd'ı ele geçirmek ve/ya ortadan kaldırmak için meydana çıkardığı hilekâr kadın/kocakarı, gölge arketipinin yapısında bulunan bir başka yüzdür. Şîrîn'in nefsi olarak da yorumlanabilir. Hüsrev'in, kocakarı yardımıyla Ferhâd'ı ele geçirmesinin simgesel karşılığı ise Şîrîn'in, Ferhâd'a karşı beslemiş olduğu dünyevi istek ve arzularıdır. Ferhâd, Şîrîn için bu aşamada mecazi aşkın maşuku konumundadır. Hüsrev'in adamları tarafından Ferhâd'ın ele geçirildiğini gören Şâpûr, bir taşla kocakarıyı öldürmüştür. Şîrîn'e, benliğinin animusu olan Ferhâd'a kavuşabilmesi için her türlü yardımı yapan Şâpûr, Şîrîn'in gölge arketipinin olumlanan yüzünü temsil etmektedir.

Hüsrev, baygın vaziyette olan Ferhâd'ın hemen ayıltılmasını emreder. Ayıltılan Ferhâd, Hüsrev ile aşk üzerine bir münakaşaya girer. Ferhâd karşısında aşağılık duygusuna kapılan Hüsrev, onun hemen asılmasını ister. Etrafındakiler ise Ferhâd'ın suçsuz olduğunu düşünmektedir. Ferhâd darağacına götürülür ve tam asılacakken Hüsrev'in ansızın rahatsızlanması bu idamın yanlış olduğu düşüncesini kuvvetlendirir. Ferhâd'ın idamından vazgeçen Hüsrev de iyileşir. Ferhâd, yakındaki bir dağın tepesinde bulunan Selâsil adlı kalede zincire vurulur. Kısa zamanda kaledekilerle arasında bir yakınlık oluşan Ferhâd, Sokrât'ın öğretmiş olduğu dua sayesinde zincirlerinden kurtularak geceleri dışarı çıkar. Şîrîn'in düşüncesiyle yanıp yakılan Ferhâd, dağlarda kurt kuş ile konuşup arkadaşlık eder ve onlara içini döker. Gün ışyınca da tekrar kaleye döner. Zira bu durumu Hüsrev'in öğrenmesi sonucunda halka eziyet etmesinden korkmaktadır. Bu sırada Ferhâd'ın Hüsrev tarafından esir alındığını öğrenen Şîrîn, hemen bir mektup yazarak Şâpûr ile gönderir. Kaleye varan Şâpûr, Ferhâd'a ulaşmanın yolunu ararken birden onun sesini duyar. Bu vesile ile Ferhâd'ı bulan Şâpûr, Şîrîn'in mektubunu Ferhâd'a verir. Mektubu okuyan Ferhâd, Şâpûr'un da telkiniyle bir cevap yazar. Şâpûr'un Ferhâd ile Şîrîn arasında mektup getirip götürdüğünü haber alan Hüsrev onu derhal yakalattır. Hüsrev, Şîrîn'den Ferhâd'a gelen mektubu okuyunca artık Ferhâd'ı ortadan kaldırmak gerektiğini düşünür. Bu amaçla büyücü bir kadın bulur ve Ferhâd'a gidip Şîrîn'in Hüsrev ile evlendiğini söylemesini ister. Kadın Selâsil kalesine gider ve aldığı talimatlar doğrultusunda Hüsrev'in Ermen'i aldığını, Mihîn Bânû ile ana oğul gibi olduklarını ve Hüsrev ile Şîrîn'in evlenip gününü gün ettiklerini söyler. Bunları duyan Ferhâd, acı ve üzüntüden kendinden geçer. Bir anda annesi ve babası aklına gelir. Çin halkının

üzüntüden karalar bağlayacağını hayal eder. Seher yelinden babasına haber götürmesini, Behram'ın askerleriyle gelerek intikamını almasını ister. Buna benzer hayaller görürken canını teslim eder:

İdüp 'ışk âyetin sırrına ta'lîm / Diyüp cânân adın cân kıldı teslîm

Bedenden mürğ-i rûhı itdi pervâz / Melekveş kıldı 'arşî âşiyân-bâz (7056-7057)

Hüsrev'in karşısına eli ayağı zincirlenerek getirilen Ferhâd, Şîrîn'in animusudur ve onun karanlık yanı olan gölge arketipi tarafından ele geçirilmiştir. Bu durum, kahramanı bir bütünlük/bütünleşme arayışına sevk etmiştir. Dolayısıyla önce istenmeyen yönleriyle yüzleşmesi gerekmektedir. Mesnevide Ferhâd ile Hüsrev arasındaki aşk münakaşası bu yüzleşmenin somut göstergesidir. Münakaşada Hüsrev, fiziki/cismani aşkı; Ferhâd ise hakiki/ilahi aşkı temsil etmektedir. Dolayısıyla Hüsrev ile Ferhâd arasındaki bu tartışma, Şîrîn'in maddi ve manevi duyguları arasındaki çatışmanın bir tezahürüdür. Hüsrev'in Ferhâd karşısında aşağılanması, Şîrîn'in içsel dünyasında âdeta bir kaos yaratmıştır. Çünkü dünyevi arzularından vazgeçmek Şîrîn'in nefesine ağır gelmiş olmalıdır. Bu meyanda Hüsrev, Ferhâd'ın hemen asılmasını emreder. Bu asılma olayı, olgunlaşma sürecindeki Şîrîn'in nefsanî arzularının ve/ya yüzleşmek zorunda olduğu karanlık yanının, animusu ile bütünleşmesini engellemesi olarak değerlendirilebilir.

Ferhâd'a giden mektup da üzerinde durulması gereken bir başka husustur. Bu mektup, Şîrîn'in içindeki tanrısal özü keşfetmesi ve ona ulaşmak için çabalaması, nefsanî arzularından vazgeçip "Mutlak"a yönelmesi anlamına gelmektedir. Çünkü bu aşamada Ferhâd, Şîrîn'in benliğinde içkin olan "müteal öz"dür. Ferhâd'ın bu mektup sebebiyle öldürülmesi, Şîrîn'in Ferhâd'a karşı beslediği arzu ve isteklerinden vazgeçmesi, "dünyevi Ferhâd"ını öldürmesi olarak düşünülebilir.

Bu arada Ferhâd'ın yolculuğu da fena makamına doğru ilahi bir boyut kazanmıştır. Şîrîn'in yolculuğunun başladığı yerde animası ile bütünleşerek daha yüce tecrübeleri deneyimleyen Ferhâd, yavaş yavaş maddi dünyadaki varlığını yok etmeye başlamıştır. Daha doğumundan itibaren kaderinin ona yazdığı bu fena yolculuğunu içselleştirmiş olan Ferhâd, ulaşmış olduğu olgunlaşma neticesinde maddi varlığını ifna ederek macerasını tamamlamıştır.

Ferhâd'ın ölümüne üzülen vahşi hayvanlar onun cesedi başında nöbet tutarlar. Kaledekiler Ferhâd'ı kefenleyip defnetmek isterlerse de hayvanlardan ve Hüsrev'den korktukları için bunu yapamazlar. Bu sırada Ferhâd'ın ölüm haberini alan Hüsrev, bir yandan sevinirken diğer yandan da üzülür. Çünkü rakibini bir hile ile öldürmüştür ve bunun cezasını bir gün muhakkak çekecektir. Beri yandan Hüsrev'in içinde tekrar Şîrîn'e kavuşma arzusu şiddetlenmiştir. Bu sebeple Mihîn Bânû'ya yeniden elçi gönderir. Kalede açlık ve başka sıkıntıların baş göstermesi üzerine halka zarar gelmemesi için Şîrîn, Hüsrev'in teklifini istemeyerek kabul eder. Bu sırada Mihîn Bânû, Şîrîn'in hasta olduğunu, gezip hava alması gerektiğini, ülkenin kuzeyindeki dağda Ferhâd'ın Şîrîn için yaptığı bir kasır olduğunu ve orada dinlenirse ona iyi geleceğini Hüsrev'e söyler. Hüsrev istemeyerek de olsa bu isteği Şîrîn için kabul eder. Bunun üzerine hazırlanan sedye ile Şîrîn hemen yola çıkarılır. Aniden esen yel, sedyenin örtüsünü açınca Hüsrev'in oğlu Şîrûye, Şîrîn'i görür ve âşık olur. Ayrıca Şîrûye, babasının yaptığı zulümler nedeniyle onu öldürmek istemektedir. Bu sayede hem Şîrîn'e hem de tahta sahip olacaktır. Bu düşüncesini etrafındakilerle de paylaşır. Bir gece baskını düzenler ve Hüsrev'i öldürür:

Habîbüñ vaslına var ise dermân / Rakîbi katl itmeksüz ne imkân (7331)

Hüsrev'in, Ferhâd'ı öldürdüğü için üzülmesi meselesini de yine Şîrîn üzerinden açıklayabiliriz. Burada Hüsrev, gölge arketipi; Hüsrev'in ölümüne üzüldüğü Ferhâd ise Şîrîn'in Ferhâd için beslediği nefsanî duygularıdır. Dolayısıyla Şîrîn için Ferhâd'ın ölümü nefsin ölümü olarak değerlendirilebilir. Hüsrev'in üzülmesi bu sebeptendir. Hüsrev'in Ferhâd öldükten sonra yine Şîrîn'i istemesi, kemâlât sürecinde gölge arketipinin başka bir engeliyle karşılaşıldığını göstermektedir.

Şîrîn ile aralarındaki engeli ortadan kaldıran Şîrûye, hemen Şîrîn'e elçi göndererek kendisini sevdiğini ve onunla evlenmek istediğini haber verir. Şîrîn, cevap olarak Ferhâd'ın cenazesi, bulunduğu

kasra getirilirse bu teklifi düşünebileceğini iletir. Şîrûye, Şîrîn'in isteğini kabul eder ve Ferhâd'ın cenazesi kasra getirilir. Şîrîn, Mihîn Bânû'ya Ferhâd'ın cenazesiyle yalnız kalmak istediğini ve kimsenin kendilerini rahatsız etmemesini söyler. Daha sonra Şîrîn, Ferhâd'ın tabutuna girer ve ona sarılarak can verir:

Çeküp cânı gibi bağrına sardı / Hemân bir âh idüp uyhuya vardı
Ne uyhu tâ kıyamet kanması yok / Sabâh-ı haşre dek uyanması yok (7506-7507)

Mesnevinin bu bölümünde, Şîrîn'in gölge arketipinin bir başka olumlanan yüzünü simgeleyen Şîrûye hikâyeye dâhil olmaktadır. Şîrûye'nin Şîrîn'e âşık olması, Hüsrev'in düşmanı olduğu anlamına gelmektedir. Dolayısıyla Hüsrev'in yani gölge arketipinin olumsuz enerjisini olumlu yönde değiştirecek olan Şîrûye'dir. Nitekim Hüsrev ölür ve Şîrûye, Şîrîn ile evlenmek istediğini ona bildirir. Bu durum, Şîrûye'nin Şîrîn'e olan bağlılığının, ona boyun eğişinin işaretidir. Ferhâd'ın cenazesinin kasrına getirilmesini isteyen Şîrîn'in bu isteği Şîrûye tarafından kabul görmüştür. Bu durum gölge arketipinin tamamıyla Şîrîn'in buyruğu altına girdiğini göstermektedir. Ferhâd'ın cenazesi getirilince Şîrîn, Mihîn Bânû'dan müsaade isteyerek kimsenin kendisini rahatsız etmemesini tembih eder. Bu husus, Şîrîn'in yüce ana arketipini simgeleyen Mihîn Bânû'dan kopuşunu ve belli bir kemâl derecesine ulaşmış olduğunu simgelemektedir. Ferhâd'ın tabutuna girerek ona sanki kendi canı gibi sarılan Şîrîn de olduğu yerde canını teslim etmiştir. Animusuyla bütünleşen Şîrîn'in ölümü, tıpkı Ferhâd'ınki gibi yeniden doğumu sembolize etmektedir.

Hikâyede Şîrîn'den sonra Mihîn Bânû da onun acısına dayanamayarak ölür. Ferhâd'ın kardeşim dediği Behram, ordusuyla birlikte Çin'den Ermen'e gelir. Ferhâd'ın ölümü sebebiyle Şîrûye'yi öldürmek isterse de Şâpûr, olan biteni anlatarak Ferhâd'ın ölümünde Şîrûye'nin bir suçu olmadığını söyler. Bu vesile ile ölümden kurtulan Şîrûye memleketine dönerek tahta geçer. Şâpûr, Behram tarafından Ermen'e vali tayin edilir. Behram ise beraberinde getirdiği orduyu Çin'e gönderir ve Ferhâd'a bir türbe yaptırarak bu türbede uzlete çekilir.

IV. Fena Yolundaki İzler: Dönüş

Kahramanın, sembolik/mitolojik yolculuğunda peşine düştüğü arzu nesnesine kavuştuktan sonra tekrar macerasının başladığı yere olgunlaşmış olarak geri dönmesi gerekmektedir. Temel olarak "maceraya çağrı-ayrılma-erginlenme-dönüş" şeklinde kendini gerçekleştiren serüven, tam çevrim dâhilinde Ferhâd ile Şîrîn mesnevisinde bazı bölümlerde genişleme veya daralmaya uğrayarak gerçekleşmiştir (Doğan, 2015: 144). Babasının hazinelerinde gördüğü bir aynanın tılsımını çözmek için yollara düşen Ferhâd, artık geri dönüşü olmayan bir yola girmiştir. Bu yolda ya yitip gidecek ya da yitiğini bulup kemâle erecektir. Serüvenin ona belirlediği yollarda karşılaştığı bütün engelleri aşarak erginlenen Ferhâd'ın, Şîrîn'i bulmasıyla birlikte başladığı yere geri dönmesi gerekmektedir. Ancak benliğinin karanlık tarafları ile yüzleşerek aydınlanmış ve kemâle ermiş olan Ferhâd, bulunduğu nokta itibarıyla yücelmişliğin hazzını geride bırakarak hemen dönmek istemez. Mesnevide Ferhâd'ın Hüsrev ile karşılaşmasının ve bu andan itibaren gerçekleşen olayların hepsi onun dönüşe direnişi ya da dönüşü reddetmesi (Campbell, 2000: 225) olarak yorumlanabilir. Biraz geciktirmeyle birlikte Ferhâd'ın dönüşü, mesnevide hatırlama olgusu üzerinden verilmiştir. Selâsil kalesindeki sembolik ölümü sırasında memleketini ve ailesini hatırlayan Ferhâd, bu vesile ile dönüş yolculuğunu gerçekleştirmiştir. Ferhâd'ın dönüş eşliğine gelmesindeki muharrik güç, anne-babasına ve sevdiklerine duyduğu özlemdir. Ölmeden hemen önce gerçekleşen bu hatırlama, yeniden doğum olduktan sonra dönüş yolculuğunun başlayacağını bir işaretidir:

Bakup hân atasın gördi gam içre / Dahı hâtûn anasın mâtem içre (6948)
Bilüp bu hâli Mülk-ârâ vü Behrâm / Gamumdan rûz bezmin itseler şâm (7006)

Mesnevinin diğer kahramanı olan Şîrîn'in de dönüş aşamasını gerçekleştirdiğinden bahsedebiliriz. Şîrîn'in geldiği yere dönüş yolculuğu Şâpûr üzerinden verilmiştir. Şâpûr, mesnevide

Ferhâd'ın dönüşüm yolculuğunu tamamlaması ile birlikte Şîrîn'in gölge arketipinin olumlanan yüzünün simgesi hâline gelmiştir. Şîrîn'in ölümüne dayanamayan Mihûn Bânû'nun da ölmesiyle Ermen ülkesinin tahtı boş kalmış ve Şâpûr, Ermen diyarına vali tayin edilmiştir. Bu olay, Şîrîn'in olgunlaşma yolculuğunu tamamladıktan sonra Ermen tahtına geçtiğinin sembolü olarak yorumlanabilir. Bu durumda Şîrîn de başladığı yere dönerek tam çevrim dâhilinde kahramanlık serüvenini tamamlamıştır.

SONUÇ

Mit, masal, destan, mesnevi vb. metinler, edebî değerinin yanında insanoğlunun yaşam serüveninin birer aktarım aracı olmuştur. Hemen her toplumda benzer motiflerle kendini yaratan bu anlatılar, tarih boyunca insanın büyük yolculuğuna adım adım şahitlik etmiştir. Mekân, zaman ve yolcuya göre farklılaşsa da evrensel yolun işaret levhaları olma vasfını her daim korumuştur. Eşref-i mahlûkat olarak yaratılan insanın bu verili şerefi koruma ve yüceltme arzusu, onu her an meşakkatli bir arayışa sürüklemiştir ki insanın -kendi iradesi dışındaki- dünya yolculuğu da tamamen bir arayış amacına müstenittir. Bu arayış serüveni pek çok din ve kültürde bir "yol" ve "yolculuk" olgusu meydana getirmiştir.

Joseph Campbell'in ortaya koyduğu ve kahraman arketipi etrafında şekillendirdiği evrensel yolculuk teorisi, bireyin kendini gerçekleştirmek için çıktığı "maceraya çağrı-ayrılma-erginlenme-dönüş" aşamalarından oluşan sembolik bir seyahati ihtiva etmektedir. Bu teori, Lâmi'î Çelebi'nin Ferhâd ile Şîrîn mesnevisinde de bütün aşamalarıyla tam çevrim dâhilinde karşımıza çıkmaktadır. Başlangıçta durağan bir hayat süren Ferhâd, yazgısının ona belirlemiş olduğu yolu içselleştirmiş ve tesadüfen gördüğü bir aynanın tılsımını çözmek için çıktığı yolculukla bütün hayatında köklü bir değişim ve dönüşüm başlatmıştır. Benlik ülkesinin ıssız mecralarında gerçekleştirdiği yolculukta pek çok arketipsel yardım ve yardımcı vasıtasıyla animası olan Şîrîn'e kavuşmuş, iki bölümden oluşan meşakkatli ve tehlikelerle dolu macerasında önce dış gerçeğe sonra da iç gerçeğe uyum sağlayarak kendini gerçekleştirmiştir. Öte yandan mesnevinin kadın kahramanı olan Şîrîn'in de benzer tecrübeler yaşayarak erginlendiğinden bahsetmek mümkündür.

KAYNAKÇA

- Alpay Tekin, G. (1994). *Ali Şir Nevâyî Ferhâd u Şîrîn*. Ankara: Türk Dil Kurumu Yayınları.
- Bozkurt, K. (2019). Benlik Hazinesinin Keşfinde İskender'in İçsel Yolculuğu. *Turkish Studies-Language and Literature*, C./S. 14(3): 1095-1125.
- Campbell, J. (2000). *Kahramanın Sonsuz Yolculuğu*. İstanbul: Kabalıcı Yayınları.
- Cevizci, A. (2013). *Sokrates*. İstanbul: Say Yayınları.
- Çatalbaş, R. (2011). Türklerde Hayvan Sembolizmi ve Din İlişkisi. *Turan Stratejik Araştırmalar Merkezi Dergisi (TURAN-SAM)*, C./S. 3(12): 49-60.
- Çetinkaya, Ü. (2015). *Âzerî İbrahim Çelebi Husrev ü Şirin*. Ankara: Grafiker Yayınları.
- Doğan, A. (2006). Bireyleşim/Kemalat Sürecinde Kapalı ve Dar Mekânlar. *Bilig*, C./S. 0(37): 115-130.
- Doğan, A. (2007). Eski Türk Edebiyatı'nda Hüsrev ü Şirin ve Hüsün ü Aşk. *Türkiye Araştırmaları Literatür Dergisi [Eski Türk Edebiyatı Tarihi I]*, C./S. 5(9): 389-400.
- Doğan, A. (2015). Cem Sultan'ın Cemşid ü Hurşid Mesnevisi'nde Kahramanın Sonsuz Yolculuğu. *The Journal of Academic Social Science Studies International Journal of Social Science*, Spring I, C./S. 0(33): 135-145.
- Doğan, A. (2017). *Hüsün ü Aşk Aşk'ın Kalb'e Yolculuğu (Hüsün ü Aşk Mesnevisi'nde Yolculuk ve Değişim)*. İstanbul: Değişim Yayınları.
- Doğan, A. (2020). "Gülşehrî'nin Mantiku't-Tayr'ında Kuşların Sonsuzluk Yolculuğu", Uluslararası Yunus Emre ve Anadolu'da Türk Yazı Dilinin Gelişimi Sempozyumu, Bildiriler Kitabı, (s. 20-

- 27), Kırşehir Belediyesi Basın Yayın Müdürlüğü.
- Eliade, M. (2017). *İmgeler ve Simgeler*. (Çev. M. A. Kılıçbay). Ankara: Doğu Batı Yayınları.
- Erkal, A. (1999). Lami'î'nin Ferhâd u Şîrîn Mesnevisi. *Atatürk Üniversitesi Türkiyat Araştırmaları Enstitüsü Dergisi*, C./S 0(8): 51-66.
- Esir, H. A. (2014). Bursalı Lâmiû Çelebi'nin Ferhâd u Şîrîn'inin Ali Şîr Nevâyî'nin Ferhâd u Şîrîn'i ile Mukayesesi. *İstanbul Üniversitesi Edebiyat Fakültesi Türk Dili ve Edebiyatı Dergisi*, C./S. 50(50): 39-64.
- Esir, H. A. (2017). *Lâmiû Çelebi Ferhâd ile Şîrîn*. Erişim Tarihi: 30 Aralık 2019, <https://ekitap.ktb.gov.tr/Eklenti/55974,ferhad-ile-sirinpdf.pdf?0>.
- Fordham, F. (1983). *Jung Psikolojisinin Ana Hatları*, (Çev. A. Yalçiner). İstanbul: Say Yayınları.
- Gökberk, M. (2010). *Felsefe Tarihi*. İstanbul: Remzi Kitabevi.
- Gökeri, A.İ. (1979). *Arketiplere Dayanan Yeni Bir İnceleme Metodunun Tanıtılarak İngiliz ve Türk Edebiyatında Bazı Romans ve Epik Niteliğinde Yapıtlara Uygulanması*, Yayınlanmamış Doktora Tezi, Ankara Üniversitesi Dil ve Tarih Coğrafya Fakültesi, Ankara.
- Jung, C. G. (1998). *Psikoloji ve Din*, (Çev. R. Karabey). İstanbul: Okyanus Yayıncılık.
- Jung, C. G. (2006). *Analitik Psikoloji*, (Çev. E. Gürol). İstanbul: Payel Yayınevi.
- Jung, C. G. (2017). *Dört Arketip*, (Çev. Z. Aksu Yılmaz). İstanbul: Metis Yayınları.
- Kasapoğlu, A. (2006). *Carl Gustav Jung'un Kehf Sûresi Tefsiri*. Malatya: Mengüceli Yayınları.
- Ögel, B. (2014). *Türk Mitolojisi*, C. II. Ankara: Türk Tarih Kurumu Yayınları.
- Özbek Arslan, N. (2017). Gelibolulu Âlî'nin Mihr ü Mâh Mesnevisini Jung'ın Arketipsel Sembolizm Kuramı Açısından Okuma Denemesi. *ANASAY Dergisi*, C./S. 0(2): 227-246.
- Pala, İ. (2013). *Ansiklopedik Divân Şiiri Sözlüğü*, İstanbul: Kapı Yayınları.
- Penrice, J. (2010). *Kur'ân Sözlüğü-Dictionary and Glossary of the Holy Qur'an*. (Çev. Ö. Aydın). İstanbul: İşaret Yayınları.
- Platon. (2017). *Devlet*, (Çev. S. Eyüboğlu, M. A. Cimcoz). İstanbul: Türkiye İş Bankası Kültür Yayınları.
- Pürcevâdî, N. (1998). *Can Esintisi*, (Çev. H. Kırlangıç). İstanbul: İnsan Yayınları.
- Schaya, L. (2018). *Tanrı'nın Sûreti, Mahlûkat. Her Yerde Tanrı'yı Görmek*. (Çev. A. Gündoğdu). İstanbul: İnsan Yayınları.
- Timurtaş, F. K. (1952). 'Hüsrev ü Şirin' ve 'Ferhad ü Şirin' Yazan Şairlerimiz. *Türk Dili*, C./S. I(10): 15-21.
- Timurtaş, F. K. (1959). Türk Edebiyatında Hüsrev ü Şîrîn ve Ferhâd u Şîrîn Hikâyesi. *İstanbul Üniversitesi Edebiyat Fakültesi Türk Dili ve Edebiyatı Dergisi*, C./S. 0(9): 65-88.
- Timurtaş, F. K. (1961). İran Edebiyatında 'Hüsrev ü Şirin' ve 'Ferhad ü Şirin' Yazan Şairler. *Şarkiyat Mecmuası*, C./S. 0(IV): 73-86.
- Timurtaş, F. K. (1980). *Şeyhî'nin Hüsrev ü Şirin'i (İnceleme-Metin)*. İstanbul: İstanbul Üniversitesi Yayınları.
- Varlı, N. (2020). İslamî Bakış Açısıyla Epifiz Bezinin İşlevi. *Çekmece İZÜ Sosyal Bilimler Dergisi*, C./S. 8(16): 84-110.
- Yakıt, İ. (1997). Ruhun Yolculuğu. *İslâm Felsefesi'nde Sembolik Hikâyeler*. İstanbul: İnsan Yayınları.
- Yildirim, N. (2008). *Fars Mitolojisi Sözlüğü*. İstanbul: Kabalcı Yayınları.

Kılgısal Uslamlama Modeli Çerçevesinde Bir İnceleme: Yerel Seçimde İzmir Büyükşehir Başkan Adayları Tarafından Kullanılan Savlar

Pınar Danuş

ORCID ID: <https://orcid.org/0000-0002-2450-8154>

Dokuz Eylül Üniversitesi, Sosyal Bilimler Enstitüsü, Genel Dilbilim Anabilim Dalı,
İzmir – TÜRKİYE

Doç. Dr. Gülsüm Songül Ercan

ORCID ID: <https://orcid.org/0000-0002-5392-7008>

Dokuz Eylül Üniversitesi, Edebiyat Fakültesi, Dilbilim Bölümü, Genel Dilbilim Anabilim Dalı,
İzmir – TÜRKİYE

Makale Geçmişi

Geliş: 18.10.2020

Kabul: 09.11.2020

On-line Yayın: 31.12.2020

Anahtar Kelimeler

Politika Söylemi

Sav Söylemi

Kılgısal Uslamlama Modeli

Kılgısal Sav

Türk Yerel Seçimleri

Araştırma Makalesi

DOI:

<http://dx.doi.org/10.29228/JASSS.46983>

Öz

Politika, kılıgıların söylemsel olarak gerçekleştirildiği toplumsal alanlardan biridir. Bu toplumsal alanda, politika aktörleri olarak politikacılar, seslendikleri kitleleri kendi ideolojileri ve görüşleri doğrultusunda ikna etmeye çalışmaktadır. Politika söylemi bu yönüyle, Eleştirel Söylem Çözümlemesi'nin inceleme alanlarından biridir. Bireyleri ikna etme temeline dayanan politika söyleminde politikacılar, kendi görüşlerini haklı çıkarmak ya da karşıt görüşleri yalanlamak amacıyla sıklıkla savlama stratejilerine başvurmaktadır. Bu nedenle politika söylemi savlayıcıdır. Fairclough ve Fairclough'a göre politika, temelde koşullara ve hedeflere yanıt olarak nasıl davranılacağına ilişkin seçimler yapmakla ilgilidir ve politika söylemi, kılıgısal savlama çözümlemesine odaklanmalıdır. Bu doğrultuda, Fairclough ve Fairclough (2012) kılıgısal savların yapısının çözümlemesini amaçlayan "Kılıgısal Uslamlama Modeli" adında bir çerçeve ileri sürmüştür. Bu çalışmanın amacı, 2019 Yerel Seçimleri öncesi Cumhuriyet ve Millet İttifakı'nın İzmir Büyükşehir Belediye Başkan adaylarının kullandıkları kılıgısal savları içeren kılıgısal uslamlama yapılarını belirlemektir. Bu amaçla, iki adayın TV görüşmeleri, şu araştırma sorularını cevaplamak için Fairclough ve Fairclough (2012) tarafından ileri sürülen "Kılıgısal Uslamlama Modeli" kullanılarak çözümlenmiştir: "Türk politika söyleminde yerel seçimler bağlamında ne tür kılıgısal uslamlama yapıları kullanılmaktadır?", "İki ittifakın adayları tarafından kullanılan yapılar birbirlerinden farklılaşmakta mıdır?" Veritabanının çözümlenmesiyle elde edilen bulgular doğrultusunda, İzmir çerçevesinde yerel seçimler bağlamında genel politikaya, yerel sorunlara ve projelere, seçmene ve belediye yönetimine ilişkin kılıgısal uslamlama yapılarının kullanıldığı sonucuna ulaşılmıştır. Her iki ittifakı adayları tarafından genel politikaya ve yerel sorunlara ve projelere ilişkin savlar ileri sürülürken, seçmene ilişkin savlar Cumhuriyet İttifakı adayları, belediye yönetimine ilişkin savlar Millet İttifakı adayları tarafından ileri sürülmüştür. Bununla birlikte her iki ittifakın adayları tarafından ileri sürülen kılıgısal savlar yerel sorunlar ve projeler açısından benzerlik göstermesine karşın adayların genel politikaya ilişkin savları içerikleri açısından farklılaşmaktadır.

Atf Bilgisi / Reference Information

Danuş, P. ve Ercan, G. S. (2020). Kılıgısal Uslamlama Modeli Çerçevesinde Bir İnceleme: Yerel Seçimde İzmir Büyükşehir Başkan Adayları Tarafından Kullanılan Savlar. *Jass Studies-The Journal of Academic Social Science Studies*, Number: 83, Winter, p. 219-236.

An Analysis within the Framework of Practical Reasoning Model: Arguments Used in Local Elections by the Mayoral Candidates of Izmir

Pinar Danis

Dokuz Eylul University, Graduate School of Social Sciences, Department of General Linguistics, Izmir – TURKEY

Assoc. Prof. Dr. Gülsüm Songül Ercan

Dokuz Eylul University, Faculty of Letters, Department of Linguistics, Department of General Linguistics, Izmir – TURKEY

Article History

Submitted: 18.10.2020

Accepted: 09.11.2020

Published Online: 31.12.2020

Keywords

Political Discourse
Argumentative Discourse
Practical Reasoning Model
Practical Argument
Turkish Local Elections

Research Article

DOI:

<http://dx.doi.org/10.29228/JASSS.46983>

Abstract

Politics is a social domain whose practices are discursively realized. In this social domain, politicians, as political actors, try to persuade the masses they appeal in line with their own ideologies and opinions. In this respect, political discourse is one of the research areas of Critical Discourse Analysis. In political discourse based on persuading people, politicians often use argumentation strategies to justify their views or refute opposing views to persuade their voters. For this reason, political discourse is argumentative. According to Fairclough and Fairclough, politics is mainly about making choices about how to act in response to circumstances and goals, and political discourse should focus on the analysis of practical argumentation. Accordingly, Fairclough and Fairclough (2012) proposed a framework called "Practical Reasoning Model" aimed at analyzing the structure of practical arguments. This study aims to determine the practical argumentation structures that include the practical arguments used by the Izmir Metropolitan Mayor candidates of the Republic and Nation Alliances before the 2019 Local Elections. To this end, The TV interviews of the two candidates were analyzed using the "Practical Reasoning Model" by Fairclough and Fairclough (2012) to answer the following research questions: "What kind of practical argumentation structures are used in Turkish political discourse in the context of local elections?", "Do this structures used by the candidates of the two alliances differ from each other?". The findings obtained as a result of the analysis of the database show that practical argumentation structures regarding general politics, local issues, and projects, voters, and municipal administration are used in the context of local elections within the Izmir context. While arguments about general politics and local problems and projects were put forward by both candidates of alliances, the arguments about the voters were put forward by the candidate of the Public Alliance and the arguments about the municipal administration by the candidate of the Nation Alliance.

GİRİŞ

Politika, en genel anlamıyla, bireylerin etkisi altında yaşadıkları genel kuralları oluşturma, sürdürme ve değiştirme yoluyla gerçekleştirdikleri etkinlikler bütünüdür (Heywood, 2013: 1-2). Politikanın tanımına ilişkin olarak iki temel görüş bulunmaktadır: Aristoteles politikayı etik ve ahlak ile Machiavelli (2014) ise şiddet ve hegemonya ile ilişkilendirmektedir (alıntılayan Wodak, 2009: 5). van Dijk (1997) politikada metinsel ve bağlamsal ulamların önemini vurgulayarak politika sistemlerini, değerlerini, ideolojilerini, kurumlarını, örgütlerini, gruplarını, aktörlerini, ilişkilerini, sürecini, eylemlerini, bilişini ve söylemini politikaya yönelik metinsel ve bağlamsal ulamlar olarak belirtmekte, politikanın tüm bunlar üzerinde önemli bir rol oynadığını ifade etmektedir. Sözü edilen ulamlardan biri olan söylem, politik bir eylem biçimi ve politika biliminde politika sürecinin bir parçası olarak kabul edilmektedir (van Dijk, 1997: 20).

Politika söylemi çalışmalarında çeşitli yönelimler bulunmaktadır. Bunlardan biri küçük ölçekli ve büyük ölçekli çalışmalar arasında yapılan ayırımdır. Küçük ölçekli düzey; çıkar çatışmalarını, baskınlık mücadelelerini ve bireyler, toplumsal cinsiyetler ve topluluklar arasındaki işbirliği yapma çabalarını içermektedir (Chilton, 2004: 3). Bu düzeyde amaca yönelik olarak ikna, akla uygun sav, akıldışı strateji, tehdit, dilek, yolsuzluk ve manipülasyon gibi yöntemler kullanılmaktadır (Jones 1994; Aktaran: Chilton 2004: 3). Büyük ölçekli düzey ise politikanın bir yandan çıkar çatışmalarını çözen ancak öte yandan baskın bir bireyin ya da grubun gücünü ileri süren bir araç olarak görüldüğü devlet kurumlarını içermektedir. (Chilton, 2004: 3). Öte yandan Fairclough ve Fairclough (2012), politikayı anlaşmazlık, değer, güç eşitsizliği, kararsızlık ve tehdit ve çıkar çatışması bağlamında ne yapılması gerektiği konusunda işbirliğine dayalı bir karar verme süreci olarak tanımlamakta ve sürekli çatışmanın, riskin ve belirsizliğin egemen olduğu durumlarda politikayı tasarlama ve karar alma süreçleriyle ilişkilendirmektedir.

Politika söylemi (bundan böyle PS), politika toplumsal alanındaki belirgin amaçlara yönelik olarak ve belirli koşullar altında nasıl eyleme geçileceği hakkında karar vermeyi içeren süreçlere ilişkin bir araçtır. Politikanın karar vermeye ve bireyleri etkilemeye ilgili süreçlerde sahip olduğu gücü dil yoluyla uygulaması, dili politikanın gerekli bir aracı haline getirmektedir (Rubinelli, 2012: 17). Fairclough ve Fairclough'a göre bu seçimler ve eylemler, insanların nasıl eyleme geçeceği hakkındaki kararları belirleyen kılışsal savlamayla ilişkilidir. Kılışsal savlama, uygulamadaki bir soruna ya da konuya tepki verme biçimi olan kılışsal uslamama (bundan böyle KU) yoluyla gerçekleştirilmektedir. Öte yandan kılışsal sav, bu uslamamaya karşılık gelen öncül-sonuç yapısıdır (Audi 2006; Aktaran: Fairclough ve Fairclough, 2012: 40). Bu nedenle kılışsal sav ve kılışsal savlama, KU kapsamında incelenmektedir.

Fairclough ve Fairclough (2012), PS'ye yönelik olarak "Kılışsal Usamlama Modeli" (bundan böyle KUM) adında bir sav modeli ileri sürmektedir. KU, kılışsal savlarda somutlaşmakta durumu betimleyen usamlamanın tersine ne yapılması gerektiğine ilişkin bir usamlamadır; eyleme yönelik nedenler içermekte ve tipik olarak sorun-çözüm bağlamında gerçekleşmektedir. Bir "sorun"dan yola çıkılarak gerçekleştirilen savlamada, bu sorunu çözmeye yönelik bir "çözüm" aranmaktadır (Fairclough ve Fairclough, 2011: 3). Politikacılar konuşmalarını, belirgin bir soruna dayandırmak için gerçekleştirmekte ve bu soruna bir çözüm önerilmektedir. Bu konuşmalar ve televizyon yoluyla yayınlanmış basın toplantıları; radyo ve televizyondaki politika konulu tartışmalar; video paylaşım sitelerindeki politikayla ilişkili videolar; politikayla ilgili etkinlikler üzerine basın-yayın kurumları tarafından hazırlanan raporlar gibi diğer birçok etkinlik PS olarak

tanımlanmaktadır (Wodak, 2009: 3). Bu nedenle, bir eylemi yerine getirmeyle ilişkili bir iddiadan ve bu iddiaya bağlı öncüllerden oluşan KU yapılarını ortaya koymak amacıyla İzmir Büyükşehir Belediye Başkan Adayları ile yapılan TV görüşmeleri, bu çalışmanın veri tabanı olarak seçilmiştir. Bu çalışmanın amacı, şu araştırma sorularına yanıt bulmaktır:

İzmir Belediye Başkanlığı Seçimleri bağlamında;

1. Kullanılan KU yapıları nelerdir?
2. Bu KU yapıları Cumhur ve Millet İttifakları'nın adayları arasında farklılık göstermekte midir?

Bu soruları yanıtlamak amacıyla bir sonraki bölümde KUM'un kuramsal çerçevesi ve temel kavramları yer almaktadır.

1. Kuramsal Çerçeve

Politika, bağlı bulunduğu pratiklerin yalnızca söylemsel olarak yerine getirildiği toplumsal alanlar arasında yer almaktadır (van Dijk, 2006: 728). Bu nedenle dil kullanımını içermeyen herhangi bir politik etkinliğin bulunduğundan söz edilememektedir (Chilton ve Schäffner, 2002: 3). Politika toplumsal alanı politik düşüncenin, tartışmanın, düşünceyi tasarlamının ve eylemi odak noktası yapan toplumsal yaşamın çok sayıda görünümünü ve alanını yansıtan söylemlerin içerisinde bulunduğu bir alandır. Söz konusu görünümler ve alanlar ise politika alanındaki farklı bakış açılarına ve konumlara karşılık gelmektedir (Fairclough ve Fairclough, 2012: 83). PS, aktörleri, diğer bir deyişle politikacılar ile tanınmaktadır. PS çalışmaları cumhurbaşkanı, başbakan ya da hükümetin diğer üyeleri gibi politikacıların ya da parlamento, politik partiler gibi politika kurumlarının konuşma ve metinlerini ele almaktadır (van Dijk, 1997: 12).

PS'nin, içinde ikna edici önermeleri barındıran sav söylemi olduğu söylenebilir (Büyükkantarcıoğlu ve Yazar, 2006: 96). Bir toplumu oluşturan bireyler birbirleriyle sık sık anlaşmazlığa düşmektedir; ancak anlaşmazlığa düşen bireylerin, farklı görüşlere sahip olduklarını kabul etmelerinin alışılmadık olduğu söylenebilir. Bu görüş farklılığının çözülmesi amacıyla konuşucular ya da yazarlar anlaşmazlık yaşadıkları konular üzerine savlardan oluşan bir tartışma gerçekleştirmekte ve bir tür uzlaşma sağlamaya çalışmaktadır (van Eemeren, Grootendorst ve Henkemas, 2002: 3). Bu doğrultuda, bir sav, "akıl yürütme becerilerine çağrıda bulunarak temel amacı bireyi ikna etmek olan önermeler bütünü" olarak tanımlanmaktadır (Barry ve Rudinov, 2007: 85). Bu nedenle, sav söylemi, konuşucunun / yazarın kendileriyle aynı fikirde olmayan insanlarla tartışmasını yansıtmaktadır (van Eemeren vd., 2002: xi).

Politikadaki dil kullanımı ikna amacıyla ortaya koyulan dil kullanımlarının yaygın örnekleridir. PS'nin ikna edici özelliğinin en çok ön plana çıktığı sürecin, politikacıların seçmenleri ikna etme ve sonucunda oy alma amacıyla çalışmalar yürüttükleri seçim kampanyaları süreci olduğu söylenebilir (Jucker, 1997: 123). Sonuç olarak, kılıgısal savlama ve kılıgısal uslamlama, hedef kitleyi ikna etmek için çok önemli bir araç haline gelmektedir.

KU, var olan durum hakkındaki uslamlamaya karşı olarak ne yapılacağı hakkındaki uslamlama olarak tanımlanmaktadır; iyi ya da kötü nedenler sunarak bireyleri güdüleyen girişimlerdir (Fairclough ve Fairclough, 2011: 2-3). KU, iki ana bağlamda ortaya çıkmaktadır. Bazı durumlarda kılıcılar, örneğin birçok seçenek arasından içinde buldukları durumda 'Ne yapmalıyım, neyi yerine getirmek istiyorum?' sorusuyla başlamaktadır. Bazı durumlarda ise kılıcılar eyleme yönelik belirli bir olasılıkla (bir iş fırsatı gibi) sunulmakta ve olası sonuçlar gibi eyleme yönelik olası olumlu ve olumsuz sonuçları soruşturarak 'A'yı yapmalı mıyım ya da

yapmamalı mıyım?’ sorusuna yönelik bir karar vermek zorundadır (Fairclough ve Fairclough, 2012: 35). KU, en iyi ya da en doğru eylem planının belirsiz ya da tartışmalı olduğu durumlar çerçevesinde karar alınması gereken tüm politika bağlamlarında yaygındır. Politikanın, ne yapılacağı ve neyin savunulacağına ilişkin nedenlerin ve yargıların bulunduğu bir eylem alanı olmasıyla PS, KU olarak nitelik kazanan bir tür usamlama olarak tanımlanmaktadır (Fairclough ve Fairclough, 2011: 1-3). KU, uygulamadaki bir sorunu ya da soruyu yanıtlama biçimiyken kılıgsal sav KU’ya karşılık gelen öncül-sonuç yapısıdır. Kılıgsal savın sonucu ise kılıcının konuya olan tepkisi olan kılıgsal yargıdır (Audi 2006; Aktaran: Fairclough ve Fairclough, 2012: 40). Fairclough ve Fairclough’a (2012) göre “Kılıgsal savlar akla uygun savlardır ve kılıgsal olarak usamlamada kılıcılar bir sonuca ya da amaca ulaşmak için olası araçlar olarak eyleme yönelik bir iddia ileri sürmektedir”. Kılıgsal savların yapısı şu şekilde gösterilmektedir:

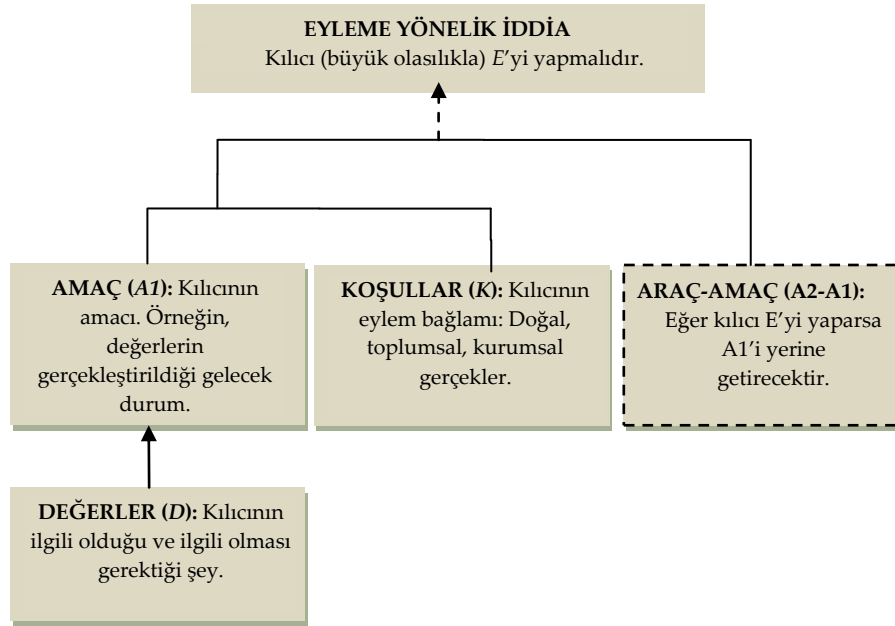

Şekil 1. Kılıgsal savların yapısı (Fairclough ve Fairclough, 2012: 45)

Şekil (1) şimdiye kadar açıklanan kuramsal noktaları özetlemektedir. Bu yapı, bir *eyleme yönelik iddiadan* (kılıcının ne yapması gerektiğinden), *koşullardan* (eylem bağlamı doğal, toplumsal ve kurumsal olgulardan oluşur), *bir amaçtan* (değerlerin gerçekleştirildiği gelecek durumlardan oluşur), bir *araç-amaçtan* (amaca ulaşmayı sağlayan araçlardan oluşur) ve *değerlerden* (kılıcının ilgileri ve değerleri) oluşmaktadır. Fark edilirse, araçlar ve hedefler metin içinde örtük olabilecekleri ima edilerek kesik çizgilerle kutuya yerleştirilir. Şekil (1)'de görüldüğü gibi, *araç-amaç* öncülü metin içinde örtük olarak yer alabilmesi nedeniyle kesik çizgilerle gösterilmektedir.

KU genellikle bir sorun olarak görülen durumun betimlenmesiyle başlamakta ve bir sorun-çözüm bağlamında ortaya çıkmakta, sorunun giderilmesi amacıyla bir çözüm yolu aranmaktadır. Bazı kılıgsal savlar sorun-çözüm ilişkisi (Bu zor koşullarda x'i yapmalıyız) temelinde oluşurken, diğerleri araç-amaç ilişkisi (Eğer x'i yaparsak amaçlarımızı gerçekleştireceğiz) temelinde ortaya çıkmaktadır. Genellikle belirsizliğin ve riskin egemen olduğu bağlamlarda birden çok eylem taslağı

akla uygun gelmektedir. Bu tür durumlarda kılıgısal savlar belirli bir eylemi haklı çıkarmak ya da bir sonuca ulaşmak amacıyla durum, amaçlar, değerler, olası yarar ve zararlar gibi birden çok deęişkenin karşılaştırıldığı bir girişimde bulunmaktadır (Fairclough ve Fairclough, 2011: 3). Fairclough (2012) KU'nun yapısını bir şekil üzerinde daha ayrıntılı biçimde göstererek öncülleri şu şekilde açıklamaktadır:

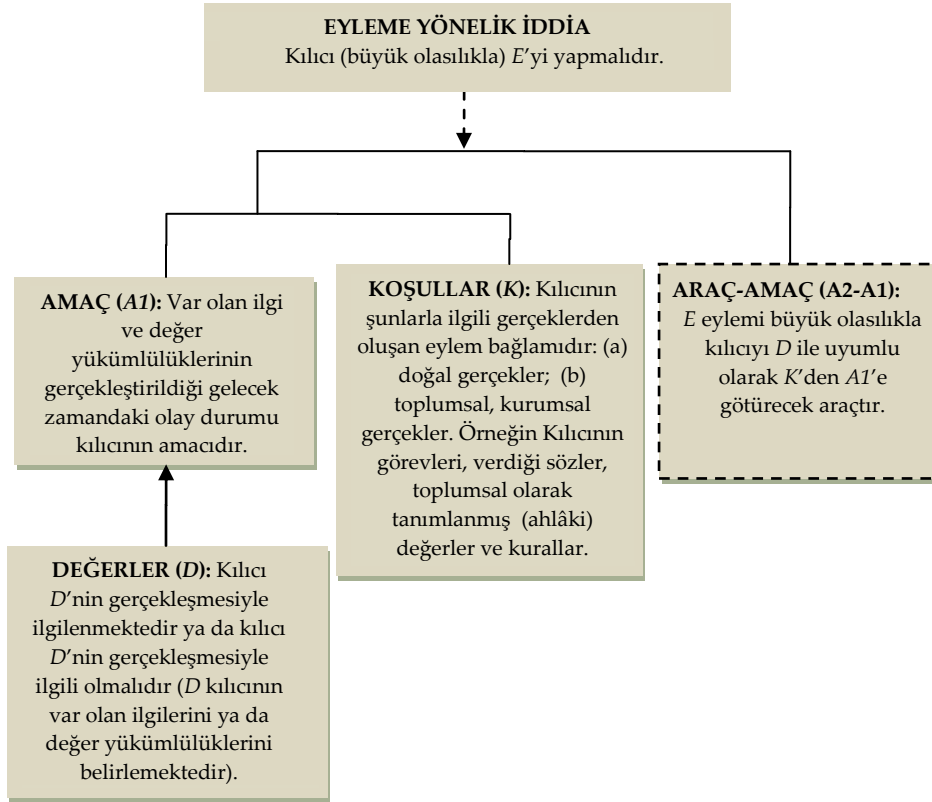

Şekil 2. KU yapısı: daha ayrıntılı bir temsil (Fairclough ve Fairclough, 2012: 48)

Bununla birlikte, Fairclough ve Fairclough'ın (2012) yukarıdaki şekilde yer vermediği, ancak bu çalışmada önemi olan başka bir öncül türü daha vardır. Bu öncül, çalışmalarında doğrudan açıklanmamasına karşın Fairclough ve Fairclough'ın bulgularla örneklediği 'otorite kaynağından sav' öncülüdür. Söz konusu öncül, ileri sürülen bilgilerin yetkili bir kişi, topluluk, kuruluş ve kuruma dayandırıldığı bir öncül olarak sunulmaktadır.

KU yapısında sunulan stratejiler; eylem bağlamının ne olduğuna ve söz konusu bağlamda neyin olası olduğuna ilişkin amaçlar, değerler ve inançlar temelinden yola çıkılarak geliştirilmiştir. Bu stratejiler aynı zamanda ilişkiseldir; diğer kılıcıların nasıl eyleme geçeceklerine ilişkin öngörüleri içermektedir. Amaçları yerine getirmek için kullanılan araçlar, diğer kılıcıların eyleme geçtiğimiz koşulları etkilemesi nedeniyle devamlı olarak uyum gerektirmektedir (Fairclough ve Fairclough, 2011).

Bu bağlamda, yerel seçimler bağlamında Türk PS'sinde kullanılan kılıgısal savları belirlemek için KUM çerçevesinde incelenen veritabanı, bir sonraki bölümde yer almaktadır.

2. VERİTABANI VE YÖNTEM

2.1. Veritabanı

Bu çalışmanın veritabanını, her biri benzer politik görüşe sahip olan iki parti tarafından oluşturulan Cumhuriyet ve Millet İttifakları'nın İzmir Büyükşehir Belediye Başkan adayları ile yapılan görüşmeler oluşturmaktadır. Cumhuriyet İttifakı'nın adayı Nihat Zeybekçi, Millet İttifakı'nın adayı Tunç Soyer'dir. Toplam 200 dakikadan oluşan görüşmeler, Habertürk TV kanalında yayınlanan "Türkiye'nin Nabzı" adlı TV programından alınmıştır.

2.1.1. Türkiye'nin Politik Atmosferinde 31 Mart Yerel Seçimleri'nin Önemi

Türk politika tarihinde yerel seçimler, en az genel seçimler kadar öneme sahiptir. Türkiye'de benzer politik görüşe ve politikaya sahip politik partiler, güçlerini ve kaynaklarını birleştirerek oyların bölünmesini önlemek, oylarını artırmak ve bunun sonucunda seçimi kazanmak amacıyla ittifak yapmaktadır. Cumhuriyet İttifakı'nı, her ikisi de muhafazakar ideolojiye sahip olan Adalet ve Kalkınma Partisi (AKP) ve Milliyetçi Hareket Partisi (MHP) oluşturmaktadır. Bununla birlikte AKP, MHP'den daha fazla İslami eğilime ve politikalara sahiptir. Öte yandan Millet İttifakı'nı oluşturan partiler Cumhuriyet Halk Partisi (CHP) ve İYİ Parti'dir (İnsanlık, Yenilik, İyilik Partisi). Politik eğilimleri incelendiğinde, Türkiye'nin en eski politik partisi olarak CHP, laik, eşitlikçi bir partidir; Cumhuriyetçi değerleri savunmaktadır. Türkiye'nin en yeni partisi olan İYİ Parti ise mevcut yönetimin politikalarını onaylamadıkları için MHP'den ayrılan politikacılar tarafından kurulmuştur. Kısacası, politik ideolojilerine göre AKP merkez sağ, MHP aşırı sağ parti; CHP demokratik sol parti ve İYİ Parti milli merkez bir parti olarak tanımlanmaktadır.

31 Mart 2019 Yerel Seçimleri, AKP hükümetinin yönettiği Türkiye'de şüphesiz en kritik öneme sahip yerel seçimidir. Bu yerel seçim, Türkiye'nin sistem değişikliğinden, diğer bir deyişle, parlamenter sistemden başkanlık sistemine geçişten sonraki ilk yerel seçimler olma özelliğini taşımaktadır. Bu nedenle bu seçim ve sonuçları, Türkiye'deki yeni sistemin onaylanması açısından bir gösterge niteliği taşıması nedeniyle oldukça öneme sahiptir; dolayısıyla bu seçim, bir tür 'güvenoyu' olarak değerlendirilmiştir.

Cumhuriyet ve Millet İttifakları, birçok şehirde iki parti olarak 'yerel seçim yarışına' katılmıştır ve seçim yarışının ittifaklarla sürdürüldüğü şehirlerden biri İzmir'dir. Cumhuriyet İttifakı için İzmir'de seçimi kazanmak, İzmir'in aralıksız 16 yıldır CHP tarafından yönetilen bir şehir olması nedeniyle oldukça öneme sahiptir. Kurulduğu günden bugüne kadar, büyükşehirin yönetimini kazanamayan AKP, MHP ile ortak bir aday çıkararak gücünü başka bir parti ile birleştirmekte ve bu yerel seçimlerde İzmir'de büyükşehir belediye başkanlığı seçim yarışını kazanmayı güvence altına almayı amaçlamaktadır.

2.2. Yöntem

Veritabanının belirlenmesi aşamasında, 'Türkiye'nin Nabzı' adlı programda gerçekleştirilen görüşmelerin veritabanı olarak seçilmesinin nedeni, yerel seçim öncesi kampanya sürecinde, karşı görüşe sahip her iki ittifakın İzmir adayının katıldığı ve her iki adaya da neredeyse eşit sürenin ayrıldığı sınırlı sayıda TV kanalının ve programının olmasıdır. Söz konusu programda her iki belediye başkanı adayı da ağırlanmıştır ve Zeybekçi programa 16 Ocak 2019 tarihinde, Soyer ise 4 Şubat 2019 tarihinde katılmıştır.

Bu çalışmada benimsenen yaklaşım, topluma ya da insana ilişkin bir sorunun ortaya çıkarılarak anlaşılmasını sağlamaya yönelik olan "nitel araştırma yaklaşımı"dır. Araştırma yaklaşımları; en genel varsayımlardan en ayrıntılı veri toplama, çözümleme ve yorumlama

yöntemlerine uzanan tasarılar ve süreçler olarak adlandırılmakta ve 'nitel', 'nicel' ve 'karma' olarak üçe ayrılmaktadır. Akademik bir çalışma "daha nitel" ya da "daha nicel" olma eğilimi gösterebilmektedir (Creswell, 2014). Bu araştırmada katılımcıların yapılandırılmış gerçekliği odak noktası yapılmakta; nitel araştırma amacı, doğruluk ölçütü, yöntemleri ve inceleme nesnelere açısından nicel araştırmadan farklılaşmaktadır. Bununla birlikte nitel araştırma; nicel araştırmanın dünyaya ilişkin salt nesnel ve pozitivist inançlarını kabul etmeyerek, gerçekliğin bireyin zihninde yapılandırıldığını savunmakta ve onun kültürel ve tarihi bağlamlardan bağımsız ele alınamayacağını ileri sürmektedir (Johnson ve Vanderstoep, 2009: 179).

Bu çalışmada benimsenen yöntem, nitel bir çözümleme yöntemi olan Fairclough ve Fairclough (2012) 'KUM'dur. KUM, kılıgısal sorunlara yönelik yanıtları ve bu sorunlara yönelik ne yapılması gerektiğini içeren bir modeldir. Bu modelde belirli koşullar içinde bulunan (koşul öncülü) ve birtakım amaçları (amaç öncülü) gerçekleştirmeye çalışan kılıcılar bulunmaktadır. Eylemin gerçekleştirilmesi, amacı gerçekleştirmek için bir araç (araç-amaç öncülü) olarak görülmektedir. Bu doğrultuda kılıcı, içinde bulunduğu koşullar doğrultusunda eyleme yönelik bir iddiada bulunmakta (Kılıcı A'yı yapmalıdır), yapılması gereken bu eylemin neyi amaçladığını ileri sürmekte ve bu amacın dayandığı değerleri (değer öncülü) ifade etmektedir.

KUM'daki öncüller ek bir nitel yöntem, diğer bir deyişle, nitel içerik çözümlemesi kullanılarak belirlenmiştir. İçerik çözümlemesi, yanıtlar ya da gözlem notları gibi verilerden yola çıkılarak ulaşılan ana temaları belirlemek amacıyla görüşmelerin ya da gözlemsel alan notlarının içeriklerinin çözülmesini içermektedir (Kumar, 2011). Bu veri çözümleme yöntemi, belirli bir bütünün ayrıntılı ve sistematik incelenmesi ve yorumlanmasıyla örüntüleri, temaları, varsayımları ve anlamları ortaya çıkarmayı amaçlamaktadır (Berg ve Latin, 2008). İçerik çözümlemesi, önceden belirlenmiş özelliklerle başlamakta ve bu özelliklerin veritabanında etkinleştirilmesine olanak tanımaktadır (Berg ve Lune, 2017). Bu yöntemin konusu, yazılı ve sözlü metinlerdir; kitaplar, dergiler, sözlü ifadeler, televizyon programları gibi her tür sözlü ve yazılı metnin içeriği içerik çözümlemesinin konusunu oluşturmaktadır.

İçerik çözümlemesinde, çözümleme birimlerinin sıklığına önem verilmesi durumunda bu yöntem 'nicel içerik çözümlemesi', ulamlara bağlı olarak anlamlara önem verilmesi durumunda bu yöntem 'nitel içerik çözümlemesi' olarak tanımlanmaktadır. Nitel içerik çözümlemesi, iletinin temelinde yatan anlamı ortaya çıkarmak için kullanılmaktadır; bu, verilerden elde edilen konu ve konulara dayalı bir tür tümevarımsal süreçtir (Bal, 2016: 265-266).

Nitel içerik çözümlemesi araştırmacı tarafından belirlenen araştırma soruları için öneme sahip anlam içeriklerine odaklanmaktadır (Früh, 2001; Aktaran: Gökçe, 2006: 17). Ulamların tanımlanması, kodları yansıtan ulamların oluşturulması ve gerektiğinde metne dayalı olarak yeni ulamların oluşturulması gibi aşamaları içeren bu çözümleme yönteminde ulam oluşturmak öneme sahiptir (Bal, 2016: 265). Aşağıda, veri tabanının KUM'a göre ve nitel içerik çözümlemesi kullanılarak nasıl çözümlendiğine ilişkin bir örnek yer almaktadır:

Tablo 1. Veritabanından içerik çözümlemesi örneği

İzmirli'ye ulaşım onların hassasiyetlerinin AKP'nin hassasiyetleriyle benzer olduğunu anlatamamışız **KOŞUL**. Hedefimiz samimiyetle hitap edip projelerimizi ve kendimizi anlatmak **AMAÇ**. AKP olarak İzmirli'ye ulaşmalıyız **EYLEME YÖNELİK İDDİA**. İzmirli'nin değerleri (Cumhuriyet ve Atatürk) bizim de değerlerimizdir. İzmir'e karşı ilgimiz, sempatiniz sevdamız hep vardı **DEĞERLER**.

Bir sonraki başlıkta, KUM çerçevesinde kullanılan KU yapılarının ortaya koyulması amacıyla Cumhur (Zeybekçi) ve Millet (Soyer) İttifakları'nın İzmir Büyükşehir Belediye Başkan Adayları'nın TV görüşmelerinin çözümlemesi yer almaktadır. Her bir aday tarafından ileri sürülen kılışal savlar, eyleme yönelik bir iddiayı, içinde bulunulan koşulları, amacı ve bu amacı güdüleyen değerleri içermektedir.

3. Bulgular ve Tartışma

3.1. Soyer Tarafından Kullanılan KU Yapıları

Çalışmanın veritabanının KUM çerçevesinde çözümlemesi sonucunda Millet İttifakı İzmir Büyükşehir Belediye Başkan Adayı Tunç Soyer'in ileri sürdüğü kılışal savlar belirlenmiştir. Bunlar, iddia ve öncülleriyle birlikte şu şekilde sunulmaktadır:

Tablo 2. Soyer'in KU Yapıları

Öncüller İddialar	Koşul	Amaç	Araç-Amaç	Değer
Siyasetin dili değişmeli.	Siyasetin kötücül dilinin çok olumsuz sonuçları var. Temiz, donanımlı insanlar paçadan çekirtmeci, kışkırtıcı, provoke edici kötücül dil üzerinden siyaset yapıldığını gördükleri için siyasete girmiyorlar.		Siyasete iyi insanların, temiz insanların, donanımlı insanların girmesi için de siyaset kültürünün, siyaset dilinin değişmesi lazım.	... bunu (siyasetin kötücül ve sapırtıcı dilini) çok sağlıklı bulmuyorum.
CHP ve İYİ Parti birlikte çalışmalı.	Siyasi argümanlarla ortaya çıkan kutuplaşmalar, ayrışmalar (bulunuyor) ve bu kadar büyük bir kriz beklentisinin olduğu bir coğrafyada siz bu ayrışmalar		Bu da [ortak bir başarı hikayesi ortaya koymak] işte o siyasi ayrışmaları bir tarafa bırakarak, kucaklaşmayı becererek olur.	Bizi birleştiren o kadar çok şey var ki bunları ayırttığımız zaman siyaseten, aslında gücünüzü azaltıyorsunuz ve zayıflıyorsunuz, çölleşiyorsunuz,

	üzerinden o beka sorununuzu çöremezsiniz.			çoraklaşıyorsunuz belki de.
İzmir'de turizmin canlandırılması gerekiyor.	Orada [turizmde] Büyük bir boşluklar var.	İzmir, Türkiye'nin kültür-sanat başkenti olacak.		
Türkiye'de demokrasi ön plana çıkarılmalı.	Bu Cumhurbaşkanlığı Sistemi otoritenin giderek merkezileştiği, giderek cumhurbaşkanının iki dudağının arasında kararların alındığı bir sisteme evriliyor.		[Demokrasi] hakikaten refahın anahtarı aslında. Yani gelişme dediğiniz, kalkınma dediğiniz, refah dediğiniz şeyin sırrı demokraside	...Darbeye tabii ki karşıyız. Yani demokrasi tabii ki sonuna kadar sahip çıkmamız gereken bir şey;
İzmir'in altyapı, ulaşım, trafik, katı atık ve enerji sorunlarına öncelik verilmeli.	Yani İzmir'in bir çöplük meselesi var, katı atık meselesi bertaraf tesisleriyle ilgili ve altyapı ile ilgili eksikleri var.	Şu altyapı sorunlarını, ulaşım ile ilgili, trafik ile ilgili, çöplük ile ilgili yani katı atık bertarafıyla ilgili meselelere odaklanacağız... Bununla ilgili yapılacak çok şey var, bunları yapacağız.	Trafik meselesini havai hatlarla, alt geçitlerle, üst geçitlerle, akıllı şehirlerle çözeceğiz ve bu tür çözümlerin [araç yoğunluğunu ölçmek] üretilmesi için teknolojiyi kullanacağız.	[güneşten elektrik üretmemek] ya cehalettir ya hıyanettir.
İnsanların siyasete girmesi gerekiyor.	Yani işte gidiyoruz mesela Avrupa ülkelerine, batı ülkelerine falan görüyoruz hep ve sonunda biraz gıptaıyla dönüyoruz değil mi? Ya orada niye böyle oluyor da bizde olmuyor filan diye		Siyaseti onun [hayatı iyileştirmek] için yapıyorum.	Siyaset hayata çentik atma sanattır, hayatı dönüştürme sanattır ve hayatı dönüştürmek, iyileştirmek dünyanın en büyük tatminidir.

İzmir'in değerleri ortaya çıkarılmalı.	... derya içinde olup deryayı bilmeden yaşayan balık misali olmak tam da böyle bir şey.	Biz İzmir'i tekrar dünyaya açacağız İzmir'i tekrar dünyanın global bir aktörü haline getireceğiz.		
Belediye yönetiminde her yaştan ve kesimden katılımcılığa önem verilmeli.	Biz on yıllarca hep protokole, ön sıradakilere proje ürettik.	Bu projeleri birlikte yapacağız İzmirli'lerle		Hiç kimseyi geride bırakmadan, herkesin söylediği söze imkan tanıyarak, herkesin talebini dinleyerek şikayetini dinleyerek... Dolayısıyla HDP, AKP, MHP fark etmiyor ... sadece demokrasiye inansın yeter.
İzmir'in öz kimliği korunmalı.		Biz İzmir'i buradan [kendi kökleriyle] anlatacağız ... Biz yeni bir kimlik arayışında filan değiliz...		Biz birlikte İzmir'iz.

Tablo (2)'de sunulan savlar genel olarak incelendiğinde, Soyer'in daha çok genel yönetime ilişkin iddialar ileri sürdüğü görülmektedir. Bunun nedeninin, İzmir'de CHP seçmeninin, CHP'ye karşı olan ideolojik bağlılığı olduğu söylenebilir. Bu sayede Soyer, İzmir'de çoğunluğu oluşturan CHP seçmenine güvenerek seçimi kazanma olasılığının çok yüksek olduğunu düşünerek yerel konulardan çok genel politikadan söz etmekte ve seçimi kazanmasını sağlayacak olan ideolojik bağlılığı beslemeyi amaçlamaktadır. Bu iddiaların içeriği genellikle AKP yönetiminin kutuplaştırıcı dili ve AKP'nin demokratik yönetimden uzaklaşmasıdır. Buna yönelik olarak Soyer AKP'nin genel politikalarını eleştirmekte, politikada farklı görüşlerin bir araya gelmesi gerektiğinden söz ederek ayrımcılığın ve kutuplaşmanın son bulmasını amaçladığını ifade etmektedir.

Soyer, yerel sorunlara ve projelere ilişkin olarak İzmir'in yerel anlamda bazı sorunlarının (ulaşım, trafik, katı atık, turizm ve enerji sorunu) olduğunu ifade ederek yıllardır İzmir'i yöneten partisi CHP'ye yönelik bir özeleştiriye bulunmaktadır. Aynı zamanda AKP'ye yönelik demokrasi konusunda yaptığı eleştiriye koşut olarak yönetimde demokrasi ve katılımcılık vurgusu yapmakta ve bu görüşünü çeşitli biçimde ifade ettiği iddialarla desteklemektedir. İmamoğlu ve Yavaş'ın tersine Soyer seçim sürecine ve akşamına ilişkin herhangi bir iddia ileri sürmüyerek bu süreçle ilişkin herhangi bir kaygı taşımadığını göstermekte, bu yönüyle Millet İttifakı'nın İstanbul ve

Ankara adaylarından farklılaşmaktadır. Bu bulgu ise, CHP'nin İzmir'de seçim kazanma olasılığının yüksek olmasıyla ve Soyer'in her türlü haksızlığa karşı rakibi Zeybekçi'yle arasında seçim sonucunu etkilemeyecek kadar fark beklemesi ile ilişkilendirilebilir.

3.2. Zeybekçi Tarafından Kullanılan KU Yapıları

Çalışmanın veritabanının KUM çerçevesinde çözümlenmesi sonucunda Cumhur İttifakı İzmir Büyükşehir Belediye Başkan Adayı Nihat Zeybekçi'nin ileri sürdüğü kılığsal savlar belirlenmiştir. Bunlar, iddia ve öncülleriyle birlikte şu şekilde sunulmaktadır:

Tablo 3. Zeybekçi'nin KU Yapıları

Öncüller İddialar	Koşul	Amaç	Araç-Amaç	Değer
AKP olarak İzmirli'ye ulaşmalıyız.	İzmirli'ye ulaşım onların hassasiyetlerinin AKP'nin hassasiyetleriyle benzer olduğunu anlatamamışız.	Hedefimiz samimiyetle hitap edip projelerimizi ve kendimizi anlatmak.		İzmirli'nin değerleri (Cumhuriyet ve Atatürk) bizim de değerlerimizdir. İzmir'e karşı ilgimiz, sempaticimiz, sevdamız hep vardı.
İzmirli bu seçimde İzmir'in yararına olacak yönde karar vermeli.	Şimdiye kadar İzmir'e (CHP tarafından) haksızlık yapıldı. İzmir'in nelerinin eksik olduğuna bakacak olursak demek ki genelde CHP yönetimi pek bir şey yapamamış	İzmir'e kendimizi verip İzmir'i turizm, sağlık, kongre, lojistik, ihracat, geriatri ve yenilenebilir enerji gibi alanlarda ilerleteceğiz.	Bütün bunlara [İzmir'le ilgili projelere] yatırım yapmak için ... dünya insanlarına yatırım yaptıracağız.	İdeolojileri konuşarak İzmir'i tartışmamak, İzmir'le ilgili projeleri ve İzmir'i geleceğe hazırlama meselesini konuşmamak İzmir'e yapılacak en büyük haksızlık olur.
İzmir'de işsizlik oranı azaltılmalı.	İzmir'deki en önemli problemlerinden bir tanesi işsizlik. Yani genç işsizlerimiz İzmir'de önemli bir problem.	...istihdam anlamında, her türlü teşviği vereceğiz.		
	İzmir'de turizm,	Uluslararası		

[örtük] İzmir'de turizm canlandırılmalı.	otel sayısının azlığı ve turizm alanlarının faaliyete geçirilmemesi gibi nedenlerle gelişmedi.	standartlarda bir turizm şehri olmak istiyoruz.		
[örtük] İzmir'in geleceğini kurgulamaya ve sorunlarını çözmeye yönelik gerekli adımlar atılmalı.	İzmir'de en çok rahatsızlık duyulan şeylerin başında trafik geliyor. Aynı zamanda temizlik ve İzmir ekonomisinin küçülmesi gibi önemli sorunlar da bulunuyor.	Trafik, temizlik, sağlık, enerji, endüstri gibi konularda gerekli müdahaleleri yapacağız.		
İzmirli'nin hassasiyetlerine kulak verilmeli.	... ortada bir sonuç [İzmirli'den uzaklaşma] varsa ... bunun sebeplerinden bir tanesi tabii ki bizim yaptığımız eksiklikler de olabilir, ne bileyim anlayamamak olabilir, öngörememek olabilir, bazı şeylerde belki dokunamamak olabilir.	Her İzmirli bir tek İzmirli vatandaşımız dahi olsa onun kaygıları varsa oturup onu konuşacağız ve dinleyeceğiz;		Mutlaka insanların bazı hassasiyetleri, endişeleri var. ... Dikkate alıyoruz zaten.
İzmir'de yapılaşma denetim altına alınmalı.	İzmirli'nin kaygısı çarpık yapılaşmadır ve gördüğü	İzmir'de yüksek yapılara ve betonlaşmaya asla müsaade		...onların (İzmirli'nin) rızasını alarak bu şehirde bir kentsel

	manzara pek iç açıcı değil. Yüksek yapılar veyahut da betonlaşma zaten Ege'nin karakterine aykırı.	etmeyeceğiz ve yapı yoğunluğuyla ilgili, imar yoğunluğuyla ilgili kesinlikle 1 santimetre kare bile artışa müsaade etmeyeceğiz. Mümkün olan yerlerde bunu seyrelteceğiz hatta azaltacağız.		dönüşüm yapacağız.
[örtük] İzmir'in katı atığı değerlendirilmeli.	Şehirde maalesef İzmir katı atıkta hakikaten bizim başımızı aşağı indirecek bir noktada. Dağlara, derelere, tepelere katı atığını çöplerini atan bir şehir burası.	Bunu da (katı atık sorununu) inşallah en kısa sürede çözeceğiz.	İzmir'de üretilen çöpün tamamı bir, %50'ye yakınının ekonomiyeye kazandırılabilceğini hesaplıyoruz. Nasıl? Ayrıştırılarak ve enerjiye dönüştürülerek, yakılarak.	

Tablo 3'te sunulan savlar genel olarak incelendiğinde, Zeybekçi'nin, AKP'nin kurulduğu günden bugüne kadar seçim kazanmadığı İzmir'de İzmirli'ye ulaşması gerektiğini ileri sürmekte, İzmir'e ulaşamadığını ve hassasiyetlerini anlayamadığını kabul ederek partisine yönelik bir özeleştiriyi yapmaktadır. Zeybekçi, İzmir'in hassasiyetlerinin AKP'nin hassasiyetlerinden farklı olmadığını ifade etmekte ve AKP ile İzmirli arasında oluşan ideolojik duvarın kaldırılması amacıyla İzmirli'yi ikna etmeye çalışmaktadır. İzmirli'nin, İzmir'in yararına olacak yönde karar vermesi gerektiğini belirten Zeybekçi, CHP'nin İzmir'de kazanmasının İzmir'in yararına olmayacağını sezdirmekte ve İzmir için en yararlı olanın AKP yönetimi olduğunu ifade etmektedir.

Yıllardır CHP'nin yönettiği İzmir'deki çözülemeyen sorunlardan (İzmir'deki işsizlik, turizmin yetersizliği, katı atık sorunu, çarpık yapılaşma) yola çıkan Zeybekçi, sürekli olarak İzmir'in yıllardır çok kötü yönetildiğini, İzmir'e bir gelecek hazırlanamadığını vurgulamaktadır. Zeybekçi sürekli olarak İzmir'in kötü yönetildiğini vurgulamakta ancak konuşmasında hiç CHP'ye yer vermemekte, bu kötü yönetimin sorumlusu olarak açık bir biçimde CHP'yi suçlamamakta, bunu örtük bir biçimde gerçekleştirmektedir. Bunun nedeninin, Zeybekçi'nin oy almak istediği CHP seçmenini ürkütmemek ve kendisini CHP ile özdeşleştiren seçmenin senelerdir CHP'ye karşı

duruş sergileyen AKP algısını yıkmak olduğu söylenebilir. Zeybekçi örtük olarak yıllardır çözülemeyen sorunlardan söz ederek bu sorunları çözemeyen CHP yönetiminin bundan sonra da bu sorunları çözemeyeceğini, bu yüzden İzmir’de AKP’nin belediye başkanlığına ihtiyacı olduğunu sezdirmektedir. AKP’nin ideolojik engeller nedeniyle ulaşamadığı İzmir seçmenini ideolojik olarak ikna edemeyeceğini bilen Zeybekçi, bu nedenle İzmir’in çözülemeyen sorunlarından söz ederek İzmirli’ye ulaşmaya ve onları ikna etmeye çalışmaktadır. Soyer ve Zeybekçi tarafından ileri sürülen iddialar şu şekilde tablolaştırılabilir:

Tablo 4. İzmir Büyükşehir Belediye Başkan Adayları’nın Eyleme Yönelik İddialarının Karşılaştırması

İddialar	Tunç Soyer	Nihat Zeybekçi
Genel politikaya ilişkin	<ul style="list-style-type: none"> • Siyasetin dili değişmeli. • CHP ve İYİ Parti birlikte çalışmalı. • Türkiye’de demokrasi ön plana çıkarılmalı. • İnsanların siyasete girmesi gerekiyor. 	<ul style="list-style-type: none"> • AKP olarak İzmirli’ye ulaşmalıyız. • İzmirli’nin hassasiyetlerine kulak verilmeli.
Yereldeki sorunlara ve projelere ilişkin	<ul style="list-style-type: none"> • İzmir’de turizmin canlandırılması gerekiyor. • İzmir’in altyapı, ulaşım, trafik, katı atık ve enerji sorunlarına öncelik verilmeli. • İzmir’in değerleri ortaya çıkarılmalı. • İzmir’in öz kimliği korunmalı. 	<ul style="list-style-type: none"> • İzmir’de işsizlik oranı azaltılmalı. • İzmir’de turizm canlandırılmalı. • İzmir’in geleceğini kurgulamaya ve sorunlarını çözmeye yönelik gerekli adımlar atılmalı. • İzmir’de yapılaşma denetim altına alınmalı. • İzmir’in katı atığı değerlendirilmeli.
İzmir seçmenine ilişkin		<ul style="list-style-type: none"> • İzmirli bu seçimde İzmir’in yararına olacak yönde karar vermeli.
Belediye yönetimine ilişkin	<ul style="list-style-type: none"> • Belediye yönetiminde her yaştan ve kesimden katılımcılığa önem verilmeli. 	

Tablo (4)’e göre her iki aday tarafından ileri sürülen iddialar, şu şekilde karşılaştırılabilir: Genel konuları açısından incelendiğinde Soyer’in genel politikayla ilgili olarak 4, yereldeki sorunlar ve projelerle ilgili olarak 4 ve belediye yönetimiyle ilgili olarak 1; Zeybekçi’nin ise genel politikayla ilgili olarak 2, yereldeki sorunlar ve projelerle ilgili olarak 5 ve İzmir seçmeniyle ilgili olarak 1 iddia ileri sürdüğü görülmektedir. İzmir Büyükşehir Belediyesi Adayları’nın, diğer iki şehrin adaylarından farklılık gösterdiği; seçimle ilgili herhangi bir iddia ileri sürmemesi ve iddialarını genel politika, yereldeki sorunlar, belediye yönetimi ve İzmir seçmeni çerçevesinde oluşturması bakımında belirlenmiştir.

Soyer, daha çok genel politikaya ilişkin iddialar ileri sürmekte; aynı zamanda CHP’nin yönettiği İzmir’deki sorunlara yönelik özeleştirici yapmakta ancak genel olarak yerelde ve genelde demokratik yönetim vurgusu yapmaktadır. Zeybekçi ise Türkiye’ye yönelik iddialar yerine sadece İzmir bağlamında, İzmirli’nin AKP’ye karşı bir duruş sergilediğini ve bunun nedeninin, İzmirli’nin değerlerle ilgili birtakım hassasiyetlere sahip olması olduğunu ifade etmektedir. Bu hassasiyetlerin partisi AKP tarafından iyi anlaşılması ve AKP’nin İzmirli’ye kendini daha iyi anlatması gerektiğini ifade eden Zeybekçi bu yolla İzmirli’ye ulaşmayı ve senelerdir AKP’nin seçim kazanamadığı İzmir’de seçimi kazanmayı amaçladığını vurgulamaktadır.

Yerel sorunlara ve projelere ilişkin olarak Soyer ve Zeybekçi tarafından ileri sürülen ortak

iddialar bulunmaktadır. Her iki aday da İzmir’de turizmin daha fazla geliştirilmesi gerektiğini ileri sürmekte ve ayrıca katı atık sorunundan söz etmektedir. Ancak Soyer bu sorunu İzmir’in başka sorunlarıyla (alt yapı, ulaşım, trafik, enerji) birlikte ifade etmekte, Zeybekçi ise sorunları (işsizlik, yapılaşma katı atık) tek tek ele alarak CHP yönetiminin eksikliklerini vurgulamaktadır.

İzmir seçmenine yönelik iddialar yalnızca Zeybekçi tarafından ileri sürülmektedir. Zeybekçi İzmir halkına seslenerek İzmir’in yararını düşünmeleri gerektiğini, örtük olarak da CHP yönetiminin, İzmir’e bir yarar sağlamayacağını İzmir’e hükümet tarafından verilen kısıtlı bütçe tartışmalarını örtük olarak sezdirerek bu payın artması için İzmirli’lerin kendilerine oy vermesi gerektiğini sezdirmektedir. Belediye yönetimine ilişkin olarak yalnızca Soyer tarafından iddia ileri sürülmekte, daha önce de belirttiğimiz gibi Soyer, AKP’nin yerel yönetimde demokrasiye önem vermediğinden söz ederek ‘katılımcı’ demokrasi vurgusu yapmaktadır.

SONUÇ

Yerel seçimler bağlamında Türk politika söyleminde savlamannın, Fairclough ve Fairclough (2012) KUM çerçevesinde incelendiği ve bu bağlamda KU’ların belirlenmesinin amaçlandığı bu çalışmanın veritabanı, Türkiye’nin en büyük üçüncü şehri olan İzmir’de Millet ve Cumhuriyet İttifakları’nın Belediye Başkan Adayları’nın aynı TV kanalında ve aynı programda yayınlanan seçim görüşmelerinden oluşmaktadır. Söz konusu görüşmelerde adayların ileri sürdükleri KU’lar, araştırma sorularını yanıtlamak üzere çözümlenmiştir.

Çalışmamızın birinci araştırma sorusu olan “Türk politika söyleminde yerel seçimler bağlamında ne tür kılıgısal usamlama yapıları kullanılmaktadır?”, “İki ittifakın adayları tarafından kullanılan yapılar birbirlerinden farklılaşmakta mıdır?”. Veritabanında yer alan metinler üzerine yapılan çözümlenmelerde Türk politika söyleminde yerel seçimler bağlamında belediye başkan adayları tarafından “genel politikalar”a, söz konusu kentlerdeki “yerel sorunlar”a ve “projeler”e, “seçmenler”e, ve “belediye yönetimi”ne ilişkin KU’ların kullanıldığı saptanmıştır.

Genel politikaya ilişkin olarak, genel politikanın birleştirici bir dil belirlemesi gerektiğine, yerel yönetimlerin farklı ittifaklarca paylaşılmasına karşın genel politikada birlik ve beraberliğe, çoğulcu yönetim anlayışının önemi belirtilerek demokratik yönetime, katılımcılığa ve aynı zamanda genel politikadaki ideolojik hassasiyetler ile bu ideolojik hassasiyetlerin yerel yönetimdeki konumuna; yerel yönetime ilişkin olarak mevcut yerel yönetimlerde kentin ve kentlinin sorunlarına, bu sorunlara yönelik olası girişimlere, şehrin geleceğine, öz kimliğinin ve değerlerinin öne çıkarılmasına; seçmene ilişkin olarak seçmenin bilinçli ve yararına olacak biçimde karar vermesine; belediye yönetimine ilişkin olarak ise çoğulcu demokrasi anlayışını benimseyen belediyeçilik anlayışına vurgu yapıldığı saptanmıştır.

Çalışmamızın ikinci araştırma sorusu olan “Cumhuriyet ve Millet İttifakları arasında KU’lar farklılık göstermekte midir?”, Türk politika söyleminde kullanılan KU’ların farklı ittifakların adaylarının ifadelerinde nasıl değişiklik gösterdiğini saptamaya yöneliktir. Veri tabanında yer alan metinler üzerine yapılan çözümlenmelerde Millet İttifakı’nın adayı Soyer’in genel politikaya, yerel sorunlara ve projelere ve belediye yönetimine ilişkin iddia ileri sürdüğü saptanmıştır. Cumhuriyet İttifakı’nın adayı Zeybekçi’nin ise tamamen İzmirli’nin kaygularının ve hassasiyetlerinin üzerine yoğunlaştığı, bunların her görüşten insanın kaygularıyla ve hassasiyetleriyle aynı olduğunu ifade ettiği, İzmirli’nin ideolojisinin kendisinin ve partisinin ideolojisinden farklı olmadığını ifade ederek bu farklılığı yok saydığı ve ideolojik farklılığı yansızlaştırmayı amaçladığı ve İzmirli’yi, “kötü

yönetim” olarak nitelendirdiği CHP yönetimi üzerinden ikna etmeye çalıştığı sonucuna ulaşmıştır.

Her iki ittifakın İzmir Büyükşehir Belediye Başkan Adayları'nın ileri sürdüğü iddialar incelendiğinde Soyer'in genel politikaya ilişkin iddialarını AKP'ye karşı kutuplaştırma ve demokratik yönetimden uzaklaşma üzerine yaptığı eleştiriler oluşturduğu söylenebilir. Zeybekçi'nin ise Soyer'den farklı olarak iddialarını İzmirli'nin genel politikadaki ideolojik görüşler üzerine ileri sürdüğü ve İzmirli ile AKP'yi özdeşleştirme çabası içine girdiği görülmektedir. Bunu yaparken Zeybekçi CHP yönetimini örtük biçimde kötölemekte, İzmir'in sorunlarını tek tek sıralamakta ve CHP'nin İzmir'de kazanmasının İzmir'e yararı olmayacağını ileri sürmektedir. İzmir'e sağlanacak yarar meselesi ise CHP yönetimindeki İzmir'e verilen ve yine CHP'nin kazanması durumunda hükümet tarafından verilecek olan düşük bütçe ile ilişkilendirilebilir. Genel olarak Soyer'in Türkiye'de demokrasiyle ve politikayla ilgili; Zeybekçi'nin ise İzmirli'nin zihnindeki AKP algısıyla ilgili kaygılar taşıdığı söylenebilir.

KAYNAKÇA

- Bal, H. (2016). *Nitel Araştırma Yöntem ve Teknikleri*. İstanbul: Sentez Yayınları.
- Barry, V. E. ve Rudinov, J. (2007). *Invitation to Critical Thinking*. USA: Thomson Wadsworth.
- Berg, K. E. ve Latin, R. W. (2008). *Essentials of Research Methods in Health, Physical Education, Exercise Science and Recreation* (3. Baskı). Philadelphia, PA: Lippincott, Williams Wilkins.
- Büyükkantarcioglu, N. ve Yazar, E. (2006). Dil ve İkna: Türk Politika Söyleminin İkna Edici Boyutları. *Dilbilim Araştırmaları* 2006: 91-113.
- Chilton, P. (2004). *Analysing Political Discourse*. London: Routledge.
- Chilton, P. ve Schäffner, C. (2002). Themes and Principles in the Analysis of Political Discourse. (Editörler: Chilton ve Schäffner). *Politics as Text and Talk: Analytical Approaches to Political Discourse* İçinde (s. 1-41). Amsterdam: John Benjamins Publishing.
- Creswell, J. W. (2014). *Research Design: Qualitative, Quantitative, and Mixed Methods Approaches*, (4. Baskı). United States: Pearson Education.
- Fairclough, I. ve Fairclough, N. (2011). Practical Reasoning in Political Discourse: the UK Government's Response to the Economic Crisis in the 2008 Pre-Budget Report. *Discourse and Society*, 22(3): 243-268.
- Fairclough, I. ve Fairclough, N. (2012). *Political Discourse Analysis: A Method of Advanced Students*. London: Routledge.
- Gökçe, O. (2006). *İçerik Analizi*. Ankara: Siyasal Kitabevi.
- Heywood, A. (2013). *Politics*. London: Palgrave Macmillan.
- Johnson, D. D. ve Vanderstoep, S. W. (2009). *Research Methods for Everyday Life*. San Francisco: Jossey-Bass.
- Jucker, A. H. (1997). Persuasion by Inference: Analysis of a Party Political Broadcast. *Belgian Journal of Linguistics*, 0(11): 121-137.
- Kumar, R. (2011). *Research Methodology a Step-By-Step Guide for Beginners*. London: Sage Publications.
- Lune, H. ve Berg, B. L. (2017). *Qualitative Research Methods for the Social Sciences*, (9. Baskı). Essex: Pearson.
- Rubinelli, S. 2012. Rhetoric as a Civic Art From Antiquity to the Beginning of Modernity. (Editörler:

- Forchtner ve Wodak). *The Routledge Handbook of Language and Politics* İçinde (s. 17-29). Oxon: Routledge.
- Uncu, B. A. (2018). *KONDA Seçme Kümeleri: AK Parti Seçmen Kümeleri*. <https://konda.com.tr/tr/rapor/secmen-kumeleri-ak-parti-secmenleri/> adresinden 10.09.2020 tarihinde erişildi.
- Van Dijk, T. A. (1997). What is Political Discourse Analysis?. *Belgian Journal of Linguistics*, 11(1): 11-52.
- Van Dijk, T. A. (2006). Politics, Ideolgy and Discourse. *Elsevier Journal*, 728-740.
- Van Eemeren, F.; Grootendorst, R. ve Henkemas, F. S. (2002). *Argumentation: Analysis, Evaluation, Presentation*. Mahwah: Lawrence Erlbaum Associates.
- Wodak, R. (2009). *The Discourse of Politics in Action: Politics as Usual*. Hampshire: Palgrave Macmillan.

Gelenekten Gelen Yaratıcı Bir Tekstil Sanatı Keçeciliğin Moda Tasarımına Yansıyan İzdüşümleri

Prof. Dr. Fatma Koç

ORCID ID: <https://orcid.org/0000-0002-3267-5366>

Ankara Hacı Bayram Veli Üniversitesi, Sanat ve Tasarım Fakültesi, Moda Tasarımı Bölümü,
Ankara – TÜRKİYE

Makale Geçmişi

Geliş:16.08.2020

Kabul: 08.09.2020

On-line Yayın:31.12.2020

Anahtar Kelimeler

Keçe
El sanatı
Moda
Tasarım
Giysi
Gelenek

Araştırma Makalesi

DOI:

<http://dx.doi.org/10.29228/JASSS.45830>

Öz

Keçeleştirme yöntemleri kullanılarak elde edilen tekstil ürünlerinin neolitik zamanlardan itibaren bilindiğini gösteren kayıtlar mevcuttur. Bu tekstil sanatı Orta Asya'dan batıya yönelen Türk boyları ile birlikte Anadolu'ya oradan da Batı dünyasına taşınmıştır. Yirminci yüzyılın başlarından itibaren keçenin kullanım alanı sanayileşmenin ve teknolojinin getirmiş olduğu yeni oluşumlar ve ürünler nedeniyle daralmış hatta ortadan kalkmıştır. Dünyanın pek çok yerinde keçe sanatını hayata geçirmeye çabalayan sanatçılar ve tasarımcılar sanat eserinin eşsizliğini sunarken, tasarım boyutlarının sınırlarını zorlanmaktadır.

Bu çalışmada; insanlığın çeşitli lifleri birbirine kenetleme yöntemi kullanılarak son derece yaratıcı tasarım düşüncesi ile keşfedilen ve bazı toplumların geleneklerine dahil olmuş keçenin tekstil yüzeylerinde kullanım alanları ve giysi tasarımındaki uygulama ve yöntemleri üzerinde durulacaktır. Keçeleştirme yöntemi ile tekstil yüzeyi ve giysi tasarımı uygulamaları arasındaki ilişki ele alınırken tarihsel ve çağdaş uygulamalara yönelik bir betimleme yapılacaktır. Betimsel tarama yönteminin kullanıldığı çalışmada öncelikle keçenin tarihsel gelişimi ile ilgili literatür taranmıştır. Çalışmanın örnekleme dahil olan tasarımların elde edilmesi için Türk el sanatları içerisinde günlük yaşamın önemli bir unsuru olarak kullanılan tepme keçeciliğin teknik ve yöntemleri kullanılarak farklı keçe yüzey tasarımlarına yönelik çeşitli yüzeyler geliştirilmiş ve bu yüzeyler ile özgün giysi tasarımları oluşturulmuştur. Bu çalışmada 4 farklı keçeleştirme yöntemi kullanılarak özgün, yaratıcı ve tasarım değeri yüksek 6 giysi tasarımı örneklenmiş ve bu örnekler dâhilinde yapılan uygulamalara yorumlar getirilmiştir.

Atıf Bilgisi / Reference Information

Koç, F. (2020). Gelenekten Gelen Yaratıcı Bir Tekstil Sanatı Keçeciliğin Moda Tasarımına Yansıyan İzdüşümleri. *Jass Studies-The Journal of Academic Social Science Studies*, Number: 83, Winter, p. 237-252.

A Creative Textile Art Coming from the Tradition Felting That Impressions Reflected To Fashion Design

Prof. Dr. Fatma Koc

Ankara Haci Bayram VeliUniversity, Faculty of Arts and Design, Department of Fashion Design,
Ankara – TURKEY

Article History

Submitted:16.08.2020

Accepted: 08.09.2020

Published Online:31.12.2020

Keywords

Felting
Hand craft
Fashion
Design
Clothing
Tradation

Research Article

DOI:

<http://dx.doi.org/10.29228/JASSS.45830>

Abstract

There are records showing that textile products obtained by using felting methods are known from neolithic times. This textile art, together with the Turkish tribes moving from Central Asia to the west, moved to Anatolia and then to the Western world. Since the beginning of the twentieth century, the area of use of felt has narrowed and even disappeared due to the new formations and products brought by industrialization and technology. In many parts of the world, while the artists and designers struggling to bring the art of felt into action present the uniqueness of the work of art, the limits of the design dimensions are being challenged. In this study; it will be focused on the usage areas in textile surface of felt, which has been discovered with the idea of human creativity by using the method of interlocking various fibers and which is included in the traditions of some societies, and on its applications and methods in garment design.

In the study in which descriptive scanning method was used, firstly the literature related to the historical development of felt was scanned. In order to obtain the designs included in the sample of the study, various surfaces for different felt surface designs were developed using the techniques and methods of recoil felt, which is an important element of daily life in Turkish handicrafts, and unique clothing designs were created with these surfaces. In this study, using 4 different felting methods, 6 original, creative and high design value clothing designs are exemplified and interpretations are made for the applications made within these examples. It can be realized with the applicability of national and local uses of traditional arts practices in contemporary interpretations without being affected by today's technology.

GİRİŞ

İnsanoğlu tarih boyunca çeşitli coğrafyalarda çevresinde keşfettiği malzemeleri kullanarak farklı yaklaşımlarla ihtiyaçlarını karşılamak için ürünler geliştirmiştir. Yararlılığın estetik değerlerle birleştiği her biri tasarım nesnesi olarak değerlendirilebilecek tüm araç, gereç, eşya ve ürünler ile yöntem ve teknikler aynı zamanda var oldukları coğrafyanın yaşam koşullarını, bölgenin gelenek, görenek ve sosyal değerlerini de temsil etmiştir. Tüm uygarlıklarda fizyolojik ve biyolojik temel ihtiyaçları karşılamak gibi daha birçok faydalı amaç için günlük yaşamın bir parçası olarak üretilen en önemli nesnelere de tekstil ürünlerdir.

Yünün bazı işlemlerden geçirilerek birbirine kenetlenmesi ile elde edilen keçe; dokuma yöntemleri ile elde edilen tekstil yüzeylerinin icat edilmesinden önce üretilmiş en eski tekstil yüzeyi olarak bilinmektedir. Keçeleştirme lifin yüzeyi oluşturmadan veya örme işlemi yapmadan birbirine kenetleyerek yani bir tür kolaj yaparak tekstil yüzeyi oluşturma sanatı olarak tanımlanabilir. Keçenin temel ham maddesi yün, kıl ve bazen de pamuktur.

Keçe mekanik iş, kimyasal etki, nem ve ısı birleşimi ile liflerin birbirine kenetlenmesi sonucunda tekstil yüzeyi oluşturma işlemidir. Diğer bir tanımlamaya göre, "Ağır bir dink işlemi ve yıkama sonucu doku yapısı kaybolan ve yüzeyinde düzgün bir hav tabakası oluşan, iki ya da daha çok katlı yünlü tekstil yüzeyidir" (Ergür, 2002: 136). Osmanlıcada Farsça kökenli "nemed" sözcüğü keçe ve Almanca'da "filz" İngilizce'de "felt", Fransızca'da "feutre" olarak ifade edilmiştir. Ancak, Türk kültüründe keçe en eski ve yaygın olarak "Kidhiz" olarak karşılık bulmuştur (Ögel, 2000:174). XI. yüzyılda yaşamış olan Kaşgarlı Mahmut'un Divanü Lugat-it-Türk isimli eserinde Oğuzca keçe kelimesine karşılık olan "kiviz, küvüz, kidhiz, kiyiz" kelimelerini kullanmıştır (Topbaş ve Seyirci 1982: 127).

Geleneksel keçecilik, çeşitli açılardan değerlendirildiğinde geçmişten gelen kültürel bir hazine niteliğindedir. Keçenin doğal bir malzeme olması, yapımının doğa-dostu bir süreçte gerçekleşmesiyle keçeciliğin, ekolojik bir değere de sahip olmasına neden olmuştur (Ovacık ve Gümüşer, 2016: 156). Keçe ile genellikle zemin yaygıları, ev dekorasyon ürünleri, giysiler, giysi aksesuarları, vb pek çok ürün yapılmaktadır. Keçe statik elektriği dengeleyen, termofizyolojik konforu ile vücut ısısını dengeleyen, üzerinde toz barındırmayan, hava geçirgenliği olan ve yanma ile aşınmaya karşı dayanıklı bir malzemedir. Isı, nem, elektrik, ışık ve ses yalıtım özellikleri ise çok güçlüdür. Geleneksel tepme keçeler; koyun, lama, alpaka, deve gibi hayvan yünleri veya tiftik, kaşmir gibi keçi kıllarının su, sabun ve ısıyla alkali ortamda dövülerek sıkıştırılmasıyla, birbirinden çözülemeyecek şekilde kenetlenmesiyle elde edilmektedir.

Yün lifi, birbirine kenetlenebilme yeteneği, esnekliği, boyanabilme özelliği, farklı liflerle karıştırılarak üzerine yerleştirilen malzemeleri bünyesinde biçimlendirmeye izin vermesi ile çok farklı yüzey tasarımları oluşturulabilen özel bir malzemedir. Keçeleşme hayvansal liflerin önemli bir özelliğidir. Keçe yüzey tasarımında iki temel katman bulunmaktadır. İlki zemin olarak kullanılan "yün katmandır", ikincisi ise yüzeyde oluşturulacak tasarımın gerçekleştirilebilmesi amacıyla zemin üzerine veya arasına yerleştirilen "katmanlardır". Tasarımın özelliğine göre söz konusu katmanların sırası veya kat sayısı değişiklik gösterir.

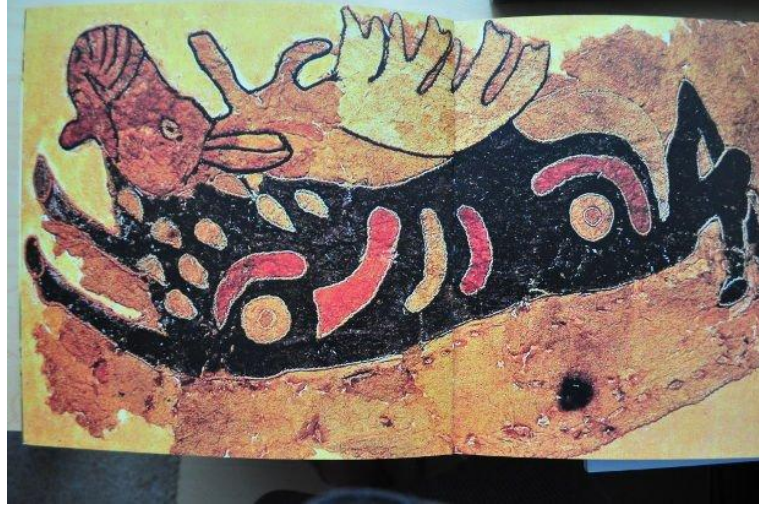

Fotoğraf – 1: Pazırık Kurganları'nda M.Ö. 4'üncü Yüzyıla Ait Keçe St. Petersburg Hermitage Museum

Keçe, Orta Asya'da gelişim göstermiş en eski tekstil sanatı olarak bilinmektedir. "Çinlilerin "keçe diyarı" adını verdikleri bu bölgelerden IX.yüzyıldan itibaren batıya yönelen Türk boyları, keçe sanatını da birlikte getirmişlerdir (Hellier, 1992: 43). Bilinen en eski keçe örnekleri, M.Ö. III – M. Ö. V. Yüzyıllara tarihlenen Hunlara ait Pazırık Kurganı'nda bulunmuştur (Yalçınkaya, 2011: 1863). Pazırık Kurganı'ndan çıkarılan keçe eserlerin teknik ve bezeme yönünden çok gelişmiş ve son derece detaylı çalışılmış olması; bu yüzyıldan çok önce Orta Asya Türklerinin konar-göçer yaşamlarının bir parçası olarak üretildiği düşüncesini kuvvetlendirmektedir (Fotoğraf 1) (Özhekim 2009: 124). Anadolu ve İran yaylalarını içine alarak batıda Balkanlar'dan Moğolistan'ın doğu sınırlarına kadar binlerce kilometreye yayılan bir alanda bu sanatın devamını sağlamışlardır" (Hellier, 1992: 43). Keçe sanatı-zanaatı günümüzde başta Orta Asya ülkeleri olan Kazakistan, Kırgızistan, Özbekistan, Moğolistan, Afganistan, Türkmenistan gibi ülkelerde halen üretilmekte ve yaygın olarak kullanılmaktadır. Ögel (2000:174) Bu tekstil sanatı-zanaatının Orta Asya'dan batıya yönelen Türk boyları ile birlikte Anadolu'ya oradan da Batı dünyasına taşındığını belirtmiştir.

Keçe kumaşın yapıldığı malzemeler genellikle yün elyafı ile bükülmüş yün ipliklerden oluşur. Teknik bir kaynak keçeyi, bileşen liflerinin çoğunun veya tamamının dolaşmış durumuyla nitelendirilen bir tekstil kumaşı olarak tanımlar (The Textile Institute, 1995, 126). Bu tanım keçeleri "preslenmiş keçe", "dokuma veya örme keçe" ve "iğne keçesi" olmak üzere üç sınıfa ayırmaktadır (Vaughn, 1992: 44). (Yalçınkaya, (2011) ise geleneksel keçe üretimini, desensiz (düz) keçe, desenli (benli) keçe, üç boyutlu keçe ve kertikli keçe şeklinde gerçekleştirdiğini ve bunların, üretim aşamalarının aynı olmakla birlikte farklı özelliklere ve şekillere sahip keçe ürünler olarak kabul gördüğünü belirtmiştir.

Keçeleştirme yöntem ve teknikleri ile üretilen tasarım ürünler yavaş moda hareketi felsefesiyle örtüşmektedir. Bu hareket, bir anlamda endüstrileşme öncesi yaşama gönderme yapan, küreselleşmeye, hızlı tüketime ve sadece niceliksel yerine, yerel değerleri, üretimi, zamanın kalitesini önemseyen, nicelikten çok niteliği değerli bulan bir yaşam, üretim ve tüketim biçimini önermektedir (Honoré, 2004). Keçenin, geçmişte giyinme, örtünme, barınma, taşıma ve atıcılıkta kullanılan aksesuarlarda, ısıyı koruma amaçlı olarak gündelik yaşamda yaygın bir biçimde kullanıldığı görülmüştür. Gündelik nesnelere çoğunlukla deriyle birlikte kullanılmıştır. Çadır, eyer, yolluk, sergi, yorgan, yatak, minder keçeleri, seccade ve havut (deve semeri) olarak kullanılırken, ayakkabı keçesi, koşum keçesi, kap keçesi, paspas, matara kılıfı, torba, heybe, kepenek, külah, terlik, yamçı, dolap keçesi, çizme, ayakkabı, çorap, kuşak, pantolon ve palto gibi giysilerde de keçenin kullanımına rastlanılmıştır (Özhekim Atış, 2009:

125).

Giyinmenin söz konusu örtünme gereksinimi, öncelikle insanın temel ihtiyaçlarından biri olmasını daha sonra da estetik kaygılar nedeni ile insan hayatında önemli bir yer teşkil etmesine neden olmuştur (Koca ve Koç, 2019: 382). Estetik değerler giyinmenin önüne geçtiğinde bu moda ile açıklanabilir. Koca ve diğ., (2009: 90) moda ile ilgili tanımlarında modanın beslendiği kaynakları “Yeni biçimler, modada yaratıcı tasarımlar sonucu elde edilir. Bir yandan kişisel farklılıklar, üstünlük, farklı olma ve değişiklik gibi sosyal adaptasyon ihtiyaçlarını tatmin etme, diğer yandan içeriğindeki değişikliklerle dünü ve bu günü karşılaştırarak, günün modasına özel nitelik kazandıracak olan geleneksel öğeleri esin kaynağı olarak görme gereksinimi ortaya çıkmaya başlamıştır” şeklinde açıklamışlardır. Burada söz konusu olan özellikle daha az bilinen geleneğe bağlı yerel kültürün değerlerinin gün yüzüne çıkartılarak moda tasarımı alanında kullanılabilirliğinin özgünlük arayışında olan ve diğerlerinden bir adım öne geçmeyi hedefleyen tasarımcılar içi mükemmel esin kaynakları olarak kullanılabilirliğidir.

Keçenin dayanıklı, ekolojik, yanmaz, dirençli, faydalı bir malzeme olması; Keçeciliğin ise, basit fakat emek gerektiren özellikleriyle yavaş tasarım kavramıyla örtüşen nitelikler taşıdığını söylemek mümkündür. Bu özellikleri ile moda tasarımı alanı için son derece yaratıcı bir malzemedir. Keçeleştirme ile elde edilen yüzeyler ve tasarım uygulamaları çok eski geleneklerden gelen tekniklerle üretilen, yavaş moda olarak ele alabileceğimiz sanatsal değeri, estetik algısı ve tasarım değeri yüksek ender bir tekstil yüzeyidir. Tekrar tekrar kullanılabilmesi, üretiminin zero atık yaklaşımı ile oluşturulması, ürün çeşitliliğinin fazla olması, pek çok alanda kullanım alanı bulmasını sağlamıştır. Keçe ile günün moda trendlerini yansıtan ürünler üretilebileceği gibi tekstilin kullanıldığı her alanda da çok yaratıcı çıktılar oluşturulabilmektedir. Keçeleştirme yöntemlerini kullanarak hem sanat ve tasarıma yönelik sembolik ve fonksiyonel değeri yüksek, hem de endüstriyel alana hitap eden çok geniş ürün yelpazesi oluşturmak mümkündür.

Yün lifinin çeşitli uygulamalarla bazı işlemlerden geçirilmesi ile oluşturulan dokusuz tekstil yüzeylerinin pek çok kullanım alanı olduğu bilinmektedir. Ev tekstilinde, endüstriyel tekstil uygulamalarında kullanıldığı gibi giysi tasarımı veya iki veya üç boyutlu sanatsal çalışmalarda da kullanılmaktadır. Giyilmek amacıyla tasarlanan giysiler moda ürünü olduğu için sanat eseri olarak kabul görmezler ancak keçe sanatının çıktılarını olarak tasarlanan ve üretilen giysiler sanat eseri olarak kabul edilebilecek nitelikleri içinde barındırabilir. Keçe giysileri tasarlayabilmek için öncelikle uygulanacak giysi modelinin biçimlendirme kalıplarının hazırlanması ve üretim için teknik bilgilere ihtiyaç duyulmaktadır. Kalıpların hazırlanmasında yünün pişirme işlemi uygulandıktan sonra ne kadar çekeceği hesaplanarak hazırlanması oldukça önemlidir. Çekmenin en veya boydan çekmesi yünün atılmasında kalınlığının ne kadar olduğu ile ilgilidir. Bu nedenle her giysi tasarımı için farklı hesaplamaların yapılması gerekir. Geleneklerin öncülüğünde yerel uygulamalarda tepme keçe uygulamaları temelde altı aşama ile gerçekleştirilmektedir. Tasarımcının uygulayacağı ürünün özellikleri bu aşamaların bazılarının çıkartılması veya yeni aşamaların oluşturulmasını gerekli kılabilir. Söz konusu aşamaları kısaca şu şekilde açıklayabiliriz.

Geleneksel tepme keçe yapım aşamaları:

Üretimin bütün aşamalarında yalnızca bedensel güç kullanılarak uygulanan en eski keçe yüzey üretim yöntemi olarak bilinir. Keçe yapımında uygulanan yöntemler yüzeyin özelliğine göre farklılık göstermesine rağmen temelde 5 aşamadan oluşmaktadır. Söz konusu bu aşamalar yüzeyin özelliğine göre değişiklik gösterebilir.

Yünün ön işlem aşaması: Geleneksel keçe üretiminde yünün alındığı dönemin önemi büyüktür. Nisan, Mayıs, Haziran ayında kırılan koyunun ilk kırım yünü, birinci kalite keçe için uygun yündür. Keçe üretimine başlamadan önce yıkanan ve kurutulan yünler pislikleri, pıtrakları ve

üzerine bulunan doğa kalıntılarında arındırılmaktadır. Keçe üretimi için yünler ditme işlemi yapılarak, yün kendi içinde serbest hale getirilmektedir. Keçe yapımında öncelikle yapılacak olan desenli ya da desensiz yapılacak olan tasarıma göre; yün ve renkleri hazırlanır.

Serme aşaması: Serilen kabartma dokulu su geçirmeyen bir yüzey üzerine istenilen ölçülerde hazırlanan yün lifleri tüm yüzeye ince bir katman olarak 45 derece açı oluşturacak şekilde aynı yönde yerleştirilir. İstenilen kalınlık düzeyine göre ikinci ve üçüncü katman bir önceki katmanın ters yönünde yine 45 derece açı ile tüm yüzeye eşit miktarda yerleştirilir. Bu işleme "saçma" adı verilir. Yüzeyde desen oluşturmak için farklı renkli lifler kullanılarak yüzeye yerleştirilir. Ilık su ve zeytinyağlı sabun ile hazırlanmış su katmanının yüzeyine atılarak ıslatılır. Üzerine ince bir kumaş yerleştirilir ve tüm yüzey el ile hafifçe bastırılarak sıkıştırılır. Giysi kalıbının diğer yüzünde aynı işlem uygulanır. Tüm katman en alta yerleştirilen zeminle birlikte sıkıca rulo yapılarak sarılır.

Tepme aşaması: Yapılan rulo yünün keçeleşme özelliğine göre bir veya iki saat kadar yuvarlatılarak el ile veya ayak ile üzerine basınç yaparak tepilir. Söz konusu basınç ve sürtünme yün liflerinin birbirine kenetlenmesini sağlar. Rulo açılır yüzeyin herhangi bir yerinde özellikle kenarlarda oluşan kusurlar "çatki" adı verilen düzeltme işlemleri yapıldıktan sonra rulo yeniden sarılır. Tepme işlemine bir miktar daha devam edilir. Günümüzde tepme işlemi bazen tepme makinelerinde yapılmasına rağmen giysi tasarımı veya boyutlu uygulamalarda bu işlem iyi sonuçlar vermemektedir. Bu nedenle bu işlemin beden gücü ile yapılması oldukça önemlidir.

Pişirme aşaması: Liflerin birbirine kenetlenmesi kontrol edildikten sonra rulo açılır. Kenetlenen liflerin birbirini iyice tutması, iyice sıkıştırılması ve yüzeyin pürüzlerinin giderilmesi için yapılan bu uygulamanın sıcak ve nemli bir ortamda olması gereklidir. Pişirme işlemi oluşturulmak istenen yüzeye el ile ovma, yere çarpma, ayak ile basınç uygulayarak sıkıştırılma veya tekme vurularak yapılan çeşitli uygulamalar ile sürdürülür. Yüzeyin belirli aralıklarla açılarak kontroller yapılır. Bu işlem oldukça uzun süren zor ve zahmetlidir. Günümüzde bu işlemleri yapabilmek için çeşitli el aletleri ve makineler geliştirilmiştir. Ancak teknolojik uygulamalarda ara kontroller yapılırken el ile yapılması gereken düzenlemeler ile yüzeyde oluşabilecek sıkışma, kalınlık incelik vb. sıkıntıların gözden kaçabileceği düşünülerek işlemin manuel olarak yapılması daha iyi sonuçlar vermektedir. Hatta bazı uygulamaların sadece manuel olarak yapılması gerekir. İşlemin gerçekleştirilmesinde mükemmel sonuca ulaşmak için her tarafının eşit kalınlıkta olmasına veya bir tarafa doğru sarkmamasına dikkat edilmesi son derece önemlidir. Gereksinime göre arada sıcak su ve sabun verilerek, keçeleşme gerçekleşinceye kadar işleme devam edilir. Keçeleşmiş ürün açılarak, oluşan kırışıklıklar el ile ovularak düzeltilir. Bu işlem için sabunlusıcak su verilerek el ve dirsek basıncı uygulanır. Keçeleşmenin tam olarak oluşması amacıyla sıkma, buruşturma, çekme, veya sürtme vb. işlemler uygulanarak liflerin iyice birbirine kenetlenmesi sağlanır. Keçeleştirilme sürecinin son adımı olan bu işleme "Tığlama" adı verilir.

Yıkama aşaması: Bitirme işlemi olarak da adlandırılan yıkama aşaması yüzeye uygulanan işlemlerde ürünün üzerindeki sabun vb. artıkların arındırılması işlemidir. Bu işlem yapıldıktan sonra asarak kurutulma işlemi gerçekleştirilir. Kurutulan yüzey ısısı yüksek buharlı ütü ile ütülenerak son işlemi uygulanır.

Öncelikle ihtiyacı gidermek daha sonra bir el sanatı ürünü olan keçe geleneksel ata sanatlarımızdandır. Keçeleştirme yöntemleri kullanılarak çeşitli tekstil yüzeyleri oluşturulabilmekte ve özgün ve yaratıcı tasarımlar yapılmaktadır. Dünyanın pek çok yerinde keçe sanatını hayata geçirmeye çabalayan sanatçılar ve tasarımcılar sanat eserinin eşsizliğini sunarken, tasarım boyutlarının sınırlarını zorlanmaktadır.

Bu çalışmada; insanlığın çeşitli lifleri birbirine kenetleme yöntemini kullanarak son derece yaratıcı tasarım düşüncesi ile keşfedilen ve bazı toplumların geleneklerine dahil olmuş keçenin tekstil yüzeylerinde kullanım alanları ve giysi tasarımındaki uygulama ve yöntemleri üzerinde durulacaktır.

Keçeleştirme yöntemi ile tekstil yüzeyi ve giysi tasarımı uygulamaları arasındaki ilişki ele alınırken tarihsel ve çağdaş uygulamalara yönelik bir analiz yapılacaktır. Betimsel tarama yönteminin kullanıldığı çalışmada öncelikle keçenin tarihsel gelişimi ile ilgili literatür taranmış, araştırmacı tarafından oluşturulan keçeleştirme yöntem ve teknikleri kullanılarak farklı keçe yüzey tasarımlarına yönelik yapılan giysi tasarımı uygulamalarının teknik ve estetik detaylarına ilişkin bilgiler verilmiştir.

Bu çalışmada yün lifleri ve el emeğinin birlikteliği ile 4 farklı keçeleştirme yöntemi kullanılarak özgün, yaratıcı ve tasarım değeri yüksek 6 giysi tasarımı örneklenmiştir. Metin içinde atıf yapılan keçe giysi tasarımları yazar tarafından alanın gerektirdiği tasarım süreci takip edilerek, tepme keçe teknik ve yöntemleri kullanılarak üretilmiştir. Eserlerin tüm hakları yazara aittir. Keçenin özellikleri söz konusu olduğunda bu uygulamalara yenilerinin eklenebileceğini söyleyebilmek mümkündür. Çalışmada keçeleştirme sanatı kapsamında örneklenen giysi tasarımlarında kullanılan yüzey uygulamaları;

1. Tek Katmanlı Düz Keçe Yüzey Uygulamaları
2. Çift Katmanlı (Düz Zemin) Keçe Yüzey Uygulamaları
 - 2.1. Farklı Tuşeli İplik ve Tekstil Malzemeleri ile Çift Katmanlı Keçe Yüzey Uygulamaları
 - 2.2. Renklendirilerek Desenlendirilmiş Çift Katmanlı Keçe Yüzey Uygulamaları
3. Çok Katmanlı (Üç Boyutlu Yüzey) Keçe Yüzey Uygulamaları
4. Transparan Keçe Yüzey Uygulamaları olarak sınıflandırılmıştır.

BULGULAR VE YORUM

Günümüzde endüstrileşmiş toplumlarda, el işçiliği ön planda olan, yöresel kültüre ait görsel hafızanın ve üretim biçimlerinin izlerini taşıyan, geleneksel bilgi ve beceriler dönüştürülerek yaratıcı değeri yüksek özgün tasarımlara sıklıkla karşılaşılmaktadır. Geleneği ve el işçiliğini ön planda tutan gelenekli toplumlarda ise tasarımla dönüşüm yerine, yerel ve geleneksel uygulamaların ve bilginin kullanımı hala devam etmektedir. Günümüzde gelişen teknolojik gelişmeler yerel sanatların uygulamalarını da etkilemektedir. Söz konusu gelişmelerden etkilenmeyen ilk uygulayıcısının tekniklerini kullanarak yapılan ulusal ve yerel sanat ve zanaat uygulamalarına işkin örneklerin, çağdaş kimlikleri gün geçtikçe önemini artırmakta ve değer kazanmaktadır. İngiltere, Japonya, Avusturalya gibi gelişmiş ülkelerde yerel ilişkin gelenekli sanatların kalkındırılması ve sürdürülebilirliğinin sağlanması için çeşitli çalışmalar sürdürülmektedir.

Günümüz tasarım anlayışında çağdaşlık ve özgünlük en çok aranan niteliklerdir. Bu niteliklerin kaynakları ise tasarımcının yaratıcılığı ile yakından ilişkilidir. Tasarımcı bilinenleri yeni şekillerle organize edebilmeli, bir materyali veya fikri yeniden geliştirebilmeli ve farklılaştırabilmelidir. Moda sektöründe yaratıcı tasarımlar sonucu elde edilen yeni biçimler, ilk defa uygulanan formlar olabildiği gibi, eski ve yeninin bir arada harmanlandığı özgün biçimler de olabilir (Koca ve diğ., 2015:129). Küreselleşme ile birlikte oluşan toplumsal değişimi de kapsayan gelişen yeni teknolojik üretimler, geleneksel malzeme ve tekniklerin, dolayısıyla bunları kullanan ustaların da azalmasına yol açmıştır (Koç ve Koca, 2016: 765). Küreselleşmenin kültürleri aynalaştıran etkilerine karşı yerel bilginin, kültürel değerlerin, sanat ve zanaatın yeniden önemsenmesi ve hatırlanması amacıyla kültürel mirasın yaratıcılık ve yenilikçilikle tekrar canlandırılması söz konusudur. Tasarım ürünlerine yapılan bu yönelime verilebilecek en güzel örneklerden birisi olarak gösterebileceğimiz orta Asya'da yaygın olarak kullanılan geleneksel keçecilik sanatıdır. Yapım süreci, kullanım alanları ve özgün tasarım ürünlerine dönüştürülebilme yeteneği ile geçmişten gelen bilgiyi ve beceriyi güncel tasarım ürünlerine taşıyabilmektedir.

Küreselleşme bağlamında günümüz koşullarında özellikle yerel culture dayalı sanat ve zanaat alanının uygulayıcılarının yok olduğu, yerine gelen yeni nesil uygulayıcıların ticari kaygılarla yerel uygulamalardan uzaklaşarak farklı bir uslubu kullanarak birbirine çok benzer yakın ilişkili ya da aynı

konu ve biçimleri gündeme getirildiği aşıkardır. Bu durum çağdaşlık ile modern olma arasındaki farkın açılmasına neden olmaktadır (Eroğlu, 2014:64). Bunun nedeni olarak yerel, yöresel ve geleneksel değerlere yeni biçimlerin, malzemelerin ve uygulamaların iliştilmesi ile yerelin bozuma uğratılması olarak gösterilmektedir. Uğurlu'nun (1999: 282) "Sanat, kültürel bir eylem olduğu için geleneksiz oluşturulamaz. Gelecekte sanatımızı oluşturmak istiyorsak geleneksel örneklerimize sahip çıkmalıyız" şeklindeki açıklamasında sanatın gelenek ve kültürel kaynaklardan beslenmesi gerekliliğinin önemini vurgulamıştır.

Yirminci yüzyılın başlarından itibaren keçenin kullanım alanı sanayileşmenin ve teknolojinin getirmiş olduğu yeni oluşumlar ve ürünler nedeniyle daralmış hatta ortadan kalkmıştır. Begiç (2015: 177). Konya müzelerindeki keçe ürünler ile ilgili yapmış olduğu bir çalışmada "keçeciliğe giderek işlevselliğinin azalmış olduğunu ve talep edilmemesi nedeniyle birçok keçe ürünün üretiminin sona erdiğini, keçe atölyelerinin kapandığını ve ustaların işlerini bırakmak zorunda kaldığını tespit etmiştir. Keçenin günlük yaşamda kullanılmasını destekleyen tasarımların varlığı gelenekten gelen bu sanatın geleceğe taşınmasının en önemli kanıtıdır. Bu bağlamda geleneksel el sanatları içeriğinde üretilen kullanım eşyalarının çağın gerektirdiği eğilimlere uygun tasarım ve formlarda kullanılabilir ürünler olarak tasarlanarak üretilmesi gerekliliği öne çıkmaktadır. Ancak bu üretimler geleneklerin gerektirdiği yapım teknikleri ile uygulamalar göz ardı edilmeden ulusal ve yerel kullanımlarının sabit kalarak uygulanması zorunludur. Bu zorunluluk kültür değerlerimizin sonraki kuşaklara doğru bir şekilde aktarılmasında kayıplarının minimum düzeyde olması için son derece önemlidir.

Keçeleştirme uygulamaları ile yapılan tasarımlarda, keçenin teknik uygulamasından kaynaklanan özelliklerin niteliği uygulayıcı sanatçıların kişisel estetik değerleri ve yorumu ile birleştirildiğinde son derece özel bir tasarım yapısının oluşturulmasına zemin hazırlar. Tepme keçe uygulama tekniklerine bağlı olarak kullanılan malzeme ve sanatçının özgün yorumu ile diğer tekstil ürünlerinden ayrılmaktadır. Bu etken, keçe sanatçısının kendine özgü tarzından, bakış açısından ve algılayış biçiminden kaynaklandığı gibi keçeleştirme sürecindeki uygulamanın sonuçlarının işlem sürecinin son aşamasına kadar tam olarak oluşmamasından kaynaklanmaktadır. Bu durum özgün tasarımda son derece önemli ve istenilen bir özelliktir. Keçe, geleneksel sanat ve zanaat disiplinde bir halk sanatı olmasına karşın, kendine özgü değerleri düşünüldüğünde özgün tasarım değeri yüksek karakterini korumaktadır. Düz zemin uygulamalı keçe ürünler ile çok klasik uygulamalar hariç tutulursa, tepme keçe tekniği ile üretilen ürünlerin her biri birbirinden farklı özellikler taşır ve aynı nitelikleri barındıran tıpkı örneğini yeniden uygulayabilmek neredeyse imkansızdır.

Ancak geleneksel uygulamalarda kullanılan tekniklerin yeni konu, arayış ve bakış açılarıyla, yeni uygulamaların yapılması; geçmiş ile gelecek arasında bağlantıyı kurmak açısından önemlidir. Bu durum gözetildiğinde dokuma yöntem ve teknikleri kullanılarak oluşturulan yüzeylerin şekillendirilmesinde desen, sıklık, renk, model vb. unsurlara müdahale edebilmek oluşan hataları değiştirebilmek olanağı mümkündür. Keçeleştirme yöntem ve tekniklerini kullanılarak oluşturulan dokusuz yüzeylerde yapılan uygulamalar yaratıcılık dili; malzeme, teknik, sıklık ve renk gibi temel unsurlarla oluşturulmasına karşın diğer sanat alanlarındaki gibi önceden belirlenen çok net bir öngörü oluşturulması mümkün olmamaktadır. Her ne kadar önceden planlanarak tasarımı yapılan yüzeyin oluşumu süreç içerisinde değişime uğrayabilir burada sadece malzeme ve dokunun kendisi vardır. Özgünlük arayışlarında bu en çok istenilen özelliktir. Keçeleştirme yöntemleri kullanılarak oluşturulan yüzeylerin çok geniş sınırlar içinde uygulanabilirliği de düşünülecek olursa sanatçı ve tasarımcı için çağdaş yorumlar ile güncel tasarımlara imza atmak mümkündür. Söz konusu gelenekli sanatın farklı teknik uygulamaları ile dokusal yüzeyleri ve renklendirme özellikleri kullanılarak günümüz çağdaş sanat ve tasarımlardaki uygulama alanları bazı sanatçılar tarafından yapılmaktadır. Kültürel kimliği ve ulusal değerlere önem vererek geleneksel kavramlar ile bağlantı

kurarak oluşturulan keçe giysi tasarımları uygulanan farklı teknikler açısından gruplandırılmıştır.

1. Tek Katmanlı Düz Keçe Yüzey Uygulamaları

Yün lifinin düz istenilen kalınlığa göre birkaç kat atılarak oluşturulduğu keçe yüzeylerdir. Desensiz (düz) olarak uygulanır. Klasik keçe uygulamalarında Yatak keçesi, ütü keçesi, keçe düz kumaş vb. ürünlerini kapsamaktadır. Giysi tasarımında düz keçe uygulaması ile sayısız ürün tasarımları yapabilmek mümkündür. Keçeleştirme işlemi sırasında herhangi bir tasarım veya süsleme biçimi uygulanmadığı için bu kumaşlardan oluşturulan ürünlerin tasarım veya süsleme uygulamaları tasarımın özelliğine göre daha sora yapılarak biçimlendirilebilir.



Fotoğraf – 2: Tek Katmanlı Düz Keçe Yüzey Uygulaması ile Oluşturulan Keçe Giysi Tasarımı

Tek katmanlı düz keçe yüzeyi oluşturularak tasarladığı Fotoğraf 2'deki eser de Anadolu'nun en önemli tanrıçalarından ana tanrıça "Kıbele" den esinlenilmiştir. Kolsuz, "V" yakalı, önden açık kadın yeleği çeşitli boyutlarda dairesel biçimlerde hazırlanan tek katmanlı düz keçeleştirme ile elde edilen birimlere boyutsal şekil verilerek oluşturulmuştur. Tasarımda yün lifinin doğal renkleri tercih edilmiştir. 10-25 cm. çapında dairesel formlarda çeşitli boyutlarda keçeleştirilerek elde edilen birimlere konik şekilde form verildikten sonra serbest biçimde manken üzerine yerleştirilerek tasarıma giysi formu verilmiştir. Daire şeklinde hazırlanmış her birim ikiye katlanıp koni şeklinde büküldükten sonra birimler birbirine "elde oyulgama dikişi" tekniği ile renklendirilmiştir. Oyulgama dikişi hem süsleme hem de parçaların birbirine tutturulması amacıyla kullanılmıştır. Konik formlar keçe ile elde edilen dairesel şekillerin büyüklüğü ile orantılı olarak farklılık göstermiştir. Bu durum yeleğin tasarımında boyutsal bir dengenin oluşmasını sağlayarak estetik bir görünüm kazandırmıştır. Tek katmanlı düz keçe uygulamalarına verilebilecek güzel bir örnektir.

2. Çift Katmanlı (Düz Zemin) Keçe Yüzey Uygulamaları

Keçe yüzeylerin tasarım uygulamalarında en çok kullanılan yöntemdir. En alta tek kat atılan yün liflerinin üzerine veya keçeleşmeye uygun (genellikle doğal lifli kumaşlar) her hangibir kumaş veya daha önceden hazırlanmış ince düz bir keçe yüzey serilir. Keçe tekstil yüzeyinde

gerçekleştirilmek istenentasarımbu zemin üzerine uygulanır.İki uygulama yöntemi bulunmaktadır.

2.1. Farklı Tuşeli İplik ve Tekstil Malzemeleri ile Çift Katmanlı Keçe Yüzey Uygulamaları

Keçe uygulamalarında yüzeye boyut vermek ve renklendirmek amacıyla kullanılan özellikli bir tekniktir. Zemin oluşturmak için atılan ilk katmandan sonra elde edilmesi düşünülen yüzeyin tasarımı için keçeleşmeye uygun her tür malzeme kullanılabilir. Yüzeyin oluşturulması için en alta yün ile bir zemin atılabileceği gibi yün ile uyum sağlayabilecek keçeleşmeye uygun kumaşlar da kullanılabilir. Zemin oluşturulduktan sonra farklı kalınlıkta ve tuşeli iplikler, ipek veya yünlü kumaş parçaları, örgü yüzeyler, keçe kırıntıları veya keçe doku parçaları, oyalar vb. her tür tekstil ürünü birkaç aşamada yerleştirilerek yüzeyin tasarımı yapılır. Tasarımcının sanatsal bakış açısı, yaratıcılığı gibi etkenlere bağlı olarak son derece estetik, özgün, sanatsal değeri yüksek, yüzey tasarımları oluşturmak mümkündür. Malzeme özelliklerinin ve boyutlarının farklı olması ve keçeleştirme sürecinde bazı etkenlere müdahale edilememesi oluşturulan yüzeyin eşsizliğinde önemli bir faktördür.Bu etken giysi tasarımının özgünlüğünü öne çıkartan önemli bir unsurdur.

Fotoğraf – 3: Farklı Tuşeli İplik ve Tekstil Malzemeleri ile Oluşturulan Çift Katmanlı Keçe Giysi Tasarımı



Fotoğraf 3'te boyanmamış doğal yün ile atılan zemin üzerine farklı, tür, boyut, tuşe ve kalınlıktaki iplikler ilerenkli ipek kumaş şeritleri belirli bir düzen içerisinde tüm yüzeye yerleştirilerek keçeleştirme işlemi yapılmıştır. Elde edilen yüzeye dünya çapında kabul görmüş ve tasarımcılar tarafından sıklıkla kullanılan ve "Chanel kumaş" olarak bilinen bir görünüm kazandırılmıştır. Keçeleştirme işlemi tamamlandığında iplik ile kumaş parçalarının renklerine, keçeleşme düzeylerine ve boyutsal farklılıklarına bağlı olarakdokunmuş kumaş tekstil yüzeyi görünümü kazandırılabilir. Bu yöntem ile elde edilen yüzeyler kullanılarak yapılan bazı tasarımlar dokuma kumaşlardan tasarlanan giysilerden ayırt edilemeyecek kadar mükemmel bir görünüme sahiptir.

Pembe ve mavi tonlarının birlikteliği ile elde edilen keçe elbise "A"slüet tarzında dize kadar uzunlukta, oyuntulu yakalı ve kolsuz olarak tasarlanmıştır. Elbisenin etek ucu ile kollarını da kapsayacak şekilde tüm yaka çevresine çift zincir tekniği ile örülmüş şeritler kullanılarak süsleme yapılmıştır. Örülen zincir el dikişleri ile serbest formda biçimlendirildikten sonra giysi üzerine

tutturulmuştur. Şeritler elbisenin üzerinetutturulduktan sonra çift zincirden hazırlanan çiçekler yaka çevresi kol kenarları ile etek ucuna yerleştirilmiştir.

2.2. Renklendirilerek Desenlendirilmiş Çift Katmanlı Keçe Yüzey Uygulamaları

Halk arasında Desenli (benli) keçe adı verilen bir veya birden fazla rengin kullanılarak renklendirilmesi ile bezenen keçedir. Geleneksel keçe uygulamalarında bu süslemelere “yanış” (nakış) adı verilmektedir. Soysaldı (2008:75) keçe ile ilgili yapmış olduğu çalışmasında gelenekli halk sanatı-zanaatı olan keçeciliğin her yörede farklı teknik yöntem veya adlarının olduğunu, Toros Türkmenleri’nin nakışlı keçelere “desenli-bezemeli-alakeçe” adını verdiğini belirtmiştir. Yerel uygulamalarda her bölgenin gelenekleri doğrultusunda biriktirilen motif ve bu motiflerden oluşturulan süsleme kompozisyonları bulunur. Bu sanatı icra eden keçe sanatçıların da gelenekli motiflerin yanında her sanatçı ile özdeşleşen motifler ve kompozisyon uygulamaları da kullanılmaktadır. Yerel keçe ustalarının ürünleri çalışmalarının üzerindeki bu desenler ile tanınır ve birbirinden ayrışır. Oluşturulan tasarımlar aynı sanatçı tarafından üretilse bile keçeleşme işlemi uygulamalarının süreci tıpkısının oluşumuna izin vermemektedir. Her uygulamanın diğerinden mutlaka farklı bir özelliği oluşmaktadır. Bu durum tasarıma eşsizlik kazandırır.



Fotoğraf – 4: Renklendirilerek Desenlendirilmiş Çift Katmanlı Keçe Giysi Tasarımı

Renklendirilerek desenlendirilmiş çift katmanlı keçe yüzey tasarımına örnek olabilecek fotoğraf 4’teki uzun kollu, oyuntulu yakalı keçe kazak gri zemin üzerine pembe ve yeşil renklerin tonları kullanılarak renklendirilmiştir. Tasarımcı tarafından hazırlanan kalıp ile form verilerek çalışılan kazak katlama-kapama yöntemi kullanılarak tek parça halinde yekpare bir biçimde (yan dikişler, kol altı dikişleri, kol çevresi dikişleri ile omuz dikişleri bulunmamaktadır) tamamlanmıştır. Keçe giysilerde yapılan bu uygulama çok eski bir ata geleneğinden gelen bir yöntemle dikişsiz uygulamalara verilebilecek güzel bir örnektir. Kazağın etek uçlarından başlayarak yakaya doğru uzanan çiçek ve yaprak motiflerinden oluşan bir kompozisyon yapılmıştır. Kazağın etek uçları bu kompozisyon doğrultusunda serbest formda hareketlendirilmiştir. Çeşitli renklerde farklı tuşeli yün lifleri ve ipek iplikler kullanılarak çiçek ve yapraklara boyut kazandırılmıştır. Keçeleştirme işlemleri tamamlandıktan

sonra el dikişleri ile süslemeler yapılarak tasarım tamamlanmıştır.

3. Çok Katmanlı (Üç Boyutlu) Keçe Yüzey Uygulamaları

Çok katmanlı yüzeyler desensiz (düz) keçe ile aynı işlemlerden geçmekle birlikte, üç boyutlu yapısına kavuşması için geleneklerin tanımladığı “katlama-kapama” metodu uygulanmaktadır. Bu uygulama ile tasarımın tamamını dikişsiz olarak oluşturulabilmesi sağlanmaktadır. Kepenek, yelek, hırka, elbise, şapka gibi ürünler ile bunların üzerine yapılan boyutlu ve katmanlı süsleme unsurları bu uygulamaların önemli örneklerini oluşturmaktadır. Bu tasarımlar oluşturulurken giysilerin kullanıcı bedenine uygunluğunun oluşturulabilmesi için giysi kalıbı hazırlama ve uygulama tekniklerine sahip olması gerekliliği söz konusudur. Geleneksel yöntemlerde katlama kapama uygulamaları belirli ürünler için yapılmaktadır ancak güncel tasarım uygulamalarında her tasarım için farklılık gösterecektir. Bu nedenle tasarıma başlamadan önce tasarımcının uygulama sırasında bir sonraki adımı ön görerek süreci tamamlaması önem arz eder. Bunun nedeni keçeleşme işlemi başladıktan sonra geri dönüş ile ilgili bir eylemin gerçekleştirilmesi güçtür.



Fotoğraf – 5: Çok Katmanlı (Üç Boyutlu) Keçe Yüzey ile Oluşturulmuş Giysi Tasarımı

Çok katmanlı (üç boyutlu) keçe yüzey uygulamalarında ayrıca katmanların arasına biçimlendirilerek yerleştirilen su geçirmez malzemelerin oluşturduğu boşlukların kesilmesi, açılması veya delinmesi ile çok çeşitli yüzey tasarımları yapılabilmektedir. Tasarımın uygulanmasında katman sayısı farklılıklar gösterebilir.

Ayrıca keçe yüzey tasarımı oluştururken bu yöntem kullanılarak üç boyutlu uygulamalar ve tasarımlar da yapılabilmektedir. Yalçınkaya (2011) yapmış olduğu bir araştırmada Anadolu’da halk arasında uygulanan bu keçe yüzeyin kabartma görüntüsü verilerek üretilen keçelere “kertikli keçe” adının verildiğini belirlemiştir. Uygulamayı şu şekilde anlatmıştır “Birinci tepme işleminden sonra ürün açılır ve yün çekilerek şekiller verilir. Çekilen yünün altına şerit halinde su geçirmeyen bir malzeme yerleştirilir. İkinci tepme uygulanır. Sonrasında pişirme işlemi gerçekleştirilir. Keçeleşmiş ürün kurutulur ve şerit halinde üründen ayrı keçeleşen desen üçgen kertikler halinde kesilerek son hali verilir”

Siyah ve beyaz iki renkli yün lifi kullanılarak tasarlanmış fotoğraf 5'deki iki parçalı giysi tasarımında farklı keçeleştirme uygulamaları kullanılmıştır. Özellikle üst bluzun etek uçları ile daire formu eteğin yüzeyine uygulanan çok katmanlı keçeleştirme işlemi iki farklı rengin kullanımı ile daha görünür hale getirilmiştir. Kolsuz ve oyuntulu yakalı bluzun etek uçları iki renkli ve katmanlı olarak biçimlendirilmiştir. Tam daire formunda çalışılan eteğin etek uçlarından yukarıya doğru farklı boyutlarda düzenlenmiş kesiklerin uçları esnetilmiştir. Aynı özellik üst bedene giyilen bluzun etek uçlarında ve sağ göğüs üzerindeki alana da uygulanmıştır. Eteğin sol tarafı boydan boya yırtmaçlıdır. Yırtmaca keçe ile hazırlanmış kafes şeklinde bir doku yerleştirilmiştir. Yırtmaca yerleştirilen bu dokunun üzerine yine keçe ile hazırlanmış çiçekler tanzim edilmiştir. Aynı çiçek üstteki bluzun sağ tarafına da yer almaktadır. Keçeleştirme işlemi tamamlandıktan sonra el dikişleri ve boncuk ile tasarım tamamlanmıştır.

Fotoğraf – 6: Çok Katmanlı (Üç Boyutlu) Keçe Yüzey Uygulaması ile Oluşturulmuş Giysi Tasarımı



Fotoğraf 6'daki etek ve bluzdan oluşan abiye giysi tasarımının üç boyutlu çalışmalara verilebilecek ikinci örnektir. Bu çalışmada hem katlama kapama yöntemi hem de üç boyutlu yüzey uygulaması çalışıldığından bluz dikişsiz yekpare olarak tamamlanmıştır. Bu tür uygulamalarda birkaç işlemi aynı anda çalışmak tasarımcının hayal gücü ve teknik uygulamalara hâkimiyeti açısından önemlidir. Kolsuz ve oyuntulu yakalı olarak tasarlanan bluzun kalıbının üzerine renkli yünler atılarak alt katmanı oluşturmak amacı ile bir zemin hazırlanmıştır. İkinci kat atılmadan önce bluzun kalıbı üzerine oluşturulması planlanan kompozisyon çizimi yapılmıştır. Çizim yapılırken dikkat edilecek en önemli etken iki katman arasında keçeleşerek yapışmayı ve keçeleşmeden ayrılmayı sağlayacak boşlukların oluşturulmasına dikkate edilmesidir. İkinci dikkat edilmesi gereken desenin çiziminin yapıldığı yüzeyin liflerin birbirine temas etmesini engelleyecek suya dayanıklı, yırtılmaya dirençli bir malzeme üzerine uygulanmasıdır. Çizilen desen tasarım doğrultusunda keçeleşmenin olması veya olmaması şeklinde boşlukların oluşacağı bir düzende makas ile oyulur. Atılan ilk katmanın üzerine yerleştirilir. İkinci yün katmanı atıldıktan sonra keçeleştirme süreci tamamlanır. Keçeleşme işlemi tamamlandıktan sonra katmanların birbirinden ayrılması için desenin birbiri ile teması olmayan boşlukları kesilmiştir. Bu işlemden sonra pişirme işlemine bira daha devam edilerek yaprak formlarının doğal görünümünü verilmeye çalışılmıştır. Bluz kurduktan sonra yaprakların

arası el ve makine dikişleri ile süslenmiş ve bluzanın nihai görünümü verilmiştir. Giysinin bel hattı üzerine keçe ile yapılmış üç boyutlu krizantem çiçekler tanzim edilmiştir. Krizantem çiçekleri el ile biçimlendirilmiştir. Krizantemlerin etrafındaki yapraklar el ve makine dikişleri ile biçimlendirilmiştir. Çok katmanlı keçe yüzey uygulamaları kullanılarak son derece özgün fikirlere sahip tasarım değeri artırılmış tasarımların oluşturulması kaçınılmazdır.

4. Transparan Keçe Yüzey Uygulamaları

Halk arasında çok yaygın olarak kullanılmayan ancak keçe yüzey tasarımında son derece estetik ve yaratıcı yüzeylerin oluşmasına izin veren bir uygulamadır. Yüzey oluşturulurken tek katman çalışılır zemin kullanılmaz. Zemin yerine ince bir katman olarak atılan yünün üzerine bağlayıcılığı sağlamak amacıyla iplik veya ince kumaş şeritleri (doğal liflerden olmalıdır) veya yünden çeşitli biçimler verilerek hazırlanan plakalar yerleştirilir. İnce bir katman olarak atılan yün lifleri birbirine daha az tutunduğu için transparan bir yüzeyin oluşmasını sağlar. Transparan uygulamalarda yün lifinin boşluklu olarak yerleştirilerek biçimlendirilen uygulamaları da bulunmaktadır.

Abiye giysi olarak tasarlanan fotoğraf 7'deki giysi tasarımı iki parçadan oluşmaktadır. Keçe yüzeye giysi kalıbı uygulanarak biçimlendirilen tek omuzlu göğüs kısmı biçimlendirilmiş büstiyer ile ayak bileklerine kadar uzunlukta belden aşağıya doğru hafifçe açılan etek olarak tasarlanmıştır. İnce bir tabaka olarak yayılan yünün tüm yüzeyine ham ipek iplik atılmış ve elde biçimlendirilen yapraklar tüm yüzeye yerleştirilmiştir. Transparanlığı sağlayabilmek için yünün çok ince bir tabaka halinde tek kat atılması gerekmiştir. Ancak keçeleştirme sürecinde bazı liflerin keçeleşmeye direnç göstereceği düşüncesi ve bağlantılar arasındaki boşlukların eşit olması amacıyla yün liflerinin arasına ipek iplikler (ipek yerine yün iplikler veya ince kesilmiş ipek veya yün kumaş şeritler de aynı işlevi görebilir) atılmıştır



Fotoğraf 7: Transparan Keçe Yüzey Uygulaması ile Oluşturulmuş Giysi Tasarımı

Beyaz, sarı, turuncu ve yeşil renklerin kullanıldığı tasarım düz zemin keçe ile hazırlanmış büstiyer ile tamamlanmıştır. Giysinin bel çevresinde oluşturulan geniş kemerin uçlarına keçeden hazırlanan üç boyutlu gala çiçekleri tanzim edilmiştir. Gala çiçekleri yün liflerinin uzun şeritler halinde bükülerek elde edilen 0,5 cm. kalınlığında şeritlerin ucuna takılarak düzensiz boyutlarda

yerleştirilmiştir. Bükümlü yün şeritler büstiyerin göğüs formunu şekillendirmek amacıyla da kullanılmıştır.

SONUÇ

İnsan tüm yaşamı boyunca tekstillerle giyinip kuşanmış ve yaşadığı mekânlarını da tekstillerle giydirmiştir. İnsanlık tarihinin bilinen en eski tekstil yüzeyi olduğu düşünülen geleneksel keçecilik uygulama yöntem ve tekniklerinin kullanılabilir çağdaş tasarımlara yansıtılmak bu sanat dalının sürdürülebilirliği ve kültür mirasının geleceğe aktarılması açısından son derece önemlidir. Ancak küreselleşen dünyada, sosyo-kültürel yaşantısının değişmesi sonucunda, yerel özellikler taşıyan geleneksel uygulamaların üretimleri ve kullanım alanları azalmıştır.

Bu çalışmada, keçeleştirme yöntem ve teknikleri kullanılarak moda tasarımı alanına yönelik yaratıcı, özgün ve orijinal giysi tasarımları oluşturmayı sağlayabilecek yöntemler üzerine odaklanılmıştır.

Keçeleştirme işlemi ile oluşturulan giysi tasarımları yünün keçeleştirilmesi sürecindeki bazı aşamalarda uygulamalarına müdahale edilememesi sonucunda her tasarımın farklı oluşmasını gerektirmektedir. Bu durum keçeleştirme ile yapılan bir giysi tasarımının diğerinden farklı olmasını ve ona eşsizlik özelliği kazandırırken ayrıca sanatsal bir değer de katmıştır. Bir eserin bir kez daha uygulanamaması o eserin sanatsal özgünlüğünün en önemli etkidir. Keçe ile oluşturulan giysi tasarımları sanat ile tasarımın birleştirilebildiği ender uygulamalar arasında olduğunu söylemek mümkündür. "Houte Couture" olarak bilinen yüksek dikiş anlamına gelen tasarımcı giysilerinde en çok istenilen nitelik ürünün eşsizliği ve tasarım değerinin yüksek olması durumudur. Ayrıca kullanılan malzemenin kışın sıcak tutma ve yazın serin tutma özelliği, esneyebilme ve verilen formu çabuk kabulü, üretim sürecindeki atık malzemenin yok denecek kadar az olması ve yeniden kullanılabilirliği de eklendiğinde keçenin mükemmel bir tasarım aracı olduğu düşünülebilir. Sonuç olarak bu çalışmada 4 farklı yöntem ile 6 giysi tasarımı ile örneklenmiştir. Keçenin özellikleri söz konusu olduğunda bu uygulamalara yenilerinin eklenebileceğini söyleyebilmek mümkündür.

Keçeleştirme yöntem ve teknikleri kullanılarak oluşturulan deneysel, sanatsal ve tasarım ürünlerinin güncel tasarım ürünlerinde kullanılabilirliğinin artırılması kültürel mirasın korunması, yaşatılması ve yaygınlaştırılması açısından son derece önemlidir. Geleneklere bağlı olarak yerel ustaların zanaat etkinliklerinden biri olarak kabul gören ve belirli standartlarda üretilen ürünlerden oluşan keçe ve keçeciliğin yerel zanaat bağlamından kurtularak tasarımcıların tasarım etkinliğiyle, yeniden hatırlanması özgün, çağdaş ve kullanılabilir ürünler boyutunda öne çıkarılması ile gerçekleştirilebilir. Ayrıca yenilikçi yaklaşımlarla projeler geliştirilerek daha derin katkılar sağlayabileceği de açıktır. Bu anlamda katkı sağlayabilmek için, öncelikle kültürün katmanlarının oluşturduğu gelenekli yaşamların içinde geliştirilmiş değerlerin özünü koruyarak sürdürülebilirliğini sağlayabilmenin bilincinde olmak gereklidir. Bu konuda çağın gerekli kıldığı yeni gelişmeleri sanat ve tasarım değeri açısından kavrayabilmek ve takip edebilecek nesillerin oluşturulması son derece önem arz etmektedir.

KAYNAKÇA

- Beğiç, H.N. (2015). Konya Müzelerinde Bulunan Keçe Ürün Örnekleri. *İdil*. 4 (15): 155-180.
- Ergür, A. (2002). *Tekstil Terimleri Sözlüğü*, İstanbul: Boğaziçi Yayınları.
- Eroğlu, Ö. (2014). *Sanatın Yeniden İnşası*, İstanbul: Tekhne Yayınları.
- Hellier, C. (1992). The Last of the Felt Makers, *Skylife*. Mayıs. 42-47.
- Honore, C. (2004). *In Praise of Slow: How A World Wide Movement is Challaneging the Cult of Speed*. Great Britain: Clays Ltd, St Ivesplc.

- Koca, E. ve Koç, F. (2019). Modanın Beslendiği Oryantalist Öğeler: 1910-1920 Yılları Vogue Dergi Kapakları Örneği. *Avrasya Sosyal ve Ekonomi Araştırmaları Dergisi (ASEAD)*, 6 (10): 1-15.
- Koç, F. ve Koca, E. (2016). Halk Giyim Kuşamının Yok Olmasına İlişkin Nedenler ve Koruma Altına Alınması Gerekliliğinin 5N1K Yöntemi İle Analizi. *Turkish Studies-International Periodical for the Languages, Literature and History of Turkish or Turkic*, 11(2): 755-778.
- Koca, E.; Koç, F. ve Kaya, Ö. (2015). Yöresel Dokumaları Güncel Tasarımlarda Yorumlamak "Kargı Bezi Örneği". *Akademik Sosyal Araştırmalar Dergisi (ASOS Journal)*, 3 (9): 125-133.
- Koca, E.; Koç, F. ve Çotuk, S. (2009). Geleneksel Giyim Öğelerinin Esin Kaynağı Olarak Giysi Tasarımına Katkıları. *NWSA e-Journal of New World Sciences Academi (Uluslararası Hakemli E-Dergi)*, 4 (3): 88-103.
- Ovacık, M. ve Gümüşer, T. (2016). Geçmişten Günümüze Keçe: Ayfer Güleç İş Modeli Üzerine Bir Analiz. *YEDİ: Sanat, Tasarım ve Bilim Dergisi*, (15): 155-171.
- Ögel, B. (2000). *Türk Kültür Tarihine Giriş 3*. Ankara: T.C Kültür Bakanlığı Kültür Eserleri.
- Özhekim, Atış, D. (2009). Keçenin Hikayesi ve Sanatsal Üretimler. *ZFTW Zeitschrift für die Welt der Türken*, (1)1: 123-133.
- Soysaldı, A. (2008). Toros Türkmenlerinde Keçecilik. *Türk Arkeoloji ve Etnografya Dergisi, Kültür Bakanlığı Yayınları*, 0(8): 71-78.
- The Textile Institute. (1995). *Textile Terms and Definitions (10th Edition)*. Manchester: TheTextileInstitute
- Topbaş, A. ve Seyirci, M. (1982). "Keçe", II. International Handicraft Symposium Bildiriler Kitabı, İzmir: Dokuz Eylül Üniversitesi.
- Uğurlu, A. (1999). "Geleneksel Dokuma Sanatında Devamlılık Süreci ve Evrenselleşme Sorunu", Art of the 2000's in Turkey Traditional Turkish Arts, Creative and Economic Dimensions Symposium Proceedings (s.279-282), Ankara: T.C. Kültür Bakanlığı Yayınları.
- Vaughn, E. A. (1992). Historic Needle-punch Developments. *Non Wovens Industry*, 23 (3): 23-44
- Yalçınkaya, R. G. (2011a). *Keçe: Afyonkarahisar'da Geleneksel Bir El Sanatı*. Afyonkarahisar: AYTAM Yayınevi .
- Yalçınkaya R. G. (2011b.). Afyonkarahisar'da Keçecilik. *Turkish Studies-International Periodical for the Languages, Literature and History of Turkish or Turkic*, 6 (1): 1931-1939.

Erciş'te Yeni Bulunan Ahlâşahlar Dönemine Ait Bir Mescit Kitabesinin Düşündürdükleri

Prof. Dr. Yusuf Çetin

ORCID ID: <https://orcid.org/0000-0001-7823-6812>

Ağrı İbrahim Çeçen Üniversitesi, Güzel Sanatlar Fakültesi, Resim-İş Anabilim Dalı, Ağrı – TÜRKİYE

Uzm. Evren Bingöl

ORCID ID: <https://orcid.org/0000-0002-6509-6432>

Erciş Kaymakamlığı, Van – TÜRKİYE

Makale Geçmişi

Geliş: 21.10.2020

Kabul: 15.12.2020

On-line Yayın: 31.12.2020

Anahtar Kelimeler

Ahlâşahlar, Erciş
Mescit, Kitabe
Damga

Araştırma Makalesi

DOI:

<http://dx.doi.org/10.29228/JASSS.47056>

Öz

Van Gölü çevresinde Ahlât merkezli, 1100 ile 1208 yılları arasında hüküm süren Ahlâşahlar Anadolu'da kurulan ilk Türk beyliklerinden birsidir. Kurulduğu toprakların verimli olması ve ticaret yollarının kavşağında bulunması sebebi ile dönemin önemli beyliklerinden birisi olan Ahlâşahların imar faaliyetleri hakkında tarihi kaynaklar ayrıntılı bilgiler vermekle birlikte günümüze birkaç yapı kalıntısı dışında çok şey ulaşmamıştır. Beyliğin önemli merkezlerinden birisi olan Erciş, Anadolu kapılarının Türklere açılmasının ardından Ahlâşahlar döneminde altın çağlarından birini yaşamıştır. Erciş Kalesi'nin 1841 yılında Van Gölü sularının yükselmesi sebebiyle tahliye edilmesinin ardından kaledeki bu döneme ait yapılarla birlikte tüm yapıların taşlarının sökülerek taşındığı ve yeni şehrin imarında kullanıldığı bilinmektedir. Erciş'te Kasımbağı Mahallesi'nde tespit ettiğimiz 585 H, 1189-1190 M. tarihli mescit kitabesi de bu tarihte buraya getirilmiş olmalıdır. Halk arasında ziyaret yerine dönüştürülen ve etrafı duvarlarla çevirili bir alanın ortasında bulunan kitabe üzerinde yer alan damgalar ile dikkat çekmektedir. Bu damgalardan iki tanesi Selçukluların da mensup oldukları Kınık boyunun damgalarına benzemektedir. Bir damga ise mescit kitabesinde yer alan tarihte beyliğin başında bulunan Seyfeddin Bektemür'ün sikkesi üzerinde karşımıza çıkmaktadır. Ahlâşahlar döneminde inşa edilen camiler içerisinde tarihi kesin olarak bilinen tek cami kitabesi olan bu kitabe, üzerinde yer alan damgalarla birlikte Ahlâşahlar dönemi mimari envanteri ve erken dönem Anadolu Türk cami mimarisi envanteri açısından büyük önem arz etmektedir.

Atıf Bilgisi / Reference Information

Çetin, Y. ve Bingöl, E. (2020). Erciş'te Yeni Bulunan Ahlâşahlar Dönemine Ait Bir Mescit Kitabesinin Düşündürdükleri. *Jass Studies-The Journal of Academic Social Science Studies*, Number: 83, Winter, p. 253-264.

The Thoughts of a Mescid Book on the Period of the Ahlâtsahlar in Ercis

Prof. Dr. Yusuf Cetin

Agri Ibrahim Ceçen University, Visual Art Education, Agri – TURKEY

Evren Bingol

District Governor of Ercis, Van – TURKEY

Article History

Submitted: 21.10.2020

Accepted: 15.12.2020

Published Online: 31.12.2020

Keywords

Ahlâtsahlar
Erciş mosque,
Inscription
stamp

Research Article

DOI:

<http://dx.doi.org/10.29228/JASSS.47056>

Abstract

Ahlâtsahlar, settled around Lake Van, and ruled between 1100 and 1208, is one of the first Turkish principalities established in Anatolia. Although historical sources give detailed information about the reconstruction activities of Ahlâtsahlar period, which is one of the prominent principalities due to the fertility of the land where it was established and being located at the crossroads of trade routes, not much has survived except for a few building remains. In Erciş, one of the important centers of the principality, 585 H, which we detected in Kasımbağı District, draws attention with the stamps on a mosque inscription dated 1189-1190. It attracts attention with the stamps on the inscription in the middle of an area surrounded by walls and transformed into a place of public visit. Two of these stamps resemble the stamps of the Kınık clan, to which the Seljuks belonged. A stamp appears on the coin of Seyfeddin Bektemür, who was at the head of the principality in history in the mosque inscription. The fact that this inscription is the only mosque inscription whose history is known with certainty among the mosques built during the Ahlâtsahlar period is important in terms of the architectural inventory of the Ahlâtsahlar period as well as the inventory of the early period Anatolian Turkish mosque architecture.

1. GİRİŞ

Doğu Anadolu Bölgesi'nin Yukarı Murat-Van Bölümü içinde yer alan Erciş, Van ilinin en gelişmiş ilçelerinden birisidir. Van Gölü'nün kuzeyinde, Erciş Ovası üzerinde kurulmuş olan şehir, zengin su kaynakları ve verimli toprakları sayesinde çok elverişli bir yaşam ortamı sunduğundan Eskiçağ 'da birçok medeniyetin hüküm sürdüğü bir alan olmuştur (Belli ve Konyar, 2003: 90; Yarıcı, 2009: 70). Orta Çağ'da tarihi Cürcan-Tebriz-Erzurum ve Tebriz-Diyarbakır kervan yollarının kavşak noktasında yer alan Erciş bu sayede büyük bir gelişme göstermiştir (Uluçam, 2000a: 4). 1054 yılında Tuğrul Bey tarafından fethedilerek Selçuklu topraklarına katılmış olan Erciş, Anadolu'da Türklerin ilk yerleşim yerlerinden biri olmuştur. 1071 Malazgirt Savaşı öncesinde Sultan Alparslan'ın karargâhı olan Erciş, Anadolu kapılarının Türklere açılmasının ardından Ahlâtşahlar zamanında altın çağlarından birini yaşamıştır (Turan, 2013: 100). Daha sonra bölge sırasıyla Eyyubiler, Moğollar, Harzemşahlar, Karakoyunlular ve Akkoyunluların hâkimiyetine girmiştir (Sümer, 1992: 33; İbn-i Kesir, 1994: 306; Turan, 2013: 103, 107). 1514 Çaldıran Savaşı ile Osmanlı topraklarına katılmış olan Erciş ve çevresi bu tarihten itibaren, Van Beylerbeyliği 'ne bağlı bir sancak merkezi olmuştur (Kılıç, 2001: 190-192). 1841 yılına kadar yerleşim alanı olan Erciş Kalesi ve çevresi, Van Gölü sularındaki aşırı yükselmelerle birlikte terk edilmeye başlanmış ve yeni yerleşim alanına taşınmıştır. Bu tarihten sonra kalenin ve içindeki mimari yapıların taşları sökülerek daha kuzeyde kurulan yeni şehrin imarında kullanılmıştır (Tuncel, 2011; Koşar, 2008: 105). Günümüzde eski yerleşim alanının olduğu kale tamamen terk edilmiştir.

Çalışmamıza konu olan mescit kitabesi yaptığımız yüzey araştırması sırasında Erciş Kasımbağı Mahallesi'nde bulunmuştur. Kitabenin üzerinde yer alan 1189-1190 tarihi göz önünde bulundurulduğunda 1100-1208 tarihleri arasında Van Gölü çevresinde hüküm süren Anadolu'nun erken dönem beyliklerinden birisi olan Ahlâtşahlar Beyliği dönemine ait olduğu anlaşılmaktadır. Kitabe gerek üzerinde yer alan damgalar gerekse Ahlâtşahlar dönemine ait tarihi kesin olan tek cami kitabesi olması açısından önemli bir belge niteliğindedir.

2. AHLÂTŞAHLAR DÖNEMİ VE İMAR FAALİYETLERİ

Ahlâtşahlar, Van Gölü çevresinde Ahlât merkezli olarak 1100 ile 1208 yılları arasında hüküm sürmüş olan erken dönem Türk beyliklerinden birisidir. Beyliği kuran sülaleye Ahlâtşahlar adı verildiği gibi, hâkim oldukları bölgeden dolayı Ermenşahlar ya da Şahı-Ermen adı da verilmektedir. Bunun yanında beyliğin kurucusu Sökmen'e nispetle Sökmenliler de denilmektedir (Merçil, 1991: 236; Sümer, 1989: 24; Sümer, 1990: 67; Turan, 2013:100). Selçuklu Sultanı Melikşah'ın oğlu Melik Muhammed Tapar, Ahlât'a hakim olan Mervani beyinin zulmünden bıkan Ahlât halkının daveti üzerine şehre gelen Sökmen Bey'e, Mervani askerlerini şehirden uzaklaştırınca ödül olarak, Ahlât'ı ve Van Gölü havzasını vermiş, böylece Ahlâtşahlar Beyliği kurulmuştur (Sümer, 1986: 453-457; Turan, 2013: 102). Erciş ve çevresi I. Sökmen döneminde (1100-1111), Ahlâtşahların egemenliği altına girmiş, bu egemenlik 1208 yılında Ahlâtşahların yıkılışına kadar da devam etmiştir (Sümer, 1986: 453-457). II. Sökmen döneminde (1128-1185) altın çağını yaşayan bölgede imar faaliyetlerinin yanı sıra kurulan medreseler sayesinde bilim alanında önemli atılımlar gerçekleştirilmiş, bu dönemde Ahlât "Kubbet'ül İslam" (İslam'ın Kubbesi) olarak zikredilmiştir. (Şahbaz, 2017: 8). 1185 tarihinde ölen II. Sökmen'in yerine idareyi evlatlığı Seyfeddin Bektemür (1185-1193) devralmıştır. Eyyubi saldırılarına karşı beyliğin topraklarını koruma mücadelesi veren Seyfeddin Bektemür'ün II. Sökmen gibi halkın nazarında sevilen bir idareci olduğu dönemin kaynakları ortaya koymaktadır. Seyfeddün Bektemür'un ölümünden sonra çıkan iç karışıklıklar ve taht mücadelelerini fırsat bilen Eyyubiler 1208 yılında beyliğe son vermişlerdir (Sümer, 1989: 27-28).

108 yıl gibi bir ömür süren, Büyük Selçuklu ve Anadolu Selçuklularına tabi olan Ahlâtşahlar, sanat ve mimari alanında da büyük gelişmeler göstermişlerdir. Yetiştirdikleri Ahlâtlı ustalar

Anadolu'nun her bir yanına dağılarak Divriği Ulu Camii (Ameli Hürremşah bin Mugis ei-Hilâti ve Ahmed Nakkaş Hilâtî), Tercan Mama Hatun Türbesi ve Kervansarayı (Ebu'n-Nema' bin Mufaddalu'l-Ahval el-Hilâtî), Alay Han (...el-Hilâtî) gibi mimarlık yapılarının yanı sıra Konya Alâeddin Camii minberi (Üstad el-Hac Mengüberti el-Ahlâtî) gibi sanat değeri oldukça yüksek eserler vererek Anadolu Selçuklu sanatının gelişmesinde önemli katkılar sağlamışlardır (Atılğan, 1999:151-182; Şahbaz, 2017: 159). Başta Ahlât mezar taşları olmak üzere Selçuklu ve İlhanlı dönemi Ahlât yapılarındaki taşçı işaretlerinin benzerlerinin Anadolu'da Selçuklu dönemine ait birçok yapının üzerinde görülmesi Ahlât'lı taşçı ustalarının Ortaçağ Anadolu Türk-İslam mimarisindeki etki alanlarını belirlemede önemli ipuçları sağlamaktadır (Şahin, 2001: 515; Yelen, 2019: 2737-2761). Tarihi kaynaklarda bu dönemde, Ahlât, Bitlis, Erciş, Muş gibi beyliğin hâkimiyet sahalarına giren şehirlerde, camiler, medreseler, hastaneler, hamamlar, zaviyeler ve köprüler yapılmış; şehirlerin kale ve surları tamir edildiği belirtilmiştir. Günümüze ilk hali ile hiç bir mimari eseri ulaşmayan Ahlâtşahlar dönemine ait Ahlât'ta bir zaviye, bir çifte hamam kalıntısı ile bir cami kalıntısı kazılarla gün ışığına çıkarılmıştır. XII. yüzyıla tarihlendirilen Zaviye Ahlât'ta İki Kubbe Mahallesi'nde Meydan Mezarlığı kazı alanı içerisinde yer almaktadır. Günümüze temel seviyesindeki duvarlarla ulaşabilmiş olan yapıda avlu etrafında dikdörtgen mekânlar ve odalar bulunmaktadır (Uluçam, 2002: 206). Diğer bir yapı olan XII. yüzyıla tarihlendirilen hamam İki Kubbe Mahallesi'nde inşa edilmiştir. Çifte hamam olan yapı günümüze yıkıntı şeklinde ulaşmış olup örtü sistemi tamamen çökmüş durumdadır. Duvarlar, halvet ve cehennemlik bölümünün bazı kısımları ayakta (Uluçam, 2002: 254; Aksulu, vd., 2013). XII. yüzyıla tarihlendirilen ve Ahlâtşahlar döneminden kaldığı tahmin edilen bir diğer yapı da Ahlât Ulu Camii'dir. İki Kubbe Mahallesi'nde yer alan caminin temelleri ile minare kaidesinin kalıntıları 1972 yılında Prof. Dr. Haluk Karamağaralı'nın yönettiği kazı çalışmaları sonucunda ortaya çıkarılmıştır. Haluk Karamağaralı camiyi İlhanlı dönemine mal etmişse de gün ışığına çıkarılan mimari dokudan hareketle Ahlâtşahlar dönemine mal edilmektedir (Uluçam, 2002: 189). Yapı Ahlâtşahlar dönemi mimarisi hakkında bilgi verecek elemanları üzerinde taşısada da kimliğini ortaya koyamayacak derecede yıkılmıştır (Arslan, 2017: 287; Uluçam, 2002: 189). Günümüze onarımlarla sağlam olarak ulaşabilmiş bu döneme tarihlendirilen tek cami Adilcevaz Ulu Camii'dir. Yapım tarihi kesin olarak bilinmeyen caminin üzerinde 750 H., 1349-50 M. tarihli bir onarım kitabesi bulunmaktadır. Ancak caminin ilk yapımının Ahlâtşahlar dönemine ait olduğu ve sonradan onarılarak günümüze kadar geldiği yaygın olarak kabul görmektedir (Uluçam, 2004: 164; Yaşa, 1992: 41; Arslan 2017: 278). Van Kalesi'nin güneyindeki Eski Van şehrinde bulunan Van Ulu (Şah-ı Ermen) Camii, genel olarak Karakoyunlular dönemine mal edilirse de arşiv belgelerine dayanılarak Ahlâtşahlar döneminde yapıldığı anlaşılmaktadır. (Uluçam, 1995: 55; Ağaoğlu, 2007: 120-123; Arslan, 2017: 1324). Bu yapılar dışında 2019 yılında Van Yüzüncü Yıl Üniversitesi tarafından yapılan yüzey araştırması sırasında Ahlâtşahlar döneminde Ahlât Kalesi'nde yapılan onarıma ait bir kitabe tespit edilmiştir. Kitabede, Sökmen bin İbrahim bin Sökmen ismi ile H. 530, M. 1136 tarihi okunmaktadır. Bu durum günümüze gelebilen Ahlât iç kale kalıntılarının büyük oranda Ahlâtşahlar döneminden kaldığını göstermektedir (www.arkeolojikhaber.com). Kitabede adı geçen Sökmen bin İbrahim bin Sökmen Ahlâtşahlar döneminde bölgenin altın çağını yaşadığı II. Sökmen'dir. Tespit ettiğimiz H. 585, M. 1189-1190 tarihli mescit kitabesi Ahlâtşahlar dönemi cami mimarisi ile ilgili bir başka belgedir.

3. MESCİT KİTABESİ

Erciş Kalesi'nin 2 km. kuzeyinde, Karakoyunlu dönemine ait mezar taşlarının bulunduğu alanın hemen yakınındaki Kasımbağı Mahallesi'nde, halk arasında ziyaret yeri olarak kabul edilen ve etrafı moloz taşlarla örülmüş duvarlara sahip dikdörtgen bir alanın ortasında yer alan kitabe 120x50x20 cm. ebatlarında gri renkli kufeki taşı üzerine işlenmiştir. Bölge halkı kitabenin üzerinde yer alan

“Allah”, “Muhammed” lafızlarına duyulan hürmetten dolayı taşa bir kutsiyet affetmiş ve etrafı ziyaretgâha dönüştürülerek koruma altına almışlardır (Foto 1).



Foto 1. Erciş Kasımbağı Mahallesi'nde Kitabenin İçinde Yer Aldığı Ziyaret Alanı (E. Bingöl)

257

Nesih bir hatla ve kazıma tekniğiyle yazılmış olan kitabenin etrafı dışa taşkın, alttan ve üstten yer yer kırılmış olan bir profile çerçevlendirilmiştir. Üzerinde iki satır Arapça yazı ile rakamlar ve damga olduğunu tahmin ettiğimiz işaretlerin de bulunduğu kitabe metni şöyledir (Foto 2) (Çiz 1):

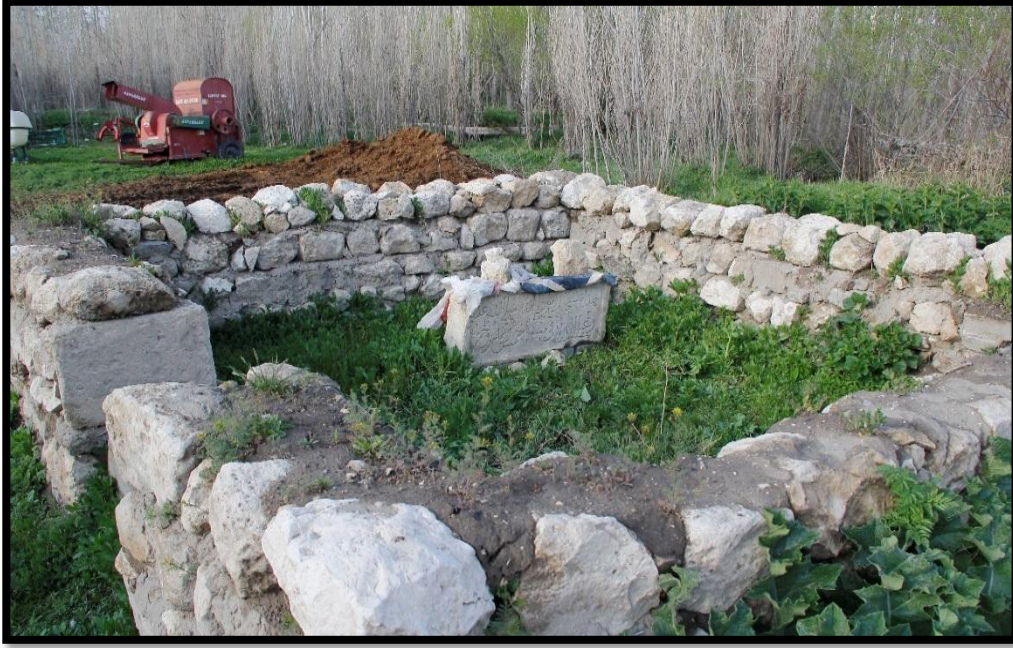

Foto 2. Mescit Kitabesi (E. Bingöl)



Çiz 1. Mescit Kitabesi (E. Bingöl)

هذا مسجد رسول الله صلى الله عليه و علي اله في سنة خمس و ثمانين و خمس مائة.

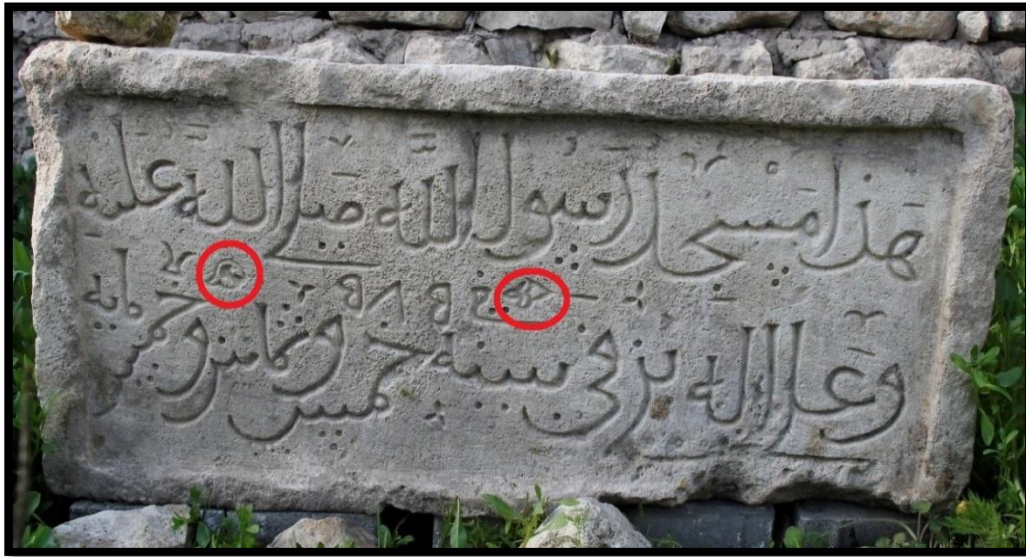
Okunuřu: Haze'l-mescidu Rasulu'llahi Salallahu Aleyhi ve Ala Alihi. Fi Seneti Hamsin ve Semanine ve Hamse Mietin.

Anlamı: "Bu mescid, Allah'ın Rasulü'nün (Selat O'nun ve Âlinin üzerine olsun) mescididir. 585 H. (1189-1190 M.)."

Kitabenin ortasında iki satır arasında Arapça rakamlarla "585" olduğunu tahmin ettiğimiz Hicri tarih yer almaktadır. Ortada Arapça 8 "Λ" rakamının iki yanında 5 rakamı olması muhtemel iki adet ters "B" şeklinde sembol bulunmaktadır. Kitabe metninde Arapça yazı ile mescidin yapım tarihi "585" olarak yazıldığından ortadaki 8 rakamından hareketle iki yanda yer alan sembollerin 5 olması düşünülebilir. Ancak Arapça 5 rakamı "•" şeklinde yazılması gerekirken burada ters "B" şeklinde yazılmıştır. Bunun sebebi tam anlaşılmamakla birlikte kitabeyi yazanın özel bir uygulaması olabilir. Buradaki işaretlerin sonradan yazılmış olabileceği ihtimali akla gelse de, kitabeye yakından bakıldığında diğer yazılarla aynı karakteristik özelliklere sahip olduğu görülmektedir.

Türkler tarih sahnesine çıktıkları İç Asya'da erken dönemlerden itibaren kaya resimleri üzerine, hayvanlarına, günlük kullanım eşyalarına, savaş aletlerine; yerleşik kültür ile birlikte de inşa ettikleri mimari eserlere mülkiyet, aidiyet, bağımsızlık unsuru, boy-soy birliği, millet mensubiyeti ve kutsallık ifadesi gibi farklı anlamları olan "Damgalar-Tamgalar" işlemişlerdir. Bu gelenek Türklerin İslamiyet'i kabul etmelerinden sonra da devam etmiş, Türk-İslam mimarisinde bazen damga-motif şeklinde süsleme unsuru olarak, bazen de temsil edici damga olarak yapıların görülebileceği yerlerine veya yapının kimlik bilgilerini içeren kitabelerin içine özenle işlendikleri görülmektedir (Duran-Baş, 2018: 523, 534; Duran-Aslan, 2019: 107). Bu kitabenin orta bölümünde bulunan Hicri tarihi oluşturan rakamların sağında ve solunda da damgalar bulunmaktadır. Bu damgalardan biri Hicri tarihin sol tarafında, dairesel bir form içerisinde kabartma olarak işlenen rumi motifidir. Kitabede mescidin yapım tarihi olarak belirtilen H. 585 M. 1189-1190 tarihi, 1185-1193 yılları arasında beyliğin başında bulunan

Seyfeddin Begtemür'ün iktidarı dönemine denk gelmektedir. Seyfeddin Begtemür dönemine ait sikkenin arka yüzünde yer alan rumi motifleri kitabe üzerinde yer alan rumi motifi ile aynı özellikler göstermektedir. Bu durum rumi motifi şeklindeki damganın Seyfeddin Begtemür'ün özel damgası olması ihtimalini akla getirmektedir (Foto 3).

Foto 3. Seyfettin Begtemür Sikkesi (Türk İslam Eserleri Müzesi)



259



Çiz 2. Kaşgarlı Mahmud'a göre Kınık Damgası (F. Sümer)

Bu damga aynı zamanda Büyük Selçukluların da mensub olduğu Kınık boyunun damgasına da benzemektedir. Kınıklar, Selçuklu Devleti'nin kuruluşunda ve büyük bir imparatorluk halini almasında kurucuların kendi boylarından olmasından dolayı önemli roller oynamışlar ve bunun için ülkenin her tarafına dağılmışlardı. Kaşgarlı Mahmud Divanü Lügati't-Türk adlı eserinde Kınık boyunu Oğuz boylarından birisi olarak tanımlamış ve bu boyun damgasına da yer vermiştir (Sümer, 2002: 418-419)

(Çiz. 2).

Hicri tarihin sağ tarafında bulunan daire içindeki diğer damga ise bir dalın ucunda yer alan palmet motifi şeklindedir. Bu motif Yazıcıoğlu'nun Tarih-i Âl-i Selçuk adlı eserinde Kınık damgası olarak gösterdiği damga ile büyük benzerlik göstermektedir (Akgöz, 1957: 4-5; Sümer, 2002: 419). (Çiz 3).



Çiz 3. Yazıcıoğlu'na göre Kınık Damgası (F. Sümer)

Her iki damganın da Ahlâtşahlar idarecilerinin mensubu olduğu düşünülen Kınıklara ait boy damgası olması muhtemeldir. Kitabe üzerinde yer alan diğer damgalar ise yapının mimarına veya diğer sanatçılara ait damgalar olmalıdır.

4. DEĞERLENDİRME

Türkler Anadolu'yu yurt edinmeden önce Anadolu topraklarında Büyük Selçuklu döneminde camiler inşa etmişlerdir. 1071 Malazgirt Zaferi'nden sonra Anadolu kapıları kesin olarak Türklere açılmış olmakla birlikte, imar faaliyetleri ancak yoğun olarak XII. yüzyılın ikinci çeyreğinden itibaren başlayabilmiştir. Bu savaşa katılmış ve kahramanlıklar gösteren Türkmen beyleri Anadolu'da irili ufaklı birçok beylik kurmuşlardır. Çoğunlukla Selçuklulara bağlı olan bu beyliklerden birisi de Van Gölü çevresinde 1100 ile 1208 yılları arasında hüküm sürmüş olan Ahlâtşahlar Beyliği'dir.

Tarihi kaynaklar Ahlâtşahlar dönemi imar faaliyetleri hakkında ayrıntılı bilgiler vermekle birlikte günümüze birkaç yapı kalıntısı dışında çok şey ulaşmamıştır. Bu yapılardan cami olarak temel seviyesinde günümüze ulaşmış Ahlât Ulu Camii ve Van Ulu (Şah-ı Ermen) Camii ile sonradan yapılan onarımlarla günümüze ulaşabilen Adilcevaz Ulu Camii tartışmalı da olsa mimari unsurlardan ve arşiv kayıtlarından yola çıkılarak bu döneme mal edilmektedir. Bu güne kadar tarihleri tartışmalı olan bu üç cami dışında tarihi kesin olarak belli olan ve Ahlâtşahlar dönemine ait tek cami, kitabesini tespit ettiğimiz camidir.

Bu caminin yeri konusunda kesin bir ize veya tarihi bir belgeye rastlanılmamıştır. Ancak, Evliya Çelebi'nin Seyahatnamesinde "Kale içinde Süleyman Han Camii var ki eski Yusuf Şah (Kara Yusuf) Camii'nin tamir edilmiş şeklidir" (Seyahatname, 1986: 528) ibaresi ile Osmanlı dönemi arşiv kayıtlarında (Kılıç, 2004: 247) Karakoyunlu Devleti hükümdarı Kara Yusuf'un adını taşıyan bir cami bilgisi kale içinde bir caminin varlığını ortaya koymaktadır. Bu cami ile kitabesini tespit ettiğimiz

caminin aynı yapı olup olmadığı kesin olarak bilinmemektedir. Anadolu'nun fethi sürecinde fethedilen her şehre bir ulu cami inşa edildiği bilinmektedir. Erciş ve çevresinde önceleri Büyük Selçuklulara bağlı Mervanilerin egemenliği söz konusudur. Ancak tarihi kaynaklardan Mervaniler döneminde burada bir caminin yapıldığı yapılmadığı anlaşılmamaktadır. Ahlâtşahlar egemenliği ile birlikte bölgedeki diğer şehirlerde olduğu gibi Erciş'te de bir ulu cami inşa edilmiş olmalıdır. Bu cami tamamen yıkılıp kitabesi bir şekilde günümüze ulaşmış olabileceği gibi Adilcevaz Ulu Camii örneğinde olduğu gibi ilk yapısı Ahlâtşahlar dönemine ait olan caminin sonradan Kara Yusuf tarafından onarılmasından dolayı onun adıyla anılmış olması da muhtemeldir. Erciş Kalesi'nin 1841 yılında Van Gölü sularının yükselmesi sebebiyle tahliye edilmesinin ardından kaledeki yapıların taşlarının sökülerek taşındığı ve yeni şehrin imarında kullanıldığı bilinmektedir (Uluçam, 2000b; Koşar, 2008). Bu kitabe de kale içindeki zamanla yıkılan ya da tahrip olan camiden sökülerek Kasımbağı Mahallesi'ne getirilmiş olmalıdır.

Caminin plan ve mimarisi hakkında bilgi sahibi olabileceğimiz iki kaynak mevcuttur. Bunlardan ilki Matrakçı Nasuh'un Beyan-ı Menazil-i Sefer-i Irakeyn adlı eseri, diğeri ise Evliya Çelebi'nin Seyahatnamesi'dir. Matrakçı Nasuh'un eserinde Erciş Kalesi'ni gösteren bir minyatürde kale surları içerisinde diğeri yapılarla birlikte bir cami de yer almaktadır. Bu minyatürde caminin kare veya dikdörtgen planlı, düz dam şeklinde üst örtüye sahip olduğu, tek şerefeli bir minaresinin bulunduğu anlaşılmaktadır (Foto 4).



Foto 4. Matrakçı Nasuh'un Beyan-ı Menazil-i Sefer-i Irakeyn Yazmasında

Erciş Kalesi Minyatüründen Ayrıntı

(http://islamicartsmagazine.com/magazine/view/miniatures_by_nasuh_matrakci/)

Bir diğeri kaynak olan Evliya Çelebi'nin Seyahatname'sinde ise, caminin kagir bir yapıya sahip olduğu ve üst örtü sisteminin tonoz olduğu anlatılmaktadır (Seyahatname, 1986: 528). Bütün bu bilgiler bölgede inşa edilmiş Ahlâtşahlar dönemine mal edilen başta Adilcevaz Ulu Camii olmak üzere Van ve Ahlât Ulu camilerinin plan ve mimari özellikleri ile de örtüşmektedir. Kara Yusuf Camii adıyla anılan

caminin varlığı ile ilgili bir belge de Osmanlı dönemine ait 1571 tarihli Tahrir Defteri'dir. Bu defterdeki kayıtlara göre, Erciş'te Kara Yusuf Türbesi Zaviyesi adı altında bir vakıf bulunmaktadır. Daha sonra bu zaviye harap olmuş ve gelirleri bir yere harcanamamıştır. Toplanan gelirlerin bir kısmı, Erciş'te halkın beş vakit ve cuma namazlarını eda eylediği Kara Yusuf Camii'nin masraflarına ayrılmış, geri kalan kısmı ise Haremeynü's-Şerifeyn fukarasına gönderilmiştir (Kılıç, 2004: 247). Kitabe Ahlâtşahlar dönemine ait kesin tarihi bilinen tek cami kitabesi olmasının yanı sıra, Türk kültür tarihinde önemli bir yeri olan damgaların Anadolu topraklarındaki erken örneklerini sergilemesi açısından da önem arz etmektedir.

5. SONUÇ

Anadolu'da kurulan erken dönem Türk beyliklerinden birisi olan Ahlâtşahlar kuruldukları toprakların verimli olması ve ticaret yollarının kavşağında bulunması sebebi ile dönemin en müreffeh beyliklerinden birisi olmuştur. Zengin imar faaliyetleri dışında sağlanan güven ortamı sayesinde bölgede sanat, ticaret ve bilim oldukça gelişmiştir. Bundan dolayı XII. yüzyılda Ahlât ve Van Gölü bölgesi altın çağını yaşamış, dönemin kaynakları Ahlât'a "Kubbetü'l İslam" unvanını vermişlerdir.

Ahlâtşahlar dönemine ait mimari yapıların çoğu savaşlar, depremler, su baskınları gibi çeşitli nedenlerle günümüze ulaşamamıştır. Ulaşabilen örnekler ya temel seviyesinde, ya da Adilcevaz Ulu Camii örneğinde olduğu gibi onarımlarla günümüze ulaşabilmiştir. Bu döneme mal edilen camiler içerisinde tarihi kesin olarak bilinen tek camiye ait olan ve üzerinde yer alan damgalarla dikkat çeken bu kitabe Ahlâtşahlar dönemi mimari envanteri açısından olduğu kadar erken dönem Anadolu Türk cami mimari envanteri açısından da büyük önem arz etmektedir. Kapsamlı bir yüzey araştırması neticesinde tespit ettiğimiz bu kitabe gibi Anadolu Türk mimarisi açısından halen cevaplanamayan birçok soru, yapılacak dikkatli yüzey araştırmaları ile ortaya çıkarılacak belgelerle cevap bulacağı muhakkaktır. Bu tespit yüzey araştırmalarında dikkatli olunduğunda umulmadık yerlerde önemli belgelere ulaşabileceği gerçeğini ortaya koyması açısından da önemli bir örnektir. Temennimiz tespitini yaptığımız bu tarihsel belgenin yetkililerce bir an önce koruma altına alınması ve gelecek kuşaklara aktarılmasının sağlanmasıdır.

KAYNAKÇA

- Ağaoğlu, S. (2003). Van Merkez Sancağı'ndaki Vakıflar XVI.-XVIII. Yüzyıllar (Sosyal Hayata ve Eğitime Katkıları), Yayınlanmamış Doktora Tezi, Selçuk Üniversitesi Sosyal Bilimler Enstitüsü, Konya.
- Akgöz, C. (1957). Kınıklar, Yayınlanmamış Mezuniyet Tezi, İstanbul Üniversitesi Edebiyat Fakültesi, İstanbul.
- Aksulu, I.; Karamağaralı, N. ve Sağıroğlu, Ö. (2013). The Restitution of "Çifte Hamam" in Ahlât According to Final Excavation Outcomes. *Gazi University Journal of Science*, C./S. 26 (3): 489-500.
- Arslan, M. (2017). Anadolu'da Selçuklu Çağı Cami ve Mescit Mimarisi (Plan-Mimari-Süsleme), Yayınlanmamış Doktora Tezi, Atatürk Üniversitesi Sosyal Bilimler Enstitüsü, Erzurum.
- Atılgan, S. O. (1999). Ortaçağ Anadolu Türk-İslâm Mimarisinde Sanatçılar. *Erdem*, C./S. 12 (34): 151-182.
- Belli, O. ve Konyar, E. (2003). *Doğu Anadolu Bölgesi'nde Erken Demir Çağı Kale ve Nekropollerini*. İstanbul: Arkeoloji ve Sanat Yayınları.
- Duran, R. ve Baş, A. (2018). Oğuzların Kayı Boyu Damgasının Anadolu Türk Mimari Süslemesinde Motif Olarak Kullanılması Üzerine. *Selçuk Üniversitesi Türkiyat Araştırmaları Dergisi*, C./S. 43: 523-535.
- Duran, R. ve Aslan, Y. (2019). Selçuklu Dönemi Konya Yapılarında Motifleşen Türk Damgaları. *Selçuk Üniversitesi Türkiyat Araştırmaları Dergisi*, C./S. 10: 107-126.
- Evliya Çelebi (1986). *Seyahatname 3-4*. (Çev. M. Zillioğlu). İstanbul: Üçdal Neşriyat.

- İbn-i Kesir (1994). *El-Bidaye ve'n-Nihaye* 13. (Çev. M. Keskin). İstanbul: Çağrı Yayınları.
- Kılıç, O. (2001). Van Eyaleti'ne Bağlı Sancaklar ve İdarî Statüleri (1558-1740). *Osmanlı Araştırmaları*, C./S. 21: 187-210.
- Kılıç O. (2004). 1571 Tarihli Mufassal Evkaf Tahrir Defterine Göre Erciş, Bargiri (Muradiye) ve Muş Vakıfları. *Osmanlı Araştırmaları*, C./S. 24: 243-255.
- Koşar, S. (2008). *Dünden Bugüne Erciş*. Erciş: ERMA Matbaacılık.
- Merçil, E. (1991). *Müslüman Türk Devletleri Tarihi*. Ankara: Türk Tarih Kurumu Basımevi,
- Sümer, F. (1986). Ahlât Şehri ve Ahlâtşahlar. *Bellekten*, C./S. 0(197): 447-494.
- Sümer, F. (1989). Akkoyunlular. *Türkiye Diyanet Vakfı İslâm Ansiklopedisi*, I (s. 270-274) İçinde. İstanbul: Türkiye Diyanet Vakfı.
- Sümer, F. (1989). Ahlâtşahlar. *Türkiye Diyanet Vakfı İslâm Ansiklopedisi*, II (s.24-28) İçinde. İstanbul: Türkiye Diyanet Vakfı.
- Sümer, F. (1990). *Selçuklular Devrinde Doğu Anadolu'da Türk Beylikleri*. Ankara: Türk Tarih Kurumu Basımevi.
- Sümer, F. (2002). *Kara Koyunlular (Başlangıçtan Cihan-Şah'a Kadar) (1)*. Ankara: Türk Tarih Kurumu Yayınları.
- Sümer, F. (2002). Kınık. *Türkiye Diyanet Vakfı İslâm Ansiklopedisi*, XXV (418-419) İçinde. İstanbul: Türkiye Diyanet Vakfı.
- Şahbaz, M. (2017). İlk Türk Beyliklerinin Fetihleri, Sosyal ve Kültürel Eserleri İle Anadolu'nun Türkleşmesindeki Rolü. *Turkish Studies, International Periodical for the Languages, Literature and History of Turkish or Turkic*, C./S. 12(26): 153-170.
- Şahin, M. K. (2001). Tercan Mama Hatun Külliyesi'ndeki Taşçı İşaretleri. *Prof. Dr. Zafer Bayburtluoğlu Armağanı Sanat Yazıları*, s.509-536.
- Tuncel M. (2011). "Göl Sularındaki Seviye Değişiklikleri Nedeniyle Erciş'in Yer Değiştirmesi", (Ed. O. Belli), VI. Uluslararası Van Gölü Havzası Sempozyumu, 09-13 Haziran 2009, Erciş.
- Turan, O. (2013). *Doğu Anadolu Türk Devletleri Tarihi*, İstanbul: Ötüken Neşriyat.
- Uluçam, A. (1995). "Eski Van'da Selçuklu İzleri", IV. Millî Selçuklu Kültür ve Medeniyeti Semineri Bildirileri, 25-26 Nisan 1994, Konya.
- Uluçam, A. (2000a). *Eski Erciş-Çelebibağı Mezarlığı ve Mezar Taşları*. Ankara: Türk Tarih Kurumu Yayınları.
- Uluçam, A. (2000b). *Ortaçağ ve Sonrasında Van Gölü Çevresi Mimarlığı -I- Van*. Ankara: Kültür Bakanlığı Yayınları.
- Uluçam, A. (2002). *Ortaçağ ve Sonrasında Van Gölü Çevresi Mimarlığı -II- Bitlis*. Kültür Bakanlığı Yayınları, Ankara.
- Yarıcı, Ü. (2005). Erciş Ovası'nın Erken ve Orta Demir Çağı İskân Dokusu, Basılmamış Yüksek Lisans Tezi, Yüzüncü Yıl Üniversitesi, Sosyal Bilimler Enstitüsü, Van.
- Yaşa, R. (1992). *Bitlis'te Türk İskânı: (XII.-XIII. Yüzyıl)*. Ankara: Ahlak Kültür Vakfı Yayınları.
- Yelen, R. (2019). Selçuklu ve İlhanlı Dönemi Ahlât Yapılarında Taşçı İşaretleri. *Turkish Studies Social Sciences*, C./S. 14 (5): 2737-2761.

Elektronik Kaynaklar

- Ahlât'ta Sökmenliler dönemi kitabesi ve Karaz seramikleri bulundu. <https://www.arkeolojikhaber.com/haber-Ahlatta-sokmenliler-donemi-kitabesi-ve-karaz-seramikleri-bulundu-22686/> adresinden 09.10.2020 tarihinde erişildi.
- 'Matrakci's Cities', Miniatures by Nasuh Matrakci. http://islamicartsmagazine.com/magazine/view/miniatures_by_nasuh_matrakci/ adresinden

13.10.2020 tarihinde erişildi.

Toplumsal Gerçekçi Sanat Anlayışı İçinde Neşe Erdok'un Resimlerinde Figür Olgusu

Doç. Dr. Serpil Yayman Ataseven

ORCID ID: <https://orcid.org/0000-0002-8966-9119>

Uşak Üniversitesi, Güzel Sanatlar Fakültesi, Resim Bölümü, Uşak – TÜRKİYE

Makale Geçmişi

Geliş: 13.09.2020

Kabul: 25.12.2020

On-line Yayın: 31.12.2020

Anahtar Kelimeler

Portre

Figür

Deformasyon

Biçim

Renk

Araştırma Makalesi

* Bu makale, 8-9 Mart 2018 tarihleri arasında Giresun Üniversitesi'nde gerçekleştirilen II. Ulusal Kadın Sempozyumu'nda sunulan bildiriden üretilmiştir.

DOI:

<http://dx.doi.org/10.29228/JASSS.46339>

Öz

Neşe Erdok, 26 Ağustos 1940'ta İstanbul'da doğdu.1963'te Devlet Güzel Sanatlar Akademisini bitirdikten sonra 1965-1966 yılları arasında İspanya'da, 1967-1972 yılları arasında ise Fransa'da resim çalışmalarını sürdürdü. Yurda döndükten sonra Mimar Sinan Üniversitesi Güzel Sanatlar Fakültesi, Neşet Günal Atölyesinde asistan olarak çalışmaya başladı. Sanatçı, 1960'lardan itibaren figür anlatımına çağdaş bir yorum getiren ressamlar kuşağının bir üyesidir.

Gerçekçi figür anlatımına dayalı resimleriyle tanınan Erdok, eserlerinde günlük yaşamda karşımıza çıkan yaşamın her kesiminden insanları konu olarak almıştır. Bu konular berberde, vapurda, sokakta karşılaştığı insanlardır. Figür anlatımlarında deformasyona önem veren sanatçı genellikle bu deformasyonu yüz el ve ayaklarda kullanmıştır. Sanatçı resimlerinde desene önem vermiş, rengi ikinci planda tutmuştur. Çalışmalarında konunun etkisini arttırmak için büyük boyutta tuvaler kullanmıştır. Figür düzenlemelerinde yalın bir mekân kullanarak nesnel bir bakış açısıyla kişilerin iç dünyalarını ortaya çıkaran bir anlatıma yönelmiştir. Deforme ettiği figürleri kendine özgü bir biçim ve anlatımla resmetmiştir. Sanatçı resimlerinde figürleri tuval boyutunda, sakin bir iç mekân içinde, yaşamda donmuş bir anın aktörleri gibi canlandırmıştır. Figürlerin duruşlarından içinde buldukları yaşantının izleri kolaylıkla izleyici tarafından gözlemlenebilmektedir. Eserlerindeki, güçlü kompozisyon kurgusu ve sağlam desen aktarımı resimlerinin daha kolay anlaşılmasını sağlamıştır. Sanatçı resimlerinde kendi otoportresini sıkça kullanmıştır. Bu otoportreler de özel hayatından kesitler sunmuştur.

Bu çalışmanın amacı; Neşe Erdok'un resimlerinin biçimsel özelliklerini irdelemek ve sanatçının Türk resim sanatı içinde yeri ve önemini ortaya koymaktır. Araştırmada "1960 Kuşağı" olarak bilinen ve figür yorumunda çağdaş bir anlayış ortaya koyan yeni resim kuşağının içinde yer alan Neşe Erdok'un resimleri yıllara göre işlediği konular çerçevesinde yorumlanmaya çalışılmıştır. Bu araştırmada, sanatçının resimleri, biçim, konu ve içerik açısından ele alınmıştır. Resimlerin çözümlenmesinde sanat tarihçi Erwin Panofsky'nin ikonoloji yöntemi model olarak alınmıştır.

Atıf Bilgisi / Reference Information

Yayman Ataseven, S. (2020). Toplumsal Gerçekçi Sanat Anlayışı İçinde Neşe Erdok'un Resimlerinde Figür Olgusu. *Jass Studies-The Journal of Academic Social Science Studies*, Number: 83, Winter, p. 265-280.

Figures in Nese Erdok's Paintings as Part of Social Realist Art

Assoc. Prof. Dr. Serpil Yayman Ataseven

Usak University, Faculty of Fine Arts, Department of Painting, Usak – TURKEY

Article History

Submitted: 13.09.2020

Accepted: 25.12.2020

Published Online: 31.12.2020

Keywords

Portrait
Figure
Deformation
Form
Colour

Research Article

DOI:

<http://dx.doi.org/10.29228/JASSS.46339>

Abstract

Neşe Erdok was born on 26 August 1940 in Istanbul. After completing National Academy of Fine Arts in 1963, Erdok continued her studies in Spain between 1965-1966, and in France between 1967-1972. She started to work as an assistant in the Neşet Günel Workshop of Mimar Sinan University Faculty of Fine Arts upon her return to Turkey. Erdok is a member of the generation of artists who brought a contemporary approach to figurative expression from the 1960s onwards.

Known for her paintings based on realistic figures, Erdok depicted people from all walks of life that include people she came across in a barber shop, on a ferry, or in the street. Deformation, particularly of the face, hands, and feet, plays a prominent role in Erdok's works. Patterns take precedence over colour in her paintings. Erdok made use of larger canvases in order to highlight the theme. Her use of plain spaces created a style of expression that brought her subjects' inner worlds to the foreground. She depicted her deformed figures in her unique style and way of expression. The artist revived the figures in a canvas size like the actors of a frozen moment in life in a calm interior. Traces of the figures' experiences can be easily observed from their postures by audiences. The strong composition and strong pattern transfer in her Works made her paintings easier to understand. The artist used her self-portrait frequently in her paintings where she exhibited some sequences of her private life. This study aims to examine the stylistic properties of Neşe Erdok's paintings and emphasize her place and importance in Turkish art of painting. In the research, Nese Erdok's paintings, which take part in the new art generation known as 'the 1960s generation' and put forth a contemporary perceptiveness on the figure interpretation, has been tried to interpret within the scope of the themes that she has discussed by years. In this research, the artist's paintings have been approached with regard to form, theme and content. The art historian Erwin Panofsky's iconology method has been channelled into the paintings' interpretation.

GİRİŞ

Çağdaş Türk figüratif resim sanatında önemli bir yere sahip olan Neşe Erdok, 1940 İstanbul, Üsküdar doğumludur (Akbulut, 2018: 9). Annesi Semai Sanlı ve babası Şinasi Erdok, Niş ve Leve Leskofça'dan olup içgöçle Üsküp'e yerleşmişlerdir. Neşe Erdok, Balkan Harbi nedeniyle Türkiye'ye göç eden ailenin ikinci ve son çocuğudur. Babası asker olduğu için sürekli yer değiştirmişler bu nedenle ilk, orta ve lise tahsilini farklı okullarda okumuştur. 1953-1956 yıllarında ortaokulun birinci ve ikinci sınıfını Erzincan'da okuyan Neşe Erdok sanat hayatının ilk örneklerini bu kentte vermiştir (Kuzucular, 2013). Ağabeyinin boyaları ile natürmortlar yapmaya başlayan sanatçının bu çalışmaları resim öğretmeninin dikkatini çekmiştir. Sanatçı o dönemdeki anısını şöyle anlatmıştır;

“Aslında ağabeyim resim yapardı lise öğrencisiyken, ben de onu seyrederdim. Sonra ben ortaokuldayken okulumuza Güzel Sanatlar Akademisi mezunu bir resim öğretmeni geldi. İlk geldiğinde sınıfa, o zamanki tahta çöp kutusunu masaya koyup çizim dedi. Sonra da evde sürahi çizim diye ödev verdi. Bende, göbekli sürahiler vardı, evde onu çizdim. Bir tarafını çizdim ama öbür tarafını simetrik yapamadım bir türlü. Başladım ağlamaya. O tarafını da annem çizdi. Hoca da görünce sende galiba iş var, dedi. Bir kız öğrenciyi tabureye oturtup çiz bakalım dedi. İlk defa çizdim, çizebildiğim o şekilde ortaya çıktı. Öğretmenim, muhakkak akademiye gitmelisin, diye beni destekledi. Beni önce ağabeyim, sonra da öğretmenim etkiledi diyebilirim” (Akbulut, 2018: 13-14).

Neşe Erdok 1959 tarihinde İstanbul Devlet Güzel Sanatlar Akademisi'nin (Mimar Sinan Üniversitesi) Yüksek Resim Bölümünde sanat eğitimine başlamıştır. Erdok, o yıllarda akademide bulunan hocalardan şöyle söz etmiştir;

“Ben öğrenciyken çok önemli isimler Akademi'de görev yapıyordu; Ali Çelebi, Cevat Dereli, Zeki Faik, Bedri Rahmi öğretim üyesiydi. Sonradan hocam olacak Neşet Günal ise henüz asistandı. Ben ilk olarak Bedri Rahmi Atölyesi'ne kaydolmuştum ancak o burslu olarak Amerika'da olduğu için onun yerine Neşet Bey bakıyordu” (Baloğlu, 2010: 1).

1963'te Neşet Günal Atölyesinden mezun olduktan sonra, 1965-1967 yılları arasında İspanyol Hükümeti bursuyla Madrid' deEscuela Central de İdromas'ta ve EscuelaDiplomatica'da İspanyol Dili, Edebiyatı, Uygarlığı ve Sanat Tarihi üzerine çalışmalar yapmıştır (Kuzucular,2013: 1). Bu dönemde önemli İspanyol sanatçılardan olan Goya, Velazquez ve El Greco'nun eserlerini inceleme fırsatı bulmuştur (Akbulut, 2018: 14). Sanatçı 1967-1972'de Milli Eğitim Bakanlığı tarafından Devlet Güzel Sanatlar Akademisi'ne Öğretim Üyesi yetiştirmek üzere Fransa'ya gönderilmiştir. Paris'te Ecole Nationale Superieuredes Beaux-Arts'da Prof. Chaplain Midy ve Prof. Pierre Matthey de Etang atölyesinde öğrenim görmüştür. Burada resim, fresk, vitray tekniğiyle çalışmalar yapmıştır (Kuzucular, 2013: 1). 1972'de yurda döndükten sonra Neşet Günal atölyesinde asistan olarak çalışmaya başlamıştır. 1990'da Profesör unvanını alan sanatçı, 2008 yılına kadar Mimar Sinan Üniversitesi Güzel Sanatlar Fakültesi Resim Bölümünde öğretim üyesi olarak çalışmıştır. Sanatçı'nın Mimar Sinan Güzel Sanatlar Üniversitesi İstanbul Devlet Resim Heykel Müzesi, İstanbul Modern Sanat Müzesi, Norton Simon Müzesi 'olmak üzere, yurtiçi ve yurtdışında çeşitli müze ve özel koleksiyonlarda eserleri bulunmaktadır (Kuzucular, 2013: 1).

TOPLUMSAL GERÇEKÇİ SANAT ANLAYIŞI İÇİNDE NEŞE ERDOK'UN RESİMLERİNDE FİGÜR OLGUSU

Neşe Erdok, "1960 Kuşağı" olarak adlandırılan, figür anlatımına çağdaş bir yorum getiren yeni resim kuşağının temsilcilerinden biri olarak kabul edilmiştir (Köksal, 1986: 48). Bu yıllarda Türkiye'de ve Dünya'da sosyal ve siyasal alanda çeşitli değişimler görülmüştür. Vietnam savaşı, devrimci öğrenci hareketleri, kapitalist sistemin negatif etkileri gibi. Türkiye 'de sanayileşme artmış, kırsal kesimden kente göç hız kazanmıştır. İdeolojik arayışların yoğun bir şekilde artması, toplumsal ve siyasal anlamda özgürlük ve gerçekliğin önem kazanmasına neden olmuştur (Aksüğür, 1978: 26). Türkiye'de kentleşmenin hızlı bir şekilde artması çeşitli sorunlara neden olmuştur. Bunlardan belli başlı olanları kent kültürünün yozlaşması, kentlerin tarihsel dokusunun bozulması, gecekondu kültürünün yoğunluk kazanması olarak sayılabilir. Ayrıca kentlerde iki farklı kültürün oluştuğu görülmüştür (Tansuğ, 1995: 10).

Çağdaş Türk resim sanatı ise sosyo-ekonomik yapının liberalleşme çabaları içinde kendi alanında bireysel özellikler kazanmıştır. Sanatçılar konu seçiminde kendi iç dünyalarını ve gözlemlerini ön plana almışlardır. Resimlerinde kişisel yorumlarını özgürce kullanmaya başlamışlardır. Sanayileşmenin kentlerde oluşturduğu olumsuzluklar sonucunda meydana gelen düzensiz kentleşme ve nüfus artışı, kültürel sorunlara karşı ilginin artmasına ve resimde konuların bu yöne doğru kaymasına neden olmuştur. Resim alanında yerel kültüre karşı duyulan ilgi artmıştır. Figüratif ve soyut resimde alternatif sanat üslupları oluşmuş ve değişik teknikler yeni malzeme seçenekleriyle uygulanmaya başlamıştır (Tansuğ, 1995: 11-12). Resim sanatında sanatçılar arasında kişisel üslup farklılıkları oluşmuştur. Türk resminde figüratif resim, soyut resim, soyut figüratif resim gibi farklı oluşumlar görülmüştür.

"Türk resminde ulusallık arayışları ise, 1940'lı yıllarda başlamış fakat sonrasında boyut değiştirmiştir. Toplumcu- gerçekçi resim anlayışına tekrar dönüşüm 1960-1970'li yıllarda bazı sanatçılarımızla yeniden hayat bulmuştur. Bir toplumdaki kültür değişimi o toplumun ihtiyaçlarına bağlı olarak gerçekleşebileceği için sanatçılarımız yapıtlarında toplumun ihtiyaçlarını resmederek, dikkatleri bu konular üzerine çekmeye çalışmışlardır. Bazı sanatçılarımız toplumun yaşantısını ve sorunlarını yerinde görüp, inceleyerek resmetmek için giderken, bazı sanatçılar ise yapıtlarını görmedikleri ve bilmedikleri insan ve toprakları hayali olarak resmetmişlerdir. Bu nedenle bazen bu toplumcu gerçekçi çalışmalar gerçekçi değil hikâyeci ve hayali çalışmalar olmuştur" (Yılmaz, 2011: 37).

Türk resim sanatında toplumsal gerçekçi anlayıştaki resim çalışmalarında sanatçılar genelde toplumun yaşam şeklini, kültürel yapısını konu olarak ele almışlardır. Sanayileşmenin getirdiği değişimler sonucunda meydana gelen toplumsal farklılıklar, köyden kente hızlanan göç sorunsalıyla birleşerek farklı bir toplumsal yapının oluşmasına neden olmuştur. Toplumdaki bu insanlar figüratif tarzda çalışan sanatçılar tarafından farklı ifade biçimleri ile tuvale yansıtılmıştır. 1960 kuşağını İpek Aksüğür şöyle değerlendirmiştir; "Bu kuşağın önemli niteliklerinden biri, toplumsal bilinç düzeyini resimde yansıtma çabası, ikinci önemli niteliği ise, konuyu işlerken tek anlamcılıktan, propagandacılıktan ve öykücülüğten kaçınmak istemeleridir" (Aksüğür, 1978: 26). 27 Mayıs 1960'tan sonra sanatın toplum içindeki yeri sorgulanmış ve toplumu eğitip yönlendirmek gibi sorunlar önem kazanmaya başlamıştır. Bu dönemi Kemal İskender şöyle anlatmıştır;

"1950'lerde başlayan kalkınma hamlelerinin getirdiği tutarsız ve dengesiz

gelişmelerin ressamlar üzerindeki hissedilir etkisi de figüratif anlatım biçimlerine duyulan ilginin artmasını sağlamıştır. Sanatçıları yeni bir bilinç kazanmalarında temel bir yol oynayan etkilerden biri gene ilginçtir ki Avrupa'dan kaynaklanmıştır. 1963-64 arasında Brüksel, Berlin ve Viyana gibi Avrupa sanat merkezlerinde açılan ve "plastik sanatlarımızın özellikle son akımlarını göstermek amacıyla olan "Çağdaş Türk Sanatı Sergisi'nin bu merkezlerde yarattığı izlenim ve etkinin Türkiye'ye yansıyan biçimi, Türk sanatçılarının figüratif eğilimlerde ısrar edişine yeni bir değer kazandırmıştır" (İskender, 1988: 24).

Türk resminde 1970'lerin başında bireyin iç dünyasını yansıtan ve onun tutkularını ifade eden resim çalışmalarına ağırlık verildiği görülmüştür. Neşe Erdok, 1959 yılında başlayan 1972 yılına kadar süren öğrenim hayatı boyunca ulaştığı üslubun sonraki yıllarda gösterdiği gelişimi ile yaptığı resimlerinde dönemin sosyal yapısını göz önünde bulundurmıştır. Güzel Sanatlar Akademisinde öğrenim gördüğü atölye Neşet Günal'ın atölyesi olması, onun sanat yaşamına yön vermede önemli bir etmen olmuştur. Neşe Erdok bu yıllarda, atölye hocasının etkisinde sosyalist ekonominin etkisi altında oluşan toplumsal olayları ve insan yaşantılarını konu alan resimler yapmaya başlamıştır. Onun konuları yaşadığı kentin sosyal gerçekliklerini içeriyordu. Kentin içinde oluşan dramatik yaşantıları güçlü gözlem gücü ile resimlerini yansıttı. Toplum içindeki çaresiz ve yardıma muhtaç insanlar bu dönemde en çok işlediği konular olmuştur. Bu yılları, Kıymet Giray şöyle anlatmıştır;

"1970'li yıllar sanatının önemli serilerinin yapmaya başladığı dönemi işaretler. Toplum hayatı içinden dilencileri ve sokak satıcılarını seçer. Saltanat Kayıkları adını verdiği resimlerinin ilk örnekleri, aynı zamanda onun yaşamı boyunca bir konu çevresinde toplanan ve süreklilik gösteren resim serilerinin de göstergeleri olur. Bedensel engellilerin dramatik yaşamlarına açılan bir pencere olan Saltanat Kayıkları, onların yaşam içinde itelendikleri en zor hayatları ve konumlarını yansıtır. Yoksulluğun ağır ve ezici yokluğunun içinde betimlenen dilenciler, bedensel engellerinin zor yaşamlarının kesitleridir. Sandıklar ve el arabaları içine sıkışmış tedirgin edici bedenleriyle dilenciler, sakat arabalarına oturtulmuş satıcılar, çıplak ve arındırılmış gerçeklikleriyle Erdok resimlerine yansır. Toplumun acıma duygusunun ajite eden görünümüyle Erdok tuvalindeki yerlerini alırlar. Çevre görünümünden tamamen arındırılmış olarak resimlenen figüratif anlatımlar, zamansız ve mekânsın konumlarıyla evrensel dramın sosyal realist yansımalarıdır. Erdok Saltanat Kayıkları resimleriyle sosyal gerçekliğin acımasız ve derin dramını resimlerinde belgeler"(Giray, 2018: 78).

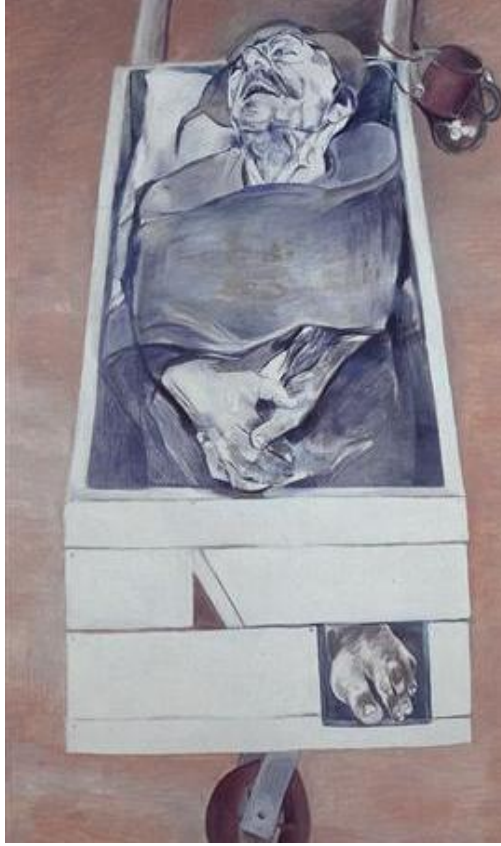

Resim 1: Neşe Erdok, *Dilenci*, 1977, Tuval Üzerine Yağlıboya, 170x104 cm.

(<http://lebriz.com>)

Neşe Erdok, o dönemde yaptığı bu çalışmasında, sosyal gerçekçi konu anlatımıyla, toplum içinde yardıma muhtaç ve çaresiz bir insanı tuvaline taşımıştır (R1). Sanatçının bu eserinin ikonolojik açıdan incelenmesi biçim, konu ve içerik olarak üç evrede ele alınmıştır. Eserin ilk evresi olan ön - ikonografik tanımlamada biçimsel özellikler şöyledir; Resim sanatçının klasik ve akademik temele dayalı anatomik sağlamlığı ön planda tutan bir desen anlayışı ile biçimlendirilmiştir. Kahverengi ve gri tonların hâkim olduğu renk kullanımı, o dönemin sosyal yaşantısını ortaya koyan bir anlatım içerisinde oluşturulmuştur. Yalınlaştırılmış mekân olgusu figürün biçimsel yapısını ön plana çıkarmaktadır. El ve ayaklardaki deformasyon konuyu daha da dramatik hale getirmiştir. İkinci inceleme aşaması olan ikonografik çözümlemede, imgelerin çözümlenerek eserin konusu şu şekilde ortaya çıkarılmıştır; Sanatçı bu resimde olasılıkla yaşadığı kentte, sokakta gördüğü dilenciye resmetmiştir. Resimdeki dilenci durumunun acınası halini daha da dramatikleştirmek için başını arkaya atmış, ellerini resmin ön tarafında kavuşturmuştur. Konu dönemin sosyal gerçekçi anlayışına uygun olarak işlenmiştir. Yoksulluğun tüm izlerini üzerinde taşıyan dilenci bedensel engelini, sıkıştırılmış tahta bir arabada zor yaşantısını tüm gerçekliği ile yansıtmaktadır. Üçüncü inceleme aşaması olan ikonolojik yorumda sanat yapıtının içeriği şu şekilde ortaya çıkarılmıştır; Türkiye bu dönemde sanayileşme sürecine girmiş, köyden kente göç hız kazanmış, siyasi oluşumlarda farklı arayışlara gidilmiş, toplumsal gerçeklik önem kazanmıştır. 1960 kuşağı olarak bilinen bu dönemin sanatçısı olarak kabul edilen Neşe Erdok, yaşadığı dönemin sosyal yaşantısını resimlerine taşımıştır. "Dilenci" adlı bu tablo o dönemin izlerini tüm

gerçekliği ile acı ve dramı izleyiciye yansıtmaktadır. Resimde tahta arabaya asılmış kupa konunun dramını daha da arttırmaktadır. Neşe Erdok, resimlerinde resmettiği kişilerin içsel dramlarını izleyiciye ileterek, izleyici ve eser arasında ortak bir bağ kurmuştur.

Neşe Erdok, resimlerinde Avrupa'nın figür ve portre geleneğine bağlı kaldığı, gündelik gözlemlerle edindiği izlenimleri tuvaline aktardığı görülmüştür. Figürlerinde gerçekçi olmasına rağmen kişisel biçim ve yorumlarının izlerine rastlanmaktadır (Köksal, 1986: 48). Resimlerinde figürlerde kullandığı psikolojik anlatımlar onun bireysel yansımalarının bir sonucu olarak değerlendirilebilir. Sezer Tansuğ bu konuyu şöyle açıklamıştır;

“Sanatçının ruhsal gerçeğinden resme aktarılmış olan her şey, figüratif biçimlerle kurulan plastik yapı olgusu içine, karamsar, uçuk ve kaygılı renk solumalarıyla sızıp yayılmaktadırlar. Kişilerin seçiminde sanatçı dikkatinin yoğunlaştığı nokta ise, resme konu olacak kişinin özgün belirtileridir. İnsan kendisi ve çevrelendiği fiziksel koşullar içinde, kişiliğini dıştan belirleyen ayrımlarla, nesnelere düğümlenip kalmış olan tutsak ve sönük varlığının uyumunu yansıtmalıdır” (Tansuğ, 1986: 293).

Neşe Erdok'un resimlerinde psikolojik bir alt yapı içerisinde yorumladığı sıradan insan portreleri, izleyici karşısına çıktığında, bakan ile özdeşleşen bir iç anlama dönüşmektedir. Sanatçı, portrelerde gizlenmiş çeşitli ruh hallerini dışavurumcu bir anlayışla aktarmıştır. İlk bakışta rahatsız edici boyuta evirilen bakışlar izleyeni rahatsız etmektedir. Kaya Özsezgi'nin konu ile ilgili değerlendirmesi şöyledir;

“Zaten Erdok da resimlerinin, alışılmış beğenileri özendirici amaçlara alet edilmesinden yana görünmemekte; dahası, resim sanatını bu tür bir işlevle sınırlı saymamaktadır. Kuşkusuz saymamakta da yerden göğe kadar haklıdır. Bosch ve Brueghel'den Bacon'a, Goya'dan Soutine ve Grosz'a varıncaya kadar pek çok sanatçının resmi, bugün izleyiciyi alışılmış anlamda rahatlatıcı yansımalar içermiyorsa, bu Neşe Erdok'un sanatında da aynı düzeyde alternatif değerlerin egemen olduğu gerçeğini akla getirir” (Özsezgin, 1991: 50).

Neşe Erdok, İspanya'da bulunduğu dönemde çeşitli müzelerde incelemelerde bulunmuştur. Bu müzelerde sevdiği sanatçılardan Goya, Velazquez ve Zurbaran'ın resimlerinde hissedilen dram Rubens'in duygu yüklü portreleri ile Bosch'un fantastik figürleri onun sanatına yön veren etkenler olmuştur. Sanatçı 1980'li yıllarda Banliyo Trenleri, Berber ve Atölye konuları ile bir seri oluşturmuştur. Erdok, kendi hayatının ve çevresinin en saf gerçekliklerini otoportreleriyle tuvale aktarmıştır.

Neşe Erdok, portrelerinde genellikle tanıdığı kişileri resmetmiştir. “Uzun süre görmüş olmam gerekiyor. Bakarak karşılıklı olarak yapılmış resimler değil. Resmini yaptığım kişileri uzun süre tanımam gerekiyor” (www.lebriz.com 2019). Erdok'un portreleri çoğu zaman cepheden, izleyiciyi ile göz teması kuracak şekilde resmedilmiştir. Bu kişilerin sıradan yaşamları donuk ifadeleriyle tuvale yansıtılmıştır. Sanatçı kendi oto portrelerini tuvale aktarırken içinde yaşadığı anı ikinci bir anlamda izleyiciye iletmıştır. Mehmet Ergüven bu konuyu şöyle değerlendirmiştir;

“Erdok, mesajın doğrudan verilmesi halinde nasıl ucuz bir etki bırakacağını çok iyi biliyor. Böyle bir şeye gereksinmesi de yok zaten; çünkü sondajı “kendi beni'nde yürüten bir sanatçı için şu veya bu düşüncenin tek boyutlu resmedilmesi, önce kendi kişiliğini (özellik) zedeleyip hemen ardından resmi slogana feda edecektir son çözümlemede” (Ergüven, 1992: 164).

Kıymet Giray ise sanatçının yaptığı otoportreler hakkında şunlara değinmiştir; “Kendi hayatının en arındırılmış gerçeklerini tuvallerine aktaran Erdok Otoportreleri yaşamının anıları ve başından geçenlerin anlatımıdır. Özellikle geçirdiği ameliyatın sarsıcı aşamaları ve endişelerini çekinmeden tuvallerine yansıtan Erdok, yaşama karşı duruşunun gerçekliğini vurgular” (Giray, 2018: 81).



Resim 2: Neşe Erdok, *Sanatçının Kendi Portresi(Tanık)*, 1989, tuval üzerine yağlıboya, 200x160cm
(<http://www.neseerdok.com.tr.>)

Neşe Erdok'un bu eserinin ikonolojik çözümlemesinde, ön -ikonografik tanımlamada biçimsel özellikler şöyledir; Tuvalin merkezinde bulunan figür sağlam bir desen anlayışı ile resmedilmiştir. Resim, sıcak ve soğuk renk kontrastı kullanılarak boyanmıştır. Figürün arkasında kullanılan açık renk figürün ön plana doğru çıkmasını sağlamıştır. Resim dikey bir dikdörtgenle ikiye bölünmüştür. İkinci inceleme aşaması olan ikonografik çözümlemede; Sanatçı “Tanık”adlı resminde birçok anlamı bir arada kullanmıştır. Bu resminde kendi otoportresini tuvale aktarmıştır (R 2). Atölyede, tuvalinin önünde oturan sanatçı sağ elinde fırçalar sol eli yukarıda resmedilmiştir. Mavi işçi önlüğü ve ayağındaki sandaletler sanatçının ne kadar sade bir kişiliğe sahip olduğunu göstermiştir.” Geçmişin derinliklerinden çıkıp gelmiş izlenimi yaratan bu figür, resmin ve ressamın dünden bugüne değişmediğini, onun her zaman ve her dönemde yaşama ve çevresine “tanık”lık eden bir kişi konumunda olduğunu anlatıyor gibidir” (Özsezgin, 1991: 50). Üçüncü inceleme aşaması olan ikonolojik yorumda sanat yapıtının içeriği şu şekilde ortaya çıkarılmıştır; Neşe Erdok, bu resimde kıyafeti ile bir emek harcadığını kanıtlamıştır. Figürün sağ elindeki fırçalar resim yaptığının kanıtı olmuştur. Mehmet Ergüven bu resimde yan anlamları şöyle açıklamıştır;

“Mesaj açık: Ben bir resim emekçisiyim; bir şey üretiyorum ve yürürlükteki üretim

ilşkileri içinde bana düşen görevi üstlenirken, hangi amaçla bu oyuna katılıp, kime niçin resim yaptığımı unutmuyorum. Ama son derece ölçülü ve dolaylı yoldan veriyor bu mesajı. Erdok'un oturma ile ayakta durma arasındaki tedirgin tavrı bile –biraz sağa veya sola dönük olması halinde daha kolay algılayabileceğimiz bu duruş, önlüğün içindeki bükük bacakların konumu ile açıklık kazanıyor aslında; oturan bir figür bu, ama eğreti, kalktı kalkacak-biri kendi öznel dünyasına, diğeri ise var olan somut çelişkilere yaptığı gönderme açısından çift anlam taşıyabiliyor Tanık'ta" (Ergüven, 1992: 165).

Resimde, figür tablonun merkezine yerleştirilmiş, arkadaki tuvalin beyaz rengi figürü ön plana itmiştir. Figürün sandalyenin ucunda oturuyor izlenimi onu dikey bir görünüm sağlamıştır. Neşe Erdok, rengi biçimin hizmetinde kullanmıştır. Sanatçının resimlerinde biçim renkten daha önemli olmuştur. Biçimlerdeki renkler konuya göre seçilmiştir. Erdok'un erken dönem (1980) resimlerin de sınırlı renkler hâkim olmuştur. Sanatçı bu dönemde daha çok, mavi, siyah, beyaz, kahverengi ve kırmızı rengi kullanmıştır. Renk figür üzerinde ince bir tabaka halinde kullanıldığı için resmin tümü desen izlenimi vermiştir (İz, 2006: 53).

Neşe Erdok konu ile ilgili düşüncelerini şöyle açıklamıştır;

"Ben renkçi sayılabilecek bir ressam değilim. Biçimler daha önemli benim için, resimlerimde vurucu olan biçimdir. Biçime önem vermemin sebebi ifadeye yönelik bir şey olması. Drama odaklanmamın sebebi de hayata bakış biçimimden ileri geliyor. Bir yıl kadar İspanya'da bulundum bursla. Onların da hayata bakışları trajik. Boğa güreşlerinden başlayarak sokaklardaki dini resmi geçitlere kadar birçok özellik var. Ben de hayata öyle bakıyorum. Aslında karamsar bir insanım. Ama hiç ümit ışığı olmayan bir karamsarlık değil. Sadece en başta işin kötü tarafını düşünürüm" (Akbulut, 2018: 77)



Resim 3: Neşe Erdok, *Banliyö Treni*, 1982, tuval üzerine yağlıboya, 200x135cm.

(<http://www.neseerdok.com.tr>)

Sanatçının Banliyö Treni adlı çalışmasında ön -ikonografik tanımlamada biçimsel özellikler şöyledir (R 3); Resim, monokrom renklerin hâkim olduğu bir renk seçkisi ile boyanmıştır. Kompozisyon toplu figür örgüsüyle kurgulanmıştır. Resimde mekân var olan alanı tanımlar derecesinde aza indirgenerek figürleri desteklemiştir. Sağlam desen anlayışına karşılık deforme edilmiş uzuvlar resme farklı bir anlam katmıştır. Karanlık zeminde aydınlık yüzlerin ifadesi figürlerin ruhsal tahlillerini yansıtır gibidir. Kıymet Giray, Neşe Erdok'un 1980'li yıllarda yaptığı Banliyö Trenleri konulu resimleri, hakkında şunları söylemiştir; "Mekânın belirlenmesine karşın mekânsal vurgular yapılacak ayrıntılardan kaçınılması kadar konunun asal elemanları olan figürlerin ayrı ayrı ve tek tek gözlemlenerek çalışılması ve bir tuval karesinde yeniden bir araya getirilmesi, Erdok'un figüratif resimlerinin çalışma stiline açıklayıcıdır." (Giray, 2018: 81). İkinci inceleme aşaması olan ikonografik çözümleme; Sanatçı, 80'li yıllarda yaptığı banliyö serisinde kentin kenar semtinde oturan insanları analitik bir gözlemlerle sosyal yaşantılarını resme taşımıştır. Bu resimde muhtemelen her gün aynı vagonlarda seyahat eden insanların günlük işlerine giderken yaşadığı monoton sıradan bir günün başlangıcını konu almıştır. Resimde kayıtsız bir şekilde günlük hayatının benzer beklentilerine giden, ayakta duran bir genç daha şimdiden hayatın yükünü omuzlarına almış gibidir. Tablo da oturan ve yüzü izleyiciye dönük çocuk figür bir boşluğa bakar gibi anlamsız bir ifade içindedir. Günün kasveti şimdiden hepsinin yüzüne yansımış gibidir. Üçüncü inceleme aşaması olan ikonolojik yorumda; 80'li yılların serbest piyasa ekonomisinde işçi sınıfının yaşamı mercek altına alınmıştır. Dönemin sosyal ve ekonomik etkilerini ele alan sanatçı insanı kendi gerçekliği içinde izleyici ile buluşturmuştur. Resimde soğuk, abartılı ve ifadesiz etkiler taşıyan insanların yaşamını, kişisel bir anlatım ve yorumla izleyiciyi aktarmıştır.

Neşe Erdok'un resimlerinde figür önemli bir yere sahiptir. Sanatçı resimlerinde kullandığı figürleri kişisel bir biçim ve anlayışla yorumlamıştır. Büyük boyutlu tuvaler üzerine yaptığı figürler toplum içinde karşılaşılan yaşamlardan kesitler içermektedir. Ahmet Köksal, bu konuyu şöyle açıklamıştır;

"Vapurdaki kız, balkonda kedileriyle bekleyen kadın, iki sevgili, masada çay içen adam, berberde saçını kestiren kız, değişik tiplerle çevrilmiş gazete toplayan çocuk (Abi gazete), koltukta uyuyan, gecede tedirgin kadın figürleri. Bir yaşam dramını yansıtan, yaşamı sorgulayan bakışlarla sessiz bir çığı üreten insanlar. Sanatçının günlük yaşamda bir süre birlikte ve yoğun biçimde iç içe yaşadığı, kendisini etkileyen "insan manzaraları" daha önce belleğinde arşivlenmiş insan imgeleriyle bütünleşerek, yaşadığımız çağa tanıklık eden bir toplum gözlemcisi tutumuyla somutlaşıyor onun resimlerinde" (Köksal, 1986: 48).



Resim 4. Neşe Erdok, Aile, 1983, Tuval üzerine yağlıboya, 180x250 cm.

(<https://www.google.com>)

Neşe Erdok, "Aile" adlı resminde sosyal yaşamdan bir kesiti tuvaline aktarmıştır (R 4). Resimde ön -ikonografik tanımlama şöyledir; Tabloda figürlerin el ve ayaklarındaki deformasyon alışıla gelmiş şekilde dikkat çekicidir. Gri, mavi, kahverengi ile boyanmış figürler renk ile değil biçim ile belirginlik kazanmıştır. Toplu figür yorumu tablounun merkezine yerleştirilmiştir. Resimde mekân olgusu figürü destekleyecek şekilde tüm ayrıntılardan uzak belli belirsiz tablounun yüzeyinde varlık göstermektedir. Biçim üzerindeki yalınlık renk ile bütünlük sağlamıştır. Sanatçı kalabalık figür topluluğunu resmetmesine rağmen resimde karmaşadan uzak sakin bir atmosfer gizlidir. Figürlerdeki hareketsiz duruş çizginin yumuşak akışı ile bütünlenmiştir. Tablounun sağ üst köşesinden gelen ışık, sol alt köşeden dışarıya doğru hareket etmiştir. Resimdeki aydınlık hissi sıcak soğuk kontrastlıklarla verilmiştir. Tabloda kullanılan mekân ise biçimi öne çıkaracak destekleyici bir eleman olarak rol oynamıştır. Resimdeki derinlik hissi üst üste çizilmiş figürlerdeki üçgen görünüm aynı zamanda resme denge sağlamıştır (İz, 2006: 39).

İkinci inceleme aşaması olan ikonografik çözümlemede; Sanatçı resminde 80'li yılların sosyal yaşantısı içinde kalabalık bir ailenin sosyal statüsünü konu almıştır. Yorgun çocuklar annenin yanı başında uyuya kalmışlar, anne içgüdüsel bir hareketle onları koruma altına almıştır. Annenin izleyici ile buluşan yüzündeki ifade yaşadığı hayatın zorluklarını anlatır gibidir. Ailenin tüm yükü annenin omuzlarında toplanmıştır. Baba arka planda sahneye çok fazla dahil edilmemiştir. Üçüncü inceleme aşaması olan ikonolojik yorumda; Figürlerde yaşanan anın izleri yüzlerine yansıtılmıştır. Mehmet Ergüven'e göre; "Maskenin çıktığı bu aşamada, sahnenin üzerindeki her şey insanın iç yüzünü temsil etmeye başlamıştır bundan böyle; tek başına kalan bireyin içyüzüne gelince, yalnız onu değil, bizi de

iliklerimize kadar sarsmaktadır. Erdok'un sergilediği bu sahici dünyada –insan olmanın erdemine inanan hemen herkes 'soyulmuş ben'in muhatabıdır çünkü" (Ergüven, 2007: 269).

Sanatçı hocası Neşet Günal'ın figür yaklaşımlarına benzer çözümlenmeleriyle onun atölye geleneğini sürdürmüştür. Neşet Günal'ın resimlerindeki çocukluk anılarında saklı olan yoksul kırsal insan görüntüleri, yerini kent insanının yoksul ve yalnız insan görüntülerine bırakmıştır. Neşe Erdok ise resimlerinde yaşadığı çevredeki hüznü, mutsuz ve yoksul halk kesimindeki insanları konu olarak almıştır (Tansuğ, 1995: 110). Neşe Erdok, figüratif resme yönelmesinin sebebini şöyle açıklamıştır;

Figüratif resme yönelmemin nedeni insanlara söylemek istediklerimi ancak figürasyon yoluyla söyleyebileceğime inanmamdır. Bütün figüratif resim yapanlar gibi ben de insanı, çevresi, toplumsal koşulları ve kendi kişisel inançları içinde gözlemledim. Konu insan olduğuna göre ressamlar arasında benzerlikler olacaktır. Âmâ Neşet Günal'ın resimlerindeki insanlar kırsal kesim insanlarıdır. Ben daha çok kent insanının belli bir kesimini resmediyorum. Ayrıca Neşet Günal resminin ön çalışmaları çok önemlidir. Âdeta resmin her şeyinin kararlaştırılmış olduğu çalışmalar bunlar. Böylece her şey önceden düşünülmüş ve kararlaştırılmış oluyor. Benim de eskizlerim var ama resimde eskizin bazı noktaları değişebilir" (Eroğlu, 1995: 16).

Neşe Erdok, 90'lı yıllarda yaptığı resimlerinde, belirgin sanat anlayışını ve üslubunu değiştirmeden resim çalışmalarına devam etmiştir. Bu dönemde, öne çıkan çalışmaları vapur serisi olmuştur. Sanatçının o yıllarda yaptığı çalışmalarından biri olan "Kadıköy Vapurunda Sabah" adlı tablosunu ikonolojik açıdan incelediğimiz de Erdok'un bilindik konu anlatımı ve biçim özelliği ile karşılaşırız (R 5). Eserin, ön -ikonografik tanımlamada biçimsel özellikleri şöyledir; Resimde, Kadıköy vapurunda sıradan bir sabahın izlenimleri resmedilmiştir. Resim, biçimsel olarak yatay ve dikey çizgiler ile oluşmuş bir mekân olgusu ile kurgulanmıştır. Mekandaki, derinlik arka arkaya çizilmiş figürlerle verilmiştir. Deforme edilerek çizilmiş figürler, bir tiyatro sahnesinde gibi yerlerini almışlardır. Açık kompozisyon kullanılarak oluşturulmuş resim günlük hayatın tablonun dışında da devam ediyor izlenimini vermiştir. Gri tonların hâkim olduğu resim, yaşanan olaylara dingin bir hava katmıştır. Yumuşak fırça vuruşlarıyla aktarılan boya desenin varlığını ön plana çıkarmıştır.

Genelde tek ya da toplu olarak yorumladığı büyük boy figürlerin el ve ayakları da büyük çizilmiştir. Resimde kullandığı figürler sağlam desen ve kompozisyon kurgusu ile güçlendirilmiştir. Sanatçı dikkatle gözlemlediği insan profillerinin psiko- sosyal yapılarını ortaya koydukları belirgin özelliklerini tuvaline yansıtmıştır. Kişilerin mesleki ve sosyal konumları gibi. Tabloda kullandığı nesnelere konunun geçtiği ortama göre seçilmiş günlük yaşamda her zaman rastlanabilecek şeylerdir. Resimdeki kalabalık sahne üstte kullanılan açık tondaki gri renklerle rahatlatılmıştır.



Resim 5: Neşe Erdok, Kadıköy Vapurunda Sabah, 1993, Tuval Üzerine Yağlıboya, 180 × 150 cm.
(<https://www.google.com>)

İkinci inceleme aşaması olan ikonografik çözümlemede; Kadıköy vapuru her zamanki seferini yaparken sabah mahmurluğunda olan insanlar konu alınmıştır. Tablonun sağ tarafında ayakta duran figür sabah kahvesini yudumlarken resmedilmiştir. Tablonun merkezinde bulunan ve muhtemelen okula giden iki çocuk güne neşe içinde başlamışlar ve tüm enerjilerini çevreye yansıtmaktadırlar. Onların arkasında bulunan iki figür, işe varmadan önce sabah uykularına devamı etmektedirler. Kedi ise tablonun üst bölümünde bir topa oynarken resmedilmiştir. Vapurun kantincisi, kayıtsızca güne başlamanın rehaveti içinde yolcuları seyretmektedir. Üçüncü inceleme aşaması olan ikonolojik yorumda; Resim 90'lı yıllarda yapılmıştır. Sanatçı her sabah bindiği vapurda gözlemediği yolcuları kişisel yorumunu katarak güçlü bir kompozisyon oluşturmuştur. Resimde yaptığı deformasyon gördüğünün aynını yapmak yerine onun yorumunu taşıyan bir araç olmuştur. Figürlerdeki sakin duruş yaşamın acıılığı içinde bir anın karesi gibidir. Sanatçı figür ile çevre arasındaki etkileşim sürecini izleyicinin yorumuna bırakmıştır.



Resim 6: Neşe Erdok, Hepimiz Aynı Gemide, 2011, Tuval Üzerine Yağlıboya, 180x250

(<https://www.google.com>)

Neşe Erdok'un 2000'li yıllarda yaptığı "Hepimiz Aynı Gemide" adlı eserinin, ön -ikonografik tanımlaması şöyledir (R6); Bu çalışmada kişilerin ruh halleri buldukları konumu yansıtmıştır. Arkada çöp toplayan çocukların yorgun ve mutsuz görüntüsü önde çiçekçi kadın ve annesine sarılmış çocuk ile bütünleştirilmiştir. Tablonun merkezini oluşturan ayakkabıcı ile arkada ayakta duran kaderci zıt yönlü kurgulamayla resme hareket getirmiştir. Tablonun solunda farklı mesleklerden oluşmuş bir grup bir şeyler konuşuyormuş gibi bir izlenim vermekteler. Sanatçı kendi otoportresini kullandığı bu resimde ayakta durmaktadır. Elinde fırçaları ve hemen arkasında modeli Ali Kemal bizde hayat kavgasının içindeyiz der gibiler. Tablodaki kedi, kuşları avlayarak yaşam kavgasında galip gelmeye çalışmaktadır. Mekânda kullanılan gri renk durağan ve dingin bir hisse neden olmuştur. Sanatçının otoportresi tablonun merkezinde olmamasına rağmen kullanılan kırmızı renk onu ön plana taşımıştır. İkinci inceleme aşaması olan ikonografik çözümlemede; Sanatçı bu resimde toplumun her kesimden insanı aynı kara içinde resmetmiştir. Bu sahnede bulunan insanlar aslında aynı zamanın içinde var olmuş ve aynı zamanın içinde yok olacak bir sürecin içinde ortak kaderi paylaşıyorlar. Bu resimde, hayatın içinde her an karşılaşabileceğimiz insan manzaraları resmedilmiştir. Sanatçı kendini tablonun sağında elinde fırçaları ile yüzü izleyiciye dönük olarak resmetmiştir. Burada işinin başında olan sanatçı toplumdaki insanları sosyal statülerine göre ayıklamadan hepsini aynı tuvalde buluşturmuştur. Çiçekçi kız, ayakkabı boyacısı, kaderci, çöp toplayan çocuk, birkaç sanatçı ve kendisi. Üçüncü inceleme aşaması olan ikonolojik yorumda, sanatçı resimdeki kişileri farklı karelerin birleşimi gibi resmetmiştir. Ama hepsi bir sanatçının süzgecinden geçmiştir. Sanatçı kendi benliği içinde kendini resimlerken o ana tanıklık etmiş bir gözlemci gibidir. Resimdeki figürler kendi yalnızlıkları içinde var olmuş ancak aynı kaderi paylaşmışlardır.

Neşe Erdok'un resimlerindeki temel özellik, kişisel düşünce ve duygularını resme aktarabilmiş olmasıdır. Sanatçı işlediği konulara toplumsal açıdan çok, kişisel açıdan eğilmiştir. Erdok, resimlerinde figürleri biçimsel açıdan yorumlarken onların psikolojik özelliklerini de vurgulamaya önem vermiştir. Figürlerde kendine has yöntemlerle ortaya koyduğu ayrıntılar, formla birleşerek bilinçli olarak deforme edilen vücutla bütünleşmiştir.

SONUÇ

Neşe Erdok, 1960 Kuşağı olarak adlandırılan resim sanatı içinde figüratif resim anlayışına farklı bir yaklaşım getiren ve adını Çağdaş Türk Resim sanatına yazdıran kadın sanatçılarımızdan biri olarak tarihe geçmiştir. Erdok, figür ve portre yorumlarında Avrupa da edindiği izlenimleri katarak, resimlerinde yeni bir sentez oluşturmuştur. Sanatçı resimlerinde figür anlatımını, sağlam anatomi ve güçlü bir deformasyon ustalığı ile işlemiştir. Erdok resimlerini genellikle büyük boy tuval üzerine yapmıştır. Resimlerinde konu olarak gün içinde her an karşılaştığı, kendisini etkileyen, insan manzaralarını ele almıştır. Sanatçının belleğinde biriken bu görüntüler kendi duygu ve düşünceleri ile yoğrularak tablo yüzeyinden izleyiciye aktarılmıştır. Resimlerini yaptığı kişinin iç dünyasını daha iyi yansıtabilmek için yalınlaştırılmış iç mekân kurgusu kullanmıştır. Biçim üzerinde yer alan renkler biçimi ön plana çıkaracak monokrom renklerden oluşmuştur. Böylece renk, biçime yardım eden ikinci bir eleman olarak kullanılmıştır. Neşe Erdok, otoportre ve portreleri yaparken kendi imgesinde oluşan görüntüleri tuvaline aktarmıştır. Bu kişiler sanatçının tanıdığı ya da gördüğü kişilerin birer yansımasıdır. Erdok'un resimleri yan anlamlarla kurgulanmış bir bilmece gibidir. İlk görünüşte sakin, soğuk ve yalın görünen resimler, izleyici ile karşı karşıya geldiğinde henüz çözümlenmeden bir başka anlamla buluşuyor izlenimi vermektedir.

Neşe Erdok, çağdaş dünyayı resimlerinde yansıtırken toplum içindeki yaşama ve çevresine yabancılaşmış ayrı dünyaların insanlarını konu almıştır. Resimlerine konu olan bu insanlar dondurulmuş anın içinden çıkarak izleyici ile buluşmuşlardır. Sanatçının her resmi çift anın temsili gibidir. "Toplumsal Gerçekçi Sanat Anlayışı İçinde Neşe Erdok'un Resimlerinde Figür Olgusu" isimli bu çalışmada sanatçının resimleri sanat tarihçi Erwin Panofsky'nin ikonoloji yöntemi model olarak çözümlenmiştir. Resimlerin, ön-ikonografik tanımlamada biçimsel özellikleri ortaya konulmuştur. İkinci inceleme aşaması olan ikonografik çözümlemede eserin konusu, üçüncü inceleme aşaması olan ikonolojik yorumda ise sanat yapıtlarının içeriği ortaya konmuş ve değerlendirilmiştir. Bu aşamada sanat yapıtlarının meydana geldiği dönemin kültürel özellikleri, sanatçının kişiliği ile eserin oluşumunda etkili olduğu dönemin içerdiği anlamında ortaya çıkarılması göz önünde bulundurulmuştur.

Neşe Erdok'un resimleri, sanatçının yaşadığı dönemin sosyal ve toplumsal özelliklerini yansıtmaktadır. Bu nedenle araştırmanın kapsamında incelenen resimler belli bir kronolojik sıraya göre dizilmiştir. Sanatçının 1970'li yıllarda başlayan sosyal gerçekçi sanat anlayışı içinde yer alan çalışmaları sanat yaşamı boyunca devam etmiştir.

KAYNAKÇA

- Akbulut, K.K. (2018). Neşe Erdok'la "Zaman Kuşu"nun İzinde. *Milliyet Sanat Dergisi*, C./S. 0(708): 9-16.
- Akbulut, K.K. (2018). Resimlerim Hayatımla Bağlantılı: Neşe Erdok. *Artam*, C./S. 0(48): 76-77.
- Aksüğür, İ. (1978). 1960 Kuşağı'nın Bilinci. *Milliyet Sanat Dergisi*, C./S. 0(297): 26-27.
- Ergüven, M. (1992). *Yoruma Doğru*. İstanbul: Yapı Kredi Yayınları.
- Ergüven, M. (2007). *Sırdaş Görüntüler*. İstanbul: Agora Kitaplığı.
- Eroğlu, Ö. (1995). Neşe Erdok İle Bir Buluşma. *Türkiye de Sanat*, C./S. 0(19): 16.
- Giray, K. (2018). Neşe Erdok Resimlerinin Arındırılmış Gerçekliği. *Artam*, C./S. 0(50): 81.
- İskender, K. (1988) Türk Resminin Dünü, Bugünü ve Geleceği. *Gergedan Dergisi*, C./S. 0(19): 24.

- İz, Y. (2006). Neş'e Erdok Resminde Konu Biçim ve İçerik (Anlam) Açısından Gerçeklik Olgusu, Yayınlanmamış Yüksek Lisans Tezi, Mersin Üniversitesi Sosyal Bilimler Enstitüsü, Mersin.
- Köksal, A. (1986). Selim Turan, Neşe Erdok'un Resimleri. *Milliyet Sanat Dergisi*, C./S. 0(139): 48.
- Özsezgin, K. (1991). Her Yüz, Bir "Öykü" Söyler. İstanbul. *Milliyet Sanat*, C./S. 0(255): 50.
- Tansuğ, S. (1995). *Türk Resminde Yeni Dönem*. İstanbul: Remzi Kitapevi.
- Tansuğ, S. (1986). *Çağdaş Türk Sanatı*. İstanbul: Remzi Kitapevi.
- Yılmaz, A. (2011). 1950 Sonrası Türk Resim Sanatında Sosyal Yansımalar Bağlamında Neş'e Erdok, Yayınlanmamış Yüksek Lisans Tezi, Süleyman Demirel Üniversitesi Sosyal Bilimler Enstitüsü, Isparta.

İNTERNET KAYNAKLARI

- Aktansoy, H. Neş'e Erdok. <http://www.lebriz.com/pages/artist.aspx?> adresinden 18.03.2019 tarihinde erişildi.
- Baloğlu, H. (2010). Neş'e Erdok: "Çağdaş` Diye Sunulan Bu Gösterileri Çok Sevdiğimi Söyleyemem", <http://lebriz.com/pages/lsd.aspx?authorID=23&lang=TR> adresinden 14.04.2018 tarihinde erişildi
- Kuzucular, Ş. (2013). Neşe Erdok. <http://www.edebiyatvesanatakademisi.com/turk-ressamlar/ressam-porf-dr-nese-erdok-hayati-resim-sanati-ve-resimleri-2242.aspx> adresinden 13.04.2018 tarihinde erişildi.

GÖRSEL KAYNAKLAR

- Resim 1. (<http://lebriz.com> adresinden 28.12.2020 tarihinde erişildi.
- Resim 2. (<https://www.google.com>) adresinden 23.03.2019 tarihinde erişildi.
- Resim 3 (<http://www.neseerdok.com> adresinden 20.03.2019 tarihinde erişildi.
- Resim 4. (<https://www.google.com> adresinden 10.05.2018 tarihinde erişildi.
- Resim 5. (<https://www.google.com>) adresinden 23.03.2019 tarihinde erişildi.
- Resim 6. (<https://www.google.com>) adresinden 22.03.2019 tarihinde erişildi.

Demokrat Parti Dönemi Kültür Politikaları Bağlamında Radyolarda Mevlid Yayını*

Bedirhan Büyükduman

ORCID ID: <https://orcid.org/0000-0002-6975-0470>

Yıldız Teknik Üniversitesi, Sosyal Bilimler Enstitüsü, Sanat ve Tasarım Anasanat Dalı, Müzik ve Sahne Sanatları Programı, İstanbul – TÜRKİYE

Doç. Nesibe Özgül Turgay

ORCID ID: <https://orcid.org/0000-0002-4876-1509>

Yıldız Teknik Üniversitesi, Sanat ve Tasarım Fakültesi, Sahne Sanatları Bölümü, İstanbul – TÜRKİYE

Makale Geçmişi

Geliş: 16.11.2020

Kabul: 17.12.2020

On-line Yayın: 31.12.2020

Anahtar Kelimeler

Radyo
Mevlid
Dinî Müzik
Demokrat Parti
Mevlevîlik

Araştırma Makalesi

* Bu makale, Yıldız Teknik Üniversitesi Sosyal Bilimler Enstitüsü, Sanat ve Tasarım Anasanat Dalı, Müzik ve Sahne Sanatları Programı'nda yapılan, "Demokrat Parti Döneminde Uygulanan Kültür Politikalarının Türk Makam Müziğine Yansımaları" başlıklı yüksek lisans tezinden türetilmiştir.

DOI:

<http://dx.doi.org/10.29228/JASSS.47646>

Öz

Türkiye Cumhuriyeti, II. Dünya Savaşı'nın ardından 1946 yılında Demokrat Parti'nin kurulması ile demokrasinin bir gereği olarak çok partili hayata geçmiştir. 1950 genel seçimleri ile iktidara gelen Demokrat Parti tarafından birçok alanda olduğu gibi kültür sanat alanında da değişimlere yol açan çalışmalar yapmıştır. Bu çalışmada, erken Cumhuriyet döneminde dinî müzik alanına tek parti yönetimi eliyle gerçekleştirilen reformlara DP'nin yaklaşımı ve bu reformları kendi liberal-muhafazakâr politikaları bağlamında Radyo yayıncılığı açısından incelenmiştir. Erken Cumhuriyet döneminde ezanın Türkçeleştirilmesi, çıkartılan kanunlar ile dinî müzik alanının sekteye uğratılmasının aksine, DP döneminde dinî müzik gerek sosyal gerekse kamusal alanda görünür olmuş, ilerleme kaydetmiştir. Bu ilerlemelere Arapça ezan serbesti, radyolarda dinî müzik yasağının kalkması ve 1946 yılında Cumhuriyet Halk Partisi tarafından halkın sempatisini kazanmak amacıyla başlatılan ve DP döneminde günümüzdeki şeklini alan Mevlânâ Celâleddin-i Rumî'yi anma törenlerinin (ihtifallerin) örnek olarak gösterilebilir. Çalışmanın ana konusunu oluşturan devlet radyolarında mevlid yayını ise Türkiye radyoculuk tarihinde ilk kez görülür. Literatürde ilk kez ortaya konulan belgelerin analiz tekniği kullanılarak işlendiği bu çalışmada, DP hükümeti tarafından başlatılan mevlid furyası ile tek parti döneminde geri plâna atılan ve yasaklanan dinî müzik formları icrasının 1950-1960 yılları arasında görünür hâle geldiği ve bazı formların günümüzdeki hâlini aldığı ortaya çıkarılmıştır.

Atıf Bilgisi / Reference Information

Büyükduman, B. ve Turgay, N. Ö. (2020). Demokrat Parti Dönemi Kültür Politikaları Bağlamında Radyolarda Mevlid Yayını. *Jass Studies-The Journal of Academic Social Science Studies*, Number: 83, Winter, p. 281-290.

Mevlid Broadcast on Radio in the Context of Cultural Policies of the Democrat Party Period

Bedirhan Buyukduman

Yildiz Technical University, Graduate School of Social Sciences, Music and Performing Arts,
Istanbul – TURKEY

Assoc. Nesibe Ozgul Turgay

Yildiz Technical University, Faculty of Art and Design, Department of Performing Arts,
Istanbul – TURKEY

Article History

Submitted: 16.11.2020

Accepted: 17.12.2020

Published Online: 31.12.2020

Keywords

Radio
Mevlid Popularity
Religious Music
Democrat Party
Mevleviyeh

Research Article

DOI:

<http://dx.doi.org/10.29228/JASSS.47646>

Abstract

After the World War II, Republic of Turkey has transmitted to the multi-party system as a requirement of democracy with the establishment of the Democrat Party in 1946. The Democrat Party, which came to power with the general elections in 1950, has carried out different studies such as various changes in the field of culture and art as in many other fields. In this study, DP's approach to the reforms carried out in the field of religious music by a single party administration in the early Republican period and how these reforms changed in the context of their liberal-conservative policies were examined. Contrary to the Turkish translation of the call to prayer during the early Republican period and the interruption of the field of religious music with laws enacted, during the DP period, religious music made progress both in the social field and in the public field. The freedom of the recitation of the call to prayer in Arabic, the lifting of the ban on religious music on the radios, and the commemoration ceremonies (ihtifal) of Mevlânâ Celâleddin-i Rumî, which was initiated by the Republican People's Party in 1946 in order to win the sympathy of the people, can be shown as examples of these developments. The main topic of this study which is mevlid broadcast in the radios has seen in this period as a first time in the history of Turkish broadcasting. As a result of this study, in which the documents presented for the first time in the literature were processed using analysis technique, It was revealed that the performance of religious music forms, which were put back and banned during the period of the single party, became visible between 1950 and 1960, and some forms took their present form with the mevlid popularity initiated by the DP government.

GİRİŞ

Bu çalışmada, 1950 ila 1960 yılları arasında Demokrat Parti'nin liberal ve muhafazakâr politikaları altında Türk makam müziğinin önemli bir alanı olan ve tekkeler temelinde yaşatılan dinî müziğin Radyo kurumlarında geçirdiği serüvenin ortaya çıkarılması amaçlanmıştır. 10 yıllık DP iktidarı süresince uygulanan liberal ve muhafazakâr politikalar sonucu ortaya çıkan sosyo-ekonomik konjonktürde dinî makam müziğinin evlerde ve tekkelerdeki konumunun sosyal hayatın içine taşınması yolunda Radyolardaki durumu incelenmiş ve elde edilen veriler analiz yöntemi ile değerlendirilmiştir.

Cumhuriyet'in ilânı ile birlikte tarihimizde ulus kimlik inşasına girilmesi ve bu girişimin kültür politikalarına da yansması sonucu 20. yüzyılın ikinci çeyreğinden itibaren geliştirilen kültür politikalarının baş aktörü olarak müzik alanında yapılmak istenenler çoğu zaman beklenen etkiyi yaratamamış ve bu politikanın Türk makam müziğine etkileri, yasaklamalar ve sahipsiz bırakılmalar şeklinde karşımıza çıkmıştır. Çalışmanın konusunu oluşturan 1950-1960 yılları arasında iktidar olan Demokrat Parti döneminde dini müzik açısından yaşananların daha net anlamlandırılabilmesi için DP dönemi sosyal hayatta dini müziğin konumuna bakmak yerinde olacaktır:

Saltanatın kaldırılması ile sona eren Osmanlı Devleti'nin ardından Türkiye tarihinde yeni bir döneme geçilmiş ve Cumhuriyet'in ilanı ile Türkiye'de değişen dengeler sonucunda hükümetin ilgilendiği alanlardan birisi kültür-sanat özelinde müzik alanı olmuştur. Tek partili dönemde Cumhuriyet Halk Partisi yönetimi, Batı'ya dönük politikalarını tüm kültür alanlarında uygulamak istemiş ve müzikte köklü değişimlere gitmeyi tercih etmiştir. Cumhuriyet'in ilânında ve devamında aktif rol oynayan yeni seçkinler, yeni kurulan devleti eskiye ait tüm izlerden arındırmak ve modernleştirmek; yeni devletin vatandaşlarına ise daha çağdaş bir kültürel kimlik kazandırmak amacıyla kültür sanat alanını modernleştirme çalışmalarına girmiş ve bu çalışmalar dâhilinde yasaklama gibi yöntemlere başvurmuşlardır (Özdemir, 2018: 166-67). Bu noktada karşımıza en önemli şahsiyet olarak Ziya Gökalp çıkmaktadır. Bir müzik kimliği arayışına giren hükümet, çözümü – dönemin yaygın görüşü olan– Gökalpçi yaklaşımın etkisiyle bir *millî müzik* yaratma çabasında bulunmuştur. Bu dönemde ortaya çıkan ve makam müziğinin güç kaybetmesine sebep olan *Saray musikisi*, *Enderun musikisi*, *Divan musikisi*, *Saltanat musikisi*, *Edvar musikisi* gibi söylemlerle makam müziği ötekileştirerek, modern ve millî olanın dışında tanımlanmış ve böylece Batıcı müzik politikaları için dayanak oluşturulmuştur (Ayas, 2014: 186).

Cumhuriyet'in müzik politikalarından makam müziğinin en önemli dalı olan dinî müzik¹ de nasibini almıştır. Laik ve modern bir toplum yaratmayı hedefleyen Cumhuriyet'in dinî müzik alanına olan müdahalelerine baktığımızda ise, karşımıza ilk olarak 30 Kasım 1925'te kabul edilen, 13 Aralık 1925 tarihinde Resmî Gazete'de yayınlanan ve yürürlüğe konan 677 sayılı *Tekke ve Zaviyelerle Türbelerin Seddine ve Türbedarlıklarıyla Bir Takım Ünvânların Men' ve İlgâsına Dâir Kânûn* (Resmî Gazete, 1925: 735) çıkmaktadır. Bakıldığında dinî musikiye bizzat müdahale gibi görünmeyen bu karar ile Osmanlı Devleti'nde 17. yüzyılın başlarından itibaren meşke dayanan ve Saray dışında, dinî mekânlarda da sürdürülen ve halkın günlük sosyal hayatı içerisinde oldukça büyük öneme sahip müzik geleneğinin icra ve aktarımının sekteye uğradığı görülmektedir. Behar tekkelerin önemini “Saray'ın dışında ise her şeyden önce *tekkeler* vardı. Öncelikle dinî müzik icra edilen, fakat her türlü müziğin de rahatça meşk edildiği, çalgı öğreniminin yapıldığı, çeşitli müzik meraklılarının devam ettiği, müzisyenlerin yetiştirildiği tekkeler, özellikle Mevlevî dergâhları... Bu sonuncuların yüzyıllar boyunca neredeyse

¹ Süleyman Uludağ'ın tanımıyla, “dinî müzik denilince daha ziyade ilahi, münacât, naat, tekbir, mevlûd, temcid, tevhiş, salât, Allahümmesalli, ezan vs. gibi cami ve tekkede uygulama alanı bulan musiki türleri anlaşılmalıdır.” Detaylı bilgi için bkz.: Uludağ, S. (2017). *İslâm ve Musiki*. İstanbul: Dergâh Yayınları: 268.

birer konservatuar görevi yapmış oldukları sık sık söylenir,” (2016: 52) şeklinde açıklar. Yine Cem Behar’ın da altını çizdiği üzere, 1925 yılındaki yasakla birlikte Osmanlı döneminde bir ayırım olmayan ve her türlü mekânda birlikte icra edilen “musikinin iki kolu arasındaki yakın bağ kopar ve dinî musiki ile din dışı musiki ilk kez birbirinden ayrılır” (Aksoy, 2009: 11). Gönül Paçacı ise, alınan bu karar ile dinî müziğin sekteye uğramasında Cumhuriyet’in resmi müzik politikası olan musiki inkılabının da etkili olduğunu tekrarlar (2012).

Ulus kimlik kavramının ön plânda tutulduğu ve Türklük olgusunun dinler ötesi bir kavram olarak kabul edildiği bu dönemde, dönemin aydınları kaleme aldıkları birçok yazıda “din” kavramına da değinmişler, İslam dininin Türkçeleştirilmesi gerektiği görüşünden yola çıkarak çeşitli reformlar önermişlerdir. Bunlardan en önemlisi, 1928 yılında Darülfünun İlahiyat Fakültesi profesörleri tarafından hazırlanmış olan *Dini Islahat Beyannamesi*’dir. Özetle ibadet dilinin Türkçeleştirilmesinin elzem bir hadise olduğu görüşü çerçevesinde hazırlanmış olan bu mazbatanın (Ergin, 1977: 1959) ardından 1931 yılında, içinde Hafız Saadettin (Kaynak) ve Hafız Burhan gibi isimlerin de bulunduğu bir heyet ilk olarak Tekbir’i Türkçeleştirme çalışmalarına başlamışlardır (Ergin, 1977: 1940). Ardından bu çalışmalar sırasıyla Kur’an’ı Kerim’in, ezan ve kametin Türkçeleştirilmesi şeklinde devam etmiştir (Ergin, 1977: 1942).

II. Dünya Savaşı tüm dünyayı olduğu gibi Türkiye’yi de ekonomik ve sosyal birçok yönden etkilemiştir. İsmet İnönü’nün önderliğindeki Türkiye Cumhuriyeti bu savaşın ardından ekonomik açıdan çeşitli açmazlar ile karşı karşıya kalır ve içerisinde bulunduğu durumdan kurtulmak için ekonomik reform üretimine başlar. Ancak işler plânlandığı gibi gitmez ve bahsi geçen ekonomik reformlar halk nezdinde büyük bir tepkiyle karşılaşır. Halktan aldığı tepkilere aldırış etmeden içinde bulunduğu ekonomik buhranın çözümüne yoğunlaşan CHP hükümeti, 1945 yılında Meclis’te gerçekleşen *Çiftçiye Topraklandırma Kanunu* ile Parti içerisinde de eleştiri oklarının hedefi hâline gelir. Öyle ki, gerçekleştirilmek istenen bu kanun ve devamında yaşanan olaylar Türkiye Cumhuriyeti siyasî tarihinde siyasal muhalefetin doğuşunda önemli bir rol oynar (Zürcher, 2000: 301). Türkiye Büyük Millet Meclisi’nde görüşülen bu kanuna ret oyu veren ve Türkiye Cumhuriyeti siyasî tarihinde *Dörtler* olarak anılan; Adnan Menderes, Celal Bayar, Refik Koraltan ve Fuat Köprülü’den mütevellit 4 üye ilerleyen tarihlerde Parti’den ayrılarak 7 Ocak 1946 tarihinde Demokrat Parti’yi kurarak çok partili hayata resmen geçişi sağlarlar. Kuruluşunun ardından aynı yıl içerisinde gerçekleşen ve hileli olarak anılan seçimlerde DP, Meclis’te 465 sandalyeden yalnızca 65’ini alabilmiştir. Dört yıl sonra 14 Mayıs 1950 tarihinde gerçekleşen seçimlerde ise DP, %53.3 gibi bir oranla iktidarı almış ve tek partili hayata son vermiştir (Koçak, 2018: 153-54).

1946 yılında Türkiye Cumhuriyeti tarihinde kesin ve net olarak çok partili hayata geçilmesinin ardından CHP hükümeti bazı katı kurallarından taviz vererek toplumu kucaklayıcı hamlelerde bulunmaya başlar. Demokrat Parti’nin iktidara gelmesine kadar makam müziği açısından çeşitli yasak/aksaklıklarla geçen süreç, dinî müzik yönünden de aynı şekilde devam etse de bu tarihten itibaren bazı değişimler yaşanmaya başlanır. Bülent Aksoy müzik alanında yaşanan değişimi şu şekilde aktarır:

“Tekkeler 1925’te kapatılınca dinî musiki bir unutulma sürecine girmiş, ülkedeki musiki ortamı kendiliğinden ‘laik’leşmişti. İstanbul Sirkeci’deki ilk radyo istasyonundan başlayarak bütün radyolar bu laik ortamın içine doğdu. Bir okul niteliğindeki Ankara radyosu ile İstanbul radyosu yetiştirdiği genç musikicileri dindışı musiki bilgileriyle eğitti; arşivlerinde de yakın bir geçmişe kadar sadece dindışı eserlerin notaları yer aldı.

1952’de hükümet Konya’da Mevlana’yı anma haftası çerçevesinde sema törenleri düzenlenmesine izin verdi. Radyolarda *mevlid* okunması, *ayin-i şerif*, *naat*, *ilahi* gibi dini eserlere yer verilmesi bu tarihten sonradır” (2008: 200).

İlk olarak 1946 yılında konferanslarla *Hz.Mevlânâ*'yı anma şeklinde başlayan ihtifallere (Özcan, 2003: 59), 1949 yılında naat okunma eklenir ve 1950 yılına dek bu şekilde sürdürülür. *Hz.Mevlânâ*'yı anma töreni olan *ihlifallerin* tam bir tören ritüeli olarak başlangıcı da çok partili hayata geçişe paralel olarak başlar.

İktidarın değiştiği 1950 senesinde ise iktidar partisi DP'nin liberal ve muhafazakâr politikalarının etkisi ile dinî müzik alanında önemli gelişmeler yaşanır. 14 Mayıs 1950'de iktidara gelen Demokrat Parti'nin ilk olarak el attığı konulardan birisi de ezanın dili olmuştur. Adnan Menderes 29 Mayıs 1950 tarihinde partisinin programını açıklarken önemli bir cümle kurmuş ve millete mâl olmuş inkılâpların muhafaza edileceğinin garantisini vermiştir (TBMM Tutanak Dergisi, 1950a: 30). Türkçe ezan konusunu da bu çerçevede değerlendiren Menderes, 4 Haziran 1950'deki bir söyleminde erken Cumhuriyet döneminde ezanın Türkçeleştirilmesine yönelik çalışmaların bir gereklilik olduğunu savunmuş ancak 50'li yıllarda böyle bir uygulamaya gerek kalmadığını, eğer bu uygulamaya devam edilirse vicdan hürriyetine yönelik sorunlar açığa çıkacağını belirtmiştir (*Milliyet* 1950a, 1-5). Hükümet programının açıklanmasının ardından DP tarafından meclise sunulan ilk kanun tasarılarından birisi, 16 Haziran 1950 tarihinde Türk Ceza Kanunu'nun Arapça ezanı yasaklayan maddesinin değiştirilmesi olmuştur (TBMM Tutanak Dergisi, 1950b: 181).

Böylece, 1946 yılında CHP tarafından başlatılan ihtifaller de çeşitlilik kazanmaya ve hükümet tarafından katılımlar içermeye başlar. 17 Aralık 1950 tarihinde Konya'da gerçekleşen anma töreninden itibaren DP iktidarının sonuna kadarki 10 yıllık süreçte ihtifaller her sene genişletilerek, özellikle 1954 yılından itibaren günümüzdeki şeklini alır².

Demokrat Parti Döneminde Radyolarda Türk Makam Müziği

Erken 20. yüzyılda radyo, ortaya çıkışı ve kitlelerden öte devletler tarafından da benimsenmesi açısından bütün yüzyıla damgasını vurmuş bir kitle iletişim aracıdır. Radyonun bu derece önem kazanmasının temelinde, devletlerin onu bir propaganda aracı olarak kullanmasından evvel kitleler özelinde bireylerin onu kabullenmesi yatmaktadır. Eric Hobsbawm bu durumun önemini şu sözlerle açıklar.:

“Radyo, yoksulların, özellikle de eve bağlı yoksul kadınların hayatını, daha önce hiçbir şeyin yapmadığı kadar dönüştürdü. Dünyayı insanların oturma odalarına getirdi. Artık en yalnız kişi bile bir daha asla tam bir yalnızlık içinde olmayacaktı. Ve şarkı, oyun ya da sesle ifade edilen bütün bir seçenekler yelpazesi onların emrindeydi” (Hobsbawm, 2012: 262). Böylece bireyler üzerindeki etkisini, yalnızlık hissini gidermesine ve enformasyon akışına bağlanan radyonun popüler kültür üreten bir meta ve devletler tarafından kullanılan etkili bir propaganda aracı hâline gelmesi ise daha ileri bir tarihte gerçekleşecektir. Yine Hobsbawm, bu süreci radyonun bireyler üzerindeki etkisinden yola çıkarak ele almıştır:

“Radyonun, her biri bir birey olarak kendisine hitap edildiğini hisseden sessiz milyonlara aynı anda seslenme özelliği hem yöneticilerin hem de satıcıların hemen anladıkları gibi, onu propaganda ve reklamcılık için kavranamayacak kadar güçlü bir kitle enformasyon aracı haline getirdi. 1930'ların başında ABD başkanı radyonun 'ocak başı sohbeti' potansiyelini, Britanya kralı ise kraliyet Christmas yayını keşfetmişti. Sonsuz bir haber talebine yol açan İkinci Dünya Savaşı'nda radyo, tek başına bir siyasal araç ve bir enformasyon aracı oldu” (Hobsbawm, 2012: 262).

II. Dünya Savaşı sürecinde ve sonrasında önemli bir kitle iletişim aracı statüsüne yerleşen radyo, tüm dünya toplumları için vazgeçilmez bir hâl almıştır. Meltem Ahıska'ya göre, “tüketim kültürünün, millî politikaların ve savaşların şekillendirdiği bir teknoloji olarak radyo,” (2018: 22)

² Detaylı bilgi için bkz: Bedirhan Büyükduman, “Demokrat Parti Döneminde Uygulanan Kültür Politikalarının Türk Makam Müziğine Yansımaları” (Yüksek Lisans Tezi, YTÜ Sosyal Bilimler Enstitüsü, 2020), 76-83.

propaganda aracı olarak varlığını sürdürürken bu gücünü pekiştirmek ve kitleleri etkisi altına alabilmek için aynı zamanda bir eğlence aracı olmak ve günlük yaşam pratikleri içerisinde kendisine yer edinmek zorundadır.

Demokrat Parti'nin iktidara geldiği yıllarda, hali hazırda faaliyet gösteren, İstanbul ve Ankara Radyoları olmak üzere, iki devlet radyosu aktif olarak hizmet vermektedir. 1950 yılında İzmir'de de radyoculuk faaliyetleri başlatılmış ve 1953 yılında İzmir Radyosu'nun devlet radyosu haline getirilmesiyle bu dönemdeki devlet radyolarının sayısı üçe yükselmiştir.

1950-1960 yılları arasında Türkiye'deki radyoculuk³ faaliyetlerine baktığımızda ise, bir propaganda aracı olarak radyonun kullanıldığını söylemek yerinde olacaktır. Demokrat Parti iktidara geldiği andan itibaren, devletin önemli bir ideolojik aygıtı olan radyo üzerinde denetimini arttırmak ve iktidar alanını genişletmek amacıyla çalışmalar yürütmüştür. 1950'li yıllarda Türkiye'de Radyo'nun işlevine ve iktidar partisi ile olan ilişkisine getirilen en önemli eleştirilerden bir tanesi uygulanan iç ve dış politikalarından kaynaklı olarak bu dönemde Radyo'nun, tüm halkı kapsayıcı niteliğini kaybetmesi ve tek parti döneminde oluşturmaya çalışılan millîliğe karşı olarak ABD yanlısı dış politikanın, millîlik ve millî bağımsızlık gibi kavramların etkisini kaybetmeye başladığı yönündedir (Ahıska 2018, 48).

Siyasî girişimlerden öte Radyo'nun müzik yayınlarına bakıldığında ise tek parti döneminde ağırlıklı olarak Batı müziği yayınlarının yapılmasına rağmen, DP'nin hükümeti devralması ile Batı müziğinin bu üstünlüğü genel olarak son buldurulmaya ve Türk müziğine yönelik yayınlar arttırılarak politik çıkarılara uygun bir denge politikası izlenmeye çalışıldığı gözlemlenir⁴.

Radyolarda Dinî Müzik Yayını ve Mevlid Fırası

Demokrat Parti hükümeti iktidara gelir gelmez yaptığı dinî müzik alanında yapılan ilk çalışma olan ve Arapça ezan yasağının 16 Haziran 1950'de kaldırılmasının ardından radyolarda dinî müzik icrasında bir serbestiyi de getirmiştir. Radyo yayınlarını yakından ilgilendiren bu ikinci çalışma ile 5 Temmuz 1950 tarihinde Radyolarda dinî program yasağı kaldırılmış (Ahmad ve Ahmad, 1976: 72) ve böylece Radyolardaki gerek sözlü gerek enstrümantal dinî müzik programlarının yayınlanmasının önünü açmıştır.

Bu dönemde dinî musiki açısından dikkat çeken bir yayıncılık faaliyeti ilk olarak *İzmir Radyosu*'nda görülmüştür. Resmî olarak açıldığı tarihten itibaren İzmir Radyosu'nda 20-30 dakika aralığında bir *Kur'an'ı Kerim* yayını gerçekleştirildiği görülmektedir (*Resimli Radyo Dünyası*, 1951: 39).

Başlatılan bu yeni uygulama hiç vakit kaybedilmeden yürürlüğe konulmuş, Radyolarda haftada üç gün Kur'an okunması kararlaştırılmış (*Milliyet*, 1950c: 1) ve Diyanet İşleri Başkanlığı'nun da iş birliği ile plâklara Kur'an okumak üzere Hafız Ali Osman ve Hafız Ali Güran, Ankara Radyosu'na gitmiştir. Böylece İstanbul ve Ankara Radyolarında Ramazan ayına denk gelen ([www. takvimihya.org](http://www.takvimihya.org),

³ Türkiye'de radyoculuk faaliyetlerinin temeli, Cumhuriyet'in ilânını izleyen süreç içerisinde, haberleşme ve iletişimin öneminin farkına varılmasıyla 1925 yılında devlet tarafından atılmıştır. İlk olarak *Telsiz Tesisi Hakkındaki Kanun* isminde bir kanun hazırlanarak Türkiye sınırları dahilinde İstanbul ve Ankara'da birer telsiz telgraf istasyonu kurulması kararlaştırılmıştır. Alınan bu kararın ardından 8 Eylül 1926 tarihinde Fransızlarla ortak ve özel bir şirket olan *Telsiz-Telefon Türk Anonim Şirketi (TTTAŞ)*, aralarında Cemil Uybadın, Celâl Bayar ve Falih Rıfki Atay gibi isimlerin imzalarının da bulunduğu bir sözleşme ile kurulmuş ve radyo yayınları yapma hakkını da edinmiştir (Yazgan, 2006: 15).

Kurulan bu şirket, 1927 yılına gelindiğinde İstanbul ve Ankara'da beşer kilovat gücündeki istasyonlarını kullanarak İstanbul Büyük Postanesi'nde kurulan bir stüdyo ile ilk yayınlarına başlamıştır (Yazgan 2006, 16). Bu tarihi Türkiye Cumhuriyeti tarihindeki radyoculuk faaliyetlerinin başlangıcı ve aynı zamanda İstanbul Radyosu'nun da kuruluşu olarak kabul etmek mümkündür.

⁴ Dönemin yaygın dergileri olan *Radyo Haftası* ve *Resimli Radyo Dünyası*'nda yayınlanan radyo programları incelendiğinde karşımıza böyle bir sonuç çıkmaktadır. Ayrıca, Mustafa Tokmak "Basın-İktidar İlişkileri Çerçevesinde Demokrat Parti ve Ankara Radyosu" başlıklı yüksek lisans tezinde de bu duruma dikkat çekmiştir. Detaylı bilgi için bkz.: Mustafa Tokmak, "Basın-İktidar İlişkileri Çerçevesinde Demokrat Parti ve Ankara Radyosu". (Yüksek Lisans Tezi, Hacettepe Üniversitesi Atatürk İlkeleri ve İnkılâp Tarihi Enstitüsü, 2007), 147.

2020) 8 Temmuz 1950'den itibaren her hafta Pazartesi, Cuma ve Çarşamba günleri Kur'an okunmaya başlanmıştır(*Milliyet*, 1950d: 1).

Aynı zamanda, Demokrat Parti'nin iktidar olduğu 1950 yılı, dünyadaki siyasî konjonktür açısından da kritik bir döneme rastlamaktadır. II. Dünya Savaşı'nın ardından başlayan Soğuk Savaş Kore'ye de yansımış, uzun süre devam eden bu gerginlik 25 Haziran 1950 tarihinde Kuzey Kore ve Güney Kore arasında sıcak savaşın başlamasıyla devam etmiştir (*Milliyet*, 1950b: 1). Savaşa müdahil olan tüm dünya ülkelerinin yanı sıra Türkiye de savaşın başlangıcından tam bir ay sonra, 25 Temmuz 1950'de, özellikle ABD ile yakınlaşmak amacıyla Kore'ye asker göndermiştir (Ahmad ve Ahmad, 1976: 73). 1950 yılı Aralık ayında, Kore'de gerçekleşen sıcak savaşta şehit olan Türk askerlerini anmak için hükümet tarafından Süleymaniye Cami'nde bir mevlit okutulur. Türkiye radyoculuk tarihi açısından bir ilk gerçekleştirilir ve Süleymaniye Cami'nde devlet eliyle okutulan bu mevlit İstanbul ve Ankara Radyolarından naklen yayınlanır.

İstanbul ve Ankara Radyolarından naklen yayınlanan bu merasimin(*Milliyet*, 1950e: 5) ardından Türkiye'de, aşağıdaki örneklerde de görüleceği üzere, bir *mevlit furyası* başlatır ve bu furya DP iktidarı boyunca bu furya devam eder. Bu durum, DP'nin Radyolardan dinî yayın yasağını kaldırması, Kore'ye asker göndermesi ve ardından şehitler adına dinî bir merasim tertip edip Radyolardan bunu naklen yayınlaması, Parti'nin dinî müziği ve bu yolda da Radyo kurumunu etkili bir propaganda aracı olarak kullandığı şeklinde yorumlanabilir. Böylelikle 10 Aralık 1950 tarihinden itibaren dinî müziğin bir türü olan mevlit formu icrası Radyolara girer ve canlı yayınlarla halka ulaştırılmaya başlanır.

Mevlit formunun Radyolarda hükümet eliyle canlı olarak yayınlanmasının ardından birçok vatandaş, kurum ve kuruluş tarafından okutulan mevlitler canlı olarak radyolarda yayınlanır: Örneğin 1952 yılında Kore şehitleri için İstanbul Sultanahmet Cami'nde ve İzmir Hisar Cami'nde birer mevlit okutulmuştur. Sivil örgütler tarafından okutulan bu mevlitlerden İstanbul'da gerçekleşeni İstanbul ve Ankara Radyolarından (*Milliyet*, 1952a: 1), İzmir'deki ise İzmir Radyosu'ndan (*Milliyet*, 1952b: 7) naklen yayınlanmıştır.

1952 yılında Kore şehitleri için okutulan bir başka mevlit töreni ise tıpkı 1950'deki gibi yine hükümet tarafından düzenlenmiştir. Demokrat Parti Fatih İlçe Teşkilatı ve Anıtlar Derneği'nin ortak olarak Süleymaniye Cami'nde okutulan bu mevlit de canlı olarak Ankara, İstanbul ve İzmir Radyolarından canlı yayınlanmıştır (*Milliyet*, 1952c: 1-7). Aynı yıl içerisinde İstanbul'un 499. Fetih Yıldönümü vesilesiyle, şehit olan askerler için hükümetin girişimleri ile bir mevlit okutulmuş ve yine bu mevlit Ankara ve İstanbul Radyolarında naklen yayınlanmıştır (*Milliyet*, 1952d: 1). (Şekil 3.5)

1953 yılında da mevlit yayınları devam etmiş ve bu yayınlar içerisinde iki tanesi büyüklüğü ve önemi ile ön plâna çıkmıştır. İlki Haziran ayında İstanbul'un Fethi'nin 500. Yıldönümü münasebetiyle hükümet tarafından organize edilen bir dizi programın içerisinde, Fatih Cami'ndeki mevlit yayınının İstanbul Radyosu tarafından yayınlanmasıdır. Ayrıca bu program içerisinde dikkat çeken bir başka uygulama da II. Mahmud'un lağvettiği Yeniçeriler ve Mehter Takımı'nın Mithatpaşa Stadı'nda gerçekleşen bir gösteri ile halka takdim edilmeleridir (*Milliyet*, 1953a: 1-7).



Şekil 3.5: İstanbul'un Fethi'nin 499. Yılı Sebebiyle Fatih Camii'nde Okutulan ve Radyolardan Canlı Yayınlanan Mevlit.

“Fatih Camiinde Okunan Mevlid”, **Resimli Radyo Dünyası**, 25 Haziran 1952, 14.

Aynı yıl içerisindeki ikinci önemli canlı mevlit yayını ise Mustafa Kemal Atatürk'ün naaşının 10 Kasım 1953 tarihinde Anıtkabir'e defnedilmesinin (Ahmad ve Ahmad, 1976: 116) ardından Atatürk'ün kardeşi Makbule Atadan tarafından 29 Kasım 1953 tarihinde Süleymaniye Camii'nde okutulan mevlittir. Bu mevlit İstanbul ve Ankara Radyolarından yayınlanmıştır (*Milliyet*, 1953b: 1). Atadan'ın düzenlediği mevlitin ardından İstanbul Üniversitesi Talebe Birliği de Atatürk'ün Anıtkabir'de toprağa verilisinin kırkıncı günü sebebiyle 20 Aralık 1952 tarihinde, Sultanahmet Camii'nde bir mevlit okutmuş (*Milliyet*, 1953d: 1) ve bu mevlit de Ankara ve İstanbul Radyolarından naklen yayınlanmıştır (*Milliyet*, 1953c: 2).

Atadan, ertesini Kasım ayında da bu geleneği sürdürmüş, yine Süleymaniye Camii'nde Atatürk için bir mevlit okutmuş ve bu mevlit İstanbul ve Ankara Radyolarından naklen yayınlanmıştır. Bu mevlit yayınına ek olarak İstanbul Radyosu programında Münir Nurettin Selçuk'un bestelediği Atatürk Ağtı plâktan yayınlanmıştır (*Milliyet*, 1954: 1).

1950 yılında bizzat Demokrat Parti tarafından başlatılan canlı mevlit yayını furusu, 1950'li yılların ortalarında zirveye ulaşmış, imkânı olan herkes bir şeylere mevlit okutur ve bunu Radyolarda yayınlatır hâle gelmiştir. 1956 yılında İstanbul Radyosu aracılığıyla da naklen yayınlanan bir mevliti düzenleyenler⁵ arasında İstanbul Şoförler ve Otomobilciler Cemiyeti; İstanbul Şoförler ve Otomobilciler İstihlâk, İstihlâk ve Yardımlaşma Kooperatifi; İstanbul Şoförler ve Esnaf Derneği; Tarabya Gençlik Kulübü; İlim Yayma Cemiyeti; Umum Mavnacılar Derneği; Elektrik, Gaz ve Motorlu Taşıtlı İşçileri Sendikası gibi kurumlar bulunmaktadır (*Milliyet*, 1956: 2). Ayrıca zaman zaman DP teşkilatları da Radyolarda canlı yayınlanan mevlitleri tertip etmiştir:

“24 Mart 1960 tarihinde Ankara Radyosu'nda okunan mevlid saat 20.30'da başlamış, saat 23.00'de bitmiştir. Bu mevlid yayını için başvuran kuruluşlar şunlardır: DP Öztürk Ocağı, Ankara Umum Balık Sebze Manav ve Çiçekçiler Derneği, Ankara Umum Otomobilciler, Şoförler ve İşçileri Cemiyeti, Gölbaşını Kalkındırma Derneği, DP Arslanhane Ocağı, DP Kırgız Ocağı, DP İl İdare Heyeti” (Kocabaşoğlu, 2010: 377).

Radyoların canlı mevlit yayınları bir yandan da eleştirilerin hedefi hâline gelecektir. 1954 yılında yazdığı bir yazıda Ulunay, bu yayınları düzenleyenlere, dinleyicilerin evlerinde gayri ciddi bir biçimde bu yayınları dinlediklerini, Kur'an'ı Kerim'in bu şekilde dinlenemeyeceğinin ayet ile belirtilmiş olduğunu hatırlatarak günaha girdiklerinin altını çizmiştir. Ayrıca ölen kişinin arkasından mevlit değil

⁵ Bu gibi kurumların tek başına ya da birlikte mevlit düzenlemeleri ayrı bir araştırma konusu olmayı hak etmektedir.

Kur'an okunması gerektiğini de söyleyen Ulunay, Radyolardaki bozulmaya da değinmiş, Radyoları "tavsiyeliler imareti", yani liyakatin olmadığı bir kurum olarak nitelemiş ve Radyoya "bir pazar günü de kendi ruhuna bir Mevlid okutsun ondan sonra da kapıyı çeksin," diyerek eleştirilerini sonlandırmıştır (1954: 2).

Bir diğer eleştiri ise AKİS dergisinden gelmiştir. Radyolardaki mevlit yayınlarının varlığını eleştiren dergi, buna ek olarak Ulunay'ın benzer konulu yazısında belirttiği gibi, "Haydi Mevlûd'u 'Millî irade' adına radyoya soktuğunuzu kabul edelim -kaldı ki, çalışma saatlerinde mevlûdu yayınlamak ve dinlemek de kanaatimize göre günahı kebairendir," (AKİS, 1954: 28) diyerek bu yapılanın uygunsuz olduğundan dem vurmıştır.

Dönemin en ünlü hafızları olan Sadettin Kaynak, Kâni Karaca gibi isimlerin icracı olarak dâhil oldukları bu mevlit furyasının Radyolardan yayını 27 Mayıs 1960'daki askerî darbe sonucu Demokrat Parti hükümetinin düşürülmesi ile son bulmuştur. 20 Temmuz 1960 tarihinde Radyo Danışma Kurulu'nun aldığı karar ile kişisel mevlitlere son verilmiş, bunun yerine yalnızca "Peygamber'in doğum günü ile *kadir ve miraç* geceleri"nde Radyolardan bu yayınların yapılmasına (Milliyet, 1960: 5) karar verilmiştir.

SONUÇ

14 Mayıs 1950'de gerçekleştirilen seçimler sonucu iktidara gelen ve liberal bir dünya görüşüne sahip olan Demokrat Parti'nin makam müziğine bakışı CHP'den farklı idi. Demokrat Parti, iktidara gelir gelmez Arapça ezan icrasını geri getirdi ve Radyolardan dinî musiki yayın yasağını kaldırdı. Yine bu süreçte tek parti döneminde yalnızca konferanslar şeklinde yürütülen Mevlânâ Celâleddin-i Rumî'yi anma törenleri (ihtifaller) günümüzde icra edilen form yapısına kavuştu. 1950 yılında hükümet tarafından Kore şehitleri için mevlit okutulması ve bu icranın Radyolardan naklen yayınlanması ile Türkiye'de bir canlı *mevlit yayını furyası* başladı. Böylelikle Radyo yayınlarında ilk kez bir dinî müzik formu olan mevlit icrası başladı ve DP iktidarı boyunca sürdü. Tüm bu gelişmelere bakıldığında, DP'nin iktidarının ilk günlerinde getirdiği dinî müzik alanındaki serbestiler, Radyo yayıncılığını da etkiledi. Böylece Demokrat Parti kültür politikaları ve politik propagandalar sayesinde tek parti dönemi boyunca geri plâna atılan ve yasaklanan dinî müzik formları görünür hâle geldi.

KAYNAKÇA

- (05 Haziran 1950a). "Arapça ezana müsaade ediliyor". Milliyet. 1.
 (26 Haziran 1950b). "Korede dün fiilen harp başladı". Milliyet. 1.
 (06 Temmuz 1950c). Milliyet. 1.
 (07 Temmuz 1950d). "Radyoda bu akşam Kur'an okunacak". Milliyet. 1.
 (11 Aralık 1950e). "Şehitler, muazzam merasimle anıldı". Milliyet. 5.
 (12 Temmuz 1951). "İstanbul ve Ankara Radyolarının Haftalık Programı". Resimli Radyo Dünyası. 39.
 (18 Şubat 1952a). "Dünkü mevlit". Milliyet. 1.
 (01 Mart 1952b). "İzmirde Kore Şehitleri İçin mevlit". Milliyet. 7.
 (21 Nisan 1952c). "Kore şehitlerimizin ruhuna dün bir mevlût okutuldu". Milliyet. 1-7.
 (30 Mayıs 1952d). "İstanbulun 499uncu fetih yıldönümü". Milliyet. 1.
 (07 Haziran 1953a). "Fethin 500 üncü yıldönümü şenlikleri". Milliyet. 1-7.
 (30 Kasım 1953b). "Atatürk'ün Ruhuna Mevlit". Milliyet. 1.
 (17 Aralık 1953c). "Üniversiteliler Atatürk için mevlut okutuyorlar". Milliyet. 2.
 (21 Aralık 1953d). "Atatürk'ün ruhuna okutulan Mevlit". Milliyet. 1.
 (15 Kasım 1954). "Ata'ya Mevlid". Milliyet. 1.
 (06 Mayıs 1956). "MEVLİD". Milliyet. 2.

- (20 Temmuz 1960). "Danışma Kurulu, radyoda Türkçe Kur'an okunmasını Bakanlığa teklif edecek". Milliyet. 5
- "1950 Dini Günler". <https://takvim.ihya.org/1950-yili-dini-gunler-takvimi.html> adresinden 30.11.2020 tarihinde erişildi.
- Ahıska, M. (2018). *Radyonun Sihirli Kapısı Garbiyatçılık ve Politik Öznellik*. İstanbul: Metis Yayınları.
- Ahmad, F. ve Ahmad, B. T. (1976). *Türkiye'de Çok Partili Politikanın Açıklamalı Kronolojisi 1945-1971*. İstanbul: Bilgi Yayınevi.
- "Haşmetli Alaturka Hazretleri". (29 Mayıs 1954). AKİS.
- Aksoy, B. (2008). *Geçmişin Musiki Mirasına Bakışlar*. İstanbul: Pan Yayıncılık.
- Aksoy, B. (2009). "Osmanlı Geleneğinde Dinî Musiki Üstüne Birkaç Not". *Nağmeden Gönüle Musiki*.
- Ayas, G. (2014). *Mûsiki İnkılâbı'nın Sosyolojisi: Klasik Türk Müziği Geleneğinde Süreklilik ve Değişim*. İstanbul: Doğu Kitabevi.
- Behar, C. (2016). *Aşk Olmayınca Meşk Olmaz Geleneksel Osmanlı/Türk Müziğinde Öğretim ve İntikal*. İstanbul: Yapı Kredi Yayınları.
- Büyükduman, B. (2020). Demokrat Parti Döneminde Uygulanan Kültür Politikalarının Türk Makam Müziğine Yansımaları, Yayınlanmamış Yüksek Lisans Tezi, Yıldız Teknik Üniversitesi Sosyal Bilimler Enstitüsü, İstanbul.
- Ergin, O. (1977). *Türk Maarif Tarihi, (3. Cilt)*. İstanbul: Eser Matbaası.
- Hobsbawm, E. (2012). *Kısa 20. Yüzyıl 1914-1991 Aşırılıklar Çağı*. (Çev. Yavuz Alogan). İstanbul: Everest Yayınları.
- Kocabaşoğlu, U. (2010). *Şirket Telsizinden Devlet Radyosuna*. İstanbul: İletişim Yayınları.
- Koçak, C. (2018). Siyasal Tarih (1923-1950). (Editör: Akşin). *Türkiye Tarihi 4: Çağdaş Türkiye 1908-1980* İçinde (s. 85-154). İstanbul: Cem Yayınevi.
- Özcan, M. (Ed.). (2003). *Refi Cevad Ulunay'ın Mevlâna, İhtifaller ve Konya Yazuları*. Konya: Konya Valiliği İl, Kültür ve Turizm Müdürlüğü.
- Özdemir, S. (2018). Türk Müziği Radyo Yasağı ve 1934 Medyası. (Editör: Kutluk). *Cumhuriyetin Müzik Politikaları İçinde* (165-203). İstanbul: h2o kitap.
- Paçacı, G. (2012). Türkiye. <https://islamansiklopedisi.org.tr/turkiye#7-musiki> adresinden 11.11.2020 tarihinde erişildi.
- Resimli Radyo Dünyası. 1951. "İstanbul ve Ankara Radyolarının Haftalık Programı", 12 Temmuz 1951. *TBMM Tutanak Dergisi*. 1950a. Dönem IX, Toplantı 3, c. 1. (Mayıs 1950)
- TBMM Tutanak Dergisi*. 1950b. Dönem IX, Toplantı 9, c. 1. (Haziran 1950)
- Tekke ve Zaviyelerle Türbelerin Seddine ve Türbedarlıklarıyla Bir Takım Ünvânların Men' ve İlgâsına Dâir Kânûn (Aralık 1925). *Resmî Gazete*, 243/735.
- Tokmak, M. (2007). Basın-İktidar İlişkileri Çerçevesinde Demokrat Parti ve Ankara Radyosu, Yayınlanmamış Yüksek Lisans Tezi, Hacettepe Üniversitesi Atatürk İlkeleri ve İnkılâp Tarihi Enstitüsü, Ankara.
- Uludağ, S. (2017). *İslâm ve Musiki*. İstanbul: Dergâh Yayınları.
- Ulunay, R. C. (19 Nisan 1954). "Radyonun Pazar Mevlidleri". *Milliyet*.
- Yazgan, T. (2006). *Önce Radyo Vardı*. İstanbul: Tekin Yayınevi.
- Zürcher, E. J. (2000). *Modernleşen Türkiye'nin Tarihi*. İstanbul: İletişim Yayınları.

Türkiye’de Seramik Sanatı Üzerine Yapılmış Lisansüstü Tezler Dair Değerlendirmeler (1987-2020)

Dr. Öğr. Üyesi Yasemin Gül

ORCID ID: <https://orcid.org/0000-0002-4377-8221>

Erzincan Binali Yıldırım Üniversitesi, Eğitim Fakültesi, Güzel Sanatlar Eğitimi Bölümü, Resim-iş Eğitimi Anabilim Dalı, Erzincan – TÜRKİYE

Makale Geçmişi

Geliş: 21.04.2020

Kabul: 30.05.2020

On-line Yayın: 31.12.2020

Anahtar Kelimeler

Lisansüstü Tezler
Çömlekçilik
Seramik Sanatı

Araştırma Makalesi

DOI:

<http://dx.doi.org/10.29228/JASSS.43006>

Öz

Seramik sanatının geçmişi oldukça eskiye dayanmaktadır. Anadolu toprakları birçok medeniyet ve topluluğa ev sahipliği yapmıştır. Bunun doğal bir sonucu olarak seramik sanatı, gelişimini sürdürürken bu birikimden etkilenmiştir. Çömlekçilik şeklinde varlığını sürdüren bu sanat, Osmanlı'nın son dönemi ve Cumhuriyetin ilk yıllarından itibaren, Avrupadan da etkilenerek Çağdaş Seramik Sanatı formuna dönüşmüştür. Cumhuriyetin ilk yıllarında Avrupai tarzda okulların açılması, bu sanata öncülük yapacak önemli seramik sanatçılarının yetişmesine zemin hazırlamıştır. Böylece seramik sanatı gelişim göstermiştir. Ülkemizdeki seramik sanatının gelişiminin ikinci aşaması, 1980'lerin başından itibaren, üniversitelerde ön lisans ve lisans eğitimi için meslek yüksekokulları ve fakültelerin bünyesinde seramik bölümlerinin açılmasıdır. Daha sonra ise üniversitelerin Sosyal Bilimler ve Güzel Sanatlar Enstitüleri bünyesinde açılan programlarda, yüksek lisans ve sanatta yeterlilik eğitimi yapılmaya başlanmıştır. Bu çalışmada ise Türkiye’de seramik sanatı üzerine yapılmış lisansüstü tezler esas alınarak bir durum tespiti yapılmıştır. Giriş kısmında seramik sanatının tarihçesi, Cumhuriyetin ilk yılları ve 1980 sonrası durumuna genel hatlarıyla değinilmiştir. İkinci kısımda Yüksek Öğrenim Kurumu Ulusal Tez Merkezinde kayıtlı bulunan seramik sanatı alanında yapılmış olan lisansüstü tezler ulaşılmış ve incelenmiştir. Lisansüstü tezlerin yıllara ve üniversitelere göre dağılımı ortaya konulmuştur. Seramik sanatına dair tez çalışmaları, tablo ve grafikler kullanılarak bir takım çıkarımlar yapılmıştır. Ayrıca Yüksek Öğrenim Kurumlarında seramik bölümlerinde istihdam edilen öğretim elemanlarının sayısı verilmiştir. Sonuç kısmında ise metin içerisinde bahsedilen çıkarımlar, genel hatlarıyla sınıflandırılmıştır. Ekler kısmında tablolar ve grafiklerden yararlanılarak lisansüstü tezlerin mevcut durumu ortaya konulmuştur.

Atıf Bilgisi / Reference Information

Gül, Y. (2020). Türkiye’de Seramik Sanatı Üzerine Yapılmış Lisansüstü Tezler Dair Değerlendirmeler (1987-2020). *Jass Studies- The Journal of Academic Social Science Studies*, Number: 83, Winter, p. 291-313.

Ceramic Art Made in Turkey on the Graduate Thesis to Circular Evaluations (1987-2020)

Asst. Prof. Dr. Yasemin Gül

Erzincan Binali Yildirim University, Faculty of Education, Department of Fine Arts,
Erzincan – TURKEY

Article History

Submitted: 21.04.2020

Accepted: 30.05.2020

Published Online: 31.12.2020

Keywords

Teaching Foreign Language
Communicative Competence
Language Skills
Culture

Research Article

DOI:

<http://dx.doi.org/10.29228/JASSS.43006>

Abstract

As it is known, the history of ceramic art goes back to old times. Anatolian lands hosted many civilizations and communities. As a natural consequence of this, ceramic art has been affected by this accumulation while continuing its development. This art, which continued its existence in the form of pottery for long periods, has been transformed into a form of Contemporary Ceramic Art since the last period of the Ottoman Empire and the first years of the Republic, by being influenced by Europe. The opening of European schools in the early years of the republic contributed to the development of important ceramic artists who will lead this art and as a result of the rapid development of ceramic art. Especially since the early 1980's opening ceramic departments within vocational schools and faculties is an important step for associate and undergraduate education at universities. Later, it is known that graduate and arts proficiency training is done in the programs opened within the Social Sciences and Fine Arts Institutes of universities. In this study, graduate theses made on the basis of ceramic art in Turkey, has made a number of conclusions. In the introduction part, the history of the art of ceramics, the first years of the Republic and the situation after 1980 are mentioned in general terms. In the second part, postgraduate theses in the field of ceramic art registered in the Higher Education Institution National Thesis Center were determined and examined. Distribution of graduate theses by years and universities has been revealed. Thesis studies on ceramic art have been evaluated by using tables and graphics. In the conclusion part, a number of inferences mentioned in the text are presented in general terms. In the Annexes, graduate theses are turned into tables.

GİRİŞ

Seramik sanatının geçmişi, insanoğlunun yerleşik hayata uyum sağlaması kadar eskidir. İhtiyaçlara bağlı olarak elle şekillendirilen kaplar, zaman içerisinde, estetik anlayışı yansıtan nesnelere dönüşmüşlerdir. Seramiklere biçim, teknik ve süsleme özellikleri yönünden bakıldığında, seramiğin basit bir ihtiyaç malzemesi olmaktan çıktığı ve sanatsal obje haline geldiği görülür. Dünyada ilk yerleşim bölgelerinden birisi olan Anadolu'da seramik üretimi, çağlar içerisinde estetik ve üretim teknikleri açısından değişim ve gelişim göstermiştir. Seramik sanatındaki gelişim belirli bir seyir içerisinde, 19. Yüzyılın sonlarına kadar devam etmiştir. Bu yüzyılın son çeyreğinden itibaren Türkiye'de Çağdaş Seramik Sanatının gelişimi noktasında önemli atılımlar yapılmıştır. Özellikle, Yıldız Porselen Fabrikası'nın kurulmasıyla porselen üretimi çalışmaları, ülkemizdeki seramik sanatta çağdaşlaşmaya yönelik ilk adımlar olarak değerlendirilmektedir. Sanayi-i Nefise Mektebinin kurulması(1882), seramik eğitiminde akademik gelişmelerin başlamasına olanak vermiştir. Mektebin bünyesinde teyzinat bölümünün kurulması, seramik sanatının kurumsallaşması açısından önemli bir adım olmuştur(Şensılay, 2019: 1-2; Cezar, 1983: 3).

Avrupalı tarzda yaşanan değişim, Türkiye Cumhuriyetinin ilk yıllarında da hız kesmeden devam etmiştir. Yaşanan değişimlerden, seramik sanatta nasibini almıştır. Diğer birçok bilim ve sanat dallarında olduğu gibi seramik alanında da sanatçıların yurtdışına gönderilmesiyle, çağın yeniliklerinin takibi ve elde edilen deneyimlerin ülkeye taşınması hedeflenmiştir. Bunlar yaşanırken, sanat eğitiminin kurumsallaşması için de yoğun bir çaba sarf edilmiştir. Özellikle 1929'da Namık İsmail'in Güzel Sanatlar Akademisi'nde seramik atölyelerini kurması, çağdaş seramik sanatının gelişiminde önemli bir adımdır (Cezar,1983: 58). Bu önemli gelişmeyi sırasıyla, 1952 yılında Gazi Muallim Mektebi ve Terbiye Enstitüsü, peşi sıra Ankara Kimya Teknik Yüksek Okulu'nda seramik bölümünün açılması takip etmiştir. 1957'de ise Devlet Tatbiki Güzel Sanatlar Yüksek Okulu'nun kurulması da önemli bir gelişmedir. 1982 Yılında üniversitelerde Güzel Sanatlar Fakülteleri'nin açılması ise Türkiye'de seramik eğitiminin gelişinde önemli bir atılım olarak ifade edilmektedir(Terwiel, 2008: 120; Ağatekin, 2002: 1; Cezar, 1983: 23-54).

Seramik sanatı, birçok sanat disiplininden farklı olarak, teknik altyapı gerektiren, daha maliyetli bir alandır. Seramik sanayisindeki atılımlar, bu sanatın gelişimi, himayesi ve finansmanı açısından önemli bir etkidir. Atölyelerin kurulması, malzeme, fırın ve teknik desteğin sağlanması, dönemin ekonomik yapısı içerisinde seramik yapmak isteyenlerin önündeki büyük engellerdi. Bu noktada bazı işletmelerin, seramik sanatçılarına sağladıkları destekler özendirici olmuştur. 1942'de Eczacıbaşı Fincan Atölyesi, 1950'de Eczacıbaşı Sanat Atölyesi, 1958'de Çanakkale Fayans ve Gorbun Işıl, 1960'da Eczacıbaşı (Mumhane) vb birçok fabrika ve atölyeler açıldı ve bu gibi kurumlar seramik sanatçılarını her yönden desteklediler(Özturanlı, 1998: 32).

Seramik sanatının eğitime yapılan yatırımlar, beraberinde önemli sanatçıların yetişmesine zemin hazırlamıştır. Ülkemizde bu sanat alanında, ulusal ve uluslararası üne sahip, çok sayıda sanatçı yetişmiştir. Seramik sanatçıları, Çağdaş Türk Seramik Sanatına önemli katkılar sunmuşlardır(Erman, 2010: 88-89). Bu Sanatçıların yapıtları sayesinde, seramik sanata toplumun belirli bir kesimi ilgi duymuştur. Özellikle sanatın farklı disiplinlerindeki bazı sanatçılar, bir ifade aracı olarak seramik sanatına başvurmuşlardır. Yeni arayışlar içerisine giren, ressam, heykeltıraş, müzisyen, karükatirist ve mimar gibi sanatçılar, seramiğin sunduğu sınırsız imgelerle, eserler üretmişlerdir. Onların yapıtları da Türk Seramik Sanatının gelişimine katkı sağlamıştır. Sanatçılardan öne çıkanlar arasında; Abidin Dino, Ali İsmail Türemen, Bedri Rahmi Eyüboğlu, Cihat Burak, Devrim Erbil, Semih Balcıoğlu, Gürbüz Doğan Ekşioğlu, Feridun Oral, Melike Abasıyanık Kurtiç, Hanefi Yeter, Mustafa Pilevneli, Nasip İyem, Ruzin Gerçin, Seniye Fenmen, İlgi Adalan, Burhan Uygur, Berna Türemen ve Eren Eyüboğlu'nu sayabiliriz(Gül, 2009: 2).

Lisansüstü Tez Çalışmalarına Dair Bazı Değerlendirmeler (1987-2020)

Türkiyede seramik eğitimi kurumsal olarak ön lisans, lisan ve lisansüstü şeklinde sınıflandırılır. Üniversitelerin meslek yüksek okullarında açılmış ön lisans programlarında Seramik Cam ve Çinicilik, Cam ve Seramik Teknolojisi, Endüstriyel Cam ve Seramik, Seramik Cam ve Çinicilik programlarında eğitim verilmektedir. Türkiye’deki üniversitelerin lisans düzeyinde eğitim veren 28 Seramik Bölümü bulunmaktadır. Güzel Sanatlar Fakültesi, Sanat ve Tasarım Fakültesi, Güzel Sanatlar ve Tasarım Fakültesi, Sanat Tasarım ve Mimarlık Fakültelerinin bünyesindeki *seramik veya seramik-cam* bölümlerinde lisans düzeyinde, eğitim verilmektedir (Ağatekin, 2017: 134-135; Çakar, 2018:187).

Güzel Sanatlar Fakültesi Seramik ana sanat dalları, bir dönem Sosyal Bilimler Enstitülerine bağlı olarak lisansüstü eğitimlerini sürdürdüler. Zaman içerisinde, seramik bölümlerinde, akademik personel sayısının artmasıyla, YÖK’ün belirlediği lisansüstü program açma şartları sağlanmıştır. Böylece bu programlar, artık Güzel Sanatlar Enstitülerinin lisansüstü programlarında yer almaya başlamışlardır. Bu değişim bütün üniversitelerde aynı zaman diliminde olmamış, kriterlere bağlı olarak şekillenmiştir. Güzel Sanatlar Enstitülerinde, seramik veya seramik-cam ana sanat dalında lisansüstü eğitim sürdürülmektedir.

Seramik sanatı üzerine yapılmış lisansüstü tezlerin künyeleri incelendiğinde, çalışmaların tamamının seramik ana sanat dalında yapılmadığı göze çarpmaktadır. Tezler; Seramik Eğitimi, Disiplinlerarası Sanat ve Tasarım, Plastik Sanatlar, İç Mimarlık, Sanat Tarihi, İç Mimarlık ve Çevre Tasarımı, Geleneksel El Sanatları, Geleneksel Türk Sanatları, Tasarım, Sanat ve Tasarım, Grafik, Türk-İslam Sanatı, Heykel, Arkeoseramik, Tekstil ve Moda Tasarımı, Uygulamalı Sanatlar Eğitimi, Resim, Birleşik Sanatlar gibi ana bilim veya ana sanat dalı programlarda yürütülmektedir.

Türkiyede Yüksek Öğrenim Kurumlarında seramik sanatında yüksek lisans eğitimi veren 29 üniversite bulunmaktadır. Bunlar; Hacettepe Üni., Mimar Sinan Güzel Sanatlar Üni., Anadolu Üni., Marmara Üni. Dokuz Eylül Üni., Gazi Üni., İnönü Üni., Afyon Kocatepe Üni., Uşak Üni., Akdeniz Üni., Ankara Üni., Çanakkale On Sekiz Mart Üni., Selçuk Üni., Trakya Üni., Çukurova Üni., Erciyes Üni., Kütahya Dumlupınar Üni., Sakarya Üni., Süleyman Demirel Üni., Maltepe Üni., İstanbul Arel Üni., Haliç Üni., Mersin Üni., Yaşar Üni., Doğu Üni., Nişantaşı Üni., Yeditepe Üni., Ondokuz Mayıs Üni ve Kastamonu Üni., oluşmaktadır.

Seramik sanatında yüksek lisans eğitimi, uzun yıllar Hacettepe, Mimar Sinan Güzel Sanatlar, Dokuz Eylül, Marmara ve Anadolu üniversitelerinde yapılmaktaydı. Bu üniversitelere ilave olarak, Anadolu’da birçok üniversite de lisansüstü programlar açarak öğrenci mezun etmişlerdir. Sayısı az olmakla beraber, devlet üniversitelerinin dışında, diğer üniversitelerde, bu alanda mezun vermişlerdir (Bkz. Ekler: Tablo ve Grafikler).

9 üniversitede ise sanatta yeterlilik ve doktora eğitimi de yaptırılmaktadır. Bu üniversiteler; Hacettepe Üni., Mimar Sinan Güzel Sanatlar Üni., Anadolu Üni., Dokuz Eylül Üni., Marmara Üni., Ankara Üni., Süleyman Demirel Üni., Akdeniz Üni., ve İstanbul Teknik Üniversitesinden oluşmaktadır. Yürütülen tez sayısına göre Hacettepe Üni., Mimar Sinan Güzel Sanatlar Üni., Dokuz Eylül Üni., Anadolu Üni., Marmara Üniversiteleri başat durumdadır. Bu üniversiteler lisans ve lisansüstü eğitimlerine ilave olarak, seramik sanatıyla ilgili kitaplar, makaleler, bildiriler, söyleşiler, belgeseller, sanat yazıları, röportajlar, sözlük çalışmaları, dergiler, çalıştaylar, bianeller, sempozyum ve çeviriler gibi çalışmalara öncülük yapmaktadırlar. Bu eğitim ve sanatsal gayretler, Türkiye’de çağdaş seramik sanatının gelişimi ve birikimin oluşmasında önemli rol oynamaktadır.

Yüksek Öğrenim Kurumu Ulusal Tez Merkezi verilerine göre, Türkiye’de seramik sanatı alanında (1987-2020=15.04. 2020 tarihine kadar) sistemden ulaşılabilen lisansüstü tezlerin toplamı 728 adettir. Bunun 585 adedi yüksek lisans, 143 adedi ise sanatta yeterlilik ve birkaç doktora tezinden oluşmaktadır. Tez taramasında *seramik* anahtar kelimesi ile 1447 kayıtlı teze rastlanmıştır. Bu tezlerin bir

kısmı seramik sanatına bir kısmı ise farklı alanlara aittir. Ancak seramik sanatına dair tez çalışmalarının bir kısmına bu anahtar kelime ile ulaşılamamıştır. Bundan dolayı fakültelerin seramik sanatı bölümü öğretim üyelerinin tezleri ve hocalarının yönettikleri tezler tespit edilerek tekrar taramalar yapılmıştır. Tezlerin kaynakçaları da taranarak, bir kaç tez çalışmasına da ulaşılmıştır. Ayrıca kitap, makalelerin kaynakçaları da incelenerek lisansüstü tezlerin izi sürülmüştür. Seramik anahtar kelimesi kullanılmamış tezler, bu yöntem sayesinde çok büyük oranda tesbit edilmiştir. Bu veriler ışığında konunun daha iyi anlaşılması için tablo ve grafiklerden yararlanılmıştır.

Veriler tablolar haline getirilerek; seramik sanatı üzerine yapılan lisansüstü tezlerin üniversitelere ve yıllara göre dağılımı ortaya konuldu. Ekler kısmında ise tablo önce tezlerin açık künyeleri şeklinde düzenlendi. Ancak sayfa sayısının çok olmasından ötürü kısaltma yoluna gidildi. Buna göre tablolar sütunlar; *yazarın adı ve soyadı, üniversitesi ve tarihi* şeklinde belirlendi. Ayrıca ekler kısmında veriler grafik şeklinde de sunuldu.

Diğer taraftan Yüksek Öğrenim Kurumunun resmi istatistik sayfasına bakıldığında, Türkiye’de 35 devlet üniversitende* seramik, seramik-tasarım, seramik ve cam bölümlerinde 20 Prof. (8 erkek, 12 kadın), 26 Doç. (11 erkek, 15 kadın), 65 Dr. Öğr. Üyesi (22 erkek, 43 kadın), 47 Öğr. Gör. (28 erkek, 19 kadın), 57 Arş. Gör. (21 erkek, 36 kadın) toplam 215 akademisyenin istihdam edilmiştir(<https://istatistik.yok.gov.tr/> (giriş tarihi.15.04.2020).

İstatistik verilerine bakıldığında çarpıcı bir husus ise Öğr. Gör. ve Araş. Gör. kadrolarında istihdam edilenlerin bir kısmının sanatta yeterliliklerini tamamladıkları ve Dr. unvanını kullandıkları görülmüştür. Üniversitelerin kurumsal sayfaları incelendiğinde, seramik eğitimi almış akademisyenlerin bir kısmının üniversitelerde çalışma imkanı bulamadıkları söylenebilir. Buna ilave olarak, seramik sanatında lisansüstü eğitimi yapanların; seramik, seramik-cam bölümlerine ilave olarak geleneksel el sanatları, resim, heykel, arkeoseramik gibi bölümlerde istihdam edildikleri ayrıca seramik bölümlerindeki öğretim elamanlarının tamamının ise seramik ve cam menşeli olmadığı da gözlemlenmiştir.

Tablo: 1. Seramik Sanatı Üzerine Yapılan Lisansüstü Tezlerin Üniversitelere Göre Dağılımı

Üniversiteler	Yüksek Lisans	Sanatta Yeterlilik/Doktora	Toplam
Hacettepe	117	53	170
Dokuz Eylül	82	29	111
Anadolu	79	27	106
Mimar Sinan Güzel Sanatlar	56	21	77
Marmara	60	8	68
Çanakkale On Sekiz Mart	32	-	32
Uşak	25	-	25
Gazi	25	-	25
Afyon Kocatepe	17	-	17

* Anadolu Üniversitesi, Bolu Abant İzzet Baysal Üniversitesi, Akdeniz Üniversitesi, Erciyes Üniversitesi, Dokuz Eylül Üniversitesi, Ordu Üniversitesi, Batman Üniversitesi, Van Yüzüncü Yıl Üniversitesi, Çankırı Karatekin Üniversitesi, Nevşehir Hacı Bektaş Veli Üniversitesi, Uşak Üniversitesi, Bilecik Şeyh Edebali Üniversitesi, Çukurova Üniversitesi, Marmara Üniversitesi, İnönü Üniversitesi, Selçuk Üniversitesi, Kütahya Dumlupınar Üniversitesi, Osmaniye Korkut Ata Üniversitesi, Mimar Sinan Güzel Sanatlar Üniversitesi, Ondokuz Mayıs Üniversitesi, Süleyman Demirel Üniversitesi, Atatürk Üniversitesi, Necmettin Erbakan Üniversitesi, Afyon Kocatepe Üniversitesi, Mersin Üniversitesi, Muğla Sıtkı Koçman Üniversitesi, Selçuk Üniversitesi, Çanakkale Onsekiz Mart Üniversitesi, Sakarya Üniversitesi, Gaziantep Üniversitesi, Bitlis Eren Üniversitesi, Adıyaman Üniversitesi, Kocaeli Üniversitesi, Ankara Hacı Bayram Veli Üniversitesi, Kastamonu Üniversitesi Ve Hacettepe Üniversitesi.

Selçuk	17	-	17
İnönü	13	-	13
Süleyman Demirel	11	1	12
Sakarya	10	-	10
Erciyes	9	-	9
Çukurova	7	-	7
Ankara	3	2	5
Kütahya Dumlupınar	5	-	5
Akdemiz	3	1	4
İstanbul Arel	4	-	4
Maltepe	2	-	2
Ondokuz Mayıs	2	-	2
Trakya	1	-	1
Haliç	1	-	1
Mersin	1	-	1
Yaşar	1	-	1
Doğuş	1	-	1
Nişantaşı	1	-	1
Yeditepe	1	-	1
İstanbul Teknik	-	1	1
Kastamonu	1	-	1
Toplam	585 %80,36	143 %19,64	728

Tablo: 2. Seramik Sanatı Üzerine Yapılan Lisansüstü Tezlerin Yıllara Göre Dağılımı

TARİH	Y.L*	S.Y*	TOPLAM	TARİH	Y.L	S.Y	TOPLAM
1987	3	-	3	1989	4	2	6
1990	12	1	13	1991	7	3	10
1992	10	-	10	1993	12	1	13
1994	6	5	11	1995	11	1	12
1996	5	5	10	1997	25	7	32
1998	17	8	25	1999	9	4	13
2000	10	2	12	2001	7	1	8
2002	11	2	13	2003	10	2	12
2004	16	6	22	2005	6	3	9
2006	16	3	19	2007	9	2	11
2008	17	8	25	2009	23	10	33
2010	29	7	36	2011	19	4	23
2012	28	4	32	2013	21	3	24
2014	24	8	32	2015	36	5	41
2016	20	6	26	2017	14	7	21
2018	38	10	48	2019	103	19	122
2020*	5	-	-	-	-	-	-

* Yüksek Lisans Tezleri

* Sanatta Yeterlilik veya Doktora Tezleri

SONUÇ

Çalışmada elde edilen bulgular incelendiğinde;

a. 1987-2020 (05.04.2020 tarihine kadar) Yılları arası, seramik sanatı üzerine yapılmış lisansüstü çalışmaları tespit edebilmek için taramalar yapılmıştır. Buna göre Yüksek Öğrenim Kurumu Ulusal Tez Merkezinde kayıtlı olan, seramik sanatı üzerine yapılmış lisansüstü tezlerin toplam sayısı 728'dir. Bunun 585'i %80,37'si *Yüksek Lisans Tezleri*, 143'ü ise %19,63'ü *Sanatta Yeterlilik ve Doktora* çalışmalarından oluşmaktadır.

b. Lisansüstü çalışma miktarında dönemsel dalgalanmalar olsa da, devamlı bir yükseliş eğrisinde olduğu gözlemlenmiştir. 29 üniversitede yüksek lisans, 9 üniversite de ise yüksek lisans tezlerine ilave olarak, sanatta yeterlilik çalışmaları yürütülmüştür. Lisansüstü eğitimde, ilk dönemler Hacettepe, Mimar Sinan Güzel Sanatlar, Marmara üniversiteleri öncü durumdayken, bunlara ilave olarak, 1990'lı yıllarla beraber Anadolu Üniversitesi ve Dokuz Eylül Üniversitelerinde lisansüstü mezun vermeye başlamışlardır. 2000'li yıllarla birlikte Anadolu'daki bazı üniversitelerinde seramik sanatı alanında yüksek lisans eğitim programlarını açtıkları ve mezun vermeye başladıkları verilerde görülmektedir.

c. Üniversitelerin Güzel Sanatlar Enstitüleri bünyelerinde açılan; Seramik Eğitimi, Disiplinler Arası Sanat ve Tasarım, Plastik Sanatlar, İç Mimarlık, Sanat Tarihi, İç Mimarlık ve Çevre Tasarımı, Geleneksel El Sanatları, Geleneksel Türk Sanatları, Tasarım, Sanat ve Tasarım, Grafik, Türk-İslam Sanatı, Heykel, Arkeoseramik, Tekstil ve Moda Tasarımı, Uygulamalı Sanatlar Eğitimi, Resim, Birleşik Sanatlar gibi ana sanat veya ana bilim dalı programlarda seramik sanatı üzerine lisansüstü çalışmalar yapılmaktadır.

d. Lisansüstü tezler incelendiğinde dikkati çeken diğer bir konu ise Seramik Sanatının; Resim, Heykel, Grafik, Sanat Tarihi, Arkeoloji, Kimya Mühendisliği, Tasarım, Geleneksel El Sanatları, Mimari, Etnografya, Seramik Mühendisliği, Cam gibi sanat ve bilim dallarından beslenen veya onlara ilham kaynağı olan bir sanat dalı olduğu görülmektedir. Oldukça teknik ve sanatsal becerileri gerektiren bu sanat dalı, çok yönlü teorik bilginin pratiğe dönüştürüldüğü bir alandır. Seramik sanatçılarının yanısıra birçok ressam, karikatürist, grafiker, heykeltıraş gibi sanatın farklı disiplinlerine mensup sanatçıların da ilgisini çekmiştir.

e. Seramik sanatında, sanatta yeterlilik eğitimine başlayanların büyük kısmının seramik sanatı yüksek lisans programlarından mezun oldukları tespit edilmiştir. Ancak, bir kısmının ise heykel, resim, geleneksel el sanatları, tasarım, mimarlık veya seramik mühendisliği gibi alanlarda yüksek lisans yaptıkları görülmüştür. Bu alanda eğitim görenlerin cinsiyeti açısından dağılımı, gayet anlamlı durmaktadır. Türk öğrencilerin yanısıra yabancı uyruklu öğrencilerin de seramik eğitimi aldıkları görülmüştür.

f. Yapılan tezlerde çeşitli konular, çağdaş seramik sanatı sınırları içerisinde incelenmiştir. Tezler genellikle teorik ve kişisel uygulamalardan oluşmaktadır. Sanatta yeterlilik çalışmalarında, kişisel uygulamalar daha öne çıkmaktadır. Yapılan tezlerin konuları incelendiğinde; simgeler, semboller, arkeolojik buluntular, mimari, mekan, insan, etnografik eşyalar, hayvan, bitki gibi daha birçok doğadaki nesnelere, teknikler, soyut ve somut kavramlar veya felsefi yaklaşımlar, Çağdaş Seramik Sanatının anlayışı içerisinde yeniden yorumlanmıştır. Ayrıca çalışmalara bakıldığında, bu sanatın ifade biçiminde tema, teknik ve malzeme kullanımı açısından sınırların giderek kalktığı gözlemlenmiştir.

* 2020(15.04.2020 tarihine kadar).

KAYNAKÇA

- Ağatekin, M. (2002). Dünyada ve Türkiye’de Çağdaş Seramik Sanatının Oluşum Süreci. *Anadolu Sanat Dergisi*, C./S. 0(12): 1-15.
- Ağatekin, M. (2017). Türkiye’de Güzel Sanatlar Fakültelerinde Lisans Düzeyinde Seramik Eğitim-Öğretim Programları Hakkında Durum Analizi ve Değerlendirmeler. *Yedi: Sanat, Tasarım ve Bilim Dergisi*, C./S. 0(17): 133-140.
- Cezar, M. (1983). *Güzel Sanatlar Akademisi’nden 100 Yılda Mimar Sinan’a Güzel Sanatlar Eğitiminde 100 Yıl*. İstanbul: MSÜ Güzel Sanatlar Akadmeisi.
- Çakar, N. (2018). Türkiye’de Seramik Ana sanat Dallarındaki Akademik Kadrolar Üzerine Bir İnceleme. *Kalemşi Dergisi*, C./S. 6(12): 185-199.
- Çevik, N. (2014). Çağdaş Türk Seramik Sanatındakabuk Değiştirme Süreci. *Akdeniz Sanat Dergisi*, C./S. 7(13): 81-93.
- Erman, D. O. (2010). Cumhuriyet Sonrası Türk Seramik Sanatının Çağdaşlaşma Süreci. *Sanat ve Tarsarım Dergisi*, C./S. 1(6): 77-93.
- Gül, Y. (2009). Türk Seramik Sanatında Ressam Uygulamaları, Yayımlanmamış Yüksek Lisans Tezi, Mimar Sinan Güzel Sanatlar Üniversitesi, Sosyal Bilimler Enstitüsü, İstanbul.
- Özturanlı, G. (1998). Modern Türk Seramik Sanatına Bir Bakış. *İstanbul: Türkiye’de Sanat Plastik Sanatlar Dergisi*, C./S. 0(33): 31-33.
- Şensilay, E. (2019). 1980 Sonrası Türk Seramik Sanatı Belgeseli, Yayımlanmamış Sanatta Yeterlik Tezi, Anadolu Üniversitesi, Güzel Sanatlar Enstitüsü, Eskişehir.
- Terwiel, C. D. (2008). Türkiye’de Seramik Sanatının Kurumsallaşması. *İstanbul: Seramik Federasyonu Dergisi*, 0(24): 118-123.
- [https://istatistik.yok.gov.tr/.\(giris](https://istatistik.yok.gov.tr/.(giris) adresinden 15.04.2020 tarihinde erişildi.
- <https://tez.yok.gov.tr/UlusalTezMerkezi/tezSorguSonucYeni.jsp>. adresinden 15.04.2020 tarihine kadar çeşitli anahtar kelimeler ile taramalar yapılmıştır.

EKLER*

EK:1 Yüksek Lisans Tezleri

AD SOYADI	ÜNİVERSİTE	TARİH	AD SOYADI	ÜNİVERSİTE	TARİH
Ç. PİRECİ	Mimar Sinan Güzel Sanatlar	1987	N. ARSLAN	Mimar Sinan Güzel Sanatlar	1987
F.İŞIKTAN	Mimar Sinan Güzel Sanatlar	1987	Ç. GÜVENÇ	Ankara	1989
H. ÖZTÜRK	Mimar Sinan Güzel Sanatlar	1989	H.YÜCEL. GEL	Gazi	1989
S.ÜNAL	Marmara	1989	S.GÜRSES	Anadolu	1990
M.KAYA	Mimar Sinan Güzel Sanatlar	1990	S.GÖRÜR	Marmara	1990
G.ERDEN	Marmara	1990	A.OLGUN	Marmara	1990
K.ULUDAĞ	Hacettepe	1990	S.GENÇ	Anadolu	1990
Z.ERGİN	Marmara	1990	R.GÜRSES	Anadolu	1990
A.ÖZDEMİR	Hacettepe	1990	F.ADALI	Marmara	1990
B. UZUNER	Anadolu	1990	İ.YILMAZ	Mimar Sinan Güzel Sanatlar	1991
S.ÖZKAN	Mimar Sinan Güzel Sanatlar	1991	C.SEVİM	Anadolu	1991
C.DİZDAR	Hacettepe	1991	M.UYSAL	Hacettepe	1991
N.TURNA	Hacettepe	1991	S.SEVİM	Anadolu	1991
A.ÖZEN	Anadolu	1992	L.BİREN	Anadolu	1992
C.YALÇINKAYA	Anadolu	1992	O.ÇELİK	Hacettepe	1992
C.ERTEKİN	Hacettepe	1992	N.SAYIL	Marmara	1992
M.D.ÖZGÜNDOĞDU	Hacettepe	1992	E.GÖNÜLLÜ	Mimar Sinan Güzel Sanatlar	1992
P.GENÇ	Anadolu	1992	E.N.GÜREL	Marmara	1993
H. ÖZÇELİK	Hacettepe	1993	L.ÖZER	Mimar Sinan Güzel Sanatlar	1993
M.AĞATEKİN	Anadolu	1993	A.ÇAM	Dokuz Eylül	1993
K.SEVİM	Anadolu	1993	Ö.GÖRKEM	Anadolu	1993
F.ÖZTÜRK	Mimar Sinan Güzel	1993	Y.YILDIZ	Marmara	1993

* <https://tez.yok.gov.tr/UlusalTezMerkezi/tezSorguSonucYeni.jsp>. Adresinden 15.04.2020 tarihine kadar çeşitli anahtar kelimeleriyle tarama yapılmıştır.

	Sanatlar				
A.KALSIN	Mimar Sinan Güzel Sanatlar	1993	E.R.OKAY	Mimar Sinan Güzel Sanatlar	1993
İ.YARDIMCI	Anadolu	1993	F.MERİÇ	Marmara	1994
T.DEMİRCİOĞLI ÖNDER	Marmara	1994	O.UZUNER	Anadolu	1994
G.AKSAN	Marmara	1994	N.DANABAŞ	Marmara	1994
H.SERDAR MUTLU	Hacettepe	1994	T.ERSEN	Marmara	1995
Ş.GÜNYAR	Marmara	1995	P.TURABEL KROM	Mimar Sinan Güzel Sanatlar	1995
F.KAVALCI	Hacettepe	1995	Ş.S.KÖLEMENOĞLU	Marmara	1995
E. ŞÖLENAY	Anadolu	1995	Ü.TUNCER	Marmara	1995
M.C. SAYGINER GÜNGÖR	Dokuz Eylül	1995	E.ERSEN	Marmara	1995
Ö.İŞİTMAN	Hacettepe	1995	B.AKHUN	Hacettepe	1995
J.ÖZBAHAR PEKDEMİR	Hacettepe	1996	N. HASKOKAR TURNER	Hacettepe	1996
A.TAŞKIRAN	Anadolu	1996	L.VARDAL	Marmara	1996
Ö.ALGÖK	Marmara	1996	B. KOR	Marmara	1996
S.DİLKE ARAS	Marmara	1997	E.GÜNER	Hacettepe	1997
A.GÖRÜNÜŞ	Marmara	1997	B.HAYIRSEVER	Dokuz Eylül	1997
B.KAVALI	Marmara	1997	Y. ÇAMCI	Hacettepe	1997
O. İSLİMYELİ	Gazi	1997	H.CEM ANTEBELLİ	Marmara	1997
S.ALPAŞLAN PETEMOĞLU	Marmara	1997	Z.ESRA ÇETİNKANAT	Marmara	1997
M.F.KARAGÜL	Mimar Sinan Güzel Sanatlar	1997	B.KUYUCU	Dokuz Eylül	1997
A.BİRDEVRİM	Marmara	1997	G.KARADENİZ	Marmara	1997
H.MUTLU BAŞKAYA	Hacettepe	1997	Ö.ÖZER	Marmara	1997
D.DİNÇ	Marmara	1997	S.DİLEK ARAS	Marmara	1997
Ö. KAPTAN	Anadolu	1997	S.GÜNDOĞDU	Marmara	1997
A.NEJAT BİRDEVRİM	Marmara	1997	M.CEMAL ÖZCAN	Anadolu	1997
M.FATİH KARAGÜL	Mimar Sinan Güzel Sanatlar	1997	Z. KÜNELGİN	Marmara	1997
S.AKTAŞ	Mimar Sinan Güzel Sanatlar	1998	B.EROLU	Hacettepe	1998
D. ALKAN	Anadolu	1998	Y. SÜNETÇİOĞLU	Mimar Sinan Güzel Sanatlar	1998

E.TOKTAŞ BEKTAŞ	Mimar Sinan Güzel Sanatlar	1998	U.T. SAVAŞ	Hacettepe	1998
E.ARDA	Marmara	1998	N. GÜLAÇTI	Anadolu	1998
Y. ARSOY	Hacettepe	1998	T. E. FEYZOĞLU	Hacettepe	1998
N. NAZENDE ÖZKANLI	Anadolu	1998	S. ÇALIKIR	Hacettepe	1998
A.GÜLER	Anadolu	1998	H. GÜRDAL ÖZÇALIK	Dokuz Eylül	1998
A.CÜNEYT ER	Anadolu	1998	E.DURAL	Anadolu	1998
H.MUSTAFAOĞLU	Mimar Sinan Güzel Sanatlar	1998	B. ÖZTÜRK	Hacettepe	1999
A.ÖZDEMİR	Marmara	1999	E. ÇETİNTAŞ	Anadolu	1999
M. AKTAŞ	Anadolu	1999	M. ÇELİK	Dokuz Eylül	1999
Y. YAROL	Dokuz Eylül	1999	A.EREN	Marmara	1999
N. ALGAN	Hacettepe	1999	S. YILMAZ	Hacettepe	1999
A.KIVRAK	Mimar Sinan Güzel Sanatlar	2000	A.TAŞKENT	Marmara	2000
T. BİLİR	Mimar Sinan Güzel Sanatlar	2000	U. KUT	Anadolu	2000
Ö. İLBEYİ	Hacettepe	2000	A.FEYZA ÇAKIR	Hacettepe	2000
S. PİLGE	Hacettepe	2000	A.CANAY	Anadolu	2000
M. SÜMER	Mimar Sinan Güzel Sanatlar	2000	H.OKUMUŞ	Mimar Sinan Güzel Sanatlar	2000
Z.YILMAZ	Marmara	2001	G. YEŞİLYURT	Marmara	2001
M. BALCI	Mimar Sinan Güzel Sanatlar	2001	Ö.TOKAÇ	Mimar Sinan Güzel Sanatlar	2001
G.DÖNMEZ	Mimar Sinan Güzel Sanatlar	2001	İ. NACİ YILMAZ	Anadolu	2001
F.YILDIZ	Anadolu	2001	T.TEMEL ÜÇER	Mimar Sinan Güzel Sanatlar	2002
E.TÜRKEL	Dokuz Eylül	2002	L.KUBAT	Anadolu	2002
E. AĞATEKİN	Anadolu	2002	T.TUNA	Marmara	2002
H. BAŞKIRKAN	Anadolu	2002	İ.MASARALI	Hacettepe	2002
B.BİNGÖL	Hacettepe	2002	C.SALMAN ÇOKAY	Hacettepe	2002
E. YILMAZ	Hacettepe	2002	K.TİZGÖL	Dokuz Eylül	2002
S.KAPLAN	Anadolu	2003	H.CANDAN YARAŞ	Marmara	2003
E.HAKAN	Anadolu	2003	B.YARIKKAYA	Marmara	2003

E.KEÇECİ	Hacettepe	2003	M.ÖZTÜRK	Hacettepe	2003
B. ÖZER	Hacettepe	2003	D.ONUR	Hacettepe	2003
E.EGEMEN IŞIK	Hacettepe	2003	F.İNCE	Mimar Sinan Güzel Sanatlar	2003
A.UYSAL	Gazi	2004	Ç.CANDURAN	Hacettepe	2004
R.TERKEŞLİOĞLU	Hacettepe	2004	V.OKUTAN	Hacettepe	2004
F.SUSAMOĞLU	Hacettepe	2004	A.DİNÇER	Mimar Sinan Güzel Sanatlar	2004
M.ERDEN	Mimar Sinan Güzel Sanatlar	2004	M.YILDIZ	Marmara	2004
S.ATAK	Marmara	2004	K.ÖZLEM SARNIÇ	Anadolu	2004
Ç.ÖNDER ER	Anadolu	2004	S.AKER	Hacettepe	2004
A.TEMEL KÖSELER	Dokuz Eylül	2004	D.KÜÇÜK	Dokuz Eylül	2004
A.RASİM KARS	Gazi	2004	O.SÜMENGEN	Anadolu	2004
G. ERBAY	Ege	2005	E.AKALIN	Dokuz Eylül	2005
S.KARA	Mimar Sinan Güzel Sanatlar	2005	B.ACARTÜRK	Dokuz Eylül	2005
S.AKYAZI	Dokuz Eylül	2005	F.ÇİMEN	Hacettepe	2005
B.AYTEPE	Hacettepe	2006	N.ÇAKAR	Marmara	2006
B.ÇİÇEK ELBİSTANLI	Marmara	2006	A.GÜLER	Hacettepe	2006
F.ALIYEV	Mimar Sinan Güzel Sanatlar	2006	E.MURAT	Hacettepe	2006
E.ŞENSILAY	Hacettepe	2006	K.KARAAĞAÇ	Mimar Sinan Güzel Sanatlar	2006
R.GÜLEÇ HOŞNUT	Çanakkale Onsekiz Mart	2006	E.ERGİN	Mimar Sinan Güzel Sanatlar	2006
K.DENİZ PİREÇİ	Marmara	2006	T.KORKMAZ	Anadolu	2006
H. ŞAHBAZ	Anadolu	2006			
N. SALMAN	Selçuk	2006	Ş.GÜRKAN UZUNKÖPRÜ	Trakya	2006
Y.AKPINAR	Mimar Sinan Güzel Sanatlar	2006	N.ORÇUN ÖNAL	Hacettepe	2007
H. FAZIL ERCAN	Selçuk	2007	E.ÖRGEN	Dokuz Eylül	2007
N. ÇAMAŞ	Marmara	2007	V.ÖZEL	Anadolu	2007
C.ATAY YOLAL	Anadolu	2007	Y.ZÜMRÜT	Çanakkale Onsekiz Mart	2007
K.AK	Anadolu	2007	H. ERKMEN	Anadolu	2007

Ü.GÜDER	Çanakkale Onsekiz Mart	2008	M.COŞAR	Çanakkale Onsekiz Mart	2008
F. KARAASLAN	Selçuk	2008	F.BATUKAN	Marmara	2008
T. ÖZYURT	Marmara	2008	N.ÇATLI	Çanakkale Onsekiz Mart	2008
E. ZARAKOLU	Marmara	2008	E.GÜVEN YILDIRIM	Dokuz Eylül	2008
H. PEKYAMAN	Afyon Kocatepe	2008	A.ENSAN	Çukurova	2008
C.GÜREL AK	Afyon Kocatepe	2008	N.SARIOĞLU SABUNCU	Marmara	2008
Ş.KURAN	İnönü	2008	G.ALAYBEK	Dokuz Eylül	2008
R.BAĞIRLI	Selçuk	2008	N.PEKTAŞ	Marmara	2008
S.DİLAY	Selçuk	2008	T.İLHAN ÇAKMAK	Gazi	2009
H. BÜYÜKATLI	Mimar Sinan Güzel Sanatlar	2009	A.GÜL ÇETİN	Gazi	2009
D. ÖNEY	Dokuz Eylül	2009	L.KALAY	Dokuz Eylül	2009
A.AYSUN YALDIR	Dokuz Eylül	2009	A.KURŞUNCU	Mimar Sinan Güzel Sanatlar	2009
M. CANYURT	Mimar Sinan Güzel Sanatlar	2009	Y. GÜL	Mimar Sinan Güzel Sanatlar	2009
E. GÜRDAL	Afyon Kocatepe	2009	H.NEŞE KOÇAK	Erciyes	2009
H. GEZER	Erciyes	2009	Ş.KOÇAK	Dokuz Eylül	2009
M.CANAKAY	Çanakkale Onsekiz Mart	2009	B.KAYA	Gazi	2009
M.ERGUN	Afyon Kocatepe	2009	E.KAYTAN	Dokuz Eylül	2009
Y.SAYDAN	Çanakkale Onsekiz Mart	2009	H. KARAOSMANOĞLU	Dumlupınar	2009
P. ÇALIŞKAN	Dokuz Eylül	2009	Z.SÖZBİR	Mimar Sinan Güzel Sanatlar	2009
Z.SÖZBİR	Mimar Sinan Güzel Sanatlar	2009	H. ERGUN	Afyon Kocatepe	2009
M. AYŞE BALYEMEZ	Mimar Sinan Güzel Sanatlar	2009	E.TAÇYILDIZ	Anadolu	2010
H.SENCER SARI	Çanakkale Onsekiz Mart	2010	G. ŞEN	Çukurova	2010
S.KAYSERİLİOĞLU	Mimar Sinan Güzel	2010	A.ÖZTÜRK	Marmara	2010

	Sanatlar				
P.BİÇİCİ	Anadolu	2010	Y.BOL	Çanakkale Onsekiz Mart	2010
M. BERRİN KAYMAN	Çanakkale Onsekiz Mart	2010	M.KARAKUŞ	Erciyes	2010
M.YÜCEL	Çanakkale Onsekiz Mart	201	Ş.BİÇİCİ	Çanakkale Onsekiz Mart	2010
S.ÖZGÜVEN	Çanakkale Onsekiz Mart	2010	B. GÖLBAŞI	Mimar Sinan Güzel Sanatlar	2010
E. BEKİŞOĞLU	İnönü	2010	B. GÖZGÖR	İnönü	2010
F.BERNA AKALIN	Erciyes	2010	M.YÜCEL	Erciyes	2010
M.EMRAH ULUKÜTÜK	Afyon Kocatepe	2010	A.BAHA ÖRKEN	Afyon Kocatepe	2010
E. KAYA	Selçuk	2010	M.KIZIL	Afyon Kocatepe	2010
F.BETÜL KARAKAYA	Anadolu	2010	B.KACAR	Dokuz Eylül	2010
S. ÇEKİNMEZ	Anadolu	2010	B.CEM ERDEM	Erciyes	2010
F.MÜJDE GÖKBEL	Dokuz Eylül	2010	A.YILMAZ	Afyon Kocatepe	2010
Y.TANRIVERDİ	Marmara	2010	E.DEMİR	Gazi	2010
P.AÇAR	Sakarya	2011	E.DEMİR TOSUNOĞLU	İnönü	2011
H.İBRAHİM ÇAKIR	Afyon Kocatepe	2011	S.ÖZKAN	Gazi	2011
N.ÖZALP	Dokuz Eylül	2011	S.KİLİÇ	İnönü	2011
O.DEMİR	Afyon Kocatepe	2011	İ.YÜKSEL	Dokuz Eylül	2011
B.AKTAŞ	Dokuz Eylül	2011	G.BOZ	Anadolu	2011
D.ATASOY	Çanakkale Onsekiz Mart	2011	K.ERTÜRK	Afyon Kocatepe	2011
S.ÖNDER	Dokuz Eylül	2011	Ö.ALTAY	Marmara	2011
S.BÜYÜKÇAPAR	Çanakkale Onsekiz Mart	2011	P.BAKLAN ÖNAL	Hacettepe	2011
O. AŞAN	Dokuz Eylül	2011	E.TUSUN	Afyon Kocatepe	2011
S.OYTUN	Çanakkale Onsekiz Mart	2011	A.CANBOLAT	Anadolu	2011
İ.VEFA İRDELP	Uşak	2012	A.KAFADAR	Dokuz Eylül	2012
G.PAUL GEORGER	Dokuz Eylül	2012	A.BAHADIR BİGİKOÇİN	Mimar Sinan Güzel Sanatlar	2012
K. DEVECİ	Gazi	2012	E.ÜNLÜ	Dokuz Eylül	2012
H.MEHMET AYTEPE	Hacettepe	2012	O.AKSAKAL	Anadolu	2012
G.UYSAL	Erciyes	2012	U.KAYMAZ	Gazi	2012

K.KURT	Dokuz Eylül	2012	A.DEMİRBAĞ	Uşak	2012
A.ACAR	Süleyman Demirel	2012	F.TONZA	Dokuz Eylül	2012
A.KAFADAR	Dokuz Eylül	2012	N.CİHAN	Erciyes	2012
M.AYTEPE	Hacettepe	2012	Z.DİDEM AKDEMİR	Dokuz Eylül	2012
E.CAN	Afyon Kocatepe	2012	A.YONUK	Erciyes	2012
A.MADENOĞLU ÇALIK	Dokuz Eylül	2012	F.SAVAŞ	Süleyman Demirel	2012
Y.BOZKURTOĞULLARI	Maltepe	2012	E.BOZKURT	Sakarya	2012
S.ATABEY	Uşak	2012	S.KARADAĞ	Çanakkale Onsekiz Mart	2012
P. GÜZELGÜN	Dokuz Eylül	2012	B. AKBABA	Dokuz Eylül	2012
S.KARİMPOUR	Mimar Sinan Güzel Sanatlar	2012	M.KUTLU	Hacettepe	2013
I.TÜFEKÇİ	Hacettepe	2013	A.EMEL ALTINKILIC	Dokuz Eylül	2013
M.MORKOÇ	Hacettepe	2013	S.BECEL	Gazi	2013
N.UYANIK	Gazi	2013	E.YAZGAÇ	Dokuz Eylül	2013
M.GENÇ	Hacettepe	2013	H.ÖZGÜ GÜNDEŞLİOĞLU	Akdeniz	2013
H.YALMAN	İnönü	2013	G.ÖZER	Anadolu	2013
S.KÖSEOĞLU ULUBATLI	Gazi	2013	H.NUMAN SUÇAĞLAR	Çanakkale Onsekiz Mart	2013
S.ASLAN	Dokuz Eylül	2013	T.SAÇKESEN	Çanakkale Onsekiz Mart	2013
H.AYBİKE AK	Hacettepe	2013	F.NUR TAYLAN	Uşak	2013
A.KARA	Gazi	2013	D.ARSLAN	Çanakkale Onsekiz Mart	2013
Ş.KAYA	Sakarya	2013	Ö. BİLTEKİN	Akdeniz	2013
A.YILMAZ	Hacettepe	2014	S.GEDÜK	Mimar Sinan Güzel Sanatlar	2014
Ş.KARACALAR	Uşak	2014	E.KÖMÜRCÜOĞLU	Uşak	2014
E.AYKANAT	Hacettepe	2014	V.TUTAŞ	Uşak	2014
P.J.TAYAR	Mimar Sinan Güzel Sanatlar	2014	Z.YILMAZ SIR	Hacettepe	2014
B. ÖZBAY	Hacettepe	2014	Z.BASKICI KAPKIN	Anadolu	2014
D.DEMİR	Süleyman Demirel	2014	D.GÜVENÇ	Uşak	2014
R.T. BUĞRA ÖZER	Hacettepe	2014	S.YILMAZ GÜL	Çanakkale Onsekiz Mart	2014
F.SAYIN	Uşak	2014	E.NURTEN	Çukurova	2014

			KÖSEAYDIN		
N.KOÇ	İstanbul Arel	2014	Ş.ALTAY	Dokuz Eylül	2014
F.HEYDARİ	Dokuz Eylül	2014	G.GÖRGÜNAY	Dokuz Eylül	2014
N.YEŞİLMEN	Anadolu	2014	Z.GORDON	Hacettepe	2014
A.SEZER	İnönü	2014	S.ÖZCAN	Süleyman Demirel	2014
Ö.YILDIRIM	Anadolu	2015	E.CAN	Sakarya	2015
E.BULUT	Dokuz Eylül	2015	A.ALP GÜREL	Anadolu	2015
D.EZGİ ÖZDAĞ	Gazi	2015	S.YILMAZ	İstanbul Arel	2015
İ.DİNÇOL	Dokuz Eylül	2015	O.BOZDEMİR	Hacettepe	2015
M. MAHDİZAD TEKİYEH	Hacettepe	2015	R.KOCABAŞ	Çanakkale Onsekiz Mart	2015
A.PAMUK	Süleyman Demirel	2015	A.RADGOHAR	Hacettepe	2015
A.BİRİNCİ	Hacettepe	2015	M.ENGİNERİ	Dokuz Eylül	2015
S.ŞANLI	İnönü	2015	S.PINAR İÇEMER	Hacettepe	2015
D.ÇEVİK	Süleyman Demirel	2015	F.EDİZ BERBEROĞLU	Hacettepe	2015
Ş. ŞEN	Dokuz Eylül	2015	M.NİL KÜÇÜKERBAŞ	Dokuz Eylül	2015
G.FINDIK	Haliç	2015	G.KARAMAN	Selçuk	2015
T.BOZDAĞ	İnönü	2015	H.AKÇE	Marmara	2015
G.ADIBELLİ	İstanbul Arel	2015	G.OĞUZ	Dokuz Eylül	2015
E.AKAY	Hacettepe	2015	C.GÜNEŞ	Anadolu	2015
T.YETER HATİPOĞLU	Mimar Sinan Güzel Sanatlar	2015	Ö.ATA	Dokuz Eylül	2015
M. MOHAMED ZAKY HASSAN	Dokuz Eylül	2015	C.CENGİZ	Dokuz Eylül	2015
M.KERKÜK	Dumlupınar	2015	F.AYDOĞDU	Afyon Kocatepe	2015
A.EFEAKDOĞAN	Gazi	2015	N.DEMİRCİOĞLU	Sakarya	2016
A.CORA	Hacettepe	2016	B.GÖKAKIN	Uşak	2016
A.CİHAN KAYALIOĞLU	Anadolu	2016	S.YEŞİL	Dumlupınar	2016
F.TAZEOĞLU	Anadolu	2016	S.KIRKA	Süleyman Demirel	2016
M.KOCA	Sakarya	2016	E.GÖNÜL İLTER	Anadolu	2016
İ.UYMAZ	Çukurova	2016	O.İLTER	Anadolu	2016
H.GÜMÜŞHAN	Uşak	2016	M. RASSIZADEH	Yeditepe	2016
A.USLU	Uşak	2016	F.YILMAZ	Dokuz Eylül	2016
F.KÖSE	İnönü	2016	S.ÇINAR	Uşak	2016
Ş.DOĞAN	Çanakkale Onsekiz Mart	2016	Ş.ŞANLIOĞ	Mimar Sinan Güzel	2016

				Sanatlar	
İ.DENİZ IŞIKTAŞ	Hacettepe	2016	Z.YEKTA ÖZKAN	Anadolu	2017
Ö.ÇELİKOĞLU	Anadolu	2017	N.ÖLÇER	Hacettepe	2017
N.TURAN	Anadolu	2017	N.GÜMÜŞ AKMAN	Hacettepe	2017
A.AYÇİN GÜVENÇ	Mersin	2017	İ.CANDAŞ ATAY	Yaşar	2017
B.ÇETİNTÜRK	Doğuş	2017	S.SERTESER	Uşak	2017
F.MELTEM ULUDAĞ	Gazi	2017	S.SEDA ARAPKİRLİ	Hacettepe	2017
E. MOHAMMADİ MASİHA	Hacettepe	2017	O.FINDIK	Dokuz Eylül	2017
G.YÜKSELER	Hacettepe	2017	E.COŞKUN	Selçuk	2018
A.KARCI	Hacettepe	2018	M.ÖZBEN	Çukurova	2018
B.FIRTINA	Dokuz Eylül	2018	H.ÖCEL	Uşak	2018
Ş.BARIÇ	Hacettepe	2018	A.YEREBAKAN	Anadolu	2018
Ö.CEREN CAN	Hacettepe	2018	S.BEDER	Gazi	2018
M. SAYGI	Dokuz Eylül	2018	F.ŞİMŞEK	Dokuz Eylül	2018
İ.ÖZGÜR ERDEM	Sakarya	2018	Z.HANDE ALTINIŞIK	Nişantaşı	2018
K.AYDIN	Hacettepe	2018	K.İLDEŞ	Dokuz Eylül	2018
F.ERKÖYLÜ	Dumlupınar	2018	M.LOKMAN KARADEMİR	Afyon Kocatepe	2018
F.PAPAGAN	Gazi	2018	M.UMAR	Selçuk	2018
H.BASRİ İNAN	Hacettepe	2018	S.ÖZGÜL	Uşak	2018
C.SIKI	Dokuz Eylül	2018	Z.YILMAZ ŞENGÜL	Dokuz Eylül	2018
M.HAKLI	Selçuk	2018	S.SİPAHİ	Anadolu	2018
G.KARAMAN	Selçuk	2018	B.YALÇIN	Dumlupınar	2018
A.YILMAZ	Hacettepe	2018	G.AKDEMİR	Hacettepe	2018
E.ÇAVUŞ	Süleyman Demirel	2018	S.GENÇEL	Süleyman Demirel	2018
S.ÇETİNKAYA	Hacettepe	2018	A.NUR DANABAŞ	Uşak	2018
S.AVİNAL	Mimar Sinan Güzel Sanatlar	2018	M. MESUT BİLMEZ	Dokuz Eylül	2018
MOHD YAHYA BIN DAUD DAUD	Hacettepe	2018	Y.GÜN	Uşak	2018
A. OSMERA	Hacettepe	2018	N.AĞIRLAR	Ondokuz Mayıs	2018
Ü.OKCU	Uşak	2018	F.ÖZTÜRK	Selçuk	2019
N.LOÇ	Hacettepe	2019	S.PİŞKİN	Hacettepe	2019
N.DEĞİRMENCİ	Hacettepe	2019	C.GENÇ	Hacettepe	2019
F.KOYUN	Hacettepe	2019	D.HASAN	Hacettepe	2019
E.ODABAŞ	Hacettepe	2019	F.KAYHAN	Dokuz Eylül	2019
B.AKDERE	Uşak	2019	M.YAŞAR TOPTANCI	Maltepe	2019
N.ASLAN	Gazi	2019	E.SERPİL GÖRDES	Dokuz Eylül	2019

D.DİLARA KESİMLİ AYTEPE	Hacettepe	2019	K.GUDAOĞLU	Mimar Sinan Güzel Sanatlar	2019
D.ÖZEN KÖSE BÖLÜK	Selçuk	2019	Ş.BALCI	Gazi	2019
S.AKGÜN	Anadolu	2019	S.DEMİR	Çanakkale Onsekiz Mart	2019
E.ÖZTÜRK RAZİ	Anadolu	2019	H.ÜSTÜNDAĞ	Akdeniz	2019
M.ŞERBET	Hacettepe	2019	E.ÇETİN	Hacettepe	2019
Z.TURAN	Mimar Sinan Güzel Sanatlar	2019	H.ALTAŞ ÖZDEN	Süleyman Demirel	2019
G.AKSOY	Çanakkale Onsekiz Mart	2019	M.ÖNDER	Uşak	2019
Ö.BAŞARAN	Anadolu	2019	D.ÖGE	Ondokuz Mayıs	2019
A.KERİMİ	Dokuz Eylül	2019	N.MERVE GÖKBEL KAYA	Kastamonu	2019
G.SAYLAK	Hacettepe	2019	T.ÖZKAN	Hacettepe	2019
B. ASLAN	Çanakkale Onsekiz Mart	2019	F.GİZEM ÖZ	Anadolu	2019
D.ULUIŞIK	Afyon Kocatepe	2019	K.ÜZÜM	Selçuk	2019
A.DOĞAN	Çanakkale Onsekiz Mart	2019	G.AKAY	Gazi	2019
F.CİHAT SERTKAYA	Selçuk	2019	Z.YAZICI	Sakarya	2019
A.YILDIZ	Uşak	2019	M.TÜRKCAN	Hacettepe	2019
Ş.ŞENSOY	Anadolu	2019	F.DOĞAN	Sakarya	2019
O.MEHMET YILMAZ	Dokuz Eylül	2019	F.YÜCE	Selçuk	2019
T.KAPLAN	İnönü	2019	Y.EKİCİ	İnönü	2019
K.GAYİN	Dokuz Eylül	2019	B.DEMİRTÜRK	Hacettepe	2019
G. BAŞIBÜYÜK	Dokuz Eylül	2019	D.HALICI	Hacettepe	2019
T.ERMAN	Dokuz Eylül	2019	D.SAYARER	Dokuz Eylül	2019
T.GÜMÜŞOĞLU	Dokuz Eylül	2019	M.KARAKAŞ	Dokuz Eylül	2019
F.YENER	Dokuz Eylül	2019	A.GÜNEŞ	Dokuz Eylül	2019
B.UÇ	Dokuz Eylül	2019	B.UĞUR	İnönü	2019
M.BAYSAL	Dokuz Eylül	2019	E.PINAR KAPAN	Dokuz Eylül	2019
M.ÇIBUK	Dokuz Eylül	2019	M.EREN ESKİKAN	Hacettepe	2019
R.ARTAÇ	Hacettepe	2019	M.ÜNAL ÜNLÜKARA	Hacettepe	2019
A.MUHAMMET KILIÇ	Uşak	2019	H.DIŞBUDAK	Gazi	2019
A.AYKÖSE	Uşak	2019	Z.ERTÜRK	Anadolu	2019
E.TELLİ	Anadolu	2019	E.ÖZDEMİR	Çanakkale Onsekiz Mart	2019
D.YARDIMCI	Çukurova	2019	M.ORAL	Dokuz Eylül	2019

D.BEYZA KÜÇÜKKAVAS	Süleyman Demirel	2019	M.KOYUNCU	Selçuk	2019
B.GÜRCÜ	Çanakkale Onsekiz Mart	2019	S.AYGÜN	Çanakkale Onsekiz Mart	2019
Ş.DURAN	Dokuz Eylül	2019	Ö.GÜNEŞ YILMAZ	Hacettepe	2019
R. TİMURKAAN	Sakarya	2019	İ.ÖZYILDIRIM	Çanakkale Onsekiz Mart	2019
Z.GÜLBAHAR	Dokuz Eylül	2019	H.KÜÇÜK	Hacettepe	2019
E.ŞENDAL	Hacettepe	2019	M.CEYHUN GÜL	Çanakkale Onsekiz Mart	2019
B.CEREN DEĞİRMENÇİ	Hacettepe	2019	E.UZUNGET	Uşak	2019
Ü. BURSA	Hacettepe	2019	S.ALHAN	Çukurova	2019
Ö.TERZİ	Mimar Sinan Güzel Sanatlar	2019	T.GMAZE EĞE	Çanakkale Onsekiz Mart	2019
S.KÜÇÜKÇAKIR	Anadolu	2019	M. ERTÜRK	Hacettepe	2019
E. KOÇ	Anadolu	2019	Ö.TAN	Anadolu	2019
D.KORNOŞOR ÇINAR	Hacettepe	2019	A.ÇAKIR	Hacettepe	2019
M.AY	Mimar Sinan Güzel Sanatlar	2019	U.KAMBAK	Hacettepe	2020
B.ÇALPAN	Hacettepe	2020	S.YILDIZKAN	Hacettepe	2020
A.UĞUR	Mimar Sinan Güzel Sanatlar	2020	G.GÜNEŞ	Gazi	2020

EK:2 Sanatta Yeterlilik/Doktora Tezleri

AD SOYADI	ÜNİVERSİTE	TARİH	AD SOYADI	ÜNİVERSİTE	TARİH
H.KURA	Mimar Sinan Güzel Sanatlar	1989	G.ÖZTURANLI	Mimar Sinan Güzel Sanatlar	1989
E. ZEYTİNOĞLU	Mimar Sinan Güzel Sanatlar	1990	Ü.ÖZGÜMÜŞ	Mimar Sinan Güzel Sanatlar	1991
T. KARADENİZ	Hacettepe	1991	Y.ÖCAL	Hacettepe	1991
S.GENÇ	Anadolu	1993	K.ULUDAĞ	Anadolu	1994
C.SEVİM	Anadolu	1994	P.GENÇ	Anadolu	1994
İ.AYDIN	Mimar Sinan Güzel Sanatlar	1994	S.SIDIKA SEVİM	Anadolu	1994
S.ÇİL	Marmara	1995	C.DİZDAR	Hacettepe	1996
A.ÇAM	Dokuz Eylül	1996	M.KAYA	Mimar Sinan Güzel Sanatlar	1996
S.GÜRSES	Marmara	1996	V.KACAR	Dokuz Eylül	1996
A.ÖZDEMİR	Hacettepe	1997	A.CENGİZ KILIÇ	Dokuz Eylül	1998
T. ÖNDER	Marmara	1998	H.SERDAR	Hacettepe	1998

DEMİRCİOĞLU			MUTLU		
O. ÇELİK BORATAV	Hacettepe	1998	N.TUNCER DANABAŞ	Marmara	1998
O.UZUNER	Anadolu	1998	H.ÖZÇELİK	Hacettepe	1998
H.YOERİ	Dokuz Eylül	1998	C.DİZDAR TERWIEL	Ankara	1999
İ.YARDIMCI	Anadolu	1999	B.GÜREL	Dokuz Eylül	1999
N.ÇAMAŞ	Ankara	1999	D.ERGÜN	Dokuz Eylül	2000
M.DOĞAN ÖZGÜNDOĞDU	Hacettepe	2000	L.ÖZER YELTAN	Mimar Sinan Güzel Sanatlar	2001
M.FATİH KARAGÜL	Mimar Sinan Güzel Sanatlar	2002	E.ŞÖLENAY	Anadolu	2002
E.GÜNER	Hacettepe	2003	M.AĞATEKİN	Anadolu	2003
S.BAŞAR	Hacettepe	2004	U.TOLGA SAVAŞ	Hacettepe	2004
B.ÖZTÜRK KARABEY	Hacettepe	2004	F.KAVALCI	Hacettepe	2004
T.EMRE FEYZOĞLU	Hacettepe	2004	F.ÇAKIR	Hacettepe	2004
K. CANDURAN	Hacettepe	2005	Ö.İŞITMAN	Hacettepe	2005
D.ALKAN ÖZDEMİR	Hacettepe	2005	E.YILMAZ	Hacettepe	2006
L.ORANSAY	Anadolu	2006	K.SEVİM	Anadolu	2006
E.OKUR	Anadolu	2007	F.İŞILTAN	Marmara	2007
B.BİNGÖL	Hacettepe	2008	Y.BAŞEĞİT	Anadolu	2008
H.OKUMUŞ	Marmara	2008	M.ALTUNDAĞ	Hacettepe	2008
E.TÜRKEK	Dokuz Eylül	2008	Y.YAROL	Dokuz Eylül	2008
T.BİLİR	Mimar Sinan Güzel Sanatlar	2008	K.TİZGÖL	Dokuz Eylül	2008
S.YILMAZ	Hacettepe	2008	İ.MARASALI	Hacettepe	2009
Ş. KUBAT	Anadolu	2008	D.ONUR ERMAN	Hacettepe	2009
K.PEKKAN	Anadolu	2009	H.YILIKOĞLU	Mimar Sinan Güzel Sanatlar	2009
B. ACARTÜRK	Dokuz Eylül	2009	H. MUTLU BAŞKAYA YAĞCI	Dokuz Eylül	2009
B. ARI DELLENBACH	Hacettepe	2009	İ.MARASALI	Hacettepe	2009
N.ALGAN	Dokuz Eylül	2009	S.FEYZOĞLU	Hacettepe	2010
P. ŞAN ASLAN	Hacettepe	2010	H.BAŞKIRKAN	Mimar Sinan Güzel Sanatlar	2010
E.TAÇYILDIZ	Anadolu	2010	İ.PALA	Dokuz Eylül	2010
A.TEMEL KÖSELER	Dokuz Eylül	2010	F. SUSAMOĞLU	Hacettepe	2010
N.GÜLAÇTI	Anadolu	2011	K.ÖZLEM SARNIÇ	Anadolu	2011
E.GÖKÇE	Dokuz Eylül	2011	A.CENEYT ER	Dokuz Eylül	2011

Y.ZÜMRÜT	Mimar Sinan Güzel Sanatlar	2012	D.KAHRAMAN	Anadolu	2012
A.DİNÇER KIRCA	Mimar Sinan Güzel Sanatlar	2012	E.AĞATEKİN	Anadolu	2012
O.SÜMENGİN BERKER	Hacettepe	2013	L.KALAY	Hacettepe	2013
C.SELMANPAKOĞLU	Hacettepe	2013	N.ÇAKAR	Marmara	2014
M.GMKBEL	Dokuz Eylül	2014	L.KUBAT	Süleyman Demirel	2014
O.AŞAN YÜKSEL	Dokuz Eylül	2014	P. ÇALIŞKAN GÜNEŞ	Dokuz Eylül	2014
F. MÜJDE GÖKBEL	Dokuz Eylül	2014	İ.YÜKSEL	Dokuz Eylül	2014
Ş.KOÇAK	Dokuz Eylül	2014	A.KURŞUNCU	Mimar Sinan Güzel Sanatlar	2015
M. POYRAZ	Mimar Sinan Güzel Sanatlar	2015	D.ÖNEY	Dokuz Eylül	2015
N.ORÇUN ÖNAL	Anadolu	2015	G.ÖZER ERÖZ	Anadolu	2015
A.CANBOLAT	Anadolu	2016	H.GÜVEN ATEŞ KILIÇ	Dokuz Eylül	2016
G.UYSAL	Hacettepe	2016	T.KORKMAZ	Marmara	2016
M. KÖPÜKLÜ	Hacettepe	2016	F.ÖZTÜRK	Akdeniz	2016
F.EGEMEN OKUTUR	İstanbul Teknik	2017	S.ÖZGÜVEN	Hacettepe	2017
H. AYBIKE KARAKURT	Hacettepe	2017	M.YÜCEL COŞAR	Mimar Sinan Güzel Sanatlar	2017
H. MOUHEBATI	Dokuz Eylül	2017	M.AYŞE BALYEMEZ	Mimar Sinan Güzel Sanatlar	2017
T.İŞÇİ	Dokuz Eylül	2017	P.BAKLAN ÖNAL	Hacettepe	2018
H. FAZIL ERCAN	Hacettepe	2018	A.CEREN ASMAZ	Dokuz Eylül	2018
T. DİRİ APAYDIN	Mimar Sinan Güzel Sanatlar	2018	Ş.ÇETİN ÖZKAN	Dokuz Eylül	2018
E. ARDA	Hacettepe	2018	R. TAN BUĞRA ÖZER	Hacettepe	2018
C. YEDİKARDEŞ	Hacettepe	2018	N.YEŞİLMEN	Anadolu	2018
Y. TANRIVERDİ	Mimar Sinan Güzel Sanatlar	2018	K. KURT KIRTAY	Hacettepe	2019
S. KİLİÇ	Hacettepe	2019	E. YILMAZ	Hacettepe	2019
H. BÜYÜKATLI	Mimar Sinan Güzel Sanatlar	2019	M.MORKOÇ	Hacettepe	2019
O.BOZDEMİR	Hacettepe	2019	F.YELMEN	Dokuz Eylül	2019
G.BOZ SÜLÜŞOĞLU	Hacettepe	2019	E.BURCU HAVASI	Hacettepe	2019
S.KÖSEOĞLU ULUBATLI	Hacettepe	2019	I.TÜFEKÇİ ARDIÇ	Hacettepe	2019

A.BİRİNCİ	Hacettepe	2019	E.ŞENSILAY	Anadolu	2019
H. MEHMET AYTEPE	Hacettepe	2019	E.AKALIN KURUCU	Hacettepe	2019
Ö.YILDIRIM	Anadolu	2019	M. NİL KÜÇÜKERBAŞ	Dokuz Eylül	2019
E. CAN	Anadolu	2019	-	-	-

Grafik: 1

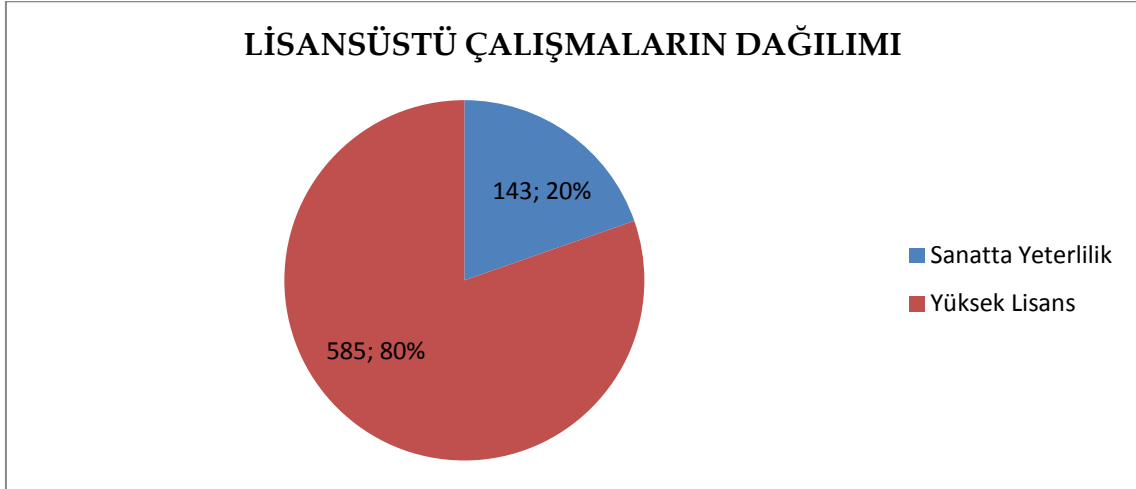

Grafik: 2

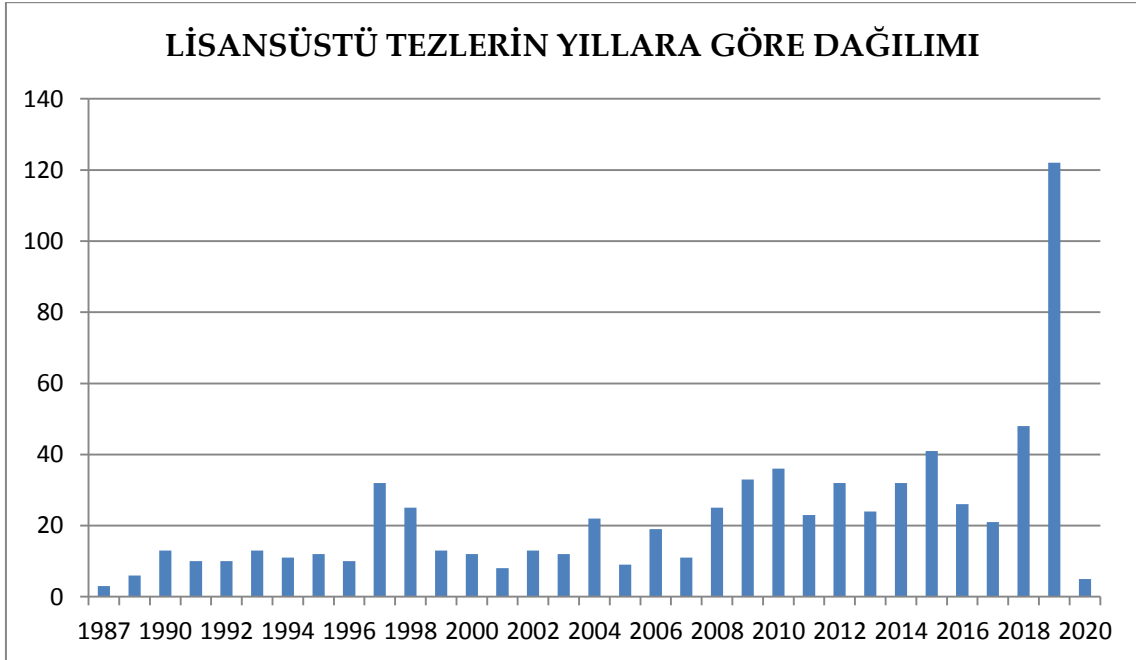

Grafik: 3

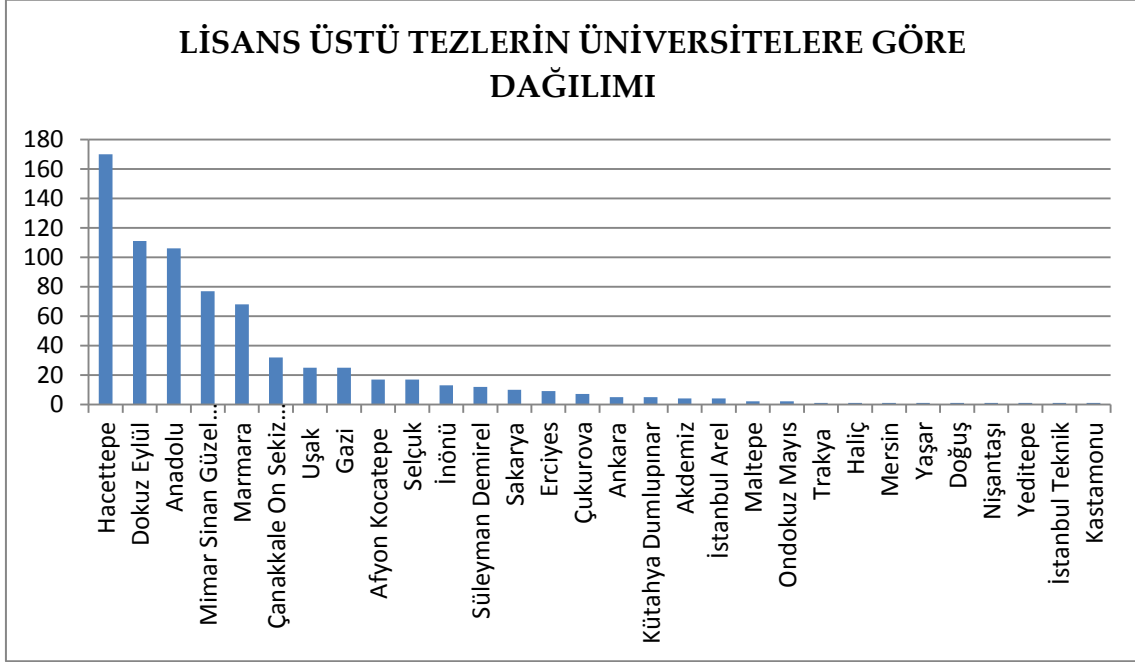

Kelime-i Tevhid'in Bütünlüğü ve Paralel Devlet Yapılanması

Dr. Öğr. Üyesi Abdullah Namlı

ORCID ID: <https://orcid.org/0000-0001-7099-3018>

Nevşehir Hacı Bektaş Veli Üniversitesi, İlahiyat Fakültesi, Kalam ve İslam Mezhepleri Anabilim Dalı,
Nevşehir – TÜRKİYE

Makale Geçmişi

Geliş: 09.11.2020

Kabul: 20.12.2020

On-line Yayın: 31.12.2020

Anahtar Kelimeler

Kelâm

İmân

Tevhîd

Kelime-i Tevhîd

Fetö Paralel Devlet Yapılanması

Araştırma Makalesi

DOI:

<http://dx.doi.org/10.29228/JASSS.47493>

Öz

İslamiyet tevhid akidesi üzerine inşa edilmiş yegâne ilâhî dindir. Kelime-i Tevhid iki cümleden oluşmaktadır. Bunlardan ilki Allah'tan başka ilâh olmadığını ifade eder. İkinci cümle ise iman edilecek peygamberin adını içerir. Müslümanlar Allah'ın gönderdiği bütün peygamberlere inanmak zorundadırlar. Önceki peygamberler döneminde kullanılan Kelime-i Tevhidler geçerli olsalar da son peygamber Hz. Muhammed'in tebliğinden itibaren yeterliklerini kaybetmişlerdir. Bazı kelime ve cümleler gibi Kelime-i Tevhid de kısaltılabilir. Kelime-i Tevhid'in kısaltılarak kullanılışı özellikle dinler arası diyalog çalışmaları yapmak isteyen bazı yapılanmalar tarafından kasıtlı olarak kendi amaçlarına hizmet eder şekilde yanlış yorumlanmıştır. Said Okur, Hıristiyanlarla ittifak edilmesi gerektiğinden bahseden biridir. Ona göre Deccal kuzey cereyanı dediği komünizmdir. Bu sebeple o, Hıristiyanlığın aslına dönmekte olduğunu ve onlarla ittifak yapmak gerektiğini iddia etmiştir. Said Okur'un görüşlerinden istifade edilerek bir kısım görüşleri de çarpıtılarak oluşturulan örgütlerden birisi "Fetö Paralel Devlet Yapılanması"dır. Başlangıçta Vatikan'ın diyalog talepleri Diyanet İşleri Başkanlığı ve bazı ilahiyat fakülteleri tarafından yerine getirilmeye çalışılmıştır. Ancak Fetö örgütü resmî kurumların eşgüdüksüzlüğünden istifade ederek, sahip olduğu bazı sosyal ve maddî imkanlarını da öne çıkararak diyalog faaliyetlerine müdahil olmuştur. Fetö terör örgütü lideri ve sempatanları Vatikan Kilisesine ait bulunan dinler arası diyalog çalışmalarını ortamı uygun bulup hemen sahiplenmişlerdir. Onlar dinler arası diyalog faaliyetlerine uygun görmedikleri bazı İslamî esasları değiştirmeye veya diyalog faaliyetine uygun hale getirmeye çalışmışlardır. Bunlardan en önemlisi de Kelime-i Tevhid'in ikinci yarısının gerekli olmadığı, Hz. Muhammed'e inanılmasa da hidâyette bulunduğu şeklinde kasıtlı, yanlış görüşleri ortaya atmış olmalarıdır.

Atıf Bilgisi / Reference Information

Namlı, A. (2020). Kelime-i Tevhid'in Bütünlüğü ve Paralel Devlet Yapılanması. *Jass Studies-The Journal of Academic Social Science Studies*, Number: 83, Winter, p. 315-337.

Integrity of the Word Tawheed and Feto Parallel State Structuring

Asst. Prof. Dr. Abdullah Namli

Nevsehir Haci Bektas Veli University, Faculty of Theology, Department of Kalam and Islamic Sects,
Nevsehir – TURKEY

Article History

Submitted: 09.11.2020

Accepted: 20.12.2020

Published Online: 31.12.2020

Keywords

Kalām (Islamic Theology)

Faith

Tawheed

The Word Tawheed

Feto Parallel State Structuring

Research Article

DOI:

<http://dx.doi.org/10.29228/JASSS.47493>

Abstract

Islam is known for its monotheism. The Word Tawheed consists of two sentences. The first one expresses a uniqueness of Allah. The second sentence contains the name of the prophet to be believed. Muslims must believe in all the prophets sent by Allah. Although the Word Tawheeds used in the previous prophets were valid, they lost their qualifications after the notification of the last prophet Muhammad. Like some words and sentences, The Word Tawheed can also be shortened. The use of the Word Tawheed in abbreviation has been misinterpreted in a way that deliberately serves its own purposes by some organizations that want to conduct dialogue studies interreligious dialog. Said Okur is someone who talks about the need to be allied with Christians. According to him, Dajjal is communism, which he calls northern draft. For this reason, he claimed that Christianity was returning to its origin and that it was necessary to make an alliance with them. One of the organizations established by taking advantage of Said Okur's views and distorting some of his views is the "Parallel State Structure of Fetö. Initially, the Vatican's demands for dialogue were met by the Presidency of Religious Affairs and some theological faculties. However, the Fetö organization has taken advantage of the lack of coordination of official institutions and has been involved in dialogue activities by highlighting some of the social and material opportunities it has. The leader and sympathizers of the Fetö terrorist organization immediately took ownership of the interfaith dialogue work belonging to the Vatican Church when they found it appropriate. They have tried to change some Islamic principles that they do not consider appropriate for interfaith dialogue work or to make them appropriate for dialogue activity. The most important of these is that they have put forward deliberate, false views claiming that the second half of The Word Tawheed is not necessary, which means even though Muhammad is not believed, one can be on the right path.

GİRİŞ

Dünyada dini inkâr eden bazı küçük gruplar bulunsa da herhangi bir inanca sahip olmayan bir topluluk yoktur. Kabul-ü Âme delili de buradan neşet eder. Ancak bir inanca sahip bulunanların hidâyette olduklarını söylemek her zaman mümkün değildir. Bi'setten kıyamete kadar hidâyette olmanın tek yolu son peygamber Hz. Muhammed'e ve onun getirdiği dine inanmaktır. Tevhid inancı İslam'ın temelidir. Kur'an'da Allah'ın varlığından çok teklifi üzerinde durulur. Peygamberlere iman kelâm ilminin en önemli ikinci alanıdır. Kelâmcılar, iman esaslarını "icmâlî" ve "tafsîlî" diye basamaklara ayırdıkları gibi iman konularını "Usûlü's-Selâse" şeklinde üç başlık altında incelemiştirler. Bu isimlendirme "İslam akidesinin üç temel esası" demektir. Bu üç iman esası; ulûhiyet, nübüvvet ve âhiret konularıdır (Topaloğlu, 2010: 326). İcmâlî iman, inanılacak şeylere toptan ve kısaca iman etmektir. İmanın en mücmeli "Lâ ilâhe illallah Muhammedün Resûlullah" sözlerinden oluşan Kelime-i Tevhid veya Kelime-i Şehâdeti kalben tasdik edip, söylemektir. Kim bu şekilde inanırsa Mü'min ve Müslüman olur. Mü'min olmanın temel şartı, Allah'a ve Hz. Muhammed'in peygamber olduğuna inanmaktır. İcmâlî bir imanla Allah'a ve Hz. Muhammed'in peygamberliğine inanan kimse Hz. Peygamber'in Allah'tan getirdiği diğer iman esaslarını da toptan kabul etmiş sayılır. Diğer iman esasları öğrenilir, bunlara da ayrı ayrı iman edilir. Buna da tafsîlî iman denilir (Gölcük, 2016: 119; Yıldırım, 2005: 49; Namli, Nübüvvet Müessesesi ve Muarızların İleri Sürdüğü Bazı İtirazlar, 2018: 470).

Peygamberlik konuları kelâm ilminin sem'iyât kısmına dâhildir. Sem'iyât, sem', nakil ve vahiy ile elde edilen bilgilerdir. Sem'iyât, esasında âhireti konu edinmekle birlikte âhiret nakil ve tebliğ ameliyesi olan peygamberlikle bilinir. Bu sebeple nübüvvet, sem'iyâtın aralanan kapısı gibidir (Gölcük, 2016: 299). Allah, ilk insandan beri peygamberler göndermiştir. Kur'an'da bazı peygamberlerin ismi zikredilmektedir. Bir peygamberin isminin Kur'an'da zikredilmesi önemlidir ancak Kur'an'da her peygamberin ismi zikredilmemiştir (bk. en-Nahl 16/36; el-Mü'minûn 23/44; el-Mü'min 40/78). Allah'ın gönderdiği dinlere mensup olabilmenin yolu ise Allah'a, O'nun gönderdiği peygambere ve inanılması gereken diğer hususlara iman etmekle olur.

Hz. Mûsâ'ya Allah ilâhî bir kitap olan Tevrât'ı göndermekle beraber bu kitap zaman içerisinde aslî hüviyetini kaybetmiştir. Yahudilik milli bir din haline dönüşmüştür ve dışarıdan giriş normal şartlarda mümkün değildir. Hz. İsâ'ya da İncîl isimli ilâhî bir kitap verilmiş ancak bu kitabın da aslî formu muhafaza edilememiştir. Hıristiyanlıkta özellikle Katolik mezhebinde dine giriş kilisenin vaftizi ve konfirmasyon ayini ile olmaktadır (Tümer, 1993: 187, 235, 267). İlkel dinlere giriş de özel ritüeller gerektirmektedir. Dinler arası diyalog faaliyetinin öncüsü Vatikan Kilisesine göre aforoz edilmek haricinde vaftiz edilen birisinin kilisenin izni olmadan Hıristiyanlıktan çıkması mümkün değildir (Tümer, 1993: 264, 282).

Kelime-i Tevhid, İslam'a girişin anahtarıdır ve tüm iman esaslarını kapsar. Kelime-i Tevhid'in her iki cümlesi bir arada ve bütündür (Arpaguş, 1989: 25/214; Çelebi, 2019: Ek 2/36). Onun ilk cümlesine inanılıp, ikinci cümlesi reddedilerek hiçbir ilâhî dine mensup olunamaz. Zaman içerisinde dinler arası diyalog faaliyetinin ana temsilcilerinden biri haline gelen Fetö terör örgütü tarafından İslam'a giriş anahtarı olan Kelime-i Tevhid'in ikinci yarısı ihmal edilerek, bütünlüğü tartışmalı hale getirilmeye çalışılmıştır. Bu bakımdan dinler arası diyalog doğrudan İslam'ın temel kaynağı Kur'an ve Sünnete aykırı hale gelmiştir. Bu çalışmanın amacı dinler arası diyalog taraftarı Fetö örgütünün İslam'ın temeli olan Kelime-i Tevhid hakkındaki kasıtlı-kasıtsız hata ve yanlış düşüncelerini ortaya koymaktır. Bu sebeple öncelikle onların ulaşabilen kaynaklarına müracaat edilerek mesele aydınlatılmaya çalışılmıştır.

1. Kelime-i Tevhid'in Bütünlüğü

Her peygamber döneminde o dine mensubiyetin kısa bir giriş anahtarı olması normaldir. Kelime-i Tevhid'in ilk cümlesi değişmeksizin ikinci cümlesi gönderilen peygambere göre لَّا إِلَهَ إِلَّا اللَّهُ أَذَمَّ نَبِيِّ اللَّهِ "Lâ ilâhe illallah, Âdem nebiyyullah: Allah'tan başka ilâh yoktur Âdem Allah'ın nebisidir", لَّا إِلَهَ إِلَّا اللَّهُ

“Lâ ilâhe illallah, Mûsâ Resûlullah: Allah'tan başka ilâh yoktur, Mûsâ Allah'ın resûlüdür”, “Lâ ilâhe illallah, Îsâ Resûlullah: Allah'tan başka ilâh yoktur, Îsâ Allah'ın resûlüdür” gibi değişebilecek niteliktedir. Allah yeni bir din veya peygamber gönderip eskisini nesh edinceye kadar bu cümleler kullanılmaktadır. Bu Kelime-i Tevhid cümleleri daima geçerliliğini korumakla beraber Allah yeni bir peygamber gönderince yeterliklerini kaybederler. Zira hiç kimse ben eski dinimde kalacağım veya yeni peygambere iman etmem gerekmez diyemez. Yeni bir peygamber gönderilince eskiden kullanılan Kelime-i Tevhidler artık kullanılmaları da iman esası olmaktan çıkmazlar. Bununla birlikte Müslümanların Hz. Âdem'den beri gönderilen peygamberlerin hepsine inanmaları gerekir. Çünkü Allah'ın gönderdiği tüm peygamberlere iman etmek zorunludur (bk. el-Bakara 2/285; en-Nisâ 4/150-151; İslamiyet dışındaki dinlere mensup insanların da Allah'a ve âhirete inanmaları halinde cennete gidecekleri yönündeki iddiaların reddi için bk. (Yıldırım, 2005: 50)). Hz. Âdem'den itibaren bütün peygamberler ve özellikle de Hz. Mûsâ ve Hz. Îsâ son peygamber Hz. Muhammed'i müjdelemişlerdir (bk. el-A'râf 7/157; es-Saff 61/6).

Kur'an'da Kelime-i Tevhid farklı ayetlerde iki parça olarak yer almaktadır. İki ayette *لَا إِلَهَ إِلَّا اللَّهُ* “Lâ ilâhe illallah: Allah'tan başka ilâh yoktur” (bk. es-Sâffât 37/35; Muhammed 47/19) şeklinde geçmektedir. Yirmi dokuz ayette “هُوَ: O” zamiri ile *لَا إِلَهَ إِلَّا هُوَ* “Lâ ilâhe illâ hû: O'ndan başka ilâh yoktur” şeklindedir (bk. el-Bakara 2/163, 255; Âl-i İmrân 3/2, 6, 18; en-Nisâ 4/87). Üç ayette *أَنَا: Ben* zamiri ile *لَا إِلَهَ إِلَّا أَنَا* “Lâ ilâhe illâ ene: Benden başka ilâh yoktur” (bk. en-Nahl 16/2; Tâhâ 20/14; el-Enbiyâ 21/25), bir ayette *أَنْتَ: Sen* zamiri ile *لَا إِلَهَ إِلَّا أَنْتَ* “Lâ ilâhe illâ ente: Senden başka ilâh yoktur” (bk. el-Enbiyâ 21/87) ve bir ayette de *الَّذِي: ism-i mevsûlî* ile *لَا إِلَهَ إِلَّا الَّذِي* “Lâ ilâhe illellezi: O'ndan başka ilâh olmayan ki...” (bk. Yunus 10/90) şeklinde geçmektedir. *مُحَمَّدٌ رَسُولُ اللَّهِ* “Muhammedün Resûlullah” ifadesi ise sadece bir ayette geçmektedir (bk. el-Fetih 48/29). Üç ayette de Hz. Muhammed'in Allah'ın Resûlü olduğu (bk. Âl-i İmrân 3/144; el-Ahzâb 33/40) ve mü'minlerin ona iman ettikleri (bk. Muhammed 47/2) beyan edilmektedir. Bununla beraber İslam Peygamberi Hz. Muhammed olduğundan “de ki” ile başlayan âyetlerin kâhir ekseriyeti Hz. Muhammed'e hitap etmektedir.

Hadislerde Kelime-i Tevhid genel olarak iki şekilde ifade edilmektedir. Her iki ifade ediliş şeklinde çok sayıda hadis bulunmaktadır. Bunlardan birisi kısa olarak “Lâ ilâhe illallah” şeklindedir (Buhârî, ts: “İman”, 33; Salat”, 46; “İlim”, 33; “Et'ime”, 15; Müslim, s. “İman”, 21, 23, 193; “Mesâcid”, 33). Diğer hadislerde ise Kelime-i Tevhid'in her iki cümlesi beraber zikredilmektedir (Buhârî, s. “İman”, 2, 17; “İlim”, 49; “Tefsîr”, 14/2; “Ahbârü'l-Âhâd”, 5; Müslim, 1991: “İman”, 16-17, 22, 29). Bunlardan konumuzla ilgili en dikkat çekici olanı Hz. Peygamber'in, Muaz b. Cebel'i Yemen'e gönderirken ona buyurduğudur; “Şüphesiz sen Ehl-i Kitap'tan bir kavme gidiyorsun. Sen, onlara vardığın zaman onları; Lâ ilâhe illallah Muhammedün Resûlullah'a şehâdet etmeye davet et. Şayet bu konuda sana itaat ederlerse, Allah'ın onlara günde beş vakit namazı farz kıldığını haber ver. Şayet bu konuda da sana itaat ederlerse, zenginlerinden alıp fakirlerine verilmek üzere Allah'ın onlara zekâtı farz kıldığını haber ver. Şayet bu konuda da sana itaat ederlerse, onların mallarının en iyisini almaktan seni sakındırırım. Mazlumun bedduasından da sakın. Zira onunla Allah arasında perde yoktur.” (Buhârî, ts: “Zekât”, 63; “Megâzî”, 60).

İsimlerin ve bazı cümlelerin kısaltılması çok eski zamanlardan beri hayatımızın bir parçası hatta gerekliliğidir. Çok çeşitli sebeplerle kısaltmalar yapılmaktadır. Uluslararası çoğu kısaltmalar herkes tarafından bilinmektedir.¹ *بِسْمِ اللَّهِ الرَّحْمَنِ الرَّحِيمِ* “Bismillahirrahmânirrahîm: Rahmân ve Rahîm olan Allah'ın

¹ Arapça'da Münâdâ konusunda isimlerin kısaltılmasına “Terhîm” denilir. bk. Abdullah Cemâlüddin b. Hişâm el-Ensârî, *Şerhu kaşru'n-nedâ ve bellûs-şadâ*, thk. Muhammed Muhyiddin Abdülhamîd (Mısır: Mektebetü't-Ticâriyyeti'l-Kübrâ, 1963), 213-214; Seyyid Ahmed el-Hâşimî, *Kavâ'idü'l-esâsiyye li'l-lügati'l-'Arabiyye* (İstanbul: el-Mektebetü'l-İslâmiyye, ts.), 251-252. Hz. Peygamber, Hz. Âişe'nin ismini Âiş (عائش) diye kısaltmıştır. Buhârî, “Ashâbu'n-Nebî”, 30 (4/220), “Edeb”, 111 (7/118); Müslim, “Cenâiz”, 103 (2/669), “Fedâilü's-Sahâbe”, 91 (4/1896). Hamdele “Elhamdülillah”ın kısa adı olmuştur. Salvele, Hz. Peygambere salâtu selam getirmektedir

adıyla"nın adı besmele olmuştur ve بِسْمِ اللَّهِ "Bismillah: Allah'ın adıyla" diye kısaca söylenebilir. Câhiliye Arapları da بِسْمِكَ اللَّهُمَّ "Bismikallahümme: Allah'ımız Senin adınla" diyorlardı. Kelime-i Tevhid'in bir "alem" olması, onun İslam'a giriş sözünün özel ismi olması sebebiyledir. Onun "Lâ ilâhe illallah" şeklinde Hz. Peygamber ve bazı hadis râvîleri tarafından kısaltılarak ifade edilmesi de caizdir. Bu kısaltmanın sebebi de ezberleme ve kaydı kolaylaştırmak içindir, مُحَمَّدٌ رَسُولُ اللَّهِ "Muhammedün Resûlullah"ın bu cümlede bulunması gerekmediğinden değil. Aynı konularda Kelime-i Tevhid'in her iki cümlesinin bütün olarak geldiği rivâyetler bunun açık delilidir (Buhârî, ts: "İman", 2, 17; "İlim", 49; "Tefsîr", 14/2; "Ahbâru'l-Âhâd", 5; Müslim, 1991: "İman", 16-17, 22, 29). Zira لَا إِلَهَ إِلَّا اللَّهُ "Lâ ilâhe illallah" diyenin Müslüman olduğuna hükmedilmez ve ona inanılması gereken diğer esaslar ve dinî hükümler konusunda baskı yapılamaz (Nevevî, 1994: 1/304). Müslüman olmak için "Lâ ilâhe illallah" cümlesi asla yeterli olmaz. "Muhammedün Resûlullah"ın da zikredilmesi gerekir. Kelime-i Tevhid'in sadece ilk cümlesini içeren hadislerde ilk cümlelerin söylenilmesinden kasıt her iki cümlelerin de beraber söylenilmesidir. Zira cüz zikredilmiş, kül kastedilmiştir. İlk cümle, cümlelerin tamamını yani "Muhammedün Resûlullah" cümlesini de ilmen içermiş olmaktadır (Aynî, 2001: 1/407). "Lâ ilâhe illallah" cümlesi, "Muhammedün Resûlullah" cümlesini de mutazammın ve her iki cümlelerin bütününe de alem olduğu için kısaca "Lâ ilâhe illallah" denilmekle yetinilmiştir (Naim ve Miras, 1987: 1/52). Yoksa Hz. Peygamber'i tasdik etmeksizin cehennemden kurtulunamayacağı kesin olan naslarla ortaya konulmuştur (bk. en-Nisâ 4/150-151; el-Enfâl 8/13; et-Tevbe 9/61, 65; el-Ahzâb 33/66; el-Hadîd 57/29; el-Haşr 59/4). Bu açıklamalardan anlıyoruz ki, Kelime-i Tevhid nasıl söylenirse söylensin alem olarak her iki cümlelerin birbirinden ayrılmaz bir bütün olduğu ortaya çıkmış olmaktadır.

Konumuzun bir bölümünü de dinler arası diyalog taraftarı Fetö örgütünün iddialarında yer alan Hz. Muhammed'in nübüvvetinden sonraki Ehl-i Kitap'ın hidâyette olup-olmadıkları meselesi oluşturmaktadır.² Kur'an ve onun tebliğcisi Hz. Muhammed, Araplar, Ehl-i Kitap ve tüm insanlığı İslam'a davet etmiştir. O, Ehl-i Kitap'ı hidâyette sayıp, tebliği dışında bırakmamıştır. Onların âlimlerinden çok azı davete icabet etmiştir (Nesefî, 2003-2004: 2/66). Hz. Peygamber; "Muhammed'in nefsi elinde olana yemin olsun ki! Bu ümmetten Yahudi ve Hıristiyan herhangi bir kimse beni iştirir sonra benimle gönderildiğim şeye iman etmeden ölmüş olursa o ancak cehennemliklerden olur", buyurmuştur (Müslim, 1991: "İman", 153). Hz. Muhammed, vefat etmek üzere olan bir Yahudinin çocuğunu ziyaret etmiş, ona Müslüman olması için Kelime-i Şehadeti telkin etmiş, çocuk da ne diyeceğini anlamak için babasına bakmış, o da; "Ebü'l-Kâsım'a itaat et", demiş, çocuk da Müslüman olarak vefat etmiştir. Hz. Peygamber de "Onu ateşten kurtaran Allah'a hamd olsun" buyurarak oradan

ve عِبْدُ اللَّهِ = عَبْدُ اللَّهِ، مُحَمَّدٌ = مُحَمَّدٌ، عَلِيٌّ = عَلِيُّ، حَسَنٌ = حَسُونِي،) gibi kısaltılmaktadır. Günümüzde Arapça'da bazı isimler kısaltılmaktadır. (عَبْدُ اللَّهِ = عَبْدُ اللَّهِ، مُحَمَّدٌ = مُحَمَّدٌ، عَلِيٌّ = عَلِيُّ، حَسَنٌ = حَسُونِي،) gibi. İngilizce'de de çok sayıda isim ve cümlelerin kısaltılmışı vardır. **William: Bill, Alexander: Alex, Benjamin: Ben, Benny, Lawrence: Larry, Samuel: Sam... şeklinde kısaltılmaktadır.** Türkçemizde de çok sayıda isim ve cümlelerin kısaltması vardır. Odtü, Neü, Nevü, İtü gibi üniversite isimlerinin kısaltmaları herkesçe malumdur. Fe, Cu, O, H gibi element sembolleri onların isimlerinin uluslararası kısaltmalarıdır. Nato, Unicef, Opec gibi isimler uluslararası kuruluşların kısaltmalarıdır. Ülkelerin isimlerinin de TR, D, GB, NL, DK gibi uluslararası kısaltmaları mevcuttur. DNA adı herkes tarafından bilinmekle beraber Deoksiribo Nükleik Asit'in kısaltmasıdır. "Lâ ilâhe illallah" da Arapça bir cümle olup, onun İslam'a girişin ana cümlesi ve onun kısaltması olduğunu bütün dünya bilmektedir.

² Konumuzla doğrudan ilgili olmayan Diyanet Eski Başkanlarından Süleyman Ateş de daha önceden Ehl-i Kitap'ın hidâyetiyle ilgili benzer iddialar ortaya atmıştır. Ateş özetle; İman esaslarını Allah'a şirksiz ve ahirete şeksiz iman şeklinde ikiye indirmiş, cennete girmenin üçüncü şartı olarak da sâlih ameli eklemiştir. Ona göre bütün ilâhî dinler aynıdır, ilk din ne ise son din de odur. Peygambere tâbi olmak, tevhidin şartı değildir. Tevrat ve İncil nesh edilmemiş, Kur'an'ın indiği dönemde tahrif edilmemişlerdir. Tahrif edilen Tevrat'ın şerhi Talmud'dur. Yahudi ve Hıristiyanların kitap ve dinlerini terk etmeleri gerekli değildir. bk. Süleyman Ateş, "Cennet Kimsenin Tekelinde Değildir", *İslâmî Araştırmalar Dergisi* 3/1 (Ocak 1989), 7-24; a.mlf. "Cennet Tekelcisi Mi?", *İslâmî Araştırmalar Dergisi* 4/1 (Ocak 1990), 29-37. Ateş'in görüşlerine karşı Talat Koçyiğit ve Haydar Hatipoğlu tarafından reddiyeler yazılmıştır. bk. Talat Koçyiğit, "Cennet Mü'minlerin Tekelindedir". *İslâmî Araştırmalar Dergisi* 3/3 (Temmuz 1989), 85-94; Haydar Hatipoğlu, *Süleyman Ateş Ateşle Oynuyor* (Ankara: Mesaj Yayınları, 1990), 5-140.

ayrılmıştır (Buhârî, ts: "Cenâiz", 80; "Merdâ", 11; Ebû Dâvud, 1988: "Cenâiz", 2). Görüldüğü gibi Hz. Peygamber henüz mükellefiyet çağında olmayan ama akli başında reşit bulunan bir çocuğa dahi Kelime-i Şehadeti telkin etmiştir.

Kur'an'ın hedef kitlelerinden birisi de Ehl-i Kitap'tır. "Ey ehli kitap sizinle bizim aramızda eşit bir kelimeye gelin." (Âl-i İmrân 3/64). "Yahudiler Üzeyir, Hıristiyanlar da İsa Allah'ın oğludur dediler." (et-Tevbe 9/30). "Rahmana çocuk isnadı yakışmaz." (Meryem 19/92). "Allah birdir, doğmamış, doğrulmamıştır." (el-İhlâs 112/1-3). "Allah'a ve peygamberine inanın üçtür demeyin." (en-Nisâ 4/171). "Allah, Meryem oğlu İsa'dır diyenler gerçekten kâfir olmuşlardır. Allah için üçüncüsüdür diyenler kâfir olmuşlardır." (el-Mâide 5/72-73). "Allah katında din İslam'dır. İslam'dan başka din kabul edilmez." (Âl-i İmrân 3/19, 85). Bu ayetlerle onların üzerinde buldukları halin hidâyetten uzak olduğu ifade edilmiştir. Şu ayet-i kerimeyle de Hz. Muhammed'e iman etmekten başka yollarının olmadığı kesin bir şekilde haber verilmiştir: "Ey Ehl-i Kitâp, sizler, Resûllerin arası kesildiği bir sırada (Senin rahmetinin) bir müjdecisi ve (Senin azâbının) bir korku habercisi, bizlere gelmedi demeyesiniz, diye sizlere (hakikatleri) açıklayıp duran Bizim Resûlümüz (Muhammed) geldi. İşte sizlere (rahmet) müjdecisi ve (azâbın) korku habercisi de geldi. Allah, her şeye kadîrdir." (el-Mâide 5/19).

Klasik kelimeler dönemi müellifleri peygamberliği kabul etmeyen Berâhime'ye karşı çalışmalar yaptıkları gibi Hz. Muhammed'in nübüvvetinin ispatı konusuna da önem vermişlerdir (Mâtürîdî, 2017: 273-291; Bâkılânî, 1957: 104-121; Neseî, 2003-2004: 2/1-7, 85; Kadı Abdülcebbar, 2012: 15 (et-Tenebbuât ve'l-Mûcizât)/40), (Râzî, 2003: 15, 39-41, 70; Kirmânî, 1977: 9, 20-23). Aslında Allah'ın gönderdiği dinlerin tamamı özde birdir; hepsi de İslam'dır (bk. el-Bakara 2/131-133, 136; en-Nisâ 4/163; el-Mâide 5/111). Ancak zaman içerisinde son din İslâmiyet dışındaki tüm dinler ve kitaplar tahrife uğramıştır. Yahudiler, Hz. Mûsâ'nın dininin ebedî olduğunu iddia etmişlerse de kelimacılar tahrife uğramış olmaları sebebiyle önceki dinlerin geçerliliği iddialarını reddetmişlerdir (Taftâzânî, 2007: 39). Son dönemlerde İslam âleminde var olan bazı indî görüşler haricinde (bk. 2. Dipnot) dinler arası diyalog taraftarı Fetö örgütünün iddia ettiği gibi Ehl-i Kitap'tan olup Allah'a şirk koşmayanların, son peygamber Hz. Muhammed'in peygamberliğine inanmasalar da hidâyette oldukları yönünde bir iddiayla karşılaşılmamıştır. Böyle görüşler diyalog taraftarları dışındaki Müslümanlar tarafından asla kabul edilmemiştir. Kur'an'ın tek bir ayetini inkâr eden Müslüman sayılmazken, bütün Kur'an'ı ve onun mübelliği Hz. Muhammed'i inkâr eden birinin iman üzere olduğu iddia edilemez. Zira Kur'an'da Allah'a inanıp, peygamberlerine inanmayanlar kâfir ilan edilmiştir: "Allah'ı ve O'nun resûllerini inkâr edenler ve Allah ve O'nun resûllerinin arasını ayırmak isteyenler (Allah'a inanıp, resûllere inanmayanlar) ve bizler (resûllerden) bazısına inanırız ve bazısını inkâr ederiz, diyenler ve bu ikisinin (îmanla, inkârın) arasında bir yol edinmek isteyenler (var ya)!... işte onlar hakikî kâfirlerdir ve Biz, kâfirler için alçaltıcı bir azâp hazırlamışızdır." (en-Nisâ 4/150-151). Kur'an'da peygamberleri yalanlayanlar hakkında çok sayıda ayet bulunmaktadır. Şayet Allah'a inanmak yeterli olup peygamberlere iman gerekmeseydi, deistler ve peygamberliği kabul etmeyen tüm gruplar Müslüman sayılırdı. Dolayısıyla helak edilmeleri de gerekmezdi. Halbuki pek çok ayet bunun aksini haber vermektedir (bk. Âl-i İmrân 3/137; el-En'âm 6/11; el-Araf 7/64, 92; Yunus 10/73; Yusuf 12/109; en-Nahl 16/36; er-Rum 30/9; Fâtır 35/44. Mü'min 40/21, 82; ez-Zuhruf 43/24-25; Muhammed 47/10).

Peygamberlerin tebliğinin dayanağı, onların Allah tarafından görevlendirilmeleridir. Dinler arası diyalog taraftarı Fetö örgütünün iddialarını zihnimizde canlandırıp, "sadece Allah'a inanırsanız yeterlidir, bana inanmanız gerekmez" diyen bir peygamber farz edersek, bu peygamber kendi kendisi ile çelişmektedir. Zira bu durumda tebliğ yapacağı karşısındaki inkârcıların ona şöyle karşılık vermeleri haklı ve doğru olur: Sen kimsin ve ne hakla Allah adına konuşuyorsun? Senin, Allah tarafından görevli olduğuna inanmamız gerekmiyorsa senin, bizden farkın nedir? Senin söylediklerini biz de söyleyebiliriz vb. Bu şekildeki bir peygamberin tebliğinin hiçbir faydası olamaz. Zira onun tebliğinin bir

dayanak noktası yoktur. Kendisi ile çelişen birisinin peygamber olması da mümkün değildir. Bütün bunlardan sonra dinler arası diyalog nedir ve Kelime-i Tevhid'e nasıl bakmaktadırlar? bu konulara değinmemiz gerekmektedir.

2. Fetö Paralel Devlet Yapılanması ve Dinler Arası Diyalogun Altyapısı

Katolik Kilisesi misyonerliğe çok önem veren bir mezheptir. Bu kilise tüm dünyada Hıristiyanlığı yaymayı hedef edinmiş bir kilisedir. Bu amaçla misyoner adıyla anılan özel din görevlileri yetiştirir. Misyonerler görev yapacakları bölgelerin dinini tüm detaylarıyla bilecek şekilde yetiştirilir ve o coğrafyalara gönderilirler. İlkel kabile dinlerinin hâkim olduğu Orta ve Güney Afrika gibi yerlerde başarılı olsalar da İslam'ın hâkim olduğu topraklarda misyonerler pek varlık gösterememişlerdir. Öyle ki misyonerlik faaliyetlerinin beklenen sonucu vermemesi sonucunda özellikle Katolik kilisesi yeni arayışlara girmiştir. Daha sonraları misyonerler dezavantajlı ve geri kalmış toplumların fertlerini Hıristiyanlığa kazandırmak için açıktan veya gizli maddî destek programını uygulamaya koymuşlardır. Katolik Kilisesi "East India Company" gibi özel şirketleri kullanmaktan tutun da BM, NATO, IMF, UNESCO, WHO gibi uluslararası oluşumları kullanarak hedef ülkeleri sosyo-ekonomik açıdan misyonerlerin faaliyetlerini kabule hazır hale getirmeye varana kadar her yolu denemiştir. Misyonerlik neredeyse tamamen "Proselitizm" veya diğer adıyla "Kuzu Hırsızlığı" faaliyetine dönüşmüştür (Aykıt, 2007: 206-220). 1962 yılına kadar dinler arası diyalog diye bir faaliyet yoktur. 1962-1965 arasında dünyanın her tarafından gelen temsilcilerle yapılan üç yıllık çalışma sonucu, Katolik Kilisesi yeni bir döneme girmiştir. 1965'te yapılan II. Vatikan Konsili ile "İnterreligious Dialog: Dinler Arası Diyalog" ifadesi kullanılmaya başlanmıştır. Ancak "Interreligious" kelimesi Türkçeye hatalı olarak çevrilmiştir. Kelimenin tam çevirisi "Dinler Arası Diyalog" değil "Dindarlar Arası Diyalog"dur. Diyalog, kulağa hoş gelen sempatik bir kelimedir. Katolik Kilisesi de misyonerliği diyalogla gizlemek, misyonerlere karşı duyulan nefret ve takınılmış olan olumsuz tavırları gidermek için bu metodu kullanmaya başlamıştır. Misyonerlik faaliyetlerinin bu yeni metotla daha iyi yürütülebileceği düşünülmüştür (Sezen, 2006: 40; Bayrakdar, Dinlerarası Diyalog ve Başkalaştırılan İslâm, 2007: 285). Diyalog çalışmalarındaki başarı, misyonerliğin başarısıdır. Diyalogun en düşük hedefi; en azından başta Müslümanlar olmak üzere diğer din mensuplarının, diyaloga hoşgörü ile bakmalarını, kapıları açık tutmalarını sağlamaktır. Her halükârda diyalogun kurallarını kilise koyacaktır. Bundan böyle kilise, diğer dinlerin inanç ve öğretilerindeki hakikat ve kutsal olanları kabul edecek (veya kabul etmiş görünecek), ama bunların hakikat ve iyi olma standartlarını yine kilise belirleyecektir (Sezen, 2006: 41).

Kiliseye göre Mesih İsa'dan sonraki tüm dinler râfîzî yani sapkındır. Hiçbir diyalogcu kilise mensubu maslahat gereği bunu doğrudan söylemez (Özşahin, Kaosun Jeopolitiği ve Dinler Arası Diyalog, 2005: 205; Özşahin, Dinler Arası Diyalog Gerçekte Nedir?, 2017: 91). Katolik Kilisesi'nin diyalog yapmakla görevlendirdiği misyonerler, İslamiyet'in Allah tarafından gönderilen vahiy kaynaklı bir din, Hz. Muhammed'in de Allah'ın son peygamberi olduğunu kabul etmezler. Onlar bu konu gündeme gelince Müslümanların bulunduğu ortamlarda sükût ederler. Bunu stratejilerinin gereği olarak açıktan söylemeseler de İslam'ın heterodoks/sapkın bir din olduğunu kabul etmektedirler. Çünkü Hz. Muhammed ve İslam kabul edildiği takdirde Tanrı oğlu İsa Mesih inancının bir anlamı kalmayacaktır. Zira onlara göre Hz. Muhammed gibi bir peygamber ve İslam gibi bir din gönderilmiş olsaydı kilisenin vahiy anlayışına göre Baba Oğula, Oğul Havârilere, Havârilere de İsa'nın bedeni kabul edilen kiliseye bildirirdi. Böylelikle İslamiyet ve onun peygamberi hakkında herhangi bir kabul Hıristiyan dogmasına aykırı olmaktadır. Bu sebeple hiçbir diyalog toplantısının sonunda Hz. Muhammed'e, Kur'an'a ve İslam'a atıf yoktur (Özşahin, Kaosun Jeopolitiği ve Dinler Arası Diyalog, 2005: 205; Özşahin, Dinler Arası Diyalog Gerçekte Nedir?, 2017: 91).

Hıristiyan çevrelerinde "Exclusivist"ler/dışlayıcılar olarak tanınan bir kesim diyalog faaliyetlerinin İsa'nın şahsında kurtuluşu (salvation) temel alan öğretiyi çeliştirdiğini, en azından bu

faaliyetlerin diğer dinlerin de insanı son kurtuluşa erdirebileceği mesajını içermemesi gerektiğini savunmaktadırlar (Özşahin, Kaosun Jeopolitiği ve Dinler Arası Diyalog, 2005: 205). Hıristiyan diyalog görevlileri, Müslümanları potansiyel Hıristiyan olarak görmektedir. Dinî çoğulculuğu savunan Hıristiyanlar da tek tanrıcı din mensuplarının özellikle de Müslümanların potansiyel olarak Hıristiyan olduğunu düşünmektedirler. Çünkü Müslümanlar, İsa'nın Tanrının oğlu olduğuna inanmasalar da en azından onun peygamber olduğunu kabul ederler. Buna ilaveten Hıristiyan dogmalarından olan İsa'nın bakire Meryem'den doğduğuna inanırlar. Hz. Meryem'e saygı ve sevgi beslerler. Müslümanların çoğunluğu kıyâmet yaklaşınca İsa Mesih'in yeryüzüne ineceğine inanmaktadırlar. Onlar, farkında olmadan bazı Hıristiyan kültür ve geleneklerini devam ettirirler. Bu sebeplerle Müslümanlar, özellikle Protestanlara göre "Görünmez Kilise"nin (Invisible Church) potansiyel üyeleri sayılırlar (Özşahin, Kaosun Jeopolitiği ve Dinler Arası Diyalog, 2005: 209). Bunun için kapsayıcılık "Inclusivism" adı verilen yöntem Müslümanları Hıristiyanlaştırmak açısından çok iyi düşünülmüş bir taktiktir.

Diyalog toplantılarında Hz. Peygamber ve Kur'an daima dışlanmıştır. Zaten bu bir diyalog değil, kelimenin tam anlamı ile Hıristiyanlığın ve Greko-Romen, paganistik değerlerin propagandasının yapıldığı bir monologdan, endoktriner söylemden başka bir şey değildir (Özşahin, Dinler Arası Diyalog Gerçekte Nedir?, 2017: 93). (Diyalogun nasıl yapılması gerektiği hakkında bk. (Bayrakdar, Dinlerarası Diyaloga Karşı İnsanî Diyalog, 2007: 309-315)). Diyalog toplantılarına katılanlar arasında Müslümanların sayıca azınlığı oluşturduğu, görevli eleman seçimi ve konu tespitinin Hıristiyan yetkililerin hâkimiyetinde olduğu, Müslümanlara baskın çıkmaya ve kontrolü ellerinde tutmaya çalıştıkları Müslüman katılımcıların da "figüran" olarak yerlerini aldıkları görülmüştür (Tümer ve Küçük, 1993: 406). Müslümanlığın da aktif olarak anlatılacağı bir diyalog toplantısı girişimi asla kabul görmemiş; "Bunun yerine siz Türkiye'deki Hıristiyanları toplayın, onlar kendilerini size anlatsınlar", denilmiştir (Bayrakdar, Dinlerarası Diyalog ve Başkalaştırılan İslâm, 2007: 284). Çünkü diyalog adı altında yapılan Hıristiyan monoloğu kilisenin egemenliğindedir ve onların dışında buna, aynı kavram, aynı mânâ ve aynı amaçla sahip çıkılması uygunsuz bir durum olmaktadır.

Diyalog faaliyetlerini Hıristiyanlar açısından değerlendirdikten sonra diyalog faaliyetinin taraflarından birisi olan ülkemiz Müslüman toplumu temsilcilerinden de bahsetmek gerekmektedir. Başlangıçta Vatikan'ın diyalog talepleri Diyanet İşleri Başkanlığı ve bazı ilahiyat fakülteleri tarafından yerine getirilmeye çalışılmıştır. Ancak Fetö örgütü resmî kurumların eşgüdümsüzlüğünden istifade ederek, sahip olduğu bazı sosyal ve maddî imkanları da öne çıkararak diyalog faaliyetlerine müdahil olmuştur. Vatikan'ın diyalog talepleri örgüt tarafından sahiplenilerek tam anlamıyla üstlenilmiş, resmî kurumlar geri plana atılmış ve zamanla Fetö örgütü dinler arası diyalog faaliyetinin ülkemizdeki neredeyse tek temsilcisi haline gelmiştir. Örgüt, dinler arası diyalog faaliyetlerine kendi amaçları doğrultusunda ivme kazandırarak bu durumu en iyi şekilde değerlendirmiştir.

Fetö terör örgütünün dinler arası diyalog altyapısını anlamak konumuz açısından gereklidir. Zira onlar, Kelime-i Tevhid'in bütünlüğünü dinler arası diyalog çalışmalarına engel olarak görmüşlerdir. Toplum tarafından dinler arası diyalog taraftarı Fetö örgütünün sefii sayılan Said Okur'un görüşlerinden bahsetmek konumuzun aydınlanması için son derece önemlidir. Bu sebeple önce Said Okur ve onun takipçilerinin faaliyetlerinden bahsetmemiz yerinde olacaktır.

Esas adı Said Okur (1878-1960)³ olan toplum tarafından Said-i Kürdî veya Said-i Nursî olarak

³ Said Okur, 1878 yılında Bitlis'in Hizan ilçesine bağlı İsparit nahiyesinin Nurs köyünde doğmuş, değişik köylerde bulunan medreselerde ders görmüştür. 1907 yılında İstanbul'a gelmiş, bazı siyasî olaylara adı karışmış ve tutuklanmıştır. Bir ara Toptaşı Tumarhanesi'nde gözetim altında tutulmuştur. Sonra tumarhaneden çıkarılıp hapisaneye gönderilmiştir. İkinci Meşrûtiyet'in ilanından önce 1908'de serbest bırakılmış, 31 Mart ayaklanmasına karışmış ve Meşrûtiyeti desteklemiştir. Cumhuriyetin ilanı ile TBMM'de faaliyetler yürütmüşse de yeni rejim ile anlaşamayıp Van'a gitmiştir. Yazdığı risaleler ve lideri olduğu Nurculuk akımı sebebiyle bundan sonraki hayatı mahkeme, sürgün ve hapisanelerde geçmiştir. Okur, 1960 yılında Şanlıurfa'da vefat etmiştir.

bilinen Nurculuğun kurucusu şahıs Hıristiyanlarla ittifak etmeyi kendi düşüncesine göre bir zorunluluk olarak görmüştür. O, bu amaçla bazı teşebbüslerde bulunmuştur. Bunun için Said Okur, 1950'de Roma'ya Papa XII. Pius'a Risale-i Nur Külliyyatı'nı, İstanbul'daki Hıristiyan görevli aracılığıyla göndermiştir. 22 Şubat 1951'de papanın baş kâtibinin teşekkür cevabını almıştır (Okur, Emirdağ Lâhikası, ts: 1/62). Bu sebeple o, Hıristiyanlarla kurulan bağlantı ve ilişkilerin sağlamlaşması yolunda cüretkâr ve tartışma götürür fikirler ortaya atmıştır. Onun Hıristiyanlarla ittifak etmek istemesinde, "mütecâviz dinsizlik" olarak adlandırdığı akımlar en önemli sebebi oluşturmaktadır. Onun bu kavramına en başta komünizm olmak üzere, ateizm, laik ve dünyevileşmiş bütün tasavvurlar dâhil olmaktadır. Mütecâviz dinsizlik sadece Avrupa'ya ait olmayıp, ülke içerisinde aynı düşüncede olanlar, özellikle yöneticiler bu kapsamın içerisine girmektedirler. Said Okur'a göre Deccal, ateist akımları temsil etmektedir. Kuzeyden gelen komünizm de aynıdır. Ona göre, Deccal'ı, Hz. İsa'nın önderliğindeki hakiki Hıristiyanlık öldürecek ve dağıtacaktır. O, şöyle demektedir:

"Hattâ sahih hadîsle, âhir zamanda İsevîlerin hakikî dindarları ile Kur'an ehli ittifak edip, ortak düşmanları olan zındıklara karşı koyacakları gibi; zamanımızda da dindarlar ve hakikat ehli, yalnız dindaşı, meslektaşı, kardeşi olanlarla samimî ittifak etmek değil, belki Hıristiyanların hakikî dindar ruhanîleri ile de ihtilafa sebep olan noktaları geçici olarak münakaşa ve anlaşmazlık konusu etmeyerek müşterek düşmanları olan mütecaviz dinsizlere karşı ittifaka muhtaçtırlar." (Okur, Lem'alar, ts: 150-151). "Çünkü küfr-ü mutlak hücum ediyor." (Okur, Emirdağ Lâhikası, ts: 1/206). Ona göre Hıristiyan ruhbanları ve misyonerlerle sıkı bir ittifak halinde olunmalıdır. Bu ittifakın taraflarından biri de hiç şüphesiz Nurcular olmalıdır. O, şöyle diyor: "Misyonerler ve Hıristiyan ruhanîleri hem Nurcular çok dikkat etmeleri elzemdir. Çünkü her durumda şimal cereyanı (komünist Rusya); İslam ve İsevî dininin hücumuna karşı kendini müdafaa etmek fikriyle, İslam ve misyonerlerin ittifaklarını bozmaya çalışacak. Halk (avam) tabakasına kolaylık gösterici olarak, zekâtın farz oluşu ve fâizin haramlığı ile burjuvaları halkın yardımına davet etmesi ve zulümden çekmesi yönüyle Müslümanları aldatıp, onlara bir imtiyaz verip, bir kısmını kendi tarafına çekebilir." (Okur, Emirdağ Lâhikası, ts: 159-160; Okur, Tarihçe-i Hayat, ts: 499).

Said Okur'un görüşlerinden istifade edilerek bir kısım görüşleri de çarpıtılarak oluşturulan örgütlerden birisi "Fetö Paralel Devlet Yapılanması"dır. Her bakımdan Said Okur'u taklit eden, bazen onun izinde yürüdükleri izlenimini veren bazen de bunu kabul etmeyen, onun düşüncelerinden etkilendiklerini gizlemeye çalışan Fetö terör örgütü lideri ve sempatizanları dinler arası diyalog çalışmalarını ortamı uygun bulduklarında hemen sahiplenmişlerdir. Bu örgüt kendisini zaman zaman Nurculardan ayrı bir kol, hatta alakasız yeni bir oluşum olarak göstermektedir. Said Okur'un ölümünden sonra Fetö örgütü lideri tarafından onun görüşlerine yeni bir yön verilerek zaman içerisinde farklı bir oluşum meydana getirilmiştir. Örgüt, dinler arası diyalog faaliyetlerini üstlendikten sonra da kendi mensupları ve Nurcu camiaya, bu faaliyetlerin Said Okur'un gerçekleştirmek istediği diyalog olduğu izlenimini vermeye çalışmıştır.

Örgüt kendi dinî anlayışlarına göre alenen Kelime-i Tevhid'in ikinci yarısını ihmal ederek bütünlüğünü tartışmalı hale getirmeye çalışmıştır. Örgüt mensupları, diyalog faaliyetlerine aykırı olduğu düşüncesiyle bazı ayet ve hadisleri ders kitaplarından, Cuma hutbelerinden ve Türkçe basılan hadis kitaplarından çıkarmaya kadar işi ileri götürmüşlerdir (Bayrakdar, Dinlerarası Diyalog ve Başkalaştırılan İslâm, 2007: 290, 295; Şentürk, 2019: 391-392). Bunlara göre teferruat olmayan sadece Kelime-i Tevhid'in ilk yarısı olsa gerektir.

2.1. Fetö Paralel Devlet Yapılanması ve Kelime-i Tevhîd

Katolik Kilisesi'nin misyonerlik faaliyetlerinin diyalog şemsiyesi altında devam ettiğini

bk. Said Okur, *Bediüzzaman Cevap Veriyor* (İstanbul: Yeni Asya Neşriyat, 2017), 13-17, 65, 127. Not: Said Okur'a ait kitaplardan yapılan alıntılar makale yazarı tarafından sadeleştirilmiştir.

kavrayan ve Müslüman olduğunu iddia eden diyalog yanlısı Fetö terör örgütü mensupları Vatikan'ın gizli emellerini bildikleri halde zaman içerisinde kilisenin emellerine bilerek, isteyerek alet olmuşlardır. Onlar, diyalog faaliyetlerinin Vatikan'ın amaçları doğrultusunda devam edebilmesi için gerekli gördükleri alanlarda İslamiyet'te reform yapmaya kalkışmışlardır. Bu sebeple Hıristiyanlarla aramızda bulunan engellerden birisinin Hz. Muhammed'in peygamberliği olduğunu düşünerek Kelime-i Tevhid'in bütünlüğünü bozmaya ikinci cümlesini etkisiz hale getirmeye çalışmışlardır.

2.1.1. Kelime-i Tevhid'in İkinci Yarısını İman Esası Saymamak

Bizzat Fetö terör örgütü lideri Fethullah Gülen tarafından dikte ettirilen kitap ve yayınlarda Kelime-i Tevhid'in ilk yarısı kasten öne çıkarılıp, okuyucuya diğer yarısı yokmuş veya gerekli değilmiş izlenimi verilmiştir (Ünal ve Camcı, 2003: 177, 237, 262). Bazen de İslam toplumunu sapkın fikirlerine hazır hale getirmek için doğrudan doğruya "Muhammedün Resûlullah" denmesine gerek yok diyerek gerçek niyetlerini açığa vurmuşlardır. Gülen şöyle diyor:

"Diyalog içinde bulunduğumuz insanlarla, ortak yanlarımızı artırmak ve onlar üzerinde konuşmak gerekir... bizi birbirimizden ayıracak hususlar söz konusu edilmeden, müşterekler üzerinde durulmalı ve müşterek yanlar araştırılmalıdır. Mesela, Allah ve ahiret konularında anlaşamadığımız insanlara Peygamber efendimizi anlatmanın bir manası yoktur... Kur'an'da; "Allah'ı bırakıp da bazılarımız bazılarımızı Rab edinmesin" (Â-i İmrân 3/64) diyor. Dikkat edin, bu mesajda "Muhammedün Resûlullah" yok." (Ünal ve Camcı, 2003: 262-263).

Bu örgüte göre teferruat olmayan sadece Kelime-i Tevhid'in ilk yarısıdır. Gemi aziya almış bulunan örgüt üyeleri kendi yayın organlarında örgütün diyalog yanlısı görüşlerini ilan etmekten çekinmemişlerdir. Bazı örgüt sempatizanları; "Üç dinden herhangi bir dine inanmak yeterlidir. Mühim olan Kelime-i Tevhid inancıdır. Hz. Muhammed'i kabul ve tasdik etmek ise şart olmayıp bir kemal mertebesidir" demişlerdir. Bazıları da; "Ehl-i Kitap ile âmentüde ittifak halindeyiz" iddiasında bulunmuşlardır (Ahmet Şahin, 17.04.2000 tarihli Zaman Gazetesi'nden naklen (Oruç, 2004: 30; Bayraktar, Dinlerarası Diyalog ve Başkalaştırılan İslâm, 2007: 286)). Onlara göre, "Müslümanlar teorik temellerden uzaklaşarak karşı tarafı Ehl-i Kitap olmalarına rağmen kâfir diye adlandırmışlardır. Bu yanlışlığı müdafaa edecek değilim" (Ahmet Kurucan, 15.05.2004 tarihli Zaman Gazetesi'nden naklen (Sezen, 2006: 54)), diyerek onların hidâyette olduklarını, kâfir olmadıklarını iddia etmişlerdir. Örgüt liderinin görüşlerinin derlendiği "Fasıldan Fasıla" isimli kitapta ise; "Herkes Kelime-i Tevhidi esas alarak çevresine bakışını yeniden gözden geçirmeli ve ıslah etmelidir. Hatta Kelime-i Tevhid'in ikinci bölümünü, yani 'Muhammed Allah'ın resûlüdür' kısmını söylemeksizin sadece ilk kısmını ikrar eden kimselere rahmet ve merhamet bakışıyla bakmalıdır" ifadeleri yer almaktadır (M. Fethullah Gülen'in Fasıldan Fasıla adlı kitabından naklen (Oruç, 2004: 31; Bayraktar, Dinlerarası Diyalog ve Başkalaştırılan İslâm, 2007: 285-290)). Hatta bazı dinler arası diyalog taraftarları hızlarını alamayıp, ulusal yayın organlarında; "Hıristiyanların, Yahudilerin, Zerdüştilerin, hatta Budist gibi herhangi bir şekilde bir Tanrı'ya inananların cennete gireceklerini, günümüzde ateistlere karşı olumsuz bir tutum takınılmasının söz konusu bile olamayacağını, ben ateistim diyen insanların, Kur'an'da söylenen tarzda ateist olmadıklarını, ateist olmak için, inanmanın bütün merhalelerinin bilinmesi ve bunun böyle olmaması gerektiğinin ortaya konulması gerektiğini, yoksa duygusal olarak ateizm yapıldığını, söz gelişi Nietzsche (1844-1900)'nin ateizminde sağlam bir Allah inancının var olduğunu" açıkça ilan etmişlerdir (Bayraktar, Dinlerarası Diyalog ve Başkalaştırılan İslâm, 2007: 293; Karlığa, 2004: Kelebek).

Resmî kurumlara sızmış bulunan Fetö terör örgütü her sene Hz. Peygamber'in hayatını konu edindiği izlenimini veren kitap okuma kampanyaları düzenlemeye başlamıştır (Örnek olarak bk. (Nevşehir Valiliği, 2014, s. 1-6)). Okutulan kitaplar Hz. Peygamber'i anlamayan, beyni donmuş, basireti bağlanmış örgüt üyesi veya sempatizanı Rahime Kaya ve Reşit Haylamaz isimli şahıslarca örgüt lideri Fethullah Gülen'in vaaz kasetleri ve kitaplarından mülhem olarak veya örgüt liderinin doğrudan dikte

ettirmesi sonucu oluşmuştur. “Herkes Onu Okuyor” gibi kampanyalarla okutulan kitaplar örgütün kendi kıt, kısır anlayışlarına uygun olarak, örgütün gizli amaçları doğrultusunda Müslümanların zihnini bulandırmak için hazırlanmıştır. Ortaokul seviyesindeki kitapta hiçbir kaynak gösterilmeden Kelime-i Tevhid’in ilk yarısı kasten öne çıkarılıp, okuyucuya diğer yarısı yokmuş veya gerekli değilmiş izlenimi verilmiştir (Kaya, 2013-2014: 106, 153; Demircan, 2018: 207-215). Lise ve daha üst seviyedeki kitapta ise okuyucuya Mi’rac’tan dönüş anlatılırken doğrudan doğruya örgütün fikri empoze edilmiş ve; “Hz. Muhammed’in hedefi, öncelikle bütün insanları rahmet ve şefkatle kucaklayıp, ümmeti arasında da Kelime-i Tevhid’in ikinci yarısını söylemekten kaçınarak kendisini kabul etmese bile ‘Lâ ilâhe illallah’ diyen herkesi buraya getirmektir. Çünkü o, ‘Kim, Lâ ilâhe illallah derse, cennete girer’ buyuracaktı. Daha baştan o, bunun için yaratılmıştı...” denilmiştir (Haylamaz, Gönül Tahtımızın Eşsiz Sultanı Efendimiz (Muhtasar), 2013: 252).

Fetö terör örgütü üyesi veya sempatanları Kelime-i Tevhid’in ilk yarısını öne çıkararak diğer ikinci yarısını ihmal ederek bu ikinci kısmı da kendi örgütlerinin amaçlarına hizmet eder şekilde yorumlamışlardır. Reşit Haylamaz, Kelime-i Tevhid ile ilgili olarak yazdığı makalesinde bir, iki Kalam kitabı dışında tamamen hadis kaynaklarına ve örgüt liderlerinin kitaplarına dayanmış, bazı hadisleri de kendi örgütlerinin amaçlarına hizmet eder şekilde, örgüt liderinin anlayışı doğrultusunda yorumlamıştır (Haylamaz, Sübutu, Manası ve Yorum Zenginliği Açısından Kelime-i Tevhid, 2012: 161-211). Onların iddiaları şu şekilde sıralanabilir: 1-Hadislerin geneline göre her “Lâ ilâhe illallah” diyenin cennete gidemeyeceğini söylemenin imkânı yoktur. 2-Üç dinden herhangi bir dine inanmak yeterlidir, “Lâ ilâhe illallah”, imanın kemâl noktasıdır. 3-Kelime-i Tevhid’in ilk yarısını kabul etmek fetret ehli içindir. 4-“Lâ ilâhe illallah” diyen ebedî cehennemde kalmayacaktır, eninde sonunda cennete girecektir (Haylamaz, Sübutu, Manası ve Yorum Zenginliği Açısından Kelime-i Tevhid, 2012: 161-211).

Şimdi bu iddiaların İslam’a uygun olup-olmadıklarını ele alalım:

1-“Hadislerin geneline göre her “Lâ ilâhe illallah” diyenin cennete gidemeyeceğini söylemenin imkânı yoktur, iddiasını ortaya atıp, bunu da “Hz. Peygamber’i tanıyıp bildiği halde onu kabul etmeyen veya onu açıktan inkâr edenleri kapsamamaktadır” (Haylamaz, Sübutu, Manası ve Yorum Zenginliği Açısından Kelime-i Tevhid, 2012: 191) şeklinde muğlak ifadelerle geçiştirmek mümkün değildir. Zira önceki cümlede kimlerin kastedildiği ortaya konmamış, Hz. Peygamber’i görüp bilen Ebû Tâlip ile Hz. Ebû Bekir dönemindeki bazı kimseler örnek verilerek konu geçiştirilmiştir (Haylamaz, Sübutu, Manası ve Yorum Zenginliği Açısından Kelime-i Tevhid, 2012: 192-193).

2-Bir diğer iddia da; “Üç dinden herhangi bir dine inanmak yeterlidir İmandan maksat, kemâl noktasıdır ve bu da “Lâ ilâhe illallah” diyen kimse cennete girer anlamına gelmektedir. İmanın kemâli ise, zaten “Muhammedün Resûlullah”ı da ihtiva etmektedir” şeklindedir (Haylamaz, Sübutu, Manası ve Yorum Zenginliği Açısından Kelime-i Tevhid, 2012: 194-195). Kur’an’da Ehl-i Kitap, kendilerine gazap edilmiş, dalâlette ve kâfir ilan edilmişken (bk. el-Fâtiha 1/7; Âl-i İmrân 3/19, 85; en-Nisâ 4/150-151; el-Mâide 5/72-73), onlar ortak bir kelime olan Kelime-i Tevhid’e davet edilmişken (bk. Âl-i İmrân 3/64) üç dinden herhangi birine inanmanın yeterli olduğunun iddia edilmesi Kur’an’ın bir kısım ayetlerinin göz ardı edilmesidir. Fetö örgütünün imanın kemâli konusundaki iddiasına göre bir kimse “Muhammedün Resûlullah” kısmını söylemese de kâmil manada imanı vardır. Bilerek şuurlu bir inkârın söz konusu olmadığı durumlarda, Ehl-i Gaflet de sadece “Lâ ilâhe illallah” demekle kurtulacak ve cennete gidecektir (Haylamaz, Sübutu, Manası ve Yorum Zenginliği Açısından Kelime-i Tevhid, s. 196). Fetöcü yazar burada büyük günah işleyen bazı Müslümanları örnek vermektedir. Burada ameli imandan cüz sayan Hâricîlik, İbâdîlik, Mu’tezile ve Râfizîlik gibi bazı ekolleri de eleştirmektedir. Verilen örnekler zaten Müslüman olanlarla ilgilidir. Makale yazarı bu şekilde konuyu ele aldığı halde sonuç bölümünde aynı ekolleri imâ ederek, niyetini izhar etmiş; “Aykırı ekollerin yaptığı gibi yeryüzü dolusu insana cehennemde yer aramak olmamalıdır” (Haylamaz, Sübutu, Manası ve Yorum Zenginliği Açısından Kelime-

i Tevhid, 2012: 185, 205) ifadesini kullanarak, “Lâ ilâhe illallah” diyerek kurtulacak olanların, Ehl-i Gaflet’ten olan Müslümanlarla sınırlı olmadığını ortaya koymuş bulunmaktadır. Yani hiç Müslüman olmamış, ama Allah’ın bir tek olduğuna inanmış kimseler de bu durumda Fetöcü yazara göre cennete girecektir.

3-Kelime-i Tevhid’in ilk yarısını kabul etmek fetret ehli için geçerlidir. Fetöcü yazar fetret ehli konusunda Hz. Peygamber’in çağdaşı olan Abdulmuttalip, Kuss b. Sâide, Zeyd b. Amr ve Varaka b. Nevfel gibi şahısları örnek verdikten sonra kendisinin fetretten ne kastettiğini açıklamaya koyulmaktadır. O, Said Okur’un kitap ve görüşleriyle⁴ terör örgütü lideri Fetullah Gülen’in kitaplarından doğrudan kaynak vererek “fetret” kavramını kendince şekillendirmektedir (Haylamaz, Sübutu, Manası ve Yorum Zenginliği Açısından Kelime-i Tevhid, 2012: 196-198). O, Said Okur ve Fetullah Gülen’den naklederek şöyle diyor; “Bu durum, sadece İslâm öncesi günler için geçerli değildir; kural geneldir ve “Muhammedün Resûlullah” hakikatini hiç duymadığı halde aklıyla sadece “Lâ ilâhe illallah” gerçeğine uyanan kimse, fetret ehlidir ve işte başlangıçtan bu yana sözünü ettiğimiz beyanlardan istifade edecek olanların bunlar olduğunda şüphe yoktur. Realiteler de bunu göstermektedir; günümüz dünyasının büyük bir bölümü Allah Resûlünü tanımamakta, tanıyanların çoğu da onu yanlış bilmektedir. Bunlar arasında herhangi birisi aklıyla Cenâb-ı Mevlâ’nın varlık ve birliğine ulaşırsa, ancak O’nun peygamberi hakkında malumat sahibi olamadan vefat etse hüküm aynıdır. Sadece marifet-i ilâhiyeyi bilen ve “Lâ ilâhe illallah” diyen bu durumdaki insanlar, bir nevi fetret yaşadıkları için Ehl-i Necât’lılar. Demek ki, Resûlullah’ı duymayan veya yanlış olarak duyurulan bu insanlar da İslâm öncesi yıllarda yaşayanlar gibi aynı hükmün muhataplarıdır. Müslüman olarak bizlerin, bu durumdaki insanlara cehennemde yer hazırlama kolaylığından vazgeçerek realiteyle yüz yüze gelmemiz gerekir.” (Haylamaz, Sübutu, Manası ve Yorum Zenginliği Açısından Kelime-i Tevhid, 2012: 197; Okur, Mektûbât, 2016: 494-495; Okur, Kastamonu Lâhikası, ts: 111).

Görüldüğü gibi bu açıklamaların bir kısmında gerçek fetret ehlinde bahsedilirken, diğer taraftan zamanımız Müslümanlığına bile fetret arız olduğunu ilan eden Said Okur’un sözlerine uygun olarak (Okur, Kastamonu Lâhikası, ts: 111) “Hz. Peygamber’i tanımayan veya yanlış tanıyan” diye nitelendirdikleri herkesi fetret ehlinde saymaktadırlar. “Yanlış tanıyan” ifadesiyle masum gösterilmeye çalışılan inkârın hiçbir savunulur tarafı yoktur. Zira Hz. Peygamber döneminde onu inkâr edenler de yanlış tanıyorlardı. Onun, sihirbaz, saralı veya deli olduğunu söylüyorlardı (bk. Yûnus 10/2; el-İsrâ 17/46-47; el-Enbiyâ 21/3; el-Mü’minûn 23/70; el-Furkân 25/8; Sâd 38/4; ez-Zâriyât 51/52-53; et-Tûr 52/29; el-Kamer 54/9; el-Kalem 68/2-4; et-Tekvîr 81/22). Onun kâhin veya şâir olduğunu iddia ediyorlardı (bk. el-Enbiyâ, 21/5; Yâsîn, 36/69; Sâffât, 37/36; et-Tûr, 52/29-30; el-Hâkka, 69/40-42. Peygamberleri inkâr sebepleri için bk. (Namlı, Kur’an’a Göre Peygamberleri İnkâr Sebepleri, 2017: 169-197; Namlı, Nübüvvet Müessesesi ve Muarızların İleri Sürdüğü Bazı İtirazlar, 2018: 470-504; Barlak, 2015: 70)). Mütenebbî denilen kimseler de Hz. Peygamber’i kendi meslekleri olan kâhinliğe ve kabile reisliğine benzetiyorlardı (Ünlü, 1984: 55). Müsteşrikler ve Müslüman olmayan dinler arası diyalog görevlilerinin çoğunluğu İslamiyet’i pek çok Müslümandan daha iyi bildikleri halde Hz. Peygamber’e çeşitli yakıştırmalarda bulunmaktan çekinmemektedirler (Özşahin, Kaosun Jeopolitiği ve Dinler Arası Diyalog, 2005: 199, 204, 215; Özşahin, Dinler Arası Diyalog Gerçekte Nedir?, 2017: 91). Fetö örgütünün anlayışına göre yukarıda saydığımız inkârcı grupların hepsi “Hz. Peygamber’i yanlış tanıyanlar” grubuna dahil edilebilecektir. “Yanlış tanıyan...” adı altında inkârcıların masum gösterilerek onların hidâyette ve Ehl-i Necât olduklarını iddia etmek mümkün değildir. Günümüzde belki çok az sayıda

⁴ Said Okur’a göre fetret döneminde yaşamaktayız. O, bu konuda şöyle diyor: “Âhir zamanda madem fetret derecesinde din ve Din-i Muhammedî’ye lâkaydlık perdesi gelmiş ve madem âhir zamanda Hz. İsrâ’nın din-i hakikisi hükmedecek, İslamiyet’le omuz omuza gelecek...” Okur, *Kastamonu Lâhikası*, 111.

fetret ehli insan bulunabilir ama dünyanın büyük bir bölümünü bu şekilde fetret ehli=câhil göstermek her şeyden önce bu insanların şahıslarına yönelik hakaret içermektedir. Teknoloji ve bilişim çağında fetretten bahsetmek akl-ı selîm sahibi hiçbir insana yakışan davranış değildir. Diğer taraftan dünyamızda fetret ehli bazı insanlar bulunduğunu kabul etsek bile onlar, aklen Allah'ın varlığını ve bir tek olduğunu bulabilirler. Bu insanların hak din olan İslamiyet'i de aramaları onların dünyadaki en öncelikli görevleridir. Akıllı olmak da bunu gerektirir. Yarattığı hikmetine uygun olan da budur. Zira Allah Teâlâ: "Ey Ehli Kitâp, sizler, resûllerin arası kesildiği bir sırada (fetret devrinde, Senin rahmetinin) bir müjdecisi ve (Senin azâbının) bir korku habercisi, bizlere gelmedi demeyesiniz, diye muhakkak sizlere (hakikatları) açıklayıp duran Bizim Resûlümüz (Muhammed) geldi. İşte muhakkak sizlere (rahmet) müjdecisi ve (azâbın) korku habercisi de geldi. Allah, her şeye gücü hakkıyla yetendir" (el-Mâide 5/19). "Sizlerin onda (dünyada) tezekkür eden, (iyice düşünüp, ibret, öğüt alan) kimsenin tezekkür ettiği şeyler (zaman) kadar, Biz, sizlere ömür vermedik mi? Sizlere de (Bizim azâbımızın) bir korku habercisi (nezîr) de geldi. İşte şimdi sizler tadın (azâbı)" (Fâtır 35/37) buyuruyor.

4-Fetö örgütü sempatanları Ehl-i Sünnet ekollerinin mü'minlerin günahkâr bile olsa cezasını çektikten sonra cennete gideceği yönündeki görüşlerini "Lâ ilâhe illallah" diyen ebedî cehennemde kalmayacaktır, eninde sonunda cennete girecektir, şeklinde yorumlamışlardır. "Lâ ilâhe illallah" diyeni imanlı saymışlardır. Başka herhangi bir açıklamaya gerek olmadan, bu tür hadislerde ifade edilenin ne olduğuna da değinmeden bu şekilde hüküm vermişlerdir (Haylamaz, Sübutu, Manası ve Yorum Zenginliği Açısından Kelime-i Tevhid, 2012: 199).

Kur'an'ın, Allah'ın kitabı olduğunu kabul etmeyip, Kelime-i Tevhid'in ilk bölümünü ifade eden ayetleri benimsiyormuş gibi yapmak; Hz. Muhammed'in peygamber olduğuna inanmayıp, onun sadece Kelime-i Tevhid'in ilk bölümünü ifade eden hadislerini kabul ediyor görünmek akıl tutulmasıdır. Zira böyle bir Müslümanlık yoktur. Örgüt üyesi Suat Yıldırım da Kelime-i Tevhid'in ilk bölümünü kabul ettiğini düşündüğü kimseleri hidâyette sayan bir anlayışla, kıyamet alâmeti sayılan henüz ortada bulunmayan Hz. İsa'nın etrafında Müslümanların toplanması gerektiğini söylerken (Hz. İsa'nın öldüğüne, şu anda hayatta olduğuna ve kıyamet yaklaşınca geri döneceğine dair farklı görüşler için bk. (Kevserî, 1980: 8-73; Kılıçarslan, 2020: 202-212; Ünal Z., 2011: 89-200)), ilgili hadislerin beyanlarına uygun olarak, Hıristiyanların Hz. İsa'nın liderliğinde peygamberliğin esas sahibi Hz. Muhammed etrafında toplanması gerektiğinden hiç bahsetmemektedir (Bayrakdar, Dinlerarası Diyalog ve Başkalaştırılan İslâm, 2007: 288). Hz. Muhammed'in peygamber olduğuna inanılmıyorsa, yalancı peygamber addediliyorsa resul olduğuna inanılmayan kişinin getirdiği haberin de hükmü yoktur. Hadis ilminde metinden önce hadisin senedine önem verilmesi bu sebeptendir. Senet sağlam değilse o hadis de sahih değildir. Haberi getirene inanılmıyor, yalancı addediliyorsa haberin de bir değeri yoktur. Habere inanılıyor veya inanılmış gibi yapılıyor ama haberi getiren yalanlanıyorsa burada haberin doğruluğuna inanan veya inanmış gibi görünen açısından büyük bir problem var demektir. Böyle bir şey aklen mümkün değildir. Hz. Muhammed peygamber değildir, inanılması gerekmez ama o, Allah'tan "Kim Lâ ilâhe illallah derse cennete gider" diye söz almıştır demek akl-ı selîm sahiplerinin söyleyebileceği bir söz değildir.

Müslüman dinler arası diyalog taraftarları bir taraftan da faaliyetlerini meşrulaştırmak için ayet ve hadislere müracaat etmişlerdir. Ancak diyalog için kullandıkları ayet ve hadisler konusunda hem usûl bakımından hem de mânâ bakımından hata yapmışlardır. Usûl bakımından ayet ve hadisleri bütüncül bir yaklaşımla değerlendirmeyip, ayet ve hadislerden işlerine yarar gibi gördüklerini seçmişlerdir. Ayetlerin sebab-i nüzûlünü, hadislerin sebab-i vürûdunu ihmal etmişlerdir. Diyalog çalışmaları Kur'an ve Sünnetin emriymiş gibi lanse etmişlerdir (Bayrakdar, Kur'an ve Sünnetin Dinlerarası Diyaloga Alet Edilmesi, 2007: 301). Kur'an'da yer alan ve Müslüman olmayanlara da hitap eden ayetler diyalog için değil, onları hak ve hakikate; İslam'a davet etmektir. Mânâ bakımından

yaptıkları hata ise Kur'an ve Sünnete dayalı kavramlara farklı anlamlar yüklemeleri, zaman zaman da keyfi olarak anlamlarda artırma ve eksiltme yaparak çarpıtmalarıdır. Ehl-i Kitap kavramı Yahudi ve Hıristiyanları ifade eder. Bu kavram Yahudi ve Hıristiyanlara tanınan zimmî statüsü ve cizye vergisi gibi bazı toplumsal ve hukukî imtiyazları belirtmekten başka bir şey ifade etmemektedir. Ehl-i Kitap terkinde yer alan "Kitap" kelimesi onların Allah'ın katından gelen hak bir kitaba sahip oldukları anlamına gelmez. Fetö örgütü mensupları Ehl-i Kitap kavramını kullanarak, İslamiyet ile Hıristiyanlık arasında âmentüde ittifak olduğunu iddia edip, ortak inançlar belirlemeye çalışmışlardır. Sanki Hıristiyanlar da tevhid inancına sahiplermiş gibi göstermişlerdir (bk. 17.04.2000 tarihli Zaman Gazetesi'nden naklen (Oruç, 2004: 30; Bayrakdar, Kur'an ve Sünnetin Dinlerarası Diyaloga Alet Edilmesi, 2007: 304)). Bu konuda üzerinde durulması gereken önemli bir nokta daha bulunmaktadır. Bu da bazı ayetlerde Kur'an'ın, Ehl-i Kitap'ın yanında olan ve önceki kitapları tasdik etmek, doğrulamak için indirildiğini anlatan ifadelerinin (bk. en-Nisâ 4/47; el-Mâide 5/48; Yûnus 10/37; el-Ahkâf 46/12) doğru anlaşılmasıdır. Ayetlerde "Kitap" kelimesinin tekil olarak kullanılması ve el-Ahkâf 46/12. ayetinde de açıkça Hz. Mûsâ'ya indirilen kitap olan Tevrat'tan bahsedilmesi sebebiyle Kur'an'ın, tahrif edilmiş Tevrat ve İncil'i tasdik etmek değil onların Allah tarafından indirilen asıllarını tasdik etmek için indirildiği ortaya çıkmış oluyor. Hz. Muhammed'in ve mü'minlerin Allah'ın kitaplarına iman ettiklerini ifade eden el-Bakara 2/285. ayette geçen "وَكُتُبِهِ" ve Kütübihî" ifadesindeki zamir Allah'a râcî olduğundan Allah'ın kitaplarına yani Allah'ın gönderdiği aslî kitaplara iman ettiler, demektir. Yoksa dinler arası diyalog taraftarı Fetö örgütü ve bazılarının zannettiği gibi muharref Tevrat ve İnciller değildir. "Kitaplar" kelimesi ile bugünkü Tevrat ve İnciller kastedilmiştir diye itiraz edilecek olursa; bu mümkün değildir. Zira Hıristiyanların çok sayıda İncil'i vardır. Vele ki, öyle olsa bu durumda ayetlerde geçen "مُصَدِّقًا; muşaddıkan" ibaresini tasdik etmek ve doğrulamak olarak değil; "doğrultmak" veya "doğrulatmak" şeklinde düzeltmek olarak anlamak ve mânâlandırmak gerekmektedir. Bu durumda ayetler yine dinler arası diyalog taraftarı Fetö örgütünün ulaşmak istediği sonucu vermemektedir (Bayrakdar, Kur'an ve Sünnetin Dinlerarası Diyaloga Alet Edilmesi, 2007: 305). Ehl-i Kitap hakkında çok sayıda ayet ve hadis vardır. Bu ayet ve hadisler, onların kitaplarını tahrif ettikleri dolayısıyla bâtil inançlara sahip olduklarını ifade ederler. İkinci olarak da onların doğru ve yanlışları anlatılır. Ehl-i Kitap'tan ahitlerine uyup Müslüman olmaları istenir. Bununla birlikte diyalog taraftarları ayetlere bütüncül bir yaklaşımla bakmayıp sadece Ehl-i Kitap hakkında onların doğru yaptıkları ve övgüye layık olan davranışlarından bahseden ayet ve hadisleri keyfi olarak kullanmaktadırlar (Bayrakdar, Kur'an ve Sünnetin Dinlerarası Diyaloga Alet Edilmesi, 2007: 302).

Müslüman olduğu düşünülen dinler arası diyalog taraftarlarının, Hz. Peygamber'in hadislerinin kendi işlerine yararmış gibi görünen bir kısmını alıp, Kelime-i Tevhid'in bütününe ifade eden hadisleri dışlayarak yok hükmünde saymaları maksatlı ve kötü niyetli bir yaklaşımdır. Bu tavır dine zarar verir, kişiyi imandan çıkarır. Hz. Muhammed'in peygamberliğine inanmanın iman esası olduğunu kabul etmeyen, 'ben Hz. Muhammed'e inanıyorum' dese de imanını kaybetmiştir. Zira bu; 'ben içki içmiyorum ama içki içmek haram değildir' demek gibidir. Fetö terör örgütü sempatanları, Hz. Muhammed'in Yahudiler ve Hıristiyanlarla görüşmesini, onlarla antlaşmalar yapmasını, onlara elçiler göndermesini, onlardan bazı heyetleri kabul etmesini, o zamandaki bir takım devlet yöneticilerine mektuplar göndermesini hatta Medine Sözleşmesi'ni kendi yaptıkları dinler arası diyalog faaliyetine delil olarak kullanmış olsalar da bu konular onların iddialarına delil olamaz. Zira, Hz. Peygamber'in gayesi ya doğrudan İslam'ı tebliğ etmektir veya toplumsal barışı sağlamaktır (Bayrakdar, Kur'an ve Sünnetin Dinlerarası Diyaloga Alet Edilmesi, 2007: 305). Hz. Peygamber'in gayesi ile Fetö terör örgütünün amaçları arasında bir örtüşme yoktur.

SONUÇ

Kelime-i Tevhid'in ilk cümlesinin ikinci cümlesini de kapsadığı zımnen kabul edilerek, kısaca "Lâ ilâhe illallah" diye ifade edilmesinde bir sakınca yoktur. Bu şekilde kısaca söylemek Hz. Muhammed'in Allah'ın peygamberi olduğuna inanılması gerektiğine aykırılık oluşturmaz. Kur'an ve İslam, Hz. Muhammed'in peygamberliğine ayrılmaz bir biçimde hatta zarûrî olarak bağlıdır. Onun peygamberliğine iman yoksa Kur'an ve son din İslam da yoktur. Kur'an-ı Kerim varsa, o Allah'ın kitabıysa, Hz. Muhammed'e indirilmişse -ki elbette öyledir- o Kitap'ın içerisinde Kelime-i Tevhid'in ikinci yarısı hiç bulunmasaydı bile bu durum aklen, zarûrî olarak Hz. Muhammed (sav)'in peygamber olduğuna iman etmeyi gerektirirdi.

610 yılından bu yana Kelime-i Tevhid "Lâ ilâhe illallah Muhammedün Resûlullah" şeklinde bir bütündür. Normalde "Lâ ilâhe illallah" cümlesi ile "Muhammedün Resûlullah" cümlesi biri diğerinden bağımsız söylenebilse de İslam Dinine girmenin, Müslüman olmanın anahtarı olduğunda Kelime-i Tevhid başka bir alternatif ya da tecezzî kabul etmez. İslam'da Allah'tan başka ilahın olmadığı da Hz. Muhammed'in peygamberliği de tartışmaya açık değildir. Buna rağmen her şartta dinler arası diyalogun gerekliliğine inanan Fetö örgütü diyalog kuracakları Ehl-i Kitap mensuplarıyla müşterek bir zeminde buluşabilmek adına onu "Lâ ilâhe illallah" ile sınırlamak gerektiğini iddia etmişlerdir.

Kilise, misyonerlik faaliyetlerinde metot değiştirmiş, takkiye yapmış sahte diyalog şemsiyesini kendisine kalkan olarak kullanmıştır. Müslüman olduğunu iddia eden diyalog yanlısı Fetö örgütü mensupları da Vatikan'ın gizli emellerini bildikleri halde zaman içerisinde onlar da kilisenin emellerine alet olmuşlardır. Kelime-i Tevhid'in ikinci cümlesini etkisiz hale getirmeye gayret etmişlerdir. Bu kesimler özellikle "zamanımız imanı kurtarma zamanıdır" gibi cümleleri sık sık kullananlardır. Hz. Muhammed'in peygamberliğine iman etmeden nasıl Müslüman olunacaktır? Diyalogun esas sahibi Hıristiyanlara gelince onlar Fetöcülerin iddialarının aksine teslis inancını terk etmiş değillerdir. Diğer taraftan dinler arası diyalog diye bir şey olamaz. "Interreligious" kelimesi de hatalı olarak çevrilmiştir. Kelimenin tam çevirisi "Dinler Arası Diyalog" değil "Dindarlar Arası Diyalog"dur. Zira dinlerin kendileri bir araya gelip diyalog yapacak değillerdir. Bu bağlamda eğer Müslümanlar ve Hıristiyanlar birbirlerinden bir şey öğrenmek istiyorlarsa fert ve gruplar halinde toplantı yapmalarında, bilgi alışverişinde bulunmalarında herhangi bir sakınca yoktur. Bunun adı da Müslümanlar ve Hıristiyanlar arası diyalog olabilir. Müslümanların, Hıristiyanların veya başka herhangi bir din mensuplarının açıktan kendi dinlerini anlatacakları monolog tarzında bilimsel toplantılar yapılmasının herhangi bir sakıncası da yoktur. Müslümanlar adına iyi niyetli bilgi alışverişi veya bazı konularda Müslümanlardan destek vermesi isteniyorsa bu bir örgüt veya cemaat aracılığı ile değil bütün Müslümanları temsil edebilen kurumlarca yapılmalıdır. Diyanet İşleri Başkanlığı, üniversiteler ve ilahiyat fakülteleri bu türlü faaliyetler yapabilirler. Bu türlü faaliyetlerin amacı dinî, sosyal, kültürel bilgi alışverişi veya tebliğ olabilir. Ancak bu faaliyet İslam'ın inanç esasları veya herhangi bir ilkesine zarar verici, tahrip edici ve halkı şüpheye düşürücü açık veya gizli bir amaca yönelik olmamalıdır. Özellikle İslam'ın temeli olan Kelime-i Tevhid'in bütünlüğünün tahrip edilmesi, dinler arası diyalog adı altında Müslümanların iman zafiyetine düşürülmeye çalışılması kabul edilemez. Dinler arası diyalog şemsiyesi altında misyonerlik faaliyetleri yapılması, amacın Proselitizm olması ve faaliyetin "kuzu hırsızlığı"na dönüşmesi, gizli emeller beslendiğinin ortaya çıkması niyetin halis olmadığının apaçık delilidir. Sonuçta dinler arası diyalog faaliyetlerinin amacının Hıristiyanların, Müslümanları tanımak ve onlardan kendi dinleriyle ilgili bilgi almak olmadığı ortaya çıkmıştır. İlk zamanlarda dinler arası diyalog taraftarı Hıristiyanların amacı başka Fetö Paralel Devlet Yapılanması terör örgütünün amacı başkaymış gibi gözükürken daha sonradan Fetöcülerle, Hıristiyanların aynı amaca hizmet ettikleri anlaşılmıştır. Bu amaç da; Hz. Muhammed'i, İslam ve Kur'an'ı devre dışı bırakıp, Müslümanları, Hıristiyanlara altın tepsi içerisinde sunmaktır.

Fetöçülerin, Allah'ın kendilerini dalâlette ve kâfir ilan ettiği kimseleri sanki Müslümanlar dışlamışlar gibi yeryüzü dolusu insana cehennemde yer aramakla Müslümanları suçlamaları İslâmî temelden yoksun, sindirme amaçlı örgüt propagandasından başka bir şey değildir. Çünkü cennet ve cehennem Allah'ın tasarrufundadır. Allah'a rağmen buralara bir insanın başka birini dâhil etmesi mümkün değildir. Hakiki bir fetret hali ne zaman yaşanırsa yaşansın, Allah böyle kimselere adaletiyle muamele edecektir. Fetret konusunun istismar edilip, Kelime-i Tevhid'in ikinci yarısının etkisiz hale getirilmesi kasıtlıdır, örgütün gizli emellerine hizmet etmek için kullanılan bir argümandan ibarettir.

KAYNAKÇA

- Arpaguş, H. K. (1989). Kelime-i Tevhid. *Türkiye Diyanet Vakfı İslâm Ansiklopedisi* (s. 25/214-215) İçinde. Ankara: Türkiye Diyanet Vakfı Yayınları.
- Aykıt, D. A. (2007). Hıristiyanlıkta Kuzu Hırsızlığı veya Proselitizm. *Journal of Islamic Research*, C/S. 20 (2): 206-220.
- Aynî, B. E. (2001). *'Umdetü'l-Kârî Şerh-i Sahîhi'l-Buhârî*. Beyrut: Dâru'l-Kütübi'l-İlmiyye.
- Bâkılânî, E. B. (1957). *Temhîd*. Beyrut: Mektebetü Abikan.
- Barlak, M. (2015). *Kelam'da Nübüvvet Tartışmaları*. Ankara: Ankara Okulu Yayınları.
- Bayraktar, M. (2007). Dinlerarası Diyalog ve Başkalaştırılan İslâm. *İslâmî Araştırmalar Dergisi*, C/S. 20 (3): 285.
- Bayraktar, M. (2007). Dinlerarası Diyaloga Karşı İnsanî Diyalog. *İslâmî Araştırmalar Dergisi*, C/S. 20 (3): 309-315.
- Bayraktar, M. (2007). Kur'an ve Sünnetin Dinlerarası Diyaloga Alet Edilmesi. *İslâmî Araştırmalar Dergisi*, C/S. 20 (3): 301-308.
- Buhârî, M. İ. (ts.). *Şahîhu'l-Buhârî (el-Câmi'u's-Şahîh)*. İstanbul: el-Mektebetü'l-İslâmiyye.
- Çelebi, İ. (2019). Kelime-i Şehâdet. *Türkiye Diyanet Vakfı İslâm Ansiklopedisi* (s. Ek 2/36-37) İçinde. Ankara: Türkiye Diyanet Vakfı Yayınları.
- Demircan, A. (2018). *Tarihin ve Dinin İstismarı*. İstanbul: Beyan Yayınları.
- Ebû Dâvud, S. E. (1988). *Sünenü Ebî Dâvud*. Beyrut: Müessesetü'l-Kütübi's-Sekafiyye.
- Gölcük, Ş. ve Toprak, S. (2016). *Kelam*. Konya: Tekin Kitabevi.
- Haylamaz, R. (2012). Sübutu, Manası ve Yorum Zenginliği Açısından Kelime-i Tevhid. *Dicle Üniversitesi İlahiyat Fakültesi Dergisi*, C/S. 14 (2): 161-211.
- Haylamaz, R. (2013). *Gönül Tahtımızın Eşsiz Sultanı Efendimiz (Muhtasar)*. İstanbul: Muştu Yayınları.
- Kadı Abdülcebbar, A. (2012). *el-Muğnî fî Ebvâbi't-Tevhîd Ve'l-adl*. Beyrut: Dâru'l-Kütübi'l-İlmiyye.
- Karlığa, Bekir. (2004, 18 Nisan). Hürriyet Gazetesi Kelebek. Öyle Demek İstemedi. <https://www.hurriyet.com.tr/kelebek/oyle-demek-istemedi-38594485> adresinden 06.05.2020 tarihinde erişildi.
- Kaya, R. (2013-2014). *Efendiler Efendisi Hz. Muhammed (sav)*. İstanbul: Muştu Yayınları.
- Kevserî, M. Z. (1980). *Nazratun 'âbire fî Mezâ'imi Men Yünkiru Nüzûle 'Îsâ 'Aleyhi's-Selâm kable'l-âhire*. Kahire: Mektebetü'l-Kudsî.
- Kılıçarslan, M. (2020). *Molla Fenârî'nin Usûlü Üzere Meryem Sûresi Tefsiri*. İstanbul: Kalem Yayınevi.
- Kirmânî, H. (1977). *Ekvâlü'z-zehebiyye*. Tahran: İntişârâtü Encümen-i Şehinşâhî Felsefe-i İran.
- Mâtürîdî, E. M. (2017). *Kitâbü't-tevhîd*. Ankara: Türkiye Diyanet Vakfı Yayınları.
- Müslim, H.K. (1991). *Şahîhu Müslim*. Beyrut: Dâru İhyâi't-Türâsi'l-Arabî.
- Naim, A. ve Miras K. (1987). *Tecrîd-i Sarîh Tercemesi ve Şerhi*. Ankara: Diyanet İşleri Başkanlığı Yayınları.
- Namlı, A. (2017). Kur'an'a Göre Peygamberleri İnkâr Sebepleri. *İnönü Üniversitesi İlahiyat Fakültesi Dergisi*, C/S. 8 (1): 169-197.

- Namli, A. (2018). Nübüvvet Müessesesi ve Muarızların İleri Sürdüğü Bazı İtirazlar. *Tasavvur: Tekirdağ İlahiyat Dergisi*, C/S. 4 (2): 470-504.
- Nesefî, E. M. (2003-2004). *Tebşiratü'l-edille fi 'uşûli'd-dîn*. Ankara: Diyanet İşleri Başkanlığı Yayınları.
- Nevevî, M. Y. (1994). *Minhâc fi şerh-i sahîh-i Müslim*. Kahire: Müessesetü Kurtuba.
- Nevşehir Valiliği, İ. M. (2014, 02 05). Resmi Yazı. *Herkes O'(Sav)nu Okuyor Yarışması*. Nevşehir, Merkez, Türkiye: Nevşehir Valiliği, İl Milli Eğitim Müdürlüğü'nün 05.02.2014 tarih ve 506447 sayılı yazısı ve ekleri.
- Okur, S. (1956). *Emirdağ Lâhikası*. b.y.: y.y.
- Okur, S. (1956). *Kastamonu Lâhikası*. b.y.: y.y.
- Okur, S. (1956). *Lem'alar*. b.y.: y.y.
- Okur, S. (1956). *Tarihçe-i Hayat*. b.y.: y.y.
- Okur, S. (2016). *Mektûbât*. Ankara: Türkiye Diyanet Vakfı Yayınları.
- Oruç, M. (2004). *Dinler Arası Diyalog Tuzağı ve Dinde Reform*. İstanbul: Arı Sanat Yayınları.
- Özşahin, L. (2005). *Kaosun Jeopolitiği ve Dinler Arası Diyalog*. İstanbul: Rağbet Yayınları.
- Özşahin, L. (2017). Dinler Arası Diyalog Gerçekte Nedir? L. L. Abul içinde, *Din İstismarı* (s. 91). Ankara: Diyanet İşleri Başkanlığı Yayınları.
- Râzî, E. H. (2003). *A'lâmü'n-nübüvve er-red ale'l-mülhid Ebî Bekir er-Râzî*. Beyrut: Dâru's-Sâkî.
- Sezen, Y. (2006). *Dinler Arası Diyalog İhaneti*. İstanbul: Kelam Yayınları.
- Şentürk, H. (2019). *Türkiye'de İslami Oluşumlar Ansiklopedisi İslamcılık*. İstanbul: Çıra Yayınları.
- Taftâzânî, S. M. (2007). *Şerhu'l-aķâid*. Beyrut: Dâru'l-Beyrûtî.
- Topaloğlu, B. ve Çelebi, İ. (2010). *Kelam Terimleri Sözlüğü*. İstanbul: İSAM Y.
- Tümer, G. ve Küçük, A. (1993). *Dinler Tarihi*. Ankara: Ocak Y.
- Ünal, K. ve Camcı, S. (2003). *Fethullah Gülen Perspektifinde Hoşgörü ve Diyalog*. İstanbul: Merkür Yayınları.
- Ünal, Z. (2011). *Hız. İsa'nın Dönüşü Meselesi*. Ankara: Türkiye Diyanet Vakfı Yayınları.
- Ünlü, N. (1984). *İslam Tarihi*. İstanbul: İFAV Yayınları.
- Yıldırım, A. (2005). Teslis Değil Tevhid, Üç Değil Tek İlâhî Din. *Ekev Akademi Dergisi*, C/S. 9 (23): 49-68.

EKLER



T.C.
NEVŞEHİR VALİLİĞİ
İl Milli Eğitim Müdürlüğü

Sayı : 13086057/100/506447
Konu: Herkes O'(Sav)nu Okuyor Yarışması

05/02/2014

.....KAYMAKAMLIĞINA
(İlçe Milli Eğitim Müdürlüğü)
.....MÜDÜRLÜĞÜNE
NEVŞEHİR

İlgi : Nevşehir Eğitime Gönül Verenler Derneğinin 04.02.2014 tarih ve 2 sayılı yazısı.

Nevşehir Eğitime Gönül Verenler Derneği'nin Herkes O'(sav) nu Okuyor Yarışması ile ilgili yazıları yazımız ekinde gönderilmiş olup, yarışmaya katılacak öğrencilerimiz 23.03.2014 tarihine kadar herkesonuokuyor.com. internet adresi üzerinden başvurularını yapacaklardır.

Bilgilerinize ve gereğini önemle rica ederim.

Osman BALAK

Vali a.

Milli Eğitim Müdür V.

*Taliki için Musa Boysoyl
Öğretmene duyurulması
6-2-2014*

EK : 5 Adet Şartname

DAĞITIM:

- İlçe Kaymakamlıklarına (MEM)
- İlkokul-Ortaokul Müdürlüklerine
- Lise ve Dengi Okul Müd.
- Özel Okullara

MİHRİBAN ERİN GÖNEL O.O.		
GELİŞTİRME KAYIT		
Dosya No	Kayıt No	Tarih
310	bb.	6.2.2014

aveali Elektronik İmza
Aşılı ile Aymdır.
05 ŞUB 2014
Numar 101
Set

"Herkes O'nu Okuyor" YarışmasıTeknik ŞartlarİÇİNDEKİLER

- A. GENEL AÇIKLAMALAR
- B. HEDEFLER
- C. ÖDÜLLER
 - a. İl/ilçe Bazında Ödüllendirme Kriterleri (1.SINAV)
 - b. Türkiye Geneli Ödüllendirme Kriterleri (2.SINAV)
- D. SORUMLULUKLAR VE İL/İLÇE İÇİ ORGANİZASYON
- E. SINAV UYGULAMA AÇIKLAMALARI

A. GENEL AÇIKLAMALAR

1. Yarışma başvuruları katılımcılar tarafından form.herkeseonuokuyor.com internet sitesi üzerinden alınacaktır. Çeşitli etkinlik ve organizasyonlarda yapılacak çalışmalarla toplanacak başvurular ise Excel listesine işlenerek toplu olarak yapılacak ve bu girişler için form.herkeseonuokuyor.com/login adresi kullanılacaktır.
 - a. 7 Ocak 2014 ten itibaren site kullanıma açılacaktır.
 - b. 23 Mart 2014 te site girişleri kapanacaktır.
2. Sınavlar ortaokul, lise ve yetişkin olmak üzere 3 kategoride uygulanacak ve kategori bazında katılımcılar aşağıdaki kitaplardan sorumlu olacaklardır. Yetişkinler isterlerse Lise kategorisi kitabından da sınava katılabilirler.

KATEGORİ	KİTAP	YAZAR	YAYINEVİ
ORTAOKUL	EFENDİLER EFENDİSİ HZ. MUHAMMED	RAHİME KAYA	MUŞTU YAYINLARI
LİSE	EFENDİMİZ - MUHTASAR	REŞİT HAYLAMAZ	MUŞTU YAYINLARI
YETİŞKİN	SONSUZ NUR	M.FETHULLAH GÜLEN	NİL YAYINLARI

3. Sınavlar kategori kategori belirtilen tarihte ve saatlerde uygulanacaktır.
4. Sınavların gerçekleştirileceği derslikler derneğiniz tarafından belirlenecek ve gerekli anlaşmalar yine derneğiniz tarafından yapılacaktır.
5. Son başvuru tarihi olan 24 Mart 2014 ten itibaren listenin son hali alınarak derneğimize bildirilecektir. Derneğinizce katılımcıların listesi kategorilere ve seanslara göre belirlediğiniz sınıflara paylaştırılıp, sınava gün gün kimler nerede girecek ise yerlerin ayarlanmasını ve duyurusu yapılacaktır.
6. Sınavlar mutlaka belirtilen gün ve saatte yapılacaktır.
7. Sınav kitapçıkları, derneğinizin belirleyeceği görevli tarafından şifre ile internetten sınav gününden bir gün önce indirilecek, çoğaltılacak ve dersliklere dağıtım yapılacaktır.
8. Soruların puan ağırlıkları farklı olacaktır.

Abdullah Namli
PEYGAMBER YOLU DERNEĞİ
 Aydınlı Mah. İstanbul-Anadoluh Yakası
 O.S.B. 6. Sok. No:3 TUZLA/İST.

NEVŞEHİR
EĞİTİM GÖNÜL VERENLER
DERNEĞİ
 Yeni Mar. Nes. Cad. No:33 Nevşehir

9. Yapılacak yarışma iki aşamada gerçekleşecektir.

a. Birinci Basamak

- Her dernek kendi ilinde kendisi uygulayacak ve ödüllerde yine dernek tarafından verilecektir.
- Sınav cevap anahtarları da yine derneğiniz tarafından optik okuyucu kullanılarak değerlendirilecektir.
- Her seansın soru kitapçığı ve dolayısı ile cevap anahtarı birbirinden farklıdır.

b. İkinci Basamak

- Türkiye genelinde ve il bazında (ekli tabloya göre) dereceye girenler için yapılacaktır. Toplam 1.210 kişinin katılacağı 2. Aşama sınavları İstanbul, Ankara, İzmir, Gaziantep ve Erzurum illerinde gerçekleştirilecek olup, bu sınavın değerlendirmesi ise Peygamber Yolu Derneği tarafından gerçekleştirilecektir.
- Sınav sonucu İstanbul'da değerlendirilip illere ilan edilecek, İkinci Aşamada dereceye giren 63 katılımcı 20 Nisan 2014 Pazar günü İstanbul'da yapılacak programla ödülleriyle sahip olacaklardır.

B. HEDEFLER

- Her derneğin hedefi sınavı gerçekleştireceği il/ilçe nin nüfusunun %1,6 sının sınava katılımını sağlamaktır. (Ek -1 tabloda il bazında katılımcı hedefleri belirtilmiştir.)
- Her derneğin hedefinin kategorilere göre dağılımı ise aşağıdaki gibidir.
 - Ortaokullarda sınava girme oranı %25
 - Liselerde sınava girme oranı %35
 - Yetişkinlerde sınava girme oranı %40

C. ÖDÜLLER

Ödüllendirme 2 şekilde yapılacak

- il/ilçe bazında dereceye girenlere verilecek ve işbirliği yapılan derneklerin vereceği ödüller.
- Türkiye genelinde dereceye girenlere Peygamber Yolu Derneği tarafından verilecek ödüller.
- il/ilçelerde yapılacak 1. Basamak sınavında derneklerin en az vermeyi taahhüt edeceği hediyeler Ek -2 tabloda belirtilmiştir. (Dernekler isterse bunlara ek yaparak ödülleri artırabilir.)

PEYGAMBER YOLU DERNEĞİ
Aydınlı Mah. İstanbul Anadolu Yakası
O.S.B. Sok. No: 33 TUZLA/İST.

1. BASAMAK ÖDÜLLERİ			UMRE	IPAD MINİ	NOTEBOOK	BİSİKLET	SAAT
ÖDÜL 1/1000	KATEGORİ	1.210 DAĞILIMI (1/1000)	%40	30%	%30	%20	ORTAOKUL %20, LİSE VE YETİŞKİN %10 SAAT
1.210	Ortaokul %25	302	0	91	91	60	60
	Lise % 35	424	148	127	0	85	64
	Yetişkin %40	484	194	145	0	97	48
		1.210	342	363	91	242	172

NEVSEHİR
EĞİTİM GÖNÜL VERENLER
DERNEĞİ
Yeni Mah. İdrar Cad. No: 33 Tuza/İST.

- ii. Türkiye geneli için yapılacak 2. basamak sınavı ise 1. basamakta dereceye girenler arasında yapılacaktır.

D. SORUMLULUKLAR / ORGANİZASYON

a. Peygamber Yolu Derneği

- Türkiye genelinde proje reklamları Peygamber Yolu Derneği tarafından yapılacaktır. Ulusal yayın yapan televizyon kanallarında dönemsel olarak Kampanya Reklam filmi gösterilecektir. Yine ulusal gazetelere verilecek ilanlarla katılımın artırılmasına katkıda bulunulacaktır.
- Katılımcı kayıtlarının alındığı internet sitesi Peygamber Yolu Derneği tarafından hazırlanacak ve sürekli yayında tutulacaktır.
- Katılımcılara ait bilgiler il/ilçe bazında ayrılarak ilgili derneğe ulaştırılacaktır.
- Sınav soruları ve cevap anahtarları her bir kategori ve seans için ayrı ayrı hazırlanacaktır.

b. İşbirliği Yapılan Dernek

- Sınav Kitapçıklarını bastıracaktır.
1. Basamak sınavında dereceye giren katılımcılara verilecek ödülleri karşılayacaktır.
- Yarışmanın yerel seviyede ilan ve tanıtımını yapacaktır.
- Sınavların belirlenen tarih ve saatlerde yapılmasını sağlamak için derslik, gözetmen temin edecektir.
1. Basamak ödül törenlerinin düzenlenmesini sağlayacaktır.
- Sınav sonuçlarını değerlendirilerek, il/ilçe bazında dereceye giren katılımcıları belirleyecektir.

E. SINAV UYGULAMA AÇIKLAMALARI

- Her günün ve seansın sınav kitapçıkları ilgili dernek görevlisi tarafından şifre ile internetten ve sınav gününden bir gün önce indirilecek, çoğaltılacak ve dağıtımı yapılacaktır.
- Sınava gün gün kimler nerede girecek ise birkaç gün önceden hatırlatma ve bilgilendirme duyurusu yapılacaktır. (sms, mail, vs.)
- Sınav yapılacak olan yerlere hangi sınav yapılacaksa onun seans kitapçığı ve buna ait optik formu doğru ve eksiksiz bir şekilde (% 5 opsiyonlu) olarak gönderilecektir.
- Sınav kitapçığı teslim esnasında teslim almaya gelen yetkiliye sınav öncesi ve sonrası dikkat edilmesi gereken hususlar hatırlatılır. Optik formda zorunlu alanları ve nasıl doldurulacağı uygulamalı olarak tarif edilecektir. Katılımcıların optik formda bulunan cep tel (yoksa ev telefonu) ve seans bilgisinin doğru olarak kodlanması gerektiği, salon başkanı tarafından sınav gözetmenlerine hatırlatılır ve kendisi de takibini bizzat yapar ve yaptırır.
- Sınav bitiminde optik formlar toplanır, kategori ve seans ayırımına dikkat edilerek uygun bir yerde muhafaza edilir. Optik formların karışmaması için gereken önlemler alınır ve azami hassasiyet gösterilir.

PEYGAMBER YOLU DERNEĞİ
Aydınlı Mah. İstanbul-Anadoluhisari Yakaası
O.S.B. 6. Sok. No: 3 TUZLA/İST.

NEVSEHİR
EĞİTİM GÖZETMENLERİ
DERNEĞİ
Yeni Mah. No: 3 Cad. No: 3 Nevşehir.

- f. Tüm seanslar uygulandıktan sonra aynı sınav türlerini kendi içerisinde sinav.herkeseonuokuyor.com adresinde bu sınav için belirtilen ve okuma işlemi yapacağınız optik okuma cihazına göre hazırlanmış olan format dosyasına göre optik okuyucudan okutulacaktır.
- g. Optiklerde oluşan hataları kesinlikle düzeltip okunmayan kâğıt kalmaması gerekir.
- h. Vereceğimiz kullanıcı adı ve şifreyle sinav.herkeseonuokuyor.com adresinden belirtilen sınav grubuna doğru sinav.txt dosyasını düzgün bir şekilde en son seans yapıldıktan sonraki gün saat 19.00' a kadar yollanacaktır. Belirtilen saatten sonra merkeze btx alımı kapanır.
- i. Sınav sonuçları açıklanmadan önce kontrol için sonuçlar taslak olarak açıklanacaktır. Bu süreçte tüm derneklerin sonuçlarını kontrol etmeleri ve hatalar varsa düzeltmeleri gerekir. Bu süre sonunda sınav txt düzeltilmiş halde yeniden gönderilir ve sistem tarafından otomatik olarak değerlendirilir.
- j. Değerlendirme işlemi bitince tüm illiçelerin sınavları doğru olduğu kanaati kesinleştiğinde sonuçlar dernek sorumlusu tarafından ilan edilebilir özelliği seçilerek sonuçlar ilan edilmiş olur.
- k. Sonuçlar açıklandıktan sonra sinav.herkeseonuokuyor.com adresinden sonuçlarla ilgili listeleri dernek merkezi gerekli birimlere iletmek üzere alır ve teslim eder.

SINAV YERİ SORUMLUSU'NUN DİKKAT ETMESİ GEREKEN HUSUSLAR

- a. Sınav günü, sınav evrak çantasını sınav kuryesinden tutanakla teslim alır, içindeki sınav kitapçık sayısını ve optik formu (% 5) fazla olacak şekilde teslim alır.
- b. Sınav süresince, görevli/görevliler dışındaki kişilerin salona girmemesini sağlar.
- c. Seans kitapçığı sadece belirtilen gün ve saatte kullanılır daha sonraki bir günde kesinlikle kullanılamaz.
- d. Sınavın başlamasından itibaren her oturumun süresi doluncaya kadar katılımcıları ilgili olduğu sınavına alır. Katılımcıların sınava katılımları ile ilgili her türlü tedbiri alır. Geç gelenlere ek süre vermez.
- e. Sınavın sorunsuz yapılmasını sağlar.
- f. Sınav süresince zorunlu haller için çıkması gereken katılımcılarla ilgili olarak tedbirleri alır. Ancak bu katılımcılara ek süre verilmez.
- g. Sınavın bitiminden sonra cevap anahtarları salon başkanlarına sınav merkezine gönderilmek üzere teslim edilir.
- h. Sınav esnasında katılımcıların optik formda bulunan cep tel (yoksa ev telefonu) ve seans bilgisinin doğru olarak kodlanmasını salon başkanı tarafından sınav gözetmenlerine hatırlatılır ve kendisi de takibini bizzat yapar.

ORTAK SINAVLARIN UYGULANMASI

- a. Sınavlarda her oturum sadece bir sınav türünü içerecek ve sadece belirtilen tarih ve saatte yapılacaktır.
- b. Sınava girecek olan katılımcı yerleşim ve oturumu sınav yeri gözetiminde yapılacaktır.
- c. Katılımcı, cevap kâğıdında yazılı olan cep telefonu (yoksa ev telefonu), ad soyad, cinsiyet doğru olarak mutlaka kodlanmalıdır. Adres bilgisi metin olarak yazılmalıdır. Sınav gözetmeni tarafından mutlaka her katılımcının kâğıdının düzgün kodladığı kontrol edilmelidir.
- d. Katılımcının sınava girdiği seans bilgisini mutlaka doğru olarak kodlanmasını ve kontrol

Örgütlerde Yönetim Tarzı ve Algılanan Etik İklim İlişkisinin Analiz Edilmesi: Kantitatif Bir Araştırma

Prof. Dr. Hüseyin Yılmaz

ORCID ID: <https://orcid.org/0000-0002-3359-7670>

Adnan Menderes Üniversitesi, Aydın İktisat Fakültesi, Ekonomi ve Finans Bölümü, Aydın – TÜRKİYE

Dr. Öğr. Üyesi İbrahim Kaynar

ORCID ID: <https://orcid.org/0000-0003-1692-178XP>

Uşak Üniversitesi, Uygulamalı Bilimler Fakültesi, Uluslararası Ticaret ve Finansman Bölümü, Uşak – TÜRKİYE

Makale Geçmişi

Geliş: 14.06.2019

Kabul: 10.10.2020

On-line Yayın: 31.12.2020

Anahtar Kelimeler

Yönetim Tarzı

Etik İklim

Araştırma Modeli

Anket Araştırması

Analiz

Araştırma Makalesi

DOI:

<http://dx.doi.org/10.29228/JASSS.28839>

Öz

Örgütlerin performansını ve verimlilik düzeyini, ekonomide uygulanmakta olan para ve maliye politikaları ile enerji ve petrol fiyatları gibi örgüt dışı dinamiklerin yanı sıra örgütte sergilenen yönetim tarzı, yönetim ve çalışan ilişkileri, yöneticilerin sahip oldukları beceriler ile çalışanların motivasyon düzeyi gibi örgüte özgü özellikler etkilemektedir. Bunlar arasında özellikle yönetim tarzının örgütün etkinlik ve finansal karlılık düzeyine ilişkin öncüller arasında yer aldığı görülmektedir. Örgüt yöneticilerinin, örgütün amaçları doğrultusunda liderlik etmesinde yararlandıkları genel bir yaklaşım olarak yönetim tarzı; örgütün belirsizlikler karşısında etkin bir biçimde koordine edilmesi, çalışanların örgütün vizyonuna adanmışlığının sağlanması, onların örgüte olan bağlılıklarının artırılması ve örgütün etik sorunlarla başa çıkmasında hangi davranışların tercih edilmesi gerektiği konularında yol gösterici fonksiyona sahiptir. Bu araştırmanın amacı, Aydın'daki özel sektör işletmelerinde uygulanan yönetim tarzı ile çalışanların algıladıkları örgütsel etik iklim ve onun boyutları arasındaki ilişkilerin ortaya çıkarılmasıdır. Araştırma kapsamında yönetim tarzları ve algılanan etik iklim ilişkisi konusunda kuramsal ve ampirik bulgulara ilişkin değerlendirmelerden sonra uygulama kısmına odaklanılmıştır. Araştırmanın uygulanması için tasarlanmış olan anket formu Aydın ilinde turizm sektöründe faaliyet gösteren işletmelerde görev yapmakta olan 138 çalışana uygulanmıştır. Araştırma sürecinde yapılan analizler sonucunda, uygulanan yönetim tarzı ile çalışanların algıladıkları örgütsel etik iklim arasında pozitif yönlü ve istatistiksel açıdan anlamlı düzeyde ilişki olduğu görülmüştür. Yapılan regresyon analizi ile demokratik, özgecil ve ailesel yönetim tarzlarının algılanan örgütsel etik iklim üzerinde anlamlı düzeyde katkıları olduğu tespit edilmiştir.

Atf Bilgisi / Reference Information

Yılmaz, H. ve Kaynar, İ. (2020). Örgütlerde Yönetim Tarzı ve Algılanan Etik İklim İlişkisinin Analiz Edilmesi: Kantitatif Bir Araştırma. *Jass Studies-The Journal of Academic Social Science Studies*, Number: 83, Winter, p. 339-364.

Analysis of the Relationship Management Style and Perceived Ethical Climate in Organizations: A Quantitative Research

Prof. Dr. Huseyin Yilmaz

Adnan Menderes University, Aydin Faculty of Economics, Department of Economics and Finance,
Aydin – TURKEY

Asst. Prof. Dr. Ibrahim Kaynar

Usak University, Faculty of Applied Sciencess, Department of International Trade and Finance, Usak –
TURKEY

Artcile History

Submitted: 14.06.2019

Accepted: 10.10.2020

Published Online: 31.12.2020

Keywords

Management Style

Ethical Climate

Research Model

Survey

Analysis

Research Article

DOI:

<http://dx.doi.org/10.29228/JASSS.28839>

Abstract

Organizational performance and productivity levels have been influenced by organizational dynamics such as money and finance policies being applied in the economy and non-organizational dynamics such as energy and oil prices, as well as organizational characteristics such as managerial and employee relations, management skills and employee motivation levels. Specifically, among these, it appears that the management style was among the precursors to the level of efficiency and financial profitability. As a general approach that organizational managers take advantage of in order to achieve organizational goals, the management style was to function as a guiding function in effectively coordinating organizations against uncertainties, ensuring that employees are committed to vision, increasing their loyal commitment, and what behavior should be preferred in coping with ethical problems. The aim of this research was to reveal the relationship between the management style applied in private sector enterprises in Aydin and the organizational ethical climate and its dimensions that employees perceive. Within the scope of the research, the focus was on the application part after evaluating the theoretical and empirical findings on management styles and perceived ethical climate relation. The survey form designed for the implementation of the survey was applied to 138 employees working in the tourism sector in Aydin. As a result of the analysis made in the research process, it was found that there is a positive and statistically significant relationship between the applied management's salience and the organizational ethical climate that employees perceive. The regression analysis revealed that democratic, altruistic and familial management styles contribute significantly to the perceived organizational ethical climate.

GİRİŞ

Genelde yönetim ve liderlik süreçlerinin örgütte yapılan işlerin yerine getirilmesi ve çalışanlar arasındaki ilişkilerin kurulması sürecine destek olunması çabalarıyla ilgili oldukları söylenebilir. Diğer bir deyişle yönetim, önceden belirlenen hedeflere ulaşılmasını sağlamaya dönük olarak çalışanları, aynı doğrultuda çaba göstermeleri konusunda etkileme veya bu kapsamda etkileyici olabilmeye yeteneği ile ilgilidir (Robins, 1995). Yönetim tarzı, işletme yönetiminin çalışanları kontrol etme çabasının ötesine geçen bir anlama sahiptir (Dimitrova, 2003: 181-195). Yönetim tarzını basitçe açıklamak gerekirse, onun bir örgütü yönetme biçimi olduğu söylenebilir. Yönetim tarzı, yöneticinin belirlenen örgütsel hedeflere ulaşma çabası içerisinde emrindeki çalışanların üzerinde sahip olduğu yetkisini kullanması ve onlara karşı işlerin yapılması sırasında sergilediği genel yaklaşım tarzı olarak açıklanmaktadır (Quang, 2002: 122).

Yönetim tarzları insanların öğrenme davranışının beraberinde getirdiği tüm zaafılara tabi kolektif biçimde öğrenilmiş davranışlar olarak kabul edilir. Aynı zamanda yönetim tarzları hem yöneticilerin karar alma sürecini hem alınan kararların içeriğini bir araya getirmekte ve hedef belirleme, stratejinin formüle edilmesi ve stratejinin uygulanması çabalarıyla aynı doğrultuda karşımıza çıkmaktadır. Etkili liderlik olmadan bir örgütün etkin bir biçimde işleyişini sürdürmesi zordur. Lider, bir örgütün hedefini belirleyerek ona rehberlik edecek planlamayı ve kontrol sistemini ortaya koyar ve sonra da örgütün gidişatını takip eder. Bununla birlikte örgüt, ortak amacın gerçekleştirilmesi eylemine katkıda bulunmak isteyen çalışanların birbirleriyle iletişim kurdukları zaman etkili bir şekilde faaliyet göstermiş olur. Hersey ve Blanchard (1993), yönetim tarzını, yöneticilerin başkalarıyla birlikte ve onlar aracılığıyla amaçlara ulaşmaya çalışırken sergiledikleri davranış modeli olarak ifade etmektedirler. Yönetim tarzı örgütsel etkinliğe öncülük eden kritik bileşenlerden birisidir.

Küresel bir ekonomide faaliyette bulunan şirketlerde etiğin nasıl sürdürüldüğü politikacılar, akademisyenler ve işletmeler açısından oldukça önemli bir konu olarak kabul edilmektedir. İş etiği konusu geçmişte Çin, Rusya ve Brezilya'da dikkat çekerken son zamanlarda Hindistan'da da bilim adamlarının sistematik bir şekilde bu konuya odaklandıkları görülürken, tüm dünyada iş etiği ve özellikle etik iklim konusuna verilen önemin her geçen gün arttığı anlaşılmaktadır.

Etik iklim konusuna verilen önem her geçen gün artarken, bugüne kadar yapılan çalışmaların örgütteki çalışanların etik iklim algılarının onların davranışlarını ve örgüte karşı tutumlarını nasıl etkilemiş olduğunu incelediği anlaşılmaktadır. Örneğin etik iklim konusunda çalışma yapan yazarlar, çalışanların etik iklim algısının iş tatmini ile örgüte olan güvenle, örgütsel bağlılıkla, etik karar alma ve örgütsel performansla pozitif şekilde ilişkili olduğunu bulmuşlardır. Diğer yandan, örgütlerde daha yüksek etik standartlar ile güven ve dürüstlüğü, çalışanların iş tatminini ve örgütün başarısını arttırdığı söylenmektedir (Tükeltürk, Şahin, Terlemez ve Baç; 2015: 425-437). Örgüt yönetimleri ise çalışanların örgüt içerisinde etik davranışlar sergilemelerini doğru bir iş yapılması olarak nitelendirirler (Aslan ve Ulutaş, 2015: 445-464).

Özellikle etik iklimin çalışanları etik davranışlar sergilemeye teşvik eden ve görev yaptıkları örgütte yerine getirilen işin ilişkin etik boyutunun nasıl vurgulandığına dair algılamalarını etkileyen kritik bir etmen olduğundan örgütsel etik literatüründe daha fazla dikkat çektiği anlaşılmaktadır (Schminke, Arnaud ve Kuenzi; 2007: 171-186).

Etik iklim, örgütte hangi davranışın etik şekilde doğru olduğunu ve etik konuların örgütte nasıl ele alınması gerektiğine ilişkin paylaşılan algılamalar olarak karşımıza çıkmaktadır. Örgüte ilişkin etik özellikler örgütsel kültürle bir araya geldiğinde, çalışanların işle ilgili tutumlarının yanı sıra örgütsel performansı da önemli biçimde etkilediğinden günümüz örgütlerine ilişkin çağdaş bir özellik olarak kabul edilmektedir (Ambrose, Arnaud ve Schminke; 2008: 323-333).

Etik iklimin oluşumu, örgütün etik değerleri ve etik yasalarının temelini dayandırır. Dolayısıyla etik iklimin gelişimi, örgütteki etik değerlerin ortaya çıkmasının bir sonucu olmakta ve tepe yönetimler firmanın etik ikliminin algılanmasında ve bunun sürdürülmesinde kilit bir rol oynamaktadır. Buna ilave olarak çalışanların etik iklim algılamalarının, onların iş yerinde sergiledikleri tutum ve davranışları etkilediği ortaya çıkmaktadır (Schwepker, 2001: 39-52).

Yapılan çalışmalarda, iş etiği ilkelerinin bir sektörden diğerine belirgin biçimde değişiklik gösterdiği ve bundan dolayı da firmanın etik yöneliminin onun faaliyette bulunduğu sektörün yapısına bağlı olarak ele alındığı kanaatine ulaşıldığı anlaşılmaktadır. Bu sebepten dolayı etik iklimin faaliyet gösteren firmanın ve onun çalışanlarının etikle ilgili normlarını ve davranışlarını büyük ölçüde etkilediği söylenmektedir. Etik iklim üzerinde örgütün faaliyet gösterdiği sektörün yapısı, coğrafik ve kültürel etkenlerin sebep olduğu farklılıkların yanı sıra örgütlerin etik yönelimlerinin de önemli ölçüde etkili olduğu belirtilmektedir (Paul, Roy ve Mukhopadhyay; 2006: 28-56).

Yapılan araştırmalarda etik iklim ve onun işle ilgili çeşitli sonuçları arasındaki ilişkiler araştırılırken, etik iklimi teşvik eden ve onu biçimlendiren faktörlerin neler olduğuna yönelik çabaların oldukça az olduğu görülmektedir. Tepe yönetimin veya üst düzey yöneticilerin örgütün vizyonunu belirleyerek, bunu çalışanlara ileterek ve örgüt kültürünü şekillendirerek örgüte ve çalışanlara ilişkin sonuçları etkiledikleri düşünülmektedir (Boal ve Hooijberg 2001: 515-549).

Bu araştırmada, bugüne kadar sınırlı sayıda çalışmaya konu olduğu anlaşılan örgütlerde uygulanan yönetim tarzı modeli ile etik iklimin ve onun boyutları arasındaki ilişkiler açıklanmaya çalışılmıştır. Araştırmanın ilk kısmında kapsamlı bir literatür taraması yapılarak araştırmayla ilgili kavramsal model ortaya konulmaktadır. Yine bu kısımda araştırmanın bağımsız değişkenini ifade eden yönetim tarzı ile bağımlı değişkeni oluşturan etik iklimin çeşitli boyutları hakkında kavramsal düzeyde açıklamalarda bulunmaktadır. Araştırmanın ikinci kısmındaki metodoloji başlığı altında, araştırmadan elde edilen ampirik bulgular ve sonuçlar sunulmaktadır. Araştırmada ayrıca ulaşılmış bulunan temel sonuçlar, araştırmanın sınırları, etkileri ve gelecekteki başka araştırmalar için bir dizi öneriler de ortaya konulmaya çalışılmıştır.

OPERASYONEL DEĞİŞKENLER VE KURAMSAL ÇERÇEVE

Yönetim Tarzı

Yönetim tarzları, örgütsel etkinliği bütünüyle belirleyen önemli bir faktör olarak kabul edildiğinden dolayı yaygın şekilde araştırma konusu yapılmaktadır. Yönetim tarzına ilişkin unsurların yerine getirilen görevlerdeki eylemlerin sırası, izlenen hedefler ve çalışanların örgütte üstlendikleri roller konusunda neler hissettikleri de dahil olmak üzere bireylerin ve örgütteki çalışma gruplarının operasyonel eylemlerini nasıl yerine getireceklerini doğrudan etkilediği açık bir şekilde anlaşılmaktadır. Yine yönetim tarzı örgüt içerisindeki iş birliği düzeyini belirlerken, örgütteki çalışanların birbirleriyle, müşterilerle, tedarikçilerle ve örgüt dışındaki başka hissedarlarla nasıl ilişki kurabilecekleri konusunda da belirleyici olur (Quang ve Vuong, 2002: 36-55).

Yönetim tarzı, örgüt yöneticileri tarafından verimlilik konusunda ve diğer yerine getirilen faaliyetlerle ilgili unsurların bir araya getirilerek çalışanların en iyi biçimde performanslarının sağlanması amacıyla benimsenmiş olan davranış çerçevesi olarak tanımlanır. Yönetim tarzı tek başına bir faaliyet değil aynı zamanda örgüt tarafından belirlenen hedeflere ulaşılması için yöneticinin yetkisi altındaki çalışanların yönetilmesi için yararlanılan sürekli izlenen bir yol ve yerine getirilen bir faaliyettir. Bu anlamda yönetim tarzı, örgütlerin ortaya konulması hedeflenen çıktı düzeyine varılabilmesi için yöneticiler tarafından çok sayıda kaynağın etkin biçimde koordinasyonunu ifade eder (Field ve Dubey, 2001).

Yönetim tarzının değişik tanımları vardır. Bir görüşe göre yönetim tarzı, yöneticinin stratejinin belirlenmesi, uygulanması, alt hedeflere odaklanılması, örgütün itibarının artırılması, hissedar bağlılığının sürdürülmesine odaklanmak suretiyle temel fonksiyonlarını yerine getirmesi anlamına gelir. Örgütte hangi tarzların benimseneceğinin gündeme geldiği durumlarda yönetim tarzının tercihiyle ilgili belirli bir standartın olmadığı anlaşılmaktadır. Yapılan araştırmalarda yönetim tarzları konusunda yöneticinin faydalanabileceği, davranış kurallarının yazılı olduğu bir rehberin mevcut olmadığı ancak yönetim tarzının örgütün belirlenen hedeflerine ulaşılması konusunda bir rehber olduğu ifade edilmektedir. Daha basit bir şekilde yönetim tarzı, bir örgütü yönetme şekli olarak ifade edilebilir (Quang ve Vuong, 2002).

Schleh (1977), yönetim tarzını, örgütteki farklı fonksiyonların ve birbirlerinden farklı faaliyetlerin belirli bir amaç doğrultusunda bir araya getirilmesini sağlayan bir tutkal biçiminde tanımlamaktadır. Yönetim tarzı, örgüt çalışanlarının yeteneklerinin değerlendirilmesi sürecinde faydalanılan bir felsefe veya belirli ilkeler grubudur. Yönetim tarzı işlerin nasıl yapılacağı konusunda izlenecek bir prosedür değildir ancak işlerin yapılmasında faydalanılan yönetim çerçevesidir. Yönetim tarzı, örgütün bütününde faaliyetlerin devam ettirilmesi için gerekli olan hareket etme yöntemidir. Yönetim tarzı yöneticiye, yetkisi altındaki çalışanların inisiyatif almalarına güvenmesine olanak sağlar. Yöneticinin çeşitli fonksiyonlarını tanımlamak suretiyle yönetim tarzını açıklamaya yönelik yaklaşımlar da vardır. Buna göre yönetim tarzı örgüt hedeflerinin belirlenmesi, stratejinin formülasyonu, yönetim fonksiyonlarının uygulanması, örgüt itibarının oluşturulması ve hissedarlarla ilişkilerin devam ettirilmesi gibi çeşitli görevlerin yerine getirilmesinde ve örgütün karar alma sürecinde onun diğer örgütlerden ayırt edilmesini sağlayan hareket tarzıdır (Quang ve Vuong, 2002: 36-55).

Başka bir tanıma göre yönetim tarzı, örgütteki herhangi bir çalışan, herhangi bir bölüm veya örgütün bütünü tarafından benimsenmiş olan ilkeler grubu olarak gözönünde bulundurulmuş, yöneticinin çalışanlar üzerinde kontrolüne olanak vermenin yanı sıra birbirlerinden farklı faaliyetlerin ve fonksiyonların uyum içerisinde bir arada yerine getirilmesini sağlamak amacıyla çalışanların yönetiminde tercih edilen yol olarak ifade edilmektedir (Clear ve Dickson, 2005: 220-233).

Örgütlerde hangi yönetim tarzının daha etkin olduğu konusunda bir tanımlama yapmak kolay olmazken örgütün türü, örgütün amacı ve yerine getirilen faaliyetler, örgütün büyüklüğü, çevresi, örgüt kültürü, toplumsal kültür, enformasyon ve iletişim teknolojisi ve nihayet örgüt sahibi veya yöneticisinin davranışı ve kişilik tarzı gibi etkenlerin uygulanacak yönetim tarzının seçimi ve etkinliği üzerinde belirleyici olan faktörler arasında bulunduğu söylenebilir (Quang ve Vuong, 2002: 36-55).

Yönetim tarzının çok sayıda başka faktörler tarafından etkilendiği ve bunlar tarafından belirlendiği söylenebilir. Bazı görüşler, bir toplumda örgütlerce seçilen ve onların faaliyetlerinde yararlanmış oldukları yönetim tarzları üzerinde en büyük etkinin toplumsal kültürden kaynaklandığını ifade etmektedir. Örnek olarak da Fransa, Hindistan, Japonya, Amerika ve Vietnam gibi farklı ülkelerdeki örgütlerin birbirlerinden değişik yönetim tarzlarını benimsemiş oldukları ileri sürülmektedir. Bu görüş örgütlerdeki temel yönetim tarzının, toplumsal kültürün bir takım yöresel farklılıklara olanak verdiği hâkim değerlere ve normlara dayandırıldığı sonucunu doğurmaktadır (Evans, Han ve Sculli; 1989: 5-13).

Bununla beraber aynı ülke içerisinde çok sayıda örgütte yapılan kapsamlı araştırmalarda aynı toplumsal kültür içerisinde çok sayıda yönetim tarzı uygulandığı ortaya konulmuştur. Örneğin Burns ve Stalker İngiltere’de birbirinden çok farklı iki ayrı yönetim tarzının benimsendiğini –organik ve mekanik- belirlemişlerdir. Kanada’da yedi farklı yönetim tarzı türü olduğu tespit edilmiştir. Aynı sektörde faaliyette bulunan Hindistan’lı örgütler arasında farklı yönetim tarzlarının uygulandığının anlaşılmasının yanı sıra farklı sektörlerdeki firmalar arasında da birbirinden farklı yönetim tarzı olduğu ortaya çıkarılmıştır (Khandwalla, 1980: 173-184).

Quang ve Vuong, örgütüm karşılaştığı bütün durumlara uygulanabilecek ve onun faaliyet ortamlarında seçim yapma tarzında etkili olabilecek tek bir yönetim tarzının olmadığına işaret etmişlerdir. (Quang ve Vuong, 2002: 36-55). Benimsenilen yönetim tarzında durumsal faktörlerin ne kadar önemli olduğunu ortaya koyan Reddin'in yönetim tarzları modeli, örgütte sergilenen yönetim tarzının, örgütsel hiyerarşide yöneticinin yerine getirdiği veya nezaret ettiği faaliyetlerin türüne bağlı olarak değişiklik göstermesi gerektiği veya gösterebileceğini ortaya koymaktadır (Reddin, 1967: 8-17). Ayrıca yönetim tarzları, örgütte kalite üzerine, müşterilere sunulan hizmetler ve onların tatmin edilmesi gibi piyasada değişen eğilimlere veya yeni iş modellerine geçilmesi gibi uygulamalara bağlı olarak değişiklik gösterebilir (Dolan ve Garcia, 2002: 101-117).

Japonya, yönetim tarzlarından faydalanarak başarılı bir ekonomik büyüme ortaya konulması konusunda öncü ülkelerden biridir. Yönetim tarzı konusunda araştırma yapan yazarlar, Japonya'nın küresel bir dev haline gelmesinde yönetim tarzının katkısı olduğunu ifade etmişlerdir. Yönetim tarzı sayesinde Japonların paternalizm, hayat boyu istihdam, deneyim, hayat boyu öğrenme, karar alma, sıkı çalışma, ortaklaşa çalışma etiği, sürekli uyum ve iyileştirmeye sürekli vurgu yaparak ekonomik gelişmelerini sağladıkları belirtilmektedir (Abo, 2015: 5-35).

Japon yönetim tarzları konusunda değerlendirmeler yapan yazarlar, Japon örgütlerindeki yönetim tarzının risk alma, teknokrasi, esneklik, katılım ve otorite gibi grup yönetim tarzına dayalı bir yaklaşım olduğunu ifade etmektedirler. (Quang ve Vuong, 2002: 36-55). Bugüne kadar yapılan araştırmalarda karizmatik, ikna edici, danışmacı, işlemsel, dönüştürücü ve delege edici tarzlarının yanında günümüzde örgütlerde en yaygın şekilde kullanılan yönetim tarzları olarak otoriter, zorlayıcı, otokratik, demokratik, duygusal olarak birleştirici, müsamahakâr, kayıtsız, koçluk eden, mükemmele odaklı, vizyoner, bürokratik ve savunmacı liderlik tarzları karşımıza çıkmaktadır (McGuire, 2005: 317-320).

Yönetim tarzları konusunda öncü çalışmalar yapan yazarların öne sürdüğü sınıflandırmalardan farklı bir uygulama olmadığı söylenebilir. Mintzberg (1973), üç tür liderlik tarzı olduğunu söylemiştir. Bunlar girişimci, planlamacı ve uyumcu liderliktir. Burns ve Stalker (1961) yönetim tarzları serisine organik ve mekanik liderlik tarzlarını eklemiştir. Likert (1961, 1967) ise otoriter ve katılımcı liderlik tarzlarını geliştirmiştir. Blanchard (1994), yönetim tarzlarını dörde indirgeyerek popüler hale getirmiştir. Bunlar; emir veren, destekleyen, koçluk eden ve delege edici liderliktir.

Blake ve Mouton (1975) tarafından geliştirilmiş bulunan yönetim ızgarası ile bütün yönetim tarzlarının temeli olarak nitelendirmiş oldukları; boşvermiş yönetim (impoverished management), insan merkezli yönetim, orta yol yönetimi, takım yönetimi ve görev yönetimi tarzlarını ortaya koymuşlardır. Khandwalla (1995), on farklı yönetim tarzını uygulamaya çalışmıştır. Bunlar: muhafazakâr, girişimci, profesyonel, bürokratik, organik, otoriter, katılımcı, sezgisel, ailesel ve özgecil liderlik tarzlarıdır. Yönetim tarzları, geleneklerden, coğrafik konumdan ve örgüt kültüründen etkilenerek şekillendiğinden farklı isimler ve şekillerle karşımıza çıkarlar. (Khandwalla, 1995: 39-64). Bununla beraber yönetim tarzları, dünyanın her yerinde benzer özellikler taşımaktadır. Dolayısıyla belirli bir ülkede yaygın olan yönetim tarzının hangisi olduğunun ortaya konulması yararlı olacaktır (Culpan ve Kucukemiroglu, 1993: 27-42).

Örgüt yöneticileri tarafından kullanılan yönetim tarzının sektörden sektöre ve hatta bazen aynı sektör içerisinde görev yapan yöneticiler arasında bile farklılık gösterdiği anlaşılmaktadır. Bir örgütte yönetici tarafından sergilenmekte olan kişisel özellikler büyük ölçüde onun yöneticilik tarzını gösterir. Bununla birlikte yöneticilerin sergilemiş oldukları yönetim tarzlarının küresel olarak karizmatik, demokratik, dönüştürücü, işlemsel, yetkilendirici, bürokratik ve otoriter olarak sınıflandırıldığı söylenebilir. Sözü edilen sınıflandırmalar, yönetim tarzları konusunda son dönemde yapılan araştırmalarda elde edilen bulgularla ortaya konulmuştur. Aşağıda bazı yazarların yönetim tarzlarına

ilişkin görüşleri verilmektedir. Bu yönetim tarzları ya organizasyonun türü ya da araştırmacıların farklı coğrafyalardan gelmeleri dolayısıyla geleneklerden etkilenmektedir (Mcguire, 2005: 317-320):

Muhafazakâr yönetim tarzı

Muhafazakâr yönetim tarzında örgütte o güne kadar yapılan işler ne olursa olsun bunların gelecekte de devam ettirilmesi ve geçmişte yararlanılan araçlardan gelecekte de yararlanılmaya devam edilmesi amaçlanır. Bu yönetim tarzında inovasyon ve değişime hazırlık konularında da ihtiyatlı hareket edilir. Bu durum firmanın o güne kadar izlediği yönlerde ve faaliyet gösterdiği alanlarda gelişmesini ve çeşitlendirmeye gitmesini gerektirir. Gelenekler geçmişteki gücünü koruyarak devam ettirilerek aksamalara izin verilmez.

Girişimci yönetim tarzı

Bu yönetim tarzında riskin hesaplanmasına öncelik verilir ve yapılan işlerle ilgili öncü fikirler ortaya çıkarılması önemli kabul edilir. Girişimci yönetim tarzı inovasyona odaklanır ve hızlı büyümenin teşvik edilmesini sağlar. Girişimci yönetim tarzı genellikle sektör tabanının çeşitlendirilmesine yardım etmesi ve elde edilen çıktı düzeyinin hızla artırılması amacıyla gelişmekte olan ülkeler için tavsiye edilir. Bu yönetim tarzını benimseyen yöneticilerde önemli bir değişiklik gündeme geleceğinden bu tarzın uygulamaya konulmasından önce yöneticilerin örgüt yapısıyla bu tarzın uygunluğunu gözden geçirmeleri gereklidir (Naldi, Achtenhagen ve Davidsson; 2015: 780-800).

Profesyonel yönetim tarzı

Profesyonel tarz, yönetime bilime dayalı bir perspektifle yaklaşır. Bu tarz yönetimde uzun dönemli planlama yapılarak karmaşık yönetim araçları, prosedürler ve istihdam gerçekleştirilir. Profesyonel yönetim tarzı, karmaşık, küresel çevrelerde yeni ve komple teknoloji yönlü sektörlerde yönetim faaliyetinde yardımcı olur (Quang ve Vuong, 2002: 36-55).

Bürokratik yönetim tarzı

Bürokratik yönetim tarzı, bu tarza özgü olan hesap verebilirlik, formal kuralların uygulanması, düzenlemeler ve prosedürlerle birlikte belirli bir düzenin sağlanmasına odaklanır. Bu yönetim tarzı, etkinliğin sağlanması amacıyla büyük örgütlerde kamu kuruluşlarında kapsamlı bir şekilde yaygınlık gösterir (Bakhtari, 1995: 97-118).

Organik yönetim tarzı

Organik yönetim tarzı esnekliğe karşı derinden bir bağlılığın sağlanmasını teşvik eder. Bu yönetim tarzının inovasyona önem veren, tepkici ve karşılıklı etkileşime önem veren yapısı, hızla değişen çevrelerde faaliyet gösterilmesi için idealdir. Diğer taraftan bu yönetim tarzının çalışan merkezli tasarımından dolayı örgütlerde kullanılması önerilmektedir (Datta, 2005: 135-145).

Otoriter yönetim tarzı

Otoriter yönetim tarzı adaletli bir tarz olarak nitelendirilir. Bu yönetim tarzını benimsemek isteyen yöneticiler, astlarının yerine getireceği görevlerde herhangi bir belirsizliğe olanak vermeden onlara açık bir yön sağlamalıdır (Thau, Bennett, Mitchell ve Marrs; 2009: 79-92). Bu yönetim tarzında yöneticinin karar alma konusunda nihai yetkiye sahip olduğu önceden varsayılır ve belirlenen hedeflere astlardan gelen direnişe sürekli baskı uygulanarak varılmaya çalışılır (Mcnamara, 2003). Yapılan çalışmalara göre otoriter yönetim tarzı, küçük düşürücü disiplin uygulamasından dolayı çalışanlar için dost olmayan bir ortama yol açmakta ancak iş etiğinin oldukça zayıf olduğu durumlarda faydalı olabileceği ileri sürülmektedir.

Demokratik yönetim tarzı

Bu yönetim tarzı, yöneticiye olan güveni yetkisi altındaki çalışanları karar alma sürecine dahil ederek onlara değer verdiği ölçüde artırır. Demokratik liderlik konusunu araştıran yazarlar, demokratik yönetim tarzının işlerin yapılması amacıyla astlara yetki devredilmesini ve personelin güçlendirilmesini sağladığından dolayı büyük projelerin gerçekleştirilmesine uygun bir yönetim tarzı

olduğunu söylemektedir. Demokratik yönetim tarzı, farklı görüşlerin ifade edilmesini sağlar ve konsensüse dayalı bir karar alma fikrine bağlı bir yönetim tarzıdır. Bu yönetim tarzının uygulanmasının sağlayacağı başlıca avantaj, çalışanların kendi kendilerini motive etmeleri ve onlar arasındaki iş birliğinin geliştirilmesini sağlamasıdır (Kalliny, Orgak ve Saran; 2007: 1-8).

Sezgisel yönetim tarzı

Sezgisel yönetim tarzı yöneticinin sağduyu ve deneyime dayanarak öğrenilen, iyi olduğu kabul edilen kurallara dayalı olarak muhakeme yaparak rehberlik etmesini ve geçmişte yaşanan deneyimlere güvenmesi gerektiğini öne süren yönetim tarzıdır (Aarum, 2000: 46-63).

Ailesel yönetim tarzı

Ailesel yönetim tarzının dayanak noktası birliktelik ve sadakat ortamında sergilenmesidir. Bu yönetim tarzında yönetici, giderek modernize olan bir sektörde belirlenen hedeflerin başarılması için çalışanların ihtiyaçlarını gidermeye çalışarak onlara ailenin bir üyesi gibi davranır (Slevin ve Pinto, 2004).

Özgecil yönetim tarzı

Özgecil yönetim tarzı, yöneticilerin öncelikli olarak karın en yükseğe çıkarılması amacına odaklanmamaları gerektiğini, bunun yanında içinde faaliyet gösterdikleri toplumun iyiliğini aramaları gerektiğini vurgular. Özgecil yönetim tarzının gelişmekte olan ülkelerde yoksulluğu azaltma ve güçlü bir toplum oluşturmaya başlama konusunda işe yaradığı kanıtlanmıştır. (Quang ve Vuong, 2002: 36-55).

Etik İklimin Kuramsal Çerçevesi

İklim, örgütlerde çalışanlardan beklenen, desteklenen ve ödüllendirilen rutin davranış ve eylemlerinin işlevselleştirilme yöntemi olarak ifade edilmektedir. Örgüt ikliminin algılamaları bireylerin pozisyonundaki, çalışma grupları veya işe alım tarihlerindeki farklılıklardan dolayı değişiklik gösterebilir. Örgüt iklimi ve yarattığı etkilerin ortaya konulmasına dönük olarak yirmi birinci yüzyılda çok sayıda çalışma yapılmaktadır. Özellikle, örgütlerde davranış, uygulamalı psikoloji ve sosyoloji alanlarında örgüt iklimi çalışmalarının giderek arttığı bilinmektedir. Örgüt iklimi geniş anlamda örgütteki aktörler tarafından kabul edilmiş olan örgütsel normlar ve uygulamalar olarak tanımlanır. Örgüt ikliminin öncülleri ve sonuçlarına ilişkin yapılan çalışmalar 1950'lerden günümüze kadar halen daha devam etmektedir (Agrawal, 2017: 804-824).

Şirket etik değerleri etik iklimi yaratır ve böylelikle onun sınırlarını çizer. Bir örgütün etik iklimi onun etik değerlerini ve çalışanlardan beklenen davranışları ortaya koyar ve örgüt üyelerinin etik yönelimlerini etkilemiş olduğu görülür. Bir örgüt içerisinde yalnızca bir tek iş iklimi türü bulunmamaktadır. Bir örgütte normatif (kuralcı) sistemlerin kurumsallaştırılmasının etik iş ikliminin mevcudiyeti bakımından önemli olduğu ifade edilir (Schneider, 1983: 106-128). Dar anlamda etik iklim, çalışanların ahlaki olarak hangi davranışın doğru veya yanlış olduğuna ilişkin algılamaları olarak tanımlanabilir. Dolayısıyla etik iklim ise örgütte etik durumların yönetilmesinde yararlanan psikolojik bir mekanizma olarak karşımıza çıkar (Wimbush ve Shepard, 1994: 637-647).

Martin ve Cullen (2006) etik iklimi, ahlaki sonuçlarıyla birlikte örgütsel prosedürlere, politikalara ve uygulamalara yansıyan en iyi biçimde sıkı kurallar koyan iklim türleri grubu olarak anlaşılan örgütsel çalışma iklimi türü olarak tanımlamışlardır. Etik iklim, bir örgütte ahlaki hususlara ilişkin yapılması hoş görülen ve yapılması olumlu görülmeyen davranışlar hakkındaki paylaşılan algılamaları ifade eder. Etik iklim aynı zamanda örgüt kültürünün bir unsuru olarak göz önünde bulundurulmalıdır. Etik iklimin özellikle, güçlü etik sonuçlarıyla birlikte örgütsel uygulamalar üzerine doğrudan etkileri bulunan örgütsel normlarla ilişkisi olduğu da söylenmektedir. Etik iklim, örgütte etik içeriğe sahip genel örgütsel uygulamalara ve prosedürlere ilişkin yaygın olarak karşılaşılan algılamalar biçiminde tanımlanır (Victor ve Cullen, 1988: 101-125). Çalışanların etik iklim algılaması, çeşitli faktörler

tarafından etkilenmektedir. Örneğin, örgütün etik değerleri, normları, kuralları ve sistemleri örgütte işlerin yerine getirilme tarzına ilişkin çalışanların algılamalarını doğrudan veya dolaylı olarak etkileyebilir (Maignan ve Ferrell, 2000: 283-297). Bu doğrultuda bir örgütün etik iklimi, örgütteki etik konulara nasıl yaklaşıldığı, etik olarak arzu edilen veya kabul edilebilecek davranışların hangileri olduğuna ilişkin çalışanlarca paylaşılan algılamalar tarafından oluşturulur. Araştırmacılar, etik iklimin örgütte çeşitli rolleri yerine getirdiğini ileri sürmüştür. Örneğin, etik iklim çalışanların ahlaki olmayan davranışları sergilemelerinden onları alıkoyar (Wimbush ve Shepard, 1994: 637-647).

Aynı zamanda etik iklim, bireyin duygusal psikolojik durumunu da etkilediğinden, örgütteki güven atmosferini ve örgütsel destek algılamalarını da etkisi altına almaktadır. Bunun yanı sıra etik iklim, etik karar alma modelleri içerisinde de ele alınan bir konudur (Paolillo ve Vitell, 2002: 65-74). Etik iklim, yönetim tarafından belirlenmiş olan şirket felsefesi ve değerlerinden türemiştir ve bir örgütün bütün değer sisteminin bir alt grubunu oluşturan şirket etik değerleri olarak da isimlendirilir. Bireysel çalışanların müşterek etik değerleri, etik konusundaki formal ve formal olmayan politikalar, bir örgütün şirket etik değerlerini oluşturur (Hunt, 1989: 79-90). Etik örgütlerde görev yapan çalışanların piyasada güçlü bir yeteneğe sahip olduğuna inandıklarından dolayı örgütleriyle yoğun bir biçimde gurur duydukları ileri sürülmektedir. Üstelik çalışanlar etik bir örgüte ait olduklarını düşündüklerinde pozitif bir ruh halinde hareket edebileceklerdir. Pozitif ruh hali ise yaratıcı biçimde problem çözmeyi kolaylaştırıcı bir durum olarak kabul edilir. Diğer taraftan pozitif ruh halinin, çalışanların yaratıcı problem çözme yeteneğinin arttırmak suretiyle çalışanların daha fazla performans göstermesini sağlar (Isen, Daubman ve Nowicki; 1987: 1122-1131).

Etik iklimin bireysel, örgütsel ve çevresel düzeydeki öncüller olarak sınıflandırılabilen bir dizi faktörden ortaya çıktığı düşünülmektedir. Bireysel faktörler, ahlaki değerler ve bütünlük gibi çalışanların kişisel özelliklerini içerisine alır. Etik iklimin gelişiminde önemli bir rolü olan çevresel faktörler (bölgesel ve kültürel farklılıklar gibi) ile beraber geçerli etik kodlar ve onların uygulamaya geçirilmesi ve departmanın yapısı gibi örgütsel değişkenlerin de etkisi vardır (Peterson, 2002: 313-326). Etik iklim konusunda ufuk açıcı ilk çalışmayı Victor ve Cullen (1987: 51-71) yapmışlardır. Bu yazarlar, Kohlberg'in ahlaki gelişim kuramını ve Merton, Gouldner ile Schneider'in sosyo kültürel örgüt teorilerini kullanarak etik iklim türlerinin neler olduğunu araştırmışlardır. Söz konusu yazarların geliştirmiş oldukları teori, etik iklimin iki boyutta değişiklik gösterdiğini ortaya koyar. İlk boyut, etik kriteri bir diğer ifadeyle etik kararlar alınırken ortaya konulacak gerekçeyi oluşturur. Etik kriter Kohlberg'in geleneksel öncesi, geleneksel ve geleneksel sonrası olarak isimlendirilen üç düzeyli ahlaki gelişim aşamalarına benzer biçimde egoizm (kendi çıkarını maksimize etme), yardımseverlik (ortak çıkarları maksimize etme) ve ilkelilik (ilkesel bağlılık) şeklinde sınıflandırılabilir. İkinci boyut belirli bir amaçla üzerinde durulan ahlaki konuların alanıyla ilgilidir ve etik karar almada veya etik karara odaklanmada referans olarak alınır (Agrawal, 2017: 804-824).

Burada Victor ve Cullen sırasıyla, bireysel, yöresel (örgüt gibi) ve kozmopolit (firma dışı) olarak adlandırdıkları bireysel düzeyde, grup düzeyinde ve toplumsal düzeydeki sorunları ayırt etmek için organizasyonlardaki referans gruplarını ve sosyolojik rol teorisini göz önüne almışlardır. Her boyutta yer alan üç düzeyde dokuz teorik iklim türü yer alır. Bunlar: bireysel çıkar, şirketin karlılığı, etkinlik, arkadaşlık, takıma ilgi, sosyal sorumluluk, kişisel ahlak, şirket kuralları ve prosedürler ile yasalar ve profesyonel ilkeler. Bununla beraber, Victor ve Cullen'in dört şirkette çalışan 872 personeli kapsayan ampirik araştırmalarında, teorik düzeyde yer alan dokuz etik iklim yerine yalnızca beş tanesinin olduğu tespit edilmiştir. Yazarla bu iklimleri ise başkalarının iyiliğini isteme (diğerlerinin iyiliğini düşünme), kanun ve kodlar (herhangi bir kanun veya profesyonel kodların ihlal edilip edilmediği), kurallar (şirketin politika ve prosedürlerinin izlenip izlenmediği), araçsallık (kendi çıkarını temel alma) ve bağımsızlık (kişinin inançlarına olan bağlılık) olarak isimlendirmişlerdir. Başkalarının iyiliğini

isteyen bir iklim dört teorik iklim türünden oluşur (arkadaşlık, takıma ilgi, sosyal sorumluluk ve etkinlik). Araçsallık iklimine bireysel çıkar ve şirketin karlılığı iklimi dahil dahil edilmiştir. Daha önceki çalışmalar etik iklimin değişik türlerinin bulunmasının, bütün örgütlerde bugün de hala etik kararların kapsamını etkileyen genel bir karakteristik olduğu ifade edilmektedir. Özellikle başkalarının iyiliğini isteme iklimi, sosyal-yasal iklim, örgütsel-yasal iklim, araçsal iklim ve bağımsızlık ikliminden oluşan beş etik iklim türü olduğu söylenebilir. Her bir kategori için etik iş iklimi, etik değerlerle ilişkisi olan örgütteki iş yapma prosedürleri ve örgütsel süreçlerin özellikleri hususunda ortaya çıkan genel algulamalar olarak tanımlanır (Victor ve Cullen, 1988: 101-125). Victor ve Cullen (1987: 57-71), örgütlerin tek bir iklim türünün olmadığını ve bir örgüt veya grup içerisinde çoğu kez hâkim bir iklim türü olduğunu bulmuşlardır. Söz konusu iklim türleri aşağıdaki gibi tanımlanmaktadır:

Başkalarının iyiliğini isteme: Bu iklimin kökleri, yardımsever etik kriterden ortaya çıkmıştır. Başkalarının iyiliğini isteme ikliminde, örgütün bütün üyelerinin çıkarına olacak şekilde kararların alındığına ve uygulamaların izlendiğine inanılır. Böylelikle, bu boyutla uyum içinde olan çalışanlar, duygusal bağlılık gibi örgüte birtakım bağlılıklar göstermeye ve aynı zamanda kendilerini örgütte kalma konusunda yükümlü hissederek belirlenen normları izlemeye eğilimli olurlar (Martin ve Cullen, 2006: 175-194). Bireylerinin başkalarının iyiliğine önem verdiği örgütte alınan kararların herkesin çıkarlarını korumaya hizmet etmesine önem verildiği yardımseverlik etik ölçüsüdür. Etik iklim türü olarak başkalarının iyiliğini isteme, bir bütün olarak örgüt veya orada çalışan bireylerin ortak refahı için ilgilenildiğinin göstergesidir. Başkalarının iyiliğini isteme ikliminin örgütteki iş tatminsizliği düzeyini ve işten ayrılma niyetini azalttığı, bunun yanı sıra çalışanların örgütsel sapma davranışını frenlediği belirtilmektedir (Filipova, 2011: 44-46). Başkalarının iyiliğini isteme iklimi, örgütün hissedarlarının iyiliğinin yanı sıra çalışanların iyiliğini de arttıran kararlarını alınmasını teşvik eden bir iklimdir (Cullen, Parboteeah ve Victor; 2003: 127-141).

Araçsal etik iklim: Öncelikle bireyin kendi çıkarını en üst düzeye çıkarmaya dayalı olan, kişisel çıkara odaklanmaya yol açan etik iklim türüdür. Araçsal etik iklim, bireyin kişisel faydalar sağlamasına yardım etmek suretiyle organizasyonun daha fazla kazanç elde etmesinin mümkün olacağını ortaya koyar. Bu iklim türünün takımın veya iş grubunun performansını daha da düşmesine neden olduğu ve çoğunlukla etik olmayan çalışan davranışlarıyla ilişkisi bulunduğu ifade edilmiştir (Wimbush, Shepard ve Markham; 1997: 67-77). Çıkarıcı etik iklim, firma lehine çalışanın kendi çıkarını maksimize etmesiyle karakterize edilirken yardımsever etik iklim, çalışanlar ve hissedarlar gibi diğerlerinin çıkarları ve iyilikleri konusuna ilgi gösterilmesiyle ilgilidir. Daha somut olarak ifade edilirse, çıkarıcı etik iklim çalışanların kendi çıkarlarını maksimize etmek amacıyla veya firmanın çıkarları lehine diğerlerinin çıkarlarını gözden çıkarmış olsalar bile her şeyi yapmaya istekli oldukları bir iklimi ifade eder (Cullen vd., 2003: 127-141). İklim, örgüt tarafından çalışanlardan bedeli ne olursa olsun daha büyük iyilik yapmalarının beklendiği bir durumdur (Fein, Tziner, Lusky ve Palachy; 2013: 147-163). Çıkarıcı etik kritere dayanan bu etik iklim boyutu, kişinin kendi çıkarına çaba göstermesi konusunda bireysel ve örgütsel düzeydeki eğilimin olduğunu gösterir. Örgütte politikaların belirlenmesi ve kararların alınmasında bireysel kazançların en üst düzeye çıkarılmasına odaklanılır. Buna bağlı olarak, çalışanların yaptıkları işlerle ilgili algıladıkları faydalardan dolayı örgüt üyeliklerini devam ettirme isteğindedirler.

Kurallar: Bu etik iklim türü örgütsel kararlar alınmasının rehberi olarak şirket kural ve prosedürlerinin belirlenmesi ve ilkelilik etik kriteri ile ilişkilidir. Kurallar iklimi, firma tarafından belirlenmiş olan yönetim kurallarının kabulüne dayalıdır. Örgütsel kararlara, yönetim kodları gibi güçlü, etkili yörel kurallar seti veya standartları tarafından rehberlik edildiği algısı vardır. Kurallar etik ikliminin var olması, çalışanların iş yerindeki sapkınlik davranışının en az düzeyde seyrettiği anlamına gelir (Appelbaum, 2005: 43-55).

Kanun ve kodlar: Bu etik boyutu, örgüt çalışanlarının yetkili bir otorite tarafından konulan kodlara bağlı kalmalarını gerektiren ilkesel etik kriterle ilgilidir. Bu iklim türünün hâkim olduğu örgütlerdeki çalışanların kendilerine verilen görevleri yerine getirmeleri sırasında kanunlar ile mesleğe ilişkin davranış kurallarının yanı sıra başka otoritelerin belirlemiş oldukları kuralları ve standartları referans alarak hareket etmeleri beklenir. Örgütsel süreçlerde alınan kararların örgüt dışı belirleyici otoritelerce saptanan ölçülere bağlı olarak tasarlanması gerekir. Kanun ve kodlar boyutuna odaklı bir etik iklimin çerçevesini oluşturduğu örgütlerde, dış çevrede yer alan ve otorite olarak kabul edilmiş olan kurumların geliştirdiği kurallara bağlı kalınarak hareket edilmesi söz konusudur (Cullen, Victor ve Bronson; 1993: 667-674). Yasa ve kurallardan oluşan sosyal-yasal iklim, çalışanların uymaları gereken sosyal kurallar veya profesyonel kuralları içerisine alan, örgüt tarafından oluşturulan politika ve kuralların devam ettirilmesiyle ilişkilidir. Örgütsel-yasal iklim, çalışanların kendilerinden örgüte özgü kurallara göre hareket etmeleri konusunda örgütten beklenti olduğu duygusu içerisinde çaba gösterdikleri iklim olarak nitelendirilir (Fein vd., 2013: 147-163). Çalışanların davranışlarına ilişkin kodların örgüte üyelikleri ve örgütün daha yüksek seviyedeki çıkarları için belirlendiğine inandıklarında konulan kuralları ve düzenlemeleri izlemeleri mümkün olacaktır (Trevino, Butterfield ve McCabe; 1998: 447-476).

Bağımsızlık: Bağımsızlık iklimi, örgütün çalışanlarına yönelik olarak onların kendi inançlarına ve etik yaklaşımlarına göre hareket etmeleri yönünde olanak sağladığı örgütsel ortam olarak tanımlanır (Fein vd., 2013: 147-163). Örgütteki bireyler, önceden belirlenmiş belirli ilkeler grubuna bağlı kalarak sahip oldukları bireysel ahlaki inanç modellerine göre çalışırlar. Bağımsızlık etik ikliminde örgüt çalışanları, etik kararlar alınması söz konusu olduğunda kendi kişisel inançları, değerleri ve etik kurallara güvenerek karar almaya odaklanırlar. Bağımsızlık etik iklim boyutuna göre, çalışanların etik kararlar alınmasında kendi bireysel ahlaki inançlarına derinden bağlılık sergileyerek hareket etmesi gerektiğine işaret edilir (Filipova, 2011: 46).

Yönetim Tarzlarının Örgütsel Etik İklim Türleri İle Etkileşiminin Değerlendirilmesi

Victor ve Cullen tarafından etik iklim teorisinin ortaya konulmasından günümüze kadar çok sayıda ampirik araştırma yapılmış ve çeşitli sonuçlar ile etik iklim arasındaki ilişkiler incelenmiştir (Victor ve Cullen, 1987: 51-71). Bu çalışmalarda etikle ilişkili değişkenler dışında örneğin, etik davranış, iş tatmini, satış personelinin rol stresi, iş tutumları, işten ayrılma niyeti, iş performansı ve iş yerinde örgütsel sapma gibi örgütsel araştırmalarda değişik bağlamlarda sık sık teşvik edilen işe ilişkin birtakım sonuçlar da araştırılmaya çalışılmıştır (Agrawal, 2017: 804-824). Liderler ve yöneticiler, örgütün etik değerlerini ve kültürünü örgütsel değerlerin dile getirilmesi ve yürürlüğe konulmasını sağlayarak örgüt sistemleri ve politikaları ile etkilerler. Etik davranış standartları yöneticiler ve liderler tarafından belirlenirler. Liderler, örgütün etik iklimini şekillendirirler ve güçlendirirler. Onlar belirli türde etik iklim yaratılması için ve etik normların ve süreçlerin yaratılarak devam ettirilmesi için azımsanmayacak bir güce sahiptirler (Scminke, Ambrose ve Neubaum; 2005: 135-151).

İş etiği konusundaki çalışmalarda olmasa da örgüt iklimi çalışmalarında genellikle liderlik ve örgüt iklimi arasında pozitif bir ilişki olduğu tespit edilmiştir. Örneğin, üst düzey yöneticinin liderlik uygulamalarının pozitif duygusal iklimle anlamlı bir şekilde ilişkili olduğu bulunmuştur. Yine prosedürel adalet iklimiyle hizmetkar liderlik arasında pozitif bir ilişki olduğu kanıtlanmıştır. Diğer taraftan elde edilen bulgular araçsal liderliğin etik iklimle pozitif bir şekilde ilişkisi olduğunu göstermiştir. Bir bütün olarak bu bulgular, özellikle tepe yönetim düzeyinde etik liderliğin, bir örgüt içinde etik iklim yaratmanın temeli olduğunu ortaya koymaktadır (Mulki, Jaramillo ve Locander; 2009: 125-141).

Üst düzey yöneticinin etik davranış üzerindeki doğrudan etkisine ilave olarak, geçmişte yapılan çalışmalar tepe yönetimin etik liderliğinin denetçi etik liderliği davranışı ile çalışanların sosyal

davranışlarını olumlu biçimde etkilediği tespit edilmiştir. Üst düzey yöneticilerin etik liderliği, sırasıyla astlarının olumlu sosyal davranışlarını etkileyerek denetçinin etik liderliğini de pozitif biçimde etkilemiş olmaktadır. Böylece, örgütün üst düzey yöneticisi çalışanlar için sadece güçlü bir rol modeli olarak hizmet etmemekte aynı zamanda etik iklimin oluşumuna katkıları dolayısıyla kendisine bağlı yöneticilerin ve denetçilerin etik liderliğini de geliştirerek bir bütün olarak örgütün etik davranışını etkilemektedir (Mayer, Kuenzi, Greenbaum, Bardes ve Salvador; 2009: 1-13).

Kurumsal teoriye göre kurumsal faktörler, örgüt üyelerinin kavrayış gücü ve davranışlarını etkiler. Değişik kurumsal faktörler arasında tepe yönetim veya üst düzey yönetici, kurumsal çevreyi ustalikle yönlendirerek etkileyebilen kurumsal yapının birincil kaynağıdır. Bu teoriden yararlanarak, tepe yönetici veya üst düzey yönetimin etik liderliğinin çalışanların algılamalarını ve davranışını etkilemek suretiyle örgüt iklimini şekillendirdiği sonucuna varılabilir. Yöneticilik teorisine göre, üst düzey yönetici veya tepe yönetim, örgütün daha etik bir örgüt iklimini teşvik eden daha etik bir davranış sergilemesini sağlayarak örgüte kendi ahlaki değerlerini getirebilirler (Russel ve Hoag, 2004: 102-122).

Etik liderliğin örgütün etik iklimiyle hangi düzeyde ilişkisi bulunduğu incelenmesi önemlidir. Yapılan bir araştırmada birkaç nedenden dolayı üst düzey yöneticilerin etik liderliği ile etik iklimin aralarında pozitif bir ilişki olduğu anlaşılmıştır. Bu bağlamda, sosyal öğrenme teorisine göre iş çevresinde rol modelleri mevcut olduğunda çalışanların bu modelleri taklit etmeye çalıştıkları görülmektedir. Örgütte çalışanların bağlı oldukları kendi yöneticileri veya diğer bölüm yöneticileri rol modelleri olsalar da üst düzey yöneticinin önemli bir rol modeli olarak hizmet ettiği düşünülmektedir. Çalışanlar üst düzey yöneticinin nasıl davrandığını gözleyerek, nasıl ödüllendirip cezalandırma yaptığını izleyerek kendilerinden istenilen davranışları öğrenirler (Mayer vd., 2009: 1-13).

Özellikle sosyal öğrenme sürecinde, örgütün en üst düzey yöneticisine diğer çalışanların davranışlarını ve elde ettikleri sonuçları etkileme rolü, statüsü ve gücü verilmesi dolayısıyla çalışanların davranışlarını oldukça güçlü bir şekilde etkilediğinden hedeflenen davranış için yol gösterici olması önemli olur. Böylelikle üst düzey yöneticinin etik liderliğin paylaşılan etik iş normları ve algılamalarıyla nitelendirilen etik iklimi yaratan etik konusundaki rehberliğinde çalışanların kolektif bir sözleşme yapmaları olasıdır (Dickson, Smith, Grojean ve Ehrhart; 2001: 197-217).

Victor ve Cullen (1998) tarafından önerilen iki farklı etik iklimi kullanan Saini ve Martin (2009), etik iklim ve çalışanların risk alma eğilimleri arasındaki ilişkiyi incelediler. Yazarlar, çıkarıcı etik iklimin risk alma eğilimiyle negatif bir şekilde ilişkili olduğunu, yardımsever etik iklimin çalışanların risk alma eğilimiyle pozitif bir şekilde ilişkili olduğunu ortaya koydular. Elde edilen bu sonucun değerlendirmesi olarak da çalışanların örgütte yardımsever etik iklim ile birlikte örgütteki başarısızlıklar nedeniyle karşılaşacakları cezalar konusunda daha az endişe duymuş olacaklarından kendilerinden emin olarak ve kendilerine daha çok güvenerek risk alma olasılığının ortaya çıkacağını belirtmişlerdir. Bu sonuç, çalışanların örgütlerini diğerlerinin çıkarları veya iyiliklerine ilgi gösterilmesiyle nitelendirilen yardımsever etik iklimine sahip bir örgüt olarak algıladıklarını ve etik standartları izledikleri sürece daha kendine güvenerek risk almalarının mümkün olduğu anlamına gelmektedir (Byoung, Kyoung ve Wook; 2013: 1250-1275).

Etik iklimin örgütte çalışanların iş tatmini, örgütsel bağlılık ve işten ayrılma niyeti gibi işle ilişkili tutumlar üzerine çok derin etkisi olduğu ortaya konulmuştur. Etik iklimin yine örgütteki yöneticilerin etik davranışını büyük ölçüde etkilediği söylenmektedir (Cullen vd, 2003: 127-141). Bu çalışma işletme liderleri ve yöneticiler bakımından birkaç anlam ortaya koymaktadır. İlk olarak, üst düzey yöneticinin etik liderliğinin örgüt içindeki etik iklimin teşvik edilmesinde kritik olduğuna işaret etmesidir. Etik iklimle doğrudan ilişkili olduğu düşünülen üst düzey yöneticinin etik liderliğinin örgütsel çabaları verimli bir şekilde arttırdığının kanıtlanmış olması gerektirir. İkinci olarak, üst

düzy yöneticilerin örgütte etik iklim yaratılmasında önemli bir rolü olduğunu farkında olunması gereğidir. Bu nedenle karlılık peşinde olmaktan daha çok etik standartların ve normların kurumsallaştırılması yönünde doğrudan daha fazla çaba gösterilmelidir (Grojean, Resick, Dickson ve Smith; 2004: 223-241). Bununla beraber, üst düzey yöneticilerin etik liderliğinin lider ve etik iklimle çalışanların ekstra çaba gösterme istekleri ve çalışan tatmininin lider etkinliği ile pozitif bir şekilde ilişkili bulunduğu görülmüştür (Neubert, Carlson, Kacmar, Roberts ve Chonko; 2009: 157-170).

İNSAN KAYNAKLARI YÖNETİCİLERİNİN YÖNETİM TARZLARININ ÇALIŞANLARIN ETİK İKLİM ALGILAMALARI ÜZERİNDEKİ ETKİSİNİN ARAŞTIRILMASI

Araştırmanın Amacı

Etik karar alma ve etik davranış tek başına kişisel faktörlerden etkilenmemekte fakat yine örgütün koyduğu yükümlülüklerden, uygulamalardan ve kısıtlamalardan da etkilenmektedir. Örgüt yönetiminin kararlarından, benimsediği liderlik modellerinden etkilenen unsurlardan birisi de örgütsel etik iklimdir (Denhardt, 1988). Victor ve Cullen (1988), örgütsel etik iklimin çalışma ortamındaki doğru veya etik kabul edilen eylemlerle ilgili olarak çalışanlar için önemli bir enformasyon kaynağı oluşturduğunu, örgüt uygulamaları ve prosedürlerinin etik bir içeriğe sahip olduğu algısının yaygın olduğunu söylemişlerdir. Bu perspektiften bu çalışmada, yöneticilerin benimsedikleri yönetim tarzına ilişkin uygulamaların örgütsel etik iklimi ve onu şekillendiren boyutları etkilediğine inanılmaktadır. Bu çerçeveden hareketle bu araştırmanın temel amacı, işletme yönetimlerinin uyguladıkları yönetim tarzı ile çalışanların algıladıkları örgütsel etik iklim düzeyi arasındaki ilişkinin ortaya çıkarılmasıdır. Araştırmanın alt amacı ise yönetim tarzlarının türleri ile örgütsel etik iklimin alt boyutları arasındaki ilişkilerin tespit edilmesidir.

Araştırmanın Modeli ve Hipotezler

Yapılan araştırmalarda yönetim tarzı ile çalışanların etik iklim algılamaları arasındaki ilişkilere odaklanıldığı anlaşılmaktadır (Grojean vd., 2004: 223-241). Bu çalışmada, turizm sektöründeki örgütlerde yöneticilerinin benimsedikleri yönetim tarzı ile ilgili örgütlerdeki çalışanların etik iklim algılamaları arasında istatistiksel açıdan anlamlı bir ilişki bulunup bulunmadığının ortaya konulabilmesi amaçlanmaktadır. Araştırma kapsamında ele alınan örgütlerdeki yöneticilerin uyguladıkları yönetim tarzları arasında bulunan demokratik, özgecil ve ailesel yönetim tarzları ile çalışanların algıladıkları etik iklimin boyutları arasındaki ilişkilere yönelik araştırma modeli ve hipotezleri aşağıda gösterilmektedir. Araştırma değişkenleri arasındaki ilişkilerin varlığı ve bu ilişkilerin derecesi korelasyon ve regresyon analizleri ile belirlenmeye çalışılmıştır.

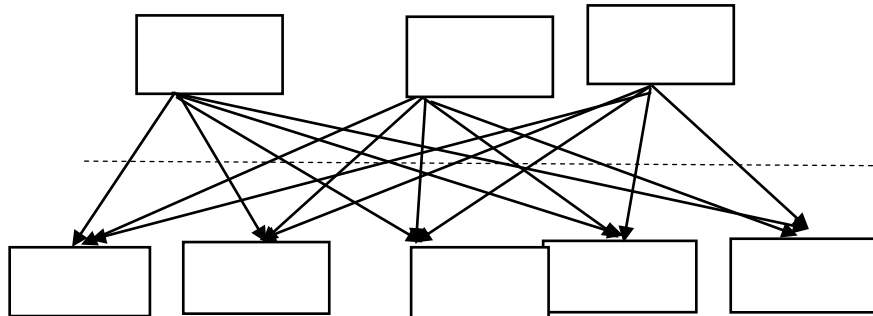

Şekil 1. Araştırmanın Kavramsal Modeli

Araştırma kapsamında ele alınan örgüt yöneticilerinin benimsedikleri yönetim tarzlarından demokratik, özgecil ve ailesel yönetim tarzları boyutlarının örgütte algılanan etik iklimin başkalarının

iyiliğini isteme, araçsallık (araççılık), kurallar, kanun ve kodlar ile bağımsızlık boyutlarını pozitif bir şekilde etkilemesi beklenmektedir. Araştırma değişkenlerini ifade eden yönetim tarzı ve etik iklim arasındaki ilişkilerin alanyazın düzeyinde incelenmesiyle ortaya çıkan bilgilerden hareketle test edilmesi amacıyla aşağıdaki araştırma hipotezleri geliştirilmiştir.

H1: İnsan kaynakları yöneticilerinin uyguladıkları yönetim tarzı ile algılanan etik iklim arasında istatistiksel açıdan anlamlı bir ilişki vardır.

H1a: İnsan kaynakları yöneticilerinin uyguladıkları yönetim tarzı ile etik iklimin kanun ve kodlar boyutu arasında istatistiksel açıdan anlamlı bir ilişki vardır.

H1b: İnsan kaynakları yöneticilerinin uyguladıkları yönetim tarzı ile etik iklimin başkalarının iyiliğini isteme boyutu arasında istatistiksel açıdan anlamlı bir ilişki vardır.

H1c: İnsan kaynakları yöneticilerinin uyguladıkları yönetim tarzı ile etik iklimin bağımsızlık boyutu arasında istatistiksel açıdan anlamlı bir ilişki vardır.

H1d: İnsan kaynakları yöneticilerinin uyguladıkları yönetim tarzı ile etik iklimin araççılık boyutu arasında istatistiksel açıdan anlamlı bir ilişki vardır.

H1d: İnsan kaynakları yöneticilerinin uyguladıkları yönetim tarzı ile etik iklimin kurallar arasında istatistiksel açıdan anlamlı bir ilişki vardır.

Araştırmanın Yöntemi

Araştırmada ölçüm aracı olarak anket yönteminden faydalanılmıştır. Araştırmanın operasyonel değişkenlerinin ölçülmesi ve bunlara ait algulamaların tespit edilmesi amacıyla tasarlanan anket formunun oluşturulması sürecinde geçerlilik ve güvenilirlikleri daha önceki araştırmalarda test edilmiş bulunan ölçeklere başvurulmuştur. Anket formunun ilk bölümünde, İnsan kaynakları yöneticilerinin uyguladıkları yönetim tarzları, Baffoe'nin 2016 yılında Gana'daki şirketlerin yönetim tarzlarını ortaya çıkarmak için geliştirmiş olduğu ölçekten faydalanılarak ölçülmüştür (Baffoe, 2016: 35-53). Yönetim tarzı ölçeğinde; muhafazakâr, girişimci, profesyonel, bürokratik, organik, otorite, demokratik, sezgisel, ailesel ve özgecil yönetim tarzlarından oluşan toplam on boyut yer almıştır. Yönetim tarzları ölçeğinde toplam 30 soru yer almaktadır. Yönetim tarzı ölçeğinde kontrol amacıyla birkaç soru olumsuz biçimde sorulmuş ve analiz sırasında bunlar ters çevrilmek suretiyle değerlendirilmiştir. Anketin ikinci bölümünde, örgütlerdeki etik iklimin ölçülmesi amacıyla Victor ve Cullen (1988) tarafından geliştirilmiş bulunan örgütsel etik iklim ölçeği kullanılmıştır. Victor ve Cullen (1988: 101-125) tarafından geliştirilen örgütsel etik iklim ölçeği bugüne kadar yapılan çalışmalarda (Shin, 2012: 299-312; Schwepker, 2001: 39-52) güvenilirliği test edilmiş bulunan ve güvenilir olduğu anlaşılan bir ölçektir.

Bu ölçeğin ülkemizdeki araştırma ve tezlerde sıklıkla kullanılan bir ölçek olduğu da anlaşılmaktadır (Taner ve Elgün, 2015: 104). Victor ve Cullen'in etik iklim ölçeğine ilişkin sorular; başkalarının iyiliğini isteme, kanun ve kodlar, kurallar, araçsallık, bağımsızlık olmak üzere 5 boyutta toplanmaktadır. Daha önceki araştırmalarla tutarlı olarak bu araştırmada da yaş, cinsiyet ve pozisyon gibi demografik sorular kontrol değişkenleri olarak ele alınmıştır. Ayrıca bu değişkenler, etik iklim konusundaki algulamaları etkilemektedir (Cullen vd., 2003: 127-141).

Birden fazla değişkenin kullanıldığı araştırma ölçeklerinde cevaplayıcıların bu değişkenlere değer atamasında birden beşe kadar Likert tipi eşit aralıklı ölçüm şeklinden faydalanılmıştır. 5'li Likert ölçeğine göre ifadeler; 1- "Tamamen Katılmıyorum", 2- "Kısmen Katılmıyorum", 3- "Kararsızım", 4- "Kısmen Katılıyorum", 5- "Tamamen Katılıyorum" biçimindedir. Araştırmada elde edilen verilerin çözümlenmesinde SPSS 23.0 paket İstatistik programından yararlanılmıştır. Araştırmanın kontrol değişkenlerini ifade eden demografik özelliklere ilişkin bilgilerin ortaya konulabilmesi amacıyla frekans analizi, araştırma değişkenlerinin alt boyutlarının belirlenmesi amacıyla faktör analizi, değişkenler arasındaki ilişkilerin tespiti için korelasyon analizi ve araştırmanın kavramsal modelinin test edilebilmesi amacıyla regresyon analizi yapılmıştır.

Örneklem

Kavramsal olarak geliştirilen araştırma modelinin test edilmesi amacıyla kolayda örnekleme yöntemiyle belirlenmiş olan bir veri setinden faydalanılmıştır. Araştırmanın evreni, turizm sektöründe faaliyetlerini devam ettiren işletme çalışanlarından oluşmaktadır. TOBB Turizm Sektör Meclisi tarafından 2016 yılında yayımlanmış olan Turizm Raporu 2016 başlıklı yayında “İllere Göre Turizm Sektöründe Çalışan İşgücü Miktarı” başlığı altında verilen tabloda Aydın’daki turizm tesislerinde 13.071 kadın ve 5.710 erkek çalışan olmak üzere toplam 18.781 kişinin çalıştığı açıklanmıştır (TUROFED, 2016: 69). Yukarıdaki bilgilere göre bu araştırmanın evrenini 18781 turizm tesisi çalışanı oluşturmaktadır. Araştırma sürecinde evrenin tümüne maliyet ve zaman gibi sınırlamalar nedeniyle ulaşılmasının mümkün olmayacağı düşünüldüğünden dolayı araştırma verilerinin en optimal şekilde kolayda örnekleme yöntemiyle elde edilebileceği anlaşılmıştır. Cohen ve arkadaşlarına göre evreni oluşturan varlıkların toplam sayısının bilindiği durumlarda %95 güvenilirlik düzeyinde araştırmacı tarafından erişilecek örneklem miktarının en az 377 olması gerekmektedir. En yaygın biçimde kullanılan araştırma araçlarından birisi olan anket aynı zamanda doğrudan veri toplanmasını sağlar. Ankette veri toplanmak istenen kişilere yönelik olarak bir dizi soru yer alır ve araştırmacı tarafından gereksinilen verilerin toplanması için bir form şeklinde hazırlanır. Anket formunda yer alan sorular ve bunlara verilen cevaplar aracılığıyla anket sorularına cevap veren kişinin konuyla ilgili bilgisini, ilgi ve zihinsel tepkisini inceleyebiliriz (Vahadi ve Asadi, 2013: 2975-2983).

Araştırma kapsamında hazırlanmış olan 400 anket formu Aydın’da başta 5 yıldızlı konaklama işletmeleri olmak üzere turizm tesisleri çalışanlarına ilgili işletmelerin insan kaynakları yöneticileri aracılığıyla dağıtılmış, analize uygun oldukları tespit edilen 138 anket formu toplanmıştır. Cevaplanmak üzere dağıtılan anketlerin geriye dönüş oranının %34 olduğu tespit edilmiştir.

Demografik Özelliklere İlişkin Bulgular

Araştırma kapsamında uygulanan ankete cevap veren turizm işletmesi çalışanları demografik değişkenler bakımından analiz edildiğinde; katılımcıların %29’unun 2-5 yıl arasında bir deneyim süresine sahip oldukları, %25,4’ünün 6 ile 10 yıl arasında bir deneyim süresi olduğu anlaşılmaktadır. Yaşları bakımından çalışanların %30,4’ünün 26 ile 30 yaşları arasında oldukları, %27’sinin 18 ile 25 yaşları arasında oldukları %19,6’sının da 31 ile 40 yaşları arasında oldukları tespit edilmiştir. Araştırmaya katılan çalışanlar, eğitimleri bakımından analiz edildiklerinde; %76,1’inin üniversite mezunu olduğu, %7,2’sinin yüksek lisans yaptığı görülmektedir. Katılımcılardan %57,2’sinin kadın, %42’8’inin ise erkek oldukları anlaşılmaktadır. Ankete cevap verenlerin medeni durumları bakımından %52,9’unun bekar oldukları, %47,1’inin de evli oldukları tespit edilmiştir. Demografik yapı itibarıyla turizm sektöründeki çalışanların çoğunluğunun üniversite mezunu, beş yıldan az deneyimli, otuz yaşın altında, bekar ve daha çok kadınlardan oluştuğu gözlenmektedir.

Ölçeklerin Güvenilirlikleri

Test ölçümlerinin güvenilirliğini kestirmenin yöntemlerinden birisi, Cronbach’ın alfa katsayısı yöntemidir (Linn ve Gronlund, 2000). Esas olarak bir güvenilirlik indeks değeri olan Cronbach alpha, ölçeğin içerdiği maddelerin birbiriyle ne ölçüde tutarlı olduğu ve arka planda gizli, hipotetik değişkeni ne ölçüde temsil ettiği hakkında bilgi verir (Robson, 1998: 66-75). Araştırma kapsamında yararlanılan yönetim tarzları ve örgütsel etik iklim ölçekleri güvenilir bulunsalar da bu çalışmada yapılan güvenilirlik analizi sonucunda yönetim tarzları ölçeğinin Cronbach alfa değeri 0,827, örgütsel etik iklim ölçeğinin Cronbach alfa değeri de 0,954 olarak hesaplanmıştır. Bu sonuçlar araştırmada yararlanılan ölçeklerin içsel tutarlılıklarının kabul edilebilir düzeyde oldukları anlamına gelmektedir.

Büyüköztürk (2011: 123) faktör analizinin, araştırma değişkenleri arasındaki ilişkilerden hareketle faktör yapılarını bulmaya yönelik bir işlem olduğunu ve veri toplama aracı olarak ölçeğin yapı geçerliliğini analiz etmede sıkça kullanılan bir analiz olduğunu ifade etmektedir. Bu kapsamda

aralarındaki ilişkilerin düşük düzeyde olduğu çok sayıdaki değişkenlerin uygun bir sayıya indirgenerek, araştırma ölçeklerinin yapı geçerliliklerinin test edilerek gruplar halinde ortaya konulması ve ana faktörler haline dönüştürülebilmesi için faktör analizi uygulanmıştır. Araştırmanın amacı doğrultusunda, yararlanılan ölçeklerin yapı geçerliliklerinin test edilmesi, araştırma değişkenlerinin temelini ortaya koyan faktörlerin tespit edilerek bu faktörlerin ele alınan değişkenleri açıklama düzeylerinin ortaya konulması için açıklayıcı faktör analizi gerçekleştirilmiştir.

Yönetim Tarzı Ölçeğine İlişkin Faktör Analizi

Ölçekler için yapılan faktör analizinde, faktör yükü 0,4'ün altında olan (Şencan 2005, s. 390) herhangi bir ifadenin olmadığı görülmüştür. Tablo 1'de görüldüğü üzere yönetim tarzı ölçeğine ilişkin faktör analizi bulgularına göre KMO örneklem değerinin yeterli olduğu ve Bartlett testi değerinin faktör analizi için uygun olduğu görülmüştür (KMO değeri: 0,763; Bartlett testi sonucu: $p < 0,05$). KMO değerinin 0,5-0,10 arasında olması kabul edilebilir değerleri ifade etmektedir. Bir başka ifadeyle, bu değer aralığı faktör analizine uygunluğu gösteren bir indistir. Bununla birlikte araştırmacılara tatminkâr gelen indis 0,7'dir (Altunışık, Coşkun, Bayraktaroğlu ve Yıldırım., 2005).

Tablo 1. Yönetim Tarzı Ölçeğine Uygulanan Faktör Analizi Sonuçları

İfadeler	Girişimci	Profesyonel	Organik	Sezgisel	Demokratik	Özgeçici	Ailesel
YTÖ1	,768						
YTÖ2	,737						
YTÖ3	,722						
YTÖ4	,715						
YTÖ5	,706						
YTÖ6	,551						
YTÖ7		,769					
YTÖ8		,768					
YTÖ9		,731					
YTÖ10		,688					
YTÖ11		,658					
YTÖ12			,719				
YTÖ13			,677				
YTÖ14			,665				
YTÖ15			,602				
YTÖ16				,890			
YTÖ17				,660			
YTÖ18				,579			
YTÖ19					,740		
YTÖ20					,642		
YTÖ21						,711	
YTÖ22						,710	
YTÖ23							,739
YTÖ24							,726
Faktör güvenilirlikleri	,636	,651	,610	,540	,839	,648	,782

Varyans %	15,888	12,935	10,645	8,513	7,302	6,668	6,520
Özdeğer	6,411	2,688	2,128	1,643	1,423	1,111	1,028
KMO: ,763; Ki-kare değeri: 1531,843; Sig.değeri: ,000; df: 276; Varyans açıklama oranı: % 68,470							

Yönetim tarzı ölçeğinin açıklayıcı faktör analizi kapsamında yapı geçerliliğini belirlemeye yönelik olarak gerçekleştirilen faktör analizi sonucunda hiçbir soru ifadesi değerlerinin, Anti-Image Korelasyon Matrisinde 'Measures of Sampling Adequacy' (MSA) 0,50'nin altında kalmadığı ve faktör analizine uygun oldukları görülmüştür. Bu faktör analizi sonucunda 24 ifadeden oluşan, özdeğerleri ('Eigen') 1 ve üzerinde olan 7 faktör elde edilmiştir (KMO=0,68470, p=0,000).

Etik İklim İlişkin Faktör Analizi

Tablo 2. Etik İklim Ölçeğine Uygulanan Faktör Analizi Sonuçları

İfadeler	Başk. İyiliği	Kanun ve Kod	Kurallar	Araççılık	Bağımsızlık
ÖİKLİM1	,805				
ÖİKLİM2	,793				
ÖİKLİM3	,752				
ÖİKLİM4	,746				
ÖİKLİM5	,690				
ÖİKLİM6	,651				
ÖİKLİM7	,624				
ÖİKLİM8		,785			
ÖİKLİM9		,636			
ÖİKLİM10		,614			
ÖİKLİM11		,579			
ÖİKLİM12		,530			
ÖİKLİM13			,888		
ÖİKLİM14			,835		
ÖİKLİM15				,883	
ÖİKLİM16				,852	
ÖİKLİM17				,502	
ÖİKLİM18					,705
ÖİKLİM19					,702
ÖİKLİM20					,617
ÖİKLİM21					,541
Faktör güvenilirlikleri	,755	,800	,607	,740	,743
Varyans %	20,252	12,254	11,318	11,131	9,967
Özdeğer	5,501	3,353	2,169	1,481	1,131

Yukarıdaki Tablo 2'de görüldüğü gibi etik iklim ölçeğinin açıklayıcı faktör analizi kapsamında yapı geçerliliğini belirlemeye dönük olarak uygulanan faktör analizi sonucunda ölçekteki hiçbir soru ifadesi değerlerinin, Anti-Image Korelasyon Matrisinde 'Measures of Sampling Adequacy' (MSA) 0,50'nin altında kalmadığı ve faktör analizine uygun oldukları tespit edilmiştir. Bu faktör analizi sonu-

cunda 21 ifadeden oluşan, özdeğerleri ('Eigen') 1 ve üstünde olan 5 faktör elde edilmiştir (KMO=0,750, p=0,000). Toplam açıklanan varyans %64,923 olarak tespit edilmiştir. Etik iklim ölçeğine uygulanan faktör analizi sonucunda başkalarının iyiliğini isteme, kanun ve kodlar, kurallar, aracılık ve bağımsızlık olmak üzere beş boyut olduğu tespit edilmiştir. Etik iklim değişkeni ölçmek için yararlanılan ölçeğin boyutları orijinal ölçektekiyle aynı dağılımı göstermiştir. İlgili ölçekteki faktörler sırasıyla, "başkalarının iyiliğini isteme (Açıklayıcılığı %=20,252)", "kanun ve kodlar (Açıklayıcılığı %=12,254)", "Kurallar (Açıklayıcılığı %=11,318)" ve "Araçılık" (Açıklayıcılığı %=9,967) olarak ifade edilmiştir. Yukarıdaki Tablo 3'ten de görüleceği gibi, etik iklim ölçeğine ilişkin olarak yapılan faktör analizi sonucunda elde edilen bulgulardan KMO örneklem değerinin yeterli olduğu, Bartlett testi değerinin de faktör analizi için uygun olduğu anlaşılmaktadır. Etik iklim ölçeğine yapılan faktör analizi için temel bileşenler analizi ile varimax döndürme tekniğinden faydalanılmıştır.

Korelasyon Analizi

Elde edilen veriler, araştırma ölçeklerinin kendi alt boyutları ile ilişkilerine göre analiz edildiğinde genellikle ilgili ölçeklerin alt boyutları bakımından pozitif yönde korelasyonların olduğu anlaşılmaktadır. Aşağıdaki Tablo 4'te araştırma kapsamındaki değişkenlere ilişkin standart sapma, ortalama ve korelasyon değerleri gösterilmektedir. Tablodaki verilerden de anlaşıldığı gibi yönetim tarzı değişkeninin etik iklim ile pozitif yönlü istatistiksel olarak anlamlı bir ilişkisi olduğu tespit edilmiştir ($r=,420$; $p<0,05$). Yönetim tarzı boyutlarından demokratik yönetim, özgecil yönetim ve ailesel yönetim değişkenlerinin etik örgüt iklimi ile istatistiksel düzeyde anlamlı ve pozitif yönlü ilişkileri olduğu görülmektedir. Etik iklim ile en çok ilişkili olan değişkenlerin sırasıyla Özgecil ($r=,289$; $p<0,05$), demokratik ($r=,248$; $p<0,05$) ve son olarak da ailesel ($r=,105$; $p<0,01$) olduğu anlaşılmıştır. Korelasyon analizi kapsamında etik iklimin alt boyutlarından başkalarının iyiliğini isteme boyutunun yönetim tarzı ile en güçlü ilişkisi bulunan değişken olduğu anlaşılmaktadır ($r=,522$; $p<0,05$). Etik iklimin alt boyutlarından yönetim tarzı ile en zayıf ilişkisi bulunan etik iklim değişkeninin araçsallık olduğu tespit edilmiştir ($r= -,289$; $p<0,05$).

Tablo 3. Araştırma Değişkenlerine İlişkin Ortalama, Standart Sapma ve Korelasyon Değerleri

DEĞ.	S.S.	ORT.	DE.	ÖZ.	Aİ L.	Y.T .	Eİ K.	KK .	BİY İ	BA Ğ	ARA .	KUR
DE.	,8949 9	3,649	1	,682 **	,452 **	,664 **	,248 **	,405 **	,522 **	,261 **	- ,289**	-,083
ÖZ.	,9019 6	3,648		1	,449 **	,545 **	,289 **	,444 **	,502 **	,230 **	-,179	-,061
AİL.	,8976 9	3,844			1	,641 **	,105	,159	,213 *	,209 *	-,158	-,113
Y.T	,4560 9	3,438				1	,420 **	,376 **	,374 **	,267 **	,048	,171*
EİK.	,5244 3	3,344					1	,318 **	,521 **	,675 **	,560**	,637**
KK	,7565 5	4,189						1	,550 **	- ,066	-,198*	-,055
BİYİ	,7468 4	3,772							1	,172 *	-,032	,025
BAĞ	1,244 0	2,815								1	,189*	,278**

ARA.	1,019 4	2,862							1	,425*
KUR.	,9138 7	3,083								1

**p<.01 (1 Tailed), ** p<.05 (1 Tailed)
 DE: Demokratik, ÖZ: Özgecil, AİL.: Ailesel, Y.T: Yönetim Tarzı , EİK.:Etik İklim, K.K: Kanun ve Kodlar, BİYİ: Başkalarının İyiliğini İsteme, BAĞ.:Bağımsızlık, ARA.:Araçlılık, KUR.:Kurallar

Hipotezlerin Test Edilmesi

Araştırma kapsamında belirlenmiş olan hipotezlerin test edilmesi amacıyla regresyon analizinden yararlanılmıştır. Aşağıdaki Tablo 5’te Araştırmanın kuramsal modelini oluşturan değişkenler arasındaki ilişkiler ve bunların anlamlılığını gösteren değerler sunulmaktadır.

Tablo 4: Yönetim Tarzı ve Etik İklimin Boyutları Arasındaki İlişkilerin Belirlenmesine İlişkin Regresyon Analiz Tablosu

Hipo tez	Mod el No	Bağımsız Değişken	Bağımlı Değ.	B	Standart Hata	β	P	İkil ir	Kısm i r
H1	1	Yön. Tarz.	EİK	,483	,089	,420	,000	,420	,420
R=,420; R Square=,176; F=29,092; p=0,000;									
H1a	2	D.YÖN	K.K	0,183	,090	,217	,044	,405	,154
		ÖZYÖN		0,283	,089	,337	,002	,444	,241
		AİLYÖN		-,076	,074	-,090	,303	,159	,079
R=,472; R Square=,223; F=12,825; p=0,000,									
H1b	3	D.YÖN	BİYİ	,298	,084	,357	,000	,522	,295
		ÖZYÖN		,244	,083	,295	,004	,502	,247
		AİLYÖN		-,067	,068	,081	,326	,213	-,085
R=,564; R Square=,318; F=20,785; p=0,000									
H1c	4	D.YÖN	BAĞ	,231	,161	,166	,154	,261	,123
		ÖZYÖN		,098	,160	,071	,541	,230	,053
		AİLYÖN		,142	,132	,102	,285	,209	,092
R=,285; R Square=,081; F=3,946; p=0,010									
H1d	5	D.YÖN	ARA	-,341	,132	-,300	,011	-	-,218
		ÖZYÖN		,049	,131	,044	,706	-	,033
		AİLYÖN		,048	,108	-,042	,659	-	-,038
R=,291; R Square=,085; F=4,166; p=0,07									
H1e	6	D.YÖN	KUR	-,052	,123	-,051	,670	-	-,037
		ÖZYÖN		,018	,122	,018	,882	-	,013
		AİLYÖN		-,100	,100	-,098	,322	-	-,085

özgecil ve ailesel yönetim tarzlarının araççılık boyutu ile ters yönde ilişkileri bulunduğu anlaşılmasına rağmen model istatistiksel anlamlı bulunamamıştır ($p=0,007$; $R=,291$; $R\text{ Square}=,085$; $F=4,166$). Elde edilen bu sonuçla birlikte demokratik, özgecil ve ailesel yönetim tarzı değişkenleri ile etik iklimin araççılık boyutu arasında istatistiksel olarak anlamsız bir ilişki bulunduğu ($p>0,05$) tespit edilmiştir. Bu sonuçla birlikte araştırmamızın H1d hipotezi reddedilmiştir.

Araştırma kapsamında son olarak örgütte benimsenen yönetim tarzı ile etik iklimin kurallar boyutu arasında anlamlı bir ilişki olup olmadığının tespit edilmesi amacıyla altıncı regresyon modeli kurulmuştur. Regresyon modeli sonucunda ortaya çıkan bulgulara göre özgecil yönetim tarzının etik iklimin araççılık boyutunu pozitif bir şekilde açıklayıcı etkisi olduğu ($\beta=,018$), diğer iki boyutun ise araççılık ile negatif bir yönde yordayıcı etkileri olduğu tespit edilmesine rağmen ($\beta=-,051$; $\beta=-,098$) söz konusu modelin istatistiksel bakımdan anlamsız olduğu ($p>0,05$) görülmektedir. Analiz sonucunda R square'deki değişim anlamlı olmadığından araştırmamızın son hipotezini oluşturan H1e hipotezi reddedilmiştir.

TARTIŞMA VE SONUÇ

Bu araştırmada elde edilen sonuçlar, yönetim tarzı ile örgütte algılanan etik iklim arasında anlamlı bir ilişki olduğunu ispatlamaktadır. Araştırmamızın kavramsal modelinde yer alan değişkenlerin kurulan tekli ve çoklu regresyon analizleri kapsamında analiz edilmesi sonucunda, bu çalışmada yönetim tarzları olarak ele alınan demokratik, özgecil ve ailesel yönetim tarzı boyutlarının etik iklimin kanun ve kodlar, başkalarının iyiliğini düşünme ve bağımsızlık boyutlarıyla farklı düzeylerde anlamlı ilişkiler içerisinde olduğu tespit edilmiştir. Demokratik, özgecil ve ailesel yönetim tarzlarının Araştırmamızda yönetim tarzları olarak ele alınan demokratik, özgecil ve ailesel yönetim tarzlarının etik iklimin araççılık ve kurallar boyutu ile anlamlı düzeyde herhangi bir ilişki içerisinde olmadığı anlaşılmıştır.

Örgütlerde başvurulan yönetim tarzı etik iklimdeki değişimleri açıklayıcı etkisi bulunan faktörlerden birisi olarak karşımıza çıkmaktadır (%17,6). Etik iklim bir örgütün başarısına yönelik olarak, sergilenmesi arzu edilen performans davranışlarının hangileri olduğunu belirleyen çerçevesi ile doğrudan verimliliğe etki eden bir yapıya sahiptir. Araştırma kapsamında demokratik yönetim tarzının benimsendiği örgütlerin dış çevrede otorite olarak kabul edilen başka örgütlerin ortaya koyduğu ideal standartlarla hareket ettikleri ve başarıya daha yakın oldukları anlaşılmaktadır. Yine demokratik yönetim tarzının uygulandığı örgütler, çalışanların refahına önem verilerek örgütün her düzeyinde gelişmelerinin teşvik edildiği örgütler olmaktadır. Demokratik yönetim tarzını sergileyen yöneticilerin olduğu örgütler, çalışanlarının kişisel değerlerine, inançlarına ve etik anlayışlarına göre hareket etmelerine önem verilen örgütlerdir. Yöneticilerin demokratik bir tutum sergilemeleri her düzeyde etik iklim ve onun boyutlarına anlamlı katkılar yapmaktadır.

Araştırma bulgularına göre özgecil yönetim tarzı, etik iklimin kanun ve kodlar boyutuna en fazla katkıyı sağlayan yönetim uygulamasıdır ($\beta=,337$; $p<0,001$). Özgecil yönetim tarzı, örgütlerin topluma katkılarının vurgulandığı bir anlayışla karın yanında toplumun iyiliği için de hareket edilmesinin önemli kabul edildiği bir yönetim anlayışıdır. Araştırma bu bağlamda yönetim tarzının özgecil olmasıyla benimsenen kanun ve kodların da güvenilir kurumların ölçüleri kapsamında uygulandığına işaret etmektedir. Diğer taraftan toplumsal iyiliğin vurgulandığı özgecil yönetim tarzı ile örgütteki çalışanların iyiliklerinin vurgulandığı başkalarının iyiliğini isteyen etik iklim türünün de bir arada olduğu anlaşılmaktadır. Alınan kararların toplumun ve çalışanların iyiliğine olduğu örgütler, sürdürülebilir ekonomik büyüme ve refahın artırılmasında önemli roller oynayan örgütler olarak karşımıza çıkmaktadır. Özgecil yönetim tarzının etik iklim bu kapsamda önemli katkılar yaptığı görülmektedir.

Araştırma sonucunda elde edilen bulgulardan ailesel yönetimin, etik iklimin bağımsızlık boyutu üzerine özgecil yönetim tarzına oranla daha fazla katkıda bulunduğu tespit edilmiştir ($\beta=,102$; $\beta=,071$; $p<0,001$). Bu sonuç, ailesel yönetim veya küçük işletme bakış açısına sahip örgütlerde çalışanların kendi inanç modellerine ve etik algılamalarına göre karar vermelerine daha fazla olanak sağladığını göstermektedir. Dolayısıyla ailesel yönetim tarzına önem verilen örgütlerde toplumun iyiliğine hizmet amacına göre örgüt çalışanlarının inanç ve etik yaklaşımları daha fazla teşvik edilmektedir.

Araştırma sonucunda örgütte sergilenen yönetim tarzı ile etik iklimin araççılık ve kurallar boyutlarının anlamlı bir ilişki içerisinde olmadıkları tespit edilmiştir. Bu bilgilerden hareketle örgütlerde benimsenen yönetim tarzının etik iklimin bireysel çıkarlar odaklı olması veya kuralları vurgulaması ile herhangi bir ilişki içinde olmadığı söylenebilir. Yani örgütün demokratik, özgecil veya ailesel yönetim tarzlarından hangisine başvurursa başvursun, etik düzeyde çalışanların bireysel çıkarlarına veya standartlara uyulup uyulmaması göz önünde bulundurulmamaktadır. Bu noktada, etik iklimle ilişkin davranışların örgütün operasyonel ve alt kademe yönetim düzeylerinde çalışan davranışlarında daha fazla gözlenme olanağı bulunduğundan örgüt yönetimlerinin çalışanlardan etik düzeyde bireysel çıkarlara veya kurallara uyulması kaygısı taşımadığı anlaşılmaktadır.

Bu araştırmadan elde edilen sonuçlar, bugüne kadar yapılan başka benzer çalışmaların sonuçlarıyla karşılaştırıldığında yönetim tarzı ve etik iklim ilişkilerinin aynı yönlerde kurulmaya çalışıldığı görülmektedir. Örneğin etik politikaların uygulanmasında şirket üst düzey yöneticilerinin rol modeli teşkil etmelerinin oldukça önemli olduğu belirtilmektedir (Keogh, 1988). Weaver, Trevino ve Agle (2005: 313-330), etik iklimin şekillenmesinde değer odaklı liderlik sürecinin etkili olduğunu öne sürmektedir. Yazarlara göre, örgütteki çalışanlar, değer odaklı bir yönetim tarzı sergileyen liderleriyle aralarında paylaşılan ve güçlü bir şekilde içselleştirilen değerler inşa ederler. Bir başka görüşe göre çalışanların örgütteki değerleri, inançları ve amaçları yöneticilerini gözlemlemek ve izlemek suretiyle öğrendikleri vurgulanmaktadır. Bir diğer düşünceye göre çalışanların hayranlıkla izledikleri yöneticilerden dersler çıkardıkları ve kendileri için model olarak kabul ettikleri söylenmektedir. Tüm bu bilgiler, etik iklimin yöneticilerin davranışlarıyla, sergiledikleri rol modelleriyle ve bir bütün olarak yönetim tarzıyla ilişkisi olduğunu göstermektedir. Bu araştırma ampirik düzeyde bu bilgileri doğrulamaktadır. Son olarak çalışmanın en önemli katkısının, yönetim tarzı ve algılanan etik iklim arasındaki ilişkilerin bütüncül bir modelde analiz edilerek konu hakkındaki kuramsal bilgi bütünü araştırma ile desteklenmesi ve bu alandaki boşluğun giderilmesi olarak ifade edilebilir.

Başka araştırmalarda olduğu gibi yönetim tarzı ve etik iklim ilişkisini vurgulayan bu çalışmanın da birtakım kısıtları vardır. Bu kısıtlardan ön plana çıkanlar ise araştırmanın yalnızca turizm sektöründe uygulanması, bu sektörün mevsimsel bir durum göstermesi ve çalışanların bazılarının ankete cevap vermek istememeleridir. Diğer taraftan, anketin uygulandığı evrenin büyüklüğüyle karşılaştırıldığında, kolayda örnekleme yöntemi ile nispeten az sayıda örnekleme ulaşıması da bir başka kısıttır. Araştırma kapsamında karşılaşılan bu kısıtların ortadan kaldırılmasıyla beraber, bundan sonraki dönemlerde yapılacak çalışmalarda elde edilen bulguların genellenerek başka araştırmaların sonuçlarıyla karşılaştırılması söz konusu olabilecektir. Bu araştırma kapsamındaki değişkenlere daha sonraki çalışmalarda yeni değişkenlerin ilave edilmesi, veri toplama konusundaki yöntemlerin farklılaştırılması ve araştırma değişkenlerinin aracılık etkilerinin analiz edilmesi konularına odaklanılabilir. Araştırmanın ele aldığı değişkenler olarak yönetim tarzı ve etik iklim ilişkileri konusunda yapılan çalışmaların az sayıda olması araştırmacılar için ilgi çekici olabilir. Bu perspektiften hareketle araştırmacıların gelecekte yönetim tarzının etik iklim boyutlarına etkilerini daha kapsamlı bir şekilde araştırmaları beraberinde ilgili yazının daha da zenginleşmesine yardımcı olacaktır.

KAYNAKÇA

- Aarum A. J. (2000). Intuition in Managers: Are Intuitive Managers More Effective?. *Journal of managerial Psychology*, C./S. 15(1): 46-63.
- Abo, T. (2015). Researching International Transfer of the Japanese-Style Management and Production System: Hybrid Factories in Six Continents. *Asian Business & Management*, C./S. 14(1): 5-35.
- Agrawal, R. K. (2017). Do Ethical Climates Impact Trust in Management? A study in Indian Context". *International Journal of Organizational Analysis*, C./S. 25(5): 804-824.
- Altunışık, R.; Çoşkun, R.; Bayraktaroğlu, S. ve Yıldırım, E. (2005). *Sosyal Bilimlerde Araştırma Yöntemleri: SPSS Uygulamalı*, (4. Baskı). Sakarya: Sakarya Kitabevi.
- Ambrose, M.L., Arnaud, A. ve Schminke, M. (2008). Individual Moral Development and Ethical Climate: The Influence of Person-Organization Fit on Job Attitudes. *Journal of Business Ethics*, C./S. 77(3): 323-333.
- Appelbaum, S.H.; Deguire, K.J. ve Lay, M. (2005). The Relationship of Ethical Climate to Deviant Workplace Behavior, Corporate Governance. *The International Journal of Business in Society*, C./S. 5(4), 43-55.
- Aslan, Ş. ve Ulutaş, D.A. (2015). Validity of and Relationship Between the Variables of Ethical Climate and Culture, Patient Safety and Organizational Support. *JASS Studies- The Journal of Academic Social Science Studies*, Autumn (III), 0(39): 445-464.
- Bakhtari, H. (1995). Cultural Effects on Management Style: A Comparative Study of American And Middle Eastern Management Styles. *International Studies of Management & Organization*, C./S. 25(3): 97-118.
- Blake, R.R. ve Mouton, J.S. (1975). *The Managerial Grid*. 9th Edition: Gulf Publishing.
- Blanchard, K. (1994). *Leadership and the One Minute Manager*. London: Harper Collins.
- Boal, K. B. Ve Hooijberg, R. (2001). Strategic Leadership Research: Moving On. *Leadership Quarterly*, C./S. 0(11): 515-549.
- Byoung K. C.; Hyoung K. M. ve Wook K. (2013). An Organization's Ethical Climate, Innovation, and Performance: Effects of Support for Innovation and Performance Evaluation. *Management Decision*, C./S. 51(6): 1250-1275.
- Clear, F. ve Dickson, K. (2005). Teleworking Practice in Small and Medium-Sized Firms: Management Style and Worker Autonomy. *New Technology Work and Employment*, C./S. 20 (2005): 220-233.
- Cullen, J.B.; Victor, B. ve Bronson, J.W. (1993). The Ethical Climate Questionnaire: An Assessment of Its Development and Validity. *Psychological Reports*, C./S. 73(2): 667-674.
- Cullen, J. B.; Parboteeah, K. P. ve Victor, B. (2003). The Effects of Ethical Climates on Organizational Commitment: A Two-Study Analysis. *Journal of Business Ethics*, C./S. 46(2): 127-141.
- Culpan, R. Ve Kucukemiroglu, O. (1993). A Comparison of US and Japanese Management Styles and Unit Effectiveness. *MIR: Management International Review*, C./S. 0(0): 27-42.
- Datta, D. K., Guthrie, J. P., Ve Wright, P. M. (2005). Human Resource Management and Labor Productivity: Does Industry Matter?. *Academy of Management Journal*, C./S. 48(1): 135-145.
- Denhardt, K. (1988). *The Ethics of Public Service*, New York: Greenwood Press.
- Dickson, M. W., Smith, D. B., Grojean, M. W. ve Ehrhart, M. (2001). An Organizational Climate Regarding Ethics: The Outcome of Leader Values and the Practices that Reflect Them. *Leadership Quarterly*, C./S. 0(12): 197-217.
- Dimitrova, D. (2003). Controlling Teleworkers: Supervision and Flexibility Revisited, *New Technology Work and Employment*, C./S. 18(3): 181-195.

- Dolan, S. ve Garcia, S. (2002). Managing By Values: Cultural Redesign for Strategic Organizational Change at the Dawn of The Twenty-First Century. *Journal of Management Development*, C./S. 21(2): 101-117.
- Evans, W., Han, K. Ve Sculli, D. (1989). A Cross-cultural Comparison of Managerial Styles. *Journal of Management Development*, C./S. 8(3): 5-13.
- Fein, E. C.; Tziner, A.; Lusky, L. ve Palachy, O. (2013). Relationships Between Ethical Climate, Justice Perceptions, and LMX. *Leadership & Organization Development Journal*, C./S. 34(2): 147-163.
- Field, S. ve Dubey, S. (2001). Leadership Styles and Job Satisfaction Among Human Services Workers. *The Indian Journal Of Social Works*, C./S. 48(1): 39-56.
- Filipova, A.A. (2011). Relationships Among Ethical Climates, Perceived Organizational Support and Intent-To-Leave for Licensed Nurses in Skilled Nursing Facilities. *Journal of Applied Gerontology*, C./S. 30(1): 44-66.
- Green, C.M. (2004). *Management Style and Employee Productivity: Alternatives to Current Trends in Employee Motivation and Increased Employee Production*. Tallahassee, Florida: Florida State University.
- Grojean, M. W., Resick, C. J., Dickson, M. W. ve Smith, D. B. (2004). Leaders, Values, and Organizational Climate: Leadership Strategies for Establishing Organizational Climate Regarding Ethics. *Journal of Business Ethics*, C./S. 55(1): 223-241.
- Hersey, P. ve Blanchard K.H. (1993). *Management of Organizational Behaviour: Utilizing Human Resources*. (6th Ed), New Jersey: Prentice-Hall Inc.
- Hunt, S. D.; Wood, V.R. ve Chonko, L. B. (1989). Corporate Ethical Values and Organizational Commitment in Marketing. *The Journal of Marketing*, C./S. 53(3): 79-90.
- Isen, A.M., Daubman, K.A. ve Nowicki, G.P. (1987). Positive Affect Facilitates Creative Problem Solving. *Journal of Personality and Social Psychology*, C./S. 52(6): 1122-1131.
- Kalliny, M., Orgak, U. H., ve Saran, A. (2007). Management Styles and Commitment: A Cross-Cultural Study. *The Journal of Global Business Management*, C./S. 3(1): 1-8.
- Keogh, J. (1988). *Corporate Ethics: A Prime Business Asset, A Report on Policy and Privacy in Company Conduct*. New York: The Business Roundtable.
- Khandwalla, P. (1980). Management in Our Backyard. *Vikalpa*, C./S. 0(5): 173-184.
- Khandwalla, P. (1995). Effectiveness Management Styles: An Indian Study. *Journal of Euro-Asian Management*, C./S. 1(1): 39-64.
- Linn, R.L ve Gronlund, N.E. (2000). *Measurement and Assessment in Teaching*. (Eight Edition), Upper Saddle River, New Jersey: Merrill.
- Maignan, I. ve Ferrell, O.C. (2000), Measuring Corporate Citizenship In Two Countries: The Case of the United States and France. *Journal of Business Ethics*, C./S. 23(3): 283-297.
- Martin, K.D. ve Cullen, J.B. (2006). Continuities and Extensions of Ethical Climate Theory: A Meta-Analytic Review. *Journal of Business Ethics*, C./S. 69(2): 175-194.
- Mayer, D. M.; Kuenzi, M.; Greenbaum, R.; Bardes, M. ve Salvador, R. (2009). How Low Does Ethical Leadership Flow? Test of A Trickle-Down Model. *Organizational Behavior and Human Decision Processes*, C./S. 0(108): 1-13.
- Mcguire, R. (2005). Which Management Style to Use. *Pharmaceutical Journal*, C./S. 275(7366): 317-320.
- Mcnamara, P.L. (2003). Conflict resolution strategies. *Office PRO*. Aug/Sept.
- Mintzberg, H. (1973). Strategies Making in Three Modes. *California Management Review*, C./S. 3 (16): 44-53.
- Mulki, J. P.; Jaramillo, J. F. ve Locander, W. B. (2009). Critical Role of Leadership on Ethical Climate and Salesperson Behavior. *Journal of Business Ethics*, C./S. 0(86): 125-141.

- Naldi, L., Achtenhagen, L., ve Davidsson, P. (2015). International Corporate Entrepreneurship among Smes: A Test of Stevenson's Notion of Entrepreneurial Management, *Journal of Small Business Management*, C./S. 53(3): 780-800.
- Neubert, M. J.; Carlson, D. S.; Kacmar, K. M.; Roberts, J. A. ve Chonko, L. B. (2009). The Virtuous Influence of Ethical Leadership Behavior: Evidence from the Field. *Journal of Business Ethics*, C./S. 0(90): 157-170.
- Paolillo, J.G.P. ve Vitell, S. J. (2002). An Empirical Investigation of the Influence of Selected Personal, Organizational and Moral Intensity Factors on Ethical Decision Making. *Journal of Business Ethics*, C./S. 35(1): 65-74.
- Paul, P., Roy, A. ve Mukhopadhyay, K. (2006). The Impact of Cultural Values on Marketing Ethical Norms: A Study in India and the United States. *Journal of International Marketing*, C./S. 14(4): 28-56.
- Peterson, D.K. (2002). The Relationship between Unethical Behavior and the Dimensions of the Ethical Climate Questionnaire. *Journal of Business Ethics*, C./S. 41(4): 313-326.
- Quang, T. (2002). Conflict Management in Joint Ventures. *Transitions*, C./S. 0(38): 122.
- Quang, T. ve Vuong, N.T. (2002). Management Styles and Organisational Effectiveness in Vietnam. *Research and Practice in Human Resource Management*, C./S. 10(2): 36-55.
- Reddin, W. (1967). The 3-D Management Style Theory: A Typology Based on Task and Relationships Orientation. *Training and Development Journal*, April: 8-17.
- Robins, S. (1995). *Organizational Behavior Management (Individual Behavior)*. 1st edition.
- Robson, C. (1998). *Real World Research*, 6. Edt. Oxford UK: Blackwell Publishers Ltd, 66-75.
- Russel, D. M., ve Hoag, A. M. (2004). People and Information Technology in the Supply Change: Social and Organizational Influences on Adoption. *International Journal of Physical Distribution & Logistics Management*, C./S. 0(34): 102-122.
- Schleh, E. (1977). A Matter of Management Style. *Management Review*, August: 9-13.
- Schminke, M., Ambrose, M.L. Ve Neubaum, D.O. (2005). The Effect of Leader Moral Development on Ethical Climate and Employee Attitudes. *Organizational Behaviour and Human Decision Processes*, C./S. 97(2): 135-151.
- Schminke, M.; Arnaud, A. ve Kuenzi, M. (2007). The Power of Ethical Work Climates. *Organizational Dynamics*, C./S. (36)2: 171-186.
- Schneider, B. (1983). *Work Climates: an Interactionist Perspective*, in Feimer, N.W. and Geller, E.S. (Eds), *Environmental Psychology: Directions and Perspectives*, New York, NY: Praeger, 106-128.
- Schwepker, C.H. Jr. (2001). Ethical Climate's Relationship to Job Satisfaction, Organizational Commitment, and Turnover Intention in the Sales Force. *Journal of Business Research*, C./S. 54(1): 39-52.
- Shin, Yuhyung, (2012). CEO Ethical Leadership, Ethical Climate, Climate Strength, and Collective Organizational Citizenship Behavior. *Journal of Business Ethics*, C./S. 0(108): 299-312.
- Slevin, D. P, ve Pinto, J. (2004). *An Overview of Behavioral Issues in Project Management*, in P. W. G. Morris ve J. K. Pinto (Eds), *The Wiley guide to managing projects*, Hoboken, NJ: John Wiley & Son.
- Taner, B. ve Elgün, R. F. (2015). Çalışanların Etik İklim Algularının Örgütsel Bağlılık Üzerine Etkileri: İlaç Sektöründe Bir Uygulama. *Ç.Ü. Sosyal Bilimler Enstitüsü Dergisi*, C./S. 24(1): 99-114.
- Thau, S.; Bennett, R. J.; Mitchell, M. S. ve Marrs, M. B. (2009). How Management Style Moderates The Relationship Between Abusive Supervision and Workplace Deviance: An Uncertainty Management Theory Perspective. *Organizational Behavior and Human Decision Processes*, C./S. 108(1): 79-92.

- Treviño, L.K.; Butterfield, K.D. ve McCabe, D. L. (1998). The Ethical Context in Organizations: Influences on Employee Attitudes and Behaviors. *Business Ethics Quarterly*, C./S. 8(3): 447-476.
- Tükeltürk, Ş.A.; Şahin, D.; Terlemez, B. ve Baç, A. (2015). Hospital Workers' Perception of Ethical Climate. *JASS Studies-The Journal of Academic Social Science Studies*, Summer (I) C./S. 0(35): 425-437.
- Türofed / Turofed (2016). *Turizm Sektör Meclis Raporu*. C./S. 6(1): 69.
- Vahedi, R. ve Asadi, A. (2013). Relationship between Management Styles and Performance of the Managers and Staff of Tax Administration Office of Tehran. *European Online Journal of Natural and Social Sciences, Special Issue on Accounting and Management*, C./S. 2(3): 2975-2983.
- Victor, B. ve Cullen, J.B. (1987). A Theory and Measure of Ethical Climate in Organizations. *Research in Corporate Social Performance and Policy*, C./S. 9(1): 51-71.
- Victor, B. ve Cullen, J.B. (1988), Organizational Bases of Ethical Work Climates. *Administrative Science Quarterly*, C./S. 33(1): 101-125.
- Weaver, G. R.; Treviño, L. K. ve Agle, B. (2005). Somebody I Look Up To: Ethical Role Modeling in Organizations. *Organizational Dynamics*, C./S. 0(34): 313-330.
- Wimbush, J.C. ve Shepard, J.M. (1994). Toward an Understanding of Ethical Climate: Its Relationship To Ethical Behavior and Supervisory Influence. *Journal of Business Ethics*, C./S. 13(8): 637-647.
- Wimbush, J.C.; Shepard, J.M. ve Markham, S.E. (1997). An Empirical Examination of the Multi-Dimensionality of Ethical Climate in Organizations. *Journal of Business Ethics*, C./S. 16(1): 67-77.

Korona Günlerinde Medyanın Rolü ve Davranışlara Yansıması

Prof. Dr. Sedat Cerci

ORCID ID: <https://orcid.org/0000-0002-3762-6483>

Hatay Mustafa Kemal Üniversitesi, İletişim Fakültesi, Radyo Televizyon ve Sinema Bölümü,
Hatay – TÜRKİYE

Makale Geçmişi

Geliş: 05.02.2020

Kabul: 17.11.2020

On-line Yayın: 31.12.2020

Anahtar Kelimeler

Korona
Covid-19
Medya
Salgın
Davranış

Araştırma Makalesi

DOI:

<http://dx.doi.org/10.29228/JASSS.43303>

Öz

Bu çalışma, 2019 sonlarından başlayarak tüm dünyayı etkisi alan Covid-19/Coronavirüsün neden olduğu pandeminin medyaya yansıyan görüntüsünün oluşturduğu yeni dünyayı, yeni alışkanlıkları ve insan psikolojisinde neden olduğu değişimleri ortaya koymayı amaçlamaktadır. Çalışma kapsamında Türkiye'nin 40 ilinde yaşayan ve rastsal olarak seçilen 16-71 yaş arasındaki 714 kişiyle sosyal medya aracılığıyla görüşmeler yapılmış ve 5 temel soruya yanıt aranmış, sorulara verilen yanıtlar kategorize edilerek değerlendirilmiştir. Sorulara karşı alınan yanıtlarla Corona Günleri sürecinde medyanın yayınları, medyanın rolü ve kişilerin davranışları konusunda veriler elde edilmiştir. Elde edilen veriler sonucunda, Türk toplumunun pandemi ve benzer durumlarda davranışsal eğilimi ve medya ile olan ilişkisi ortaya konmuştur. Tüm dünya 2020 yılının başlarında, kökeni Çin olduğu savunulan bir virüs ve bu virüsün neden olduğu ölümcül salgınla tanışmıştır. İlk olarak 2019 yılının sonlarında ortaya çıktığı için Covid-19 olarak adlandırılan virüsün, hayvanlardan kaynaklandığı veya laboratuvarında yapay olarak üretildiği konusu halen tartışılmaktadır. Ancak virüs kısa bir süre içinde tüm dünyaya yayılmış ve binlerce kişinin ölümüne neden olmuştur. Başta ekonomisi gelişmiş Avrupa ülkeleri (İngiltere, Fransa, İtalya, İspanya, Almanya) ve ABD olmak üzere hemen hemen tüm ülkelerde yayılan ve çok sayıda ölüme neden olan virüs, aylar boyunca medyanın da başlıca gündemi olmuştur. Gazeteler, radyo ve televizyon kanallarından oluşan geleneksel medya ve yeni medya her gün, durmaksızın Coronavirüs de denilen Covid-19 virüsünden söz etmiş, bazen çelişkili, bazen gerçekdışı yayınlar yapmış, ancak her biçimde toplumsal yapıyı ve birey davranışlarını etkilemiştir. Sars, Mers gibi virütik hastalıklara yol açan virüs nedeniyle devletler de önlemler almış, yasaklar getirmiştir. Toplumsal yapıya yeni kavramlar girmiş, uyku, yeme içme ve hijyen koşulları değişmiştir. Medya yayınları her şeyden önce, insanlarda yeni duyarlılıklar oluşturmuş, dikkatleri virüs üzerinde yoğunlaştırmış, sürekli temkinli yaşama alışkanlığı geliştirmiştir. Türkiye Corona-virüs salgınını çok ağır yaşamamakla birlikte medya sürekli konuyla ilgili yayınlar yapmış, insanlar medya yayınlarından etkilenmiş, yeni alışkanlıklar kazanmıştır. Hatay Mustafa Kemal Üniversitesi İletişim Fakültesi Öğretim Üyesi Prof. Dr. Sedat Cerci, Türkiye'nin 40 ilinde yaşayan 714 kişiyle sosyal medya aracılığıyla görüşerek bir araştırma yapmıştır.

Atf Bilgisi / Reference Information

Cerci, S. (2020). Corona Günlerinde Medyanın Rolü ve Davranışlara Yansıması. *Jass Studies-The Journal of Academic Social Science Studies*, Year: 13, Number: 83, Winter, p. 365-369.

The Role of the Media and Reflects on the Behavior in Corona Days

Prof. Dr. Sedat Cerci

Hatay Mustafa Kemal University, Faculty of Communication, Department of Radio, Television and Cinema, Hatay – TURKEY

Article History

Submitted: 05.02.2020

Accepted: 17.11.2020

Published Online: 31.12.2020

Keywords

Corona
Covid-19
Media
Pandemic
Behavior

Research Article

DOI:

<http://dx.doi.org/10.29228/JASSS.43303>

Abstract

This study aims to reveal the new world, the new habits and the changes in human psychology caused by the media-reflected image of the pandemic caused by Covid-19 / Coronavirus, which has influenced the whole world starting from late 2019. Living in Turkey's 40 provinces were interviewed via social media and random as the 714 people between 16-71 years of age were selected under study it seeks answers to five key questions. With the answers to the questions, data on the publications of the media, the role of the media and the behavior of the people were obtained during the Corona Days process. The whole world was introduced in early 2020 with a virus that originated in China and the deadly outbreak caused by this virus. Since it first appeared in late 2019, the virus called Covid-19 is still being debated whether it is caused by animals or artificially produced in the laboratory. However, the virus spread to all over the world in a short time and caused thousands of deaths. The virus, which spread in almost all countries, especially in developed European countries (England, France, Italy, Spain, Germany) and the USA, and caused many deaths, has been the main agenda of the media for months. Traditional media and new media, consisting of newspapers, radio and television channels, talked about the Covid-19 virus, which is also called Coronavirus, every day, sometimes making contradictory, sometimes unrealistic publications, but it influenced social structure and individual behavior in every way. Due to the virus that caused viral diseases such as Sars and Mers, the states also took measures and introduced bans. New concepts have entered the social structure, sleep, eating and hygiene conditions have changed. Media broadcasts first of all created new sensitivities in humans, focused attention on the virus, and developed a habit of constantly cautious living. While Turkey Corona-virus outbreak living together have done a very heavy media publications about the issue constantly, people are influenced by the media coverage, it has gained new habits. Professor Dr. Sedat Cerci, at the Faculty of Communication, Hatay Mustafa Kemal University, conducted a survey through social media with 714 people living in Turkey's 40 provinces.

GİRİŞ

Pandemi Araştırması

İlkel çağlardan bu yana geniş kitleleri etkileyen ve küresel ölümlere neden olan salgınlar yaşanmış, bunların bazıları kayıtlara geçmiş bazıları unutulmuştur (Michels, 2020: 32). İlkel veya antik salgınlarla ilgili bilgiler, sorunlar ve sonuçlar, haberleşme araçlarının yetersizliği nedeniyle çoğunlukla dilden dile aktarılmıştır. Kitle iletişim araçlarının gelişmesiyle birlikte küresel olaylar ve gelişmeler diğer coğrafyalara aktarılmaya başlamış, dünyayı etkileyen pandemi ve uygulamalarla ilgili bilgiler ve gelişmeler de medya aracılığıyla yayılmıştır (Eckart, 2020: 9). Medya, bir yandan bilgi ve ileti aktarırken, bir yandan da insanların yaşamlarını yönlendirerek onların davranışları üzerinde etkili olmaya devam etmiştir.

Tarihteki her pandemi, toplumlarda önemli hareketlere neden olmuş ve bazı yaklaşımların ve davranışların değişimine temel oluşturmuştur (Dilger, 2005: 344). Dünyayı saran Corona Pandemisi başta tıp olmak üzere tüm bilim dallarında değişik boyutlarda çalışmalara konu olurken, pandeminin medyadaki yansımaları ve sosyal yapıdaki etkileri de araştırılmıştır. Hatay Mustafa Kemal Üniversitesi İletişim Fakültesi Öğretim Üyesi Prof. Dr. Sedat Cereci'nin yönettiği Corona Pandemisi, Medya ve Sosyal Davranışlar başlıklı çalışmada, Türkiye'deki 40 ilde yaşayan 16-71 yaş arasındaki 714 kişiyle yapılan görüşmelerde 5 soruya yanıt aranmıştır.

Adana, Adıyaman, Amasya, Ankara, Antalya, Artvin, Aydın, Balıkesir, Batman, Bitlis, Bursa, Denizli, Diyarbakır, Edirne, Elazığ, Erzurum, Eskişehir, Gaziantep, Giresun, Hakkari, Hatay, İzmir, İstanbul, Karabük, Kars, Kayseri, Konya, Mersin, Malatya, Mardin, Muğla, Nevşehir, Rize, Sakarya, Samsun, Sinop, Şanlıurfa, Uşak, Van, Yalova'da yaşayan ve aralarında öğrenci, öğretmen, esnaf, gazeteci, muhasebeci, memur, akademisyen, balıkçı, tamirci, ev hanımı, tezgahkar gibi meslek sahiplerinin bulunduğu kişiler Corona Pandemisi ve medya ile ilgili soruları yanıtlamıştır. Rastasal olarak seçilen katılımcılarla sosyal medya aracılığıyla bağlantı kurulmuş, katılımcılar da sorulara sosyal medya aracılığıyla yanıtlar vermiştir.

İlk çağlardan modern çağlara kadar dünyada çok sayıda salgın yaşanmış, ancak Corona, iletişim teknolojisinin tüm dünyayı kuşatması ve herkesin temel başvuru aracının medya olması nedeniyle daha çok gündem olmuştur (Bofinger, vd., 2020: 14). İnsanların büyük ölçüde zorunlu karantinada veya gönüllü olarak evde kaldıkları Corona Günlerinde de en çok başvurulan kaynaklar geleneksel medya ve sosyal medya olmuştur (Cereci, 2020: 114). Araştırmaya katılanlar her ne kadar kitap okuma, film izleme gibi eylemlerden de söz etmekle beraber, Corona Günlerinde en çok yapılan eylemlerden biri, medyadan dünyadaki gelişmeleri izlemek olmuştur.

Salgın veya afet gibi durumlarda insanların gerilim yaşadığı, kaygılandığı, bazı durumlarda ağır psikiyatrik vakalar yaşadığı bilinmektedir. Bu nedenle Corona günlerinde de Türkiye'de insanlar sürekli evde kalma zorunluluğu nedeniyle sıkılmış, bunalmışlardır. Gündemden haberdar olmak isteyen insanlar sürekli televizyon ve sosyal medya aracılığıyla salgınla ilgili bilgileri alırken, gerilimleri daha da artmıştır (Cereci, 2020: 114). Bu psikoloji de insanları doğal olarak, en yakınlarında, hatta ellerinde bulunan geleneksel medyaya ve sosyal medyaya yönlendirmiştir.

Corona Pandemisi ve medya konulu çalışmada, salgın sürecinde medyanın oynadığı rol ve medyanın değişik boyutlardaki etkilerinin belirlenmesi amaçlanmıştır. Çalışmada, "Corona günlerinde ekmek, sabun, ıslak mendil, meyve, kuru yemiş ve diğer ürünlerden hangisinin tüketimini artırdınız, Corona Günlerinde kitap okumak, film izlemek, oyun oynamak, uyumak, tartışmak, yemek yemek gibi eylemlerden en çok hangisini yaptınız, Corona Günlerinde tüm medyada en çok neyi eleştirdiniz, Corona Günlerinin alışkanlıkları ve sosyal yaklaşımları değiştireceğine inanıyor musunuz, Corona Günlerinde medyada sizi en çok kızdıran yayın ne oldu?" soruları sorulmuş ve yanıtlar alınmıştır. Katılımcıların sorulara verdikleri yanıtların yanı sıra, onların alışkanlıkları ve davranışlarıyla ilgili

veriler de elde edilmiştir.

Corona Günlerinde tüketimi artan ürün sorusuna karşılık 134 kişi, yaşamında hiçbir şeyin değişmediğini, hiçbir ürünün tüketiminin artmadığını, (bazıları) özellikle Ramazan ayı dolayısıyla zaten fazla tüketim yapmadığını söylerken, 459 kişi ekmek ve temizlik ürünlerinin tüketiminin arttığını, 121 kişi kuru yemiş ve meyve tüketiminin arttığını bildirmiştir. Tüm bunların yanında çay ve kahve tüketiminin arttığını söyleyenler de olmuştur (294 kişi). Pandemi nedeniyle hemen herkesin evlerinde kaldığı günlerde en çok yapılan eylemler kapsamında 307 kişi en çok film izleyip yemek yediğini, 193 kişi yemek yeyip uyuduğunu, 177 kişi kitap okuduğunu, 117 kişi oyun oynadığını veya sohbet ettiğini ya da ödev yaptığını belirtirken, 99 kişi de diğer günlerden farklı bir şey yapmadığını belirtmiştir.

Büyük toplumsal hareketler, özellikle küresel gelişmeler insanların yaşamını etkilese de, insan, doğası gereği alışkanlıklarını kolay terkedemediği için, bireysel veya toplumsal yaşamda köklü değişimler olmamıştır (Bär ve Runkel, 2020: 8). Ancak buna rağmen küresel salgın, geçici de olsa insanlarda ve toplumda yeni davranışlara neden olmuştur. Corona Pandemisi de, geçici de olsa tüm dünyada yeni alışkanlıklara neden olmuştur. Başta hijyen duyarlılığı ve temizlik alışkanlıkları olmak üzere, dünya gündemine ilgiden yakın temasa kadar çok sayıda yeni duyarlılık gelişmiştir (Lachenmeier, 2020). Küresel bir gündem olan Corona, toplumlararası etkileşime de neden olmuştur.

Araştırmaya katılanlardan 633 kişi medyada yer alan çelişkili veya taraflı haberlere çok kızdıklarını söylerken, insanların kafasını karıştıran, gerginliği arttıran kişilerin konu edildiği yapımlara öfke duyduklarını bildirmiştir. Salgını kullanarak kazanç sağlamaya çalışan fırsatçıların konu edildiği yapımları da şiddetle eleştirmişlerdir. Çok az kişi (52) medyanın Corona günlerinde başarılı bir sınav verdiğini düşündüğünü dile getirmiştir. Medyada yer alan, yardımların kişiselleştirilmesi, şova dönüştürülmesi ve bazı yardımların engellenmesi haberleri 528 kişiyi çok kızdırmıştır. İnsan doğası gereği, insanı en çok kızdıran durumlar, haksızlık, adaletsizlik, bencillik ve kibirdir (Alphonso, 2017).

Medyaya yansıyan her konu insanlarda ilgiye neden olmuş, yorumlar için fikir oluşturmuştur. Bazı kişiler medyadaki bazı yayınları olumlu karşılarken, bazıları şiddetle eleştirmiştir. Corona Günlerinde Türkiye’de de bazı medya yayınları çok tepki almıştır. Salgının medyada siyaset malzemesi olarak kullanılması, konuyla ilgisi bulunmayanların sık sık medyada görünüp ileri geri konuşması, bazı yardımların engellenmeye çalışılması haberleri, medyanın, kitle halinde yasadışı sokağa çıkışları sürekli göstererek insanları tahrik etmesi, sürekli tartışmalar insanları germiş ve kızdırmıştır. Araştırmaya katılan kişilerden 416’sı, salgın günlerinden sonra insanların davranışlarının ve toplumsal yaklaşımların değişeceğini düşünmediğini söylerken, 115 kişi toplumun ve dünyanın değişeceğine inandığını bildirmiş, diğer katılımcılar ise yorum yapmamıştır.

SONUÇ

Covid-19 veya Coronavirüs adı verilen virüsün neden olduğu salgın tüm dünyayı ağır biçimde etkilemiştir. Virüs çok sayıda ülkede on binlerce ölüme neden olurken, aylar boyunca medyanın da değişmez ana gündemi olmuş, bu yolla insanları psikolojik ve davranışsal olarak da etkilemiştir. İnsanlar virüsle ilgili pek çok gerçeği medya aracılığıyla öğrenmiş, önlemler ve başvurular konusundaki bilgileri de medyadan edinmişlerdir. Aslında medya, Corona Günlerinde virüsle birlikte yaşamın ve gündemin başrol oyuncusu olmuştur.

Corona Günleri boyunca medya her gün güncel açıklamalara ve gelişmelere yer verirken, bazen de kafa karıştıran çelişkili iletiler veya insanları kızdıran iletiler aktarmıştır. Corona Günlerinde insanların tüketim alışkanlıklarından günlük eylemlerine kadar pek çok şey değişirken, değişimde en büyük rolü medya oynamıştır. Medya bir yandan insanları bilgilendirirken, bir yandan da inanları eğlendiren, eğleyen, görüş oluşturan veya kızdıran iletiler aktarmıştır.

Türkiye’de insanlar, pandemi ile ilgili bilgileri ve gelişmeleri medyadan öğrenirken, tek başvuru kaynakları olan medyayı da eleştirmişler, bazı yayınları onaylarken bazılarını kızdıklarını belirtmişlerdir. Salgınla ilgili uyarılar ve bazı kamu spotları olumlu karşılanırken, pandemi ile ilgili çelişkili görüşler, hemen her televizyon kanalına konuk olup rastgele görüşler aktaran ve salgınla hiçbir ilgisi bulunmayan kişiler öfkeye neden olmuştur. Corona günlerinde, uyarılar doğrultusunda sabun, dezenfektan gibi temizlik maddelerinin tüketimi artarken, ekme, meyve ve kuruyemiş tüketiminin de arttığı belirlenmiştir. Sürekli evde kalan insanlar, zaman geçirmek için daha çok film izlediklerini, yemek yapıp yediklerini söylerken, bir bölümü kitap okuduğunu, oyun oynadığını, sohbet ettiğini bildirmiştir.

Her durumda Corona Günlerinde medyanın da etkisiyle davranışlar değişmiş, yeni alışkanlıklar edinilmiştir. Ancak çok sayıda kişi, bu değişimlerin ve yeni alışkanlıkların, sürekli devam edeceğine inanmadıklarını, yeniden eski alışkanlıklara dönüleceğini vurgulamıştır.

KAYNAKÇA

- Alphonso, D. (2017). Ignoranz und Egoismus als Vermögensstrategie. *Stützen der Gesellschaft*, 654 Lesermeinungen, <https://blogs.faz.net/stuetzen/2017/07/20/ignoranz-und-egoismus-als-vermoegensstrategie-8001/> adresinden 02.05.2020 tarihinde erişildi.
- Bär, V. H. ve Runkel, M. (2020). Wie notwendige Wirtschaftshilfen die Corona-Krise abfedern und die ökologische Transformation beschleunigen können. *Forum Ökologisch-Soziale Marktwirtschaft*, <https://foes.de/publikationen/2020/2020-03-FOES-Wirtschaftshilfen-Corona-Krise.pdf>, s. 1-14.
- Bofinger, P.; Dullien, S.; Felbermayr, G.; Fuest, C.; Hüther, M.; Südekum, J. ve Weder di Mauro, B. (2020). Wirtschaftliche Implikationen der Corona-Krise und wirtschaftspolitische Maßnahmen. https://www.boeckler.de/pdf/imk_corona_wirtschaft.pdf adresinden 01.05.2020 tarihinde erişildi.
- Cereci, S. (2020). Corona Günlerinde Medya Hareketleri. *Broadcasterinfo*, C./S. 0(183): 114-116.
- Dilger, H. (2005). *Leben mit Aids. Krankheit, Tod und Soziale Beziehungen in Afrika. Eine Ethnographie*. Frankfurt: Campus Verlag.
- Eckart, W. U. (2020). Pocken, Pest und Vogelgrippe-Alte und neue Pandemien. SWR2 Wissen Aula, <file:///C:/Users/pc/Downloads/pocken-pest-und-vogelgrippe-alte-und-neue-pandemien-swr2-wissen-aula-2020-03-08-100.pdf> adresinden 02.05.2020 tarihinde erişildi.
- Lachenmeier, W. (2020). Corona Pandemie: Atem-Schutzmaske aus sterilem Dreieckstuch (im Autoverbandskasten). https://www.researchgate.net/publication/340310240_Corona_Pandemie_Atem-Schutzmaske_aus_sterilem_Dreieckstuch_im_Autoverbandskasten adresinden 01.05.2020 tarihinde erişildi.
- Michels, E. (2020). Die “Spanische Grippe” 1918.

Birinci TBMM'nin Gizli Celse Zabıtları'nda Jandarma Teşkilatı İle İlgili Görüşmeler (1922-1923)*

Prof. Dr. Zeki Çevik

ORCID ID: <https://orcid.org/0000-0002-3756-8738>

Balıkesir Üniversitesi, Fen-Edebiyat Fakültesi, Tarih Bölümü, Balıkesir – TÜRKİYE

Makale Geçmişi

Geliş: 27.10.2020

Kabul: 10.12.2020

On-line Yayın: 31.12.2020

Anahtar Kelimeler

Osmanlı Devleti
Birinci Dünya Savaşı
Jandarma
TBMM
Millî Mücadele

Araştırma Makalesi

* Bu makale Jandarma ve Sahil Güvenlik Akademisi tarafından 13-15 Haziran 2019 tarihlerinde Ankara'da düzenlenen "Asayişten Cepheye: Millî Mücadele'de Jandarma Sempozyumu" nun tematik oturumunda sözlü olarak sunulan "Birinci Meclis Gizli Celse Zabıtları'nda Jandarma Teşkilatı Hakkında Görüşmeler (1920-1923)" başlıklı yayınlanmamış bildirinin bir kısmının gözden geçirilmiş bölümüdür.

DOI:

<http://dx.doi.org/10.29228/JASSS.47197>

Öz

Osmanlı Devleti 21 Temmuz 1914 tarihinde ilan ettiği seferberlik emri gereğince jandarma birliklerini, seyyar ve sabit jandarma olmak üzere iki kısma ayırmıştı. Birinci Dünya Savaşı'nda Jandarma Teşkilâtı, Silahlı Kuvvetlerin yanında ve onun emrinde bir taraftan iç güvenliği sağlarken diğer taraftan da dış düşmanlara karşı birçok cephede savaştı. Jandarma, 13 Ekim 1918 tarihli nizamname ile teşkilat ve görevleri itibariyle yeniden düzenlendi. 23 Nisan 1920' de Ankara'da açılan TBMM öncelikli olarak ülkede asayişini sağlamak için jandarmayı ele aldı. Önce Millî Müdafaa Vekâleti bünyesinde Umum Jandarma Kumandanlığı'nı kurdu ve jandarma teşkilatının ıslahı çalışmalarına girişti. İç güvenlikten sorumlu jandarma ve polis kuvvetlerinin tek elden idaresi amacıyla Dâhiliye Vekâlet'ine bağlı olmak üzere 12 Aralık 1920 tarihinde İnzibat Umum Müdürlüğü kuruldu. Millî Mücadele yıllarında Jandarma birlikleri cephe gerisindeki kritik noktaların korunması, yol emniyetinin sağlanması ve her çeşit terörün ortadan kaldırılmasında başarılı olmaya çalıştı. Bozuk Jandarma teşkilatının yeniden düzenlenmesinde kadro sayısı ve para eksikliği baş meseleydi. Bu dönemde Jandarmalar hem iç cephede hem de yer yer dış cephede savaşmıştır. Pek çok aksaklıklara rağmen jandarma teşkilatı görevini yapmaya çalışmıştır. Bu konularda en yoğun tartışmalar Birinci TBMM'nin gizli oturumlarında yapılmıştır. Bu çalışmada aslında çok uzun olan Gizli Celse Zabıtları'nda jandarma ile ilgili görüşmelerin 1922-1923 dönemindeki önemli kısımları özetle incelenip değerlendirilmiştir.

Atıf Bilgisi / Reference Information

Çevik, Z. (2020). Birinci TBMM'nin Gizli Celse Zabıtları'nda Jandarma Teşkilatı İle İlgili Görüşmeler (1922-1923). *Jass Studies-The Journal of Academic Social Science Studies*, Number: 83, Winter, p. 371-392.

*Talks About the Gendarmerie in the First Turkish Grand National Assembly
Secret Sessions (1922-1923)*

Prof. Dr. Zeki Cevik

Balikesir University, Faculty of Science and Literature, Department of History, Balikesir – TURKEY

Article History

Submitted: 27.10.2020

Accepted: 10.12.2020

Published Online: 31.12.2020

Keywords

Ottoman Empire

World War I

Gendarmerie

The Grand National Assembly

The National Struggle

Research Article

DOI:

<http://dx.doi.org/10.29228/JASSS.47197>

Abstract

In accordance with the mobilization order announced by the Ottoman State on 21 July 1914, the gendarmerie units were divided into two parts as mobile and fixed gendarmerie. During the First World War, the Gendarmerie Organization fought alongside the Armed Forces and under its command on many fronts, while ensuring internal security on the one hand, and against external enemies on the other. The Gendarmerie was reorganized in terms of its organization and duties with the ordinance dated October 13, 1918. The Turkish Grand National Assembly (GNAT), which opened in Ankara on April 23, 1920, primarily handled the gendarmerie to ensure order in the country. First, he established the General Gendarmerie Command within the Ministry of National Defense and started the rehabilitation works of the gendarmerie organization. The General Directorate of Security was established on December 12, 1920, under the Ministry of Internal Affairs for the sole management of the gendarmerie and police forces responsible for internal security. Staffing numbers and lack of money were the main issues in reorganizing the corrupt Gendarmerie. During the years of the National Struggle, Gendarmerie units tried to be successful in protecting critical points behind the front, ensuring road safety and eliminating all kinds of terrorism. During this period, the Gendarmerie fought both inside and outside. Despite many setbacks, the gendarmerie tried to do its job. The most intense discussions on these issues were held in the secret sessions of the First GNAT. In this study, the negotiations of the gendarmerie in the period of 1922-1923 in the Secret Court Records, which are actually very long, were briefly analyzed and evaluated.

GİRİŞ

Osmanlı Devleti'nde 1839'da Tanzimat Fermanı ile yeni bir yapılanmaya gidilmesi sonucu devlet teşkilatında jandarma konusu gündeme geldi (Soytürk, 2012: 310). İlk jandarma teşkilatı "*Âsâkir-i Zaptiye*" adıyla, 21 Haziran 1859 (9 Haziran 1275) tarihli nizamname ile oluşturuldu (İzzet, 1341/1925: 3-5).

Seraskerlik tarafından 12 Eylül 1879 tarihinde yayınlanan bir emirde zaptiye alaylarının bundan böyle jandarma adını aldığı duyuruldu (Orhonlu, 1967: 140-141). Aynı yıl Fransız Jandarma Nizamnamesi'nden faydalanılarak hazırlanan, yeni *Âsâkir-i Zaptiye* Nizamnamesi uygulamaya konuldu. Bu nizamname ile jandarmanın; kuruluş, görev, tayin ve terfileri yeni esaslara bağlandı. 15 Nisan 1880'de kabul edilen bir nizamname ile de Zaptiye adı Jandarma; Zaptiye Müşirliği de Jandarma Dairesi Reisliği olarak değiştirildi (Atatürk'ün Doğumunun., 1982: 311).

21 Temmuz 1914 tarihinde seferberlik ilan eden Osmanlı Devleti sabit jandarma birliklerinin subay, erbaş ve erlerinin üçte ikisiyle seyyar jandarma birlikleri oluşturmuştu (ATASE, BDH, Klasör: 1487, Dosya: 2/27 Fihrist: 001-06; Işık, 1999: 9). Seyyar jandarma birliklerinin kurulmasıyla boşalan jandarma birlik kadroları ise emekli subaylar ve askerlik çağındaki personelle tamamlanmıştı. Seyyar jandarma birliklerinde muharebelerde şehit düşen tecrübeli jandarma personeli boşluğunun tecrübesiz personel ile doldurulması, Mütareke döneminde ortaya çıkan asayişsizliğin önemli sebeplerinden birini oluşturuyordu (ATASE, BDH, Klasör: 1487, Dosya: 2/27 Fihrist: 1-9).

Mütareke döneminde, Damat Ferit Paşa Hükümeti, Osmanlı askerî kadrolarının hızlı bir şekilde kendisine karşı teşkilatlandığını görüyor ve buna çözüm yolları arıyordu. Bu sebeple Damat Ferit Paşa, jandarmayı kendi isteklerine de uygun olarak kullanmak amacıyla 15 Mart 1919 tarihinde yayımladığı "*Jandarma'nın Dâhiliye Nezareti'ne Raptı Hakkındaki Kararname*" ile jandarmayı tarihinde ilk defa İçişleri Bakanlığı'na bağlamış oldu (Jandarma Mecmuası, 1925: 10).

23 Nisan 1920'de Büyük Millet Meclisi'nin açılmasından sonra kurulan Türkiye Büyük Millet Meclisi (TBMM) Hükümeti, iç güvenliği sağlayabilmek için Müdafaa-i Milliye Vekâleti bünyesinde Umum Jandarma Kumandanlığı'nı kurdu. Böylece biri İstanbul'da padişahın emrinde diğeri de Ankara'da TBMM Hükümeti'nin emrinde olmak üzere iki Umum Jandarma Komutanlığı ortaya çıktı (Türk Silahlı Kuvvetleri Tarihi, 2001: 389-390).

TBMM İcra Vekilleri Heyeti iç güvenliğin sağlanmasına yardımcı olmak amacıyla doğrudan Müdafaa-i Milliye Vekâleti'ne bağlı olmak üzere süvari ve piyadeden oluşan "*Seyyar Jandarma Müfrezeleri*" kurulmasına karar verdi. Müdafaa-i Milliye Vekâleti tarafından hazırlanarak 26 Mayıs 1336/1920 tarihinde Meclise sunulan Seyyar Jandarma Müfrezeleri'nin kurulmasına dair kanun tasarısı, Heyet-i Vekile tarafından 7 Haziran 1336/1920 tarihinde ittifakla kabul edilmiştir (Güneş, 1983: 210; CCA, F:30.18.1.1., Yer No:1.1.19-1; Kabul edilen Seyyar Jandarma Müfrezelerinin Teşkilî Hakkında Kanun Layihası için bkz. CCA, F:30.18.1.1., Yer No:1.1.19-1, 19-2).

TBMM Hükümeti hem iç güvenliği tek elden idare etmek, hem de bütçede tasarruf sağlamak amacıyla 12 Kanun-ı evvel/Aralık 1336/1920 tarihinde Umum Jandarma Kumandanlığı ile Emniyet-i Umumiye Müdüriyeti'ni birleştirerek, Dâhiliye Vekâleti'ne bağlı bir İnzibat Umum Müdürlüğü'nü kurdu (CCA, F: 30.0.18.1.1, Yer No:2.22.17 -1).

Jandarma teşkilatına yönelik bütçenin hazırlanmasıyla ilgili olarak siyasi ve askeri koşullar bütçe hazırlamayı güçleştirmiş, gelirler ve giderler bir önceki yıla dayanan tahminler üzerinden hesaplanmıştır (Uçar, 2020: 279-297).

Bu sırada İstanbul Hükümeti tarafından tutuklanacağını anlayan ve Milli Mücadele'ye verdikleri destekleri anlaşılan birçok subay da görevini bırakarak cepheye gitmişti (Jandarma Genel Komutanlığı Tarihi, 2002: 131-137). Ülkenin birçok yerinde jandarma subayları ve jandarma personeli Kuva-yı Milliye'nin kurulmasının yanı sıra cephe de düşmana karşı savaştı. Yabancı işgallerine karşı

Güney ve Batı Anadolu bölgelerinde oluşturulan Kuva-yı Milliye birliklerinin başında da büyük oranda jandarma subayları yer almıştı (Geniş bilgi için bkz. Köylü, 2018: 277-293).

Seyyar Jandarmaların oluşturulmasından sonra iç güvenliğin sağlanmasında ve eşkıyalık olaylarının önlenmesinde büyük başarılar elde edilmişti. Bu birlikler Kuva-yı Milliye'den düzenli orduya geçişte de önemli bir işlevi yerine getirmişti (ATASE, İSH-12, Klasör: 807, Gömlek: 171).

Milli Mücadele'de Ankara Hükümeti sürekli sıkıntı yaşadığı bütçe açıkları konusunda tasarruf tedbirleri planlayıp uyguladı. Mesela bu çerçevede 4 Mayıs 1921 tarihinde Vekiller Heyeti tarafından kabul edilen kanun ile yeni teşkil edilecek Jandarma Zabıt ve Efrat Mektepleri için jandarma ve süvari dairelerine ait ödeneklerden 289.000 liralık bir kesinti yapılmasına karar verilmiştir (CCA, F:30.18.1.1., Yer No:3.18.18).

Türkiye Cumhuriyeti Mütareke döneminin karanlık günlerinden Mustafa Kemal Paşa önderliğinde yürütülen Milli Mücadele'nin zaferle sonuçlanmasıyla kurulmuştur. Bu mücadeleyi Gazi Meclis de denilen Birinci TBMM yürütmüştür. Zafere giden yolda her konuda olduğu gibi iç güvenliği sağlayan emniyet kuvvetlerinin önemli bir unsuru olan Jandarma teşkilatı ile ilgili görüşme ve tartışmalar da bu Meclis'te yapılmış ve kararlar alınmıştır. Bunlar bugüne kadar etraflıca ele alınıp değerlendirilmemiştir.

Ana kaynağı Birinci Meclis Gizli Celse Zabıtları olan bu konuda yüzlerce sayfalık tutanaklardan bu görüşme ve tartışmaların Büyük Taarruz öncesi (1922 yılı başından) ve Zaferden sonraki dönemi ele alınıp incelenmiştir. Özellikle Büyük Taarruz öncesi bir yandan Pontus terörünün önlenmesi için tedbirler görüşülürken diğer yandan nihai Zafer için hazırlıkların yapıldığı bir dönemde Jandarma teşkilatının ne kadar büyük önem arz ettiği açıkça tespit edilmiştir. Ayrıca Zafer sonrası ortaya çıkan kaosu ve yağmaları önlemede jandarma teşkilatına ne kadar çok ihtiyaç olduğu da görülmektedir.

BİRİNCİ MECLİS GİZLİ CELSELERİNDE JANDARMA TEŞKİLATI HAKKINDA GÖRÜŞME VE TARTIŞMALAR (1922-1923)

İçinde jandarma ile ilgili konuların geçtiği oturumlardaki görüşme ve tartışmalar bu dönemde (1922-1923) kronolojik sıraya göre kısaca şu şekilde tespit edilmiştir:

Birinci Reis Vekili Musa Kazım Efendi başkanlığında 19. 01. 1338/1922 tarihinde gizli 2. Celsede "*Dehalet edecek eşkıya hakkında tecili takibat kararı ittihazına dair teklifi kanuniye dair Adliye Encümeni mazbatası*" başlıklı konu görüşülürken de o dönemdeki jandarma ile ilgili önemli açıklama ve değerlendirmelere rastlıyoruz. Daha önce İcra Vekilleri Heyeti'nin 4.12. 1337/1921 tarihli tezkeresi ile üç maddelik kanun teklifi Büyük Millet Meclisi'nce Adliye Encümeni'ne havale edilmiş olup Encümen bunu kabul etmiştir. Bu mazbata Genel Kurul'da Dâhiliye Vekili Fethi Bey ile Umum Jandarma Kumandanı Galip Beylerin huzurlarıyla müzakere olunmuştur (TBMM GCZ, Cilt. 2, 1985: 634-642, İ: 147, 19 Kânun-i Sâni/Ocak 1338/1922, C: 2):

"Encümenin Kabul Eylediği

Madde 1. — Şekavet erbabından olup da şimdiye kadar ıstıman etmiş veya işbu kanununun her kaza merkezinde tarihi ilânından itibaren bir mah zarfında ıstıman edecek kesan hakkında tecil-i takibat karan ittihazına ve ledelicap bu bapta bazı kuyut ve şurut vaazına Heyet-i Vekille mezundur.

Madde 2. — İşbu kanun tarihi neşrinden muteberdir.

Madde 3. — İşbu kanununun icrasına Heyeti Vekile memurdur. 1.1.1338"

"VEHBİ EFENDİ (Konya) ... Fakat efendiler, bizde eşkıya ikidir. Birisi eşkıya-yı meşhuredir ki bu gibi cinayette katil ve saire ile memleketi tahrip eden ve şekavetle meluf olan beş, on kişidir bir de eşkıya-yı marufe, eşkıya-yı meşhureyi takibe giden jandarma dairesidir. Bu jandarma idaresi eşkıya takibine gittiğinde katiyen eşkıya üzerine yürümemiştir. Katiyen eşkıyanın üzerine vardığı görülmemiş, şimdiye kadar itlaf edilen, ilhak edilen eşkıyayı ya köylü, ya gelip geçen yolcu veyahut o makuleler bu gibi adamlar itlaf etmiştir. Sonra o

memleketin jandarma kumandanı da utanmadan ben yaptım gibicesine jurnal vermekten çekinmemiştir. Hâlbuki yapan başkasıdır. Efendiler jandarmaların yapmadığına ve takip etmediğine gelince, takip eder üzerine varırsa varır, tutulursa yumurta yok, koyun yok, et yok, yağ yok, atına arpa yok. O tutulduğu gün bunlar kesilmiştir. Rica ederim dinleyin yarım saat mesafede eşkıyayı haber aldığı halde bir adım öteye gitmez, olduğu köye iner geçerken sen görmüşsün koyun getir, keçi getir, şunu getir, bunu getir, ekme getir öteki berikiyle de sen ekme, vermişsin ne hakkın var be adam ben ne halt edeyim sen üzerine varmıyorsun, benim üzerime gelirse ekme vermemek elimde mi benim? Hayır, sen ekme vermişsin, şunu takip edelim efendiler. Ben aklım erdiği bir günden beri yetmiş seksen belki yüz eşkıya bilirim hep böyledir ve bunları takip edenler bu yolda takip etmiştir efendim. Şimdi efendiler bunların af edilip edilmemesi meselesine gelince bunları af etmek lâzımdır. Niçin lâzım? Efendiler arz ettiğim gibi bunlar şekavet-i meşhur erbabından beş on kişidir. Fakat bunlar bile ahaliyi tazyik eden ezen beş yüz kişidir. Efendiler bu beş yüz kişinin ahali üzerinde zulüm ve taaddisinin temadisini arzu ederseniz bunları af etmeyelim...”

“BASRİ BEY (Karesi) — “... Efendiler ben hiç bir jandarmanın şerait-i hazıra ve mevcudiyeye göre şaki olmadığına kaniyim. Sekiz on aydır maaş almayan bir jandarma her halde hayatında düşünülmeyen bir jandarma, mematında hiç düşünülmez. Binaenaleyh mesele jandarma veya asker meselesi değildir. Esas meselesidir, idare meselesidir, zihniyet meselesidir vesairedir.”

“Efendiler her vakit haklarında şikâyetle bulunduğumuz jandarmanın ıslahı hakkında acaba şimdiye kadar ne yaptık. Jandarma ile polisin tevhidine dair Meclisimize bir kanun layihası geldi. Maalesef bu layiha bir seneden beri uyumaktadır. Asıl dert zabita kuvvetlerinin, inzibat kuvvetlerinin tensiki ve bunların ıslahıdır... Şimdiye kadar eşkıya tenkilinde zavallı jandarmadan ziyade muvaffak olan halktır. Fakat her muhitte halk bu muvaffakiyeti gösterememiştir ve her muhitte ayrı ayrı zihniyetlere salık ayrı ayrı meslekler takip eden idarenin başında bulunmuştur Binaenaleyh yapılacak mesele zahirdir. Bir taraftan asıl derdimiz olan jandarmadır. Hakkında tedbir-i kafiye ittihaz etmekle beraber diğer taraftan ahaliye eşkıya tenkil ettiğinden dolayı ahaliye salahiyet vermeli. Efendiler şaki İlyas ve avanesi (Bu görüşmelerde istiman eden bu eşkıyanın affı tartışılmıştır.) rica ederim kaç kişiden ibarettir. Beş on şeririn, beş on canının tahakkümü altında binlerce nüfus ezilmektedir. Eşkıya tenkili altı bin jandarma ile mümkün değildir. Ufak kuvvetlerle ve faile ile mümkündür. Bu da idare meselesidir. Efendiler eğer hakikaten gerek jandarma ile gerek halk kuvvetleriyle biz bu şakileri tenkilden aciz isek beyhude Meclis diye, hükümet diye kurulmayalım. Aciz değiliz. Binaenaleyh af edelim, demek de bir mantık değildir efendiler. Bu mesele hükümet için bir izzet-i nefis, bir haysiyet meselesidir. Efendiler birçok daire-i intihabiyemizde eşkıya affının fena bir şey olduğunu anladık binaenaleyh affı değil bunları tenkil etmeyi düşünelim.”

Daha sonra söz alan Dâhiliye Vekili İstanbul Mebusu Ali Fethi (Okyar) Bey bu konuda çıkarılacak kanunun gerekçelerini açıklar bunun bir af olmadığını sadece tecil-i takibat olduğunu söyler. Fakat itirazlar uzayıp gider. Hükümet acizlikle suçlanır. Fakat Fethi Bey asker ve Jandarmanın bu sırada Pontus Rum çetelerini tedip ile uğraştığını eğer bu eşkıyayı tenkil işine girilirse Pontus terörüyle mücadelenin zaafa uğrayacağını anlatır ve şunları söyler:

“... Bu çete (İlyas çetesi) Sungurlu’da jandarma zabitanının bulunduğu haneyi basarlar ve zabitin hanesine girerler. Tabii zabıt telaş eder. Birdenbire bunlar derler ki hiç telaş etmeyiniz. Biz istiman etmek için geldik, bu hususta bize vesatet ediniz. Sungurlu kaymakamı Çorum mutasarrıflığına keyfiyeti bildirir. Mutasarrıf da bize vakayı anlatır. Ben de sizin ilk hissettiğiniz şeyi hissettim, isyanı ben de hissettim. Bu kadar vukuat yapmış olan bir adamın sizin orada bulunan kuvvetiniz bunu tenkille kâfi değil midir? Cevaben dedi ki kuvvetimiz kâfi değilse de her halde hükümet bunu tenkil için lazım gelen kuvveti haizdir. Jandarmalarımız hakkında Vehbi Efendi’ye yalnız bir cevap vermek mecburiyetindeyim. Jandarmalarımız hakkında gayet ağır ithamatta bulunuyor Vehbi Efendi. Efendim filvaki jandarmamız pek de kusursuz değildir. Fakat buyurdıkları gibi eşkıya-yı marufe derecesinde değildir. Bu memleketin evlâdıdır. Bunlar da bizim kardeşimiz ve evlatlarımızdır. Ahva-li mahalliyemizin adem-i müsaadesine mebni ahval-i maliyemiz pek muntazam bir şekilde

olmadığından muntazam maaş veremiyoruz. Bittabi bu adem-i intizam jandarma efradının bilcümle ahval-i inzibatiyesine tesir etmektedir. Binaenaleyh şurasını söylemek isterim ki jandarma efradının kâffesini böyle ittiham etmek doğru değildir. Hakikatten namuslu, hamiyetli efrat vardır. Zabitan vardır. Ve şimdiye kadar külliyetli miktarda firari tutup sevk etmişlerdir. Bunların da hidematını takdir etmek zannederim insaf ve kadirşinaslık icabatıdır...”

“REİS — Kabul edenler lütfen el kaldırsın... Kabul edilmiştir. Efendim heyet-i umumiyesini reyinize vaz ediyorum. (Tayin-i esami ile sesledi), (rey-i işarı ile sesleri)”

Daha sonra Meclis Reis-i Sanisi Rauf Bey'in başkanlığında 30.03.1338/1922 tarihinde gizli olarak yapılan 2. Celsede “Düvel-i mutelifeden mevрут şerait-i sulhiyeye dair teklif” başlıklı görüşmelerde 28 Mart 1338/1922 tarihinde TBMM Hükümeti'ne bildirilen ateşkes teklifi ele alınmıştır. Söz alan Hariciye Vekili Mahmut Celal Bey bu teklifle ilgili Meclis genel kuruluna bilgi vermiştir. İşte bu teklifte Türk Ordusu ve Jandarmanın miktarı verilmektedir. Sevr projesinde 50.000 olarak verilen ordu ve Jandarma sayısının 85.000'e çıkarıldığını görüyoruz. Zabıtlardaki ifadeler şu şekildedir (TBMM GCZ, Cilt. 3, 1985: 164-167, İ: 17, 30 Mart 1338/1922, C: 2):

“MAHMUT CELAL BEY (Hariciye Vekâleti Vekili- Saruhan) -... Efendiler, geçenlerde okunan mütareke teklifinden sonra şerait-i sulhiye hakkında 28 Mart tarihli diğer bir teklif karşısında bulunmuş oluyoruz. Bu teklif İstanbul'da Paris Sulh Konferansı namına General (Pelle) tarafından 28 Mart tarihinde bizim işlerimize bakan Doktor Hikmet Bey'e Hilal-i Ahmer binasında suret-i resmîyede tevdi edilmiştir. Biz müttefik üç devletin, Büyük Britanya, Fransa ve İtalya'nın Hariciye Nazırları Paris'te 22, 23, 24, 25, 26 Mart 1922 tarihlerinde toplanarak Şark-ı karipteki vaziyeti, orada yeniden intizamın ve müsalemetin hükümferma olduğunu görmek arzu-yı har ve samimisi ile tetkik ettik.”

Bundan sonra Hariciye Vekili teklif edilen ordu ve jandarma sayısını veriyor:

“Ordu ve jandarma: Türkiye'nin kuva-yı askeriyesine gelince: ... Nazırlar Sevr Muahedesinde mevcut olan veyahut bilahare 1921'de Londra'da telkin olunan erkamın pek şayan-ı ehemmiyet bir miktarda tezyidini bahşetmeyi teklif ederler. Elyevm intihaen teklif olunan kuvvetlerin erkamı şunlardır: Jandarma 45 000 kişi, muntazam ordu: 40 000 kişi yani ceman 85 bin kişi ki Sevr Muahedesi projesiyle tayin olan miktarı pek mahsus surette tecavüz eder. Eğer Türk Hükümeti yukarıda zikrolunan jandarma teşkilatı için ecnebi zabıtlarının muavenetini arzu ederse ki: Bu hal anın müessiriyetini bilâşek ziyadesiyle çoğaltmak neticesi tevlit edecektir. Nazırlar anları Türkiye'nin emrine vermeye amade bulunacaklardır.”

1338/1922 bütçesi görüşmeleri sırasında İkinci Reis Rauf (Orbay) Bey Başkanlığında 11. 04.1338/1922 tarihli gizli 3. celsede Maliye Vekili Trabzon Mebusu Hasan (Saka) Bey'in konuşmaları arasında jandarma konusu geçiyor (TBMM GCZ, Cilt. 3, 1985: 198, İ: 24, 11 Nisan 1338/1922, C: 3):

“... Dâhiliye bütçesinin mütemmimatından olan Emniyet-i umumîye bütçesinin henüz müzakeresine başlanmadı ve bunların müzakeresine geçmezden evvel Jandarma ile polis in tevhid i hakkındaki teklif-i kanunisinin müzakeresine de karar verildi ve bu hâlâ müzakere olunmadı. Zannederim ki heyet-i celileniz bu sene Müdafaa-i Milliye bütçesini -ki bütçemizin yüzde seksenini teşkil eder - geçen sene ki toptan, bilmünakaşa kabul edecektir...”

Maliye Vekili Hasan (Saka) Bey Müdafaa-i Milliye Vekâleti bütçesinin 1338/1922 senesi genel bütçesinin % 85 ini oluşturduğunu ve bütçe açığı olduğundan söz ediyor. Çeşitli Mebuslar konuşmalarında gelir kaynaklarımızı sorguluyorlar. Mesela Kastamonu ormanları, Ergani madenleri, gümrük gelirleri, Reji idaresi ve aşar gelirleri, Rusya'dan gelecek altınlar v.s. tartışılıyor. Sadece köylüye yüklenilmemesi belirtiliyor. Yine Tekâlif-i Milliye gelirlerindeki suiistimaller de konuşuluyor. Hükümet ve memurlar eleştiriliyor. (TBMM GCZ, Cilt. 3, 1985: 199-214, İ: 24, 11 Nisan 1338/1922, C: 3).

Yine 1338/1922 senesi bütçe görüşmeleri ve tartışmaları sırasında bazı mebuslar Jandarma konusuna da değinirler. Bunlardan örnekler ise şöyledir (TBMM GCZ, Cilt. 3, 1985: 249,253, İ:26, 13

Nisan 1338/1922, C: 1-2):

“RIFAT BEY (Tokat) — Arkadaşlar; Maliye Vekili'nin dediği gibi bundan böyle ahaliye vergi koymak zamanı değildir. Çünkü zamanı geçmiştir. Bundan böyle koyacağımız vergiler son nefes vergisidir. Çünkü bugün halk yalnız Hükümete vergi vermiyor, eşkıyaya vergi veriyor. Jandarmaya vergi veriyor... Bugün halk hayatından, malından emin değil ki. Köyde otururken eşkıya geliyor kesiyor malını alıyor, gidiyor. Sonra jandarma geliyor. Nereden geldi nereden götürdü diye on beş gün de o yatıyor. Bir bölük jandarmanın hayvanları jandarmalar da on beş öküz yiyor. Hükümete de haber vermiyorlar. Hükümetin de bir şeyden haberi yok ...”

...

“CEMAL PAŞA (Isparta) — ... Emniyeti istihsal edecek iki vasıta vardır. Birisi jandarma diğeri adliye dir. Binaenaleyh iyi bir jandarma ile iyi bir adliye lâzımdır...”

Müdafaa-i Milliye Vekili Kazım (Özalp) Paşa'nın en büyük bütçeye sahip Bakanlığının ihtiyaçları ve gerekçeleri ile ilgili uzun beyanatı sonrasında bazı Mebuslar görüşlerini açıklarken eleştirilerde bulunmuşlardır (TBMM GCZ, Cilt. 3, 1985: 528,535, 540-541, İ:76, 19 Temmuz 1338/1922, C: 2-3):

Mesela Lazistan (Rize) Mebusu Ziya Hurşit Bey Ahz-ı asker şubelerinde çok personel bulunduğunu ve bunların gereksizliğine vurgu yapıyor ve şunları söylüyor:

“... Şimdi şubelerin yaptıkları vazife: bir asker kaçarsa, şube tahkikatını yapacak, kaymakama gönderecek, kaymakam jandarmaya verecek, jandarma tutacak, şube yine bir kâğıt kesip sevk edecek. Bugün bundan fazla vazifesi kalmamıştır ...”

Aynı konuda Aydın Mebusu Dr. Mazhar Bey de görüşlerini şöyle açıklıyor:

“ ... Her kazada ahz-ı asker şubesi ve her livada bir kalem riyaseti ihdas edilmiştir. Tabii bunu ihdas edenler felsefesini de gösterirler... Bugün ve hatta her gün daima zem ve takbih ettiğimiz jandarmanın başka vezaifte kuvvet ve kudreti ne ise, o vazifede de kudreti odur. O vazifeyi ifa eden de odur... Gerek menzil ve gerekse ahz-ı asker şubelerinde yapılacak tadilâta göre bütçede mühim tasarrufat icrasına kaniim...”

Erzurum Mebusu Mustafa Durak Bey ise bütçedeki açığın büyük ölçüde cephe gerisindeki asayişsizlikten doğan israftan kaynaklandığını belirtiyor ve şunları söylüyor:

“... Bendeniz şimdi bu bütçeyi iki kısma tefrik edeceğim. Birisini bizzat harpte bulunan ordumuza, diğerini de geri hidematta bulunanlara. Evet, efendiler harpte bulunan zabitanımıza ne kadar verirsek azdır, ne verirsek verelim, hepsini verelim, hiç kimse esirgemiyor. Millet de esirgemiyor. Efendiler iyi biliniz ki bugün memleketimizde ne kadar dedikodu varsa, ne kadar hırıldı, fenalık varsa, ne kadar süfdüğü varsa, hepsi ordunun geri hizmetından ileri geliyor. Memlekette asayişsizlik bundan ileri geliyor. Halk bizden, Büyük Millet Meclisi'nden müteneffirdir. Evet, esbabı budur. Efendiler en büyük yolsuzluk Müdafaa-i Milliye'nin geri hizmetindedir.”

Mustafa (Durak) Bey bundan sonra İnebolu'dan Küre istikametinde cephane taşıyan yalınayak başkacak kadınlarımızın çocuklarıyla ser sefil hallerine ne şekilde şahit olduğunu ve bu duruma oturup ağladığını anlatıyor. Bunların kocaları babaları cephede diyor ve bunun sorumlularını araştırıyor. Çünkü bu plansız eziyetlerin faturasının TBMM'ye kesildiğini anlatıyor. Bu uygulamaların muhafızlığının da jandarma ve asker tarafından yapıldığını öğreniyoruz (TBMM GCZ, Cilt. 3, 1985: 241-242, İ:76, 19 Temmuz 1338/1922, C: 2-3) ¹.

¹ Bu ibret verici ifadeleri önemli kısımlarını aynen alıyor ve Milli Mücadele tarihimize bir not düşürmek istiyoruz: “... Efendiler bir iki hususu size arz edeceğim. Bazı arkadaşlarım bunlara temas ettiler. Fakat benim de söylemek borcum, vazifemdir. Efendiler; geçen sene buradan İnebolu'ya gidiyordum. Küre belinde bir vakaya tesadüf ettim. Küre belini aşağı iniyordum ve o gün İnebolu'ya yetişecektim. Çok rica ederim efendiler, samimiyetle arz ediyorum, iyi dinleyiniz. 40 - 50 merkeple gelen bir kadın kafilesini gördüm. Arkalarında cephane sandığı olarak yukarı doğru geliyorlar. Kış idi, Kânunusanininin (Ocak) üçü, beşi idi. Doğrusunu söylemek lâzım gelirse, aff-ı âlinize mağruren arz edeyim, Hristiyan zannetmiştim. Fakat yanından gelip geçtikleri vakit Hristiyan olmadıklarını anladım. O kafile geçti. İkinci bir kafileye beş dakika sonra tesadüf ettim. O kafilenin başında 8 - 10 yaşında bir çocuk gidiyordu, şu çocuğu çağırayım bu nedir diye sorayım dedim ve çocuğu çağırıp, sordum. İsmi nedir dedim? Dedi, ismim Yaşar. Bu götürdüğünüz nedir dedim? Cephane dedi. Nereye götürüyorsun

İkinci Reis Dr. Adnan (Adıvar) Bey başkanlığında 26.07.1338/1922 günü yapılan gizli 2. celsede Doğu Karadeniz'de Pontus Rum eşkıyasına karşı Amasya'da yeni bir İstiklâl Mahkemesi teşkiline dair İcra Vekilleri Heyeti tezkeresi dolayısıyla Mecliste yoğun tartışmalar gerçekleşir. Bu tezkere ve Dâhiliye Vekâleti Vekili Niğde Mebusu Ali Bey bu uygulamanın gerekçelerini açıkladığı konuşması şöyledir (TBMM GCZ, Cilt. 3, 1985: 606-607, İ: 80, 26 Temmuz 1338/1922, C: 2):

"18 Temmuz 1338/1922

Türkiye Büyük Millet Meclisi Riyaset-i Celilesine

Amasya ve havalisinde görülen lüzuma menbi bir İstiklâl mahkemesi tesis ve daire-i kazanın sabık İstiklâl mahkemesi hududu dâhili bulunması hususunun arzı İcra Vekilleri Heyeti'nin 18.7.1338 tarihindeki içtimainda takarrür etmekle, ifa-yı muktezasına ve neticesinin iş'arına müsaade-i devletlerini istirham eylerim efendim.

Türkiye Büyük Millet Meclisi

İcra Vekilleri Heyeti Reisi

Hüseyin Rauf"

...

"ALİ BEY (Dâhiliye Vekâleti Vekili Niğde)- Samsun, Amasya, Tokat, havalisinde eşkıya olduğu malum-ı âlinizdir, birçok eşhas derdest ediliyor, bunlardan bir kısmı Divan-ı Harbe verilmek istenilmiş, bir kısmı derdest edilmiş mehakim-i nizamiyeye verilmek istenilmiş. (İşitmiyoruz sesleri) Muhabere ediyoruz. Bu eşkıyanın bir an evvel cezalarını görebilmek için seri bir muameleye tabi tutulmak icap etmektedir. Bu da bir takım merasim-i kanuniyeye tabi olmayan bir mahkeme-i fevkalâde tarafından yapılması lâzım geliyor. Bunun için Samsun mutasarrıfı ve Şark Cephesi kumandanı lüzum gösteriyor, taht-ı tevkifine alınan eşhas nerede muhakeme edilecektir, yani taht-ı tevkifine alınan eşhas gibi muamele görecektir? Bunların işlerinin görülmesi pek uzamaktadır. İmkân yok muamele de bunu gösteriyor. Bunun için Amasya merkezinde bu işlere bakmak üzere bir İstiklâl mahkemesinin bulunmasını muvafık buluyoruz."

Bundan sonra birçok mebus söz alarak lehte ve aleyhte görüşlerini söylemişlerdir. Oturumu yöneten Meclis reisinin ifadesine göre 20' nin üzerinde mebus söz almak istemiştir.

Başvekil Rauf Bey, Müdafaa-i Milliye Vekili Kazım (Özalp) Bey ve birçok Mebus bu konuda söz alıp görüşlerini söyler. İstiklal Mahkemelerinin askerden firarı önleyip önlemediği konuşulur. Bu konuşmalarda Jandarma teşkilatının ıslahı konusunun yoğunluk kazandığını görüyoruz (TBMM GCZ, Cilt. 3, 1985: 618-620, İ: 80, 26 Temmuz 1338/1922, C: 3):

"SALÂHATTİN BEY (Mersin) —... Bu yollardaki sevkiyat firarisi de yollardaki, jandarma efradının bilerek bilmeyerek menfaat veya adem-i iktidar dolayısıyla elinden çıkardığı adamlardır. Binaenaleyh ben böyle zannediyorum ki bu firarın miktarı elli tane de İstiklâl Mahkemesi var deseniz yine azalmaz. İstiklâl

dedim? Ne bileyim dedi, Büyük Millet Meclisi emir vermiş biz bunları taşıyoruz, dedi. Büyük Millet Meclisi demişler efendiler. Bu, böyle. Büyük Millet Meclisi namına yapıyor. Efendiler rica ederim dinleyiniz, müteessir oldum. Dedim ki Büyük Millet Meclisi'nin böyle bir emri yoktur, fakat çocuğa ne söyleyeyim, anlamaz. Bunu söylerken aşağıdan bir kafile çıktı. Yanında bir jandarma, bir asker daha çıktı (O da mı yaya sesleri) o da yaya... Jandarmayı çağırdım. Dedim oğlum, niçin bu kadınlara cephaneye taşıttırıyorsunuz, sebep nedir, hikmet nedir? Efendim bilmem ben, ben muhafızım, bana ne soruyorsun, şu geride bir adam vardır, muhtar, ona sorabilirsin, Düşündüm ne sorayım jandarmaya, askere... Fakat efendiler gördüğüm kadınlara şöyle görmüştüm. Yalın ayak, çırıl çıplak, bazılarının çocukları kucağında, kan tere batmış. Valahlilâzım, billâhilkirim böyledir. Bu kürsü-yi muallâda söylüyorum, böyledir. Çocukları kucağında olduğu halde yukarı doğru çıkıyorlardı. Müteessir oldum, arabadan indim, başladım ağlamaya. Muhtarı çağırdım, dedim ki; bu kadınları nereye götürüyorlar, sebep nedir, bu kadınlara niçin gidiyorlar? Dedi ki; efendi ben ne bileyim Türkiye Büyük Millet Meclisi böyle emir vermiş, kadınlara İnebolu'dan cephaneye götürüyorlar. Çünkü İnebolu'ya cephaneye dolmuş bunun acele gitmesi lazımmış, götürüyoruz... Müteessir oldum kaymakama çağırttım. Kaymakam geldi, kaymakama da sordum ki; kaymakam bey; bu kadınları bu cephaneyi taşımaya kim icbar ediyor, kim tahmil ediyor, kim gönderiyor? Altı saatlik yere gönderiyorsunuz. Ha; kaymakama sormadan dediler ki; bunu askeriye yapıyor, müteessir oldum, kalktım gittim telgrafhaneye; menzil müfettişi Osman Bey - tanıdığımız namuslu bir adamdır - Kastamonu'da görüşmüştük. Namuslu bir zattır, onun namusundan eminim. Telgrafhanede Osman Bey'e sordum, dedim ki; böyle bir vakanın şahidi oldum, pek müteessir oldum, bu. Büyük Millet Meclisi namına yapıyor, böyle söylediler..."

Mahkemesi'yle azalmak meselesi başka bir meseledir. Böyle bir kaç mahkeme ile olamaz. Tekmil memlekette jandarma efradının islahı lâzımdır. Şu halde bu ihtiyacı temin edecek istiklâl mahkemeleri olamıyor. Firariler yine zabıta mahallinden kaçır... Efendiler, bu gerideki firar eden neferler firarı sanat ittihaz edenlerdir. Polatlı'ya kadar gidiyorlar, haydi firar ediyorlar ve jandarmayı kandırıyor veyahut görmeden kaçıyor..."

"RAUF BEY (Heyet-i Vekile Reisi) (Sivas) — ...Memleketin en genç cüziyle kahraman evlâtları cepheye çalışıyor. Jandarmamızın hali malûmdur. Islahı için milyonlar lâzımdır. Onun için millet vereceğini vermiştir. Demek oluyor ki bugün fevkalâde olduğu gibi yarın, o birisi gün daha fevkalâde haller olabilir. Binaenaleyh ona göre müdafaa lâzımdır. Düşünmek lâzımdır..."

Pontus Meselesi ile ilgili olarak Amasya'da bir İstiklal Mahkemesi kurulması görüşmeleri yapılırken Jandarma ile ilgili pek çok konu geçtiğinden dolayı bu tartışmaları özetlemeden vermeyi uygun buluyoruz. Böylece bu meselede Jandarmanın fonksiyonu daha net anlaşılacaktır. Ayrıca Jandarma konusunun gizli oturumlarda görüşülmesi öngörülüp kabul ediliyor (TBMM GCZ, Cilt. 3, 1985: 651-676, İ: 87, 19 Ağustos 1338/1922, C: 2-3-4):

"ATA BEY (Dâhiliye Vekili) (Niğde) —... O havalideki jandarma kuvvetini hükümet kâfi görmediğinden dolayı, oradaki jandarma kuvvetini tezyid ve oradaki eşkiyanın biran evvel tenkil etmek ve buna bir nihayet vermek maksadı ile mevcut jandarma kuvvetine 3 bin jandarma kuvvetinin ilâvesini teklif ve talep ettim... Biz bunları da nazar-ı itibara alarak burada evvelce istediğimiz jandarma kuvvetinin verilip verilmeyeceğini bilmiyoruz. Yalnız orada üç bin neferden ibaret bir kuvvet verilmiştir. Bu kuvvetle Amasya, Samsun, Tokat dâhilindeki eşkiyanın tenkili için lâzım gelen tedbiri ittihaz ettik ve bunların iaşesine muktezi paranın verilmesine de Maliye Vekili Bey mahalline tebliğ etti, çalışılıyor, takip ediliyor, hükümetçe lâzım gelen muamele yapılıyor ve hükümetçe mümkün olabilen tedbir yapılmıştır."

...

"VEHBİ EFENDİ (Konya) — Jandarmadan hiç istifade olamaz, para boşa gider."

"REİS — Efendim, iki teklif vaki oldu. Jandarmanın tezyidi hakkındaki lâyiha gelmiş, bunun müzakeresi ile beraber onu müzakere edelim. Eğer kabul ederseniz tevhide müzakere ederiz. Bunu onunla tevhide müzakeresini kabul edenler lütfen ellerini kaldırsın."

"REİS — Heyet-i umumiyesinin müzakeresinde bunu müzakere ederiz. Reye koyacağım, bunun alenîde veyahut hafide olması hiç bir vakit mahzur değildir. Hafide olması jandarma kuvvetinin tezyidi hakkındaki kanunu Meclis-i Âli isterse celse-i hafiyede müzakere eder, sonra celse-i aleniyede tasdik eder. Bu, mahzur değildir. Şimdi buradaki teklif tevhide müzakere eder. Bunu kabul edenler lütfen ellerini kaldırsın... Ekseriyetle kabul edilmiştir. O halde onu da beraber müzakere edeceğiz."

"HASAN FEHMİ BEY (Maliye Vekili) (Gümüşhane) — Reis Bey şimdi müzakere edecek miyiz, yoksa..."

"REİS — Şimdi onu söyleyeceğim efendim."

"HASAN FEHMİ BEY (Devamlı) — Efendim eğer hafi celseye devam edilmeyecek ise, para meselesini ve bugün oradaki fırkaya verilmek üzere, Usul-i Muhasebe-i Umumiye Kanunu'nun Meclis-i Âlinize sevkine dair benzeniz de izahatta bulunacağım. Onun için hafi celsede cevap vermek mecburiyetindeyim."

"REİS — Efendim müsaade buyurunuz, verilen karar mucibince ..."

"HASAN FEHMİ BEY (Devamlı) — Hafi celseye temas eden kısmı vardır."

"REİS — Efendim, şimdi karar verilen mesele üzerine biz jandarmaya üç bin kişi ilâvesine dair olan kanun lâyihasının müzakeresini kabul ettik. Bunun da şimdi müzakeresini kabul etmişiniz. Jandarmaya ait olan Tahsisat-ı Munzamma Kanunu'nun da müzakeresine başlayacağız, Şimdi celse-i alenî de mi olsun. Celse-i hafide mi olsun, mevzuubahis oluyor? (Celse-i alenîde olsun sadalan)"

"RAUF BEY (Heyet-i Vekile Reisi) (Sivas) — ... Bu münasebetle Pontus meselesinden uzun uzadıya bahsedilmesi tabiidir. Celse-i aleniyede bilhassa bu zamanda teferruatı ile Pontus meselesini mevzuubahis etmek doğru değildir. Eğer Pontus meselesi mevzuubahis olacaksa jandarma bütçesinin de celse-i aleniyede müzakere

olunmasına Hükümet taraftar değildir.”

...

“REİS — Efendim müsaade ediniz, söz isteyenleri kaydedeyim efendim. Şimdi tatil etmedik, Efendim jandarmaya üç bin nefer ilâvesine dair olan lâyiha-i kanuniyenin müzakeresine başlayacağız. Bunun hafiyyen olması için kararınızı alacağım. Hafiyyen olması teklif ediliyor. Hafiyyen olmasını kabul edenler lütfen ellerini kaldırsın... Kabul edilmiştir. Üç bin jandarma ilâvesine dair olan lâyihanın heyet-i umumiyesinin müzakeresine başlıyoruz. Aynı zamanda bugünkü şifre de müzakere edilecektir.”

“RIFAT BEY (Tokat) — Sekiz aydan beri Pontus meselesi ile uğraşıyoruz.”

“REİS — Müsaade buyurunuz, bir kere lâyiha-i kanuniyeyi okuyalım.”

HASAN FEHMİ BEY (Maliye Vekili) (Gümüşhane) — Efendim, Samsun ve havalisindeki Pontus meselesi, asayiş meselesi, şekavet meselesi hulâsa Rum meselesidir. Derhatır buyurulur ki, harb-i umuminin ikinci senesinden başlayarak mütareke devresi ve teşkilât-ı milliye dâhil olduğu halde bugüne kadar temadi eden bir meseledir. Zaman zaman fırkalar, alaylar, mühim kuvvetler orada bulundurulmuş ve fakat tamamıyla bertaraf edilmemiştir... Bendeniz tahsisat-ı munzama hakkındaki teklife vaz-ı imza etmedim. Bu itibarla Muvazene-i Maliye Encümeni'nde tetkik edildiği gün bendeniz hasta idim. Yatıyordum ve bunun müzakeresi o güne tesadüf etti, telefon ettiler, çağırdılar, hasta idim gelemedim. Bittabi bunu tehir etmediler, bunun için nokta-i nazarımı orada arz edemedim. Nokta-i nazarımı Heyet-i Âliyenize arz ediyorum ve hakem heyet-i âliyenizdir. Böyle mühim kuvvetlerle sekiz seneden beri bertaraf edilmeyen bir işin, iki bin jandarma ile yapılacağına kanaatim yoktur. İkincisi orada daimî bir fırka kadar askerî bir kuvvet bulunduğu halde bu kuvvetin bertaraf edemediği bir işi jandarmanın bertaraf edeceğine ben ümitvar olamadım. Üçüncüsü; jandarmanın kemiyetinden ziyade keyfiyet kıymeti vardır. Yani bendenizce ehemmiyet verilmesine kanaat ettiğim bir şeydir. Yani bu mevcut olan 35 - 40 jandarmaya daha iki bin kişinin ilâvesi ki belki jandarmanın tensik ve ıslahı ile işe başlamak lüzumuna kanaat ettiğim içindir ki... Orada kuvvetin parasızlık yüzünden bir şey yapmadığı ve yapamadığı yolunda bazı işaret vaki oluyor. Bu işarata nazaran Dâhiliye Vekil-i muhteremi Atâ Beyefendi arkadaşım da o işarata müsteniden Heyet-i Celilenize arz ettiler. Malum-ı âliniz bütçe esansına göre bir neferin bir günlük iâşesinin ne kadar olduğu Heyet-i Celilenizce malumdur ve orada mevcudun bir aylık iâşesinin miktarı da bizce malumdur. Esasen asil şekavettin müzmin olan kısmı Tokat, Amasya, Samsun, yani bu üç livadadır. Livanın bazılarının aşarı, düyun-ı umumiyenin olduğu için varidat-ı sairesi bittabi hem mahalli masarifini, hem de firkanın ve jandarmanın ihtiyacat-ı umumiyesini temine kâfi gelmiyor... Merkezin tensibiyle bu üç müesseseden yapılan muavenet-i nakdiye 398. 719 liradır. Garp Cephesi hesabına göre tam iki firkanın iâşesine kâfi bir paradır. İşte bu paranın miktarı da bendenizce malum olduğu için, bu para meselesi değil, jandarmanın azlığı meselesi değil, işi esasından halledecek esaslı teşkilâta malik ve daha büyük bir kuvvet lâzımdır. Yani bir firkanın fekinde bir kuvvet lâzımdır. Bu itibarla düşündüm ki, jandarmaya 3 bin nefer ilavesiyle zaten açık olan bütçenin içinde gayet azim müşkülâta, idaresi müteassir bulunan bütçe masrafımıza daha dört yüz küsur bin lira, yani yarım milyona yakın bir meblâğ tahmîli ile de bir fayda hâsıl olmayacağı zannındayım. (Doğru sesleri) İşte bu mülâhaza bendenizi o lâyihaya imza vazından menetti. Meseleyi esasından halletmek için iki, üç aylık bir masrafı icra edip esasından işi halledebilecek, mümkün ise, bir tedbir düşünmek lâzımdır. Böyle değil de mutlaka bunu tezyid edelim dersiniz ve oradaki jandarma mevcudunun tezyidinde bir fayda melhuz ise Adana gibi sahası küçük olan bir vilâyetin ve fakat dört vilâyetin jandarmasına tekabül edecek kadar adedi 2200 küsur mevcutlu bulunan Adana jandarmasının bin adedini buraya naklediniz, bu, muvafıktır ve münasiptir. Konya vilâyeti en vasî ve en geniş arazisi olduğu halde, 800 jandarması vardır, yalnız merkez sancağın Adana'nın da arz ettiğim gibi 2200 jandarması vardır. Oradan bin jandarma almak Dâhiliye Vekâleti' nin salâhiyeti dâhilindedir ve diğer vilâyetlerden de bu 3000 jandarmayı oraya gönderebilir. Bu işin yapılması mümkün ise bu jandarmaların oraya nakli zaten mümkündür. Fakat ben zannediyorum ki, fırkaların yapamadığı bu iş 3000 jandarma ile yapılamayacaktır. Eğer yapılacağı kanaati Meclis-i Âlinizde var ise ilâve buyurun. Parası için de bir çare düşünelim. Ya bir vergi tarh etmek veyahut bütçe açığından. Buna da kambur üstüne kambur diye koyalım. Son meselenin para meselesi olmadığını arz ettim. Bu

varidattan başka, firkanın iâşesiyle bu işin bertaraf olması için, orada 398.000 küsur lira kadar bir meblağ beş ay zarfında sarf edilmiş ve hiç bir netice hâsil olmamasına göre, işin para meselesi olmadığı anlaşılıyor...”

“RIFAT BEY (Tokat) — ... Elhamdülillah sekiz aydan beri bu meseleyle Meclisi alâkadar ettik. Bugün minnettar ve müteşekkirim. Söylemedik, müracaat etmedik bir yer bırakmadık. Başkumandana da takrir verdik. Gruplara da takrir verdim. Uzun uzadıya anlattım. Ne için bu Rumlar takip edilemiyor? Fakat anlatamadım. Elhamdülillah bugün mevzuubahis oldu ve Meclis alâkadar oldu, minnettarım. Rumların mezaliminden bahsetmeyeceğim. Artık bunu bütün arkadaşlar biliyor. Son aldığım mektupta nahiye merkezi olan bir köyü bastırmışlar, nahiye müdürü de korkarak gitmemiştir. Hükümet-i merkeziye de gelip şehitleri tespit etmemişler. Çünkü oraya gitmeye korkmuşlardır. Çünkü Rumlar bir yere ayakbastılar mı, Hükümet'ten hiç kimse oraya gitmez. Ne müdde-i umumi, ne jandarma, kimse gitmez, Lâşeler bir yığın teşkil eder ve çürür, kimse bakmaz. Bu bugün değil, dört beş seneden beri böyledir. Bugün bunların yaktığı vilâyetlerin hiç biri aranmamıştır. Şimdi bu kadar kuvvet var iken bu Rumlar niçin takip edilemiyor? Bu kadar alaylar, fırkalar, jandarmalar varken ve millet bu kadar para verirken bu Rumlar niçin takip edilip de tenkil edilemiyor? Bunun esbabı nedir? (Gürültüler) Esbabını arz edeyim: Dört arkadaş Tokat'tan yazıyorlar ki, gelen raporlar yalandır. Bendeniz buradan istizah ettiğim zaman bu raporlar yalandır dedim... Bu raporlar bu kadar mübalağalı ve yalandır. Şimdiye kadar Rumlarla müsademe edip bir bomba, bir silâh istirdat edilmemiştir. Esbabına gelince: Çünkü bu Rumları takibattan haberdar eden eller vardır ve bunlara erzak filân cihetinden yardım eden eller vardır, âmiller vardır.”

...

“REİS — Rica ederim, sözünü kesmeyin. Rifat Bey muhavere etmeyin. Siz söyleyin dinlerler.”

“RIFAT BEY (Devamlı) — Bu Rum meselesi, üç Sancakta, bugünkü mesele değildir efendim. Harb-i umuminin ikinci senesinde başlamıştır. Günden güne mütezayit bir surette bugüne kadar devam ediyor. Bu böyle iken Tokat'ta silâh toplamak için ilk defa ilân ettiler ve üç defa silâh topladılar, kimin elinde silâh varsa getirecek, getirmezse idam edilecek dediler. Fırka kumandanı Cemil Cahit Bey adlı birisi, Tokat'ı müdafaa eden o milli kuvvetlerin elindeki silâhları bile aldılar. Nezir Bey isminde bir alay kumandanı, kendisi de eşkiya takibine memur olduğu halde, Tokat sancağı dâhilindeki köylerin birinde bir adet silâh yoktur efendim, gençler kollarını sallaya sallaya geziyorlar, Rumlar da köyleri gelip yakıp, yakıp gidiyorlar. Bir kere Cemil Cahit Bey bu Nezir Bey'den niçin Tokat dâhilindeki silâhları aldıkları sorulsun. Rica ederim, niçin almışlar? Yani öteki yerlerde Samsun'dan almadılar, Sivas'tan almadılar, buradan niçin aldılar? Niçin Tokat'ta üç defa silâh topladılar. Hem bunlar takibe memur oldukları halde silâh çıkarlarını idam edeceklerini ilân ettiler. Sonra efendim, şimdi geleceğim jandarma teşkilâtı meselesine. Eğer şimdi bu istenilen 3000 jandarma yed-i silsilesinde bir cürmü olmayacak, mesele bununla bitmez. Çünkü şimdiye kadar bununla bir şey çıkmadı. 25 yaşından yukarı 35 yaşından aşağı olmayacak diye birçok kayıtlar efendim. O kayıtlar tahtında jandarma yapacaklarsa hiç bir şey çıkmaz, öteden beri asker takibinde kendi cesaretini göstermiş adamlardan ve memleketin eşrafından jandarmaya yazılıp da bunlardan intihap edilirse, iyi para verilirse bu iş iki ayda biter. Yoksa böyle umum jandarma kumandanının bilmem ne kumandanının emri altında sevkülceys, bilmem ne ceyiş ile yine askerle takip yapılmaz, böyle boru ile moru ile. Rumları tepeleyecek adamları bilirler. Onlardan jandarma yapmalı, iki ayın içinde bitirirler. Canım Tokat'ın içinde yüz tane silahlı Rum var efendim. Fakat bütün köyleri yakıyor, Müslümanları korkutuyor. Hem kasabaya bir saat mesafede, yarım saatlik yerlerde. Eğer bu jandarmanın da, şimdiki jandarmalar gibi 600 kuruş maaşı altı ay verilmezse bu yapacağınız jandarmalar da milletin başına belâ olur, Rumlardan başka. Nitekim şimdi olduğu gibi... Altı ay maaş almazsa yine öyle olur. Jandarma bir köye gitti mi efendim, bunu bir nimet biliyor, şunu getir diyor, bunu getir diyor, eşkiyadan ziyade zulüm ediyor. Meclis-i âliden istirham edeceğim ki, eğer bu üç bin jandarmayı kabul edecek olursanız ya bankadan veya diğer yerlerden temin etmeli. Bundan böyle maaşlarını vermeyecek olursanız, diğer jandarmalar gibi olacaksa bunun menfaatinden mazarratı daha çok olur. Çünkü efendiler, aç kimse ölmeye gitmez. Çünkü benim evimde çoluk çocuğum aç olduktan sonra, silâh çekte öl. Billahi de ölmem, tallahi de ölmem. Niçin öleyim efendiler? Aç efendim, aç? Ha; evvelâ ver parayı, sonra ver eline silâhı. Bir

jandarma bunun için gidip de ölmüyor. Parayı verdin mi silâhı eline verirsin gider vurur. Böyle veresiye iş olur mu? Sonra Maliye Vekili Bey buyuruyor ki, bu üç sancağın varidatı mahalli masrafi idare etmiyormuş.”

“RIFAT BEY (Devamlı) — Jandarma kanununa tevfikân bilmem neli olmayacak değil, maaşlarının her ay muntazaman verilmesi ve yerliden yapılması ile olur. Böyle olursa olur. Böyle olmayacak olursa hiç bir suretle olmaz. Bundan başka türlü olamaz. Sonra bu üç sancağın hatta kendi sancağımız ne vergi vermeye, ne de varidat vermeye vakti kalmamıştır, bütün mahvolmuştur. Köyün rençberleri kapıdan dışarı çıkamıyorlar.”

“ATÂ BEY (Dâhiliye Vekâleti Vekili) (Niğde) — Efendim, Maliye Vekili Beyefendi mütalâa dermeyan buyururlarken, Usul-ı Muhasebe Kanunu'ndan bahis buyurdular... Jandarma hadd-i kifayede olmadığından dolayı vekâlet o kısımdaki jandarma kuvvetini tezyit etmek zaruretini gördüğü içindir ki, tahsisat-ı munzamme talep etmiştir. Kaideye muhalif olsa dahi zaruret buna sevk etmiştir. Buyurdular ki, Adana vilâyetinde ihtiyaçtan fazla jandarmamız vardır. Buradan veya başka yerlerden alınarak oraya zamm olunabilir. Adana vilâyetinin jandarmasının diğer vilâyetlerden fazla olmasının esbabı cümleden malumdur. Oranın maziden olan ehemmiyetine ve nezaketine binaen fazla jandarma konmuştur ve bugün fazla jandarma olmasındaki isabet vekayı ve hadisat ile sabit olmuştur. O havalide birtakım vekayı ve hadisat oluyor ki, Adana'da bulunan jandarmamızdan kuvvet ifraz ile takibat icrasına mecburiyet hâsıl oluyor. Binaenaleyh o havaliden kuvvet ifraz ile jandarmanın tenkisine imkân yoktur. Üç bin jandarma bu işi yapamaz buyurdular. Eğer sia-i malî buna müsait ise beş bin jandarma verin, on bin jandarma verin. Oradaki jandarma kuvvetinin hali faaliyete gelebilmesi, kuvvetlerine göre takibat icra edebilmesi için bu kadar kuvvetin ilâvesini muvafık gördük. Askerin yapamadığını jandarma yapabilir mi? Bu da bir mesele. Şimdiye kadar fırkalar takibatı ifa ettiği halde neden o havalideki takibat neticelenmemiştir? Sonra oradaki fırkalar eşkıya takibinde muvaffak olur mu olmaz mı buyurdular? Bunlar hakikaten tetkik olunacak meseledendir. Binaenaleyh vekâlet, Tokat, Amasya, Samsun dâhilindeki jandarmaları oraların temini asayişine kâfi gelmediği için bu üç bin jandarmayı talep etmiştir. Jandarmaya verilen maaşat kâfi gelmiyor...”

...

“ATA BEY (Devamlı) — Jandarmaya olan ihtiyacımız o kadar fazladır ki bir yerden alırsak o bir yer boş kalıyor. Binaenaleyh böyle bir takibata 3000 kişiden az giderse, iyi takibat yapılmayacağına amik bir tetkikat neticesinde vekâlet kanaat hâsıl etmiştir.”

“SALÂHATTİN BEY (Mersin) — Müsaade buyurur musunuz? Kuvvetin faydası olduğunu inkâr etmem. Sevk ve idaresi hakkında dikkat nazarınızı celp ederim. Bendeniz öyle arzu ederdim ki, jandarma umum kumandanı bu meseleler hallolunmadan oradan gelmesin. Ne işleri var? Hangi memleketin jandarmasıdır? Haydi, zat-ı âliniz mesail-i mühimme dolayısıyla merkezde bulunuyorsunuz ve ayrılamıyorsunuz. Fakat umum jandarma kumandanı orada muayyen bir muntika-i memlekette asayiş teminine başında bulunup sarf-ı himmet edemezse, bendeniz anlayamıyorum, mahiyeti kalem efendisi mahiyetinde kalmaktadır.”

...

“ALİ BEY (Karahisar-ı Sahip) — ... Jandarmalar malum-ı âliniz, bir defa çok vazife ile mükelleftir. Bunların vezaif-i mülkiyesi, idaresi vardır. Ve bilhassa memleketimizin vesaiti mahdut olduğu için mütemadiyen bunlarla uğraşırlar ve hiç bir vakit vazai-i asliyesi olan asayişle iştigal edemezler. Asayiş meselesine memleketimizin jandarma teşkilâtı kifayet etmez ve edemeyecektir. Binaenaleyh jandarmalardan böyle fevkalâde ve suret-i mutlakada asayişin teminini beklemek doğru değildir. Yani onlardan semeresiz bir şey istemektir. Aynı zamanda jandarmanın bugünkü maişeti, idaresi de bu gibi vazifeyi ifa etmeğe müşkülât ika etmektedir... Eşküyayı takip etmek için maharetle, dikkatle, ihtisarla hareket lâzım olduğu gibi eşkıyaya tesadüf ettikten sonra eşkıyayı öldürebilmek de ikinci bir meseledir. Çünkü eşkıya daha mahir, daha müteyakkız ve hayatını ucuz satmak istemeyen adamlardan tereküp etmiştir. Binaenaleyh lâlettayin karşısına çıkacak bir kuvvet eşkıyayı öldüremez ve ortadan kaldıramaz. Kısa söylüyorum. Bunun için ne yapmak lâzımdır? Bu takip fevkalâde bir vaziyettir. Bunun için fevkalâde vaziyet almak, fevkalâde tedabir yapmak lâzımdır. Bu takibatın bir merkezi, mercii ve aldedevam sevk ve idare edecek bir mercii olmadığı anlaşılıyor. Hâlbuki mercisiz katiyen olamaz. Şu alelade kuvvetleri sevk ve idare edebilmek için mutlaka onların başlarına işçilerine, hareketlerine ve ahaliye karşı olan muamelelerine dikkat

edecek ve eşkiyaya karşı vaki olacak harekâta nezaret etmek için merci ve âmir lâzımdır... Malûm-ı âlinizdir ki, mülkiye mercileri, askeri heyetleri takibat gibi hususat-ı fevkalâdede yekdiğeri ile anlaşamazlar. Mutasarrıf bir tarafa çeker, jandarma bir tarafa hareket ettirir. Onun için jandarma başka türlü hareket ediyor. Onun için o muntıkaya, memurin-i mülkiyesine ve memurin-i askeriyesine ve kuva-yı takibiyesine hâkim olacak bir heyet lâzımdır, bunu ben böyle düşünüyorum. Jandarma ümerasından bir, memurin-i mülkiyeden, mutasarrıf rütbesinden veya kaymakam rütbesinden bir, askeriyeden bir, iki üç kişilik bir kafile heyeti teşkil etmeli. Fakat bunlar memleketin en namuskâr ve şayan-ı itimat ve ihtisası olan kimselerden ve uğraşabileceklerden teşkil edilmelidir.”

...

“ABDURAHMAN DURSUN BEY (Çorum) — Efendiler, Pontus meselesi bir kaç aydan beri en had bir şekle gelmiştir. İşte arkadaşlarımıza gelen mektuplar ve hususi istihbaratımıza nazaran; Çorum kısmen Amasya, Tokat, Samsun livaları ateşler içinde yanıyor... Şimdiye kadar hadise-i mezkûrenin halledilememesinin esbabı jandarmaya maaş verilememiş olduğundan, şöyle veya böyle olduğundan bahsedildi. Zannedersen bu maaş verilememek meselesi beş, altı aylık bir meseledir. Hâlbuki iki sene evvel dolgun dolgun maaşlar verildiği, her türlü tahsisat ita edildiği halde yine Pontus meselesi halledilmedi. Çünkü hükümet bu mesele ile alâkadar olmadı. Hususiyile Dâhiliye Vekâleti iki seneden beri memleketin asayişine lakayttır. Yalnız hariçten olan vukuat Dâhiliye Vekâleti'ne ihbar edilir ve o ihbar ile bir malûmat peyda eder, dosyasına girer, işte o kadar ... Cümlemizin malûm-ı âlileridir ki, yakın vakitlere kadar lanetle andığımız devr-i istibdatın, o devr-i istibdatın iki hassası var idi. Birisi adliyesi, diğeri de asayiş ki bugün biz devr-i sabıkın adliyesini tesis etmek, devr-i sabıkın vücuda getirdiği asayiş hususundaki zihniyeti vücuda getirmek için, asırlar demeyeyim, senelere muhtacız. Yine devr-i sabıkta da memleketin en hücre bir mahallinde, alelade bir katil vücuda gelir, katli mezkûrdan merkez, mabeyin haberdar edilir, gün aşırı telgraflarla nasıl oldu, faili tutuldu mu, tutulmadı mı? Tutulmadı ise bir kaç güne kadar azliniz mukarrerdir, denilirdi. Bunun üzerine o mesele halledilinceye kadar jandarma zabitanı, mülkiye memurları o muntıkada katiyen kasabada durmazlar, failin peşi sıra giderler ve yakalayınca kadar uğraşırlardı. Acaba şimdi gerek jandarma kuvvetimiz, gerekse mülkiye kudretimiz ve her ikisinin mercii olan Dâhiliye Vekâleti bu gibi mesaildeki memleketin mevcudiyeti, istikbaliyle alâkadardır bu adı Pontus meselesi değildir; bu derece bir asabiyet göstermiyorsa da hiç olmazsa istatistikini yapmak için etrafta olan vukuattan haberdar oluyor mu? Yine bu kürsüden en salâhiyettar Dâhiliye Vekili Pontus meselesini halledeceğim dedi, gitti, aylarca oralarda dolaştı, acaba ne yaptı?”

...

“REFET PAŞA (İzmir) — ... Bendeniz iki defa Dâhiliye Vekilliği ettim ve aynı zamanda İstanbul'da Umum Jandarma Kumandanlığında da bulundum. Şimdi Umum Jandarma Kumandanlığı makamını ihraz eden zat ve onun etrafındaki Heyet-i Vekile bendenizin emrinde idi. Umum Jandarma Kumandanlığında olan muamelâtı tamamıyla bilirim. Bu efendiler yazıcıdırlar ve yazıcıdan başka bir şey değildirler. Otururlar, yazarlar yazarlar. Telgraf çekerler çekerler. Nihayet sıkıldıkları zaman da bir lâyiha yaparlar, ne dersiniz? Bir lâyiha-i kanuniye, bir bütçe, 3000 jandarma isterler, bilmem ne kadar para. Bilirler ki siz ne üç bin jandarma verirsiniz ve ne de... Onları yazıp kaydederler.”

“OSMAN BEY (Kayseri) — Sen de yapamadın.”

“REFET PAŞA (Devamla) — Bu üç bin jandarmayı verseniz ki bunlar bir defa altı aydan evvel toplanamaz, giydirilemez, sevk edilemez ve bu efradı idare edecek zabıt bulunamaz. Aynı zamanda jandarma evsafını haiz üç bin kişi de bulunamaz. Bugünkü açılan mekteplerden üç bin jandarma değil, ancak üç jandarma çıkıyor. Bu kolay bir şey değildir ve efendiler bu meselenin üç bin jandarma ile hallolunacağını kabul ederseniz Pontus meselesi altı ay daha uyumuştur... Zira umum kumandanlığına kadar jandarmalık etmiş bir kimseyim ve bittabi bu mevzuda herkesten ziyade hakk-ı kelama malik bir kimseyim. Onun için diyebilirim ki bu kuvvetin üçü oraya gidecek, dördü beriye gidecek, diğeri kaymakamın evine hizmetçi... Ondan sonra da mesele hallolunmıyacak ve bu üç bin jandarma da arada gidecek. Eğer bunların defterlerine bakarsanız aynı meseleyi görürsünüz (Çaresi

sesleri) Çaresi beyefendiler yine benden evvel söz söyleyen hatibe iştirak edemeyeceğim. Bu bir idare meselesidir. Kuvvet bence ikinci derecede âmildir. Belki bu adamlar silâh patlatılmadan aşağı indirilebilirler ve belki aşağı indirildikten sonra ifna da edilebilirler... Esas itibariyle memleketin asayiş-i umumiyesini memleketin, hükümetin kuvvetini, kudretini ve hâkimiyetini temin etmek isterseniz müfettiş-i umumilik kanununu nazarı dikkate alınız... Müfettiş-i umumilik veya vali-i umumilik ki bu tabiri kabul ederseniz daha doğru olur... Oraya gitsin askeri ve mülki idareyi eline alsın. Ona vasi salâhiyet verin ve kendisine itimat edin. Bu adam orada hemen işe başlasın. Kuvvet meselesine gelince; oradaki iş üç bin kişilik nefer ile belki bir fırka ile görülebilir ve belki de bir tabur ile de olabilir. Bin nefer dahî bu iş için kâfidir. Biz Rumeli'de çok vaziyetler gördük."

"ZİYA HURŞİT BEY (Lâzistan) — Paşam bunların hepsi vardı ve kuvvet de vardı. Hatta 20 bin kişilik bir kuvvet dahî vardı."

"REFET PAŞA (Devamla) — Evet, fakat maatteessüf takip edilemedi. Her şey ehline verilmelidir, naehline değil."

...

Tartışmalar sürüp gider. O dönemde doğrudan asayiş ve jandarma teşkilatı ve karakollara ilişkin mebusların çok önemli tespitlerini de aynen veriyoruz.

"EMİN BEY (Erzincan) — ... Efendim, bizim hükümetimizin bir şiarı var. O da, ahaliye karşı zulüm ile muamele yapmak, zalimlere karşı mülayimane davranmaktır. Efendiler, şu Meclis teşekkül etmezden evvel ahali temamiyle müsellahtı idi. Bunu hiç birimiz inkâr edemeyiz Efendiler, bizi bu Meclis'e onlar sevketti, onlar bizi intihap etti. Biz onların nesinden, korktuk ki elinden bilahare silahlarını toplarken neden eşkiyanın ellerinden, silahlarını toplamak esbabına tevessül etmedik? İşte hastalığın en büyüğü budur. Dikkat ediniz, her nerede silah toplanmış ise ora halkı üzerine birçok eşkiya musallat olmuştur ve orada şekavet her yerden ziyade artmıştır. Fakat her nerede ahali müsellahtı kalmıştır, oraya bir fert tecavüz edememiştir. Çünkü ahali kendisini müdafaa etmiştir... Eşkiyayı tenkil edecek ancak eşkiyadır. Bunu da yapabilecek mahallin ahvaline vakıf olan halktır... Bence yapılacak tedbir ne kuvvei askeriye, ne jandarma... Ha jandarma meselesi efendiler; pekâlâ bilirsiniz ki; memleketin her tarafında jandarma karakolları vardır. Fakat nedir bu jandarma karakolları bilir misiniz?"

"VEHBİ EFENDİ (Konya) — En büyük hırsızlık orada oluyor."

"EMİN BEY (Devamla) — Efendiler, jandarmaya karakol derler, orada bir bina yaparlar ve o binanın içerisine beş, sekiz nefer korlar, oraya gelen eşkiya ise 58, 68 hatta 158 dir. O eşkiya akşam karakola gelir, selamün aleyküm der, onbaşı veya çavuş hatta zabıt mecburdur ona eyvallah demeye. Şimdi efendim, bakınız bizim jandarma nasıl eşkiya oluyor? 158, O kişi açtır, onbaşı bir kaç nefer alır, civar köye gider. Oradan on okka bulgur, beş okka yağ, iki koyun getirir. O eşkiyanın güzelce karnını doyurur. İşte jandarma da bir şaki oldu. Çünkü hiç hakkı olmadığı halde köylerden yağ, koyun topladı, vesaire yaptı getirdi, eşkiyanın karnını doyurdu. Eşkiya karnı doyduktan sonra oradan gider. Ertesi günü mintaka kumandanı kazadaki jandarma kumandanına veya livadaki jandarma kumandanına bir rapor verir. Hamdolsun mintakamda asayiş mükemmel ise de, filan taraftan bir eşkiya kuvvetinin geçtiği istihbar edilmiştir der ve vazifesini ifa etmiş addedilir. (Çare, çare sesleri) Binaenaleyh, çare mahalline salâhiyet vermek, asayiş mahalline bırakmaktır. Eğer mahalinde Emin Bey kardeşimizin buyurduğu gibi eli silah tutacak adam yoksa yine jandarmalara verip o mahallin âmirinin emrine terk etmek ve işi bitirmek lâzımdır, başka çare yoktur. (Müzakere kâfidir sesleri)"

...

Musa Kazım Efendi Başkanlığında 21. 08. 1338/1922 tarihindeki gizli 2.ve 3. Celsede "Jandarma Umum Kumandanlığı bütçesine tahsisat ilavesi hakkında kanun layihası" görüşmelerinde de yoğun tartışmalara şahit oluyoruz. Sonunda "Takib-i eşkiya hakkında Kanun Lâyihası"nın görüşmelerine geçilmesi teklif edilir (TBMM GCZ, Cilt. 3, 1985: 678- 707, İ: 88, 21 Ağustos 1338/1922, C: 2,3):

"MÜFİT EFENDİ (Kırşehir) — ... Evet, Pontus meselesi hakikaten mühim, bizim bütün hayatımıza kastedilmiş ve bizim mahvimize yegâne çalışılmış bir mesele olduğunda hepimiz müttetikiz. Bundan kurtulmak

için jandarma mı asker mi başka kuvvet mi ne sarfedilmek icabedecekse Hükümetin düşünmesi lâzım gelir. Hükümet buraya bir proje ile geliyor. Diyor ki bana üç bin jandarma tahsistanı veriniz, ben bu üç bin jandarma ile Pontus denilen meseleyi mahvedeceğim. Söndüreceğim. Bu tahsisatı, üç bin jandarmayı istemekle beraber, heyeti umumiye Hükümetin bu talebi bu şekli, bu tariki muvafık görmeyerek diyor ki, sen bu usul ile Pontus meselesini öldüremezsin... Şimdi üç bin jandarma on beşer lira maaş vermek suretiyle, acaba Pontus meselesini. Anadolu'da diğer şekavet meselesini söndürebilecek mi, söndüremeyecek mi? Yani asayiş temin edilecek mi, edilmeyecek mi? Bunu muhakeme edelim. Bendeniz geçen seneden beri şahidi olduğum jandarmaların yapmış olduğu takibat ve vaziyetleri bu işin üzerine gitmemek, gidememek meselesidir. Yani jandarmalar gitmiyor, gidemiyor efendiler. Şaki bir tarafta bulunduğu zaman, jandarma öbür tarafa gidiyor. Binaenaleyh jandarma ile bu meselenin halline imkân yoktur... Binaenaleyh jandarmaya ilâve edeceğimiz para bu suretle heder olmuş olacaktır. Jandarma bu meseleyi halledemez. Gelelim diğer efkâra; o da bu işi ahaliye gördürmek meselesidir. Bendeniz bu meselede biraz tereddüt edeceğim ve tavakkuf edeceğim... Köylülerimize tevdi edeceğimiz bu silah, öyle, zannediyorum ki, yarın karşısında husumet ettiği bir adam aleyhinde istimal ederek başka fenalıklarda tevliid edebilir. Ahaliyi tamamıyla teslih edip bu işi gördürmek imkânı yoktur. Bunun sureti katiyede aleyhindeyim. Yalnız, ahali ile iş gördürecek dereceye kadar inmiş isek o vakit Hükümete lüzum yoktur."

"BASRÎ BEY (Karesi) — inmek değil çıkmaktır, o..."

"VEHBÎ EFENDÎ (Konya) — Efendim Müfit Efendi'nin buyurduğu gibi, pek çok söz söylendi. Yalnız benim söyleyeceğimin birincisi; bu bir şahıs meselesidir. İşinizin başına iyi bir adam bulun ve o adam bu meseleyi halleder gelir. Öyle bir şahsiyet bulunuz ki bu adam gitsin bu meseleyi hallelsin gelsin ve o şahsiyet bunun ehli ve erbabı olsun. Birinci mesele bu, İkinci mesele; efendiler, bu gibi şekavetleri asker basdıramaz. Bunun imkânı yoktur. Çünkü dokuz taşı birden sıçrayan bir herife karşı sağ dur, selâm dur mukabele edemez. Bunlar merasim işidir. Hâlbuki bu iş merasim işi değildir."

...

"REFET PAŞA (İzmir) — Bir sual soracağım. Acaba Vehbi Efendi Hazretleri Demirci veyahut Ethem çetelerinin Konya isyanını basdırmalarına muvaffak eder mi idi? Yoksa muntazam bir asker mi isterdi?"

"VEHBÎ EFENDÎ (Devamla) — O başka meseledir, Paşa Hazretleri. O buraya mukayed değildir. Onlar dağa çıkmış değildir, karşı geliyordu. Bu mesele başkadır. Şimdi efendiler jandarmanın da bu meseleyi halledemeyeceğine bendenizin kanaatim vardır. Zannedersen ekser rüfeka-yı kiramın da kanaati bu yoldadır. Bu da olamaz. Şimdi ne kalıyor. O bulacağımız şahsa salâhiyeti vasia vermeli ve o şahsiyet dâhilde kanallar açarak ve dâhilden teşkilât yaparak buna karşı ne gibi tedabir lazımsa başıbozuğu, başıbozukla karşılaşmaktan başka çare yoktur."

...

Erzurum Mebusu Mustafa Durak Bey ve 41 arkadaşının verdiği taktır:

"Riyaset-i Celileye

Cümlenin malûmu ve Hükümetin de taht-ı itirafındadır ki memleketin her tarafında asayişsizlik vardır. Bu halin devamı maazallah amal-i milliyemizde bir aksül'amel vücade getireceğinden bunun biran evvel önüne geçilmek için bervech-i âti teklifatımın müstacelen taht-ı karara alınmasını teklif eylerim:

1. Samsun, Tokat, Amasya civarındaki asayişli temin etmek ve bilhassa bu mesele ile alâkadar olmak üzere Meclis-i Âli'den bir heyetin hemen intiha'bile havali-î mezkûreye izamı ile ve bu heyetin mahallinde göstereceği lüzum üzerine lâzım gelen tedabirin ittihaz ile intacı esbabının istikmalı;
2. Memleketin dâhîl ve haricî mukadderatıyla bilfiil alâkadar olup icraî ve teşrî kuvveti haiz bulunan ve yegâne meşgul bulunan Meclis-i Âli memleketin her tarafına müfettişler izamı, yani memleketin muntakalara tefriki ile Meclis-i Âli'den üçer kişiden mürekkep birer heyetin intihap ve izamı sükûn ve istirahat-ı umumiyenin temini;
3. Meclis-i Âli'den gönderilecek heyeti teftişiyelerin vazife ve salâhiyetleri hakkında bir lâyiha-i kanuniye tanzim etmek üzere Müdafaa-i Milliye, Dâhiliye Adliye encümenlerinden dörder kişinin intihabiyle on iki kişiden mürekkep bir encümeni mahsus teşkil ve nihayet üç gün zarfında lâyiha-i kanuniyenin heyet-i umumiyeye

takdimini selâmeti umumiye namına rica ederiz.”

“M. DURAK BEY (Erzurum) — Takririm hakkında izahat vereceğim Reis Bey.”

...

“M. DURAK BEY (Devamla) — Efendiler; biz bugün çok büyük mesuliyet altındayız. Memleketin asayişini, inzibatını, sükûnetini yerine getirmek için her fedakârlığı, her şeyi yapacağız. Fakat biz yapacağız. Bizden başka bir kuvvet yok. İşte efendiler; görüyorsunuz ki, bu gibi işleri Heyet-i Vekileye tevdi ettiğimiz halde yapamıyorlar... Halk bizden mutazarrırdır, bir saat evvel ölüp gitmemizi istiyor. Çünkü işe sahip değiliz, milletin istinatgâhı yoktur, milletin müracaatgâhı yoktur, şikâyet edecek bir yeri yoktur... Efendiler, Türkçede meşhur bir söz vardır ve doğrudur: Davul bizim boynumuzda, çomak başkalarının elindedir.”

“İSMAİL ŞÜKRÜ EFENDİ (Karahisarı Sahip) — Nasıl yapalım, onu söyleyin.”

“M. DURAK BEY (Devamla) — Yapmak kolaydır. Şimdi bendeniz tetklif ediyorum: kabul veya adem-i kabul heyet-i âliyenize aittir. Efendiler, bugün memlekette bir yolsuzluk, bir asayişsizlik görüyoruz. Bilhassa Pontus meselesi. Bir buçuk senedir mutasarrıf bir kumandan, alay kumandanlarından bir kumandan, bölük kumandanları bir kumandan, jandarma kumandanları bir kumandan. Velhasıl ne başı belli, ne ayağı belli. Ne dâhiliyenin haberi var, ne bilmem kumandanın haberi var. Ne kaymakamın, ne mutasarrıfının... Ne yapmak lâzım gelir? Efendiler, çok rica ederim; vazifemizi müdrik olalım. İçimizden güvendiğimiz arkadaşlardan, itimat ettiğimiz arkadaşlardan üç kişi seçelim, gitsinler, bizzat orada bulunsunlar. Aynen vakayı takip ve tahkik etsinler. Ne gibi tedabire ihtiyaç vardır, onu görsünler ve o tedabiri orada ittihaz etsinler...”

...

“RAUF BEY (Heyeti Vekile Reisi) (Sivas) ... İki gündür devam eden bu müzakerenin esası, Dâhiliye Vekili arkadaşımız Atâ Beyefendi'nin, üç bin mevcutlu bir jandarma kuvveti masarifini teklif etmesi ile başlamıştır. Rûfekanın bu husustaki beyanatının kısm-ı mühimmini kemal-i dikkatle dinledim. Efendiler; Pontus havalisinde, hakikaten elim bir vaziyet vardır. Fakat bu, yakın bir zamanda hadis olmuş bir vaziyet değildir. Bu havalide sekiz, on senedir devam eden ve fakat maatteessüf bugün daha elîm safahat gösteren bir şekavet, siyasi bir hıyanet ve memleketin bir kısmını vatandan ayırmaya müteşebbis bir şenat teşkilâtı vardır. Bunu hepimiz biliyorsunuz... Hal-i harp memlekette devam ettikçe, Durak Bey'in biz buraya geldiğimiz zaman her şeyi yapmayı deruhde ederek ve müteahhit olarak geldik. Fakat bir şey yapamıyoruz şeklindeki ifadelerini kabul ediyoruz. Biz bir şey yapamıyoruz efendiler; o da, para yapamıyoruz. “

“M. DURAK BEY (Erzurum) — Asayiş de yapamıyoruz.”

“RAUF BEY (Devamla) — Asayişin de istinat edeceği en mühim nokta paradır, zannediyorum. Durak Bey biraderimizin ifadesindeki bazı nıkata; fikren ve hissên iştirak ettiğimi arz ve ifade etmek isterim. Durak Bey'in memurun hakkındaki söyledikleri sözler çok ağırdır. Memleketimizde on aydır maaş almayan memurin, yine fart-ı hamiyetle ve fedakârlıkla vazifesine çalışmaktadır. Bu memurinin heyet-i umumiyesi hakkında memleketi milleti ezmek için çalışıyorlar demek, zannedirim Durak Beyin insaflarıyla kabil-i telif değildir. Memurin içerisinde böyle bir iki kişi olabilir. Fakat - rica ederim Durak Beyefendi - bugün sizin hükümetinizin, Meclisinin memuru olarak bu vatanda fedakârane bir surette çalışan memurinin heyet-i umumiyesine milleti eziyorlar, mahvediyorlar demek doğru mudur? Zannedirim hiç doğru değildir.”

“M. DURAK BEY (Erzurum) — Heyet-i umumiyesine demedim. (Ekserisine dedin sesleri) Ekserisine söylemedim, istisna ettim.”

“RAUF BEY (Devamla) — ... Bugün - yine tekrar ediyorum - her şeyden evvel karşımızda büyük bir ordu ile memleketimizi istilâ etmek ve memleketimizi esaret altına almak isteyen bir düşman vardır ve daima nazar-ı dikkatte bulundurulacak o düşmandır. Asayiş-i dâhiliye meselesine gelince: Efendiler; birbirimizden saklamaya hacet yoktur. Bu, para meselesidir. Çünkü on, on iki aydır maaş alamayan jandarmamız vardır. Mamefih bu yoksulluk nispetinde ve imkân dâhilinde gece ve gündüz çalışıldığına da bendeniz kaniim. Eğer bunun hilâfında falan mutasarrıf falan memur, falan jandarma kumandanı vazifesini yapmıyor ve bu dakikadan itibaren en şiddetli takibatı yapacağız... Çünkü imkânsızlık vardır. Biz imkânı olan şeyleri düşünelim. Jandarmalar eşkıya ile

müsademe etmiyor, kaçıyor diyorlar, ahali de böyle yapıyor diyorlar. Ahalinin eşkıya ile müsademe edeceğini kim temin eder ve bunu ahalden nasıl isteyebiliriz?"

...

"RAUF BEY (Devamla) —Dâhiliye Vekili'nin fikrine Hükümetiniz iştirak ediyor. Maliye Vekili Beyefendi de para yoktur diyor. Dâhiliye Vekili Beyefendi de bana 3000 jandarma verin, bu hususta azami faaliyetle çalışacağım diyor. Fakat hiç bir zaman şu kadar zamanda imha edeceğim demiyor ve diyemez, çünkü imkâmı yoktur. Vaziyet budur, bunun için daha etraflı düşünelim. Bazı rüfeka kuvvetler bir ele verilsin, bazı rüfeka da kuvvetler daha hususi bir teşkilâta tabi olsun ve istihbaratı takviye edilsin buyuruyorlar. Bunlar yapılacak ise o da düşünölsün ve bir karar ittihaz edilsin. Fakat her şeyden evvel Dâhiliye Vekili'nin teklifi ortadadır, bunun için bir şeye karar veriniz. Mevcut kuvvete 3000 jandarma ile muavenet istiyor. Bunun hakkında heyetiniz bir karar ittihaz etsin..."

...

"HAMDİ BEY (Tokat) — Bugün üç bin tane değil, beş bin jandarma verelim. Pontus meselesinin bir senede, iki senede arkasını alamazsınız. Yalnız bir şey olabilir. Milli bir teşkilât yapılır, verilecek bu üç bin tüfenkin 1 500 tanesi yine halkın namuskâr kısmına tevdi edilirse mevzii müdafaa yapılmış olur. "

...

"Riyaset-i Celileye

Pontus meselesinin sureti halli hakkında cereyan eden müzakerat ve verilen takrirleri tetkik ve hulâsa etmek ve bu bapta yapılması lâzım gelen hususatı kararlaştırarak perşembe günü Heyet-i Celileye arz etmek üzere Dâhiliye ve Müdafaa-i Milliye encümenlerinden müntehap üçer âza ile Müdafaa ve Dâhiliye vekillerinin iştirakiyle teşekkül edecek komisyona havale-i keyfiyet buyurulmasını teklif ederim.

21 Ağustos 1338 - Erzurum- Hüseyin Avni "

"REİS — Efendim; 21 takrir vardır. Hepsinin izahatına başlanacak olursa."

...

"Türkiye Büyük Millet Meclisi Başkitabeti Zabıt ve Kavanin Müdüriyeti

Adet: 1366'3520 Ankara. 22. 8. 1338

Müdafaa-i Milliye Encümeni Riyaset-i Âliyesine

Dâhiliye ve Müdafaa-i Milliye Encümenlerinden intihap edilecek üçer azadan mürekkep bir Encümen-i mahsus teşkili ve Dâhiliye ve Müdafaa-i Milliye Vekillerinin de iştirakiyle Pontus meselesi hakkında cereyan eden müzakerat ve verilen takrirler tetkik edilerek bu hususta yapılması lâzım gelen hususatın kararlaştırılması ve neticenin önümüzdeki Perşembe günü Heyet-i Umumiyyeye yetiştirilmesi Heyet-i Umumiyyece kararlaştırılmış ve bu bapta kabul edilen takrir sureti leffen takdim kılınmıştır. Encümenlere ve Heyeti Vekile'ye yazılmıştır. Takrir suretleriyle bu hususa ait zabıtlar Başkitabetten alınacaktır efendim.

T. B. M. Meclisi Reis-i Sanisi - Dr. Adnan"

...

Mebusların bu konuda verdiği birçok takrir vardır. En son Karahisar-ı Sahip Mebusu Ali Bey Pontus eşkıyasının tenkil ve imhasını öngören kanun layihasının tetkik ve müzakeresine geçilmesi teklif eder. Bu kanun layihası 11 maddelidir:

"Takib-i eşkıya hakkında Kanun lâyihası

1. Huzur ve asayışı memleketi ihlâl eden şekavet çetelerinin takip ve tenkil ve imhası maksadıyla mütehasıs erkân veya ümerayı askeriyeden bir Reisin tahtı riyasetinde güzide bir mutasarrıf ve bir jandarma ümerasından mürekkep olmak üzere üç kişilik bir 'Takip Heyet-i Fevkalâdesi' teşkil olunmuştur.

2. Heyetin vazifesi: Asayiş-i muhtel olan şekavet muntıklarında bulunan bilcümle jandarma, polis, bekçi gibi inzibat ve asayiş kuvvetlerini ve derdesti teşekkül takip kıtaatını şekavetin suret-i tekevvün ve cerayanına ve bu bapta vesaiti muhtelif ile cem ve istihsal olunacak malûmat ve tahkikatın icabına göre seok ve idare ve eşkıyanın tenkil ve imhasını temin edecek esbaba tevessül etmektir.

3. Takib-i eşkiyaya hasredilen kıtaatın takip nokta-i nazarından heyet-i takibi yenin harekât-ı takibiyeye dair mühim kararlar ittihazında kıtaat kumandanı heyetin müzakerelerine iştirak edebilir. İndeliktiza gerek mumaileyh ve gerekse heyet-i fevkalâdenin rebi ve azasından her biri dahi takip kollarıyla hareket ve bilfiil takibi idare ve nezaret eder.
4. Takip heyet-i fevkalâdesi; icra-yı vazife ve faaliyet edeceği mıntakalarda asayiş nokta-i nazarından ataleti ve idaresizliği vesair esbap ve avamil tahtında eşkiyanın tenkiline ve devam-ı şekavetine sui tesiri olan bilcümle idare vesaire memurlarıyla takip jandarma zabitan ve efradından esnayı takipte su-i hareketleri ve masum ahaliye mazarratları meşrut ve mahsus ve mütezahir olanları hareketlerinin icabına göre derhal tebdil veya istiklâl mahkemelerine tevdi ederler.
5. Ahaliden menfaatleri veya hususî mülâhaza ve maksatları dolayısıyla eşkiyanın icra-yı faaliyetine manen maddeten tesir ve imhasına mânia teşkil edenler, esliha, cephane, mekulât, melbusat, teçhizat vesaire tedarik ve yataklık, kılavuzluk, muhbirlik ve merkezlerle muhabere ve münasebetine ve hariçle irtibatına delâlet ve alâkaları hissedilenlerin hareketlerinin ve haklarında istihsal olunan malûmatın derecesine göre derhal istiklâl mahkemelerine tevdi edilirler;
6. Takip heyet-i fevkalâdesi, takip noktasından faaliyette bulunduğu müddetçe takip mıntakaları dâhilinde bulunan bilcümle rüesa-yı memurini mülkiye ve inzibatiye ve askeriyenin asayiş nokta-i nazarından merciidir. Heyet namına riyasetle muhabere edilir. Memurin-i mumaileyhin eşkiya hakkında istihsal edeceği bilcümle malûmat ve vukuatı ve icra edeceği teşebbüsât ve harekâtını heyet-i fevkalâdeye iş'ar ve bu bapta ahiz ve telâkki edecekleri evamir ve talimatı icra etmekle mükelleftirler.
7. Takip heyet-i fevkalâdesinin merci-i Dâhiliye ve Erkân-ı Harbiye-i Umumiye Vekâletleridir. İşbu makamât Heyet-i fevkalâdenin vazaiifi mevdualarına müteallik hususat ve müracaatlarını ehemmiyetle nazar-ı dikkate almaya mecburdur.
8. Takip Heyet-i fevkalâdesi; eşkiyanın tenkil ve imhası maksadıyla ahaliden şayan-ı istifade ve emniyet olanları istihdam edebileceği gibi, indeliktiza aynı maksat dâhilinde bazı köyler ahalisini teslif edebilir.
9. Takip Heyet-i fevkalâdesi; eşkiyanın tenkil ve imhası hususunda ve ihbarat ve kılavuzluk icrasında hidemat-ı mühimmesi mesbuk olanları mükâfat-ı nakdiye ve suver-i saire ile taltif ve bunlardan daha büyük müstahak gördüklerini mercilerine arz ve inha ederler.
10. Heyet-i fevkalâdenin faaliyette bulunduğu mıntakalarda eşkiya ile vaki olan müsademelerde şehit olanların eytam, eramiline fevkalâde mükâfat veya maaş tahsis olunur. Mecruh ve malûl olanların derecelerine göre münasip birer suretle taltif ile beraber kanun-ı muhsusuna tevfiken muamele yapılır.
11. Takip Heyet-i fevkalâdesi Reis ve Azasının her birine masarif-i seferiye ve harcırahlarına mukabil olmak üzere şehri ... lira ve takip kıtaati kumandanına ve takip zabitanına muhassesat-ı şehriyelerine zamimeten şehri... lira ve seyyar takip efradının muayenat-ı şehriyelerine zamimeten şehri... Lira maaş verilir. Vazaiif-i asliyesi sırasında takibata iştirak eden mahallî jandarma zabitan ve efradının takibata iştirak ettikleri müddetleri aynı veçhile nazar-ı itibara alınır. Kılavuzluk vesaire suretiyle ihtiyaç üzerine takibatta istihdam edilen sivillere seyyar jandarmalar gibi muamele olunur."

Bu sırada Büyük Taarruz zaferle sonuçlanmış Türk Ordusu Boğazlar Bölgesi dışında Anadolu topraklarını Yunan işgalinden kurtarmıştır. Daha sonra Gizli Celse Zabıtları'nda Mudanya'da Ateşkes görüşmelerine geçildiğini görüyoruz. Bu görüşmelerde de Jandarma konusu geçmektedir. 3 Teşrinievvel (Ekim) 1338/1922 tarihinde İtilaf Devletleri'ni temsilen birer General ile TBMM Hükümeti'ni temsilen Garp Cephesi Kumandanı İsmet Paşa Mudanya Konferansı'nda toplanırlar. O sırada Hariciye Vekili Yusuf Kemal Bey bu görüşmelere ilişkin Meclis'e bilgi verir (TBMM GCZ, Cilt. 3, 1985: 896-907, İ: 114, 07. Teşrinievvel/Ekim 1338/1922, C: 3).

TBMM İkinci Reis Vekili Musa Kazım Beyefendi başkanlığında 7 Teşrinievvel 1338/1922 günü yapılan 3. Gizli oturumda Doğu Trakya'ya devir teslim için gönderilecek Ankara Hükümeti memurlarına refakat edecek Milli Jandarma kuvvetinin miktarını belirleme söz konusu olmuştur.

Verilen bu ayrıntılı yazışma ve bilgilerden sonra birçok mebus görüş ve değerlendirmelerini bildiriyor. Bu sırada Edirne Mebusu Şeref Bey “Mudanya Konferansı”nın başladığı gün Yunanlıların Edirne’de kendi oğlu da dâhil 1500 kişiyi bilinmeyen bir yere götürdüklerini ve yerli işbirlikçilerle birlikte “...168 köyün kadınlarını bir camiye doldurup ırzlarına geçtiklerinden...” bahsediyor. Trakya’dan çeşitli mezalim örnekleri veriyor. İngilizlerin mezalim yoktur diyerek yalan söylediklerini belirtiyor. “...Niçin ordu İzmir’de durdu?” diyor (TBMM GCZ, Cilt. 3, 1985: 906-907, İ: 114, 07. Teşrinievvel/Ekim 1338/1922, C: 3).

“Mudanya Konferansı” hakkında gizli görüşmelere 09.10.1338/1922 tarihinde 2. ve 3. oturumlarda da devam edildi (TBMM GCZ, Cilt. 3, 1985: 910-930, İ: 115, 09. Teşrinievvel/Ekim 1338/1922, C: 2,4).

“Mudanya Konferansı ve Hükümete Protokolü imza salâhiyeti verilmesi” konusunda Hariciye Vekili Yusuf Kemal Bey (Kastamonu) Meclis’e bilgi verir. Daha sonra Heyet-i Vekile Reisi Rauf Bey (Sivas) ve çeşitli Mebuslar söz aldılar. Onlara Başkumandan Gazi Mustafa Kemal Paşa (Ankara) cevap verdi (TBMM GCZ, Cilt. 3, 1985: 932-944, İ: 116, 10. Teşrinievvel/Ekim 1338/1922, C: 1). Bu oturumları Meclis İkinci Reisi Dr. Adnan Bey yönetmiştir.

Yine Meclis İkinci Reisi Dr. Adnan Beyefendi başkanlığında 29. 11. 1338/1922 tarihinde yapılan gizli 2. ve 3. oturumlarda “Memalik-i mustahlasadaki emval-i metruke hakkında Maliye Vekili’nden istizah takriri” görüşmeleri yapıldı. Bu görüşmelerde Jandarma ve Polisin eksikliğinden bahsediliyor (TBMM GCZ, Cilt. 3, 1985: 1130-1143, İ: 147, 10. Teşrinisani/Kasım 1338/1922, C: 2,3):

“HASAN FEHMİ BEY (Maliye Vekili) (Gümüştane) — ... Efendim, İzmir yandı. Tam 20 bin haneye karip. Memlekette bir mesken buhranı başladı. Memlekete giren memuru da ordusu da, hatta gerilerde yanan Manisa, Salihli, Kasaba ahalisinden yer bulamayıp oraya gelen birtakım muhacirin ve mültecilerin de yani bilaistisna herkes birer mesken bulmak mecburiyetinde idi... Malum-ı âliniz Emval-i Metruke Kanunu... İntikal ettirilmiştir. O Kanunun icrasına üç Vekâlet memurdur. Adliye, Dâhiliye, Maliye Vekâletleri. Bunun için evvelâ bankalara defterdarlık tarafından tebligat icra ettirdim. Hususî kasaları, eşhasın kasalarını bize teslim edin dedim ve tereddüt ettiler. Toplandılar bana geldiler. Ben biraz nasihat ettim. Gittiler... Ben de ertesi günü bankaları mühürledim. Yani bankaları değil orada mevcut olan eşhasa ait kasaları ve eşyaları mühürledim. Ses sada da kapandı...”

...

“YASİN BEY (Gaziantep) — Ordunun işgali anlarında emval-i metrukeden ne gibi istok mallara ve paralara vaziyet edilmiştir? Bunların cins ve miktarı nedir? Vekâlet bunları tespit etmiş midir? İkinci sual; Ordu mevcut ambarlara rastgele vaziyet etmiştir. Emval-i metrukeden ne miktar tütüne vaziyet etmiştir? Diğer vaziyet ettiği para ve mallar Müdafaa-i Milliye bütçesinden tenzil edilecek midir?”

“HASAN FEHMİ BEY (Devamla) — Efendim, ordu ileri harekâtını yaparken ganaim-i harbiye olarak eline geçen erzak vesaireyi tabii aldı. Bunun, o günlerde sarf edebildiğini etti. Edemediğini geri teşkilâta devretti. Meselâ Uşak’ta bugün ordunun devrettiği 65 bin çuval un mevcuttur. Fakat ordu hesabına mevcuttur. Zaten ordu bir neferin istihkakından fazla bir şey sarfedemez ki. Her ordunun ve hatta her fırkanın levazım heyetleri vardır. İstihkakını sarf edebilir, zaten fazlasını ordu arkasında taşımaz ki ...”

...

“YASİN BEY (Gaziantep) — Tütün nasıldır?”

“HASAN FEHMİ BEY (Devamla) — Emval-i metruke tütünlerinden, bendeniz hareket ettiğim güne kadar 750 bin kilo kadar elde edildi. 500 bin kilosu ben orada bulunduğum zaman toplanmıştı. Mülhakatta bir milyon iki yüz bine balığ olmuştur...”

...

“ŞÜKRÜ BEY (Bolu) — Efendim, bendeniz diyorum ki; Ordunun düşmandan ele geçirdiği ganaim, mevadd-ı gıdaye vesairenin miktarı tahakkuk etmiş midir? Bunlar Müdafaa-i Milliye bütçesiyle takas ve mahsup

olundu mu ve mahsup olunan miktar nedir ve mahsup olunacak miktarı nedir?"

"HASAN FEHMİ BEY (Maliye Vekili) (Gümüşhane) — Malum-ı âliniz ordu Uşak'tan Alaşehir'e doğru ilerlerken biz, üç tane ganaim-i harbiye komisyonu gönderdik. Bunlar, üç kol üzerinden ganaimi tahrir e başladılar... Fakat ganaim ilk hatta o kadar çoktu ki, bu yalnız tahrir ve tespit ile kaldı... Yani muamele başlamıştır, ele geçenler kaydediliyor; Fakat arada bir harekât esnasında hiç bir mazbata alınmamış haber ya malumat alınmamış ganaim kalırsa kalabilir."

...
"RAGIP BEY (Kütahya) — ... Teşkilât mevcut değil, Hükümetin pek az memurları, pek az jandarmaları, pek az polisleri vardır. Hepsi de hayran ve şaşırılmış... Emval-i metruke bir tarafa bırakılmıştır. Bedava, istediğiniz kadar mağazaları tasarruf edebilirsiniz. Çünkü ben; bir istida yazıyorum, filân semtte bir ev istiyorum. O semtte o gün iki tane ev boşalmıştır. Polis merkezine gidiyorum. Polis merkezi bana evleri gösteriyor, Polis merkezine diyorum ki ben şu evi beğendim, onu yazıyor emval-i metruke komisyonuna gidiyor, orada tespit ediyor, emval-i metruke komisyonu gelip de o evleri yazıyor. Bunda Hükümetin aldandığı, emval-i metruke komisyonunun takip ettiği nokta-i nazar şu idi. Bu evler öyle kaldıkça külli yağmaya uğrayacaktır. Hiç olmazsa şu vesile ile bekçiler bulalım, mülâhazası idi. Fakat bu meyanda en çok ahbab, dost kayırmak cari olmuştur. Evi yananlardan Manisa'dan, Alaşehir'den, Salihli'den gelen ve iskân edilen muhacirlerin yekûnu, yüz haneyi geçmez. Mütebakisi kim ise siz düşününüz. (Şiddetli gürültüler ve kimler olduğunu söyleyin, açık söyleyin sesleri.) Efendim hepinizin zihnine geliyor ki, harp ile alâkadar olmamış, hiç bir suretle bura ile alâkadar olmamış olanlar, zarar görmeyenler ve aynı zamanda vaziyetten her zaman müstefit olmuş birtakım kimselerdir. (Kimlerdir sadaları.) ..."

"RAGIP BEY (Devamla) — Efendiler, vaziyet, bu suretle devam ederken bendeniz, İzmir'e vardım. Hakikaten İzmir'de Rical-i Hükümet mesail-i siyasiye ile meşgul... Dakikası yok ki başka bir işe bakabilsin, Hatta ordu kumandanları, hatta Mustafa Kemal Paşa Hazretleri, Rauf Beyefendi Hazretleri, Hariciye Vekili Yusuf Kemal Beyefendinin bir dakika bile müsait vakitleri yok ki işe bakabilinler. Vali, polis teşkilâtı, jandarma teşkilâtı külliyyen gayri kâfi derecededir. Zaten valinin, komisyonun şaşırtmasının sebebi de budur. Teşkilâtları yoktu, dikilmişler, kalmışlardır..."

Son olarak TBMM Gizli Celse Zabıtlarında Jandarma konusu şöyle geçiyor:

Meclis İkinci Reisi Ali Fuat Paşa başkanlığında 5. 2. 1339/1923 tarihinde yapılan gizli 2. Celsede Cebel-i Bereket Mebusu Faik Bey'in; Yunanlıların Meriç sahilindeki tahşidatına ve Jandarmalarımıza vaki tecavüzat hakkında Düvel-i Mutelifeye verilen notaya cevap gelip gelmediğine dair suali ve Hariciye Vekâleti Vekili Hüseyin Rauf Bey'in cevabı ile Burdur Mebusu Soysallı İsmail Suphi Bey'in, Trakya'dan çekilen Yunanlıların götürdükleri emvaline, İzmir yangınuna ve şaki Ethem'in Rumeli'deki harekâtına dair suali ve İcra Vekilleri Heyeti Reisi Hüseyin Rauf Bey'in cevabı da özetle şöyledir (TBMM GCZ, Cilt. 3,1985: 1276-1278, İ: 187, 5 Kânunusâni 1339/1923, C: 2):

"HÜSEYİN RAUF BEY (İcra Vekilleri Heyeti Reisi ve Hariciye Vekâleti Vekili) (Sivas) — Efendim, müsaade ederseniz arz ettiğim gibi, rüfekadan iki zat Hariciye Vekâleti'nden sual sormuşlardır. Bendeniz bugün için bu suallerin cevaplarının hafi celsede olmasını muvafık gördüm. Cebelibereket Mebusu Faik Bey arkadaşımızın Yunanlıların Meriç sahilindeki tahşidatına ve jandarmalarımıza vuku bulan tecavüzat hakkında düvel-i mutelifeye verilen notaya cevap gelmediğini ve geldiği takdirde bunun muhteviyatının Hariciye Vekâletinden sualini... Bunun cevabını arz edeyim. Malum-ı âliniz, Hariciye Vekâletimiz İstanbul'da bulunan üç devletin, mümessillerine bir nota tebliğ etmiş ve o notaları ceraidimiz neşretmiştir. Aynı zamanda mümessillerimizi de vaziyetten haberdar ettik. O notamıza 30 Kânunusâni 1339/1923 tarihiyle İstanbul'a yazılmış müşterek cevap verdiler. Cevabı aynen Heyet-i Âliyenize arz ediyorum. Yunan kıtaatının Meriç'in sağ sahilinde tahşit etmelerinin ve bunun Mudanya Mütarekenamesi'nin ihlâlini tazammun eden bâzı harekât-ı hasmaneden dolayı Trakya'da hâsıl olan vaziyet hakkında Türkiye Büyük Millet Meclisi Hükümeti'nin Hariciye Vekâleti Vekili Rauf Bey'in 17 Kânunusâni tarihli notası zirde vazıu'l-imza Fransız; Büyük Britanya ve İtalya fevkalâde komiserleri ahzile kesb-i şeref etmişlerdir..."

...
 “REİS: Reis-i Sâni Ali Fuat Paşa - Efendim celseyi açıyorum. Hafi celse yapılması hakkında Rauf Beyefendi söz istediler.”

“HÜSEYİN RAUF BEY (Hariciye Vekâleti Vekili) (Sivas) —...Bugün biraz evvel 5 Şubat tarihiyle gelen 4 Şubat raporunu arz ediyorum: ... Mudanya Mukavelenamesi ahkâmını tatbik etmek için müttefikin hükümetinin azmetmiş olduklarını Rauf Bey'e kati olarak tekrar ederken zirde vakiulimza olan fevkalâde komiserler müşarünileyhe şurasını bildirmekle kesbi şeref eylerler ki aldıkları malumata göre Trakya Jandarmasını takviye etmek üzere yakında Bandırma'dan Tekirdağ'ına asker ve at naklolunmuştur. İşbu jandarma miktarının kararlaştırılan miktar ve adette ibka edilmesi için kati emirler itası için nazar-ı dikkatlerini celb ederim. Biz de buna bir cevap yazdık. Onu da Heyet-i Âliyenize arz edeyim. Trakya Jandarma Teşkilâtının süvari kısmını da ihtiva etmesi ile de kabil-i izahdır. Ahali-i mahalliye'nin mehmaemken (mümkün olduğu kadar) ihtiyacına tekabül etmek üzere Trakya'ya mahdud adette vesait-i nakliye ve at nakli hususunda dahi, keyfiyeti jandarma kadrolarının tezyidi gibi telâkki buyurmanızı rica ederim...”

SONUÇ

Sonuç olarak ele aldığımız konuyla ilgili şu değerlendirmeleri yapmak mümkündür:

Başta Mustafa Kemal Paşa olmak üzere Milli Mücadele'yi yönetenler kesin zafer için düzenli orduların kurulması gerektiğine inanıyorlar. Ancak bunun için iç isyanların bastırılması; yani iç cephede zafer kazanılması gerektiğine de inanıyorlar. Bu bakımdan gerek asker kaçaklarının yakalanması, gerekse iç güvenliğin sağlanması öncelikli konudur. İşte bu sebeple yeniden sağlam bir Jandarmanın teşkilatlanması şarttır. Kurulacak yeni Jandarma teşkilatının hem iç güvenlik hem de gerektiğinde cephelerde kullanılması da düşünülmüştür.

Mütareke döneminde Osmanlı'dan devralınan jandarma teşkilatının halk nazarında sicili ise hiç de parlak değildir. Gizli celse zabıtlarında mebusların hemfikir oldukları konulardan birisi budur. Osmanlı'dan devralınan Jandarma teşkilatı konusunda genel kanaat hiç de olumlu değildir.

Ankara Hükümeti'nin her konuda olduğu gibi en büyük sıkıntısı bütçe açığı ve para konusudur. Çünkü hazırlanan bütçeler hep açık vermektedir. Özellikle genel bütçeden en büyük pay Müdafaa-i Milliye Vekâleti'ne ayrılmaktadır. Bu bağlamda Jandarma teşkilatının güçlenmesi ve düzenlenmesinin önündeki en büyük engel de yine bu para konusudur.

Bu sıkıntının aşılması için çok uzun tartışmalar yine gizli oturumlarda yaşanmıştır. Çeşitli çözüm önerileri mebuslar ve idareciler tarafından ileri sürülmüştür. Mesela kaynak bulma konusu, polis ile jandarma teşkilatlarının birleştirilmesi, ahz-ı asker şubelerinin kapatılarak bu görevi de jandarmanın üstlenmesi, yeni kadro tahsisi yerine ihtiyaç olan bölgelere başka vilayetlerden Jandarma sevk edilmesi v.b. çareler görüşülüp tartışılmıştır.

Milli Mücadele'de ki iç isyanlarda adi eşkıya ve terör eylemleriyle mücadelede başarılı olmak için çok uzun tartışmalardan sonra ortaya çıkan çözüm önerilerini de şu başlıklar altında ele alındığını görüyoruz: En başta düzenli askeri birliklerin ve Jandarmanın içinden eşkıya ve teröristlerle mücadelede profesyonel birlikler oluşturulması isteniyor. Bu birliklerin işinin uzmanı bir heyet tarafından yönetilmesi öngörülüyor. Bu harekâta görev alan personelin ücret sıkıntısı olmaması isteniyor. Yine terörün olduğu bölgelerde halktan da destek alınmasının gerekliliğine vurgu yapılıyor. Bu işi yürütecek birliklerin yolsuzluk ve suiistimallere karışmamaları için sert tedbirler öneriliyor. Son olarak başta Jandarma teşkilatı olmak üzere asayişte görevli birliklerin halkın nazarında kaybolmuş olan güveni yeniden kazanması şart koşuluyor.

Zaferden sonra Mudanya Mütarekesi'ne göre Trakya topraklarının işgalcilerden devralınmasında da Jandarma kuvvetleri kullanılmıştır. Yine gizli celselerde en yoğun tartışmaların başta İzmir olmak üzere kurtarılan bölgelerde asayişin sağlanmasında Jandarmanın eksikliği ana konulardan birisini

oluşturmuştur.

Birinci Meclis üyeleri ile bu Meclis'in Reis seçtiği Gazi Mustafa Kemal Paşa'nın Milli Mücadele'nin o zor günlerinde ne büyük sıkıntılar çektiklerini Birinci Meclis'in zabıtlarındaki görüşme ve tartışmalarda açıkça tespit edebiliyoruz. Bu çalışmada ise gizli celse zabıtlarından iç cephede asayışı sağlayacak Jandarma Teşkilatına ait yüzlerce sayfa hacmindeki yoğun tartışma ve kararlar özetlenerek değerlendirilmiştir.

KAYNAKÇA

Arşiv Belgeleri

Askeri Tarih ve Etüt (.ATASE) Başkanlığı Arşivi, BDH, Klasör: 1487, Dosya: 2/27, Fihrist: 001-06

ATASE, BDH, Klasör:1487, Dosya:2/27 Fihrist:1-9.

ATASE, İSH-12, Klasör: 807, Gömlek: 171.

Cumhurbaşkanlığı Cumhuriyet Arşivi (CCA), F:30.18.1.1., Yer No:1.1.19-1.

CCA, F:30.18.1.1., Yer No:1.1.19-1, 19-2.

CCA, F: 30.0.18.1.1, Yer No:2.22.17 (1)

CCA, F:30.18.1.1., Yer No:3.18.18.

Basılı Kaynaklar

Atatürk'ün Doğumunun Yüzüncü Yılında Türk Silahlı Kuvvetleri, (1982). Ankara: Harita Genel Müdürlüğü Yayınları.

Efe, İ. (2016). 30 Ekim 1918'den Ocak 1921'e Teşkilat, Tensikât ve İcraatlarıyla Türk Jandarması. *Çankırı Karatekin Üniversitesi Sosyal Bilimler Dergisi, C./S. 7(1): 593-594.*

Güneş, İ. (1983). "1920'de Seyyar Jandarma Müfrezelerinin Kurulması ve Bunların İç Güvenliğin Sağlanmasındaki Rolü", Birinci Askerî Tarih Semineri Bildirileri II, Ankara.

Işık, H. (1999). *Birinci Dünya Savaşında Seyyar Jandarma Birlikleri*. Ankara: Jandarma Basımevi.

İzzet, S. (1341/1925). *Jandarma Teşkilatının Elli Altıncı Sene-i Devriyesi (9/22. 1285/1868, 22 Haziran 1341/1925)*. İstanbul.

Jandarma Genel Komutanlığı Tarihi, C. I, (2002). Ankara: Jandarma Genel Komutanlığı Yayınları.

Jandarma Mecmuası, (1 Kânun-ı sâni 1341/1 Ocak 1925). Jandarmamızın Mazisi ve Geçirdiği Safahat-ı Islâhiye ve Tensikiye, S. I.

Kara, E. (2016). Devlet-Kolluk İlişkisi Kapsamında Jandarma ve Türk Jandarması, Yayınlanmamış Yüksek Lisans Tezi, Ankara Üniversitesi, Sosyal Bilimler Enstitüsü, Ankara.

Köylü, M. (Haziran 2018). Mondros Mütarekesi Sonrası ve Milli Mücadele Döneminde Jandarma Teşkilatı. *Toros Üniversitesi İİSBF Sosyal Bilimler Dergisi, C./S. 5(8): 277-293.*

Orhonlu, C. (1967). *Osmanlı İmparatorluğunda Derbent Teşkilatı*. İstanbul: Edebiyat Fakültesi Matbaası.

Özbek, N. (2010). Osmanlı Taşrasında Denetim: Son Dönem Osmanlı İmparatorluğu'nda Jandarma (1876-1908). (Derleyenler: Paker ve Akça). *Türkiye'de Ordu, Devlet ve Güvenlik Siyaseti İçinde (s. 47-78)*. İstanbul: İstanbul Bilgi Üniversitesi Yayınları.

Soytürk, M. (2012 Temmuz). Modern Devlet ve Güvenlik: Fransa, Avusturya-Macaristan ve Osmanlı İmparatorluğu'nda Jandarma Teşkilatı. *History Studies, C./S. 4(2): 301-316.*

Türk Silahlı Kuvvetleri Tarihi, TBMM Hükümeti Dönemi (1920-1923). (2001). Türk İstiklâl Harbi Özet Tarihi, Ankara: Genelkurmay ATASE Başkanlığı Yayını.

Türkiye Büyük Millet Meclisi Gizli Celse Zabıtları (TBMM GCZ). C. 1-2-3. (1985). (2. Baskı). Ankara: Türkiye İş Bankası Yayını.

Uçar, F. (2020). Birinci Meclis Zabıt Ceridelerine Göre Jandarma Teşkilatı'na Ayrılan Bütçe Görüşmeleri. *Selçuk Üniversitesi Sosyal Bilimler Enstitüsü Dergisi. C./S. 0(43): 279-297.*

Prof. Dr. İhsan Süreyya Sırma'nın Bazı Eserlerinden Önemli Anekdotlar ve Onun Tarih Metodolojisine Genel Bir Bakış

Doç. Dr. Bahattin Keleş

ORCID ID: <https://orcid.org/0000-0003-4445-3303>

Şırnak Üniversitesi, İlahiyat Fakültesi, İslam Tarihi Anabilim Dalı, Şırnak – TÜRKİYE

Makale Geçmişi

Geliş: 05.05.2020

Kabul: 27.12.2020

On-line Yayın: 31.12.2020

Anahtar Kelimeler

İhsan Süreyya
Sırma'nın biyografisi

Eserleri

Tarihçiliği

Tarih Metodolojisi

Araştırma Makalesi

DOI:

<http://dx.doi.org/10.29228/JASSS.43387>

Öz

İhsan Süreyya Sırma 1944 yılında Siirt'in Pervari İlçesinde doğdu. İlkokulu kendi ilçesinde, ortaokulu ve liseyi Siirt'te tamamladı. 1966 yılında Ankara İlahiyat Fakültesinden mezun olduktan sonra doktora yapmak üzere Paris'e gitti. 1973 yılında doktor unvanını aldı. 1974 yılında Atatürk Üniversitesinde Asistan doktor olarak göreve başladı. Aynı üniversitede 1980 yılında doçent ve 1989 yılında ise profesör oldu. İhsan Süreyya Sırma İslam Tarihi üzerine yoğunlaştı ve bu konuda 35 kitap ve çok sayıda makale yazdı ve çeşitli sempozyumlarda bildiri sundu. İhsan Süreyya Sırma'nın tarihçiliğini, tarihi metodolojisini ve tarihi olayları nasıl yorumladığını ve tarihçinin objektif olup olamayacağı gibi konulara onun penceresinden bakmaya çalıştık. İhsan Süreyya Sırma, yazdığı eserlerinde hep olayları ana kaynaklara ve belgelere dayandırarak ele almakta ve her olayın yorumunu yaparken okuyucuya da ayrı bir ufuk açmakta olduğunu gördük. O'na göre tarih, günümüze kadar cereyan etmiş tüm olayların, bütün boyutlarıyla irdelenmesi, soruşturulması ve değerlendirilmesi gereken bir konudur. İhsan Süreyya Sıraya göre tarih, ancak zaman olgusuyla bilinir. Başka bir ifadeyle zaman, tarihi hadiselerin adeta bir arenasıdır. İbn Haldun Tarihi," aziz bir yolu olan ve sayısız faydalar içeren, onurlu ve gayesi olan bir bilimdir. O bize, gelip geçen kavimlerin hal ve ahlaklarını, Peygamberlerin siretlerini, hükümdarları ve idare ettikleri devletlerin durumunu ve takip etmiş oldukları siyaseti öğretir ki, bunlardan iyi olanını kendimize örnek alalım; dinimiz ve dünyamız için kullanalım." tanımlamaktadır.

Atıf Bilgisi / Reference Information

Keleş, B. (2020). Prof. Dr. İhsan Süreyya Sırma'nın Bazı Eserlerinden Önemli Anekdotlar ve Onun Tarih Metodolojisine Genel Bir Bakış. *Jass Studies- The Journal of Academic Social Science Studies*, Number: 83, Winter, p. 393-408.

Important Anecdotes from Some Works of Prof. İhsan Süreyya Sirma and an Overview of His History Methodology

Assoc. Prof. Dr. Bahattin Keles

Sirnak University, Faculty of Theology, Department of Islamic History, Sirnak – TURKEY

Article History

Submitted: 05.05.2020

Accepted: 27.12.2020

Published Online: 31.12.2020

Keywords

İhsan Süreyya Sirma's
biography
Works
Historiography
Methodology of History

Research Article

DOI:

<http://dx.doi.org/10.29228/JASSS.43387>

Abstract

İhsan Süreyya Sirma was born in 1944 in the Pervari district of Siirt. He completed his primary education in his own district, and completed his secondary and high school education in Siirt. After graduating from the Faculty of Theology in Ankara in 1966, he went to Paris to do his doctorate. In 1973 he received the title of doctor. In 1974, he started to work as an assistant doctor at Atatürk University. He became an associate professor in 1980 and a professor in 1989 at the same university. İhsan Süreyya Sirma focused on Islamic History and presented 35 books and numerous articles and papers on this subject. We tried to look at İhsan Süreyya Sirma's historiography, historical methodology and the understanding of history of non-Muslims by İhsan Süreyya Sirma. İhsan Süreyya Sirma does not look at history as a observer. In his works, he always handles the events based on the main sources and documents, makes comments on each event and tries to open a horizon to the reader. According to his point to history, all events that have taken place to the present day, should be examined, investigated and evaluated in all dimensions. According to İhsan Süreyya Sirma, history is known only for the phenomenon of time. In other words, time is an arena of the historical events. Ibn Khaldun defines history as "a science that has a precious way, contains numerous benefits, and that is honorable and purposeful. It teaches us the situations and morals of the societies that have come and gone, the biographies of the prophets, the rulers, the situations of the states they govern and the politics they follow due to the fact that we take examples for ourselves and use it for our religion and world."

GİRİŞ

İhsan Süreyya Sırma 1943 yılında Siirt'in Pervari ilçesinde dünyaya geldi. İlkokul, Ortaokul ve liseyi kendi memleketinde okudu. Liseyi 1962 yılında bitirdikten sonra aynı yıl Ankara İlahiyat Fakültesinde öğrenimine başladı ve 1966 yılında mezun oldu. 1967 yılında doktora yapmak üzere Paris'e gitti ve dil öğrenmek için Kültür Ataşeliği tarafından Strasbourg'a gönderildi. 1973 yılında Strasbourg'da doktorasını başarıyla tamamladı ve doktor unvanını aldı. 1973 yılında Erzurum İmam-Hatip Lisesi'ne öğretmen olarak tayin edildi. 1974 yılında Erzurum Atatürk Üniversitesi İslami İlimler Fakültesine Asistan doktor olarak atandı. 1980 yılında doçent oldu. İlmî çalışmalarını tamamladıktan sonra 1989 yılında profesör oldu. 1995 yılında Avustralya'dan aldığı bir davet üzerine yurt dışına çıktığı için açığa alınıp hakkında soruşturma açıldı ve 1995 yılında emekli edildi. Çalıştığı Sakarya Üniversitesinden ayrıldıktan sonra İstanbul Büyükşehir Belediye Başkanı Recep Tayyip Erdoğan'ın danışmanı oldu. 2000 yılında Viyana'ya gitti ve orada on yıl kaldı. 2010 yılında Viyana'dan İstanbul'a dönüş yaptı ve 2014 yılında Siirt Üniversitesi İlahiyat Fakültesine öğretim üyesi olarak atandı. 2017 yılında Siirt Üniversitesi İlahiyat Fakültesine dekan oldu. İhsan Süreyya Sırma YÖK'ün üniversitelerde 75 yaşına kadar çalışma imkanı sağlamasından faydalanarak Siirt üniversitede çalışmaya başladı ve 2019 yılında yaş haddinden emekli oldu. İhsan Süreyya Sırma'nın yayımlanmış çok sayıda ulusal ve uluslararası bildirisi, makalesi ve tespit edebildiğim 35 kitabı vardır. Hocamız hala kitap yazmaya, araştırma yapmaya, alanıyla ilgili gezi ve inceleme yapmaya devam etmektedir.

1. Tarih Metodolojisi:

1.1. Tarih nedir ve niçin yazılmalıdır?

İhsan Süreyya Sırma, tarihin tanımını yaparken "insanların zaman süreci içerisinde birbirleriyle yaptıkları mücadeledir" demektedir . Ayrıca Tarih Şuuru adlı eserinde ise, tarihi şöyle tanımlamaktadır:

"Tarih, Adem (a.s.)'dan bugüne kadar, insanlar arasında vuku bulmuş ve Kesin Son'a (kıyamete) kadar da vuku bulmaya devam edecek olan bu mücadelenin değerlendirilmesidir" . İhsan Süreyya Sırma bu tanımları yaptıktan sonra Kur'an'ın tarihe ne kadar önem verdiğini ve onu araştırıp, geçmiş milletlerin tarihini öğrenmemiz gerektiği hakkında da şu ayeti örnek olarak vermektedir: And olsun, onların tarihlerini (kıssalarını) açıklamada salim akıl sahipleri için birer ibret vardır' . Kur'an'ın tarihi hadiseleri anlatmaktan maksadı, biz insanların geçmiş milletlerden ve ümmetlerin yaşadıklarından ibret almamız gerektiğidir. İhsan Süreyya Sırma'nın herhangi bir konu hakkında özellikle de İslam Tarihi ile ilgili konularda bir şey yazacağı zaman; önce o konu ve olayla ilgili ayetlerin olup olmadığına ve ayet yoksa o konuyla ilgili peygamberimizin bir sözünün olup olmadığına baktığını görmekteyiz. Çünkü tarihi olayları değerlendiren ve bize geçmiş milletler hakkında en sağlıklı bilgiyi veren şüphesiz Kur'an-ı Kerim'dir. Bu tarihi olayların yazılış sebebini ise tarihçimiz İhsan Süreyya Sırma, bu tarihi olaylardan ibret almamız gerektiğini bizlere bildirmektedir. Ayrıca yine o, tarih yazmanın, tarih için değil, insanlığın yararı için yazılması gerektiğini de bizlere söylemektedir.

İhsan Süreyya Sırma, tarih okuyucusunun ise niçin tarih okuduğunu bilmesi gerektiğini vurgulamakta ve her tarih okuyucusunun sadece kültürü artsın diye tarih okumaması gerektiğini özellikle ifade etmektedir. Tarih okuyucusu gelişmiş güzel tarih sahifelerini çeviriyorsa, o kişi ne tarih öğrenir, ne de kültürü artar. İhsan Süreyya Sırma'ya göre tarih okuyucusu, okuyacağı şeye öncelikle ihtiyaç duymalıdır ve bazı meseleleri anlayabilmek için onu analiz edip yorumlayabilmelidir. Hatta onlar hakkında gerçek ve etraflı bir bilgiye de sahip olmalıdır demektedir.

Bütün bu ifadelerden de anlaşılacağı üzere tarih okunurken sıradan bir roman okur gibi tarih okunmamalı, tarihi olayların vuku buluş sebep ve sonuçları üzerinde durulmalı ve o olaylardan günümüze ve geleceğe ait ne gibi derslerin çıkarılacağı da hesap edilmelidir.

1.1.2. Tarihçi Taassub İçinde Olmadan Tarihi Nasıl Yazıp Yorumlamalıdır?

İhsan Süreyya Sırma, tarihe bakarken kuru kuruya bir taassub içerisinde olaylara bakmayı ve hiçbir yorum ve değerlendirme yapmadan tarihi bilgileri olduğu gibi aktarmayı uygun gören ve bunu kabullenen bir tarihçi olmadığını kendisiyle yaptığım röportaj sırasında ve kendisinin tarihle ilgili yazmış olduğu eserlerinden edinmiş bulunmaktayım. Bu görüşümüzü destekleyen onun İslam ve Tarih isimli eserinde taassupla ilgili olarak şöyle bir bilgi geçmektedir "...çoğu tarihçilerin, klasik tarih anlayışına olan kesin bağlılık ve bu düşüncedeki taassubudur. Yani, geçmişteki hadiseleri kronolojik olarak anlatma ve eski tarih kitaplarından alıntılar yapmakla yetinen tarih anlayışı..." .

İhsan Süreyya Sırmaya göre böyle bir tarih anlayışı kabul görmemektedir. İhsan Süreyya Sırma tarihi tanımlarken de; "...tarih, günümüze kadar geçmişte cereyan etmiş tüm olayların, bütün boyutlarıyla irdelenmesi, soruşturulması ve değerlendirilmesidir. Bize göre tarihten bu anlaşılmalıdır demektir." Okullarda hadiselerin kronolojik olarak soyut bir şekilde nakledilmesi tarih değildir: M.Ö.1295 yılında Kadeş Savaşı oldu ya da 1453 yılında Fatih Sultan Mehmet İstanbul'u fethetti demek, o'na göre tarih değildir. Fakat ne hazindir ki, dünyanın hemen her tarafında, aşağı-yukarı tarih bu şekilde öğretilir. O halde tarih, sadece geçmiş hadiselerin anlatımı değil, yorumu ve değerlendirilmesidir. Ne var ki tarih, bu anlamda da çok şanssızdır. Çünkü biz istemesek de, tarihçilerin fizyo-psikolojik, hatta ekonomik ve politik yapıları, bu yorumların farklı olmasına sebep olabilmektedir" demektir.

Aynı şekilde ünlü tarihçi Sehavi (ö.1499) de tarih ve tarihçiliğin önemini ortaya koymak için yazdığı eserinde tarihin tanımını, amacını ve önemini belirttikten sonra tarihe modern tarih usulü yönünden farklı değerlendirmeler yapmıştır. O, tarihin savaş ve fetihlerle sınırlı bir alan olamayacağını ve insan topluluklarının düşünce hayatının da tarihin içine dahil edilmesi gerektiğini belirtmiştir. Tıpkı Sehavi'de olduğu gibi İhsan Süreyya Sırma da tarihi sadece kronolojik olarak savaş ve fetihlerle sınırlanamayacağını vurgulamaktadır.

Yukarıda İhsan Süreyya Sırma'nın eserine dayanarak verdiğimiz bilgiler ışığında onun tarih anlayışının sırf tarihi olayları kronolojik sıraya göre anlatmak ve olayların sebep ve sonuçlarına değinmeden o olaylar hakkında bilgi vermek tarih değildir. Tarihçi bu olayların yorum ve değerlendirmesini yapmalı, o olayın vuku bulduğu zamanının siyasi, sosyal, kültürel, askeri ve ekonomik şartlarını da dikkate alarak değerlendirmelidir. İhsan Süreyya Sırma, tarih ilmini insanların hizmetine sunulmasını istemekte ve müfredat tarihçileri'ni eleştirmektedir. O müfredat tarihçiliğini kendi eserinde şöyle ifade etmektedir;

"Bu müfredat tarihçileri kendilerince tabu kabul ettikleri ilkelerin dışına çıkmazlar. Bu ilkeler, onların adeta din gibi temel inançları olmuştur. Kendi düşünceleri dışındaki fikirlere tahammülleri yoktur. Tarihi de kendi ilkeleriyle özdeşleştirmek istediklerinden, bu ilkelere ters düşecek hiçbir olguya tarih demezler. Adeta "tarih biziz ve ilkelerimizdir" deyip, tarihi hapsederler ilke mahpushanelerine..." . İhsan Süreyya Sırma bu müfredat tarihçilerini eleştirirken onların çok katı olduklarını ve kendilerince tabu kabul ettikleri tüm düşünceleri dini doktrin gibi gördüklerini, kendi düşüncelerinin dışındaki fikirlere ise kapalı olduklarını, yani esnekliklerinin olmadığını dile getirmek istemiştir ve onları eleştirmiştir. İhsan Süreyya Sırma tarihi, "...bir hikaye olmaktan ziyade, ibret alınması zorunlu bir ilimdir, öyle de olması gerekir" diye ifade etmektedir .

İhsan Süreyya Sırma, tarihi bir hikayeler zinciri olarak görmez ve tarihi olayları anlatılırken insanlık yararına olmasının gerekliliği üzerinde durur. Ona göre tarih, "Sadece tarihin değil, bütün ilimlerin insanlık yararına olmasından yanayız. İnsanlık için hiçbir faydası yoksa neden ilim adına, çocuklarımızın, gençlerimizin körpe dimağlarını, tarihi hadiseleri öğretmekle yıpratalım" diyerek farklı bir tanım yapmıştır. O, ilmin insanlığın yararına olması gerektiğini savunur ve tarihçiyi bilimsel olmaya çağırırken, bazen bilimsel cinayetlerin de işlenmemesi gerektiğini söyler. Ayrıca bizim ülkemizde

bilimselliğin de yanlış anlaşıldığını belirtir ve bu konuyla ilgili olarak İslam ve Tarih isimli eserinde;

“...üstelik bizim ülkemizde bilimsellik de ters anlaşılmış, Batı'nın hoşlanacağı şekilde hareket etmekle özdeşleştirilmiştir. Şayet tarihçi birçok gerçekleri görmezlikten gelme pahasına rejimi küstürmüyor, Batılı efendilerinden de “aferin”ler alabiliyorsa, o tarihçi bilimseldir, objektiftir. Diyerek bu durumu eleştirmiştir. Böyle bilimselliğin ve objektifliğin olamayacağını savunmaktadır. Yine o, üniversitede bize tarih hocalığı yapmış olan bir zatın tutumu, herhalde bu acı manzarayı daha çok gözler önüne serer” diyerek bu hocanın kendisini ikaz ederek “Neden Tanzimat'ı tenkid ediyorsun? Senin hocaların dahi yapsalar, onları aynen benimseyip tekrar edeceksin Batı'yı asla eleştirmeyeceksin, biz her şeyi onlardan öğrendik. Sen Batı düşmanı olduğun müddetçe seni profesör yapmayacağız!” dediğini de ifade etmektedir.

İhsan Süreyya Sırma, bütün bu konuşulanları duymuş ve bu memlekette profesör olmak için Batı emperyalizmini alkışlayamayız. İster Batılı olsun ister Doğulu olsun sömüren zihniyetin düşmanıyız diyerek böyle bir düşüncüyü kabul etmediğini yine yukarıda zikrettiğimiz eserde belirtmektedir. Yukarıdaki ifadelerden de anlaşılacağı üzere İhsan Süreyya Sırma, tarihinin gerçekleri yazması gerektiğini ve her hangi bir makam, mevki ve çıkar uğruna bilimsel gerçeklerden uzaklaşarak bir tarih yazılamayacağını belirtmek istemiştir.

1.1.3. Tarihçi Tarihi Yazarken Olay ve Olguları Nasıl Değerlendirmelidir?

İhsan Süreyya Sırma, tarih ilmine değinirken tarihinin de nasıl olması gerektiği üzerinde durmuştur. Ona göre zaman içerisinde vuku bulan çeşitli olayları tarihi hadise haline getiren ve onu tarih yapan tarihçidir. Klasik anlayışa göre tarihi hadiselerin (olguların) bizatihi kendileri konuşur ve bunlar tarihi oluşturmaktadır. Olguların doğrudan doğruya kendilerinin konuştuğu söylenir ve bunların tarihi meydana getirdiği ifade edilir. Ona göre aslında bu doğru değildir. Çünkü olgular ancak tarihçi onlara başvurduğunda konuşurlar. Tarihi olgular, çuvala benzer içine bir şey konulmazsa dik durmaz. Yani tarihçi olguları ele alıp değerlendirmese, olgular tek başına tarih olamazlar. Olguyu tarih yapan tarihçidir ve olgu ile tarihçi arasında sürekli bir diyalog vardır. Tarihçi olguları yani hadiseleri bilmeden onu nasıl yorumlayabilir. Bu çok zor bir durumdur. Tarihçi için bazı sıkıntılar vardır. O da şudur; insanoğlunun binlerce yıllık geçmişinde, binlerce hadise yani olgu vardır. Bunların hangilerinin tarihi hadise olduğuna hangisinin ise olmadığına yine tarihçi karar verecektir. Bu durumda tarihçi olgular yığını içerisinde mecburen bir kısmını seçmek ve ona göre yorumunu yapmak durumundadır. Bu bakımdan tarihinin şahsiyet ve samimiyeti onun tarihi olayları değerlendirirken büyük önem arz etmektedir.

İhsan Süreyya Sırma, tarihçilerin tarihlerini yazarken çok dikkatli olmaları gerektiğini ve gelişmiş güzel rivayetleri tarih diye nakletmemelerini, tarihi yazarken birilerinin hoşuna gitmek için tarih yazmamaları gerektiğini ifade etmektedir. Ayrıca o, İngiliz tarihçisi Collin Wood'a dayandırdığı bir bilgiye göre: “Olguları incelemeyen önce tarihçiyi incelemek gerektiğini vurgulamaktadır. Yeni tarih anlayışına göre, artık tarihçi kuru bir nakilci olmaktan ziyade, değerlendirmeci ve yorumlayıcıdır. Yine İhsan Süreyya Sırma meşhur Şafii alimi Tacuddin Subki'ye dayanarak verdiği bilgide de şunları ifade etmektedir:

“Tarihle uğraşanlar, eserlerini yazarken, bazı insanları yüceltiler, bazılarını ise aşağıladılar. Bunu da, ya taassuplarından ya da cehaletlerinden yaptılar. Yahutta, güvenilir olmayan kaynaklardan rivayet ettikleri için bu hataya düştüler. Bu şekilde hatalar yapmayan çok az tarih kitabı gördüm” demektedir.

İhsan Süreyya Sırma, tarihçilerin ister istemez inançlarının ve hiziplerinin tesirinde kaldığını ifade etmektedir. Tarihçi istese de istemese de, belli bir görüş açısına sahiptir ve eserlerini bu doğrultuda yazmaktadır. Ona göre tarihçiler iki kategoriye ayrılmaktadır:

1. Gerçekten belli bir görüşe inanmış ve bu görüş açısı doğrultusunda araştırma yapan

samimi tarihçiler. Bu kategoriye giren tarihçiler, tarihi hadise ne olursa olsun, onu ele alıp incelerken kendi görüşüne göre değerlendirme yapmaktadır.

2. Bu kategoriye giren tarihçiler ise haysiyet ve şerefini bir tarafa bırakarak, bazı makamlar elde etme uğruna, yanlış yazan münafık tarihçilerdir. İşte tehlikeli olan bu grup tarihçilerdir. Bu tarihçiler her zaman bildikleri gerçeklerle ters düştüklerinden, hırçın ve bağnaz olurlar. Hiçbir aykırı görüşe tahammülleri yoktur. Belgeler ışığında bir tarihçi yeni bir görüş ortaya atınca hemen yaygara koparırlar, "Rejimimiz elden gidiyor, devletimiz yıkılıyor" diye feveran ederler. Halbuki tarihi gerçeklerin söylenmesinin rejim açısından tehlikesi nedir? Bu bilinmeden bu gibi bahanelerle her zaman yaygaralar koparılır ve sırf gerçekler yazılmasın diye bu şekilde davranırlar demektir .

İhsan Süreyya Sırma, yukarıda iki kategoriye ayırarak ele aldığı tarihçilerden birinci kategoride olanını daha samimi bulmaktadır. Tarihçi, tarihi hadise ne olursa olsun olayları değerlendirirken kendi yorumunu da katarak değerlendirmelidir. Olayları değerlendirirken hadisenin meydana geldiği günün şartlarını da göz önünde bulundurmalıdır. Bugünün şartlarıyla geçmişi değerlendirmemelidir. İkinci kategoriye giren tarihçileri ise, İhsan Süreyya Sırma hiç tasvip etmemekte ve onları bağnaz ve hırçın tarihçiler olarak görmektedir. O, bu kategorideki tarihçileri sırf gerçekler yazılmasın diye yaygara koparmakta olduğunu dile getirmektedir.

1.1.4. Tarihçi Tarafsız Olabilir mi?

İhsan Süreyya Sırma'ya göre tarih, tarihçiye göre değişmekte ve farklılıklar arz etmektedir. Bu yüzden tarih, hadiselerin olduğu gibi nakledilmesiyle meydana gelmemektedir. Ancak bir olay, tarihçinin yorumundan geçtiğinde o zaman da tarihçinin tarafsızlık ilkesi kaybolmaktadır. Çünkü her tarihçi olayı kendi düşüncesi doğrultusunda yorumlamaktadır. Bu durum ise onun objektifliğini ortadan kaldırır. İhsan Süreyya Sırma bu konuda Arnold J. Toynbee'nin şu sözünü nakletmektedir, "tarihçi, içinde yaşadığı zamanın ve bölgenin mahkumudur". İdealde tarafsız olduklarını iddia ve ifade eden tarihçilerin hiç birisi gerçekte tarafsız (objektif) değildir ve olamadığını da iddia etmektedir. İhsan Süreyya Sırma, tekrar ederek tarihçilerin vakıa olarak objektif olamadıklarını ve idealde ise bütün tarihçilerin objektif olduğunu söylemektedir .

İhsan Süreyya Sırma'nın burada üzerinde durmaya çalıştığı nokta bir tarihçinin düşünce olarak objektif olması önemli değil, asıl önemli olan tarihi olayları değerlendirirken ve yazarken gösterdiği tavrıdır. Eğer tarihçi; mensup olduğu milliyet, din, mezhep ve düşüncesine göre tarihi olayları şekillendiriyorsa bu tarihçiye biz nasıl objektif davranıyor veya objektif tarihçidir diyebiliriz. Bu mümkün değildir ve tarihçilerin büyük çoğunluğu bu görüştedir. Çok az sayıda objektif davranan tarihçiler de çıkabilir. Hiçbir tarihçi objektif olamaz demek de çok iddialı olur. Küçük bir ihtimal de olsa iyimser davranarak var olduğunu kabul etmek daha uygun olacağı kanaatindeyiz.

İhsan Süreyya Sırma, tarihin materyali olgu ve vesikalar olduğunu söylemekte ve bu vesikalar arasında; arkeolojik buluntular, kronikler ve arşiv belgelerini saymaktadır. Bu arşivlerdeki belgeler olsun, yeraltında veya yerüstündeki kitabeler olsun, ancak tarihçiler bunları ele aldıktan ve yorumladıktan sonra bunlar tarih olurlar. Eğer tarihçi bunları yorumlamamışsa o kitabelerin sair taşlardan, arşiv vesikalarının da gazete sahifelerinden hiçbir farkı kalmaz. Burada olguların tarih haline gelmesi tamamen tarihçiye kalmıştır. Vesika ve olgular, bu şekilde tarihçiye mahkum olduğu için tarihçi bunları istediği şekilde yorumlamakta ve değerlendirmektedir. Bu yapılan değerlendirmelerin farklılığı böylece tarihçinin tarafsızlığını da ortadan kaldırmaktadır. Buna en güzel örnek; Batı tarihçileri, II. Abdülhamid'e Kızıl Sultan derken İslam tarihçileri ise onu Müslümanların halifesi olarak görmektedir . Tarihçilerin bu şekilde davranmaları ve tarafsız olmamaları tarihi olayları ve gerçekleri okuyucuya nasıl aktaracaktır. Yani tarihçi olayları ele aldığı ve yorumladığında tam anlamıyla tarafsız ve objektif davranmamaktadır.

2. Müslüman Tarihçiler ve Gayrimüslim Tarihçiler Nasıl Olmalıdır ve Tarihi Nasıl Yazmalıdır?

İhsan Süreyya Sırma, Müslüman tarihçinin elden geldiğince tarihi hadiseleri gerçek yönüyle ele alıp okuyucularına arz etmesi gerektiğini ifade etmektedir. Resmi makamları memnun etmek için tarihi tahrif etmenin tarih yazıcılığıyla bağdaşmadığını söylemektedir. Buna bir örnek vermek gerekirse: Asr-ı Saadet dediğimiz Peygamber dönemi nasıl bizim tarihimiz ise Emeviler, Abbasiler ve hatta Osmanlılar da bizim tarihimizdir demektir. Bu saydığımız devletlerin icraatlarında gayr-i İslami unsurlar bulunsa dahi bu dönemlere ait kültürler bizim mirasımızdır. Bizim geçmişimiz olan bu dönemleri dışlama yerine, bu devletlerin yaptığı hataları tesbit edip söylemeliyiz ki, aynı hatalara bugün bizler bir daha düşmeyelim. İhsan Süreyya Sırma, yukarıda saydığımız devletlerin geçmişte yaptığı bir hatası varsa hiç çekinmeden bu devletlerin hatalarını yazmalıyız. Çünkü bu devletlerin yaptığı hatalar yazılmaz ise, tarihi gerçeklere karşı bir bağnazlık içerisine girileceğini ifade ederek tarihi gerçeklerin bu şekilde gözlenemeyeceğini belirtmiştir.

İhsan Süreyya Sırma, klasik İslam tarihçilerinin genelde tenkitçi olmaktan ziyade nakilci olduklarını söylemekte ve bunun sebebini ise klasik İslam tarihçisinin tenkitle hakikati tahrif edeceği korkusuna bağlamaktadır. Ayrıca Müslüman tarihçinin kolay kolay hüküm veremediğinden ve olayı geniş bir şekilde naklederek yorumu okuyucuya bıraktığından bahsetmektedir. İbn Haldun, tarihçinin olaylar arasında sebep-sonuç ilişkisi kurmasını istemekte ve tarihte kritik yapma üzerinde durmuştur. İbn Haldun ayrıca kaynakların tenkit edilmesini istemekte ve bu yolla doğru, yalandan ayırt edilmiş ve haberlerin ne kadar gerçeğe uygun olup olmadığı tespit edilmiş olacaktır demektir. İlk dönem İslam tarihçileri genelde metot olarak nakilci yani rivayetçi tarih anlayışını benimsemişlerdir. Bu metoda bağlı olarak da tarihi olaylarla ilgili bigiyi yorumlamadan olduğu gibi anlatma yoluna gitmişlerdir. Müslüman tarihçilerin, tarihi tanımlarken İslam kelimesini kullanarak bir alan daraltmasına gitmemiş olmaları önemli bir ipucudur. Tarihin hadiseleri alt alta zikretmekten ziyade onları bir yoruma tabi tutmak gerekmektedir. Şaban Öz ise, eğer tarihçi anlattığı olayın yorumunu yapmıyorsa o tarihle değil, kronik'le uğraşıyor demektir. İsmail Yiğit ise, Müslümanların Kur'an'ı öğrenmeye ve İslam Tarihi'ni analitik yöntemlerle öğrenmeye yani onlar üzerinde yorum yapmaya yönelik çalışmalar içerisinde olmalarının sevindirici bir durum olduğunu vurgulayarak tarihçinin yorum yapması üzerinde durmaktadır.

Gayr-i Müslim tarihçiler (müsteşrikler), İslam tarihlerini üslupsuz ve tenkitsiz bulurlar ve onlar kendi cephelerinden haklıdırlar. Çünkü onların kendi inançları, topluma bakış açısı ve tarzları, duyuları Müslüman tarihçilerinkinden farklıdır. Onlar Müslüman tarihçilerin yetiştiği ortamı bilmediklerinden onları kolay kolay anlamları zordur. Ayrıca İhsan Süreyya Sırma bu müsteşriklerin İslam tarihçilerinin metodunu ve üslubunu beğenmemelerini biraz da onların Arapça'ya olan yabancılıklarına bağlamaktadır. İslam tarihçisi, edebiyat yapmaktan ziyade tarihi olayı nakletme çaba ve gayreti içerisinde olduğunu belirtmektedir. İslam tarihçileri Lamartine ve E.Renan gibi edebi cümle kurma endişesinden ziyade onlar mümkün mertebe tarihi bir olayı doğru nakletme çabası içerisinde. Bu şu anlama asla gelmemelidir. İslam tarihçilerinin yazdığı eserlerde edebi bir yön yoktur. Bu yazılan eserlerde edebiyat görmemek sadece bir anlayış farkından ileri gelmektedir. İhsan Süreyya Sırma müsteşriklerin bazen en zayıf rivayetleri kaynak olarak aldıklarını ve doğru rivayetleri terk ettiklerini söylemektedir. O, Müsteşriklerin bazen de hiç itibar edilmeyen bir kaynak eseri çalışmalarında kullandığını ve dolayısıyla bu yolla İslamı tahrife yeltendiklerini söylemektedir. Ayrıca o, bütün bu yukarıda anlatılanların sonucunda Müslümanlar, kendi tarihlerini ve kültürlerini bu müsteşriklerin yanlış yazmaları neticesinde doğru öğrenemediklerini de ifade etmektedir.

Müsteşrikler İslam tarihini yazarken veya daha genel olarak söylemek gerekirse onlar İslam Dininin birçok hususlarını tahrif ederek yazmışlardır. Fakat bazı İslam alimleri de müsteşriklerin bu batıl iddialarına maalesef kapılmışlardır. Böylece İslam Tarihçilerinin vazifesi ana kaynaklara inmek ve konuyu ona göre işlemektir. Zaten gerçek ilim de bunu gerektirmektedir. İslam Tarihçisi, İslam Tarihini

yazarken, müsteşriklerin eserlerinden evvel, bizzat İslam Tarihinin ana kaynaklarından istifade etmelidir. Ayrıca İslam Tarihçinin objektif olması gerekmektedir ve yeri geldiğinde tenkit bile etmelidir.

İhsan Süreyya Sırma'nın da dediği gibi müsteşrikler bazen tarihi açıdan zayıf olan bir belgeyi kullanarak Müslümanları yanlış yönlendirme veya onların kafalarını karıştırma gibi tutum ve davranış içerisine girebilmektedirler. Müsteşrikler, bazı Müslüman tarihçileri olayları sadece nakletmekle yetindikleri için onları eleştirmelerinde haklılık payı vardır. Tarihçi bir olayı sadece nakletmekle kalmamalı kendince olayı yorumlamalıdır.

3. Müslümanlarda Tarih İlmi Nasıl Başladı ve Ünlü Tarihçiler Kimlerdir?

İhsan Süreyya Sırma, Müslümanlarda tarih yazıcılığının Hz. Peygamber (s.a.s) zamanında hadislerin söylenmiş olduğuna dair kesin rivayetlerin olduğunu belirtmekte ve bu hadisi şeriflerin kronolojik olmaktan ziyade Resulullah'ın sünnetini parça parça anlatan metinler olduğunu ifade etmektedir. Bu metinler dışında, sahabelerin Hz. Peygamber (s.a.s)'in savaşlarına katıldıkları ve bu savaşları bir sonraki nesle aktararak Meğazi dediğimiz eserler meydana getirmişlerdir. Böylece hadislerin toplanması ve tedvini Hicri birinci yüzyılda yapılmış ve bunlar İslam tarihinin ilk malzemesini oluşturmuştur. İslam öncesi tarihi hadiseler Eyyamu'l-Arap olarak dilden dile anlatılıyordu. Bundan Araplar için önemli günler ve önemli savaşlar kastediliyordu. Ayrıca bunun yanında İlmü'l-Ensab (neseb ilmi) diye bir ilim daha vardı ki, bu da tarih ilminin gelişmesine yardımcı olan bir bilim dalı idi. İslam tarihçiliğinin başlangıcı sayılan Siyer ve Meğazi ilimlerinin gelişmesinde İlmü'l-Ensab'ın faydası çok olmuştur. İslam tarihinin ilk kaynakları olan Meğazi kitapları Hz. Peygamber (s.a.s)'in savaşlarını konu alır. Siyer ise, Bu savaşlarla birlikte, Hz. Muhammed (a.a.s)'in doğumundan vefatına kadar olan tüm hayatını anlatır ve onun verdiği tüm mücadeleyi kapsar. Siyer, bazılarının taktim ettiği gibi bir hikaye değildir ve ayrıca cahiliye devri tarihi de değildir. İslam Tarihi'nin aslı ve temelidir. Siret, Müslümanlar için bir mi'yardır, ölçüdür. O, her Müslümanın bu ölçüyü çok iyi bilmesinin gerektiğini söylemektedir .

Eyüp Baş da İslam tarihçiliğinin tarihi süreç içerisinde kaydettiği birtakım gelişmelerin, onun içerik ve metod olarak gösterdiği değişimle birlikte ele alınıp yeniden değerlendirilmesi gerektiğini söylemektedir . Çünkü tarihi olayların İslam tarihçileri tarafından yeniden değerlendirilmesi ve nakilcilik yapmaktan ziyade bir kritiğinin yapılması gerekmektedir. Tarihi akış içerisinde tarihi metod da gelişme göstermelidir.

Sahabenin hayatı Siret'in önemli bir parçasını oluşturur. Sahabe hayatının her anında Hz. Peygamber(s.a.s)'i taklid ediyor, kafirlere ve münafıklara karşı nasıl davranacaklarını ondan öğreniyorlardı. Sahabe her hareket ve davranışında Resulullah (s.a.s.)'i örnek alıyordu.

Hz. Peygamberin hayatı, İslam tarihçiliği alanının esasını teşkil ediyordu. Müslüman tarihçiler Hz. Peygamber döneminden önceki Arap toplumunun durumundan, bi'setle birlikte İslamın Mekke döneminden ve Medine'ye hicretle birlikte oradaki gelişmelerden, İslamın farklı coğrafyalara yayılmasıyla birlikte ortaya çıkan çeşitli dini ve siyasi mezheplerin görüş ayrılıklarına düşmelerinden ve farklı medeniyetlerle temasa geçmelerinden bahsetmek suretiyle İslam tarihinin alanını genişletmeye çalışmışlardır .

Müslüman Tarihçiler, Tarih ve Siret'in yeniden yazılması gerektiği üzerinde durmuşlardır. İhsan Süreyya Sırma da bunun doğru olduğunu savunmaktadır. O, tarihi hadiselerin günümüz şartlarına göre yorumunun yeniden yapılması gerektiği üzerinde durmuştur. Çünkü o, tarihi hadiselerin yeniden yorumlanıp günümüz şartlarına taşınması gerektiğini, aksi taktirde tarihin folklorlaşacağını söylemektedir. Ayrıca yeni nesillerin anlamaları için de tarihin bu günkü kavramlarla, siyasi konjonktürle yeniden ele alınmasının gerekliliğine inanmaktadır .

İhsan Süreyya Sırma, insanları ilahi gerçeklere, yani ebedi kurtuluşa davet eden tebliğcilerin yegane el kitabı olan Kur'an-ı Kerim'in tatbikatı yani Siret'in olması gerektiğini söylemektedir. Siret

kitaplarının kaleme alınmasının hikmeti de burada yatmaktadır. Hz. Peygamber (s.a.s)'in getirmiş olduğu ilahi mesajı doğru öğrenip bunu bütün insanlara doğru tebliğ etmek gerekmektedir. Zaten İhsan Süreyya Sırma, Siret ve Meğazi kitaplarının bunun için yazıldığını ifade etmekte ve bu yüzden Tarih ve Siret, Müslüman bir davetçinin kullanacağı ilk kaynak ve en önemli malzemedir demektedir. Ayrıca o, İslam tebliğcisinin her şeyden önce çok güzel bir Siret bilgisine sahip olması gerektiğini söylemektedir. Böylece tebliğcinin İslam'ı anlatırken mümkün mertebeye ayrıntıdan uzak durarak esas konu üzerinde yoğunlaşması gerektiğini ve gençlere basit yazılmış kitaplarla gidilmesinin daha uygun olacağını, konuların okuyucuya açık ve net şekilde aktarılması gerektiğini ifade etmektedir. İhsan Süreyya Sırma, Siyer ve Meğazi yazarlarının burada tümünü zikretmenin mümkün olmadığını ifade ederek bu değerli zevattan bir kısmının ismini zikretmekle yetinmeyi uygun görmektedir. Ünlü bazı Siyer ve Meğazi müellifleri: Urve b. Zübeyr (ö.94), Eban b. Osman (ö. 105), Vehb b. Münebbih (ö.ö.104), Asım b. Ömer b. Katade (ö.120), İbn Şihab ez-Zuhri(ö.124), Ya'kub b. Utbe el-Medeni (ö.131), Musa b.Ukbe (ö.144), İbn İshak (ö.150), el-Vakıdı (ö.180), İbn Hişam (ö.213). Bu şekilde devam eden Siyer ve Meğazi ilimleriyle başlayan İslam Tarihi yazıcılığı, Hicri üçüncü asırla birlikte umumi tarih yazıcılığını ortaya koymaya başladı. İlk devirlerin en ünlü tarihçileri arasında; Belazuri (ö.271), el-Ya'kubi (ö.284), Taberi (ö.130), İbn Sa'd (ö.230), el-Ezraki (ö.223), Mes'udi (ö.346), Hatib Bağdadi (ö.423), İbn Nedim (ö.386), İbnü'l-Esir (ö.630),İbn Kesir (ö.774) vs. gibi tarihçilerdir .

4. İhsan Süreyya Sırma'nın Tarihle İlgili Eserlerinden Bazı Anektotlar

4.1.İslami Tebliğin Mekke Dönemi ve İşkence Adlı Eserden, "Yasir Ailesinin Çektiği İşkence"

İhsan Süreyya Sırma ile mülakat yaparken kendisine sordum. Sayın hocam siz 35 kitap yazmışsınız bu eserler içerisinde en beğendiğiniz eser hangisidir? Dediğimde "ilk yazdığım; İslami Tebliğin Mekke Dönemi ve İşkence adlı eserimdir" dedi. Şimdi bu eserden bir konu başlığını yani Hz. Peygamber döneminde işkence çeken Yasir ailesini İhsan Süreyya Sırma'nın eserinden verelim:

"Yasir Ailesi Müslüman olmalarından dolayı Mekke Devletinin işkencesine maruz kalmış bir ailedir. Yasir, hanımı Sümeyye ve oğlu Ammar; Mekke'de öğle sıcağında bağlanıyorlar, kumlara yatırılıyorlar ve işkenceye tabi tutuluyorlardı. Bu işkenceler o derece şiddetli idi ki, Müslümanların çoğu böyle işkencelerden dolayı şuurunu kaybediyordu. Ammar'ın annesi Sümeyye işkence görüyor, fakat İslam davasından vazgeçmiyordu. Allah ve İslam uğruna işkence görmek, ona sanki neşe veriyordu. Sonunda Sümeyye'yi bağladılar. Bir kadın bağlanır mı? Etrafında sıralanmış onlarca erkek, nasıl olur da Sümeyye'ye bir şeyler inandıramıyor, ikna edemiyor ve acze düşerek, onu bağlıyor ve işkence ediyorlardı? İşkencenin en korkunç ve en kallesçe ve alçakça olanı: İşkence! Gücü ellerine geçiren müteğallibenin, insanlıktan yoksun sindirme, ezme, asimile etme yöntemi!...Kötülük örneği Ebu Cehil, Sümeyye'ye doğru yürüdü. Sanki azgın bir yılan, zavallı bir serçe yavrusuna saldıracaktı. İnsanların yaptıkları zulüm ve işkenceden dolayı tarihe "zalim" olarak geçen insan kasapları arasına girmek için, Ebu Cehil kılıcını çekti ve Sümeyye'nin göğsüne sapladı. Sümeyye şehit oldu. Sümeyye'nin kocasını da şehit ettiler. Sadece oğulları Ammar kalmıştı...İşkence altında can çekişiyordu. Adeta bir et yığını haline gelmişti. İşkenceden dolayı şuurunu yitirmişti. O, sadece Müşriklerin, İslam düşmanlarının dediklerini tekrar ediyordu. O hale sokmuşlardı ki Ammar'ı ne dediğinin farkında bile değil. Bu vaziyette iken, ona Allah ve Resulünü inkar ettirdiler. Akşama doğru, kanlar içinde, Resulullah (s.a.s)'e gelerek şöyle dedi Ammar: Ya Resullallah! Bugün Allah'ı da seni de inkar ettim! Benim halim ne olacak acaba?" dedi.

Ammar'ın bu durumu ile ilgili şu ayet-i kerime nazil oldu:

"Gönlü imanla dolu olduğu halde, zor altında olan kimse müstesna, inandıktan sonra Allah'ı inkar edip, gönlünü kafirlere açanlara Allah katından bir gazap vardır; büyük bir azab da onlar içindir."

Ammar, babası Yasir ve annesi Sümeyye'nin işkence altında oldukları bir günde, Hz. Peygamber (s.a.s) oradan geçmiş ve çektikleri işkenceleri görmüştü. Elinden bir şey gelmiyor, onlara yardım edemiyordu. Resulullah (sa.s) onlara sadece şöyle diyebilirdi: "Sizleri müjdelerim ey Yasir ve Ammar ailesi, Cennette buluşacağız. Size orada randevu veriyorum dedi." Aslında Allah Resulu (s.a.s) tüm sahabelerden daha fazla işkence görmüştür ve buna sabretmiştir. Sabrının mükafatını ise sadece Allah'tan beklemiş ve onun dinine ölünceye kadar hizmet etmiştir. Yüce Allah (c.c.) onların sabrının mükafatını cennette kat kat verecektir.

4.2. İslami Tebliğin Medine Dönemi ve Cihad Adlı Eserden Bir Örnek Olay "Şair gazeteci Ebu Afek'in öldürülmesi"

Ebu Afek 120 yaşlarındaydı ve bir Yahudi gazeteciydi. Hz. Peygamber (s.a.s) 'in Bedir'den zaferle dönmesini bir türlü hazmedemiyordu. Müslümanlarla alay etmeye ve zaferi küçümsemeye başladı. Ayrıca bu konuda İslam'ı küçük düşürücü ve tahkir edici makaleler yazmaya/ söylemeye başladı. İslam Dini kendisiyle alay edilmesini istemez, Müslümanlar da kendileriyle alay edilmesini asla kabul etmez ve kendilerine savaş açanları cezalandırırlardı. Bu İslam düşmanı gazeteci Yahudi'yi sahabe Salim yakalayarak öldürdü. Müslümanlar kendilerinden olmayan ve kendilerinin hayatlarına karışmayan hiç kimsenin ne dinine ne de sosyal hayatına karışırlar. Ama buna karşılık başkalarının da kendi hayatlarına müdahale etmelerini istemezler. Hz. Peygamber (s.a.s) ve sahabeleri İslam düşmanlarına bunu hatırlatıyorlardı. Müslümanlar Mekke döneminde bir devletlerinin olmaması yüzünden eziliyorlar ve çeşitli işkencelere maruz kalıyorlar ve dini inançlarının gereğini rahatlıkla yaşayamıyorlardı. Müslümanlar Medine'de hicretten sonra devletlerini kurup güçlenince, dinlerine yapılan hakaretleri kabul etmediler ve İslam'ın aleyhine çalışanlara karşı aynı şekilde müdahale ve mücadele ettiler. Burada şunu görmekteyiz ki, İslamın aleyhinde olanlar vakti zamanı gelince hak ettikleri cezayı görmektedirler.

4.3. Hilafetten Saltanata Emeviler Dönemi Adlı Eserden, "Emevi Halifesi Ömer b. Abdülaziz'in Yönetiminden ve Hayatından Örnekler"

Ömer b. Abdülaziz halife olunca kendisine biat edildikten sonra evine gitmek için kendisine lüks ve şatafatlı bir makam arabası olarak at getirdiler. Halife bunu reddetti ve bana eski bineğimi getirin dedi. Makam arabası olarak kullanılan safkan Arap atlarını sattırdı ve paralarını da devletin hazinesine aktarırdı. Bu icraat onun ilk icraatıydı ve Ömer b. Abdülaziz daha yönetiminin ilk gününde bu makam arabaları saltanatına son verdi. O, sadece makam arabaları saltanatı değil, aynı zamanda koruma görevi yapan polislerin de görevine son verdi. Ömer b. Abdülaziz hilafet makamına getirildiği gün çok hüznü duyduğunu ve sevinemediğini şu cümlelerle ifade ediyordu, "Şu anda yeryüzünün şarkından garbına, ne kadar Ümmet-i Muhammed varsa, ben onların haklarını kendilerine vermekle memurum. İster onlar gelip hak ve alacaklarını istesinler ya da istemesinler."

Ömer b. Abdülaziz'in en önemli özelliklerinden birisi de onun zaman zaman kendisini denetlemesiydi. Devlet işlerini bitirince odasına çekilir ve kulluğun muhasebesini yapar Allah'a vereceği hesabın gücünü karşısında ağlardı. Bir gece eşi onu ağlarken görmüş ve sebebini sorduğunda o şöyle cevap vermişti; "Ya Fatıma! Ben bu ümmetin işlerinin sorumlusu oldum; dolayısıyla her yörenin köşelerindeki aç fakirleri, yoksul hastaları ezilmişlikten çıplak kalanları, kalbi kırık yetimleri, yalnız kalmış dul kadınları, zulme uğramışları, esir ve garipleri, yaşlı kimseleri, kalabalık aileleri, malı az olanları düşünüyorum. Biliyorum ki, Rabbim (c.c.) Kıyamet gününde onların durumlarını benden soracak ve onlar adına hasmım Hz. Muhammed (s.a.s) dir. Bundan dolayı, onun husumetine karşı elimde bir delil olmayacağından korkuyorum. Dolayısıyla ben, kendime acıyıp ağlıyorum" demiştir. Halife Ömer b. Abdülaziz, iki buçuk senelik devlet başkanlığı döneminde, hiçbir zaman ne şahsi çıkarını, ne de ailesinin menfaatini düşündü. O hayatını Allah için devletin ikamesine harcadı ve bu uğurda canını verdi.

Kadının biri bir gün halifenin oğluya kendi çocuğu sokakta oynarken yanlışlıkla Halifenin çocuğunun başını kendi çocuğu yaralar. Kadın, Halife Ömer b. Abdülaziz'e ne olursunuz çocuğuma bir şey yapmayın der. Halife sorar: Kocan ne iş yapıyor? Kadın cevap verir: Kocam öldü, dulum. Bunun üzerine Ömer b. Abdülaziz yetkilileri çağırarak, derhal bu kadına maaş bağlayın diye emreder. Herkes halifenin bu tavrına şaşırmıştır. Kadın ceza beklerken mükafatlandırılmıştır. Ömer b. Abdülaziz böyle adil, herkese acıyan bir halifeydi .

İhsan Süreyya Sırma, Emevi hanedanlığının gerek Muaviye gerekse oğlu Yezid döneminde olsun artık halifeliğin saltanata dönüştüğünü söylemektedir. Fakat Ömer b. Abdülaziz dönemine ayrı bir önem vermiş ve bu dönemin diğer Emevi halifeleri döneminden ayrı olduğunu ve iyi bir dönem olduğunu belirtmiştir.

4.4. Bir Garip Tarih Adlı Eserden, "Avrupa'ya Talebe Gönderilme Meselesi"

İhsan Süreyya Sırma, "Bir Garip Tarih" adlı eserinde Avrupa'ya gönderilen öğrenciler üzerinde durmuştur. XVIII. Yüzyılın sonlarından itibaren ilim öğrenmek için Paris, Viyana, Berlin ve Cenevre'ye öğrenci gönderilmiştir. Bu öğrenciler, ülkelerine dönerken, "dine bigane", "Avrupa hayranı" ve çoğu Avrupalı kadınla evli olarak ülkelerine dönmüşlerdir. Avrupa'ya II.Abdülhamid döneminde, ondan sonra İttihat-Terakki döneminde ve Cumhuriyet döneminde de öğrenci gönderilmeye devam edilmiştir. Alemdar Gazetesi'nin 1911 yılında yayınladığı makale metninde sadeleştirilmiş olarak şöyle geçmektedir;

"...Binaenaleyh, ilim ve fenden ziyade ilmi nazariyeler için gönderilen efendilerin (öğrencilerin) sayısı çok olduğundan buraya avdet ettikleri zaman Bakanlığın mevki pek müşkil olacağı görülüyor. Acaba bu efendiler hükümete vermiş oldukları senetlere rağmen hükümetin kendilerini bir vazifeye tayininde ihmal gösterdiğini gördükleri zaman, kendi kendilerine şahsi teşebbüsleriyle birer iş tutacak olurlarsa ve bu teşebbüsleri üzerinden seneler geçerek mesailerini teessüs ettiği dakikada, hükümet bu efendilere karşı, "geliniz, bana vermiş olduğunuz senet mukabilinde şu vazifeyi görünüz" diyebilecek mi?

Fakat hükümetin talebelere karşı takındığı bu vaziyet fevkalade şayan-ı tenkittir. Şayet memleketimizde ilim ve marifeti tesis ettirmek istiyorsak, gönderilecek talebelere senet almak gibi kendilerini memuriyet ümidine düşürerek şahsi teşebbüslerini kırarak bir icraatta bulunmamalıyız demektedir. Makale böyle devam ediyor.

İhsan Süreyya Sırma Avrupa'ya gönderilen bu öğrencilerin bir plan program çerçevesinde gönderilmediğini, bürokrat yetiştirmek için Avrupa'ya öğrenci göndermeye gerek olmadığını vurgulamaktadır. Ayrıca o, Avrupa'ya gönderilecek öğrencilerin belli bir eğitimden sonra gönderilmesi gerektiğini ve Avrupa'ya gittiklerinde intibakta güçlük çektiklerine dikkat çekiyor. Böylece bu öğrencilerin başarı oranının % 40'ları bile bulamadığını ifade ediyor. İşin daha da acı yanı bunalıma giren öğrencilerin bir kısmının intihar ettiğini de söylüyor . Zaten İhsan Süreyya Sırma bu eserin adını Bir Garip Tarih koymuş. Hakikaten bir garip tarih olmuş diyebiliriz.

4.5. II. Abdülhamid'in İslam Birliği Siyaseti Adlı Eserden "İslam Birliği Siyaseti (Pan İslamizm)"

İhsan Süreyya Sırma, II.Abdülhamid'in Avrupa emperyalizmine karşı yürüttüğü Pan İslamist politikanın bir oyalama politikası olduğunu devleti dağılmaktan kurtarmaya yetmeyeceği kanaatini taşımaktadır. Halbuki Sultan II.Abdülhamid bu politikaya sınıksız sarılmış ve bu politikasında başarılı olmak için Türkistan'a, Hindistan'a, Afrika'ya, Japonya'ya ve hatta Çin'e kadar birçoğu tarikat şeyhi olan gizli temsilciler göndermiştir. Bu temsilcilerin gittikleri yerlerde Abdülhamid adına hutbeler bile okutulmuştur. Sultan II.Abdülhamid böylelikle kendi hilafetini gündeme getirmeye çalışmış ve dünya Müslümanlarını İstanbul'a bağlamak için uğraşmış ve Avrupa emperyalizmi ile mücadele edebilmek için bunu bir çare olarak görmüştür. Sultan II. Abdülhamid'in bu politikası Avrupa'da diğer ülkelerde

yankı bulmuş olmalı ki, bazı yazarlar bu konu üzerinde durmaya çalışmışlardır. Bunlardan birisi de Arnold J. Toynbee'dir. Toynbee bu konu ile ilgili olarak; "bugün dahi uykuda olduğu ve fakat uyanacak olursa, İslam'ın vurucu esprisi üzerinde hesaplanamayacak derecede psikolojik bir tesir yapacağı bilinmektedir." Dediği Abdülhamid'in Panislamizmi, Avrupalıları endişeye düşürmüş ve onların Osmanlı Devleti'ne baskılarını bir kat daha artmıştır. Avrupalılar Abdülhamid'in Panislamist faaliyetlerini durdurmak ve kösteklemek için ellerinden geleni yapmışlardır. Ayrıca bunda başarılı olmak için Osmanlı Devleti içerisinde yaşayan azınlıkları kıskırtmışlar ve özellikle de Ermenileri isyana teşvik etmişlerdir. İhsan Süreyya Sırma'nın da ifade ettiği gibi bu politika fazla tutmamıştır ve Arap isyanları (Yemen'de ve diğer Arap topraklarında) çıkmıştır. Bu politika yerini bulsaydı bu isyanların olmaması gerekirdi demektir.

4.6. Müslümanlarda Yanlış Din Anlayışları Adlı Eserden Bir Başlık, "Emevi Saltanatı Sonrası Dönemlerde Yanlış Din Anlayışları"

Emeviler'den sonra iktidara gelen Abbasiler döneminde de yanlış din anlayışları vardır. İhsan Süreyya Sırma'ya göre Abbasiler döneminde de yanlış din anlayışları ve uygulamaları devam etmiştir. Abbasiler de tıpkı Emeviler gibi bir İslam Devleti olmalarına rağmen, kendi iktidarlarının çıkarlarını dinin önünde tuttular ve dini de "kendi anlayışları dahilinde bir din" olarak yorumlayıp kabul ettiler. Emevilerin iktidarı sona erip yerine Abbasilerin iktidara gelmesiyle saltanat rejimi hiç değişmemiş ve bu güçlenerek devam etmiştir. İslami ve insani hiçbir kurala saltanat sistemi, hak ve hukukun yerine getirilmesi açısından tasvip edilecek bir özelliğe sahip değildir. Saltanat sistemi gerek Emeviler döneminde gerekse Abbasiler döneminde bütün desiseleriyle varlığını sürdürmüş, Saray'da (devlet merkezinde) ulu'l-emr'ler İslami prensiplere göre değil, kişilerin ön plana çıkarılmasıyla yönetime gelmişlerdir. Bütün bunlara rağmen devlet, temel yapısı itibarıyla bir İslam devletiydi. Merkezde ve taşrada; iktidarın çıkarlarına hanel getirmediği müddetçe Müslümanlar arasında İslam hukuku uygulanıyordu.

Yezid'in Müslümanların başına halife olarak getirilmesinin ardından, Müslümanların devlet yönetiminde esas alınması gereken "Şura sistemi" adeta kaldırılmış ve onun yerine Sasani ve Bizans devletlerinde uygulanan "saltanat kuralları" getirilmiştir. Yezid'den sonra gelen bütün Müslüman devletlerde ne yazık ki, bu uygulandı ve günümüze kadar gelindi. İhsan Süreyya Sırma, birinin "Yanlış din anlayışı"nın, siyasi bir kurum olan saltanat'la ne ilgisi var? Diye bir soru sorulabilir derse o, bu soruya;

"İşte meselenin özü burada yatmaktadır. Şayet din, kendi kaynakları olan Kur'an ve Sünnet'e göre değil, "Saltanat kuralları"na göre şekillenirse, artık dinin yanlışlarla şekillenmesinin önu açılmış, adeta yeni bir yola girilmiş olacaktır. Zira İslam'a göre dini, siyasetten ayırma imkanı yoktur. Başka bir deyişle birey, aynı zamanda hem Müslüman, hem laik olamaz" diye cevap vermiştir.

Mesela Allah Teala Kur'an'da, "işini ehline verin" buyuruyor. Müslümanlar bu emri dinlemeyip, kendilerini yönetecek olan "ulu'l-emr'i seçerken, ehil birine değil, sırf sultanın oğlu/veliahtı'dır diye küçük bir çocuğu veya delikanlıyı Müslümanların başına yönetici olarak geçirirlerse gerçek din devreden çıkarılmış ve onun yerine saltanat dini kaim kılınmış olur. Bundan sonra da din konusunda, ehliyetli hocaların değil, ne kadar küçük olursa olsun, sultanın görüşü geçerli olacaktır. İhsan Süreyya Sırma, İslam dünyasında yaşanan bütün bu olumsuzlukların sebebini Müslümanların, Allah'ın gönderdiği ahkama ve Resulullah (s.a.s) 'ın sünnetine göre değil, nefislerinin istediği gibi bir hayat tarzı yaşamalarından kaynaklandığını söylemektedir. Kısacası o, çekinmeden şunu açık bir şekilde ifade etmektedir. Artık devletler Allah'ın ahkâmının emrine göre değil, sultanın ve hanedanların çıkarları doğrultusunda işlemekte olduğunu ifade etmektedir.

İhsan Süreyya Sırma, Emeviler'den beri İslam ülkelerinde bir yönetim şekli olarak uygulanmış olan saltanat sistemini eleştirmekte ve bunun Kuran ve sünnete uygun bir yönetim şekli olmadığını ve

Şura'ya önem vermediğini belirterek halifenin veya sultanın keyfi bir yönetim şekli olduğunu söylemektedir.

4.7. İslami Tebliğin Örnek Halifeler Dönemi Adlı Eserden, “Hz Ömer döneminde vuku bulan savaş: Nihavend Savaşı”

Bu savaş Hicretin 20. Senesinde miladi 642 yılında vuku bulmuştur. Hz. Ömer (r.a), bu savaşta ordu komutanı olarak kimi tayin edeceğini düşünürken bir gün Numan b. Mukarrin'i Mescid-i Nebevi'de namaz kılariken gördü ve onun namaz kılmasını bekledi. Namaz bittikten sonra Numan b. Mukarrin'e yaklaşarak ona şöyle dedi: Ey Numan seni bir göreve tayin edeceğim dedi. Numan, Hz. Ömer'e şu cevabı verdi. Para ile ilgili iş ise “hayır” diyorum yok para dışında bir iş ise “evet” diyorum dedi. Bu duruma çok sevinen Halife Hz. Ömer (r.a), onu İran'a karşı savaşacak olan orduya komutan tayin ederek Nihavend'e gönderdi. Numan, ordunun başına geçince, İran'a elçi olarak Muğire b. Şu'be'yi gönderdi ve onları İslam'a davet etti. Fakat İran Şah'ı savaşmayı tercih edince Muğire geri döndü ve bu haberi komutan Numan b. Mukarrin'e bildirdi. Numan, İran ordusuna çok yakın bir yerde olan ordu komutanlarını topladı ve onlara: Ben bayrağımı üç defa kaldırıp sallayacağım. Birinci sallayışında ordudaki herkes ihtiyaçlarını görsün ve abdest alsın. İkinci sallayışında herkes kılıçlarını hazırlasınlar; üçüncü ve son sallayışında da herkes düşmana karşı saldırıya geçsin ve hiç kimse diğerinin akıbetiyle ilgilenmesin. Komutanınız Numan bile öldürülse yani şehit düşse, savaş bitinceye kadar onunla bile ilgilenmeyin. Bana gelince, ben rabbime dua edeceğim ve hepinizin bu duaya iştirak etmesini istiyorum. Komutan Numan b. Mukarrin şöyle dua etti: Ya Rabbi! Bize fethi ve zaferi nasip ederek Numan'a şehadeti tattır dedi ve elindeki bayrağı sallayarak o da hücumu geçti ve böylece savaş başlamış oldu. Nihavend Savaşı'nın ilk yaralıları Komutan Numan b. Mukarrin oldu. Yardımcılarından Ma'kil onunla ilgilenmek istediye de, o kendisini bırakarak savaşmasını istedi. O'nun yaralanması üzerine komutayı Huzeyfe üstlendi ve Allah onun sayesinde Müslümanlara zaferi lütfetti. Binlerce Müslüman bu savaşta şehit oldu. Ma'kil, komutanı Numan'ın yanına koştu o hala yaşıyordu ve şöyle dedi: Allah Müslümanlara ne yaptı? Ma'kil ise şöyle cevap verdi: Allah Müslümanlara fethi nasip etti. Bunun üzerine Numan gözlerini açıp; Binlerce defa Allah'a hamd olsun dedi ve bu güzel haber Hz. Ömer (r.a)'e bildirilmesini söyledi. Fakat bu sözler üzerinden çok geçmeden özlemine çektiği şehadete kavuştu. Hz. Ömer (r.a) zafer müjdesini getiren Ebu Osman en-Nehdi'ye ilk önce Numan b. Mukarrin'i sordu o da Şehit olduğunu söyleyince, Halife “inna lillah ve inna ileyhi raci'un” dedikten sonra başını ellerinin arasına alıp ağlamaya başladı .

Bu örnek sahabinin ve komutanın yaşadığı bu olaydan çıkarılacak sonuç; Numan b. Mukarrin gibi güzide sahabilerin bir görevi kabul ettiklerinde bu işi para için değil, Allah rızası için yaptıkları ve dünya mal ve makamından gözünün olmadığı çok önemli bir durumdur. Ayrıca Numan'ın bu savaşta şehadeti ne kadar istediği de çok manidardır.

4.8. Osmanlı Devleti'nin Yıkılışında Yemen İsyancıları Adlı Eserden “Şeyhlerin İsyanı ve Osmanlı Devletini Dinsizlikle İtham Etmeleri”

Yemen'de isyan eden şeyhler, bu isyanlarında mümkün mertebeye, Osmanlı Devleti'ni küçük düşürmeye ve halkın nazarında devletin itibarını azaltmaya çalışmışlardır. Şeyhler bunu yaparken de, yine kendi siyasi emellerine hizmet etmeyi umuyorlardı. Bu şeyhlerin bütün çabaları elinden geldiği kadar Yemen halkını İstanbul Halifesinden koparmaya ve hatta ona karşı bir nefret uyandırmaya çalışıyorlardı. Bunun için de halkı sürekli Osmanlı yönetimine karşı kıskırtıyorlardı. Yine şeyhler, halife ve maiyetinin birbirleriyle ihtilaf halinde olduklarını söyleyip yönetimin bir zafiyet içerisinde olduğunu ima etmeye çalışıyorlardı. Güya halife ve dolayısıyla Osmanlı devleti, Yemen'i terk etmek istiyormuş da, fakat Yemen'deki devlet adamları buna karşı çıkıyormuş. Bunun için de Yemen'deki memurlara isyan etmek gerekir diyerek onları devlete karşı isyana çağırıyorlardı. Şeyhler, ayrıca Osmanlı ordusunun zayıf olduğu izlenimini yayarak halkı Osmanlı ordusuna karşı cesaretlendirmeye

çalışıyorlardı. Hatta Osmanlı ordusunun gayr-i Müslimlere yenildiğini ve bunun için Yemen'e yardım gönderilmeyeceğini iddia ederek halkı isyana davet ediyorlardı. Bu şeyhleri dinleyen halk da Osmanlı devletine karşı adım adım cihada yani isyana sürükleniyordu. Bu şeyhlerden birisi olan Muhsin Şihari, mezheplerle ilgili bazı itikadi konuları söz konusu ederek, halkı mezhep taassubuna sürüklüyor ve Osmanlı'dan soğutmaya çalışıyordu. Şeyh Abdullah da yazdığı bazı mektuplarında Osmanlı düşmanlığını işlemeye çalışıyor ve mümkün olduğu kadar Yemen halkını Osmanlı Devleti'nden soğutmaya ve koparmaya uğraşıyordu. Şeyh, suçlamalarına devamla Türklerin herkesin malını elinden zorla aldığını, Türklerin erbab-ı fesat ve cebabire olduğunu yazmakta ve Osmanlı askerlerinin yakında kılıçtan geçirileceğini maiyetine bildiriyordu. Böylece şeyh, gayr-i Müslimler için söylenebilecek her şeyi Osmanlı için söylüyor ve mektubun sonunda "düşman" olduğunu belirttiği Türklere Yemen halkı tarafından fiilen düşmanlık edilmesini istiyordu. İhsan Süreyya Sırma bütün bunları belirttikten sonra şeyhleri Osmanlı Devleti aleyhine götüren amillerin başında, Yemen'deki Osmanlı yetkililerinin dine karşı gösterdikleri gayr-i ciddi ve gayr-i İslami hareketlerinin sebep olduğunu belirtmektedir .

4.9. Çin Müslümanları ve Çin'e Seyahat Adlı Eserden, "Sultan II.Abdulhamid'in Kültürel Faaliyetleri ve Pekin Hamidiye Üniversitesi"

Sultan II. Abdulhamid, Çin'deki siyasi faaliyetler yanında, Çin Müslümanları için bazı kültürel faaliyetlerde bulunduğunu görmekteyiz. İhsan Süreyya Sırma, 2008 yılında Çin'e bir seyahat yaptığını ve orada Sultan II. Abdulhamid tarafından 1908 yılında yaptırılan "Pekin Hamidiye Üniversitesi"nden bahsetmektedir. İhsan Süreyya Sırma, II.Abdulhamid döneminde Çin'de yaptırılan bu üniversitede hala İslami eğitim yapılan bir müessese olarak devam edildiğinden bahsetmektedir. Çin'de açılan bu üniversitenin kapısında hala Osmanlı bayrağı dalgalanmaktadır. İhsan Süreyya Sırma, Fransız Hariciye Arşivlerinin Çin dosyalarından elde ettiği belgeyi aynen 5 Mart 1908 tarihli Tercüman-ı Hakikat gazetesinde tesbit ettiğini ve her iki belgenin de muhteviyetının aşağı yukarı aynı olduğunu söylemektedir. Bu üniversite açılması ile ilgili durumun o zamanki Çin gazetelerinde de geçtiği kuvvetle muhtemeldir. Çin'de II. Abdulhamid döneminde açılan üniversite ile ilgili Fransızca olan bu vesikanın Türkçesi aynen şu şekildedir:

Pekin Hamidiye Üniversitesi

Pekin Mektubu:

"Mukaddes İslam Dini'ne inanan mü'minlerin, bu dine olan imanı, sadakat ve bağlılıkları hakkında doğru bir hüküm vermek, takdir etmek ve olup biteni anlamak için bu dinin girebildiği kıt'a ve memleketlerde bizzat yaşamak ve kendi gözleriyle görmek lazımdır. Uzak Doğu ve bilhassa, sayılarının milyonlarca olduğu Çin'de Müslümanların Halifemize, milletimize Allah'ın bize lütfu olan ve yeryüzünde Peygamberimizin canlı temsilcisi olan Padişahımıza karşı gösterdikleri sadakat ve hürmet aşkının canlılığını hakkıyla anlatmak ve yazmak mümkün değildir..." .

Çin'de her caminin büyük bir medresesi vardır. İslami eğitimle gerçekleştirilen gelişmeyi ispatlamak için bu müesseseler birer delil olarak gösterilebilir. Bundan öncede bu tesislerin dışında yeniden büyük bir müessese kuruldu ki, ona Padişah II. Abdulhamid'in ismini vererek adına, "Pekin Hamidiye Üniversitesi" denmiştir. Bu tesis tamamlandıktan sonra resmi açılışı yapıldı ve o gün Pekin Müftüsü, çok sayıda ulema ve binlerce mü'min bu açılışa katıldılar. Çin Maarif Bakanlığından çok sayıda üst düzey yetkili de orada hazır bulundu. Merasim sonunda Arapça bir konuşma yapıldı ve Padişahımız için dua okundu. Konuşma ve dua müftü tarafından Çinceye tercüme edilerek oradaki Müslümanlara tercüme edildi. Müslümanların çoğu o gün sevinçlerinden ağlıyorlardı. Müslüman Çinliler, diğer Çinlilere benzemiyorlar; onlar, büyük bir dini bağla birbirlerine bağlı olup, şerefli ve iyi insanlardır. Bu üniversitenin kapısına Osmanlı Bayrağı asıldı ve Çinliler heyecanlarını göz yaşlarıyla ifade etmeye çalışıyorlardı ve çok ince ruhlu insanlardı .

Sultan II. Abdulhamid, Batılı ülkelerin Osmanlı Devletini sıkıştırdıkları bir dönemde yüzünü

doğuya çevirerek Çin'le olan ilişkileri daha da güçlendirmeye çalıştı ve siyasi ve kültürel ilişkilerin arttırılması için kendi adıyla Pekin'e bir üniversite açtı ve bu üniversitede İslami ilimler tahsil ediliyordu. Bugün bu üniversite sayesinde belkide Müslümanların sayısı Çin'de artış göstermiş olabilir.

SONUÇ

İhsan Süreyya Sırma'nın akademik çalışmalarını incelediğimizde ve özellikle de İslam Tarihçiliği üzerine çalışmalarına baktığımızda şu tespitleri yapmak mümkündür. İhsan Süreyya Sırma İslam Tarihçisi olarak eserlerini daha çok Hz. Muhammed (s.a.v) dönemi, Emeviler ve Abbasiler dönemi ile Osmanlı Devleti'nin son dönemi olan Tanzimat, Yemen İsyancıları ve özellikle de II. Abdülhamid dönemine yoğunlaştığını görmekteyiz. Bu demek değildir ki, diğer konularla ilgili eser yazmamıştır. İhsan

Süreyya Sırma, Sömürü Ajansı İngiliz Misyonerleri ile ilgili eser yazmış, Haçlı Seferleriyle ilgili eser yazmış ve daha farklı alanlarla ilgili de kitaplar yazmıştır. Bu yazdığı eserleri bir nakilci tarihçi edasıyla değil bir eleştirmeci bir metotla yazmıştır. Okuyucu onun eserlerini incelediğinde mutlaka onun yazdığı her konuyla ve her olayla ilgili yorumunu görmektedir. İhsan Süreyya Sırma, akademik çalışma sonucunda yazdığı eserlerde ve makalelerinde dönemin kaynaklarını kullandığını ve o kaynak eserleri kendince bir değerlendirme ve yoruma tabi tuttuğunu görmekteyiz. Kuru bir nakilci tarihçi olmaktan daima uzak durmuştur. İhsan Süreyya Sırma'nın gezi ve gözlem sonucu yazmış olduğu eserlere bakınca; onun çok iyi bir gözlemci olduğunu yaşadığı veya yaşanmış olayları başkasından duyduğu olayları çok güzel bir şekilde kompozit ederek okuyucuya aktardığını görmekteyiz. Örneğin, Pakia Mektupları, Nehirlerin Dili ve Dağların Sırrı gibi eserleri çok duygu yüklü ve okuyucunun son derece etkilendiği eserlerdir. İhsan Süreyya Sırma tarihçinin olayları çok iyi değerlendirmesi gerektiğini ve tarihçinin tarafsız olamayacağını savunmaktadır. Gayr-i Müslim tarihçilerin Müslümanların tarihlerini yazarken birinci el kaynak eserlerden faydalanarak yazmadıklarını ve kendi inanç ve düşüncelerinin etkisinde kaldıklarını söylemekte ve onlar tarihi gerçekleri yanlış mecralara çektiklerinden bahsetmektedir. Sonuç olarak şunu söyleyebiliriz; İhsan Süreyya Sırma, bir İslam Tarihçisi olarak çok sayıda eser yazmış, tarihe gerek metodolojisiyle gerek yapmış olduğu yorum ve araştırmalarıyla faydalı olmuş bir tarihçimizdir diyebiliriz.

KAYNAKÇA

- Baş, E. (2011). Bir Akademik Disiplin Olarak İslam Tarihi. *Dini Araştırmalar C./S.* 14(39): 20-49.
- Demircan, A. (2018). *İhsan Süreyya Sırma Kitabı Pervari'den Paris'e*, (1. Baskı). İstanbul: Beyan Yayınları.
- es-Sehavî, Muhammed b. Abdurrahman (1989). *el-İ'lan bi'tevbih li-men zemme ehle't-tarih*. (thk. M. Osman el-Huş). Kahire: Daru-l Kutubi'l-İlmiyye.
- İbn Haldun (2006). *Kitabu'l-İber*. Beyrut: Dâru'l-Fikri'l-Muâsır.
- Kurt, H. (2008). Taberi'nin Tarih Anlayışı. *İslami İlimler Dergisi, C./S.* 3(2): 89-103.
- Kütükoğlu, S. M. (1991). *Tarih Araştırmalarında Usül*. Ankara: Türk Tarih Kurumu Yayınları.
- Öz, Ş. (2016). *İslam Tarihi Metodolojisi*, (3. Baskı). İstanbul: İz Yayıncılık.
- Sırma, İ. S. (1977). İslam Tarihine Giriş. *Diyanet İlmi Dergi (Diyanet Dergisi), C./S.* XVI (5): 299.
- Sırma, İ. S. (2015). *Çin Müslümanları ve Çin'e Seyahat*, (2. Baskı). İstanbul: Beyan Yayınları.
- Sırma, İ. S. (2015). *Osmanlı Devleti'nin Yıkılışında Yemen İsyancıları*, (5. Baskı). İstanbul: Beyan Yayınları.
- Sırma, İ. S. (2016). *Bir Garip Tarih*, (6. Baskı). İstanbul: Beyan Yayınları.
- Sırma, İ. S. (2016). *Hilafetten Saltanata Emeviler Dönemi*, (21. Baskı). İstanbul: Beyan Yayınları.
- Sırma, İ. S. (2016). *İslam ve Tarih*, (10. Baskı). İstanbul: Beyan Yayınları.
- Sırma, İ. S. (2016). *İslami Tebliğin Medine Dönemi ve Cihad*, (46. Baskı). İstanbul: Beyan Yayınları.
- Sırma, İ. S. (2017). *Tarih Şuurunu*, (7. Baskı). İstanbul: Beyan Yayınları.

- Sırma, İ. S. (2018). *İslami Tebliğin Örnek Halifeler Dönemi*, (27. Baskı). İstanbul: Beyan Yayınları.
- Sırma, İ. S. (2018). *Müslümanlarda Yanlış Din Anlayışları*. İstanbul: Beyan Yayınları.
- Sırma, İ. S. (2019). *II. Abdülhamid'in İslam Birliği Siyaseti*, (14. Baskı). İstanbul: Beyan Yayınları.
- Sırma, İ. S. (2019). *İslami Tebliğin Mekke Dönemi ve İşkence*, (62. Baskı). İstanbul: Beyan Yayınları.
- Togan, Z. V. (1985). *Tarihte Usül*. İstanbul: İş Bankası Kültür Yayınları.
- Yiğit, İ. (2014). *"Kur'an ve Siretü'n-Nebi". Bir Bilim Olarak Siyer ve Kaynakları*. İstanbul: Siyer Yayınları.

The Effect of Brand Equity and Brand Resonance on Tourist Decisions Visiting the 2018 Asian Games Legacy of Jakabaring Sport City as a Sport Tourism Destination with Event: Marketing as a Mediating Variable

Dr. Agustina Hanafi

ORCID ID: <https://orcid.org/0000-0003-2966-3943>

Sriwijaya University, Lecturer on Graduate Program in Master of Management, INDONESIA

Dr. Zakaria Wahab

ORCID ID: <https://orcid.org/0000-0003-1036-023X>

Sriwijaya University, Lecturer on Graduate Program in Master of Management, INDONESIA

Esxi Martia Gusma

ORCID ID: <https://orcid.org/0000-0002-4875-8238>

Sriwijaya University, Graduate Program Student in Master of Management, INDONESIA

Dr. Yuliani Yuliani

ORCID ID: <https://orcid.org/0000-0003-3488-7941>

Sriwijaya University, Lecturer on Graduate Program in Master of Management, INDONESIA

Article History

Geliş: 20.08.2020

Kabul: 19.12.2020

On-line Yayın: 31.12.2020

Keywords

Spor Turizmi

Marka Değeri

Marka Rezonansı

Etkinlik Pazarlama

Satın Alma Kararları

Research Article

DOI:

<http://dx.doi.org/10.29228/JASSS.45868>

Abstract

The development of the Jakabaring Sport City Area is inseparable from the appointment of Palembang as the host of various large-scale sporting events, starting at the national level, at the Asian, at the world. With its image as a sports city, Jakabaring Sport City in Palembang is made a sports tourism destination by the central government, through the Ministry of Tourism. But in reality, this area has not been maximally utilized as a sports tourism destination. From several phenomena and literature, researchers find the importance of the influence of Brand Equity and Brand Resonance on tourists' decisions to visit the 2018 Asian Games Legacy Jakabaring Sport City as a sports tourism destination. This research is a quantitative study with a sampling technique in the form of purposive sampling. In this study data analysis was performed using Structural Equation Modeling (SEM) analysis which was operated through the Analysis of Moment Structure (AMOS) program. The results of this study include (1) Brand Equity positively influencing the decision of tourists to visit the 2018 Asian Games Legacy Jakabaring Sport City as a Sport Tourism Destination. Then, (2) Brand Resonance has a positive effect on the decision of tourists to visit the 2018 Asian Games Legacy Jakabaring Sport City as a Sport Tourism Destination. Furthermore, (3) Brand Equity and Brand Resonance have a positive effect on the decision of tourists to visit the 2018 Asian Games Legacy of Jakabaring Sport City as a Sport Tourism Destination through marketing events as a mediating variable but have not been able to become a factor that can increase respondents' visiting decisions.

Atıf Bilgisi / Reference Information

Hanafi, A.; Wahab, Z.; Gusma, E. M. and Yuliani, Y. (2020). The Effect of Brand Equity and Brand Resonance on Tourist Decisions Visiting the 2018 Asian Games Legacy of Jakabaring Sport City as a Sport Tourism Destination with Event: Marketing as a Mediating Variable. *Jass Studies-The Journal of Academic Social Science Studies*, Year: 13, Number: 83, Winter, p. 409-423.

***Marka Değeri ve Marka Rezonansının, Spor Turizmi Destinasyonu Olarak
Jakabaring Sport City'nin 2018 Asya Oyunları Mirasını Ziyaret Eden Turist Kararları
Üzerindeki Etkisi: Etkinlik Pazarlamasının Arabulucu Bir Değişken Olduğu***

Dr. Agustina Hanafi

Sriwijaya Üniversitesi, Yönetim Yüksek Lisans Programı Öğretim Görevlisi, ENDONEZYA

Dr. Zakaria Wahab

Sriwijaya Üniversitesi, Yönetim Yüksek Lisans Programı Öğretim Görevlisi, ENDONEZYA

Esxi Martia Gusma

Sriwijaya Üniversitesi, Yönetim Yüksek Lisans Programı Öğretim Üyesi, ENDONEZYA

Dr. Yuliani Yuliani

Sriwijaya Üniversitesi, Yönetim Yüksek Lisans Programı Öğretim Görevlisi, ENDONEZYA

Makale Geçmişi

Submitted: 20.08.2020

Accepted: 19.12.2020

Published Online: 31.12.2020

Anahtar Kelimeler

Sport Tourism

Brand Equity

Brand Resonance

Event Marketing

Purchasing Decisions

Araştırma Makalesi

DOI:

<http://dx.doi.org/10.29228/JASSS.45868>

Öz

Jakabaring Spor Kent Bölgesi'nin gelişimi, Palembang'ın, Asya'da, ulusal düzeyde başlayarak, çeşitli büyük ölçekli spor etkinliklerine ev sahipliği yapmasına atanmasından ayrılamaz. Palembang'daki Jakabaring Spor Şehri spor kenti imajıyla, Turizm Bakanlığı aracılığıyla merkezi hükümet tarafından spor turizmi destinasyonu haline getirildi. Ancak gerçekte, bu alan bir spor turizmi destinasyonu olarak azami ölçüde kullanılmamıştır. Araştırmacılar, çeşitli fenomen ve literatürden yola çıkarak, Marka Eşitliği ve Marka Rezonansının turistlerin 2018 Asya Oyunları Mirası Jakabaring Spor Şehri'ni bir spor turizmi destinasyonu olarak ziyaret etme kararları üzerindeki etkisinin önemini buluyor. Bu araştırma, amaçlı örnekleme şeklinde örnekleme tekniği ile nicel bir çalışmadır. Bu çalışmada veri analizi Moment Yapısı Analizi (AMOS) programı ile yürütülen Yapısal Eşitlik Modelleme (SEM) analizi kullanılarak yapılmıştır. Bu çalışmanın sonuçları arasında (1) Turistlerin 2018 Asya Oyunları Mirası Jakabaring Spor Şehrini bir Spor Turizmi Destinasyonu olarak ziyaret etme kararını olumlu yönde etkileyen Marka Varlığı bulunmaktadır. Ardından, (2) Marka Rezonansı, turistlerin 2018 Asya Oyunları Mirası Jakabaring Spor Şehri'ni bir Spor Turizmi Destinasyonu olarak ziyaret etme kararında olumlu bir etkiye sahiptir. Ayrıca, (3) Marka Değeri ve Marka Rezonansı, turistlerin bir Spor Turizmi Destinasyonu olarak 2018 Asya Oyunları Mirasını, arabulucu bir değişken olarak pazarlama etkinlikleri aracılığıyla ziyaret etme kararları üzerinde olumlu bir etkiye sahiptir, ancak Katılımcıların ziyaret kararlarını artıracılabilecek faktör.

INTRODUCTION

Sports tourism is a combination of sports and tourism, which is now developing and continues to increase along with the level of tourist visits. Someone's journey for traveling has existed and was carried out thousands of years ago by many people, including sports tourism. Sports tourism is currently able to boost Indonesia's popularity and prove that Indonesia is not inferior to other countries. There are so many sports tourism venues and destinations in Indonesia, one of them is Jakabaring Sport City (JSC).

Jakabaring Sport City (JSC) is an area that has various sports facilities in Palembang, South Sumatra, Indonesia. JSC occupies an area of 325 hectares located in the Jakabaring area, which is 5 km from the city center of Palembang. The JSC area includes the Gelora Sriwijaya Stadium with a capacity of 40 thousand people. This sports area was once the venue for the PON XVI 2004 and SEA Games XXVI 2011 and most recently was the host of the 2018 Asian Games XVIII.

The development of the Jakabaring Sport City area cannot be separated from the appointment of Palembang as the host for various sporting events at the national, Asian, and even world levels. This can be seen from the addition of JSC supporting facilities, such as public toilets, prayer rooms, lounging areas, and the increase in international standards for sports facilities, including systems and so on. Not surprisingly, with its image as a sports city, Palembang with its Jakabaring Sport City (JSC) has been designated as a sports tourism destination by the central government, through the Ministry of Tourism.

The absence of sporting events both on a national and international scale is one of the reasons this area has decreased visitors. This is due to the lack of tourist attraction (DTW) in this area. This can also be due to the pattern of tourist visits that do not make Jakabaring Sport City one of the priority destinations when visiting Palembang City.

The development of the Jakabaring Sport City area as a sports tourism destination needs to pay attention to the promotion and marketing system. Jakabaring Sport City needs to create a brand image that shows its identity as a sports tourism destination. As the host of the largest sports activities in Asia, namely the XVIII Asian Games in 2018, it is still fresh in the public's mind that Palembang, with its sports facilities, Jakabaring Sport City has managed to hold the event well. The legacy of the 2018 Asian Games in Jakabaring Sport City should be used as a selling point in promoting and marketing Jakabaring Sport City as a sports tourism destination.

Currently, the problem is whether Jakabaring Sport City as a venue for holding multi-event international sports has made the sports complex increasingly recognized by the public? This should encourage Jakabaring Sport City managers to take advantage of its image as a marketing strategy, to increase the number of visitors. Many businesses in the tourism industry want to increase the value of tourist visits, dominate the growing tourist market, and target loyal tourists. This can be achieved by implementing destination innovation or increasing the unique tourist attraction and attention of tourists commonly referred to as brands (Mutaqin, 2017).

With the development of the times, of course, various variations of brands, packaging, prices, and quality of service products or tourist attractions have emerged. These various brands and variations make tourists faced with conditions where they have to make decisions in choosing the destination or tourist attraction they will visit. Companies will be more easily recognized if they have a brand, making it easier for tourists to recognize their products and to make repeat purchases or re-visits (Basiya R & Hasan Abdul Rojak, 2012).

The way to win the competition between companies is not only in terms of product marketing. Creating a memorable brand will also create a positive perception in the minds of consumers. Therefore, applying brand equity in a brand will make it easier for companies to find out what tourists want (Amstrong, 2008).

Brand equity is the value contained in a product or service. Brand equity can be seen from the way consumers think, feel, and act about brands, as well as the price, market share, and profitability that brands provide to companies (Kotler & Keller, 2009).

The marketplace creates brand equity through the formation of the right brand knowledge structure for the right consumers. This process depends on the parties associated with the brand, whether done by the marketer or not. Brand equity has several dimensions according to (Aaker, 1991) which consist of brand awareness, brand associations, perceived quality, and brand loyalty. According to (Aaker, 1997), Brand Equity is a set of brand assets and obligations associated with a brand, name, symbol, which can increase or decrease the value provided by a product or service either to the company or to the customer, so that consumers must be able to observe the brand. of the product before making a purchase. Brands can connect consumer expectations when companies promise goods to consumers (Durianto & Sitinjak, 2001). Goods/services that can meet the needs and expectations of consumers in terms of Brand Equity will make consumers make purchasing decisions.

Consumers go through several stages before making a purchase decision. According to (Sutrasmawati, 2016), the stages of consumers in making purchasing decisions are very important because these steps occur sequentially until finally, consumers decide to visit tourist attractions and this affects the psychological and characteristics of tourists called consumers.

Brand resonance is a trait that consumers have towards a brand (Keller, 2001);(Keller, 2003). Specifically, brand resonance consists of 4 categories, namely behavioral loyalty, a fusion of thoughts (attitudinal attachment), a sense of community, and active engagement (Surojia, 2010). The behavioral loyalty category refers to how often consumers buy and how much they buy.

Brand Equity

Brand Equity according to (Aaker, 1991), brand equity is a set of brand assets and liabilities related to a brand, its name, and symbol, which adds or protects the value provided by a good or service to consumers. If a brand changes, then some or even all assets can change or even disappear, even though some of them are shifted to a new name or symbol. The scope of the discussion of brand equity in this study includes Brand Awareness, Brand Association, Perceived Quality, and Brand Loyalty.

Brand Resonance

Brand resonance symbolizes the level of consumer relations with the brand, starting with repeat purchases (i.e. behavior loyalty) and ending with a deep level of brand commitment in the form of personal relationships and the brand community. Thus, brand loyalty is seen as an important complimentary basis for the formation of a higher level of brand resonance. (Rindfleisch, Wong, & Burroughs, 2006). The scope of brand resonance includes behavioral loyalty (behavior that shows how much and often the level of consumers buying a product), attitudinal attachment (positive consumer behavior expressed by a commitment to a brand), a sense of community (the same bond felt by consumers as fellow users of a brand), and active engagement (a bond dedicated by consumers to their interest in a brand).

Event Marketing

Event Marketing is a form of product brand campaign to get closer and build product brand interactions with consumers through various activities, such as sports competitions, entertainment, cultural, social, or other activities that attract public attention. Event Marketing is also effective for building and increasing brand and product image as well as increasing sales and for increasing the number of customers. (Preston, 2012) explained that 3 main essences form the basis of every marketing event used by marketers as a promotional medium, namely entertainment, excitement, and enterprise.

Visiting Decision

According to Peter and Olson in (Nitisusastro, 2012), Consumers' decision making is the process of interaction between active attitudes, cognitive attitudes, and behavioral behavior with environmental factors with the management of a life span. The discontinuities visiting in this research bring about the same concept as the retrieval discontinuity.

A visiting decision is a decision made by a person before visiting a place or region by considering several factors. In this case, the visiting decision theory is taken from the purchase decision theory for a product, so that in several categories the visiting decision is applied from the purchase decision model.

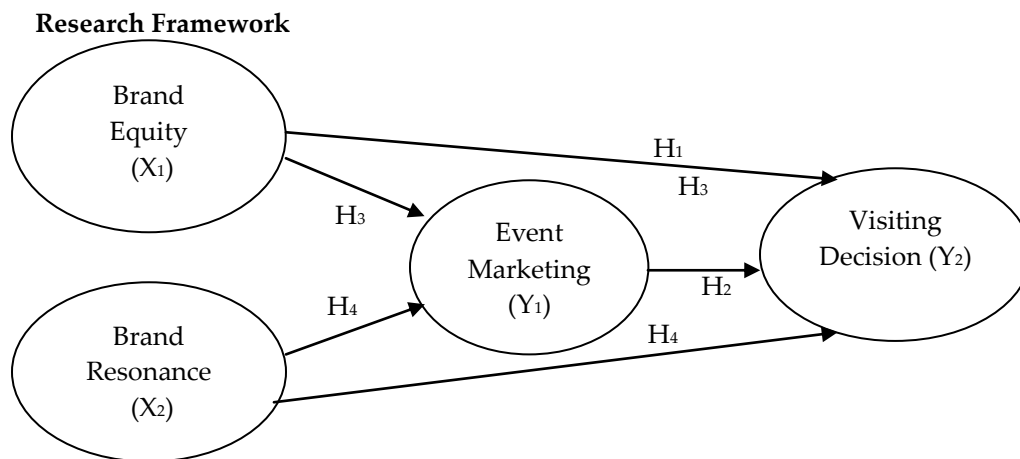

Source: A framework developed for this research, 2020

Figure 1. Research Framework

From some of these descriptions and phenomena, a problem formulation can be drawn in the form of "The Influence of Brand Equity and Brand Resonance on the decision of the 2018 Legacy Asian Games Tourists Jakabaring Sport City (JSC) as a Sport Tourism Destination with Event Marketing as a mediating variable".

RESEARCH METHODS

This research is a quantitative study that aims to show the relationship between variables, which in turn will test existing theories. The variable measurement results will be displayed using the instrument. The author will analyze the effect of Brand Equity and Brand Resonance on Tourists' Decision to visit the 2018 Asian Games Legacy of Jakabaring Sport City as Sports Tourism.

Sampling in this study using a purposive sampling technique, where the sample selection is based on certain criteria and the assessment directs the selected sample according to the study. In this study, the samples were those who had never visited the Asian Games Legacy 2018 Jakabaring Sport City. Because the size of the population cannot be measured, in determining the sample, the researcher uses the approach according to Roscoe (1975) cited in (Ferdinand ,2006). Roscoe (1975) in (Ferdinand, 2006) states that in research, the use of Structural Equation Modeling (SEM) requires a sample of at least 5 times the number of variable indicators used so that a good sample of around 100-300 samples is needed. Based on this, the sample used is 300 respondents, of which this number meets the requirements for the number of research samples.

In this study, data analysis was carried out using Structural Equation Modeling (SEM) analysis which was operated through the Analysis of Moment Structure (AMOS) program. The data were obtained through a questionnaire, then the data were analyzed to obtain answers to the hypotheses in

this study. Data processing is performed with the help of Microsoft Excel 2010, IBM SPSS Version 23, and IBM Amos version 23 programs. The measurement scale used is the Likert scale, which consists of values 1 to 5.

RESEARCH RESULTS AND DISCUSSION

Variable Descriptive Analysis

Table 1. Recapitulation of Respondents' Average Answers

No.	Variable	Average Score
1	Brand Equity(X ₁)	3.65
2	Brand Resonance(X ₂)	3.49
3	Event Marketing(Y ₁)	3.72
4	Visiting Decision (Y ₂)	4.17

Source: Primary Data, 2019

Confirmatory Faktor Analysis (CFA)

1. Confirmatory Factor Analysis (CFA) of exogenous constructs

Measurement Model to test the validity and reliability of the latent construct-forming indicators is carried out by confirmatory factor analysis (CFA). The exogenous construct CFA model can be seen in the following Figure:

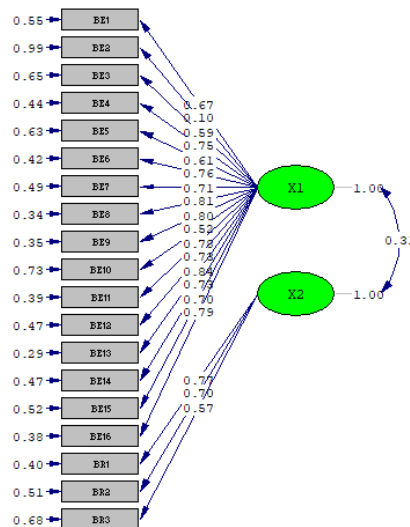

Figure 2. Model_1 of CFA Exogenous Constructs

Based on Figure 2 above, it can be seen that in the Exogenous Construct CFA Model_1, there is still a loading factor loading value that is less than 0.5, namely BE2 in the Brand Equity (X1) variable. This means that the indicator is not yet valid and must be issued so that the CFA Model_2 Exogenous Construct is obtained as follows:

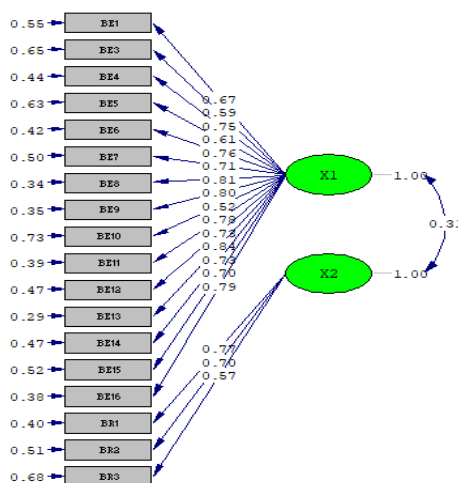

Figure 3. Model_2 of CFA Exogenous Constructs

Based on Figure 3 above, it indicates that in the CFA Model_2 Exogenous construct there is no loading factor value less than 0.5, so that all indicators on the exogenous variable have shown a valid value. The results of the reliability calculation with Construct Reliability from the Confirmatory Factor Analysis / CFA of endogenous variables are shown in Table 2 below:

Table 2. Test Results of Indicator Validity and Reliability (X1, X2)

Dimension	Indicator	λ	Error = 1- λ^2	CR= $(\sum\lambda)^2 / ((\sum\lambda)^2 + \sum\text{Error})$
Brand Equity (X1)	BE1	0.67	0.55	0.943
	BE3	0.59	0.65	
	BE4	0.75	0.44	
	BE5	0.61	0.63	
	BE6	0.76	0.42	
	BE7	0.71	0.50	
	BE8	0.81	0.34	
	BE9	0.80	0.35	
	BE10	0.52	0.73	
	BE11	0.78	0.39	
	BE12	0.78	0.47	
	BE13	0.84	0.29	
	BE14	0.73	0.47	
	BE15	0.70	0.52	
	BE16	0.79	0.38	
	Brand Resonance (X2)	BR1	0.77	
BR2		0.70	0.41	
BR3		0.57	0.68	

Source: Primary Data, 2020

Based on Table 2, it shows that the Construct Reliability (CR) value of all exogenous constructs is above 0.7. Thus, it can be concluded that all dimensions and research variables in the Ful Model have good reliability and validity.

2. Confirmatory Factor Analysis (CFA) of Endogenous Constructs

The analysis of the endogenous construct confirmatory factors is shown in Figure 3 below:

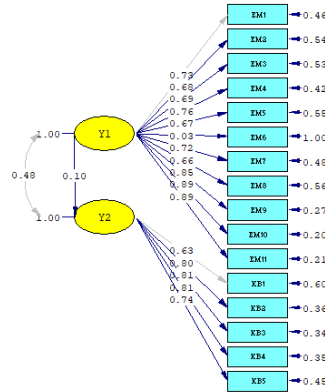

Figure 4. Model_1 of CFA Endogenous Constructs

Based on Figure 4 above, it can be seen that in the Model_1 of CFA Endogenous Construct, there is still a loading factor load value that is less than 0,5, namely EM6 in the Event Marketing variable (Y1). It means that the indicator is not valid and must be issued so that it is obtained Model_2 of CFA Endogenous Construct as follows:

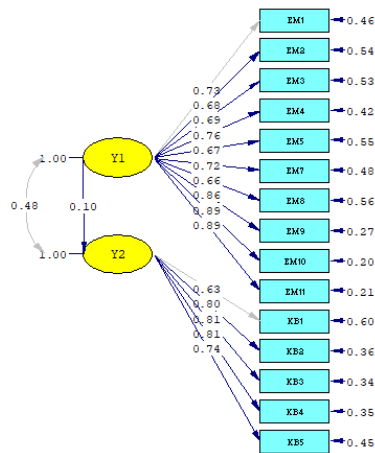

Figure 5. Model_2 of CFA Endogenous Constructs

Figure 5 above indicates that in the CFA Model_2 Endogenous construct there is no loading factor value less than 0,5, so all indicators on the Endogenous variable have shown validity. The results of the reliability calculation using Construct Reliability from the Confirmatory Factor Analysis / CFA endogenous variables are shown in Table 3.

Table 3. Test Results of Indicator Validity and Reliability (Y1, Y2)

Dimension	Indicator	λ	Error = $1-\lambda^2$	CR= $(\sum\lambda)^2 / ((\sum\lambda)^2 + \sum\text{Error})$
Event Marketing (Y1)	EM1	0.73	0.46	0,931
	EM2	0.68	0.54	
	EM3	0.69	0.53	
	EM4	0.76	0.42	
	EM5	0.67	0.55	
	EM7	0.72	0.48	
	EM8	0.66	0.56	
	EM9	0.86	0.27	
	EM10	0.89	0.2	
	EM11	0.89	0.21	
Visiting Decision (Y2)	KB1	0.63	0.60	0,872
	KB2	0.80	0.36	
	KB3	0.81	0.34	
	KB4	0.81	0.35	
	KB5	0.74	0.45	

Source: Primary Data, 2020

Figure 5 and Table 3 indicate that the CFA Model_2 Endogenous construct does not have a loading factor loading value that is less than 0.5 so that all indicators on endogenous variables are valid. Meanwhile, the Construct Reliability (CR) value shows that all of the Endogenous constructs are above 0.7. Thus, it can be concluded that all dimensions and research variables in the Ful Model have good reliability.

3. Analysis of Structural Equation Modeling (SEM)

The model feasibility test index in research using the SEM analysis method is as follows:

Table 4. The goodness of Fit Index

No	The goodness of Fit Index	Value	Cut off Value	Criteria	Status
1.	Chi-Square	2327.93	$< \alpha \cdot df$	Good Fit	Marginal Fit
	Probability	100	0,05 00 – 0,0 5	Marginal fit	
2.	RMSEA	0,119	$\leq 0,08$ 0,08 – 0,10	Good Fit Marginal Fit	Marginal Fit
3.	NFI	0,90	$\geq 0,90$ 0,80 – 0,89	Good Fit Marginal Fit	Good Fit
4.	NNFI	0,91	$\geq 0,90$ 0,80 – 0,89	Good Fit Marginal Fit	Good Fit
5.	CFI	0,92	$\geq 0,90$ 0,80 – 0,89	Good Fit Marginal Fit	Good Fit

No	The goodness of Fit Index	Value	Cut off Value	Criteria	Status
6.	GFI	0,90	0,05 – 0,10 ≥ 0,90	Marginal Fit Good Fit	Good Fit
7.	IFI	0,92	0,80 – 0,89 ≥ 0,90	Marginal Fit Good Fit	Good Fit
8	AGFI	0,90	0,80 – 0,89 ≥ 0,90	Marginal Fit Good Fit	Good Fit

Source: Primary Data, 2020

The estimation results for the full model SEM analysis based on the t-value are shown in the following figure:

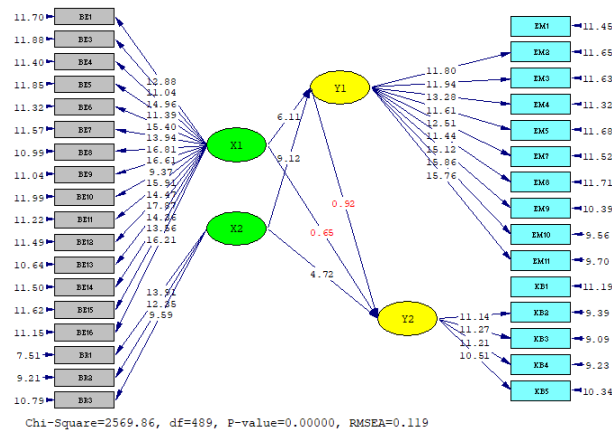

Figure 6. Full Model Estimation Results based on t-value

Based on Figure 6, it can be seen that almost all parameters in the Full Model are significant (the t-count value is greater than 1.96), except for the effect of Event Marketing (Y1) on the decision of tourists to visit the Legacy Asian Games 2018 Jakabaring Sport City (JSC) as Sports Tourism Destination (Y2) and Brand Equity (X1) Against Visiting Decisions (Y2) are not significant at the 0.05% level.

The prediction results for the full model SEM analysis based on loading standards are shown in the following Figure:

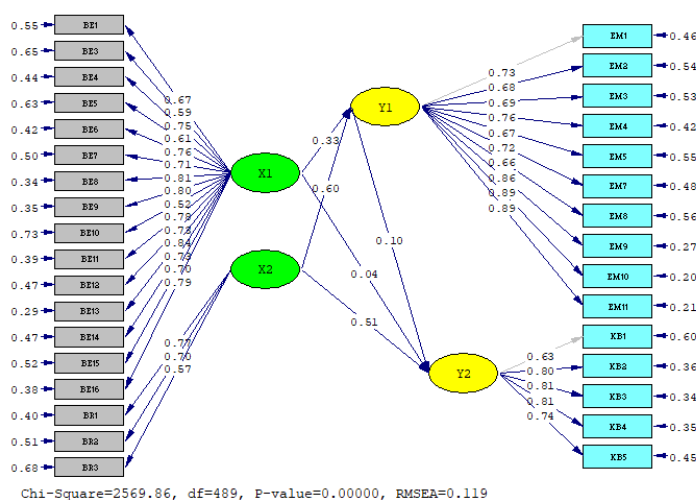

Figure 7. Full Model Estimation Results based on Loading Standards

Based on the results of the loading standards above, the following structural equation is obtained.

$$Y_1 = 0.33X_1 + 0.60X_2$$

Based on the sub-structural model, it can be explained that Event Marketing (Y1) is directly influenced by Brand Equity (X1) and Brand Resonance (X2). This shows that Brand Equity has a positive effect of 0.33 in Event Marketing, and Brand Resonance has a positive effect of 0.60 in Event Marketing. This means that Brand Resonance has a greater influence on Event Marketing.

$$Y_2 = 0.10Y_1 + 0.04X_1 + 0.51X_2$$

Based on the structural model above, it can be explained that the decision of tourists to visit the Legacy Asian Games 2018 Jakabaring Sport City (JSC) as a Sport Tourism Destination (Y2) is directly influenced by Event Marketing (Y1), Brand Equity (X1), and Brand Resonance (X2). The three variables have a positive effect on the decision of tourists to visit the Legacy Asian Games 2018 Jakabaring Sport City (JSC) as a Sport Tourism Destination (Y2), meaning that if Event Marketing (Y1), Brand Equity (X1), and Brand Resonance (X2) increase, then the decision of tourists to visit the Legacy Asian Games 2018 Jakabaring Sport City (JSC) as a Sport Tourism Destination (Y2), will increase at a 95% confidence level.

The magnitude of the influence of Event Marketing (Y1) on the decision of tourists to visit the Legacy Asian Games 2018 Jakabaring Sport City (JSC) as a Sport Tourism Destination (Y2) is 0.10, while Brand Equity (X1) is 0.04, and Brand Resonance (X2) of 0.51, meaning that Brand Resonance has a greater influence on the decision of tourists to visit the Legacy Asian Games 2018 Jakabaring Sport City (JSC) as a Sport Tourism Destination rather than Event Marketing (Y1) and Brand Equity (X1).

Direct and Indirect Effect Analysis

Table 5. Direct Effect Test Results

	Brand Equity (X1)	Brand Resonance (X2)	Event Marketing (Y1)
Event Marketing (Y1)	0.33	0.60	
Visiting Decision (Y2)	0.04	0.51	0.10
	0,80 – 0,89	Marginal Fit	

Source: Primary Data, 2020

Based on Table 5, the magnitude of the direct influence of Brand Equity (X1) on the decision of tourists to visit the Legacy Asian Games 2018 Jakabaring Sport City (JSC) as a Sport Tourism Destination is 0.04 or 4%, while the direct effect of Brand Resonance (X2) on the decision of tourists to visit the 2018 Legacy Asian Games Jakabaring Sport City (JSC) as a Sport Tourism Destination is 0.51 or 51%. The two results that have this range of values indicate that the Brand Equity of the 2018 Legacy Asian Games Jakabaring Sport City (JSC) as a Sport Tourism Destination has not been able to encourage the respondent's decision to visit.

Indirect Effect

The results of the indirect effect test between variables in this study can be seen in Table 6 below:

Table 6. Indirect Effect

	Brand Equity (X1)	Brand Resonance (X2)
Event Marketing (Y1)		
Visiting Decision (Y2)	0.03	0,06

Source: Primary Data, 2020

Based on Table 6, Brand Equity has a positive effect on the decision of tourists to visit the Legacy Asian Games 2018 Jakabaring Sport City (JSC) as a Sport Tourism Destination through event marketing as a mediation variable of 0.03. Brand Resonance has a positive effect on the decision of tourists to visit the Legacy Asian Games 2018 Jakabaring Sport City (JSC) as a Sport Tourism Destination through event marketing as a mediation variable of 0.06. However, with the results of data processing which tend to be smaller than the direct effect, event marketing has not been able to become a factor that can increase the decision to visit respondents by looking at the Brand Equity and Brand Resonance variables.

Discussion

The influence of Brand Equity on the decision of tourists to visit the Legacy Asian Games 2018 Jakabaring Sport City (JSC) as a Sport Tourism Destination.

The results of the research test statistically show that Brand Equity has a significant effect on the decision to visit respondents to the 2018 Legacy Asian Games, Jakabaring Sport City. The existence of significant influence from Brand Equity on the decision to visit respondents to the 2018 Legacy Asian Games Jakabaring Sport City shows that respondents will visit because they can recognize or remember about tourist locations and things related to tourist locations, then respondents assess the advantages of services and products offered by the Legacy Asian Games 2018 Jakabaring Sport City. Respondents also expressed a positive attitude towards sports tourism and intend to continue visiting it in the future.

Furthermore, there is a strong positive relationship between brand awareness and perceived quality with purchase intentions. The results show that brand equity positively affects tourists' decision intentions (Nisal, 2015).

The influence of Brand Resonance on the decision of tourists to visit the Legacy Asian Games 2018 Jakabaring Sport City (JSC) as a Sport Tourism Destination

Brand resonance refers to the characteristics of the relationship that customers feel about a specific brand. The results of the questionnaire show that the majority of respondents visited the Legacy Asian Games 2018 Jakabaring Sport City quite often and also frequently visited the official website. Besides, respondents also influenced other people to be able to take the time to visit the tourist attractions of the 2018 Legacy Asian Games, Jakabaring Sport City. This proves that by applying the correct brand resonance, it will make respondents have a high level of loyalty to a brand and share their experiences with others (Keller, 2001). Involving tourists will certainly increase their loyalty to certain tourist locations. Not only repeated visits, tourists who feel involved will also become ambassadors for these tourist sites.

The influence of Brand Equity on the decision of tourists to visit the Legacy Asian Games 2018 Jakabaring Sport City (JSC) as a Sport Tourism Destination with Event Marketing as a mediating variable

Based on the results of this study, brand equity influences the decision of tourists to visit the 2018 Legacy Asian Games, Jakabaring Sport City as a Sport Tourism Destination by mediating Event Marketing. The magnitude of the direct influence of Brand Equity on tourist decisions is greater than the magnitude of the mediation of Event Marketing. This shows that event marketing has not been able to be a determinant in this model.

The influence of Brand Resonance on the decision of tourists to visit the Legacy Asian Games 2018 Jakabaring Sport City (JSC) as a Sport Tourism Destination with Event Marketing as a mediating variable

From the theoretical perspective, it can be seen that Event Marketing has not been able to become a mediating variable in the Brand Resonance influence model on purchasing decisions. Then from a performance perspective, the Marketing Event at the 2018 Legacy Asian Games Jakabaring Sport City has not shown significant performance in the model so that the indicators in the entertainment, excitement, and enterprise dimensions have not been maximized.

With the results of this study, it can be seen that this research strengthens and develops research from (Pratiwi, 2015). Hypothesis 1 test results state that Brand Salience has a positive and significant effect on Brand Resonance. Hypothesis 2 test results state that Brand Salience has a positive and significant effect on Purchasing Decisions. Hypothesis 3 test results state that the Purchase Decision has a positive effect on Brand Feeling. Hypothesis 4 test results state that Perceived Quality has no positive and significant effect on Brand Feeling. Hypothesis 5 test results state that Brand Feeling has a positive and significant effect on Brand Resonance.

CONCLUSIONS AND SUGGESTION

Conclusion

Based on the research results that have been described in the previous chapter, conclusions can be drawn, namely:

1. The Brand Equity variable and the Brand Resonance variable partially have a positive effect on the tourist decision variable to visit the 2018 Asian Games Legacy Jakabaring Sport City (JSC) as a Sport Tourism Destination.

2. The variables of Brand Equity and Brand Resonance have a positive effect on tourist decision variables to visit the Legacy Asian Games 2018 Jakabaring Sport City (JSC) as a Sport Tourism Destination through Event Marketing as a mediating variable but have not been able to be a factor that can increase the decision to visit respondents.

Suggestion

After concluding the discussion, then some suggestions might be used. Even though it has positive results, to increase the decision to visit the 2018 Legacy Asian Games tourists Jakabaring Sport City (JSC) as a Sport Tourism Destination, the use of Brand Equity still needs to be improved. From the results of the questionnaire, it is known that several indicators can be used as a reference to improve or increase the brand equity of the 2018 Legacy Asian Games Jakabaring Sport City (JSC), which can be seen in Table 7 below.

Table 7. Summary of Suggestions

No.	Variable/Indicator	Suggestion
1	Brand Equity - I can remember the logo for the Legacy Asian Games 2018 Jakabaring Sport City tourist spot	Respondents still find it difficult to remember the logo of the 2018 Asian Games Legacy tourist spot, so it is necessary to display the logo more often at every event held at the JSC or in the JSC area,
2	Brand Equity - I know about tourist locations like the 2018 Legacy Asian Games in other cities or countries	There are still many respondents who do not know about tourist locations such as the 2018 Legacy Asian Games in other cities or countries, so visitors can inform them about the advantages of Jakabaring Sport City as a Sport Tourism Destination.
3	Brand Equity - I quickly remembered the location of the 2018 Legacy Asian Games, Jakabaring Sport City	Respondents still tend to have difficulty considering the tourist location of the Legacy Asian Games 2018 Jakabaring Sport City, where this location is located in the Ulu section of Palembang City which is opposite the city center, so it is necessary to consider the most efficient mode of transportation such as the Sport Tourism Tour Bus which can be imitated from Bandros (Bandung Tour on Bus) and it's been going very well.
4	Brand Equity - The tourist location for the Legacy Asian Games 2018 Jakabaring Sport City is very comfortable	The manager of the 2018 Asian Games Legacy Jakabaring Sport City (JSC) must pay attention to the comfort of visitors, such as multiplying trees so that the location is shadier and provides the public infrastructure that is easier for visitors to reach.

REFERENCES

- Aaker, D. A. (1991). *Managing Brand Equity: Capitalizing on the Value of a Brand Name*. The Free Press. New York.
- Aaker, D. A. (1996). Measuring Brand Equity Across Product and Markets. *California Management Review*, 38(3): 102-120.
- Aaker, D. A. (1997). Should You Take Your Brand to Where the Action is? *Harvard Business Review*, 75(5): 135-144.
- Amstrong, M. (2008). *Strategic Human Resource Management: A Guide to Action*. London, GBR: Kogan Page Ltd, 248.
- Basiya, R. and Rozak, H. A. (2012). Kualitas Dayatarik Wisata, Kepuasan Dan Niat Kunjungan Kembali Wisatawan Mancanegara Di Jawa Tengah. *Jurnal Ilmiah Dinamika Kepariwisataaan*, 11(2): 1-12.
- Durianto, D. and Sitinjak, T. (2001) *Strategi Menaklukkan Pasar Melalui Riset Ekuitas dan Perilaku Merek*. Gramedia Pustaka Utama: Jakarta.
- Ferdinand, A. (2006). *Metode Penelitian Manajemen*. Semarang: Badan Penerbit Universitas Diponegoro.
- Keller, K. L. (2001). Building Customer-Based Brand Equity: A Blueprint for Creating Strong Brands (pp. 3-27). Cambridge, MA: Marketing Science Institute.
- Keller, K. L. (2003). Brand Synthesis: The Multidimensionality of Brand Knowledge. *Journal of Consumer Research*, 29(4): 595-600.
- Kotler, P. and Keller, K. L. (2009). *Manajemen Pemasaran, Edisi 13*. Jakarta: Erlangga, 14.
- Mutaqin, A. Z. (2017). *Pengembangan Desa Wisata Dan Pembangunan Pariwisata Berkelanjutan*. Wisata Halimun.
- Nitisusastro, H. M. (2012). *Perilaku Konsumen Dalam Perspektif Kewirausahaan*. Bandung: Alfabeta.
- Person, C. (2012). *Event Marketing: How to Successfully Promote Events, Festivals, Conventions, and Expositions (Second Edition)*. Hoboken, New Jersey, America
- Pratiwi, D. M. (2015). The Influence of Brand Image, Brand Trust and Customer Satisfaction on Brand Loyalty (Case of Samsung Smartphone). *Jurnal Berkala Ilmiah Efisiensi*, 15(5): 377-385.
- Sutrasmawati, R. E. (2016). Pengaruh Brand Awareness Dan Brand Image Terhadap Keputusan Pembelian. *Management Analysis Journal*, 5(4): 281-288.
- Suroija, N. (2010). Studi Tentang Brand Resonance Melalui Brand Feeling Pada Honda Tiger di Kota Semarang, Doctoral Dissertation, Universitas Diponegoro, Semarang/Indonesia.
- Rindfleisch, A.; Wong, N.; and Burroughs, J. E. (2006). Seeking Certainty Via Brands: An Examination Of Materialism and Brand Resonance. *In Association for Consumer Research*.

İş Etiği ve İş Tatmini Arasındaki İlişkinin İncelenmesi: Lise Öğretmenleri Üzerine Bir Araştırma*

Dr. Cemile Evkaya

ORCID ID: <https://orcid.org/0000-0003-1943-5680>

Millî Eğitim Bakanlığı, İstanbul – TÜRKİYE

Prof. Dr. Adem Uğur

ORCID ID: <https://orcid.org/0000-0001-6406-5522>

Sakarya Üniversitesi, Siyasal Bilgiler Fakültesi, Çalışma Ekonomisi ve Endüstri İlişkileri Bölümü
Sakarya – TÜRKİYE

Makale Geçmişi

Geliş: 13.08.2020

Kabul: 24.09.2020

On-line Yayın: 31.12.2020

Anahtar Kelimeler

İş Etiği

İş Tatmini

Lise Öğretmeni

Araştırma Makalesi

* Bu çalışma, 2. yazar Prof. Dr. Adem Uğur danışmanlığında 1. yazar Dr. Cemile Evkaya'nın Sakarya Üniversitesi Sosyal Bilimler Enstitüsü'nde hazırladığı doktora tezinden üretilmiştir.

DOI:

<http://dx.doi.org/10.29228/JASSS.45789>

Öz

Küreselleşmenin getirdiği değişim ve dönüşüm rüzgârları iş dünyasının her alanını etkilediği gibi eğitim sistemini de etkilemiştir. Siyasal, sosyal, kültürel sahalardaki çelişkilerin, tersliklerin, ani değişimlerin hız kesmeden devam ettiği enformasyon devrinde, eğitim de, yapı ve işlevsellik yönünden, küreselleşmenin getirdiği değişim ve dönüşüm rüzgârlarından etkilenen bir sistem olma özelliği taşımaktadır. Günümüzde eğitim sisteminden arzu edilen, bir taraftan teknolojik değişimlere ayak uydururken bir taraftan da küreselleşmenin meydana getirdiği sosyal meselelere çözüm üreten bir sistem olarak görevini yerine getirmesidir. Kişileri ahlaki, sosyal, psikolojik ve ruhsal olarak topluma kazandırma amacı olan eğitim ve öğretim hizmetlerinde iş etiğinin benimsenmesi önem arz etmektedir. Bu bakımdan bu araştırma ile, lise öğretmenlerinin iş etiği algısının yüksek olmasının iş tatminini artıracakları hipotezi kanıtlanarak, lise öğretmenlerindeki iş etiği algısının iş tatminini gerçekleştirmesindeki önemi ortaya konulmaya çalışılmıştır. Bu araştırmanın amacı öğretmen algılarına göre iş etiği ile iş tatmini arasındaki ilişkiyi incelemektir. Araştırmada ilişkisel tarama modeli kullanılmıştır. Araştırmanın örneklemini İstanbul ilinin Pendik ilçesindeki liselerde görev yapmakta olan 403 öğretmen oluşturmaktadır. Araştırmada İş Etiği Algısı Ölçeği ve İş Tatmini Ölçeği kullanılmıştır. Araştırma verileri, aritmetik ortalama, standart sapma ve korelasyon analizi ile çözümlenmiştir. Bulgulara göre öğretmenlerin iş etiği algılarının yüksek, iş tatmini algılarının ise orta düzeyde olduğu tespit edilmiştir. Ayrıca iki değişken arasında pozitif yönlü anlamlı bir ilişki saptanmıştır.

Atıf Bilgisi / Reference Information

Evkaya, C. ve Uğur, A. (2020). İş Etiği ve İş Tatmini Arasındaki İlişkinin İncelenmesi: Lise Öğretmenleri Üzerine Bir Araştırma. *Jass Studies- The Journal of Academic Social Science Studies*, Number: 83, Winter, p. 425-436.

The Relationship between Work Ethics and Job Satisfaction According To Teachers' Perceptions

Dr. Cemile Evkaya

Republic of Turkey Ministry of National Education, Istanbul – TURKEY

Prof. Dr. Adem Uğur

Sakarya University, Faculty of Political Sciences, Department of Labor Economics and Industrial Relations, Sakarya – TURKEY

Article History

Submitted: 13.08.2020

Accepted: 24.09.2020

Published Online: 31.12.2020

Key Words

Work Ethics

Job Satisfaction

High School teacher

Research Article

DOI:

<http://dx.doi.org/10.29228/JASSS.45789>

Abstract

The changes and transformations brought by globalization have affected all areas of the business world as well as the education system. In the information era where contradictions, reversals and sudden changes in political, social and cultural fields continue without slowing down, education has the feature of being a system affected by the change and transformation winds brought about by globalization in terms of structure and frostiness. Today, what is desired from the education system is that produces solutions to the social problems caused by globalization while keeping up with technological changes. It is important to adopt business ethics in education services which aim to bring people to society as moral, social, psychological and spiritual. Based on this idea the study was aimed to emphasize the importance of high school teachers' perception of Business Ethics in terms of business satisfaction and to prove the hypothesis that high school teachers' perception of business ethics will increase their satisfaction. The aim of this study is to examine the relationship between work ethics and job satisfaction according to teachers' perceptions. Relational survey model was used in the research. The sample of the study consists of 403 teachers working in high schools in Pendik district of Istanbul. Work Ethics Perception Scale and Job Satisfaction Scale were used in the study. The research data were analyzed by arithmetic mean, standard deviation and correlation analysis. According to the findings, it was determined that teachers' perceptions of work ethics were high, and their job satisfaction perceptions were medium. In addition, a positive significant relationship was found between the two variables.

1. GİRİŞ

Etik kelimesi Yunanca “ethos” tan gelmektedir; çokluk manasında kullanıldığında “ekseriyetle bir kişinin esas yeri, yurdu, bulunduğu mekan, ikâmetgâhı, evi, barkı, memleketi” ve “alışkanlıklar, geçmişten uzanan gelen birikimler, insan davranışlarının ritüelleri, hayatın belli ananeleri, gelenek ve görenekleri, örfleri vb.” demektir (Atayman, 2005: 11). Etik, kişinin davranışlarına esas olan ahlaki ilkeler bütünüdür. İnsanlara eylemlerini belirlemede yardımcı olan kılavuz değerler, ilkeler ve standartlar şeklinde ifade edilebilen etik, aynı zamanda bir süreçtir (Şen, 2009: 2).

Toplumu oluşturan yapı taşı olan insanı ve bu insanların birbirleriyle olan ilişkilerinin temelini oluşturan değerleri, disiplinleri, doğru-yanlış ya da iyi-kötü gibi açıdan disipline eden sistematığı araştıran bir felsefe anlayışı olarak etik, insanların birbirleriyle olan ilişkilerini nasıl yönlendirmesi gerektiğini, iyi ve kötünün kıstaslarının neler olabileceğini incelemektedir. Diğer bir ifadeyle etik, kişilerin ve toplumun tutum ve davranışlarının iyi ve kötü, doğru ve yanlış ile ilgili toplumda genel kabul gören ahlâki ve gayri ahlâki ölçütlere uyumunu ifade ederken, doğru ve yanlışın standartlarını açıklamaktadır (Massie ve Douglas, 1992: 78). Etik, dünyanın her yerinde insan ve insanların olduğu her yerde ve tarihin her döneminde topluluğun kendisinin ya da atalarının oluşturduğu kurallar silsilesi şeklinde ete kemiğe bürünür. Beslendiği toplumu ve bireyleri aynı kurallar silsilesiyle disipline eder. İnsanoğlu norm, inanç, emir, yasak ve değerler topluluğu ve ağı ile kendi paradoksunu kurar (Özlem, 2004: 17). Bu çerçeveden bakıldığında “etik”, olgusal ve tarihsel olarak yaşanan ve belli bir pratik olan “ahlâkın teorisi” şeklinde değerlendirilmektedir. Başka bir ifade ile ahlâkın, eylemin pratiği olduğu yerde; etik de eylemin teorisi olmak durumundadır (Cevizci, 2002: 5).

Psikolojik bir bozukluk olarak ifade edilen etik dışı davranışlar, kişinin ahlak ve gelir düzeyi, Weberyen bürokrasi modelinin açmazları ve geleneksel toplum yapılarından beslenerek ülkelerin gelişme süreçleri önünde bir engel teşkil etmektedir. Etik ve ahlaki değer yargılarının toplumsal yaşamda, bireyler arası ilişkilerde, çalışma hayatında ve yaşamın her alanında geçerli kılınması için, onların bireyler tarafından kabul edilmesi-özümsemesi gerekmektedir.

Etiğin bir alt dalını oluşturan iş etiği, iş dünyasında çalışanların davranışlarına yön veren etik ilke ve standartlar haline dönüşmesini sağlar (Ferrel, 2004: 6). İş etiği; iş hayatının paydaşları olan çalışanlar, hisse sahipleri, baskı-çıkarcı grupları ve rakipler ile işletme arasındaki iletişimlerde etik olarak nerede, nasıl davranılması gerektiğini inceler, tartışır ve tüm bu konularda önerilerde bulunur (Bektaş ve Köseoğlu, 2008:155). İş etiği, iş camiasında var olan müspet ve menfi davranışları ele alarak, dürüstlük kavramını araştırmaktadır. Bu sebeple iş etiği demek, sözünün eri olmakla aynı şeydir. Buna binaen iş etiği, karşılıklı saygı, dürüstlük, güven, adaletli olmak, eşit çalışma şartları sağlamak ve karşı isteklerin tartışılabilirdiği bir ortam oluşturmaktır (McHugh, 1992: 11-16). Bu manada iş etiği kapsamında, işletmelerde insan davranışlarının ahlak kuralları karşısında değerlendirilmesi gerekmektedir (Buchholz ve Rosenthal, 1998: 3). Özetle iş etiği, işletmecilerin, yöneticilerin ve tüm çalışanların yükümlülüklerinin ve ahlaki sorumluluklarının ortaya konulduğu uygulamalı bir ahlak şeklidir.

Bunlara ilaveten etik davranış ilkelerinin içselleştirilip benimsenmesi, meslek içi eğitim kapsamında ele alınmalıdır. İnsanların eylemlerine yansıyan tutum ve davranışlarının, kısaca etik eğitimlerinin temelinde sosyalleşme veya toplumsallaşma süreçlerindeki ilişkilerinin yattığı, ayrıca toplumsallaşmanın kesintisiz bir süreç olarak yaşam boyu devam ettiği de bir gerçektir.

İş hayatında önemli bir diğer kavram ise iş tatminidir. Locke (1976)’a göre iş tatminini, “kişinin yapmış olduğu işi değerlendirmesi neticesinde hissettiği keyifli ve müsbet duygu durumu” olarak tanımlamıştır. Spector (1997)’a göre ise, iş tatmini, “kişinin ifa ettiği işe karşı ortaya çıkan olumlu duygular”dır. Kısacası iş tatmini, çalışanların ortaya koydukları işin neticesinde elde ettikleri kazanımların çalışanlar açısından ne derece önemli olduğu diğer bir deyişle kazanımların önemlilik

algısı şeklinde ifade edilebilir (Rathi ve Rastogi, 2008: 48).

İş tatmini kavramı ilk olarak 1935'te Hoppock'un "İş tatmini" adlı eserinde söz edilmiştir. Hoppock'un araştırmasında 500 öğretmenle yaptığı röportajlarda "işgörenler mutlu mu?" ve "işgörenlerin bir kısmı diğerlerinden daha mı mutlu?" sorularına cevap aramıştır. 32 tane iş tatmini araştırması sonucunda her biri yedi alternatif cevaptan oluşan dört soruluk bir "iş tatmini ölçeği" geliştirmiştir. Bu çalışmalarının sonucunda Hoppock iş tatminini "kişiye gerçekten memnunum dedirtecek psikolojik, fizyolojik ve çevresel koşulların birleşimi" olarak tanımlamıştır (Alsat, 2016: 39). Ancak iş tatmini ile ilgili ilk çalışmaların çok daha önce dayanmaktadır. Nitekim 1924'te Elton Mayo ve arkadaşları tarafından Western Electric'te "Hawthorne Deneyleri" olarak adlandırdıkları çalışmalarında ısı, ışık, dinlenme gibi çalışma koşullarında değişiklik yaparak verimliliğin arttırılmasını amaçlamışlardır. Araştırmalardan formel olmayan çalışan gruplarının davranışları sonucu iş tatmini ve çevresel faktör ilişkisinde belirgin bir etkiye sahip olduğu sonucuna varılmıştır (Tannenbaum ve Schmidt, 1973: 162). verimliliğin arttırılmasını amaçlamışlardır. İş tatminini araştırmaya yönelik olarak devam eden süreçte iş tamininin açıklanmasında çok faktörün etkili olabileceğini farkına varmışlardır. Zaman zaman araştırmalarda motivasyon teorileri, iş tatmini teorilerinin yerine geçmeye başlanmıştır (Downey, Hellriegel ve Slocum, 1975: 15). İş tatminini etkileyen birçok faktör arasında bir sınıflandırma yapılacak olursa bu faktörler iki ana başlığa indirilebilir. Bunlardan birincisi kişinin bireysel durumu yani kişinin duyguları ve yapısı, düşünce ve arzuları, beşeri ihtiyaçları ile bu gereksinimlerin şiddet dereceleriyle alakalı faktörlerdir. Bireyin fiziksel ve ruhsal durumu, güvenlik açısından beklentileri bu grup faktörün içine girmekte ve bunların öncelik sırasına göre değişmektedir. Diğer temel unsur ise örgütün bireye sunduğu işle ilgili koşullardır. İşteki psikolojik ve fiziksel şartlar ile bu şartların bireyin beklentileri ile ne kadar örtüştüğü ile ilgili durumlardır. Sonuç olarak koşullar ile bireyin beklentilerinin karşılama oranı birey iş tatminini verecektir (Blenegen, 1993: 37).

İş tatmini sağlıktan sanayiye, tarımdan eğitime kadar hemen hemen her alandaki mesleklerde görev yapan insanları etkilemektedir. Bunlardan biri de öğretmenlerdir. Eğitim örgütlerinin en önemli girdilerinden birisi ise öğretmendir. Öğretmen, eğitim kurumunda eğitim kurumunun amaçları doğrultusunda donanımlarını kullanan ve istihdam edilen kişidir. Eğitim örgütlerinde yer alan öğretmenler, örgütlerine bilgi, beceri ve donanımlarıyla birlikte emeklerini sunarlar. Diğer eğitim çalışanları ile birlikte öğretmenler, topluma ve okul paydaşlarına hizmet ve mal olarak eğitsel düşünce ile eğitsel ürünler sunarlar. Bu şekilde eğitim kurumlarının örgütsel, yönetsel ve eğitsel hedeflerinin gerçekleşmesine katkıda bulunurlar (Başaran, 1993). Toplumu oluşturan bireyi ve ülkenin geleceği olan insan gücünü yetiştirme ve ülkeye kazandırma sorumluluğunu üstlenen öğretmenlerin huzurlu ve verimli çalışabilmeleri için gerekli ortamların hazırlanması ve gerekli tedbirlerin alınması elzemdir.

Eğitim örgütlerinde makineyle değil insanla elde edilmeye çalışılan bir verimlilik söz konusudur. Bu performansın oluşturulmasında örgüt üyelerinin duygu durumu, heyecanı, coşkusu, mutluluğu önem arz etmektedir. Mutsuz, halsiz, kırgın, küskün öğretmenler örgütte verimli olamazlar (Alıç, 1996: 17). Öğretmenler verdiği hizmetin değerine ve önemine inanırsa çalışma hayatı da mutlu, anlamlı ve amaçlı hale gelir. İşinde mutlu öğretmenin tatmin düzeyi arttıkça motivasyon ve verimliliği de artar. Bu durum eğitim hizmetine kalite ve verim olarak yansır. Bu anlamda iş tatmini eğitim örgütlerinin hedeflerine ulaşmadaki en önemli etken olduğu sonucuna varılabilir.

Öğretmenler için iş tatmini ise "öğretmenin öğrencilerine ve okuluna karşı tutumu" ya da "öğretmenlerin işlerinden duydukları hoşnutluk ya da hoşnutsuzluk" olarak tanımlanabilir (Vural, 2004:32). Yaptığı işin değerli ve önemli olduğu inancı öğretmenlerin iş yaşamlarını anlamlı, amaçlı ve önemli hale getirmektedir. Duygusal beklentilerin yoğun olduğu ve yüz yüze etkileşimin hakim olduğu bir mesleğe olumsuz çalışma koşulları da eklenirse öğretmenlerin işten aldıkları doyum gittikçe azalabilmektedir. Bir başka deyişle, ülkenin ihtiyacı olan insan kalitesinin elde edilebilmesi

öğretmenlere bağlı olduğu için öğretmenlere çalışabilecekleri mutlu, huzurlu ve gerekli fiziksel imkanları bulunan ortamlar hazırlanmalıdır. Diğer yandan, farklı disiplinlerde incelenen araştırmaların birçoğunda çalışanların iş etiği algısı ile iş tatmini algısının bir arada incelenmediği görülmektedir. Benzer bir şekilde, Türkiye’de kamu ve özel sektör çalışanlarının iş etiği algısı ve tutumlarını karşılaştırmalı olarak ele alan çalışmaların da yetersiz olduğu gözlenmektedir (Özgener, 2000). Bu çerçevede öğretmenlerin iş etiği bilincinin çalışma ortamına sağladığı faydaların tespiti önem arz etmektedir. Bu çalışma ise iş etiği ve iş tatmini gibi çok yönlü bir kavramın lise öğretmenleri tarafından nasıl algılandığını, özel ve resmi kurum öğretmenleri tarafından ise nasıl uygulandığını anlamaya ve ikisi arasındaki ilişkiyi açıklamaya yönelik bir gayretin ürünü olarak ifade edilebilir.

1.1.Amaç

Bu araştırmanın amacı öğretmen algılarına göre iş etiği ile iş tatmini arasındaki ilişkiyi incelemektir. Bu doğrultuda araştırmada aşağıdaki sorulara yanıtlar aranmıştır.

1. İş etiği ve iş tatmini arasında anlamlı bir ilişki var mıdır?
2. İş etiği iş tatmininin anlamlı bir yordayıcısı mıdır?

2.Yöntem

2.1. Araştırmanın Modeli

Öğretmen algılarına göre iş etiği ve iş tatmini arasındaki ilişkileri inceleyen bu araştırma ilişkisel tarama modelinde tasarlanmıştır.

2.2. Evren ve Örneklem

Araştırmanın evrenini, İstanbul İli Pendik İlçesi’nde göre yapan lise öğretmenleri oluşturmaktadır. Pendik ilçesindeki liselerde 2414 öğretmen görev yapmaktadır. Güven düzeyi %95, sapma miktarı 0.05 alınarak aşağıdaki formül uygulandığında(Karasar,2002), N=2414 kişilik evrenden en az 331 öğretmenin örnekleme seçilmesi gerektiği sonucuna ulaşılmıştır. Ancak olası veri kayıpları da göz önüne alınarak bu sayı arttırılmıştır ve 403 öğretmenden gelen veriler analize dahil edilmiştir.

$$n = \frac{n_0}{1 + \frac{n_0}{N}}$$

Araştırmaya katılan öğretmenlerin 156’sı erkek (%39), 247’si kadındır (%61). Öğretmenlerin, 11’inin (%2,7) 18-24 yaş arasında olduğu, 200’ünün (%49,6) 25-35 yaş arasında olduğu, 123’ünün (%30,5) 36-45 yaş arasında olduğu ve 69’unun ise (%17,1) 46 yaş ve üzerinde olduğu saptanmıştır. Örneklemi oluşturan öğretmenlerin; 287’sinin (%71,2) evli, 116’sının (%28,8) ise bekar olduğu belirlenmiştir. Öğretmenlerin; 115’inin (%28,5) sayısal alan, 108’inin (%26,8) sözel alan, 45’inin (%11,2) yabancı dil alanı, 82’sinin (%20,3) meslek bilgisi alanı, 18’inin (%4,5) din kültürü ve ahlak bilgisi alanı, 17’sinin (%4,2) rehberlik alanı ve 18’inin (%4,5) sanat-spor alanı öğretmeni oldukları görülmüştür. Örneklemi oluşturan öğretmenlerin; 329’unun (%81,6) resmi devlet okullarında, 74’ünün (18,4) ise özel liselerde görev yaptıkları belirlenmiştir. Son olarak örnekleme oluşturan öğretmenlerin; 14’ünün (%3,5) 1 yıldan az, 111’inin (%27,5) 1-5 yıl arası, 115’inin (%28,5) 6-10 yıl arası, 4’ünün (%10,9) 11-15 yıl arası, 50’sinin (%12,4) 16-20 yıl arası ve 69’unun ise (%17,1) 21 yıl ve üzeri mesleki kıdeme sahiptir.

2.2. Veri Toplama Araçları

Araştırmada öğretmenlerin iş etiği algılarını belirlemek için Evkaya (2019) tarafından geliştirilen İş Etiği Algısı Ölçeği ve Weiss, David, England ve Lofquist (1967) tarafından geliştirilen ve Baycan (1985) tarafından Türkçeye çevrilip, geçerlilik ve güvenilirlik çalışmaları yapılmış olan İş Tatmini Ölçeği kullanılmıştır.

İş Etiği Algısı Ölçeği

Evkaya (2019) tarafından geliştirilen iş etiği algısı ölçeği beşli derecelmeli (1=Her zaman, 2=Genellikle, 3=Bazen, 4= Nadiren, 5=Hiçbir zaman) likert tipi bir ölçektir. Dürüstlük, güven, saygı ve adalet olmak üzere dört alt boyuttan oluşan ölçeğin açıkladığı varyans oranı %53,14'tür. Cronbach Alpha güvenilirlik katsayıları ise dürüstlük alt boyutu için .70, güven alt boyutu için .85, adalet alt boyutu için .75, saygı alt boyutu için .81 ve ölçeğin geneli için ise .86'dır.

Tablo1. Faktör Analizi Sonuçları

	Dürüstlük	Güven	Saygı	Adalet
S1	0,722			
S2	0,748			
S3	0,955			
S4	0,903			
S5	0,891			
S6	0,913			
S7	0,916			
S8		0,639		
S9		0,690		
S10		0,609		
S11		0,292		
S12		0,521		
S13		0,623		
S14		0,470		
S15			0,689	
S16			0,571	
S17			0,684	
S18			0,558	
S19			0,389	
S20			0,402	
S21			0,629	
S22				0,417
S23				0,618
S24				0,759
S25				0,578
S26				0,316
S27				0,244
S28				0,470
S29				0,306

Tablo 2. Faktör Analizi Sonucunda Belirlenen Alt Boyutlar ve Bu Boyutlardan Yük Alan Maddeler

Faktör	Madde Sayısı	Madde Numaraları
1	7 madde	1, 2, 3, 4, 5, 6, 7
2	7 madde	8, 9, 10, 11, 12, 13, 14,
3	7 madde	15, 16, 17, 18, 19, 20, 21
4	8 madde	22, 23, 24, 25, 26, 27, 28, 29

Tablo 2’de de görüldüğü gibi; birinci faktör 7 maddeden (1, 2, 3, 4, 5, 6, 7. maddeler), ikinci faktör 7 maddeden (8, 9, 10, 11, 12, 13, 14. maddeler), üçüncü faktör 7 maddeden (15, 16, 17, 18, 19, 20, 21. maddeler) ve dördüncü faktör 8 maddeden (22, 23, 24, 25, 26, 27, 28, 29. maddeler) oluşmaktadır. Her bir faktöre giren ölçek maddeleri incelenmiş ve alt boyutlar isimlendirilmiştir. Bu çerçevede; birinci faktöre giren maddeler iş etiğinde dürüst olmaya yönelik maddeler içerdiğinden “dürüstlük” alt boyutu olarak, ikinci faktördeki maddeler güvene dayalı içerdiği için “güven”, üçüncü faktördeki maddeler etikle ilgili adalet durumlarını ortaya koyduğu için “adalet” ve dördüncü faktöre giren maddeler ise daha çok saygıya dayalı maddeleri kapsadığından “saygı” olarak isimlendirilmiştir.

Alt boyutlar isimlendirildikten sonra her bir alt boyutun güvenilirlik analizleri yapılmıştır. Her bir faktöre giren maddeler üzerinden hesaplanan Cronbach Alpha, Guttman ve Spearman Brown değerleri Tablo 3’te verilmiştir:

Tablo Hata! Belgede belirtilen stilde metne rastlanmadı.. Faktör Sonucunda Belirlenen Alt Boyutlar ve Bu Boyutlara Ait Güvenirlik Katsayıları

Faktör	Cronbach Alpha
1. Dürüstlük	.694
2. Güven	.854
3. Adalet	.748
4. Saygı	.806
TOPLAM	.861

431

Tablo 3’te görüldüğü gibi, ölçeğin güvenilirliğine ait yapılan istatistiksel analiz sonucunda toplam güvenilirlik katsayıları sosyal bilimlerde kabul edilebilen yeterli yüksekliğe sahiptir. Alt boyutların güvenilirlik katsayılarına bakıldığında; dürüstlük alt boyutu için .694, güven alt boyutu için .854, adalet alt boyutu için .748, saygı alt boyutu için .806 ve toplam için .861 bulunduğundan ölçeğin istatistiksel olarak güvenilir olduğuna karar verilmiştir.

İş Tatmini Ölçeği

Weiss, David, England ve Lofquist (1967) tarafından iş doyumunu ölçmek amacıyla geliştirilen ve 20 sorudan oluşan Minnesota İş Doyum Ölçeğidir. Baycan (1985) tarafından Türkçeye çevrilip, geçerlilik ve güvenilirlik çalışmaları yapılmıştır (Cronbach Alpha= 0.77). Minnesota İş Doyum Ölçeği 1-5 arasında puanlanan beşli likert tipi bir ölçektir. Ölçek puanlamasında, Hiç memnun değilim; 1 puan, Memnun değilim; 2 puan, Kararsızım; 3 puan, Memnunum; 4 puan, Çok memnunum; 5 puan olarak değerlendirilmektedir. Minnesota İş Doyum Ölçeği içsel, dışsal ve genel doyum düzeyini belirleyici özelliklere sahip 20 maddeden oluşmuştur. Cronbach Alpha güvenilirlik katsayıları içsel doyum alt boyutu için .78, dışsal doyum için .72 ve ölçeğin geneli için ise .83’tür

2.2. Veri Toplama Süreci ve Etik Kurul Onayı

Veri toplama süreci öncesinde araştırma için Sakarya Üniversitesi Etik Komisyonu’ndan 07/06/2018- E.8119 tarih ve sayılı belge ile gerekli etik onay ve İstanbul İl Milli Eğitim Müdürlüğü’nden araştırma örnekleme kapsamındaki liselerde ölçeklerin uygulanabilmesi için yasal izin alınmıştır. Uygulamaların hangi okullarda gerçekleştirileceği tesadüfi olarak gerçekleştirilen atamalar sonunda belirlenmiştir. Belirlenen liselerde uygulamaların gerçekleştirilebilmesi için, öncelikle okul yöneticileri ile gerekli görüşmeler yapılmış ve gönüllülük ilkesi çerçevesinde belirlenen okullardaki öğretmenlere ölçekler bizzat araştırmacı tarafından dağıtılmıştır.

2.3. Verilerin Çözümlemesi ve Yorumlanması

Lise öğretmenlerinin iş etiği algısı puanlarının iş tatmini puanlarını (genel, içsel ve dışsal alt boyutları ile) öngörüp öngörmediğini test etmek için Çoklu Regresyon analizi tekniği kullanılmıştır. Bu tekniğin kullanılmasının amacı, iki değişkenden birinin (birden fazla alt boyutu ile) diğerine etki edip etmediğini yani değişkenlerden birine sahip olmanın diğerinin varlığını tahmin ettirip ettiremediğini görebilmeğidir. Olaylar ve olgular arasındaki ilişkilerin betimlenmesindeki temel amaç, çoğu kez, ortaya konulan bu ilişkiye dayanarak ileriye yönelik tahmin yapmaktır (Köklü, Büyüköztürk ve Bökeoğlu, 2007). Regresyon analizinden önce ise değişkenler arasındaki ilişkileri görebilmek amacıyla Pearson Momentler Çarpımı Korelasyon Tekniği kullanılmıştır. Araştırmada aritmetik ortalamaların yorumlanmasında 1.00-1.80 aralığı "çok düşük", 1.81-2.60 aralığı "düşük", 2.61-3.40 aralığı "orta", 3.41-4.20 aralığı "yüksek" ve 4.21-5.00 aralığı "çok yüksek" olarak değerlendirilmiştir (Köklü, Büyüköztürk ve Bökeoğlu, 2007). Ek olarak korelasyon analizinin yorumlanmasında da .00-.30 aralığı "düşük", .31-.70 aralığı "orta" ve .71-1.00 aralığı da "yüksek" düzeyde ilişki olarak kabul edilmiştir (Köklü, Büyüköztürk ve Bökeoğlu, 2007).

3. Bulgular ve Yorum

3.1. İş Etiği Ve İş Tatmini Arasındaki İlişkiye Ait Bulgular

Araştırmada öğretmen görüşleri doğrultusunda öğretmenlerin iş etiği ve iş tatmini algılarının görece nasıl olduğu incelenmiştir. Ayrıca araştırmaya katılan öğretmenlerin iş etiği algısı puanlarının iş tatmini puanlarını toplam ve alt boyutları ile öngörüp öngörmediğini belirlemek için yapılan Çoklu Regresyon Analizi sonuçları verilmiştir. Regresyon analizleri öncesinde tüm boyutlar arasındaki korelatif ilişkileri görmek için de Pearson Momentler Çarpımı Korelasyon Katsayısı sonuçları Tablo 4'te verilmiştir.

Tablo 4. Değişken ve Alt Boyutlara İlişkin Betimsel İstatistikler ve Korelasyon Analizi Bulguları

	X	Ss	1	2	3	4	5	6	7	8
1.Toplam İş Etiği	128,17	9,41	1	,593**	,824**	,795**	,786**	,199**	,224**	,144**
2.Dürüstlük	31,93	2,94		1	,307**	,249**	,277**	,082	,108*	,043
3.Güven	32,17	3,15			1	,552**	,606**	,163**	,191**	,109*
4.Adalet	31,66	3,53				1	,511**	,118*	,131**	,087
5.Saygı	32,40	2,86					1	,244**	,252**	,202**
6.Genel İş Tatmini	66,77	10,74						1	,939**	,927**
7.İçsel Tatmin	38,56	5,99							1	,742**
8.Dışsal Tatmin	28,21	5,51								1

* p<.005; ** p <.001; N= 403

Tablo 4'te, örneklem grubunu oluşturan öğretmenlerin iş etiği algısı toplam ve alt boyut puanları ile iş tatmini genel ve alt boyut puanları arasında anlamlı bir ilişki bulunup bulunmadığını belirlemek amacıyla yapılan Pearson analizi sonuçları verilmiştir. Bu tabloya göre; toplam iş etiği puanları ile hem genel iş tatmini puanları arasında ($r = .199$; $p < .001$) hem de içsel tatmin puanları ($r = .224$; $p < .001$) ve dışsal tatmin ($r = .144$; $p < .001$) puanları arasında pozitif yönde anlamlı ilişkiler olduğu görülmüştür. Bu bulguya göre öğretmenlerin iş etiği algıları arttıkça iş tatmini düzeyleri de artmaktadır.

Yine aynı tabloya göre; öğretmenlerin iş etiği dürüstlük puanları ile genel iş tatmini ($r = .082$; $p > .050$) ve dışsal tatmin puanları ($r = .043$; $p > .050$) arasında anlamlı bir ilişki olmadığı ancak dürüstlük puanları ile içsel tatmin puanları arasında ($r = .108$; $p < .050$) pozitif yönde anlamlı bir ilişki olduğu

görülmüştür.

Öğretmenlerin iş etiği güven alt boyut puanları ile hem genel iş tatmini puanları arasında ($r = .163$; $p < .001$) hem de içsel tatmin puanları ($r = .191$; $p < .001$) ve dışsal tatmin ($r = .109$; $p < .005$) puanları arasında pozitif yönde anlamlı ilişkiler olduğu görülmüştür.

Analizlere bakıldığında; öğretmenlerin iş etiği adalet alt boyut puanları ile hem genel iş tatmini puanları arasında ($r = .118$; $p < .005$) hem de içsel tatmin puanları ($r = .131$; $p < .001$) pozitif yönde anlamlı ilişkiler olduğu ancak dışsal tatmin ($r = .087$; $p > .050$) puanları ile arasındaki ilişkinin anlamlı olmadığı bulunmuştur.

Son olarak; öğretmenlerin iş etiği saygı alt boyut puanları ile hem genel iş tatmini puanları arasında ($r = .244$; $p < .001$) hem de içsel tatmin puanları ($r = .253$; $p < .001$) ve dışsal tatmin ($r = .202$; $p < .001$) puanları arasında pozitif yönde anlamlı ilişkiler olduğu görülmüştür.

3.2. İş Etiği İle İş Tatmini Arasındaki Yordayıcılık Düzeyine İlişkin Bulgular

Araştırmaya katılan öğretmenlerin iş etiği algısı puanlarının iş tatmini puanlarını toplam ve alt boyutları ile öngörüp öngörmediğini belirlemek için yapılan Çoklu Regresyon Analizi sonuçlarından sonra, öğretmenlerin iş etiği ve iş tatmini algılarının yordayıcılık düzeylerine ilişkin sonuçlara yer verilmiştir.

Tablo 5. Öğretmenlerin İş Etiği Algılarının Genel İş Tatmini Puanlarını Öngörmesine İlişkin Çoklu Regresyon Analizi Sonuçları

Yordayan	B	Standart Hata	β	t	R	R ²	F
Dürüstlük	,051	,188	,014	,270	,246	,060	6,407***
Güven	,096	,225	,028	,426			
Adalet	-,063	,184	-,021	-,344			
Saygı	,878	,239	,234	3,678***			

*** $p < .001$

Tablo 5 incelendiğinde; iş etiği algısı alt boyut puanlarının tümünün genel iş tatmini puanlarındaki varyansın %6'sını açıkladığı görülmektedir ($F = 6,407$, $p < .001$). Standardize Beta katsayıları incelendiğinde, öğretmenlerin genel iş tatmini puanlarında sadece saygı alt boyut puanlarının pozitif yönde ve anlamlı düzeyde öngörü sağlayıcı etkisinin olduğu belirlenmiştir ($\beta = .234$; $p < .001$).

Tablo 6. Öğretmenlerin İş Etiği Algılarının İçsel İş Tatmini Puanlarını Öngörmesine İlişkin Çoklu Regresyon Analizi Sonuçları

Yordayan	B	Standart Hata	β	t	R	R ²	F
Dürüstlük	,071	,105	,035	,673	,259	,067	7,161***
Güven	,118	,125	,062	,942			
Adalet	-,038	,102	-,023	-,374			
Saygı	,453	,133	,216	3,411			

*** $p < .001$

Tablo 6 incelendiğinde iş etiği algısı alt boyut puanlarının tümünün içsel iş tatmini puanlarındaki varyansın %7'sini açıkladığı görülmektedir ($F = 7,161$, $p < .001$). Standardize Beta katsayıları incelendiğinde, öğretmenlerin içsel iş tatmini puanlarında yine sadece saygı alt boyut

puanlarının pozitif yönde ve anlamlı düzeyde öngörü etkisinin olduğu belirlenmiştir ($\beta=,259$; $p<.001$).

Tablo 7. Öğretmenlerin İş Etiği Algılarının Dışsal İş Tatmini Puanlarını Öngörmesine İlişkin Çoklu Regresyon Analizi Sonuçları

Yordayan	B	Standart Hata	β	t	R	R ²	F
Dürüstlük	-,020	,098	-,011	-,202			
Güven	-,022	,116	-,013	-,189	,204	,041	4,306***
Adalet	-,025	,095	-,016	-,261			
Saygı	,425	,124	,221	3,437			

*** $p<.001$

Tablo 7 incelendiğinde iş etiği algısı alt boyut puanlarının tümünün dışsal iş tatmini puanlarındaki varyansın %4'ünü açıkladığı görülmektedir ($F=4,306$, $p<.001$). Standardize Beta katsayıları incelendiğinde, öğretmenlerin dışsal iş tatmini puanlarında yine sadece saygı alt boyut puanlarının pozitif yönde ve anlamlı düzeyde öngörü etkisinin olduğu görülmüştür ($\beta=,204$; $p<.001$).

4. Sonuç ve Öneriler

Liselerde görev yapmakta olan öğretmenlerin algılarına göre iş etiği ve iş tatmini arasındaki ilişkinin incelendiği bu araştırma sonucunda iş etiği ölçeğinin dürüstlük boyutunda genel iş tatmini ve dışsal iş tatmini arasında anlamlı bir ilişkiye rastlanmazken, dürüstlüğün içsel iş tatmini ile pozitif yönlü ilişkisi olduğu tespit edilmiştir. Araştırmada iş etiği ölçeğinin güven boyutunu ile genel, içsel ve dışsal iş tatmin düzeyleri arasında pozitif yönlü bir ilişki olduğu tespit edilmiştir. Ayrıca bulgular, iş etiği ölçeğinin adalet (hakça davranma) boyutu ve hem genel hem de iş tatmini alt boyutlarından içsel iş tatmini arasında pozitif bir ilişki olduğunu gösterirken, dışsal iş tatmini arasında anlamlı bir ilişki olmadığı göstermektedir. Saygı alt boyutunun ise genel, içsel ve dışsal iş tatmini alt boyutlarıyla pozitif yönlü ilişkili olduğu görülmüştür. Diğer bir ifadeyle dürüstlük, güven, adalet (hakça davranma) ve saygı iş etiği algısının yüksek olması iş tatmininin yaşanmasına katkı sağlamaktadır. Son olarak; öğretmenlerin genel iş tatmini puanlarında sadece saygı alt boyutunun pozitif yönde ve anlamlı düzeyde yordayıcı etkisinin olduğu belirlenmiştir. ($\beta=,234$; $p<.001$).

Araştırma bulguları, öğretmenlerin içsel iş tatmini puanlarında yine sadece saygı alt boyutunda pozitif yönde ve anlamlı düzeyde yordayıcı etkisinin olduğu belirlenmiştir. Benzer şekilde öğretmenlerin dışsal iş tatmini puanlarında da sadece saygı alt boyutunda pozitif yönde ve anlamlı düzeyde yordayıcı etkisinin olduğu görülmüştür ($\beta=,204$; $p<.001$).

Özetlenecek olursa, kişide iş tatmininin oluşumunda kişinin iş etiği algısının yeri önemlidir. Özellikle dürüstlük ile içsel tatmin, adalet ile genel ve içsel tatmin, güven ve saygı iş etiği algısı ile genel, içsel ve dışsal tatmin alt boyutları arasında düşük pozitif ilişki olduğu görülmüştür. Bu çalışma ile lisede görev yapan öğretmenlerin iş etiği algısının genelde olumlu olduğu tespit edilmiştir. Araştırma sonuçlarında iş etiği ile iş tatmini arasında pozitif ve anlamlı ilişki olması bakımından Viswesvaran ve Deshpande (1996), Koh (2004), Pettijohn ve Taylor (2008), Valentine ve Fleischman'in (2008), Vitell ve Singhapakdi (2008) çalışmaları ile paralellik gösterdiği görülmüştür. Araştırma sonuçları, iş etiğinin iş tatminini etkilediğini vurgulayan, Awan, Abbas ve Qureshi (2012), kurumsal sosyal sorumluluğun yalnızca etik boyutunun iş doyumunu olumlu yönde etkilediğini belirten Lee vd, (2011), Avcı ve Akdemir çalışmalarıyla da uyumlu olduğu anlaşılmıştır. Yapılan bu araştırmalarda öğretmenlerin iş etiği algısı ve iş tatmini algısı arasındaki ilişkinin pozitif çıkması arasında önemli bir sebep-sonuç ilişkisi olduğu öne sürülmektedir. Dolayısıyla iş etiği ve iş tatmini arasındaki ilişkilerin varlığını bu çalışma onaylamaktadır. Araştırma bulgularında görüldüğü üzere, iş etiğine bağlı iş

tatmini ortaya çıkmaktadır. Buna bağlı olarak öğretmenlerde iş etiği algısının artırılması çalışmaları önem arz etmektedir. Çalışmanın sonuçlarına dayalı olarak şu öneriler geliştirilmiştir:

Yapılan çalışmanın sonuçları göz önüne alındığında iş etiğine bağlı olarak iş tatmini ortaya çıkmaktadır. Bu durumda eğitim kurumlarında öğretmenlerin iş etiği algısının artırılması gerektiği düşünülmektedir. İş etiği algısının artırılmasını ve yerleşmesini sağlayacak bir dizi önlemler alınabilir. Bunlar;

1. Etik değerlere sadakat ve iş etiği ilkelerine riayet eğitim-öğretim hizmeti planlamasının her kademesinde kriter olarak kabul edilmelidir. Bu kıstas, tüm çalışanlar tarafından açıkça bilinmelidir.

2. Saygı ve güven temelli ilişkiler tüm yöneticilerin ve öğretmenlerin özel hayatlarına, kişisel haklarına, özgürlüklerine, kişiliklerini de içine alacak şekilde tesis edilmeli ve bu anlayış kamu kurumunun tamamına yerleştirilmelidir.

3. Dürüstlük, saygı, güven ve adalet (hakça davranma) kriterleri geliştirilmeli ödül, disiplin ve atamalarda bu kriterlere uygun davrananlara öncelik tanınmalı ve örgüt kültürü olarak kurumlara bu kriterler kazandırılmalıdır.

4. Öğrenci-öğretmen ilişkisinde “dürüstlük”, “güven”, “saygı” ve “adalet (hakça davranma)” esaslı ilişkiler oluşturulmalı ve bu kriterlere dayalı ortamlar oluşturmak için çalışmalar yapılmalı, kültürel değerlere bağlı kalacak kodlamalar yapılmalıdır.

KAYNAKÇA

Atayman, V. (derleyen.) (2005). *Etik*. İstanbul: Donkişot Yayınları.

Alic, M. (1996). Eğitim Sisteminin Amaçlarının Gerçekleştirilmesinde Eğitim Yöneticisinin İşlevleri. *Çağdaş Eğitim Dergisi, C./S. 0(217): 12-16*.

Alsatt, O. Ç. (2016) Çalışan Motivasyonunu Etkileyen Faktörlerin İş Tatminine Etkisini Belirlenmesine Yönelik Bir Uygulama, Yayınlanmamış Doktora Tezi, Selçuk Üniversitesi Sosyal Bilimler Enstitüsü, Konya.

Avcı, N. ve Akdemir, I. (2014) The Impact of Corporate Social Responsibility on Job Satisfaction in Hotels. *Ege Akademik Bakış Dergisi, C./S. 14(1): 125-135*.

Awan, K. Z.; Abbas, M.; Qureshi, I. ve Shahzad, K. (2014). Exploring the Relationship Between Islamic Work Ethics, Employee Work Performance and the Mediation Role of Organizational Commitment. *Journal of Asian Development Studies, C./S. 3(3): 64-81*.

Başaran, İ. E. (1993). *Türkiye Eğitim Sistemi*. Ankara: A. Ü Eğitim Bilimleri Fakültesi Yayınları.

Bektaş, Ç. ve Köseoğlu, M. A. (2008). İş Etiği ve İş Etiğinin Yayılım Süreci. *Süleyman Demirel Üniversitesi İktisadi ve İdari Bilimler Fakültesi Dergisi, C./S. 13(1): 145-158*.

Blenegen, M. A. (1993). Nurses' Job Satisfaction: A Meta-Analysis of Related Variables. *Nursing Research Journal, C./S. 42(1): 31-44*.

Baycan, A. (1985). An Analysis of the Several Aspects of Job Satisfaction Between Different Occupational Groups, Yayınlanmamış Doktora Tezi, Boğaziçi Üniversitesi Sosyal Bilimler Enstitüsü, İstanbul.

Buchholz, Rogene A. ve Sandra B. Rosenthal. (1998). *Business Ethics: The Pragmatic Path Beyond Principles to Process*. Usa: Prentice Hall.

Cevizci, A. (2002). *Etiğe Giriş*. İstanbul: Paradigma Yayınları.

Downey, H. K.; Hellriegel, D. ve Slocum J. W. (1975). Congruence Between Individual Needs, Organizational Climate, Job Satisfaction And Performance. *Journal Academy of Management, 18(1): 149-155*.

Evkaya, C. (2019). Lise Öğretmenlerinde İş Etiği Ve İş Tatmini Algısının Karşılaştırılmalı Analizi: Pendik Örneği, Yayınlanmamış Doktora Tezi, Sakarya Üniversitesi Sosyal Bilimler Enstitüsü,

- Sakarya.
- Ferrell, O.C.; Linda, F. ve John P. Fraedrich (2004). *Business Ethics: Ethical Decision Making and Cases*. Newyork: Sixth Edition.
- Karasar, N. (2002). *Bilimsel Araştırma Yöntemleri*. Ankara: Nobel Yayınları.
- Koh, H. C. ve El'fred, H. Y. (2004). *Organisational Ethics and Employee Satisfaction and Commitment*. Management Decision.
- Köklü, N.; Büyüköztürk Ş. ve Bökeoğlu, Ö. Ç. (2007). *Sosyal Bilimler İçin İstatistik*, (2. Baskı). Ankara: Pegem A Yayıncılık.
- Lee, L.; Wong, P. K.; Der Foo, M. ve Leung, A. (2011). Entrepreneurial Intentions: The Influence of Organizational and Individual Factors. *Journal of Business Venturing*, 26(1): 124-136.
- Locke, Edwin A. (1976). *The Nature and Causes of Job Satisfaction*."Handbook of Industrial and Organizational Psychology (1976). S. 317.
- Massie, J. ve Douglas, J. (1992). *Managing: A Contemporary Introduction*, Englewood Cliffs. New Jersey: Prentice Hall.
- Mc Hugh, F. P. (1992). *İş Ahlakı*. Türk Sanayicileri ve İşadamları Derneği.
- Özgener, Ş. (2000). Ahlâk ve Sosyal Sorumluluk, İmalat Sanayinde Bir Uygulama, Yayınlanmamış Doktora Tezi, Selçuk Üniversitesi Sosyal Bilimler Enstitüsü, Konya.
- Özlem, D. (2004). *Mantık: Kalsik/Sembolik Mantık, Mantık Felsefesi*. İstanbul: İnkılap Yayınevi.
- Pettijohn, C.; Pettijohn, L. ve Taylor, A. J. (2008). Salesperson Perceptions of Ethical Behaviors: Their Influence on Job Satisfaction and Turnover Intentions. *Journal of Business Ethics*, 78(4): 547-557.
- Rathi, N. Ve Rastogi, R. (2008). Job Satisfaction and Psychological Well-Being. *The Icfai University Journal Of Organizational Behavior*, 7(4): 47-57.
- Spector, P. E. (1997). *Job Satisfaction: Application, Assessment, Causes, and Consequences*, (Vol.3). Sage Publications.
- Şen, B. (2009). Kentsel Dönüşüm: Kavramsal Karmaşa ve Neoliberalizm. *İktisat Dergisi*, C./S. 0(499): 37-48.
- Tannenbaum, R. ve Schmidt, W. H. (1973). *How to Choose A Leadership Pattern*. Boston: Harvard Business Review.
- Valentine, S.; Godkin, L.; Fleischman, G. M. ve Kidwell, R. (2011). Corporate Ethical Values, Group Creativity, Job Satisfaction and Turnover Intention: The Impact of Work Context on Work Response. *Journal of Business Ethics*, 98(3): 353-372.
- Weiss, D. J.; Dawis, R. V.; England, G. W. ve Lofquist, L. H. (1967). *Manual for the Minnesota Satisfaction Questionnaire: Minnesota Studies in Vocational Rehabilitation*. Minneapolis: Industrial Relations Center, University of Minnesota.
- Viswesvaran, C. ve Deshpande, S. P. (1996). Ethics, Success, and Job Satisfaction: A Test of Dissonance Theory in India. *Journal of Business Ethics*, 15(10): 1065-1069.
- Vitell, S. J. ve Singhapakdi, A. (2008). The Role of Ethics Institutionalization in Influencing Organizational Commitment, Job Satisfaction, and Esprit de Corps. *Journal of Business Ethics*, 81(2): 343-353.
- Vural, B. (2004). *Yetkin- İdeal-Vizyoner Öğretmen*. İstanbul: Hayat Yayınları.

Türkiye’de 1980-2017 Yılları Arasında Finansal Gelişmenin Ekonomik Büyümeye Etkisi: Ekonometrik Bir Analiz*

Fatih Adlı

ORCID ID: <https://orcid.org/0000-0003-2904-0463>

Doktora Öğrencisi / İnönü Üniversitesi, Sosyal Bilimler Enstitüsü, İktisat Anabilim Dalı, Malatya – TÜRKİYE

Makale Geçmişi

Geliş: 10.07.2020

Kabul: 07.10.2020

On-line Yayın: 31.12.2020

Anahtar Kelimeler

Finansal Gelişme

Ekonomik Büyüme

Türkiye Ekonomisi

Arz Öncüllü Hipotez

Parametre Tahmini

Araştırma Makalesi

* Bu çalışma Prof. Dr. Tayfur Bayat danışmanlığında yazar Fatih Adlı tarafından hazırlanan “Türkiyede Finansal Gelişme ve Ekonomik Büyüme İlişkisi” başlıklı yüksek lisans tezinden türetilmiştir.

DOI:

<http://dx.doi.org/10.29228/JASSS.45150>

Öz

Bu çalışma Türkiye’nin finansal gelişmesi ve ekonomik büyüme ilişkisini incelemeyi amaçlamıştır. Finansal gelişmenin ekonomik büyümeye yani arz öncüllü hipotezin geçerliliği analizi yapılmıştır. 1980-2017 yılları arasında finansal gelişmenin göstergesi özel sektöre verilen kredilerin gayri safi yurtiçi hasılaya oranı, ekonomik büyüme göstergesi ise reel gayri safi yurtiçi hasıla verileri ile analiz yapılmıştır. Değişkenlere ait verilerin ekonometrik analizinde korelasyon testi yapılmış, aynı yönlü güçlü bir ilişki olduğu görülmüştür. Serilerin durağanlıklarını ölçmek için ADF birim kök testi uygulanıldıktan sonra seriler durağan hale gelmiştir. ARDL modeli sınır testi ile aralarında %10 anlamlılık seviyesinde eşbütünlüşme gerçekleşmektedir. Optimal gecikme uzunluğu Akaike bilgi kriterine göre ARDL (1.0) olarak belirlenmiştir. Değişkenler arasında kısa dönem tahmin analizi yapılmıştır. Finansal gelişmede meydana gelen %1 oranındaki artış kısa dönemde ekonomik büyümeyi 0.781 oranında artırır. Yapısal kırılma testi olarak CUSUM kullanılarak değişkenlerin yapısal kırılma sorunu olmadığı görülmüştür. Değişkenlerin uzun dönemde katsayılarını belirleyebilmek için Sıradan en küçük kareler yöntemi OLS, Tam değiştirilmiş en küçük kareler yöntemi FMOLS, Dinamik en küçük kareler yöntemi DOLS ve Kanonik eşbütünlüşme regresyonu CCR yöntemleriyle uzun dönemde katsayıları tahmin edilmiştir. Katsayı tahmin sonuçlarına göre finansal gelişmede meydana gelen %1 oranındaki artış ekonomik büyümede %1 oranından daha fazla bir artış gösterdiği için büyük çarpan yaratmış olduğu görülmektedir. Türkiye için 1980-2017 yılları arasında finansal gelişmede meydana gelen artış ekonomik büyümeyi olumlu yönde etkilemektedir.

Atıf Bilgisi / Reference Information

Adlı, F. (2020). Türkiye’de 1980-2017 Yılları Arasında Finansal Gelişmenin Ekonomik Büyümeye Etkisi: Ekonometrik Bir Analiz. *Jass Studies-The Journal of Academic Social Science Studies*, Number: 83, Winter, p. 437-455.

***The Effect of Financial Development on Economic Growth Between
The Years 1980-2017 in Turkey: An Econometric Analysis***

Fatih Adli

PhD Student / Inonu University, Institute of Social Sciences, Department of Economics, Malatya –
TURKEY

Article History

Submitted: 10.07.2020

Accepted: 07.10.2020

Published Online: 31.12.2020

Keywords

Financial Development
Economic Growth
Turkish Economy
Supply-Led Hypothesis
Parameter Estimation

Research Article

DOI:

<http://dx.doi.org/10.29228/JASSS.45150>

Abstract

This study, it is aimed to investigate the relationship in Turkey's financial development and economic growth. The validity analysis of financial development to economic growth is the supply-led hypothesis, has been made. The ratio of loans to the private sector to gross domestic product, which is an indicator of financial development, between 1980-2017, to the gross domestic product, and the indicator of economic growth, was analyzed with real gross domestic product data. In the econometric analysis of the data of the variables, a correlation test was made and it was seen that there was a strong relationship in the same direction. The series became stationary after the ADF unit root test was used to measure the stationarity of the series. With the ARDL model boundary test, cointegration takes place at a 10% significance level. The optimal delay length was determined as ARDL (1.0) according to the Akaike information criterion. Short term forecasting analysis was performed between the variables. %1 increase in financial development increases economic growth in the short term by 0.781. It is seen that variables by using CUSUM test as structural break test have no structural break problem. In order to determine the coefficients of the variables in the long term, the coefficients in the long term were estimated by Ordinary Least-Squares method OLS, Full-Modified Least-Squares method FMOLS, Dynamical Least-Squares method DOLS and Canonical Cointegration Regression CCR method. According to the coefficient estimation results, it is seen that the 1% increase in financial development has created a large multiplier since it has increased more than 1% in economic growth. The increase occurred in financial developments effect between the years 1980-2017 economic growth positively for Turkey.

GİRİŞ

Finansal gelişme ve ekonomik büyüme ilişkisi çok eski çalışmalara dayanmaktadır. Bu ilişki arasındaki çalışmaları ilk olarak Bagehot (1873), Schumpeter (1911) ve Gurley-Shaw (1955) bilim insanları tarafından çalışılmıştır. Finansal gelişme ve ekonomik büyüme arasındaki ilişki, talep takipli, arz öncüllü, çift yönlü ve ilişki olmadığına dair dört yaklaşım vardır. Bu çalışmanın amacı Türkiye için 1980-2017 yılları arasında yapılan ampirik analizde özel sektöre verilen kredilerin gayri safi yurtiçi hasılaya oranında meydana gelen artışın büyümeyi artırıcı bir etken midir sorusuna cevap aranmaktadır. Bu ilişkinin hala net bir sonuca ulaşamadığından farklı ülkeler veya ülke grupları, farklı dönemler, farklı ekonometrik analizler sonuçları değiştirdiği görülmektedir. Bu yüzden konu üzerinde çalışmalar sürmektedir. Gelişmekte olan ülkeler arasında yüksek büyüme oranına sahip olan Türkiye'nin finans alanında meydana gelen değişimin büyümeyi nasıl etkilediği üzerinde durulmuştur. Bu çalışmanın ilk aşamasında literatür çalışmasına yer verilmiştir. İkinci aşamasında finansal gelişme ve ekonomik büyüme ilişkisine ait veri seti ve Türkiye ekonomisinin dönemler itibarıyla finansal gelişme ve ekonomik büyüme çerçevesinde artış ve azalışların nedenleri üzerinde durulmuştur. Üçüncü aşamasında ampirik analizleri yapılmıştır. Korelasyon testi ile aynı yönlü güçlü bir ilişki sonucuna ulaşılmıştır. ADF birim kök testi ile seriler durağan hale gelmiştir. ARDL modeli ile %10 anlamlılık seviyesinde eşbütünleşme olduğu sonucuna ulaşılmıştır. Optimal gecikme uzunluğunu Akaike bilgi kriterine göre ARDL (1.0) modeli seçilmiştir. Kısa dönem tahmin sonuçları değerlendirilmiştir. Cusum testi ile yapısal kırılma olmadığı sonuçlarına ulaşılmıştır. Uzun dönemde parametre tahmini sonuçları incelendiğinde OLS, DOLS, FMOLS, CCR yöntemlerine göre katsayı tahminleri yapılmıştır. Finansal gelişmede meydana gelen %1 oranında bir artış ekonomik büyümede %1 oranından daha fazla bir artış gösterdiği sonucuna ulaşılmıştır. Ekonomide büyük çarpan yaratmıştır.

1. Literatür

Finansal gelişme ile ekonomik büyüme arasındaki ilişki literatür incelendiğinde aralarında kesin bir sonuca ulaşamamaktadır. Arz öncüllü hipotez, talep takipli hipotez, çift yönlü bir ilişki ya da söz konusu değişkenler arasında herhangi bir ilişki olmadığı saptanabilmektedir. İncelenen literatürde farklı dönemlerde yapılan farklı metodlar ile farklı ülke gruplarına yapılan analizler birbirinden farklı sonuçlar vermektedir. King ve Levine (1993) tarafından 1960 ile 1989 dönemin verileri ile 80 ülke için analiz yapılmıştır. Yapılan bu çalışma sonucunda finansal gelişme ile ekonomik büyüme arasında güçlü bir ilişki olduğu saptanmıştır (King ve Levine, 1993: 717-737). Calderon ve Liu tarafından 2003 yılında yapılan çalışmada nedensellik yönünü incelemek için ele alınan 109 gelişmekte ülkenin 1960 ile 1994 yılları arasındaki verileri ile iki değişken arasındaki ilişki yönünü finansta olan gelişmenin ekonomik büyümeyi etkilediği sonuçlarına ulaşılmıştır (Calderon ve Liu, 2003: 321-334). Samargandi, Fıdırmuc ve Ghosh (2015) tarafından yapılan çalışmada orta gelirli elli iki tane ülkenin 1980 ile 2008 dönemleri arasındaki verileri kullanılarak finansal gelişme ile ekonomik büyüme ilişkisi incelendiğinde yapılan panel analizinde orta gelirli elli iki tane ülkelerde artan finansman ekonomik büyümeyi olumsuz bir etki yapabileceğini açıklamıştır (Samargandi vd., 2015: 66-81). Kar, Nazlıoğlu ve Ağır (2011) tarafından yapılan çalışmada 15 MENA ülkesi için 1980 ile 2007 yılları arasındaki veriler kullanılarak farklı göstergeler ile yapılan tüm testlerin sonucunda birbirleri arasında net bir sonuca varılamamaktadır. Göstergelerin değişmesi testlerin sonuçlarını değiştirmektedir (Kar vd. 2011: 685-693). Levine ve Zervos (1998)

tarafından finansal gelişme ile ekonomik büyüme arasındaki ilişki incelenmiştir. Değişkenler arasındaki ilişki 1976 ile 1993 dönemleri arasındaki veriler kullanılarak 47 ülkenin incelenmesi ve çalışmanın yatay kesit analizi uygulanmış ve sonuç olarak finansal gelişmeler ekonomik büyümeyi pozitif yönde etkilediği sonucuna ulaşılmaktadır (Levine ve Zervos, 1998: 537-558). Gregorio ve Guidotti (1995) tarafından ekonomik büyüme ile finansal gelişme arasında ampirik çalışmalar incelenmiştir. Finansal gelişmenin göstergesi olarak banka kredilerinin özel sektöre verilen oranı ile ekonomik büyüme göstergesi olarak gayri safi yurtiçi hasıla belirlenmiştir. Bu ilişkinin korelasyon analizinde pozitif yönlü ilişki bulunmaktadır. Fakat ülkeler arasında Latin Amerika panel veri analizinde negatif sonuç görülmektedir (Gregorio ve Guidotti, 1995: 433-448). Ergür ve Özek (2020) 1988-2017 yılları arası dönemde Brezilya, Rusya, Hindistan, Çin, Güney Afrika, ve Türkiye ekonomilerinde finansal gelişme ile ekonomik büyüme arasındaki ilişki inceledikleri çalışmalarında panelin tamamı için kısa dönemde arz itişli ve uzun dönemde geri besleme hipotezlerinin geçerli olduğu, Çin ekonomisinde geri besleme hipotezinin, Brezilya ekonomisinde ise talep itişli hipotezin geçerli olduğu bulgusuna ulaşmışlardır (Ergür ve Özek, 2020: 343-357).

Bu iki değişken arasındaki ilişkiyi inceleyen çalışmaların literatür taraması yapılmıştır. Literatür incelendiğinde çalışmaların dönem aralıkları ve uyguladıkları ülke veya ülke grupları ile yapılan ekonometrik analizler sonucunda her çalışmanın sonucu farklı olabilmektedir. Yapılan çalışmalar incelendiğinde kesin bir sonuca varılmadığı görülmektedir. Değişkenler arasındaki ilişkinin kesin bir sonuca varılamamasının nedeni çalışmalar farklı ekonometrik analizler ile farklı ülke ya da ülke gruplarına farklı dönemler aralığında farklı göstergeler kullanılarak yapıldığından dolayı sonuçların farklılığından dolayı konu üzerinde çalışmalar sürmektedir.

2. Finansal Gelişme ve Ekonomik Büyüme Verilerinin Türkiye Açısından Analizi

Dünya bankasından alınan Reel GSYH verileri logaritması alınarak Şekil 1’de gösterilmiştir. Konu içinde asıl veriler kullanılmıştır. 1980 yılında Reel GSYH 68 milyar dolar olarak hesaplanmış ve Şekil 1’de logaritması alınarak 24.95 olarak gösterilmektedir. 1980 yılında ithal ikameci sanayileşme terkedilerek yerine ihracatı artırmaya yönelik politikalar almıştır. 24 Ocak 1980 yılında “Ekonomik İstikrar Kararları” ile hem ülkedeki ekonomik sorunların çözülmesi hem de dış dünya ile bütünleşme ve ekonomik gelişme için dış finansman yaratılması hedeflenmiştir. 1980 yılından itibaren dışa açık ve ihracata dayalı kalkınma politikalarına geçilmiştir.

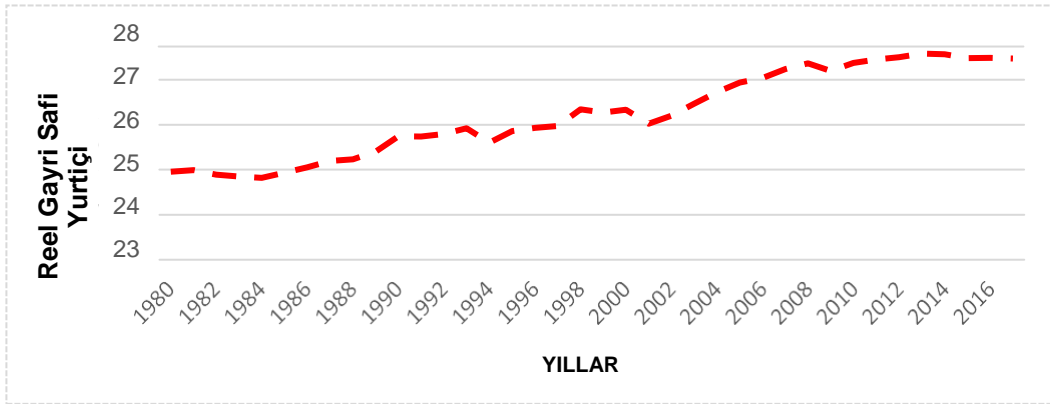

Şekil 1 Reel Gayri Safi Yurtiçi Hasıla

Kaynak: Dünya Bankası verileri kullanılarak yazar tarafından grafik haline getirilmiştir.

24 Ocak 1980 kararları ile alınan reformlar ihracat teşviklerinin artırılması Türk Lirasının devalüe edilmesi ile birlikte katma değer vergisi eklenmesi ve yabancı sermaye girişinin özendirilmesi olmuştur. 1980 yılında Türkiye’de en fazla büyümenin payı sanayi sektörü olmuştur. 1980 yılında yapılan istikrar kararları ithalatı azaltıp ihracatı artırdığından ülkenin GSYH’de artış görülmektedir. 1980’de toplam tasarruf oranı % 28.79 iken 1981 yılında artan tasarruf oranı % 32.49 seviyelerine gelmektedir. Artan tasarruf oranı yatırımlarla aynı yönde etki sağlayarak ekonomik büyümeyi artışı sağlayacaktır. Ekonomik büyüme 1980’de 68 milyar dolar olan GSYH 1981’de 71 milyar dolara ulaşacaktır.1989 yılından 1990 yılına geçildiğinde Reel GSYH oranı %50 oranında artarak 150 milyar dolar seviyesine çıkmıştır. Türkiye 1991 yılına gelindiğinde dünyada meydana gelen olumsuzluklardan etkilenmiştir. 1991 yılında ABD tarafından Irak’a başlatmış olduğu Körfez Savaşıyla ve uyguladığı ambargolar ile büyük bir ekonomik kayıp yaşanmıştır. 1991 yılında yaşanan krizle birlikte ihracat düşmüş, turizm büyük zarar görmüş, iç borçlar artmış, petrol fiyatları artmış varil fiyatı 15 dolardan 31 dolara çıkmıştır. Dolar kurunda büyük bir artış görülmüştür. Bu dönemde dış ticaret dengesi büyük artış nedeniyle cari işlemler dengesi bu dönemde 2.6 milyar dolarlık açık vermiştir. Körfez savaşı Irak’a komşu olan tüm ülkelerin ekonomik ve siyasi etkisi altına alan Körfez krizi Türkiye’de büyümeyi olumsuz yönde etkilemiştir. 1990 yılında tasarruf oranı %21.69 iken 1991 yılında %18.57 seviyesine düşmektedir. Tasarruf oranlarının düşmesi yatırımlarla aynı yönde değişmesi ekonomik büyümeyi etkileyerek büyüme oranında düşüşe sebep olacaktır. 1993 yılında Türkiye’nin Gayri safi yurtiçi hasılası 180 milyar dolar olarak Şekil 1’de görülmektedir. 1983 yılının sonlarına doğru cari işlemler açığı ve yoğun bir şekilde iç borçlanmayla finanse edilen bütçe açığının artmasıyla birlikte hükümet tarafından faiz, bütçe dengesi yeniden dengede tutmayı planlamaktadır. Türkiye’de oluşan bu belirsizlik ortamı Uluslararası Kredi Derecelendirme Kuruluşları tarafından kredi notu düşürülerek yabancı yatırımcıların ülkeye yatırımları azalmaktadır. 1994 yılında gelindiğinde dönemin başbakanı Tansu Çiller hükümetin artan kamu harcamalarını önüne geçmek dış talebe dayalı bir büyüme yapısı oluşturmak ekonomik istikrarı sürekli kılacak yapısal reformların üzerinde durmuştur.1994 yılında dövize olan akımı kesmek ile birlikte kısa dönemli kamu borçlarını ödeyebilmek için %400 faizli borçlanma kâğıtlarını piyasaya sürmüştür. Bu durum faizlerin tekrar

hızla yükselmesine ve enflasyonun üç haneli rakamlara çıkmasına yol açmıştır. Enflasyonun %125 düzeylerine çıkmasına ekonomide ise küçülme yaşamasına %-6.1 oranında azalmıştır. Ücretler düşmüş, işsizlik artmış ve devalüasyon ile sonuçlanmıştır. 1994 yılında GSYH 130 milyar dolar seviyesine gerilemiştir. 1993 yılında tasarruf oranı %18.51 iken tasarruf oranları 1994 yılında %18.17 gerilemiştir. Tasarruf oranlarının gerilemesi yatırımlarda aynı yönde etki oluşturacak ve büyümeyi olumsuz yönde etkileyecektir. 1994 krizi olarak geçen bu durum ekonomik küçülmeye yol açmıştır. Şekil 1’de görülen 1993-1994 arasındaki kırılma noktası ile görülmektedir. Türkiye 2000’li yıllara geldiğinde önemli iki kriz geçirmiştir. Bunlar Kasım 2000 krizi ve Şubat 2001 krizi olarak geçmektedir. Kasım ayında finansal krizin ortaya çıkmasında gelişmelere baktığımızda bankalarda gecelik borçlanma faizi en yüksek %210 seviyelerine kadar gelmiştir. Gecelik faize aylara göre baktığımızda Ağustos’ta %37.3 Eylül ayında %44.5 ve Ekim ayında %38.5 iken Kasım ayına gelindiğinde %81.45 olmuştur. Faizlerde oluşan artış finansal piyasaları olumsuz etkileyerek piyasalarda bir baskı ve gerginlik olduğu anlamına gelmektedir (Uygur, 2001: 6). 1999 yılında GSYH 256 milyar dolar iken 2000 yılına oluşan olumsuzluklara rağmen GSYH artış meydana gelmiş 272 milyar dolar ölçülmüştür. Kasım 2000 krizi ile 2001 Şubat ayında olan kriz 2001 yılına gelindiğinde GSYH oranında büyük bir azalışa sebep olmuştur. GSYH 200 milyar dolar seviyesine düşmüştür. Tasarruf oranlarına bakıldığında 1998 yılında %25.63 iken 1999 yılında oluşan ekonomik daralmalar sonucunda tasarruf oranı %21.62 seviyelerine gerilemiştir. 2000 yılında %20.97 oranına 2001 yılında ise %20.88 seviyesine gerilemektedir. Tasarrufların azalması ekonomide yatırımlarında azalacağı anlamına gelmektedir. Ekonomide daralmanın büyüme üzerinde olumsuz etkileri görülmektedir. 2001 yılında ekonomi % - 5.7 küçülmüştür. Yabancı fonların bir kısmının yurtdışına çıktığı anlaşılmaktadır. Bu olay borsa endeksinde 18 Ocak 2000’de 18.54 olan endeks 18 Şubat 2000’de 14.53 seviyesine inmiştir (Uygur, 2001:12). Kasım 2000 krizinde bankacılık sektöründe olumsuz etkilenmiştir. Kriz sonunda çok sayıda bankanın faaliyeti sona ermiş ve kamu bankaları zararları artmıştır. 2000’de başlayan bankacılık krizi 2001’de döviz krizi olarak devam etmektedir. 2001’de döviz kurunda değişikliğe gidilmiş sabit kur sistemi bırakılarak dalgalı döviz kuru sistemine geçilmiştir. Şubat 2001 Krizinin sonuçları faizler ve enflasyonda olan artış döviz kurlarında olan dalgalanmalar ekonomide belirsizlik ortamına sürüklemiştir. Finans sektöründe oluşan sorunlar reel sektörü etkilemiştir. 2000 ve 2001 yıllarında oluşan iki kriz Türkiye ekonomisini olumsuz yönde etkilemiştir. Ekonomiyi bu durumdan çıkması için güçlü ekonomik programa geçiş yapılmıştır. Dönemin Dünya Bankası başkan yardımcılarında Kemal Derviş ülkeye getirilerek ülkenin ekonomiden sorumlu devlet bakanı olarak ekonomiyi iyileştirmesi için getirilmiştir. 2002 yılı itibariyle Türkiye’nin GSYH hızlı bir şekilde 2009 yılına kadar artmaktadır. 2002 yılı GSYH miktarı 238 milyar dolar olarak hesaplanmıştır. 2008 yılında GSYH miktarı 764 milyar dolar seviyesine gelmiştir. 2002 yılında oluşan enflasyon seviyesi % 29.8 iken bu durum 2008 yılında enflasyon

%10.1 olarak gerilemiştir. Faiz oranları 2002 yılında % 63.9 iken 2008 yılında 19.2 seviyesine gerilemiştir. Büyüme oranları ise 2002 yılında % 6.2 iken 2004 yılında en yüksek büyüme % 9.4 olarak görülmektedir. Büyüme oranı 2008 yılına gelindiğinde % 0.7 seviyesine gelmiştir. 2009 yılına gelindiğinde ise oluşan kriz ile ekonomi % -4.7 küçülmüştür. Türkiye ekonomisinin 2002 ile 2008 yılına kadar GSYH hızla yükselmekte ekonomik göstergeler olumlu yönde gelişmektedir. Fakat dünyada oluşan 2008 Küresel krizi ile Türkiye’de etkilenmiştir. 2008 krizi meydana gelmeden önce ABD’de 2000 yılında oluşan kriz, faiz oranlarının durgunluk korkusuyla düşürülmemesinin bir sonucu olarak ortaya çıktı. Faiz oranlarında oluşan düşüş, verilen kredilerin maliyetini azalttı. Böylece enflasyon oranı yükselmeye başladı. Enflasyon düşmesini engellemek için tekrardan faiz oranlarının yükseltilmesi, ayarlanabilir faiz oranıyla borçlanan milyonlarca insanın evsiz kalmasına neden oldu (Ünal, 2012: 41). 2008 yılında tüm dünyada finans sektöründe oluşan olumsuzluklar Türkiye’de reel sektörde kriz ortamını etkilemiştir. Türkiye’de finans sektörünü etkileyememesi

2000-2001 yıllarında yaşanan kriz ortamlarından sonra bankacılık finans alanında sağlıklı reformlar yapıldığını gösteriyor. Türkiye’de banka sektörü hariç hemen hemen tüm sektörlerde küçülme yaşanmıştır. Türkiye’nin GSYH 2008 yılında 764 milyar dolar iken yaşanan krizle 2009 yılında 645 milyar dolar seviyesine gerilemiştir. Faiz oranları 2008’de % 16.25 düzeyinde iken Ağustos 2009’da T.C. Merkez Bankası tarafından

%7.75 düzeyine indirilmiştir (Öztürk, S., ve B., Gövdere, 2010: 389). 2008 yılında tasarruf oranı

%23.97 düzeyinde iken 2009 yılına gelindiğinde %21.40 seviyelerine gerilemiştir. Yatırımlar aynı yönde azalmayı sağlayınca ekonomik büyüme 2007 yılında %4.7 olarak ölçülmüştür. 2008 yılında büyüme oranı %0.07 oranında gerilemiştir. Dünya ekonomisinde yaşanan finansal krizin ardından 2010 yılında %9.2 ve 2011 yılında %8.8 arasında yüksek büyüme oranları sağlanmıştır. 2011 sonrası yıllarda Türkiye’nin ekonomik büyüme oranları dalgalı bir seyir sergilemiştir. 2012 yılında iç talepte ve dış talepte dengelemeye yönelik izlenen politikalar ile büyüme hızı %2.1 düşmüştür. 2013 yılında kamu harcamalarında ve iç talepte meydana gelen artışa bağlı olarak

%4.2 büyüme gerçekleşmiştir. 2014 yılında ise %3 ile ortalama altında kalmıştır. (Çoban, 2017:

165). 2010, 2011, 2012 ve 2013 yıllarının sırasıyla GSYH rakamları 773, 833, 874, 951 milyar dolar olarak artış göstermiştir. 2014 yılında GSYH azalmaya başlamaktadır. 2014 yılında 934 milyar dolar 2015, 2016, 2017 yıllarında azaldıktan sonra durgunlaşarak devam etmektedir. 2010 ve 2011 yılları küresel ekonomi açısından toparlanma hareketlerinin görüldüğü yıllar olmuştur.

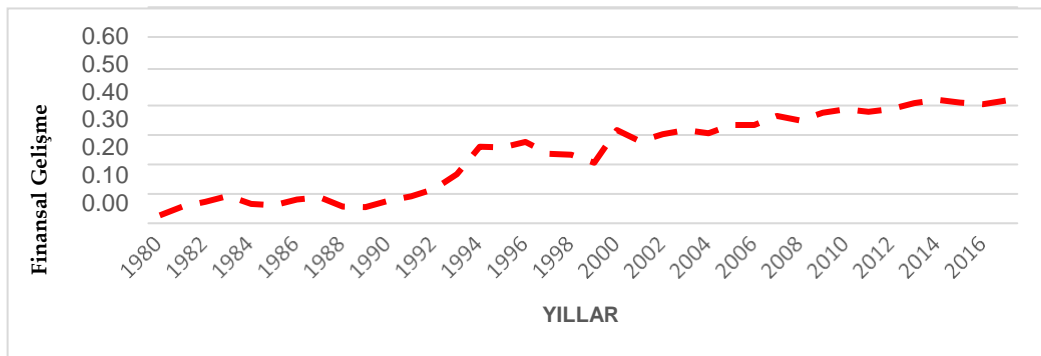

Şekil 2 1980-2017 Yılları Arası Finansal Gelişme Grafiği

Kaynak: Dünya Bankası verileri kullanılarak yazar tarafından grafik haline getirilmiştir.

Türkiye’nin 1980 ve 2017 yılları arasında incelenen finansal gelişme oranları incelendiğinde Türkiye’nin 24 Ocak 1980 kararları ile dışa açılma, serbest pazar ekonomisine geçiş ve liberalleşmenin oluşmasıyla 1980’lerde bankalar en çok etkilenen sektör olmuştur. Türkiye’de bankalar için uygun ortam hazırlanması kredi politikalarının kaldırılması, faiz oranlarının serbest bırakılması faiz oranlarının pozitif seviyelere ulaşması yabancı bankaların Türkiye’ye girişi çoğalmıştır (Boyacıoğlu, 2003: 524). 1980’li yıllarda Türkiye’de finansal gelişme endeksi 0.13 seviyelerinde görülmektedir. 1981 yılında Sermaye piyasası kanunu çıkartılmıştır bu gelişmeler ile endeks 0.16 seviyelerine gelmiştir. 1982 yılına gelindiğinde menkul kıymetler piyasasının yönetim, denetim ve mevzuatını düzenleyen Sermaye Piyasası Kurulu kurulmuş ve finansal gelişme endeksi

0.17 seviyesine yükselmiştir. 1982 yılında faizlerin yükselmesiyle bankerlerin aldıkları borçları daha yüksek faiz ile ödemek zorunda kaldıklarından sistemin çökmesiyle 1982 Bankerler Krizi olmuştur. 1982 Bankerler krizi sonucunda mevduatın bankalar arasında dağılım değişmesi olmuştur. Kriz dönemine gelindiğinde mevduat hesapları özel bankalara olan güvenin azalmasıyla kamu bankalarına geçmişlerdir. Türkiye’nin finansal gelişme endeksi 1982 yılında 0.17 olarak Şekil 2’de görülmektedir (Erdoğan, 2002: 124-125). 1983 yılında 28 sayılı karar, 1984 yılında ise 30 sayılı karar yürürlüğe girmiştir. 1984 yılında 30 sayılı karar ile Türkiye’nin finans alanında döviz kurlarında, menkul kıymetlerin alış ve satışında getirilen düzenlemeler bulunmaktadır. 1984 yılında “kur politikalarında esneklik” sağlanmış ve döviz alım satımlarına çeşitli kısıtlamalar kaldırılmıştır. 1984 yılında finansal gelişme endeksi 0.16 seviyelerinde görülmektedir. 26 Aralık 1985 tarihi itibarıyla İstanbul Menkul Kıymetler Borsası (İMKB) resmen kurulmuştur. Türkiye’nin finansal kurumlar tarafından yapılan düzenlemeler ile finansal gelişme endeksi 1980’den sonra artış göstermiştir. 1985 yılında ise finansal gelişme endeksi 0.16 seviyesindedir (Eren, 2017: 287-288). 1985 yılında bankalar kur tespiti konusunda serbest bırakılmış ancak 1986 yılı başlarında bu serbesti daraltılarak bankalar tarafından belirlenecek kurların T.C. Merkez Bankası kurlarının %1’inin altında ya da üstünde olması öngörülmüştür. 1986 yılında Bankalararası Para Piyasası kurulmuş ve bankalar Merkez Bankasını aşmamak koşuluyla kendi aralarında döviz alış kurlarını belirleyebileceklerdir.

Şekil 2’de grafik incelendiğinde 1986 yılında oran 0.16 olan finansal gelişme endeksi 1987 yılında 0.17 seviyesine gelmektedir. 1987 yılında açık piyasa işlemleri uygulaması ile menkul kıymetlerin alınıp satılması başlamıştır. 1989 yılına gelindiğinde Türkiye dışı açık serbest piyasa ekonomilerinden biri haline gelmiş ve finansal serbestlik uygulamasının bir sonucu olarak ülkeye aşırı yabancı sermaye girişi olmuştur. Yabancı sermaye kaynaklı kriz dönemleri sonrasında istikrar politikaları uygulanırken dış borç stoku artmış döviz rezervi azalmış ve ticari bankalar döviz açığı büyümüştür. Bu dönemde faizlerin artması finansman maliyetlerini artırıcı ve üretimi yavaşlatıcı bir etken olmuştur. 1989 yılında döviz işlemleri ve sermaye hareketleri serbest bırakılmıştır. 1989 yılında finansal gelişme endeksi 0.15 olarak görülmektedir. 1990’lı yıllarda faiz oranını belirleyen unsurlarda önemli değişiklikler ortaya çıkmıştır. Bu değişikliklerden en önemlisi uluslararası finansal serbestleşme ile birlikte faiz oranlarının uluslararası para hareketlerinin etkisi altına girmesi olmuştur. Türkiye’de 1992 ve 1993 yıllarında etkisi görülmüştür. Şekil 2’de 1990 yılından başlayarak 1994 yılına kadar artarak artmıştır. 1994 krizi ile yüksek faiz oranları, cari açık ve bütçe açığı ciddi düzeylere yükselmiştir. Kriz öncesi dönemde

%90 olan faiz hazine bonolarını %400 faizli borçlanma kağıtlarını piyasaya sürülmüştür. Bunlar enflasyonun %100 aştığı durumu 1994 krizini tetiklemiştir. Bankalararası para piyasası gecelik faiz oranlarının rekor seviyelere çıkması ve dövize yönelik talep artışıyla birlikte bankacılık sektörünün açık pozisyonlarının artması ile finansal gelişme endeksi 1994-1995 yılında durağan bir durum göstermektedir (Gaytancıoğlu, 2010: 142-143). 2000’li yılların başında yaşanan finansal kriz nedeniyle İMKB ‘de sert bir düşüş yaşamıştır. 2000 yılında 0.42 olan finansal gelişme endeksi 2000 ve 2001 krizlerinin etkileri 2001 yılında endeks 0.38 seviyelerine gerilemiştir. 2001 yılında bankacılık sektöründe yaşanan şiddetli mali kriz ve bankaların iflas etmesiyle sonuçlanmıştır. Finansal gelişme endeksinde Şekil 2’ de inceleyebilmekteyiz. 2001 yılında sonra ülkenin finansal gelişme endeksi dalgalı olarak artmaktadır. 2008 yılına

gelindiğinde dünyada başlayan küresel kriz ülkemizde olumsuzluklar getirmiştir. 2008 küresel krizinin Türkiye açısından bankacılık sektörünü ciddi boyutta etkileyememesinin nedeni 2001 krizinin sonuçlarında bankalarda oluşan olumsuzlukları gidermek için önlemler alınmıştır. 2008 yılına gelindiğinde küresel krizin Türkiye’de bankacılık üzerinde ciddi boyutta etkileyememiştir. 2008 yılında krize karşı daha sağlıklı ve güçlü duruma gelmiştir. 2007 yılında finansal gelişme endeksi 0.46 dan 2008 yılında

0.45 oranına gerilemiştir. Türkiye’nin 2008 küresel krizinden finansal anlamda etkilenmiştir (Çağlı, 2011: 62-64). Türkiye’nin finansal gelişme endeksi 1980 ve 2017 yılları arasında grafik olarak incelenmiştir. Şekil 2’de 1980 yılında 0.13 ile başlayan finansal gelişme 2017 yılında 0.52 seviyesinde bulunmaktadır. Türkiye’nin finansal anlamda dönemler itibariyle dalgalanmalar yaşanmıştır. Kriz dönemlerinde finansal gelişme endeksi azalmıştır. Finansal alanında yapılan gelişmeler, finansal kurumların kurulması, açık piyasa işlemlerinin yapılması finansallaşmayı artırmaktadır.

2. Finansal Gelişmenin Ekonomik Büyüme Üzerindeki Etkisi

1980-2017 yılları verileri kullanılarak arz öncüllü hipotezin geçerliliği testi yapılmıştır. Finansal gelişme göstergesi olarak özel sektöre verilen kredilerin gayri safi yurtiçi hasılaya oranı olarak belirlenmiştir. Ekonomik büyüme göstergesi olarak reel gayri safi yurtiçi hasıla olarak belirlenmiştir.

Tablo 1 Değişkenlere ait Tanımlayıcı İstatistikler

	Gözlem	Ortalama	Maksimum	Minimum	Standart Sapma	Varyasyon Katsayısı	Çarpıklık	Basıklık	Jarque-Bera
FG	38	0.337	0.519	0.125	0.135	0.400	-0.204	1.492	3.865 (0.144)
GSYHKB	38	3.607	2.532	3.095	0.340	0.094	0.072	1.598	3.144 (0.207)

1980-2017 yılları arasındaki 38 gözlemden oluşan finansal gelişme ile kişi başına GSYH verilerinin Ortalama, Maksimum, Minimum, Standart sapma, Varyasyon katsayısı, Çarpıklık, Basıklık, Jarque-Bera istatistik ölçümleri yapılmıştır. Finansal gelişme verilerinin minimum olanı

0.125 iken maximum değeri ise 0.519 olarak görülmektedir. Finansal gelişme verilerinin ortalaması 0.337 olarak ölçülmüştür. Ekonomik büyüme verileri minimum değeri 3.095 ve maksimum değeri 2.532 olarak görülmektedir. Ekonomik büyüme verilerinin ortalaması ise 3.607 olarak ölçülmüştür. Standart sapma bir çalışma grubundaki her bir verinin ortalamaya göre ne kadar uzaklıkta olduğunu ölçmektedir. Standart sapma büyüdükçe dağılım yaygınlaşır (Özbek ve Keskin, 2007: 65). Finansal gelişme standart sapması 0.135 ve ekonomik büyümenin standart sapması 0.340 olarak ölçülmüştür. Finansal gelişme ekonomik büyümeye göre standart sapmasının daha küçük olduğundan verilerin sıralaması birbirine daha yakın ve tutarlıdır. Varyasyon katsayısı standart sapmanın aritmetik ortalamaya oranıdır. Varyasyon katsayısının anlamlı olabilmesi için ortalamanın sıfır olmaması gerekir.

Varyasyon katsayısı genel olarak pozitif olarak kullanılır. Finansal gelişmenin varyasyon katsayısı 0.400 ve ekonomik büyümenin varyasyon katsayısı 0.094 olarak ölçülmüştür. En küçük standart sapma finansal gelişmede olmasına rağmen en büyük varyasyon katsayısına sahip olduğundan en fazla değişkenlik finansal gelişmede gerçekleşir. Normal dağılım ölçütleri olan çarpıklık ve basıklık katsayıları Tablo 1’de verilmiştir. Çarpıklık katsayısı sağa çarpık, sola çarpık ve simetri olarak üç farklı şekilde dağılım görülmektedir. Çarpıklık katsayısı hesaplandığında negatif ise sola çarpık, pozitif ise sağa çarpık ve katsayı 0 ise normal dağılım özelliğine sahiptir. Finansal gelişmenin çarpıklık katsayısı -0.204 olarak ölçülmüştür. Finansal gelişme dağılımın sola çarpık olduğu sonucuna varılmıştır. Ekonomik büyüme çarpıklık katsayısı 0.072 olarak ölçülmüştür. Büyümenin çarpıklık katsayısı pozitif olduğu için sağa çarpık olarak yorumlanmaktadır. Basıklık katsayıları ise dağılımın sivri ya da basık olarak dağıldığını gösteren katsayıdır. Basıklık katsayısı normal dağılımda 0’dır. Basıklık katsayısının pozitif olması sivri dağılıma, katsayının negatif olması basık dağılıma işaret etmektedir. Finansal gelişmenin basıklık katsayısı 1.492 olarak ölçülmüştür.

Katsayının pozitif olması finansal gelişmenin sivri bir dağılım sergilediğini işaret etmektedir. Ekonomik büyümenin basıklık katsayısı 1.598 olarak ölçülmüştür. Bu değer pozitif sonuç vermesi ekonomik büyümenin sivri dağılım sergilediğini işaret etmektedir. Değişkenler arasındaki normal dağılım sergileyip sergilemediği Jarque-Bera testi ile ölçülmektedir. Jarque- Bera testi Lagrange çarpanı yöntemine dayalı bir testtir. Test istatistiği basıklık ve çarpıklık katsayıların dönüşümlerinden elde edilmektedir. Normal dağılım sergilemesi için çarpıklık değerinin 0 değerinde ve beklenen basıklığın 3 değerinde olmasıdır. Jarque-Bera testi hipotezi şu şekilde gösterilebilmektedir.

H_0 = Veriler normal dağılım gösterir.

H_1 = Veriler normal dağılım göstermez.

Olasılık değeri 0.05’ten büyük ise normal dağılım sergilemektedir. Olasılık değeri 0.05’ten küçük ise normal dağılım sergilememektedir. Tablo 1’de Jarque-Bera parantez içindeki olasılık değerleri verilmektedir. Finansal gelişme Jarque-Bera olasılık değeri 0.144 olarak ölçülmüştür. Finansal gelişme değeri 0.05 değerinden yüksek olduğu için finansal gelişme normal dağılım sergilemektedir. Ekonomik büyüme Jarque-Bera olasılık değeri 0.207 olarak ölçülmüştür. Ekonomik büyüme değeri 0.05 değerinden yüksek olduğu için ekonomik büyüme normal dağılım sergilemektedir.

3.1 Korelasyon Testi

Finansal gelişme ile ekonomik büyüme arasındaki 1980-2017 verileri dikkate alınarak korelasyon analizi yapılmıştır. İki değişken arasında yapıyorsa basit korelasyon, ikiden fazla değişken arasında yapıyorsa çoklu korelasyon olarak tanımlanmıştır. Korelasyon analizi iki değişken arasındaki ilişkinin yönünü ve gücünü ölçmektedir.

	FG	GSYHKB
FG	1	
GSYHKB	0.93	1

Tablo 2 Değişkenler Arasındaki Korelasyonlar

Korelasyon katsayısı -1 ile 1 arasında değer almaktadır. Katsayı 0 ise ilişki yoktur. 0 ile 1 arasında ise aynı yönlü ilişki -1 ile 0 arasında ise ters yönlü bir ilişki olduğu yorumu yapılmaktadır. Eğer katsayı -0.5 ile 0.5 arasında ise zayıf ilişki diğer bölgelerde ise güçlü ilişki vardır. Korelasyon analizinde iki değişkenin korelasyon testi 0.93 olarak ölçülmüştür. Bu değer değişkenler arasındaki ilişkinin aynı yönlü olduğu sonucuna varılmıştır. İki değişken arasındaki aynı yönlü ilişkinin kuvveti 1'e yakın olduğu için güçlü bir ilişki söz konusudur.

3.2 Genelleştirilmiş Dickey-Fuller Birim Kök Testi

Dickey ve Fuller tarafından geliştirilen Augmented Dickey Fuller (ADF) testi zaman serilerinin birim kök içerip içermediği ölçmeye yarayan DF birim kök testinin geliştirilmiş halidir (Dickey ve Fuller, 1979: 427-431).

H_0 : Birim kök vardır.

H_1 : Birim kök yoktur.

H_0 hipotezine göre birim kök var ise durağan değildir. H_1 hipotezine göre birim kök yok ise seri durağandır. ADF birim kök testi sabit modeli (2) ile sabit + Trend modeli (3) ile gösterilmektedir.

$$\Delta Y_t = \beta_0 + \theta Y_{t-1} + \sum_{i=1}^k \lambda \Delta Y_{t-i} + U_t \quad (2)$$

$$\Delta Y_t = \beta_0 + \theta Y_{t-1} + \sum_{i=1}^k \lambda \Delta Y_{t-i} + U_t \quad (3)$$

(2) ve (3) nolu denklemlerde ΔY_t , analiz edilen değişkenlerin birinci farkını; β_0 , sabit terimi; t , trendi; Y_{t-1} , gecikmeli fark terimini; k , optimal gecikme uzunluğunu; U_t , hata terimini göstermektedir. Bulunan test istatistiği Mac Kinnon tablo kritik değerleriyle karşılaştırılarak serinin durağan olup olmadığını test etmektedir (Pata vd., 2016:264). ADF birim kök testi serinin durağan olup olmadığını olasılık değerine ya da test istatistiğine bakılarak anlaşıldığı söylenebilmektedir. Olasılık değeri 0.05 değerinden küçük ise seri durağandır. Olasılık değeri

0.05 değerinden yüksek ise seri durağan değildir. Test istatistiği tarafından bakıldığında kritik değerlerden daha büyükse seri durağan değildir. Serinin farkı alındığında test istatistik değeri kritik değerlere göre daha küçük mutlak değer olarak ise daha büyük olunca seri durağan hale gelmektedir.

Sabit	FG	-0.960 (0) [0.757]	-7.109 (0) [0.00]***
	GSYHKB	-0.584 (0) [0.862]	-6.181 (0) [0.00]***
Sabit+Trend	FG	-2.591 (0) [0.286]	-7.00 (0) [0.00]***
	GSYHKB	-2.649 (0) [0.262]	-6.086 (0) [0.00]***

Tablo 3 ADF (1981) Birim Kök Testi

Not: ***, ** ve * değerleri sırasıyla %1, %5 ve %10 anlam seviyelerinde serilerin durağanlıklarını göstermektedir. Köşeli parantez içindeki değerler olasılık değerini gösterirken

parantez içindeki değerler Schwarz bilgi kriterine göre optimal gecikme uzunluğunu göstermektedir. ADF testi için: Mac Kinnon (1996) kritik değerleri sabitte 1 %, 5 % ve 10 % değerleri için sırasıyla -3.485, -2.885, -2.579 ve sabit + trend için 1 %, 5 % ve 10 % olasılık değerleri için sırasıyla -3.483, -2.884, -2.579.

ADF birim kök testi sabit değerler incelendiğinde finansal gelişmenin olasılık değeri 0.757 olarak ölçülmüştür. 0.05 değerinden yüksek olduğunda seri durağan değil ve birim kök vardır. Aynı zamanda test istatistiği kritik değerlerden daha büyük olduğu görülmektedir. Ekonomik büyümenin olasılık değeri 0.862 olarak ölçülmüştür. 0.05 değerinden yüksek olduğu ve serinin durağan olmadığı görülmektedir. Test istatistiği -0.584 kritik değerlerden daha yüksek olduğu incelenmiştir. ADF birim kök testi sabit değerlerin birinci farkları alındığında finansal gelişme test istatistiği -7.109'dur. Kritik değerlerden en küçük mutlak değeri alındığında ise en büyük değer olarak görülmektedir. Birinci farkı alındığında seri durağan hale gelmiştir. Ekonomik büyüme birinci farkı alındığında -6.181 test istatistiği ölçülmüştür. Test istatistiği kritik değerlerin en küçüğü mutlak değeri alındığında ise en büyüğü olmaktadır. Seri durağanlaşmıştır. ADF birim kök testi Sabit + Trend değerleri incelendiğinde finansal gelişme olasılık değeri 0.286 olarak ölçülmüştür. 0.05 değerinden yüksek ve seri durağan değildir. Test istatistiği bakıldığında -2.591 olarak kritik değerler arasında en büyüktür. Ekonomik büyüme olasılık değeri 0.262 olarak ölçülmüştür. Bu değer 0.05 değerinden yüksek ve seri durağan değil ve birim kök vardır. Test istatistiği ise -2.649 ile en büyük değer olarak görülmüştür. Sabit + Trend birinci farkları alındığında finansal gelişmenin test istatistiği -7.00 olarak ölçülmüştür. Kritik değerlerle karşılaştırıldığında en küçük değer haline gelmiş ve mutlak değeri alındığında ise en büyük olmaktadır. Seri durağan haline gelmiştir. Ekonomik büyüme -6.086 ile kritik değerler arasında durağan en düşük ve mutlak eğer olarak en büyük değere sahiptir. Serinin durağan olduğunu göstermektedir. Seri ilk başta durağan değil ve düzey değerinde birim kök (iktisadi şok) vardır. Birinci farkı alındığında seri durağan olmaktadır. H_0 hipotezi reddedilmektedir.

3.3. ARDL Modeli Sınır Testi

ARDL modeli uzun dönemde değişkenler arasında eşbütünlüşme ilişkisinin incelemesi ARDL modeli klasik eşbütünlüşme testlerine göre daha güvenlidir. Peseran vd. tarafından ortaya koyulmuştur. ARDL eşbütünlüşme ilişkisinin tespiti amacıyla sınır testi uygulamaktadır. Sınır testinde denklemde ifade edilen kısıtlanmış hata düzeltme modeli (UECM) tahmin edilmektedir (Bayır, 2019: 249):

$$\Delta Y_t = \alpha_0 + \sum_{j=1}^m \alpha_1 + \Delta Y_{t-j} + \sum_{j=0}^m \alpha_2 \Delta X_{t-j} + \alpha_3 Y_{t-1} + \alpha_4 X_{t-1} + \varepsilon_t \quad (4)$$

α_0 katsayı sabit terimi, α_3 ve α_4 uzun dönem katsayılarını belirtmektedir. m optimal gecikme uzunluğunu açıklamaktadır. α_1 ve α_2 ise kısa dönem dinamiklerini temsil etmektedir.

$$H_0: \delta_1 = \delta_2 = \delta_3 = \delta_4 = 0 \text{ (Eşbütünlüşme yoktur)}$$

$$H_1: \delta_1 \neq \delta_2 \neq \delta_3 \neq \delta_4 \neq 0 \text{ (Eşbütünlüşme vardır)}$$

Değişkenler alt sınır (I0) ve üst sınır (I1) olma durumuna göre verilmiştir. F-istatistiği alt sınırdan küçük ise bu durumda sıfır hipotezi reddedilmeyecek ve eşbütünlüşme olmadığı görüşüne varılacaktır. F-istatistik eğer üst sınırdan yüksek ise sıfır hipotezi reddedilecek ve alt

eşbütünleme olduğu görüşüne varılacaktır. F-istatistik alt sınır ve üst sınır arasında kalırsa kararsızlık bölgesinde olur. Eşbütünleşme ile ilgili herhangi bir yorum yapılmaz (Akel ve Gazel, 2014: 31).

Test İstatistik	Değer	K
F-istatistik	3.847842	1
Kritik Değer Sınırları		
Anlamlılık	I0 Sınır	I1 Sınır
10%	3.02	3.51
5%	3.62	4.16
2.5%	4.18	4.79
1%	4.94	5.58

ARDL modeli sınır testi sonuçları Tablo 4'de yapılmıştır. Yapılan sonuçlarda F-istatistik değeri 3.847 olarak ölçülmüştür. F- istatistik %1 anlamlılık seviyesinde incelendiğinde alt sınırın altında kaldığı gözlemlenmektedir. %1 anlamlılık seviyesinde sıfır hipotezi reddedilmemektedir.

%1 anlamlılık seviyesinde değişkenler arasında eşbütünleşme ilişkisi bulunmamaktadır. %2.5 anlamlılık seviyesi incelendiğinde F-istatistik değeri alt sınırın altında kalmaktadır. Değişkenler arasında %2.5 anlamlılık seviyesinde sıfır hipotezi reddedilmemektedir. Bu iki değişken arasında eşbütünleşme ilişkisi bulunmamaktadır. %5 anlamlılık seviyesi incelendiğinde F-istatistik değeri alt sınır ile üst sınırın arasında olduğu görülmektedir. %5 anlamlılık seviyesinde kararsızlık bölgesinde olmaktadır. %5 anlamlılık seviyesinde eşbütünleşme olup olmadığı konusunda herhangi bir yorum yapılamamaktadır. %10 anlamlılık seviyesinde F-istatistik değeri 3.847 olarak üst sınır 3.51 üstüne geçmiştir. Üst sınırdan yüksek ise sıfır hipotezi reddedilmiştir. Bu anlamlılık seviyesinde eşbütünleşme ilişkisi olduğu görüşüne varılmıştır. %10 anlamlılık seviyesinde finansal gelişme ve ekonomik büyüme arasında eşbütünleşme olduğu sonucuna ulaşılmıştır.

3.4. Optimal Gecikme Uzunluğunun Belirlenmesi

ARDL modeli ilk olarak gecikme uzunluğunun belirlenmesidir. Akaike bilgi kriterine göre optimal gecikme uzunluğu Şekil 3'de ölçülmüştür. Farklı gecikme kombinasyonları arasından bilgi kriterine göre en düşük değeri veren model uygun

model olarak seçilmektedir. Akaike bilgi kriterine göre ARDL (1,0) modeli tahmin edilmiştir.

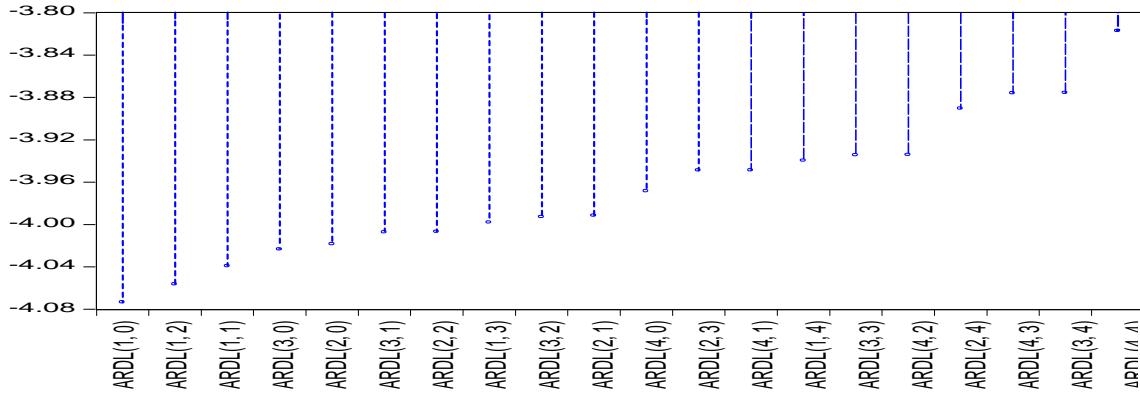

Şekil 3 Akaike Bilgi Kriterine göre Optimal Gecikme Uzunluklarına Sahip Model

3.5. Kısa Dönem Tahmin Analizi

Akaike bilgi kriterine bakılarak en uygun gecikme değeri bulunmuştur. Finansal gelişme 1, Kişi başına gayri safi yurtiçi hasıla 0, ARDL (1,0) gecikmeyle tahmin edilmesi gerektiği sonucuna varılmıştır (Doğru, 2014: 27).

Değişken	Katsayı	Standart Hata	t- İstatistik	Olasılık.*
FG(-1)	0.781235	0.094323	8.282531	0.0000
LNGSYHKB	0.078201	0.037354	2.093500	0.0438
C	-0.199545	0.106942	-1.865913	0.0707
R-Kare	0.954434	Akaike Bilgi Kriteri		-4.161896
Düzeltilmiş R-Kare	0.951753	Schwarz Kriteri		-4.031281
F-istatistik	356.0821	Hannan-Quinn Kriteri		-4.115848
Olasılık(F-istatistik)	0.000000	Durbin-Watson		2.135668

Tablo 5 ARDL (1,0) Kısa Dönem Tahmin Sonuçları

ARDL (1,0) kısa dönem tahmin sonuçları Tablo 5’de olasılık değeri incelendiğinde finansal gelişme 0.000 ve kişi başına gayri safi yurtiçi hasıla 0.643 olarak ölçülmüştür. Olasılık değeri 0.05 değerinden küçük ise anlamlıdır. 0.05 değerinden büyük ise anlamsızdır. Finansal gelişme ve kişi başına gayri safi yurtiçi hasıla olasılık değerleri 0.05 değerinden küçük olduğundan anlamlıdır. Kısa dönem tahmin sonucunda katsayılar incelendiğinde oluşan denklem;

$$GSYHKB = -0.199 + 0.078GSYHKB_t + 0.781FG_{t-1} \quad (5)$$

Finansal gelişmede meydana gelen %1 oranında artış kişi başına gayri safi yurtiçi hasıladada 0,781 oranında artış göstermektedir.

R^2 değeri ve düzeltilmiş R^2 değerleri 1'e yaklaştıkça bağımsız değişkenler bağımlı değişkenleri tam açıklamaktadır. 0'a yaklaştıkça bağımsız değişkenler bağımlı değişkenleri tam olarak açıklayamamaktadır.

$$0 \leq R^2 \leq 1$$

Tablo 5'de R^2 değeri 0,954 olduğu ve düzeltilmiş R^2 değeri ise 0.951 olarak ölçülmüştür. Sonuç olarak 1'e yakın olduğu için bağımsız değişkenler bağımlı değişkenleri tam olarak açıklamaktadır. Olasılık (F-istatistik) değeri modelin bir bütün olarak anlamlı mı yoksa anlamsız mı olduğunu göstermektedir. Olasılık (F-istatistik) değeri 0.05 değerinden küçük olduğundan model bir bütün olarak anlamlı olduğu sonucuna varılmaktadır. Durbin-Watson değerinin 2 civarında çıkması beklenmektedir. Bu değer 2 civarında olması otokorelasyon olduğu sonucuna varılmıştır. Tablo 5'de Durbin-Watson değeri 2.135 olarak ölçülmüştür. Bu değer 2 değerine yakın olması otokorelasyon olduğunun göstergesidir.

3.6. CUSUM Testi Analizi

Yapısal kırılmanın araştırılması CUSUM testi ile yapılmıştır. CUSUM testi %5 anlamlılık düzeyinde yapısal kırılma olup olmadığı ölçülmüştür. Güven aralığı içinde kalması modelde tahmin edilen katsayıların istikrarlı olduğu yorumu yapılmaktadır.

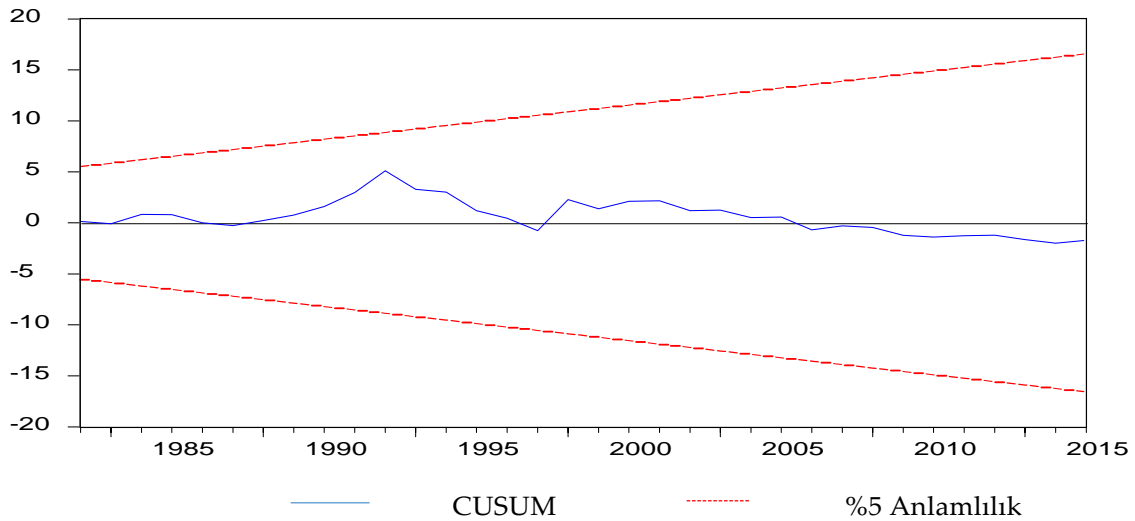

Finansal gelişme ve ekonomik büyüme arasındaki ilişkinin yapısal kırılma içerip içermediği konusunda (Brown vd. 1975) tarafından geliştirilen CUSUM testi ile yapısal kırılma testleri yapılmaktadır. Şekil 5'de iki değişkenin sınırların dışına çıkmadığından yapısal kırılma sorunu yoktur.

3.7. Parametre Tahmini Analizi

Panel eşbütünleşme analizi ile uzun dönemli bir eşbütünleşme ilişkisi bulunmuşsa bu değişkenlerin tahmin sorunu ortaya çıkarmaktadır (Nazlıoğlu, 2010: 97). Tahmin yöntemleri; Sıradan En Küçük Kareler Yöntemi (Ordinary Least Squares: OLS), Dinamik En Küçük Kareler Yöntemi (Dynamic Ordinary Least Squares: DOLS) ve Düzeltilmiş En Küçük Kareler Yöntemi (Fully Modified Ordinary Least Squares: FMOLS), Kanonik eşbütünleşme regresyonu (CCR) yöntemlerine göre parametre tahmini yapılmıştır.

	OLS		FMOLS		DOLS		CCR	
	Katsay	Olasılık	Katsay	Olasılık	Katsay	Olasılık	Katsay	Olasılık
FG	2.341	0.00***	2.486	0.00***	2.472	0.00***	2.482	0.00***
C	2.816	0.00***	2.771	0.00***	2.780	0.00***	2.774	0.00***

Tablo 6 Parametre Tahmini

Not: ***,** ve * değerleri sırasıyla %1, %5 ve %10 anlam seviyelerinde değişkenlerin istatistiksel olarak anlamlı oldukları seviyeleri göstermektedir. FMOLS ve CCR'nin Bartlettkernel ve Newey-West sabit bant genişliği ile uzun vadeli kovaryans tahmini olduğu tahmin edilmektedir. DOLS: Max. 5 gecikme kullanılır ve optimum öncül ve gecikmeler Akaike bilgi kriterine göre belirlenir. Öncül: 2 ve Gecikmeler: 5

Parametre tahmini Tablo 6’da En küçük kareler yöntemi (OLS), Tam değiştirilmiş en küçük kareler yöntemi (FMOLS), Dinamik en küçük kareler yöntemi (DOLS), Kanonik eşbütünleşme regresyonu (CCR) yöntemleriyle katsayı tahminleri yapılmıştır. %1 anlamlılık seviyesinde ölçülen katsayılar bulunmuştur. En küçük kareler yöntemine göre oluşturulan bu denklem aşağıdaki gibidir;

$$GSYHKB = 2,81 + 2,34 FG \quad (6)$$

Matematiksel olarak oluşturulan denklemde özel sektöre verilen kredilerin gayri safi

yurtiçi hasılaya oranında meydana gelen %1 oranında artış, Kişi başına gayri safi yurtiçi hasılda

%2,34 oranında artış meydana gelecektir. Tam değiştirilmiş en küçük kareler yöntemine göre oluşturulan katsayı tahmini Tablo 6’da gösterilmektedir. Katsayı tahmini aşağıdaki denklem ile gösterilmektedir;

$$GSYHKB = 2.77 + 2.48 FG \quad (7)$$

Finansal gelişmede meydana gelen %1 oranında artış kişi başına gayri safi yurtiçi hasılda %2.77 oranında bir artış olacaktır. Katsayı tahmininde finansal gelişmede oluşan artış ekonomik büyümeyi olumlu yönde artırdığını görülmektedir. Dinamik en küçük kareler yöntemine göre oluşturulan katsayı tahmini testi sabit terimi 2.78 ve finansal gelişme değeri 2.47 olarak Tablo 6’da gösterilmektedir. Dinamik en küçük kareler için oluşturulan denklem aşağıdaki gibidir;

$$GSYHKB = 2.78 + 2.47 FG \quad (8)$$

Finansal gelişmede ortaya çıkan %1 oranında oluşan artış kişi başına gayri safi yurtiçi hasılda meydana %2.47 oranında bir artış görülmektedir. Finansal gelişmede meydana gelen

olumlu yönler ekonomik büyümeyi artırmaktadır. Kanonik eşbütünleşme regresyonuna göre yapılan parametre tahmini finansal gelişme katsayısı 2.48 iken sabit terimi ise 2.77 oranında Tablo 6'da görülmektedir. Kanonik eşbütünleşme regresyonu aşağıdaki gibidir;

$$GSYHKB = 2.77 + 2.48 FG \quad (9)$$

Kanonik eşbütünleşme regresyonuna göre yapılan katsayı tahmininde finansal gelişmede meydana gelen %1 oranında meydana gelen artış kişi başına gayri safi yurtiçi hasılda

%2.48 oranında bir artış gösterecektir. Parametre tahmini, en küçük kareler yöntemi, tam değiştirilmiş en küçük kareler yöntemi, dinamik en küçük kareler yöntemi ve Kanonik eşbütünleşme regresyonu ile yapılan katsayı tahminlerine göre finansal gelişmede meydana gelen artışların ekonomik büyümede artışların meydana geldiği incelenmiştir. Bu yöntemlere göre katsayı tahminleri %1 anlamlılık seviyesinde incelendiğinde bütün değerlerin pozitif olduğu görülmektedir. Finansal gelişmede meydana gelen her birim artış kadar ekonomik büyümede katsayı kadar birim başı artış gösterecektir. Katsayı tahminlerinin tüm yöntemlerine göre finansal alanda meydana gelen %1 oranındaki artıştan daha yüksek bir artış sergilemiştir. Özel sektöre verilen kredilerin gayri safi yurtiçi hasılaya oranında meydana gelen %1 oranında oluşan artış kişi başına gayri safi yurtiçi hasılda meydana %1 oranında bir artış gösteriyorsa burada normal çarpan yaratmıştır. Bu çalışmada tüm yöntemlere göre finansal gelişmede meydana gelen %1 oranında artış kişi başına gayri safi yurtiçi hasılda %1'den daha fazla bir artış gösterdiği için büyük çarpan yaratmış olduğu görülmektedir. Parametre tahmini sonucunda özel sektöre verilen kredilerin gayri safi yurtiçi hasılaya oranında meydana gelen artışın ekonomik büyümede daha fazla bir etki oluşturacağı ampirik sonucuna ulaşılmıştır.

SONUÇ VE ÖNERİLER

Finansal gelişmenin göstergesi olan özel sektöre verilen kredilerin gayri safi yurtiçi hasılaya oranında (ÖSKH/GSYH) meydana gelen artış ekonomik büyümede ne oranda bir etki gösterdiği incelenmiştir. 1980-2017 yılları arasında Türkiye ekonomisinde finansal gelişmişliğin ekonomik büyümeyi nasıl etkilediği yapılan ekonometrik analizler ile gösterilmiştir. Değişkenlere ait tanımlayıcı istatistikler verildikten sonra korelasyon testi ile aynı yönlü güçlü bir ilişki olduğu sonucuna varılmıştır. ADF birim kök testi uygulandıktan sonra seriler durağan hale gelmiştir. Sınır testi modeli olarak ARDL modeli uygulanmış iki değişken arasında %10 anlamlılık seviyesinde eşbütünleşme gerçekleşmektedir. Gecikme uzunluğu ölçmek için kullanılan Akaike bilgi kriterine göre ARDL (1,0) olarak belirlenmiştir. Yapısal kırılma testi olarak CUSUM testi yapılmış değişkenler arasında yapısal kırılma olmadığı sonucuna varılmıştır. Parametre tahmini yaparak finansal gelişmede meydana gelen artış veya azalış ekonomik büyümede hangi oranda bir etki sağlayacağı sonuçlarına ulaşılmıştır. Parametre tahmini en küçük kareler (OLS), dinamik en küçük kareler (DOLS), tam değiştirilmiş en küçük kareler (FMOLS), kanonik eşbütünleşme regresyonu (CCR) ile katsayı tahminleri yapılmıştır. Katsayı tahminleri sırasıyla en küçük kareler yöntemi; finansal gelişmede meydana gelen %1 oranında artış ekonomik büyümede %2.34 oranında artış sağlamaktadır. Dinamik en küçük kareler yönteminde; finansal gelişmede meydana gelen %1 oranında artış ekonomik büyümede

%2.47 oranında bir artış görülmektedir. Tam değiştirilmiş en küçük kareler yöntemine göre; finansal gelişmede %1 oranında meydana gelen artış ekonomik büyümede %2.77 oranında bir artış gerçekleşmektedir. Kanonik eşbütünleşme regresyonuna göre; finansal gelişmede meydana gelen %1 oranında artış ekonomik büyümede %2.48 oranında bir artış

görülmektedir. Parametre tahmini sonuçlarına göre finansal gelişmede %1 oranında meydana gelen artış ekonomik büyümede %1 oranında daha fazla oranda bir artış gösterdiği için büyük çarpan yaratmış olduğu görülmektedir.

Türkiye için yapılan analizde 1980-2017 yılları arasında ampirik çalışmanın sonucunda görülmektedir ki özel sektöre verilen kredilerde meydana gelen artış ekonomik büyümede daha fazla oranda bir artış göstermektedir. Bundan yola çıkarak diğer ülkeler için öneri olarak özel sektörün gelişiminin desteklenmesi için kredilerinin oranlarının yükseltilmesi büyümelerini artırıcı bir etki sağlayabilir. Bundan sonraki çalışmalar için finansal gelişmenin göstergesi özel sektöre verilen kredilerin gayri safi yurtiçi hasılaya oranı alınarak ülke grupları üzerinde ampirik analizleri yapıldıktan sonra karşılaştırmalı olarak çalışma yapılabilir.

KAYNAKÇA

- Akel, V. ve Gazel, S. (2004). Döviz Kurları ile BIST Sanayi Endeksi Arasındaki Eşbütünleşme İlişkisi: Bir ARDL Sınır Testi Yaklaşımı. *Erciyes Üniversitesi İktisadi ve İdari Bilimler Fakültesi Dergisi*, C./S. 0(44): 23-41.
- Bagehot, W. (1873). *Lombard Street: A Description of the Money Market*. London: Henry S. King & Co.
- Bayır, M. (2019). Rusya’nın Türkiye’ye Yönelik Turizm Talebi: ARDL Sınır Testi Yaklaşımı, Yönetim ve Ekonomi. *Celal Bayar Üniversitesi İktisadi ve İdari Bilimler Fakültesi Dergisi*, C./S. 26 (1): 239-261.
- Boyacıoğlu, M.A. (2003). 1980 Sonrası Türk Bankacılık Sektöründeki Gelişmeler Krizlerin Sektör Üzerindeki Etkileri ve İyileştirici Öneriler. *Selçuk Üniversitesi Sosyal Bilimler Dergisi*, C./S. 0(9): 523-538.
- Brown, R.L.; Durbin, J. ve Evans, J.M. (1975). Techniques for Testing the Constancy of Regression Relationship Over Time. *Journal of the Royal Statistical Society, Seri B (Methodological)*, C./S. 0(37): 149-192.
- Calderon, C. ve Liu L. (2003). The Direction of Causality Between Financial Development and Economic Growth. *Journal of Development Economics*, C./S. 72(1): 321-334.
- Çağıl, G. (2011). 2008 Küresel Kriz Sürecinde Türk Bankacılık Sektörünün Finansal Performansının Electre Yöntemi ile Analizi. *Maliye ve Finans Yazıları*, C./S. 1(93): 62-64.
- Çoban, Y. (2017). *Türkiye Ekonomisi*, (6. Baskı). İstanbul: İkinci Sayfa Yayınevi.
- Dickey, D.A. ve Fuller A.W. (1979). Distribution of the Estimators for Autoregressive Time Series with a Unit Root. *Journal of the American Statistical Association*, C./S. 74(366): 427-431.
- Doğru, B. (2014). Türkiye’de Para Talebinin Uzun ve Kısa Dönem Dengesinin ARDL ve VEC Yaklaşımları ile Analiz Edilmesi. *Ekonomik ve Sosyal Araştırmalar Dergisi*, C./S. 10(2): 19-32.
- Erdoğan, N. (2002). *Dünya ve Türkiye’de Finansal Krizler*. Ankara:Yaklaşım Yayınları.
- Ergür, H. O. ve Özek Y. (2020). BRICS-T Ülkelerinde Finansal Gelişmenin Ekonomik Büyümeye Etkisi. *Kahramanmaraş Sütçü İmam Üniversitesi Sosyal Bilimler Dergisi*, C./S. 17(1): 343-357.
- Gaytancıoğlu, S. (2010). Rasyonel Beklentiler Teorisi Çerçevesinde Türkiye’de 1994 Krizi. *Ekonomi Bilimler Dergisi*, C./S. 2(1): 142-143.
- Gregorio, J. D. ve Guidotti P. E.(1995). Financial Development and Economic Growth. *World Development*, C./S. 23(3): 433-448.
- Gurley, J. G. ve Shaw, S. E. (1955). Financial Aspects of Economic Development. *American Economic Review*, C./S. 45(4): 515-538.

<https://data.worldbank.org/indicator/NY.GDP.MKTP.CD?Locations=TR> adresinden 07.01.2020 tarihinde erişildi.

- Kar, M.; Nazlıoğlu, Ş. ve Ağır H. (2011). Financial Development and Economic Growth Nexus in the MENA Countries: Bootstrap Panel Granger Causality Analysis. *Economic Modelling*, C./S. 28(1-2): 685-693.
- King, R.G. ve Levine, R. (1993). Finance and Growth: Schumpeter Might Be Right. *The Quarterly Journal of Economic*, C./S. 108 (3): 717-737.
- Levine, R. ve Zervos, S. (1998). Stock Markets, Bank and Economic Growth. *The American Economic Review*, C./S. 88 (3): 537-558.
- Nazlıoğlu, Ş. (2010). Makroiktisat Politikaların Tarım Sektörü Üzerinde Etkileri: Gelişmiş ve Gelişmekte olan Ülkeler için Bir Karşılaştırma, Yayınlanmamış Doktora Tezi, Erciyes Üniversitesi Sosyal Bilimler Enstitüsü, Kayseri.
- Özbek, H. ve Keskin, S. (2007). Standart Sapma mı Yoksa Standart Hata mı? *Van Tıp Dergisi*, C./S. 14(2): 64-67.
- Öztürk, S. ve Gövdere, B. (2010). Küresel Finansal Kriz ve Türkiye Ekonomisine Etkileri. *Süleyman Demirel Üniversitesi İktisadi ve İdari Bilimler Dergisi*, C./S. 15(1): 377-397.
- Pata, U.K.; Yurtkuran, S. ve Kalça A. (2016). Türkiye’de Enerji Tüketimi ve Ekonomik Büyüme: ARDL Sınır Testi Yaklaşımı. *Marmara Üniversitesi İktisadi ve İdari Bilimler Dergisi*, C./S. 38(2): 255- 271.
- Peseran, M. H.; Shin, Y. ve Smith, R. J. (2001). Bounds Testing Approaches to the Analyses of Level Relationships. *Journal of Applied Econometrics*, C./S. 16(3): 289-326.
- Polat, M. A. (2018). Küresel Finans Krizinin Nedenleri. *Al-Farabi Uluslararası Sosyal Bilimler Dergisi*, C./S. 2(1): 180-181.
- Samargandi, N.; Fidrmuc, J. ve Ghosh, S. (2015). Is the relationship between Financial Development and Economic Growth monotonic? Evidence from a Sample of Middle-Income Countries. *World Development*, C./S. 68(4): 66-81.
- Schumpeter, J. (1991). *The Theory of Economic Development*. Cambridge: Harvard University Press,
- Uygur, E. (2001). *Krizden Krize Türkiye: 2000 Kasım ve 2001 Şubat Krizleri*. Ankara: Türkiye Ekonomi Kurumu.
- Ünal, E. (2012). Düzenleme Teorisi: Büyük Buhran ve 2008 Krizi. *Ekonomi Bilimler Dergisi*, C./S. 4(1): 33-44.

Bernhard Schlink'in 'Okuyucu' Adlı Eserinde Eğitim ve Kültür İlişkisi

Dr. Öğr. Üyesi Nurhan Uluç

ORCID ID: <https://orcid.org/0000-0002-2424-6879>

Sakarya Üniversitesi, Fen-Edebiyat Fakültesi, Alman Dili ve Edebiyatı Bölümü, Sakarya – TÜRKİYE

Makale Geçmişi

Geliş: 12.10.2020

Kabul: 15.12.2020

On-line Yayın: 31.12.2020

Anahtar Kelimeler

Bernhard Schlink

Okuyucu

Eğitim ve Kültür

Toplumsal Yaşam

Toplum ve Birey İlişkisi

Araştırma Makalesi

DOI:

<http://dx.doi.org/10.29228/JASSS.46859>

Öz

Geçmişten günümüze eğitimin bireylerin toplum içerisindeki rollerine yön verdiği tartışmasız bir gerçektir. Bu bağlamda bireylerin toplum içerisindeki diğer bireylerle iletişim kurmaları için de önem taşımaktadır. Herhangi bir ülkede sunulan eğitimin o ülkenin kültürünü de yansıtan bir yönü de bulunmaktadır. Dolayısıyla eğitim ve kültür ilişkisi bireyin topluma uyum sağlamasına yön veren önemli etkenlerdendir. Eğitim ve kültür olguları da hiç kuşkusuz, toplumlar ve toplumların içerisinde yaşayan bireylerle bir bütün oluşturur. Hatta bu bütünlüğün nesiller boyu farklı yöntemler ve fikirler doğrultusunda devam ettiği söylenebilir. Ancak nesiller boyu devam eden bu etkileşim içinde savaş olgusuna ayrıca değinmek gerekir. Çünkü savaş gerek eğitim sürecine gerekse de bireylerin ve toplumların kültür serüvenine kendi acımasız damgasını her dönemde vurmuştur. Bu bağlamda İkinci Dünya Savaşı sonrası Alman edebiyatın önemli yazarlarından olan Bernhard Schlink'in 'Okuyucu' adlı eserinde söz konusu dönemin şartlarının insan yaşamına nasıl yön verdiği açıkça gözler önüne serilmektedir. Bernhard Schlink'in 'Okuyucu' adlı eserinde bu durumun sadece karakterlerin yaşamlarına ve sosyo-ekonomik durumlarına değil aynı zamanda toplum içerisinde yaşayan bireylerin iletişimine, insani ilişkilerine ve de toplumun bireye olan bakış açlarına da etki ettiği söylenebilir.

Bu çalışmada Bernhard Schlink'in 'Okuyucu' adlı eserinde eğitim ve kültür olgularının toplum üzerindeki yansımalarının ve toplumu oluşturan bireylerin yaşantılarına ve tercihlerine yönelik etkilerinin örnekler çerçevesinde incelenmesi amaçlanmaktadır.

Atıf Bilgisi / Reference Information

Uluç, N. (2020). Bernhard Schlink'in 'Okuyucu' Adlı Eserinde Eğitim ve Kültür İlişkisi. *Jass Studies-The Journal of Academic Social Science Studies*, Number: 83, Winter, p. 457-467.

*Relationship Between Education and Culture By Bernard Schlink's Book
'the Reader'*

Nurhan Uluç

Sakarya University, Faculty of Arts and Sciences, Department of German Language and Literature,
Sakarya – TURKEY

Article History

Submitted: 12.10.2020

Accepted: 15.12.2020

Published Online: 31.12.2020

Keywords

Bernard Schlink

Reader

Education and Culture

Social Life

Relationship of Person and Society

Research Article

DOI:

<http://dx.doi.org/10.29228/JASSS.46859>

Abstract

It is an indisputable fact that education has guided the roles of individuals in society from past to present. In this context, it is also important for individuals to communicate with other individuals in the society. The education offered in any country also has an aspect that reflects the culture of that country. Therefore, the relationship between education and culture is one of the important factors that direct an individual's adaptation to society. Education and culture, without a doubt, form a whole with societies and individuals living within societies. It can even be said that this integrity has continued for generations in the direction of different methods and ideas. However, it is necessary to address the phenomenon of war in this interaction that has been going on for generations. War has made its brutal mark on the educational process and the cultural adventure of individuals and societies in every period. In this context, Bernhard Schlink's 'The Reader', one of the most important authors of German literature after World War II, reveals clearly how the conditions of this period lead human life. In Bernhard Schlink's "The Reader", it can be said that this situation affects not only the lives and socio-economic conditions of the characters, but also the communication, human relations of individuals living in society and the perspective of the society towards the individual.

In this study, it is aimed to examine the reflection of educational and cultural phenomena on society and its effects on the lives and preferences of the individuals who make up the society within the framework of examples in Bernhard Schlink's book 'The Reader'.

GİRİŞ

Toplumların yaşantılarına bakıldığında eğitim ve kültürün birbiri ile bağlantılı olduğu görülmektedir. Eğitim bireyin yaşamına etki eden en önemli faktörlerden biridir. Toplum ve birey iç içedir. Toplumlar gelecekte de varlıklarını sürdürebilmeleri için eğitime ihtiyaç duymaktadırlar. Eğitim bireylerin toplum içerisindeki rollerine yön vermektedir. Bu bağlamda bireylerin toplum içerisindeki diğer bireylerle iletişim kurmaları için de önem arz etmektedir. Eğitim ve kültür ilişkisi bireyin topluma uyum sağlamasına yön veren önemli etkenlerdendir. Tarih içinde yaşanan savaşlar incelendiğinde savaş öncesi ve sonrasında gerek toplumların kültürlerinde gerekse de eğitimde etkili değişimlerle karşılaşmaktadır. Bunun yanı sıra eğitimi etkileyen diğer bir faktörün de ekonomik gelişmeler olduğunu söylemek yanlış olmayacaktır. Eğitim, ekonomi ve kültür gibi değerler her ne kadar birbirinden anlamca farklılık gösterse de toplum ve birey yaşamında birbirlerine bağlıdır. Bernhard Schlink'in 'Okuyucu' adlı eserinde bu durumun sadece karakterlerin yaşamlarına ve sosyo-ekonomik durumlarına değil aynı zamanda toplum içerisinde yaşayan bireylerin iletişimine, insani ilişkilerine ve de toplumun bireye olan bakış açılara da etki ettiği söylenebilir. Konuyu ele alırken öncelikle eğitim ve kültür nedir sorularından hareket etmenin anlamlı olacağı düşünülmektedir. Doğal olarak bu kavramlar dönem dönem dünya üzerinde farklı kişiler tarafından farklı zamanlarda farklı şartlarda ele alınmıştır. Genel anlam olarak tanımlara bakmak gerekirse:

Eğitim Nedir?

Eğitim kavramına bakıldığında genel olarak şöyle tanımlarla karşılaşmaktadır: Ertürk'e göre (1972: 12) eğitim, "bireyin davranışlarında kendi yaşantısı yoluyla kasıtlı olarak istendik değişime meydana getirme sürecidir". Önder (1992: 20) ise eğitimi "bireye bilgi, beceri, alışkanlık ve tavırlar kazandırma süreci" olarak tanımlamaktadır. Demirbilek de (1992: 8) eğitimi etkinlikler bazında değerlendirerek eğitimin "bilgi, eğitim ve yeteneklerin geliştirilmesi ve yenilerinin kazandırılması için uygulanan sürekli faaliyetler dizisi" olduğunu vurgulamaktadır. Eğitim toplumların gelişmesi ve ilerlemesi için önem arz etmektedir. Bununla birlikte toplumların ve milletlerin ilerlemesi için eğitimi toplumun her kesimine ulaştırmak gerekmektedir. Toplumları ve milletleri oluşturan bireylerdir. Bireylere verilen eğitimler doğrultusunda bireylerin toplum içerisinde farklı sosyal roller edinmeleri sağlanmaktadır. Toplumlara sunulan eğitim sadece temel bilgiler içermemekte; başta kendi kültürü olmak üzere farklı kültürler ile ilgili de içerikler sunulabilmektedir. Eğitim ve kültür, toplumun yaşam biçimi ile bir ahenk oluşturmaktadır. Eğitimin etkileri bireylerin yaşam tarzına, yaşanan ülke veya toplumun ekonomisine olduğu gibi diğer birçok nokta üzerinde etki yarattığı gözlemlenebilmektedir.

Kültür Nedir?

Kültür kavramına bakıldığında Gereverus ve Lull'un aşağıdaki tanımları yol gösterici ve ışık tutucu olarak değerlendirilebilir:

"Kültür, insanın bir organizma ve bir tür olarak hayatta kalabilmek için, değiştirerek ve biçimlendirerek dış ve iç doğaya dâhil olma potansiyelidir. İnsan, bu süreç içerisinde kendi çevresinden hareketle ve bu çevreyle ilgili olarak araçlar ve değerler yaratır. Bu araç ve değerler, değişen dünya koşullarına göre bunlardan uzaklaşmak gerekinceye kadar, kurumsallaşmalarla ve geleneklerle bağlantılıdır. Kültür, insanın icra ettiği tüm alanları kapsar. Yani, materyallerle ilgili yaşam güvencesinden hareket ederek, sosyal yaşam düzenleri üzerinden geçip, estetik ve değerlere uyumlandırılmış çevre şartlarına kadar uzanır" (Gereverus'dan akt. Ültanır, 2003: 296).

Lull (2001: 95) ise kültürü şöyle tanımlamaktadır: "Kültür, insanların, temelde kalıcı, ama aynı zamanda rutin iletişim ve sosyal etkileşim içinde değişebilirlik özelliğine de sahip etkinliklerini, dünya görüşlerini, şeyleri, inançları içeren dinamik ve karmaşık çevresini ifade eder".

Eğitim ve Kültür İlişkisi

"Eğitimcilere göre kültür, eğitim yoluyla kazandığımız muhteva (içerik); eğitim ise bu

muhtevayı kazandıran süreçtir. Bu bakış açısına ve yoruma göre, eğitimsiz kültür, kültürsüz eğitim düşünülemez. Eğitim yol ise, kültür yolunun hayat boyunca yaşayarak öğrendiklerinin tümüdür” (Güvenç, 2007 :11). Kültür birden çok toplumsal ve sosyolojik olguyu barındırır. Bu olguların başında ise ‘dil’ olgusunun geldiğini söylemek yanlış olmayacaktır. Dil, bir toplumu var eden miraslardan birisidir. Kuşaklar arası bağlantının sağlanmasında en büyük etkenlerdendir. Birey içinde yaşadığı ailenin ve toplumun dilini öğrenmektedir. Dil ile birey, ailesi ve toplumla iletişim kurabilmektedir. Bu iletişim sürecinde belirli bir ölçüde rol oynayan ‘ekonomik’ yapının da bireylerin ve toplumların yaşamlarını idame ettirmelerini sağlayan sistematik bir yapı olarak görülmesi gerekmektedir. Eğitim, kültür ve ekonominin ilişkisi oldukça güçlüdür. Öyle ki dünyada toplumsal ya da küresel açıdan bakıldığında ekonominin eğitimle olan ilişkisi yadsınamayacak ölçüde yüksektir. Toplumsal olgulardan biri olan ‘sanat’ın da eğitim, ekonomi ve kültür bağlamının müşterek bir getirisi olarak düşünülebilir. Toplum içerisinde yaşayan bireylerin düşüncelerini hayata olan bakış açılarını ve yaşam tarzına yön vermektedir. Bununla birlikte ‘din’ olgusu ise kuşaklar arası manevi bir etkileşim olarak gözlemlenebilir. Bu etkileşim hem ailenin hem de toplumun kültür yapısına ciddi oranda etki etmektedir. Toplumsal bu olgular dikkate alındığında genel anlamda toplumsal kültüre özgü değerler ve düşünme şekline vakıf olunabilir. Toplumların ve içerisinde yaşayan bireylerin etkileşimleri sonucunda gelenekler ve değerler ortaya çıkmaktadır. Birey çocukluğundan itibaren ailesi ve çevresi tarafından kültür, eğitim ve diğer sosyal değerler ile şekil almaktadır. Eğitim süreci ile birey toplum içerisindeki rolünü üstlenmeye başlar. Bu roller yaşamına yön vererek aldığı kararlar toplum içerisindeki rolüne bağlı olarak statüsünde değişikliklere de yol açabilmektedir. Bireyin eğitim ve kültür bağlamında toplum içerisinde kendi ailesi, çevresi ve diğer bireylerle olan etkileşimi, karakter yapısını ve hayata olan bakış açısını da derinden etkilemektedir. Ayrıca toplum içerisindeki statüsünün bireyin ekonomik anlamda refahına olumlu ya da olumsuz katkısı olmaktadır. Bireyin eğitimi ile birlikte farklı kültürlerle açılan kapılar da beraberinde gelmekte ve diğer kültürlerle de bağlantı kurmasını sağlamaktadır. Eğitim aynı zamanda bireyin kültürlenmesine doğru giden yolu aydınlatan bir ışık olduğu söylenebilir. Toplumsal örf ve adetlerin dışında eğitimle gelen kültür bireyin topluma dâhil olma sürecine onu hazırlamaktadır. Eğitim süresi içerisinde katıldığı farklı gruplardan ve kültürlerden oluşan bireylerle tanışma imkânı bulmaktadır. Böylelikle bireyin dünyaya olan bakış açısı farklılaşabilecektir. Eğitim ham bireyin toplumsal kültür ile birlikte yoğrulmasını, şekil almasını sağlamaktadır.

“Diğer bir ifadeyle, bir insan içinde yaşadığı toplumun ve kültürün bir üyesi haline getiren süreç ham insan tabiatının yoğrulmasıdır. Bu yoğrulma işi ise, öğrenme aracılığıyla gerçekleşir. Başka bir ifadeyle, insanın öğrenme yolu ile sonradan kazanmış olduğu birtakım davranışların dâhil olduğu bir yoğrulma işidir bu. Kısaca kişilik geniş ölçüde bir öğrenme ürünüdür. Bunda kültürün büyük payı vardır. Çünkü öğrenimin çoğu ilgili toplum tarafından tayin ve kontrol edilir” (Erdentuğ, 1982: 373).

Eğitim sadece kitapların sunduğu bilgiler olarak düşünülmemelidir. Bireyin karakterini oluşturan en büyük etmenlerin başında gelmektedir. Toplumsal kültürün kollarından olan toplumsal değerler bireye eğitimi boyunca aktarılmaktadır. Bu bilinç ve kültürle toplumların sosyal yapıları ve ulus olma gibi kavramlarını ortaya koymaktadır. Ülken’in (1967: 11) eğitim hakkındaki şu görüşleri eğitim olgusunun milli değerlerle sıkı bağlantısını açıkça gözler önüne sermektedir: “Eğitim, ruh ve karakteri şekillendirerek, fert ve millete değerler kazandırmaktadır. Milletin yaşayış ve düşünüşüne ait bütün değerlerini tarihi süreç içerisinde nesilden nesile aktararak ve de geliştirerek sürdürdüğü çalışmaların en büyüğü eğitim çalışmalarıdır”. Toplumun alışkanlıkları ve alıştığı davranış tutumları eğitim ve kültürünü şekillendirmektedir. Eğitimi kültür kadar olmasa da şekillendiren başka bir olgu da siyasi durumlardır. Zaman zaman kültürel yapıda da ufak değişikliklere sebep olmaktadır. Erdoğan

(1995: 43) ise eğitim sistemi ve siyasi sistem arasında sıkı bir etkileşimin varlığını belirterek “eğitim de birçok uygulamanın kökeni siyasal sistemin özelliğinde görmek mümkün” düşüncesini savunmaktadır. Oluşan siyasal yapılar ve sistemler kendilerine ve topluma karşı sorumlulukları olan ve buna karşılık veren bireyler yetiştirmek için çaba sarf ettiği söylenebilir. Bu sebepten dolayı eğitim ve eğitim alanında çalışan bireylere oldukça büyük bir yük binmektedir. Eğitim toplumun geleceğini tayin edeceği en etkili güçlerden biridir. Büyük toplumsal aydınlanmaların ve kalkınmaların temelinde eğitimin de rol oynadığı tartışmasız bir gerçeklik sunmaktadır.

Bernhard Schlink ve ‘Okuyucu’ Adlı Eser

Bernhard Schlink 1944’te Almanya’nın Bielefeld kentinde dünyaya gelmiştir. Hukuk eğitimi alan Schlink, yargıç ve öğretim üyesi olarak çalıştı. 1992’de Humboldt Üniversitesi’nde Kamu Hukuku ve Hukuk Felsefesi Profesörü oldu. Yazarlık kariyerine polisiye romanlarla başlayan Schlink ‘in dünya çapında tanınması, ‘Okuyucu’ (1995) adlı romanıyla oldu. ‘Okuyucu’ adlı eseri 50’ye yakın dile çevrilmiştir. Roman hem Almanya’da hem de birçok farklı ülkede çok satanlar listesine girmeye başarmış ve birçok önemli edebiyat ödülüne layık görülmüştür. Yazarın hukukçu kimliğinden eserlerinde farklı biçimlerde yararlandığı söylenebilir. Bu düşüncesini Schlink, Krause ile 14 Ekim 1999 tarihinde yaptığı söyleşide şu şekilde ifade etmektedir:

“Hukukçu Schlink ile yazar Schlink birbirinden yararlanıyor. Hukukçu yönümle yazmayı seviyorum, bir hukukçu olarak anlaşılır ve güzel yazmaya çalışıyorum. Hukukçu ve edebiyatçı yönlerim birbirlerini tamamlıyorlar. Birinde kendimi başarılı gördüğümde bu diğeri için de geçerli oluyor. Bütün gün hukuk alanında verimli çalıştıysam o akşam yazdığım roman için de verimli olabiliyorum”.

‘Okuyucu’ adlı eserde İkinci Dünya Savaşı sonrasında yaşayan 15 yaşındaki Michael Berg ile 36 yaşındaki Hanna Schmitz’in aşkından doğan hikaye ele alınmaktadır. Hanna ‘in aniden ortadan kaybolmasıyla beraber ikilinin ilişkileri sona erer. Hanna ve Michael’in yolları yıllar sonra bir mahkeme salonunda tekrar kesişir. Hanna kilisede tutulan bir grup Yahudinin ölümüne sebep olma suçundan yargılanmaktadır. Michael ise hukuk öğrencisi olarak gözlemci sıfatıyla mahkeme salonunda bulunmaktadır. Yargılama sonucunda Hanna suçlu olmamasına rağmen müebbet hapis cezasına çarptırılır. Hanna okuma yazma bilmediğini saklamak için kendisine isnat edilen suçu kabul eder. Aradan 18 yıl geçtikten sonra Hanna tahliye olacağı gün intihar eder.

Bernhard Schlink’in ‘Okuyucu’ Adlı Eserinde Eğitim ve Kültür İlişkisi

Her toplumun kültürüne bağlı olarak eğitimi de değişiklik göstermektedir. Bununla birlikte eğitim dönemselsel olarak da farklılıklar göstermektedir. Özellikle savaş öncesi, savaş zamanı ve savaş sonrası dönemlerde toplumların eğitimlerinde ve kültürlerinde değişiklikler gözlemlenebilir. Bu noktada bahsi geçen dönemlerdeki siyasi duruş ve siyasi duruşun getirileri önem arz etmektedir. Siyasi kararlar doğrultusunda eğitimin yanı sıra ekonomik koşullar da ön plana çıkmaktadır. Ekonomik koşullar toplumların yaşayış biçimine doğrudan etki etmektedir. Toplum içerisinde yaşayan bireyler bu ekonomik şartlara göre tercihler yapmak durumunda kalabilirler. Bu tercihlere örnek olarak eğitimden feragat etme verilebilir. Eğitimden feragat eden birey yaşamını idame ettirebilmek için arzu etmediği koşullarla karşı karşıya kalabilir. Eğitimden feragat etmek aynı zamanda kişinin toplum içerisindeki statüsünden vazgeçmesi anlamını da taşıyabilir. Bireylerin yapmış olduğu tercihlerin gelecekte onlar için ne gibi sonuçlar doğuracağı muğlaktır. Günün şartlarıyla gelecek hakkında tahminler yapılsa da kesin bir sonucun ortaya konması mümkün olmasa gerektir. Eserde bunun en büyük örneği ana karakterlerden biri olan Hanna Schmitz’in yaşantısında görülmektedir. ‘Okuyucu’ adlı eserde özellikle İkinci Dünya Savaşı sonrasında yaşanan olaylar ele alınmaktadır. Yazar, eserinde toplumun farklı kesimlerinden bireyleri ele alarak onların toplum içerisindeki yerini, birbirleriyle olan ilişkilerini öne çıkarmaktadır. Eğitim seviyesi ve dönemselsel şartların değişmesi ile toplumun kültürel yapısında ve

toplum içerisinde statü sahibi olan bireylere dair bakış açısında değişiklikler görülmektedir. Özellikle Hanna Schmitz ve Michael Berg'in aynı kültürel toplumda yaşamalarına rağmen almış oldukları eğitim ve bu eğitimle birlikte gelen kültür yapısındaki değişiklik gözler önüne serilmektedir. Hanna Schmitz'in Michael Berg'den yaşça büyük oluşu onun Michael'den önce eğitim alması gerektiğini göstermektedir. Bunun yanında iki karakterin de yaşadığı olaylar farklıdır. Hanna Schmitz savaş öncesini, savaş dönemini ve savaş sonrasını görmüş bir karakterdir. Michael Berg ise savaş sonrasında yaşayan bir karakterdir.

Michael Berg, lise eğitimi alan on beş yaşında bir karakterdir. Babası bir üniversitede akademisyenlik yaparken siyasi görüşünden dolayı bu görevini bırakmak zorunda kalmış ve bir dergide editörlük yapmaya başlamıştır. Michael Berg'in Hanna Schmitz'e göre farklı oluşu kültürel anlamda da gözlenebilir. Şöyle ki; Hanna Schmitz'e sahip çıkan bir ailesi yoktur. Eserde Michael'in annesi, babası ve üç kardeşi olduğundan bahsedilmektedir. Michael'in yaşadığı ev ortamında, aile içerisinde iletişimsel bir bağ bulunmaktadır. Akşamları ailenin beraber yediği yemekler aile üyeleri arasında bağ kurulmasını sağlamaktadır. Michael Berg'in babası üniversitede felsefe profesörlüğü yapmıştır. *"Felsefe profesörüydü ve düşünmek onun hayatıydı; düşünmek ve okumak; yazmak ve ders vermek"* (Schlink, 2013: 28). Bu satırlar Michael'in eğitim ve kültür açısından ne kadar şanslı olduğunu göstermektedir. Michael'in şanslı olmasının sebebi ise onun eğitim almasını sağlayabilecek bir ailesinin olmasıdır. Michael'in toplum içerisindeki statüsü erken yaşta oluşmaya başlamıştır. Michael'ı on beş yaşında liseye giden bir genç, hayata yeni başlayan biri olarak görmekteyiz. Michael zaman içerisinde hem kültür olarak hem de düşünsel olarak kendini geliştirecektir. Hanna Schmitz ise hayata çok daha önceden adım atmıştır. Genç Michael ile tesadüfi bir şekilde karşılaşmaları aralarındaki ilişkiyi başlatmıştır. Hanna'nın Michael'in hasta olduğu dönemde ona yardım etmesi aralarındaki ilişkinin başlangıcı olmuştur. *"O zaman ardımdaki binanın duvarına yaslandım, ayaklarımın ucundaki kumuğa baktım ve öğürerek şeffaf bir su çıkardım. Benimle ilgilenen kadın, oldukça hoyrattı. Kolumdan tuttu ve beni binanın loş girişinden geçirerek avluya götürdü"* (Schlink, 2013: 8). Hanna Schmitz ve Michael Berg'in tanışma anı bu şekilde aktarılmıştır. Karakterler arasındaki ilişki sonradan Berg'in Schmitz'e ilgi duymaya başlaması ile daha da derinleşecektir. Fakat iki karakterin de ayırt edemediği nokta ise aynı zaman diliminde ve aynı toplum içinde yaşasalar da eğitim anlamında birbirlerinden farklı oluşlarıdır. Eğitimin getirmiş olduğu farklılığa ek olarak kültür ve düşünce bakımından farklılıklar da ortaya çıkacaktır. Eserin ilerleyen bölümlerinde Michael'in kendi arkadaş çevresi ile daha fazla zaman geçirmeye başlamasıyla Hanna ile olan ilişkisi de sona yaklaşacaktır. Bunun en büyük sebebi ise Michael'in yaşça büyümesi, okula devam ederken akranlarıyla daha fazla zaman geçirmesidir. Hanna Schmitz ile olan ilişkisinde Hanna ona cinsel anlamda tatmin sağlarken entelektüelite anlamında bir şey katmamaktadır. Hanna Schmitz bu durumu fark ettiğinde ise ilişkileri sona erme aşamasına gelmiştir. Ancak kader onları yıllar sonra farklı koşullarda tekrar karşılaştıracaktır. Michael'in akranlarıyla ilişkiler kurması Hanna ile geçirdiği sürenin azalmasına ve hatta Hanna ile yaşadığı ilişkiden tat almamasına yol açmıştır. Michael'in ilgisini Hanna ile yaşadığı ilişkiden bir yıl sonra, yeni eğitim-öğretim yılında gelen ve aynı sınıfı paylaştığı Sophie çekmiştir. *"Masa komşum olan kızım adı Sophie'ydü. Saçları kumral, gözleri kahverengiydi, yaz güneşinde kararmıştı, çıplak kollarında altın sarısı ayva tüyleri vardı. Yerime oturmuş, çevreme bakmırken bana gülümsedi"* (Schlink, 2013: 58). Bu satırlar gencin aynı eğitim seviyesinde ve aynı yaşta olduğu biriyle ortak kültür ile dili paylaşması olarak görülebilir. Sophie ile olan ilişkisi de Michael'in Hanna ile beraberliğini sona yaklaştıran nedenlerden biridir. Hanna ile aralarında yaşananlardan sonra Michael'a kendi arkadaşları ve çevresi daha çekici gelmeye başlamıştır. Sahip oldukları ortak kültür onları aynı paydada toplamaktadır. Özellikle okul gibi eğitim verilen bir kurumda bir arada olan kişilerin aynı dili konuşması daha mümkündür. *"Eski şubeden tanıdıklarımın dışında, tıpkı benim gibi tarih ve edebiyatla ilgilenen Holger Schülter'i seviyordum. Birkaç sokak ötede oturan ve*

bu yüzden havuza birlikte gittiğim Sophie'yle, Holger de çok geçmeden samimi oldu" (Schlink, 2013: 65). Bu satırlardan da anlaşılacağı üzere Michael'in sevdiği konular üzerine sohbet etmek ve kendisiyle sohbet edenlerle birlikte zaman geçirmek zamanla daha da hoşuna gitmeye başlamıştır. Bu durum da ortak kültür ve entellektüeliteyi beraberinde getiriyordu. Michael ilerleyen yaşamında Hanna'nın da ortadan kaybolmasıyla birlikte hayatına devam etmiştir. Üniversitede okuyan genç bir hukuk öğrencisidir. Geçmişte aldığı eğitim, sahip olduğu kültürel yapı ile bu yapının getirmiş olduğu çevre ve şartlar onu hukuk alanında ilerlemeye sevk etmiştir. Hukuk fakültesini bitirdiğinde genç bir hukukçu olacaktır.

Hanna Schmitz ise savaşın ortaya çıkardığı tablo ve eğitim eksikliğinin yol açtığı sebeplerden dolayı yalnız ve kaçamak bir hayat yaşamaktadır. Eğitim seviyesinin yetersizliği onun toplum içerisindeki konumunu çıkmaza sokmuştur. Bu durum Hanna ile Michael'ın ilişkilerine, Hanna'nın iş hayatına ve en nihayetinde Hanna'nın hayatına mal olmuştur. Hanna Michael ile tanışmadan önce Siemens fabrikasında çalışmış ve savaş zamanı ise SS'lere (Schutzstaffel) katılmıştır. *"Evet Berlin'deki Siemens fabrikasında çalışmıştı ve 1943 güzünde ise SS örgütüne katılmıştı"* (Schlink, 2013: 85). Zaman geçtikçe anlaşılacaktı ki Hanna Schmitz okuma yazma bilmiyordu ve bu durum hayatı boyunca onu olumsuz etkileyerek kendi sonunu getiren hatalar zincirine sürükleyecektir. Hanna Schmitz Siemens fabrikasındaki işinden kendisine terfi verilmesine rağmen terfi kabul etmesi halinde okuma yazma bilmediğinin ortaya çıkmasından korkarak işinden ayrılmıştır. Schmitz, okuma yazma bilmemesi ve bunu toplum tarafından ayıplanacak bir durum olarak görmesi sebebiyle SS örgütüne katılıp toplama kampında çalışmıştır. Tam bu noktada bireyin eğitiminin ne kadar önemli olduğunu görmekteyiz. Hanna Schmitz'in eğitimden mahrum kalması onun sadece okuma yazma bilmemesinde değil; olaylara yaklaşımında ve karar vermesinde de büyük oranda etki olmuştur; yeterli eğitimi almadığı için düşünme, olayları kavrama ve sorunlarla başa çıkmada başarılı olamamıştır. Okuma ve yazmayı öğrenme isteği olmasına rağmen öğrenememiş olması Hanna Schmitz'in suçu değil çünkü savaş birtakım güçlükleri de beraberinde getiriyordu. Akyüz'ün (1991: 156) de dile getirdiği gibi eğitimin gerçekleşebilmesi için toplumsal bir ortamın var olması gerekmekte ve "eğitim düşüncesi, toplumun sahip olduğu düşüncenin etrafında şekillenmek durumunda" olduğundan "bireyin eğitimiyle ilgili bütün faaliyetleri toplumsal zemine dayanan düşüncelerin birer yansıması olarak kabul edilmektedir". Savaş zamanındaki yaşamsal şartlar elvermediği için eğitim almak oldukça güçtür. Toplumun eğitime olan bakış açısı da savaş zamanlarında ayrıca önem kazanmaktadır. Savaş öncesi veya savaş döneminde yaşayan nesillerin savaş sonrasında yaşayan nesillere göre eğitim anlamında daha şanssız oldukları ileri sürülebilir. Hanna'nın okuma yazma bilmemesi toplum gözünde büyük bir eksiklik olarak görülse ve Hanna da toplumdan kaçıyor olsa bile Hanna yaşadığı toplumun bir parçasıdır. Hanna'nın eğitim eksikliği aynı zamanda toplumun da eksikliği olarak görülmelidir. Toplum ve birey birbirlerinden ayrı olarak düşünülemez. Eğitim ve kültürü etkileyen göz ardı edilemeyecek faktörlerden bir tanesi de siyasi durumdur. Almanya'nın savaşa girmesi hem kendi toplumuna hem de dünyaya pahalıya mal olmuştur. Almanya kendi toplumunu gerek ekonomik gerek eğitsel gerekse de kültürel anlamda sıkıntıya sokmuştur. 20. yüzyıl, dünya tarihi açısından derin izlere sahip bir yüzyıl olarak tarihteki yerini almıştır. Yaşanılan iki büyük dünya savaşı tüm dünyada kapanması çok zor yaralar açmıştır. Almanya her iki dünya savaşına da fiili olarak katılmış ve her ikisinden de yenik olarak ayrılmıştır. Özellikle İkinci Dünya Savaşı'nı başlatan bir ülke olarak kendisiyle alakalı yeterince olumsuz bir imge yarattığı söylenebilir. Bunun bir yansımasını Alman toplumunun yaşananlarla ilgili olarak bir hesaplaşma içine girmesi ve diğer ülkelerin toplumlarından farklı bir işlev üstlenmesinde görülebilir. Toplumsal açıdan bakıldığında Almanya'nın gerek savaş öncesinde gerek savaş sırasında gerekse de savaş sonrasında yaşadıkları hem bireylerin hem de toplumun hafızasında yıllar boyu unutulmayacak izler bırakarak geleceğe yönelik olarak da sadece Alman toplumuna değil aynı zamanda tüm Avrupa'ya hatta dünyaya tesir etmiş ve belirleyici bir hal almıştır. Savaş ve sonrasında

yaşananlarla ilgili hesaplaşma, Almanya açısından birçok konuda süregelen tartışmalarla ve özellikle de nasyonal sosyalizm ile ilgili eğitsel çalışmalarla tarihin tekrarlanmaması için uyarı niteliğinde toplumsal travmanın göstergesi haline gelmiştir. Alman devleti toplumunu pek çok haktan mahrum bırakarak bireylerin geleceğini göz ardı etmiştir. Savaş sonrasında eğitim alan insanların geçmişten ders çıkarmaları ve genç hukukçu Michael Berg gibi geçmişte işlenen suçların sebebi olarak Alman Devletini gören hukukçuların var olması Alman Devletinin sorgulanmasına yol açmıştır. Hanna Schmitz ile Michael Berg arasındaki belki de en büyük düşünce farkı bu noktadan kaynaklanmaktadır. Savaş sonrası dönemde eğitim alan insanlar geçmişte yapılanlardan ders çıkartıyor ve daha geniş bakış açılarına sahip oluyorlardı. Savaş sonrası dönemi köklü eğitim ve kültür değişimlerinin meydana geldiği dönemlerden biri olarak yorumlamak yanlış olmasa gerektir. Savaş öncesi ve sırasında yaşayan çocuklar savaşa yol açanların yaptıklarından sorumlu olmasalar bile o toplumun bir parçası oldukları için ister istemez bilinçaltında olumsuz etkilenmişlerdir. Savaştan hemen sonra başlayan ve birkaç yıl süren mahkemelere ve yargulamalara tanıklık eden bu çocuklar arasından ileriki dönemlerde Alman toplumuna yön veren yazarlar, gazeteciler, politikacılar ve akademisyenler çıkmıştır. Topluma yön veren bu insanlar savaşın bütün olumsuzluğunu giderme noktasında deyim yerindeyse Almanya'nın geleceğini şekillendirmişlerdir. Eğitimin önemi savaş sonrası dönemde daha da ön plana çıkmıştır. Toplumun ortak değerlerini paylaşan bireylerin mesleki açıdan ilerleme sağlayarak toplumun değerlerini yükseltecek bireylere dönüştüğü bir süreçten geçildiği rahatlıkla vurgulanabilir. Bu sebeptendir ki eğitim ve kültür toplum yapısının önemli bir bölümünü oluşturmaktadır. Eğitim alan bu mesleki gruplar hem ülkenin geleceği hem de devletin sürdürülebilirliği açısından önem arz etmektedir. Eğitimden mahrum kalan ya da eğitimini tamamlayamayan bireyler Hanna Schmitz örneğinde olduğu gibi hem kendi gelecekleri hem de yaşadıkları toplumun geleceği açısından sorun teşkil etmektedir. Bu noktada devletin eğitim politikası da önem taşımaktadır. Devlet eğitim politikası olarak her bireye okuma yazma öğrenme fırsatı sağlamayı güdebilir. Bireyin ilerleyen yaşantısında karşılaştığı ekonomik sıkıntılar bireyi eğitim ve iş arasında tercih yapmaya zorlayabilir. Bu aşamada da devletin eğitim anlamında ne tür bir politika izlediği önemlidir. Eğitim ve kültür ile toplum ve bireyin birbirlerini tamamladığını düşünebiliriz. Fakat birey ve toplum arasındaki değerleri ve birçok olguyu devlet dengelemektedir. Birey ve toplumun eğitim ve kültür ile olan ilişkisini devlet yönlendirmektedir. "Devlet, varlığını ve üzerine kurulduğu meşruiyet ilkelerini toplumsal alanda sürekli hale dönüştürmek için ideoloji ve eğitim gibi araçlar kullanılır. İdeoloji aracılığıyla siyasal iktidar kendi ilkelerini topluma dayatır. Eğitim de bu dayatmanın kurumsal zemini siyasal iktidar sunar. İdeolojiyi toplumu düzenlemenin bir aracı olarak kullanılan ideolojik devlet geleneğinde siyasal iktidar, kendi ideolojik elbisesinin bireylere giydirmeye imkânın eğitim alanlarında bulur" (Çetin, 2001: 201). Toplum içerisinde yaşayan bireylerin birbirleriyle uyum sağlaması için devletin eğitim alanındaki politikası oldukça önemlidir. Devlet sahip olduğu ideolojik bakış açısını toplumun kültür ve geleneklerini göz önünde bulundurarak bireylere eğitim vasıtasıyla aktarmaktadır. Bu aktarıma örnek olarak İkinci Dünya Savaşı'nda nasyonal sosyalist rejimin okullarda eğitim alan bireylere kendi ideolojisi doğrultusunda eğitim vererek toplumu yönlendirmesi verilebilir. Savaş sonrası dönemde ise ideolojinin değişmesi ile Michael Berg gibi gençler ortaya çıkarak savaş döneminde yenik düşmüş ideolojinin yanlışlarını gözlemleyerek toplumun farklı statülerinde görev üstlenmişlerdir. Savaş, sonrasında değişen ideolojinin en büyük kanıtıdır. Schlink'in (2013: 81) şu satırları özellikle savaş sırasında çeşitli sosyal rollerin varlığını net bir şekilde ortaya koymaktadır: "Ebeveynlerimiz, üçüncü Reich'ta çok farklı roller üstlenmişlerdi. Bazılarımızın babaları savaşa katılmışlardı; bunların arasında iki ya da üç ordu subayı ve bir de SS subayı vardı; bazıları yargı ve yürütme mercilerinde kariyer yapmışlardı; ana babaları öğretmen ya da doktor olanlar vardı ve bir öğrencinin amcası İçişleri Bakanlığı'nda üst düzey bir memurluk görevinde bulunmuştu". Eserin bu satırları nesiller arasındaki sosyal rol ve mesleklerin farklılığını açıkça ortaya

koymakla birlikte icra edilen işin riskini de gözler önüne sermektedir. Devletin yüksek kademelerinde SS'lere hizmet etmiş kişiler değişen toplum ideolojisi ile kendilerini mahkemede bulmaya başlamışlardır. Değişen ideoloji ile birlikte belki de belli bir dönemde kültür olarak görülen değerlerde değişimler gözlemlenecektir. Yeni bir eğitim politikası ile bireyler ve toplum daha farklı bir yöne doğru ilerleyeceklerdir. Mahkemede yargılanan Hanna Schmitz'in eğitim açısından yaşadığı sıkıntı ve kültürel eksikliği onu mahkeme salonunda sıkıntıya sürükleyecektir. Schmitz'i mahkeme salonunda izleyen ve üniversitede hukuk eğitimi alan Michael ise onu hem geçmişteki ilişkileri hem de edindiği hukuki bilgiler doğrultusunda değerlendirmektedir. Hanna Schmitz mahkemede verilen sorulara düzgün cevap veremiyordur ve okuma yazma bilmediği için de önceden imzaladığı kağıtların içeriği hakkında bilgi sahibi değildir. Hanna mahkemede kendisine yöneltilen sorulara kesik cevaplar verdiği için kendini ifade etmede ve savunmada güçlük çekmiştir. Schmitz'in mahkeme salonunda yaşadıklarını anlatması halinde yıllarca kaçtığı gerçekler ortaya çıkacaktır. Hanna Schmitz'in okuma yazma bilmediğini hala bilen kimse yoktur. Schmitz'in okuma yazma bilmemesi okuma yazma bilen insanlara farklı bir gözle bakmasına sebep olmuştur. Michael Berg'le yaşadıkları ilişkinin temelinde de bu bakış açısı yatmaktadır. Hanna, Michael Berg'le buluştuklarında cinsel ilişkinin yanı sıra genç adamdan kendisine kitap okumasını istemiştir. Michael ise Hanna'nın neden kendisine kitap okumasını rica ettiğini farkına varamamıştır. Aralarında geçen bu diyalog durumu gözler önüne sermektedir. *"Bana sen oku!" "Sen Kendin oku; kitabı getiririm sana". "Öyle güzel bir sesin var ki oğlancık kendim okumaktansa seni dinlemeyi tercih ederim". "Nasıl olur bilemem ki"* (Schlink, 2013: 39). Hanna Schmitz eğitiminin yarım kalmış olmasının getirdiği yoksunluğu bu şekilde telafi etmeye çalışmaktadır. Benzer bir durum Hanna toplama kampında çalışırken de yaşanmıştır. Mahkemede Hanna Schmitz'in davası görülürken tanık kızlardan biri konuşmuştur. *"Kızların, akşamları onunla ne yaptıklarını anlatmaları yasaktı, biz de bu yüzden onlarla... yani bu kızların hepsi de bir sonraki sevkiyata dâhil edildikleri için, onlarla gönülünü eğlendirdikten sonra, bıktığını düşünüyorduk. Ama hiç de öyle değilmiş; bir gün kızlardan biri konuştu ve kızların ona bir şeyler okuduğunu öğrendik; her akşam, her akşam"* (Schlink, 2013: 103). Schlink'in Hanna Schmitz'e eserde yüklediği rol neticesinde eğitim eksikliğinin sadece bir bireyin değil aynı zamanda o bireyin toplum içerisinde söz hakkı olduğunda ne gibi hatalı sonuçlara sebep verecek davranışlara yol açabileceği tartışmasız bir hale gelmektedir. Hanna Schmitz'in yaşantısının farklı olması, eksikliğini en çok duyduğu şeyi asla giderememesi ve bununla birlikte bu durumun diğer insanlar tarafından fark edilmemesi için hep kaçması sonucunda felakete sonuçlanan bir yaşam karşımıza çıkmaktadır. Hanna, yaptığı hataları, kimi zaman farkında olarak kimi zamansa farkında olmadan, yaşadığı günün gereklerini yerine getirmeye çalıştığı için yapmıştır. Schmitz günü yaşarken ve insanlardan kaçarken aslında geleceğini tam bir felakete sürüklemiştir. Hanna'nın hayatının tam tersini yansıtan bir hayat süren Michael Berg ise Hanna ile olan ilişkisini bitirmiştir. Michael'e göre okumuş bir ailenin çocuğu olması ve dönem olarak savaş sonrası döneme denk gelmesi onun için iyi bir hayatın başlangıcı olarak görülebilir. Michael'in eğitimine devam etmesiyle birlikte toplumsal kültür içerisinde yoğrulan bir karakteri olmuştur. Gerek akranlarıyla gerekse de üniversitede hocalarıyla zaman geçirmesi onun ufkunu genişletmiştir. Hanna Schmitz mahkemede sanık sandalyesinde otururken Michael Berg üniversiteden arkadaşları ve hocası ile beraber hukuk öğrencisi sıfatıyla mahkeme salonunun balkonunda oturmaktadır. Eğitim almış bireylerin eğitim alamamış bireylere karşı toplum içerisindeki yerinin diğer bir kanıtı da mahkeme salonundaki oturma düzeni olabilir. Çağlar ve Gülel (2017: 323) eğitim ve yoksulluk ilişkisini şöyle dile getirmektedir: *"Eğitim ve yoksulluk ilişkisini ele alan çalışmalarda eğitim ve yoksulluk ilişkisinin önemli olduğu ve aralarındaki ilişkinin ters yönlü olduğu görülmektedir. Eğitim yoksulluk ilişkisini irdeleyen nicel çalışmalarda bulunan ortak sonuç, eğitim düzeyi yükseldikçe istihdamın arttığı ve kazançların da buna bağlı olarak yükseldiğidir"*. Yaşam içerisinde ekonomik şartların da göz ardı edilemeyeceği tartışılmaz bir gerçektir. Hanna Schmitz de

herkes gibi hayatını idame ettirmek mecburiyetindedir. Hanna'nın savaş zamanında veya savaş sonrasında tercih ettiği yolların doğru olup olmadığı tartışılabilir. Hanna yapacağı işleri seçerken okuma yazma yani eğitim gerektirmeyen işler olmasını tercih etmiştir. "Yoksullukla eğitim arasında ayrıca kısır döngü şeklinde ifade edilebilecek bir ilişki de mevcuttur. Yoksulluk arttıkça eğitim imkanlarına erişim azalmakta, eğitim düzeyi düştükçe de yoksulluk artmakta ve böylece içinden çıkılmaz bir döngüye girilmektedir" (Alpaydın, 2008: 50). Eğitimli bir birey toplumda daha iyi bir refah seviyesine kavuşurken eğitimin kendisine sağladığı özgüven de bireyin karakterine olumlu yönde etki etmektedir. Eğitimli bireye uzak bir profil çizen eğitimsiz birey ise toplum içerisinde kendine ayrılan refah payında azalma yaşayacaktır. Bununla birlikte bu birey Hanna Schmitz'in yaşadıklarına benzer sıkıntılar sonucu kendini ifade ederken sıkıntılar yaşayabilir. Eğitime diğer bir açıdan bakmak gerekirse; kültür ile birlikte gelen ekonomik durum sınıfsal sorunlar da oluşturabilir. Michael aldığı eğitim sayesinde toplum içerisinde daha iyi bir statüye sahiptir. Toplum gözünde Michael'in değeri Hanna'ya göre daha yüksek olabilir. Eğitim ve kültürle gelen bu durum toplum ve bireyin doğal yapısında gözlemlenebilir. Alpaydın'ın (2008: 51) "eğitim günümüze kadar kurumsal tartışmalarda bireyi sosyalleştirici ve sınıfsal farklılıkları, eşitsizlikleri azaltıcı bir mekanizma olarak görüldü. Hiç şüphesiz yoksulluk araştırmalarında eğitimsizliğin en temel faktörlerinden biri olduğu ifade edilmektedir. Ancak eğitim işleyiş bakımından gerçekten de bu eşitsizlikleri azaltıyor mu yoksa hâkim grupların yeniden üretilmesine bir araç mı oluyor" sorusu edebiyattan bağımsız olarak eğitim bilimi açısından cevaplanması gereken bir sorudur. Diğer bir deyişle Hanna Schmitz ile Michael Berg'in ilişkilerinde sadece eğitim ve kültür farkı değil bu farklılıklardan doğan onların da ayırt edemediği sınıfsal bir fark da söz konusuydu. Michael'in kendi arkadaşlarıyla beraber olmak istemesi ve kültürel olarak onlarla aynı dili konuşmasına karşın Hanna Schmitz'in ondan kendisine kitap okumasını istemesi ve kadın erkek ilişkisi dışında konuşacak ortak konularının olmaması iletişim kopukluğuna sebep olmuştur. Bu durum Michael'in Hanna'dan uzaklaşma ve ayrılma sebeplerinden biri olarak görülebilir. Hanna'nın tek başına yaşamasına karşın Michael'in eğitimli bir ailenin çocuğu olması da ikilinin sahip olduğu farklılıklar arasında sayılabilir.

SONUÇ

Bernhard Schlink'in 'Okuyucu' adlı eserinde eğitim ve kültürün toplumun ve bireyin yaşamına ne şekilde etki ettiğinin örneklerle aktarılmaya çalışıldığı bu çalışmada eğitim ve kültürün birbirleriyle bağlantılı olduğu kadar toplumun yaşam şekliyle, ekonomisiyle ve devletin ideolojisiyle de kesişen noktalarının olduğu görülmektedir. Eserde özellikle savaş ve savaş sonrası dönemlerde daha da belirginleşen bu durumun iki karakterin yaşamlarına yön vermesindeki yansımaları da gözler önüne serilmeye çalışılmıştır. Yukarıda da belirtildiği gibi bireylerin toplum içerisindeki statülerinin belirlenmesinde eğitimin ve eğitimin getirdiği kültürel birikimin önemi yadsınamayacak düzeydedir. Toplum içerisinde yaşayan bireylerin gerek topluma karşı gerekse de toplumun diğer bireylerine karşı kendilerini ifade etmelerinde eğitimin önemi oldukça büyüktür. Eğitim ve kültür bir harmandır. Dünyadaki bütün toplumlarda bunun izleri görülmektedir. Eğitim toplumların ilerlemesini sağlayan yegâne araçlardan biridir. Devletler de toplumlarının kültürleriyle uyumlu olarak kendi misyonları doğrultusunda bireylere eğitim vermektedir. Bu doğrultuda devletin varlığını sürdürebilmesi için bireylerin eğitim düzeyleri önem arz etmektedir.

Bernhard Schlink'in 'Okuyucu' adlı eseri, aynı zaman diliminde aynı toplumda yaşayan fakat farklı eğitim seviyelerine sahip olan insanların hayatları boyunca kararlar alırken eğitim seviyelerini de göz önünde tutmalarını işleyerek eğitimin önemini göstermektedir. Hanna Schmitz'in almış olduğu kararların temelinde eğitiminin getirmiş olduğu eksikliğin yattığı söylenebilir. Hanna kendisine sunulan daha iyi bir iş fırsatını geri çevirmiş ve hayatını daha da kötü bir hale getirecek olan toplama

kampı işine başlamıştır. Bununla birlikte Hanna'nın okuma yazma bilmemesi ile mahkeme salonunda doğan sorunlar ve kendini ifade etmedeki problemi bir araya gelerek onun hapis cezasına mahkûm edilmesine sebep olmuştur. Michael Berg ise üniversite eğitimini tamamladıktan sonra hukukçu olmuştur. Hayatına daha iyi bir şekilde devam etmiştir. Kendini topluma ya da bireylere karşı ifade ederken sıkıntı yaşamamıştır. Üniversitede bir profesörün yanında çalışmaktadır. İki farklı yaşamda ortak zamanlar paylaşmış, ortak bir ilişki kurulmuştur ancak aynı toplumun insanları olmalarına rağmen eğitim ve kültür farkı onları farklı yönler sürüklemiştir. Bu eseri okurken akıllarda şu soru canlanabilir: Hanna Schmitz'in okuma yazması olsaydı ve bir okula devam etseydi hayatının seyri nasıl olurdu? Belki de Hanna da Michael Berg gibi hayatını idame ettirebilir ve yaşamına son vermezdi. Hanna belki de girmek istemediği yüklerin altına girmeye mecbur kalmayabilir ve toplumdan kaçarcasına yaşamayabilirdi.

Eğitim ve kültürün toplum yaşamına ve bireye yön vermedeki rolü Bernhard Schlink'in 'Okuyucu' adlı eseri ile bir kez daha gözler önüne serilmiştir. Kişilerin eğitim ve kültürel seviyeleri yaşadıkları toplumda kabul görüp görmemelerine sebep olabilir ve en önemlisi ise onların yaşamları boyunca yapacak oldukları tercihleri doğru, yanlış veya mecburi bir yöne sürükleyebilir. Bu yönlendirme bireyi etkileyen diğer faktörlerin yanı sıra aslında daha çok bireyin eğitim ve kültür seviyesine bağlıdır.

KAYNAKÇA

- Akyüz, H. (1991). *Eğitim Sosyolojisinin Temel Kavram ve Alanları Üzerine Bir Araştırma*. İstanbul: MEB Yayınları.
- Alpaydın, Y. (2008). Türkiye'de Yoksulluk ve Eğitim İlişkileri. *ILEM Yıllık, C./S. 3 (3)*: 49-64.
- Çağlar, A. ve Gülel, F. E. (2017). Eğitimin Toplumsal Fayda Üzerine Etkisi. *Asos Journal-Akademik Sosyal Araştırmalar Dergisi, C./S. 5 (52)*: 317-339.
- Çetin, H. (2001). Devlet, İdeoloji ve Eğitim. *Cumhuriyet Üniversitesi Sosyal Bilimler Dergisi, C./S. 25 (2)*: 201-211.
- Demirbilek, T. (1992). Verimlilik Yaratılması ve Geliştirilmesinde Yüksek Öğretim Kurumlarının İşlevleri. *Anahtar Gazetesi*. Ankara: MPM Yayınları (Temmuz sayısı). S.8.
- Erdentuğ, N. (1982). Kişiliğin Oluşması ve Türk Kimliği. *D.T.C.F Atatürk'ün 100. Doğum Yılına Armağan Dergisi, C./S. 323*: 373-377.
- Erdoğan, İ. (1995). *Çağdaş Eğitim Sistemleri*. İstanbul: Sistem Yayıncılık.
- Ertürk, S. (1972). *Eğitimde Program Geliştirme*. Ankara: Yelkentepe Yayınları.
- Güvenç, B. (2007). *Kültürün ABC'si*. İstanbul: Yapı Kredi Yayınları.
- Krause, T. (1999). In Berlin Fehlt es an Bürgersinn. *Die Welt*. 14.10.1999
- Lull, J. (2001). *Medya, İletişim, Kültür*. Ankara: Vadi Yayınları.
- Önder, N. K. (1992). *Öğretimde Program, İlke ve Yöntemler*, (4. Baskı). İstanbul: Kendi Yayını.
- Schlink, B. (2013). *Okuyucu*. İstanbul: İletişim Yayınları.
- Ülken, H. Z. (1967). *Eğitim Felsefesi*. İstanbul: Ülken Yayınları.
- Ültanır, G. (2003). Eğitim ve Kültür İlişkisi - Eğitimde Kültürün Hangi Boyutlarının Genç Kuşaklara Aktarılacağı Kaygısı. *Gazi Eğitim Fakültesi Dergisi, C./S. 23 (3)*: 291-309.